

СИНТЕЗАТОР MM6

# MM6

---

Руководство пользователя

## СПЕЦИАЛЬНЫЕ ПРИМЕЧАНИЯ

В данном продукте используются батарейки или внешний источник питания (адаптер). Не подключайте данный продукт ни к какому другому источнику питания или адаптеру, кроме указанного в руководстве, на табличке с заводскими характеристиками или рекомендованного компанией Yamaha.

Продукт должен быть использован только с прилагаемыми компонентами или, рэком, подставкой, рекомендованными компанией Yamaha. При использовании тележки соблюдайте все правила по безопасности.

### СПЕЦИФИКАЦИИ ПРОДУКТА МОГУТ БЫТЬ ИЗМЕНЕНЫ

Предоставляемая в руководстве информация проверяется во время печати. Тем не менее, компания Yamaha оставляет за собой право изменения или модификации любого пункта спецификации без предварительного уведомления или обязательного обновления существующего устройства.

Данный продукт, один либо в комбинации с усилителем и наушниками или громкоговорителями может производить опасные для слуха уровни сигнала. Не работайте в течение длительного времени с высоким или некомфортным для прослушивания уровнем громкости. При ослаблении слуха или появлении звона в ушах, обратитесь к врачу.

Важно: Чем громче звук, тем короче период безопасного использования.

### ПРЕДУПРЕЖДЕНИЕ:

Расходы на техническое обслуживание, явившиеся следствием недостаточных знаний о работе функции или эффекта (когда само устройство работает нормально) не покрываются гарантией производителя и полностью лежат на ответственности владельца. Внимательно изучите данное руководство, и перед обращением в сервисный центр проконсультируйтесь с дилером.

### ЭКОЛОГИЯ:

Компания Yamaha прилагает усилия к тому, чтобы ее продукция была безопасна как для пользователя, так и для окружающей среды. Мы искренне верим, что наши продукты и методы производства соответствуют этим целям. В соответствии с письмом и согласно закону, мы уведомляем Вас о следующем:

### Предупреждение о батареях:

В данный продукт может быть установлена непerezаряжаемая батарея, которая (при необходимости) меняется на новую. Средний срок службы батареи составляет пять лет. При возникновении необходимости замены батареи обратитесь в сервисный центр. В данном продукте могут быть использованы также и бытовые батарейки. Некоторые из них могут быть перезаряжаемыми. Перед установкой батареи убедитесь в том, что она полностью заряжена. При установке батарей, не смешивайте батареи разных типов, или старые и новые батареи. Батареи необходимо устанавливать правильно в соответствии с полярностью. Неправильная установка может привести к перегреву, пожару или утечке электролита.

### ВНИМАНИЕ!

Не пытайтесь разбирать или сжигать батареи. Храните батареи вне досягаемости детей. Утилизация использованных батарей выполняется в соответствии с местными законами. Примечание: Для получения информации об утилизации батарей, обратитесь к распространителям батарей в вашем регионе.

### Предупреждение об утилизации:

Если данный продукт был поврежден или по какой-либо причине вышел из строя, обратитесь в местные центры, занимающиеся утилизацией продуктов с содержанием электролита, батарей, пластика и т.д. При отсутствии подобных центров, обращайтесь непосредственно к компании Yamaha.

### РАЗМЕЩЕНИЕ ПАСПОРТНОЙ ТАБЛИЧКИ:

Паспортная табличка расположена на нижней части продукта. На этой табличке указаны номер модели, серийный номер, требования по питанию и т. Д. Ниже запишите номер модели, серийный номер и дату продажи. Сохраните руководство с этими записями для последующего обращения в сервисный центр.

**Модель**

---

**Серийный номер**

---

**Дата продажи**

---

## СОХРАНИТЕ ДАННОЕ РУКОВОДСТВО

# МЕРЫ ПРЕДОСТОРОЖНОСТИ

## ВНИМАТЕЛЬНО ПРОЧИТАЙТЕ РУКОВОДСТВО ПРЕЖДЕ ЧЕМ ПОЛЬЗОВАТЬСЯ ИНСТРУМЕНТОМ

Храните это руководство в надежном и удобном месте, чтобы обращаться к нему в дальнейшем за подробной информацией об операциях или функциях

### **ВНИМАНИЕ**

Во избежание серьезных травм и даже смерти от удара электрическим током, а также короткого замыкания, повреждения оборудования, пожара и других инцидентов всегда соблюдайте следующие меры безопасности. Ниже приведены основные меры предосторожности:

#### Источник питания/адаптер переменного тока

- Используйте только напряжение, указанное на инструменте.
- Используйте только адаптер указанного типа (РА-50, РА-5С или аналогичный адаптер, рекомендованный корпорацией Yamaha). Использование неподходящего адаптера может привести к повреждению или перегреву инструмента.
- Периодически проверяйте вилку электроинструмента и удаляйте с нее грязь и пыль.
- Шнур адаптера переменного тока не должен находиться рядом с источниками тепла (нагревателями, радиаторами и др.). Не допускайте также чрезмерного сгибания и повреждения шнура, не ставьте на него тяжелые предметы и держите его в таком месте, где на него нельзя наступить, задеть ногой или что-нибудь по нему перекатить.

#### Не открывать

- Не открывайте инструмент и не пытайтесь разобрать или модифицировать его внутренние компоненты. В инструменте нет компонентов, которые должен обслуживать пользователь. При появлении неисправности немедленно прекратите эксплуатацию и обратитесь за помощью к

квалифицированным специалистам центра технического обслуживания корпорации Yamaha.

#### Бережь от воды

- Берегите инструмент от дождя, не используйте его рядом с водой, в условиях сырости и повышенной влажности; не ставьте на него емкости с жидкостью, которая может разлиться и попасть внутрь.
- Никогда не вставляйте и не вынимайте вилку электроинструмента мокрыми руками.

#### Бережь от огня

- Не ставьте на инструмент горящие предметы, например свечи. Горящий предмет может упасть и вызвать пожар.

#### Внештатные ситуации

- В случае износа или повреждения шнура или вилки адаптера переменного тока, а также при внезапном исчезновении звука во время эксплуатации, при появлении необычного запаха и дыма немедленно отключите электропитание, выньте вилку адаптера из розетки и обратитесь за помощью к специалистам центра технического обслуживания корпорации Yamaha.

### **ВНИМАНИЕ**

Во избежание нанесения серьезных травм себе и окружающим, а также повреждения инструмента и другого имущества, помимо прочих всегда соблюдайте следующие меры безопасности:

#### Источник питания/адаптер переменного тока

- При отключении кабеля от инструмента или от электросети беритесь за вилку, а не за кабель.
- Отключайте адаптер переменного тока, если планируете не использовать инструмент в течение длительного времени, а также во время грозы.
- Не подключайте инструмент к одной электрической розетке с другими устройствами (например, через тройник). Это может привести к снижению качества звука или перегреву розетки.

#### Место установки

- Во избежание деформации панели и повреждения внутренних компонентов, берегите инструмент от чрезмерной пыли, сильной вибрации и не используйте его при очень высокой или низкой температуре (например, на солнце, рядом с нагревателем или в машине в дневное время).

- Не используйте инструмент в непосредственной близости от телевизора, радиоприемника. Стереоборудования, мобильного телефона и других электроприборов. В противном случае в инструменте, телевизоре или радиоприемнике могут возникнуть помехи.
- Во избежание случайного падения инструмента не оставляйте его в неустойчивом положении.
- Перед перемещением инструмента отсоедините кабель адаптера и другие кабели.
- Используйте только подставку или стойку, специально предназначенные для инструмента. Для крепления стойки или подставки используйте только винты, поставляемые в комплекте. В противном случае возможно повреждение внутренних компонентов или падение инструмента.

## Подключение

- Перед подключением инструмента к другим электронным компонентам, отключите их питание. Перед включением или отключением электронных компонентов установите минимальный уровень громкости. Убедитесь также в том, что на всех компонентах установлен минимальный уровень громкости, а во время игры на инструменте постепенно увеличьте громкость до нужной.

## Обслуживание

- Для чистки инструмента пользуйтесь мягкой сухой тканью. Никогда не используйте пятновыводители, растворители, жидкие очистители или чистящие салфетки с пропиткой.

## Меры безопасности при эксплуатации

- Не вставляйте пальцы или руку в отверстие инструмента.
- Никогда не засовывайте и не роняйте бумагу, металлические и прочие предметы в отверстия на панели и клавиатуре. Если это случилось, немедленно выключите инструмент и выньте кабель питания из розетки. Затем обратитесь за помощью к специалистам центра технического обслуживания корпорации Yamaha
- Не кладите на инструмент предметы из винила, пластмассы или резины. Это может вызвать выцветание панели или клавиатуры.

Корпорация Yamaha не несет ответственности за повреждения, вызванные неправильной эксплуатацией или модификацией инструмента, а также за потерянные или испорченные данные.

Всегда выключайте инструмент, если не используете его.

При использовании адаптера переменного тока, даже если выключатель питания установлен на STANDBY, инструмент продолжает в минимальных количествах потреблять электроэнергию. Если инструмент не используется в течение длительного времени, отключите адаптер переменного тока от розетки.

Иллюстрации и рисунки ЖК-экранов приведены в этом руководстве только в качестве примеров. На вашем инструменте это может выглядеть несколько иначе.

## ● Товарные знаки

- Windows является охраняемым товарным знаком корпорации Microsoft
- Apple and Macintosh являются охраняемыми товарными знаками Apple Inc., зарегистрированной в США и других странах.
- Все остальные товарные знаки являются собственностью соответствующих владельцев.

- Не облакачивайтесь на инструмент, не ставьте на него тяжелые предметы и не прикладывайте слишком большую силу при пользовании кнопками, выключателями и разъемами.
- Не работайте долго с высоким или некомфортным уровнем громкости. Это может привести к потере слуха. При ухудшении слуха из появления звона в ушах, обратитесь к врачу.

## Сохранение данных

### Сохранение данных

- Сохранение и резервное копирование данных  
Сохраненные данные могут быть утеряны в результате неисправности или неправильной работы.  
Для сохранения важных данных используйте USB накопитель/ или другое внешнее устройство, например компьютер. (страницы 69, 76)

### Резервное сохранение данных на USB накопитель.

- Для предотвращения потери данных, рекомендуется сохранить важные данные на два USB накопителя или на другое внешнее устройство, например компьютер.

В данном продукте объединены компьютерные программы и информационное содержимое, на которое корпорация Yamaha имеет авторские права или право использования которых получено по лицензии от других фирм. К таким материалам, защищенным авторскими правами, относятся все компьютерное программное обеспечение, файлы стилей, файлы MIDI, данные WAVE, музыкальное сопровождение и звукозаписи. Любое несанкционированное использование таких программ и содержимого, выходящее за рамки личного использования, запрещено соответствующими законами. Любое нарушение авторских прав преследуется по закону. Не создавайте, не распространяйте и не используйте незаконные копии.

Копирование программного обеспечения, имеющегося в продаже, разрешено только для личного использования.

*Поздравляем с покупкой и благодарим за выбор музыкального синтезатора Yamaha MM6*

*Внимательно прочитайте это руководство, прежде чем приступить к работе с инструментом, чтобы в полной мере использовать его возможности.*

*Храните руководство в надежном и удобном месте, чтобы обращаться к нему в дальнейшем за подробной информацией об операциях или функциях.*

## АКСЕССУАРЫ

В комплект поставки входят следующие принадлежности. Проверьте их наличие.

- Руководство пользователя
- Компакт диск (с программным обеспечением DAW)
- Адаптер переменного тока (может не прилагаться в зависимости от места приобретения продукта. Обратитесь к дилеру Yamaha.)

## ОСНОВНЫЕ ФУНКЦИИ MM6

### ■ Высококачественные тембры для исполнения на клавиатуре. Страница 15

В MM6 имеется широкий диапазон высококачественных тембров (многие из которых сделаны на базе тембров синтезатора серии Motif) от акустических музыкальных инструментов до уникальных синтезированных звуков. Для быстрого вызова нужных тембров используйте функцию Поиска по категории (Category Search).

---

### ■ Игра на клавиатуре вместе с выбранным стилем. Страница 23

Стили в MM6 предоставляют в ваше распоряжение широкий диапазон различных музыкальных жанров. Для этого достаточно просто воспроизвести нужные дорожки стиля. Более того, в режиме Песни можно записать изменения аккорда, как для стиля, так и для исполнения на клавиатуре в реальном времени.

---

### ■ Арпеджиатор. Страница 20.

Универсальная функция Арпеджиатора автоматически воспроизводит ритмические рисунки ударных инструментов и мелодические рисунки гитары и аналогового синтезатора в зависимости от нажимаемой клавиши.

---

### ■ Сохранение и переключение между настройками исполнения (Ячейки памяти с настройками исполнения). Страница 59

Ячейки памяти с настройками исполнения позволяют создавать и сохранять комбинированные настройки для воспроизводимых тембров (включая разделение клавиатуры и наложение), стили, которые хотите назначить в качестве фоновых дорожек, а также другие настройки для работы на концерте. Для вызова сохраненных настроек просто нажмите на кнопку.

---

### ■ Управление фильтром и EG в режиме реального времени. Страница 41.

Для управления фильтром (срез и резонанс) и EG (атака и восстановление) в реальном времени используйте четыре ручки на панели. Эти акустические изменения также могут быть сохранены в ячейках памяти с настройками исполнения.

---

### ■ Сохранение данных исполнения на USB накопителе. Страница 66.

Простота передачи данных между MM6 и компьютером, благодаря возможности сохранения данных и настроек на стандартном USB накопителе.

---

### ■ Создание музыки с помощью компьютера и стандартного программного обеспечения DAW (цифровой музыкальной рабочей станции). Страница 80.

Подключите MM6 к компьютеру с помощью USB интерфейса и передавайте данные MIDI на или с программы DAW. Использование стандартного программного обеспечения DAW позволяет сделать MM6 центральным тон-генератором для компьютерных музыкальных систем.

# СОДЕРЖАНИЕ

Аксессуары .....	7	<b>ФУНКЦИИ СТИЛЯ</b> .....	<b>51</b>
Основные функции ММ6 .....	8	Вариации стиля (секции) .....	51
<b>УСТАНОВКА</b> .....	<b>10</b>	Установка точки разделения клавиатуры .....	52
Подключения источника питания .....	10	Воспроизведение стиля с аккордами, но без ритма (останов автоаккомпанемента) .....	53
Кабельный зажим .....	10	Регулировка громкости стиля .....	53
Наушники .....	10	Аккорды .....	54
Подключение к компьютеру (USB интерфейс) .....	10	Определение аккордов на всем диапазоне клавиатуры .....	56
Включение питания .....	11	<b>НАСТРОЙКИ ПЕСНИ</b> .....	<b>57</b>
Регулировка громкости и контрастности дисплея .....	11	Громкость песни .....	57
<b>ПАНЕЛЬ РЕГУЛЯТОРОВ И РАЗЪЕМЫ</b> .....	<b>12</b>	Изменение темпа песни .....	57
Передняя панель .....	12	Отключение дорожки .....	58
Задняя панель .....	13	<b>СОХРАНЕНИЕ В ПАМЯТИ НАСТРОЕК ПАНЕЛИ</b> .....	<b>59</b>
<b>КРАТКОЕ РУКОВОДСТВО</b> .....	<b>15</b>	Сохранение в памяти (PERFORMANCE MEMORY) .....	59
<b>Игра на инструменте</b> .....	<b>15</b>	Вызов сохраненных настроек из памяти .....	60
Выбор основного тембра .....	15	Стирание информации из ячеек памяти .....	61
Объединение Тембров – Добавление тембра .....	16	<b>РЕДАКТИРОВАНИЕ ТЕМБРА</b> .....	<b>62</b>
Разделение Клавиатуры .....	17	Выбор и редактирование позиции .....	62
Выбор Тембра Ударных .....	19	<b>НАСТРОЙКИ УТИЛИТ</b> .....	<b>64</b>
Функция Арпеджио .....	20	Выбор и настройка функций .....	64
<b>Воспроизведение стилей</b> .....	<b>22</b>	<b>СОХРАНЕНИЕ ДАННЫХ</b> .....	<b>66</b>
Прослушивание ритмических стилей .....	22	Работа с USB накопителем .....	67
Играйте вместе со Стилем .....	23	Форматирование USB накопителя .....	68
Игра аккордов авто аккомпанемента .....	25	Сохранение данных .....	69
<b>Работа с песнями</b> .....	<b>26</b>	Конвертирование пользовательской песни в SMF формат и сохранение .....	70
Выбор и прослушивание песни .....	26	Загрузка пользовательских файлов и файлов стиля .....	71
Быстрая перемотка песни вперед, назад и пауза .....	27	Стирание данных с USB накопителя .....	72
Типы песен .....	28	Воспроизведение стандартных MIDI файлов (SMF), сохраненных на USB накопителе .....	72
<b>Запись собственных песен</b> .....	<b>29</b>	<b>ПОДКЛЮЧЕНИЯ</b> .....	<b>73</b>
Процедура записи .....	30	Разъемы .....	73
Очистка песни – Стирание пользовательских песен .....	33	Подключение к внешнему аудио оборудованию .....	74
Очистка дорожки – Стирание определенной дорожки из Пользовательской Песни .....	34	Подключение ко внешним MIDI устройствам .....	74
<b>РЕЗЕРВНОЕ КОПИРОВАНИЕ И ИНИЦИАЛИЗАЦИЯ</b> .....	<b>35</b>	Подключение USB накопителя .....	75
Резервное копирование .....	35	Подключение к персональному компьютеру .....	77
Инициализация .....	35	Передача данных исполнения на компьютер и с него .....	78
<b>ОСНОВНЫЕ ОПЕРАЦИИ И ЭКРАНЫ</b> .....	<b>36</b>	Начальная установка .....	79
Основные операции .....	36	<b>О ПРИЛАГАЕМОМ ДИСКЕ</b> .....	<b>80</b>
Экраны .....	38	Специальные примечания .....	80
Позиции основного экрана .....	39	О Поставляемом Программном обеспечении DAW (Цифровая аудио рабочая станция) .....	80
<b>РАБОТА С КОНТРОЛЕРАМИ ММ6</b> .....	<b>40</b>	Поддержка .....	80
Контролеры на панели ММ6 .....	40	<b>ПРИЛОЖЕНИЕ</b> .....	<b>82</b>
Внешние регуляторы .....	41	Устранение недостатков .....	82
<b>ДОБАВЛЕНИЕ К ЗВУКУ ЭФФЕКТОВ РЕВЕРБЕРАЦИИ, ХОРУСА И DSP</b> .....	<b>42</b>	Сообщения .....	83
Выбор типа Реверберации .....	42	Список тембров .....	84
Выбор типа Хоруса .....	43	Таблица ударных .....	90
Добавление эффектов DSP (цифровой процессор сигналов) .....	44	Таблица Исполнений (Performance) .....	96
<b>ДОПОЛНИТЕЛЬНЫЕ ФУНКЦИИ</b> .....	<b>45</b>	Таблица стилей .....	97
Метроном .....	45	Таблица типов эффекта .....	98
Регулировка темпа .....	47	Список типов арпеджио .....	102
Использование кнопки TAP TEMPO .....	47	Таблица Master EQ .....	104
Настройка чувствительности клавиш к силе нажатия .....	47	Спецификации .....	108
Настройка Master EQ для получения лучшего звучания .....	48	Предметный указатель .....	110
Регулировка Громкости Арпеджио с помощью функции Keyboard Dynamics .....	48		
Транспонирование клавиатуры .....	49		
Изменение тональности клавиатуры на октаву .....	50		

# Установка

Перед включением питания **ОБЯЗАТЕЛЬНО** выполните следующие процедуры.

## Подключения источника питания

- 1 Убедитесь в том, что переключатель [STANDBY/ON] на инструменте установлен в положение STANDBY.

### **⚠ ПРЕДУПРЕЖДЕНИЕ**

- Для подключения инструмента к сети переменного тока используйте только адаптер питания Yamaha PA-5D (или любой другой адаптер, рекомендованный корпорацией Yamaha). Использование других адаптеров может привести к необратимым повреждениям, как самого адаптера, так и инструмента.

- 2 Подключите вилку DC адаптера в разъем DC IN на задней панели инструмента.
- 3 Подключите адаптер питания (PA-5D или любой другой адаптер, рекомендованный корпорацией Yamaha) в подходящую стенную розетку.

### **⚠ ВНИМАНИЕ**

- Если инструмент не используется в течение длительного времени или во время грозы, отключите адаптер питания от сети.

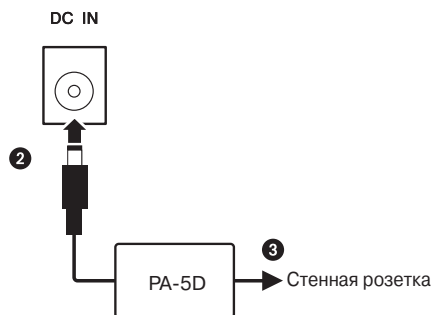

## Кабельный зажим

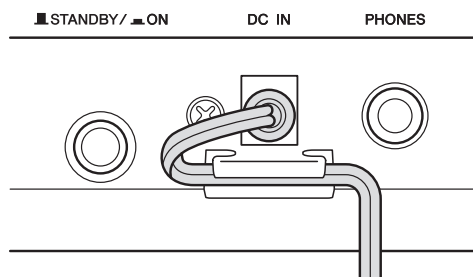

Пропустите кабель с выхода DC в кабельный зажим (как показано выше) для предотвращения случайного отключения во время работы. Не затягивайте кабель более чем необходимо. Не тяните сильно за шнур, чтобы избежать случайного повреждения кабельного зажима.

Перед включением питания, выполните все необходимые подключения, описанные далее.

## Наушники



Поскольку MM6 не имеет встроенных громкоговорителей, необходимо подключить его к внешнему усилителю и громкоговорителям, наушникам или любому другому устройству вывода звука.

### **⚠ ПРЕДУПРЕЖДЕНИЕ**

- Не используйте наушники на высоком уровне громкости в течение длительного времени. Это может привести к потере слуха.

### **⚠ ВНИМАНИЕ**

- При подключении MM6 к внешнему оборудованию убедитесь в том, что на всех внешних устройствах питание отключено для предотвращения электрического удара или повреждения оборудования. Проследите также за тем, чтобы при выполнении подключений, регуляторы громкости на внешнем оборудовании были убраны на минимум для предотвращения повреждения громкоговорителей.

## Подключение к компьютеру (USB интерфейс)

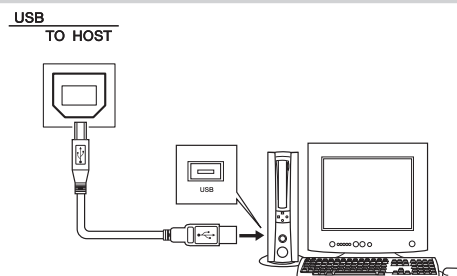

Подключите USB интерфейс инструмента к USB интерфейсу компьютера для обеспечения передачи данных исполнения и файлов песни между двумя устройствами (страница 77). Для использования функций передачи данных по интерфейсу USB, необходимо выполнить следующие операции:

- Убедитесь в том, что переключатель POWER на устройстве MIDI установлен в положение OFF. Затем подключите MIDI устройство к компьютеру с помощью кабеля USB.
- Установите на компьютер драйвер USB-MIDI.

Соответствующий драйвер USB-MIDI можно загрузить с вебсайта:

[http://www.global.yamaha.com/download/usb\\_midi/](http://www.global.yamaha.com/download/usb_midi/)

Для инсталляции драйвера USB-MIDI следуйте прилагаемым инструкциям.

### **⚠ ПРИМЕЧАНИЕ**

- USB кабели можно приобрести в некоторых магазинах музыкальных инструментов, компьютерных магазинах и аналогичных торговых центрах.



## Включение питания

Уберите громкость. Для этого поверните регулятор [MASTER VOLUME] налево. Нажмите на переключатель [STANDBY/ON] для включения питания. Для выключения питания нажмите вновь на переключатель [STANDBY/ON].



При включении питания выполняется загрузка резервных данных со встроенной флэш памяти. При отсутствии во флэш памяти сохраненных данных, все настройки инструмента восстанавливаются на заводские настройки по умолчанию.

### **⚠ ВНИМАНИЕ**

- Даже в тех случаях, когда переключатель питания находится в положении "STANDBY", инструмент продолжает потреблять минимальный электрический ток. Если инструмент не используется в течение продолжительного времени, отключите адаптер переменного тока от розетки.

### **⚠ ВНИМАНИЕ**

- Никогда не пытайтесь отключить питание при выводе на дисплее сообщения "Writing...". Это может привести к повреждению флэш памяти и потере данных.

## Регулировка громкости и контрастности дисплея

Установите регуляторы громкости ММ6 и внешнего оборудования воспроизведения на соответствующие уровни. При необходимости, отрегулируйте четкость ЖК дисплея с помощью регулятора контрастности.

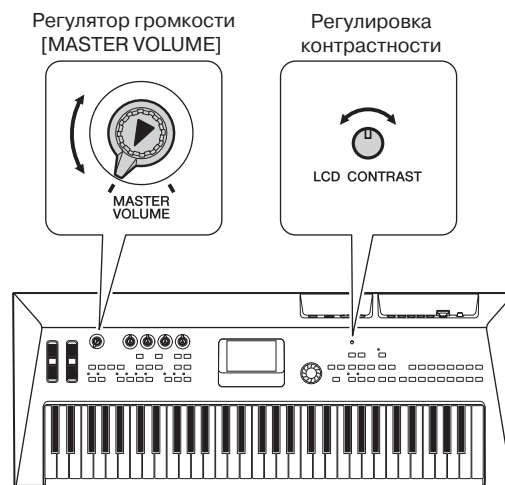

# Панель регуляторов и разъемы

## Передняя панель

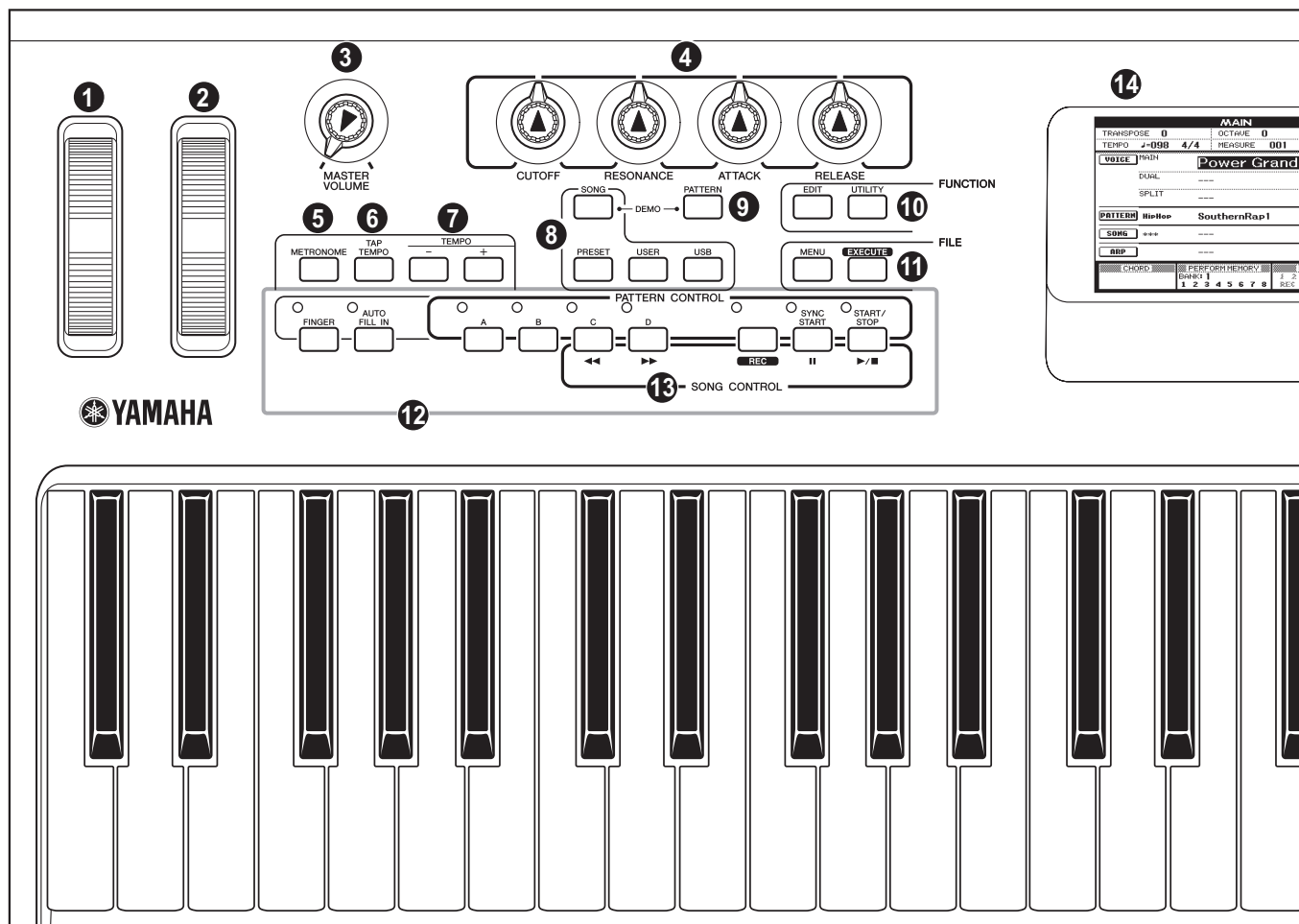

### ПЕРЕДНЯЯ ПАНЕЛЬ

- ❶ Колесо [PITCH BEND] ..... стр. 40
- ❷ Колесо [MODULATION] ..... стр. 40
- ❸ Регулятор [MASTER VOLUME] ..... стр. 14, 36
- ❹ Ручки [CUTOFF], [RESONANCE],  
[ATTACK], [RELEASE] ..... стр. 41
- ❺ Кнопка [METRONOME] ..... стр. 45
- ❻ Кнопка [TAP TEMPO] ..... стр. 47
- ❼ Кнопки TEMPO [+], [-] ..... стр. 45
- ❽ SONG  
Кнопка [SONG] ..... стр. 14  
Кнопки [PRESET], [USER], [USB] ..... стр. 26
- ❾ Кнопка [PATTERN] ..... стр. 22
- ❿ FUNCTION  
Кнопки [EDIT], [UTILITY] ..... стр. 62, 64
- ⓫ FILE  
Кнопки [MENU], [EXECUTE] ..... стр. 67, 68
- ⓬ PATTERN CONTROL (Регуляторы стиля)  
Кнопка [FINGER] ..... стр. 23  
Кнопка [AUTO FILL IN] ..... стр. 51  
Кнопка [A]–[D] ..... стр. 51  
Кнопка [SYNC START] ..... стр. 23, 51  
Кнопка [START/STOP] ..... стр. 22, 37
- ⓭ SONG CONTROL (Регуляторы песни)  
Кнопка [REW] [◀] ..... стр. 27  
Кнопка [FF] [▶▶] ..... стр. 27  
Кнопка [REC] ..... стр. 30  
Кнопка [PAUSE] [⏏] ..... стр. 27  
Кнопка [START/STOP] [▶/■] ..... стр. 27
- ⓮ Дисплей ..... стр. 38
- ⓯ Диск управления ..... стр. 37
- ⓰ Кнопки [INC/YES], [DEC/NO] ..... стр. 37
- ⓱ Кнопка [EXIT] ..... стр. 38
- ⓲ Ручка LCD CONTRAST  
(контрастность ЖК экрана) ..... стр. 11
- ⓳ Кнопки CATEGORY [INC], [DEC] ..... стр. 37

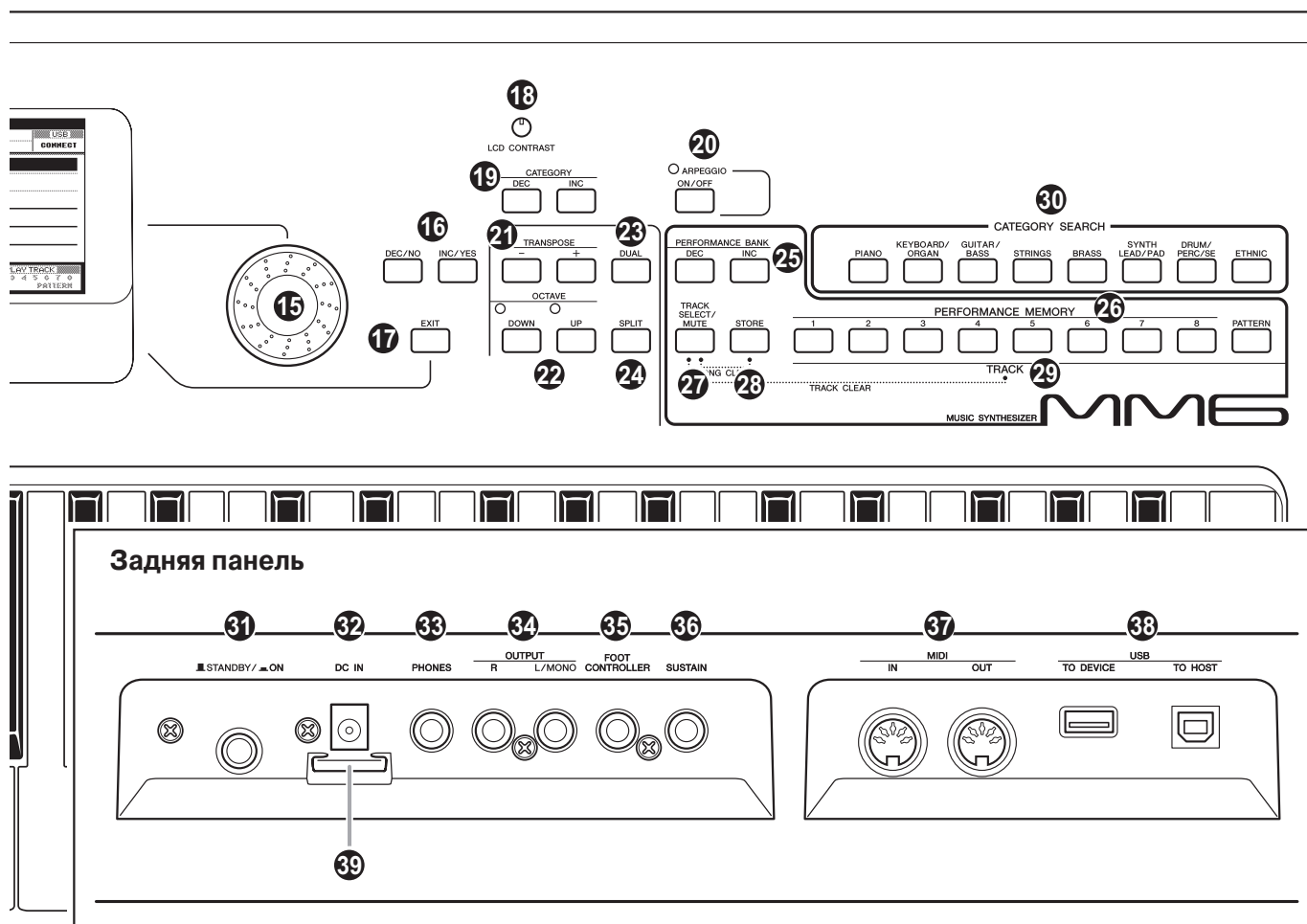

## ЗАДНЯЯ ПАНЕЛЬ

- |    |   |         |    |                                    |         |
|----|---|---------|----|------------------------------------|---------|
| 20 | Кнопка [ARPEGGIO ON/OFF] .....                | стр. 20 | 31 | Переключатель [STANDBY/ON] .....   | стр. 14 |
| 21 | Кнопки TRANSPOSE [+], [-] .....               | стр. 49 | 32 | Гнездо DC IN .....                 | стр. 10 |
| 22 | Кнопки OCTAVE [UP], [DOWN] .....              | стр. 50 | 33 | Гнездо PHONES .....                | стр. 10 |
| 23 | Кнопка [DUAL] .....                           | стр. 16 | 34 | Гнезда OUTPUT R, L/MONO .....      | стр. 73 |
| 24 | Кнопка [SPLIT] .....                          | стр. 17 | 35 | Гнездо FOOT CONTROLLER .....       | стр. 41 |
| 25 | Кнопки PERFORMANCE BANK [INC],<br>[DEC] ..... | стр. 59 | 36 | Гнездо SUSTAIN .....               | стр. 41 |
| 26 | PERFORMANCE MEMORY<br>Кнопки [1]–[8] .....    | стр. 59 | 37 | Разъемы MIDI IN, OUT .....         | стр. 73 |
| 27 | Кнопка [TRACK SELECT/MUTE] .....              | стр. 58 | 38 | Разъемы USB TO DEVICE, TO HOST ... | стр. 73 |
| 28 | Кнопка [STORE] .....                          | стр. 59 | 39 | Зажим кабеля .....                 | стр. 10 |
| 29 | Кнопки TRACK [1]–[8], [PATTERN]....           | стр. 79 |    |                                    |         |
| 30 | Кнопки [CATEGORY SEARCH] .....                | стр. 15 |    |                                    |         |

## Воспроизведение демонстрационной песни

В инструменте имеется Демонстрационная песня, демонстрирующая некоторые из функций и возможностей инструмента. Начнем воспроизведение Демонстрационной Песни.

### 1 Нажмите на кнопку [STANDBY/ON] до тех пор, пока она не будет зафиксирована в позиции ON.

НА ЖК дисплее появится основной (MAIN) экран.

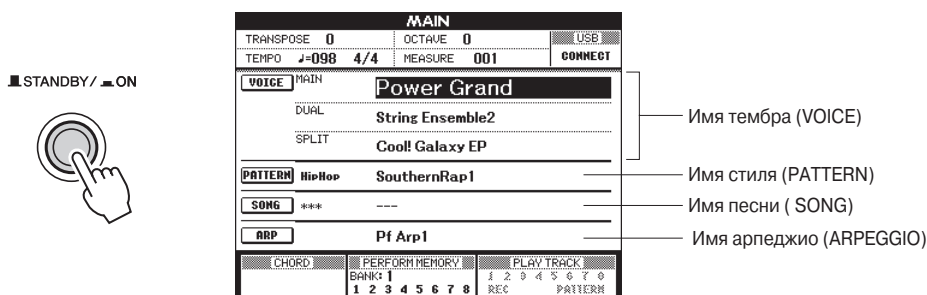

### 2 Нажмите одновременно на кнопки [SONG] и [PATTERN].

НА ЖК дисплее появится демонстрационный (DEMO) экран.

С помощью регулятора [MASTER VOLUME] установите нужный уровень прослушивания.

После завершения Демонстрационной песни, она будет воспроизведена повторно.

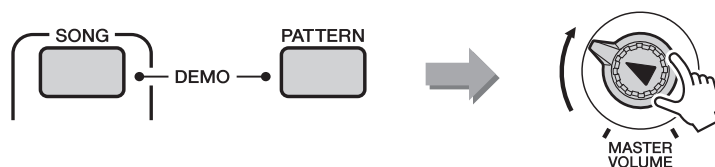

### 3 Для остановки режима Демонстрационного воспроизведения нажмите на кнопку [START/STOP]

На дисплее вновь появится Основной экран.

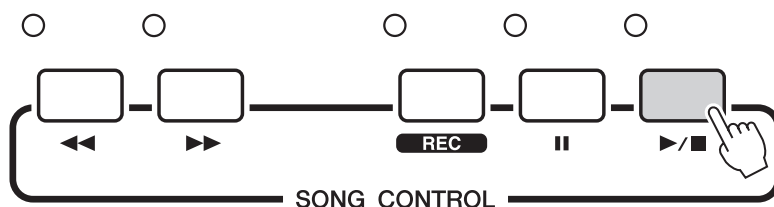

Помимо пианино, органа и других «стандартных» клавишных инструментов, на данном инструменте имеется большой диапазон реалистичных тембров, включающие гитару, бас-гитару, саксофон, тромбон, ударные и перкуссии, различные звуковые эффекты и многие другие музыкальные звуки.

## ВЫБОР ОСНОВНОГО ТЕМБРА

Выберите Основной Тембр (Main Voice) и сыграйте его на клавиатуре.

### 1 Нажмите на кнопку CATEGORY SEARCH

На дисплее появится экран выбора Основного Тембра. Будут выделены текущее имя категории, номер и имя тембра.

#### ПРИМЕЧАНИЕ

- Для изменения категории Тембра, нажмите на кнопку CATEGORY SEARCH еще раз.

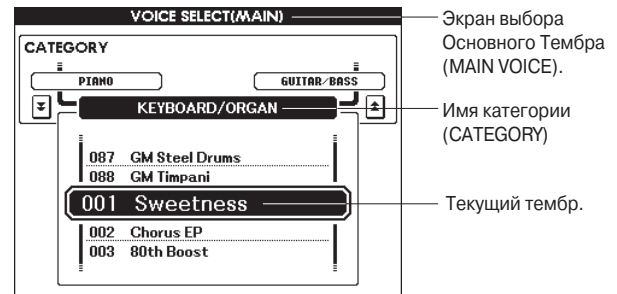
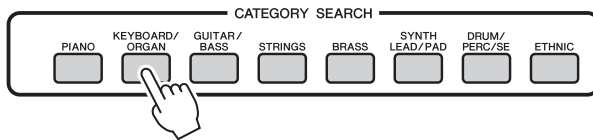

### 2 Из текущей категории выберите нужный тембр.

Для выбора тембра используйте диск. На экране будут последовательно выводиться доступные тембры. Выбранный тембр становится Основным тембром. Например, попробуйте выбрать «004 Early70's».

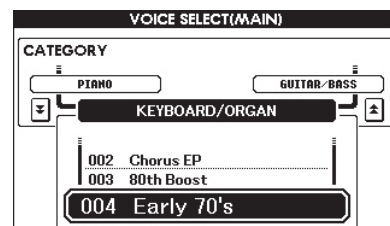
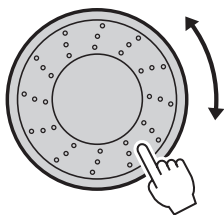

### 3 Сыграйте на клавиатуре

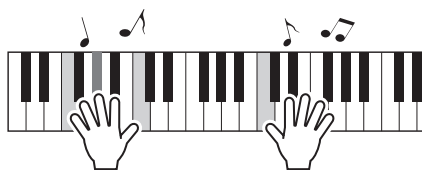

Попробуйте выбрать и сыграть различные тембры. Нажмите на кнопку [EXIT] для возврата к основному экрану.

## ОБЪЕДИНЕНИЕ ТЕМБРОВ – ДОБАВЛЕНИЕ ТЕМБРА

Можно выбрать второй тембр, который будет воспроизводиться дополнительно к основному при игре на клавиатуре. Второй тембр называется «Dual» (Добавочный).

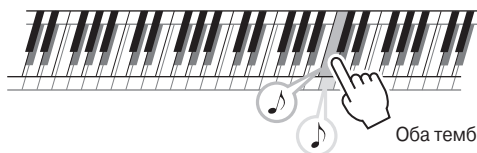

Оба тембра будут звучать одновременно.

### 1 Нажмите на кнопку [DUAL].

Выбранный добавочный тембр будет звучать дополнительно к основному при игре на клавиатуре.

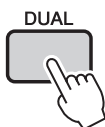

### 2 Нажмите и удерживайте кнопку [DUAL] более секунды.

На дисплее появится экран выбора Добавочного Тембра. Будут выделены текущее имя категории, номер и имя тембра.

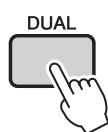

Удерживайте более секунды

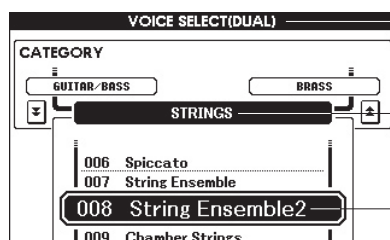

Экран выбора Добавочного Тембра (Dual VOICE).

Текущая категория

Текущий Добавочный Тембр

### 3 Выберите и нажмите в секции CATEGORY SEARCH кнопку нужной категории.

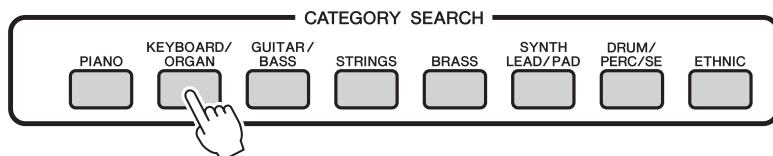

#### ПРИМЕЧАНИЕ

- Для изменения категории Тембра, нажмите на другую кнопку CATEGORY SEARCH.

## 4 Выберите нужный тембр.

Для выбора нужного тембра используйте диск. На экране будут последовательно выводиться доступные тембры. Выбранный тембр становится Добавочным тембром. Например, попробуйте выбрать «057 Twinkle».

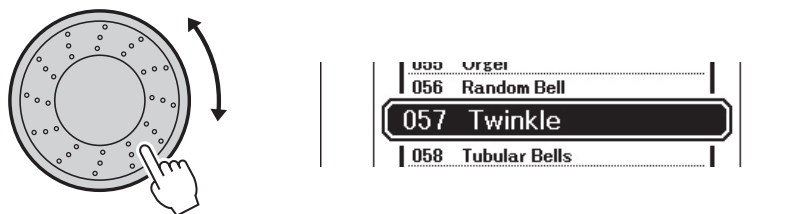

## 5 Сыграйте на клавиатуре.

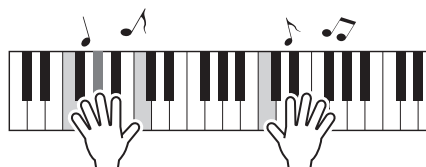

Попробуйте выбрать и сыграть различные Добавочные тембры. Нажмите на кнопку [EXIT] для возврата к основному экрану.

## РАЗДЕЛЕНИЕ КЛАВИАТУРЫ

В режиме разделения клавиатуры можно играть различные тембры отдельно на левой и правой части клавиатуры. Основной и добавочный тембры могут быть воспроизведены на правой части клавиатуры. Тембр, воспроизводимый на левой части клавиатуры называется «split voice». (Тембр, играемый на левой части разделенной клавиатуры). Точка разделения клавиатуры может быть при необходимости изменена (стр. 52)



### 1 Нажмите на кнопку [SPLIT].

Текущий Split Voice будет звучать с левой стороны от точки разделения клавиатуры.

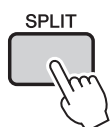

## 2 Нажмите и удерживайте кнопку [SPLIT] более секунды.

На дисплее появится экран выбора Split Voice .  
Будут выделены текущее имя категории, номер и имя тембра.



Удерживайте более секунды

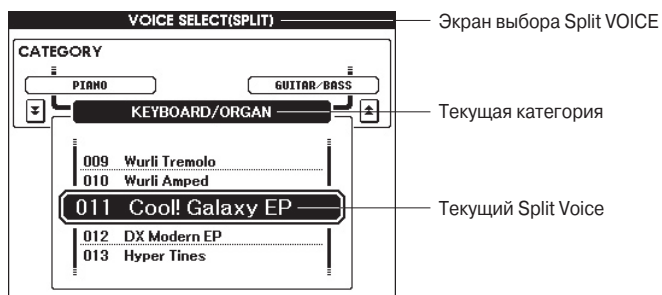

## 3 Выберите и нажмите в секции CATEGORY SEARCH кнопку нужной категории.

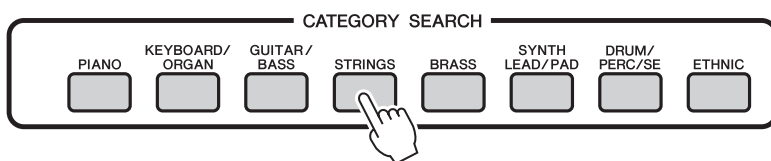

### ПРИМЕЧАНИЕ

- Для изменения категории Тембра, нажмите на другую кнопку CATEGORY SEARCH.

## 4 Выберите нужный тембр.

Для выбора тембра используйте диск. На экране будут последовательно выводиться доступные тембры. Выбранный тембр становится Split Voice. Например, попробуйте выбрать «002 Symphony Strings».

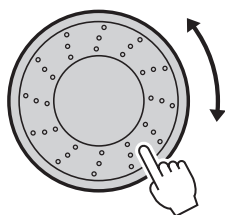

## 5 Сыграйте на клавиатуре

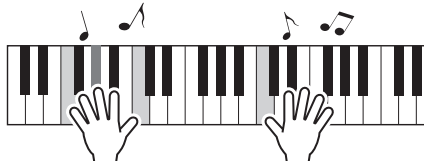

Попробуйте сыграть выбранный Split Voice  
Нажмите на кнопку [EXIT] для возврата к основному экрану.



## ВЫБОР ТЕМБРА УДАРНЫХ

В категории Drum Kits собраны ударные и перкуссионные инструменты.

- 1** Нажмите на кнопку [DRUM/PERC/SE].  
На дисплее появится категория DRUM Kit.

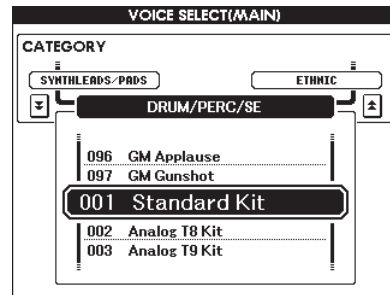
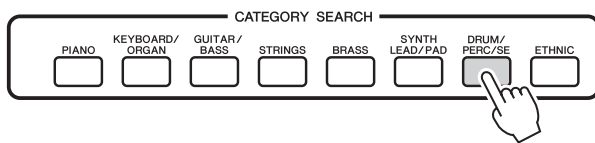

- 2** Для выбора нужной категории Drum Kit (001 – 023) используйте диск.

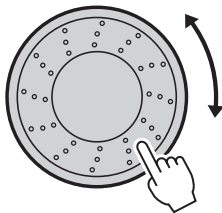

- 3** Нажмите на каждую клавишу и прослушайте ударные.  
Например: 012 GM Standard Kit 1

**ПРИМЕЧАНИЕ**

- На странице 90 дан перечень ударных.

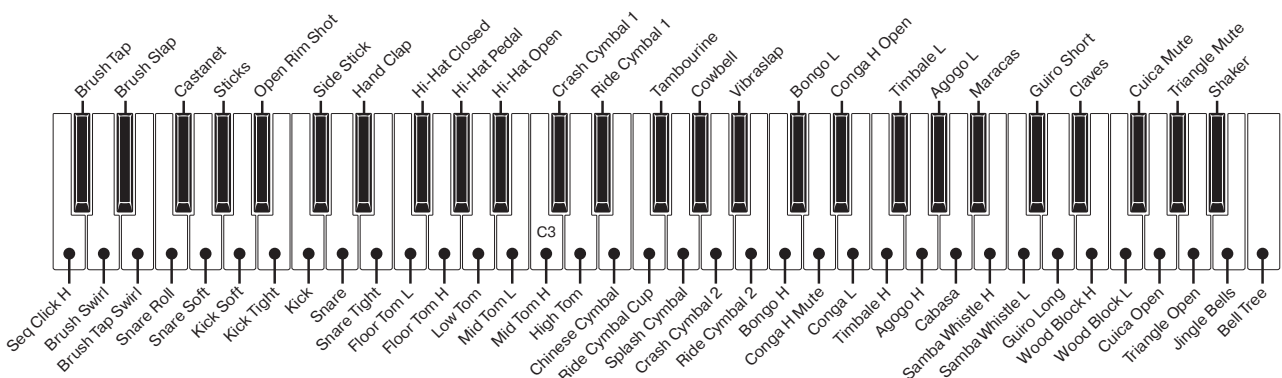

## ФУНКЦИЯ АРПЕДЖИО

Функция арпеджио позволяет создать нужные арпеджио (последовательное исполнение нот, входящих в аккорд) простым воспроизведением на клавиатуре нужных нот. Например, можно сыграть ноты трезвучия – основную, третью и пятую – и функция арпеджио автоматически создаст различные музыкальные фразы типа арпеджио. Изменяя тип арпеджио и проигрываемые ноты, можно создать множество стилей и музыкальных фраз, которые могут быть использованы как при создании музыки, так и при ее исполнении.

### 1 Для включения функции Арпеджио нажмите на кнопку [ARPEGGIO ON/OFF]

При включении функции арпеджио, загорится индикатор.

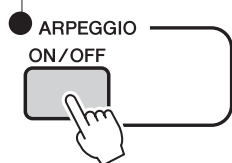

#### ПРИМЕЧАНИЕ

- Функция Арпеджио может быть применена только к основному и добавочному тембрам.

### 2 Сыграйте ноту или ноты на клавиатуре для инициации воспроизведения арпеджио.

Воспроизводимый ритмический стиль или музыкальная фраза зависят как от проигрываемых нот или аккордов так и от выбранного типа Арпеджио.

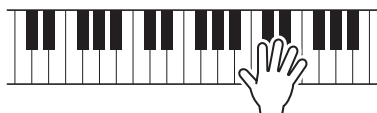

### 3 После завершения работы с функцией арпеджио, нажмите на кнопку [ARPEGGIO ON/OFF] для ее отключения.



Данный инструмент имеет функцию автоаккомпанемента, которая автоматически присоединяет басы и аккорды, наилучшим образом соответствующие выбранному стилю. Имеется ряд стилей с различными тактовыми размерами и аранжировками. (смотрите перечень Стилей на странице 97).

## ПРОСЛУШИВАНИЕ РИТМИЧЕСКИХ СТИЛЕЙ

В большинстве стилей имеется ритмическая часть. Возможен выбор из широкого диапазона различных ритмических стилей – рок, блюз, евро транс, и много, много других.

Начнем прослушивание с базового ритма. Ритмическая часть играет только с использованием перкуSSIONНЫХ инструментов.

### 1 Нажмите на кнопку [PATTERN].

На дисплее появится экран выбора Стиля (Pattern).

Будут выделены текущее имя категории, номер и имя тембра.

#### ПРИМЕЧАНИЕ

- Для изменения категории стиля, используйте кнопки CATEGORY [DEC]/[INC]

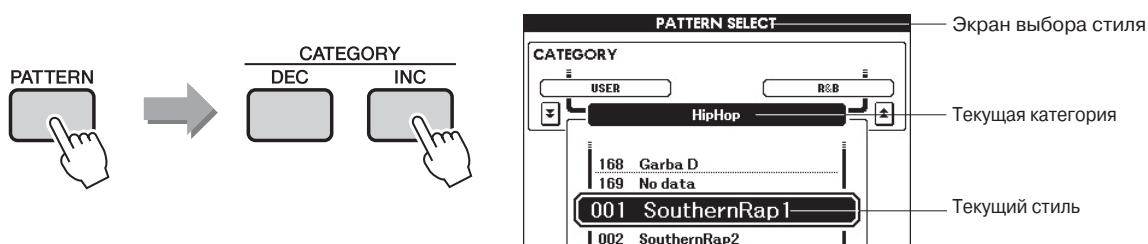

### 2 Выберите нужный Стиль.

Для выбора нужного стиля используйте диск. На экране будут последовательно выводиться доступные стили. Смотрите перечень Стилей на странице 97.

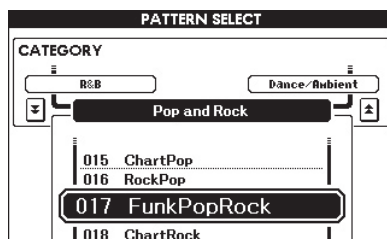
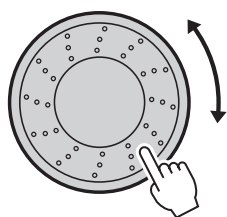

### 3 Нажмите на кнопку [START/STOP].

Начнется воспроизведение ритмического стиля.

Для остановки воспроизведения нажмите вновь на кнопку [START/STOP]

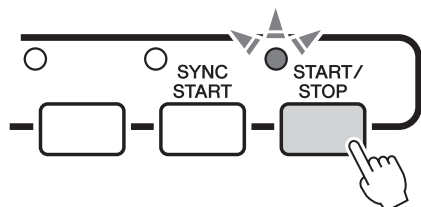

## ИГРАЙТЕ ВМЕСТЕ СО СТИЛЕМ

На предыдущей странице Вы узнали о том, как выбирать ритм Стиля. Теперь вы узнаете о том, как добавить бас и аккорды к основному ритму для получения полнозвучного аккомпанемента.

### 1 Выберите нужный стиль (стр. 22, шаги 1 – 2).

Нажмите на кнопку [EXIT] для возврата к основному экрану на дисплее.

### 2 Включите функцию FINGER

Нажмите на кнопку [FINGER].

Для выключения режима FINGER нажмите на кнопку еще раз.

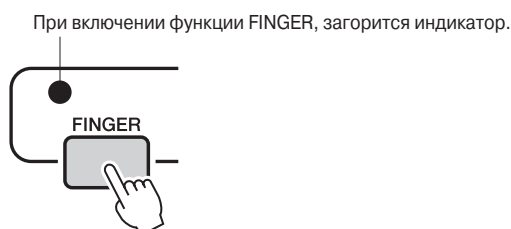

#### ● При включенной функции FINGER...

Часть клавиатуры, расположенная слева от точки разделения (54: F диэз 2) становится зоной автоаккомпанемента и используется только для определенных аккордов аккомпанемента.



#### ПРИМЕЧАНИЕ

- Точка разделения клавиатуры может быть при необходимости изменена (смотрите страницу)

### 3 Включение синхро старта

Для включения функции Синхро старта (Sync Start) нажмите на кнопку [SYNC START]

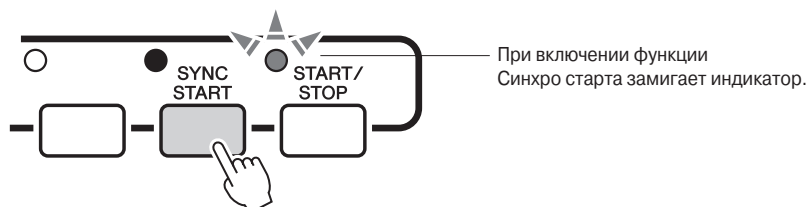

При включении функции Синхро старта будет запущен режим ожидания.

Старт автоаккомпанемента будет запущен сразу после нажатия на любую из нот на левой части клавиатуры. Для выключения функции синхростарта нажмите на кнопку Sync Start еще раз.

## 4 Для запуска стиля сыграйте аккорд левой рукой.

Если вы еще не знаете как играть какие-либо аккорды, попробуйте сыграть на клавиатуре что-нибудь еще.

Информация о том, как играть аккорды дается на странице 25.

Акомпанемент изменяется в зависимости от нот, которые вы играете левой рукой.



## 5 Играя мелодию правой рукой, сыграйте левой рукой различные аккорды.



## 6 Для остановки воспроизведения стиля после завершения игры, нажмите на кнопку [START/STOP]

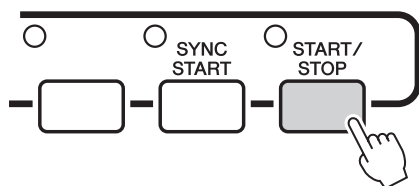

Для добавления разнообразия в аккомпанемент можно переключить секции стиля. Смотрите перечень «Вариации стиля (Секции)» на странице 51.

# ИГРА АККОРДОВ АВТО АККОМПАНЕМЕНТА

Имеется два типа аккордов авто аккомпанемента:

- Простые аккорды
- Стандартные аккорды

Данный инструмент автоматически распознает различные типы аккордов. Эта функция известна как Multi Fingering (Аппликатура)

Часть клавиатуры, расположенная слева от точки разделения (по умолчанию: 54/F#2) становится секцией аккомпанемента. Сыграйте аккорд аккомпанемента в этой секции клавиатуры.



## ■ Простые аккорды ●●●●●●●●

Этот способ позволяет сыграть аккорды в зоне аккомпанемента клавиатуры с помощью только одного, двух или трех пальцев.

	• Воспроизведение мажорного аккорда Нажмите на нижнюю ноту аккорда
	• Воспроизведение минорного аккорда Нажмите на нижнюю ноту аккорда вместе с ближайшей черной клавишей, расположенной слева от нее.
	• Воспроизведение септими Нажмите на нижнюю ноту аккорда вместе с ближайшей белой клавишей, расположенной слева от нее.
	• Воспроизведение малой септими Нажмите на нижнюю ноту аккорда вместе с ближайшей белой и черной клавишей, расположенными слева от нее.

## ■ Стандартные аккорды ●●●●●●●●

Этот способ позволяет получить аккомпанемент играя аккорды с использованием обычной аппликатуры в зоне аккомпанемента клавиатуры.

**Аппликатуры стандартного аккорда (Например для аккордов «С»).**

Ноты, заключенные в скобки являются дополнительными; аккорды будут распознаваться и без них.

## ● Аппликатуры Multi Fingering и Full Keyboard

Позволяет выбрать секцию аккомпанемента клавиатуры для воспроизведения аккорда.

При изменении настроек обратитесь к разделу «Определение аккордов на всем диапазоне клавиатуры» на странице 56 и к разделу «Аппликатура аккорда» на стр. 65.

**Аппликатура Multi Fingering** Как уже было описано выше, клавиши, расположенные слева от точки разделения (по умолчанию 54/F#2) становятся зоной аккомпанемента. Воспроизведение аккордов авто аккомпанемента. Имеется два способа воспроизведения аккордов авто аккомпанемента: Простые Аккорды и Стандартные Аккорды. Настройка по умолчанию установлена на аппликатуру «Multi Fingering.»

**Аппликатура Full Keyboard** Позволяет играть аккорды аккомпанемента с любого места клавиатуры.

**В данном инструменте, термин «песня» обозначает данные, составляющие какую-либо часть музыки. В этом разделе будет рассказано о том, как выбирать и воспроизводить песни.**

## ВЫБОР И ПРОСЛУШИВАНИЕ ПЕСНИ

### 1 Выберите и нажмите нужную кнопку категории песни (SONG).

[PRESET]: Доступ к трем встроенным песням

[USER]: Доступ к пользовательским песням и песням, загруженным с компьютера.

[USB]: Доступ к песням, сохраненным на USB накопителе, подключенном к разъему DEVICE.

На дисплее появится экран выбора песни.

Будут выделены имя и номер текущей песни.

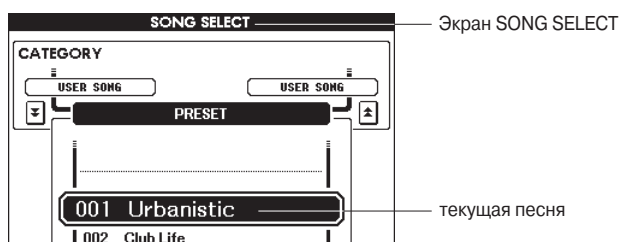
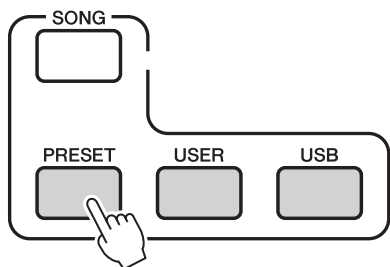

### 2 Выберите нужную песню.

Для выбора нужной песни используйте диск управления.

На экране будут последовательно выводиться доступные песни.

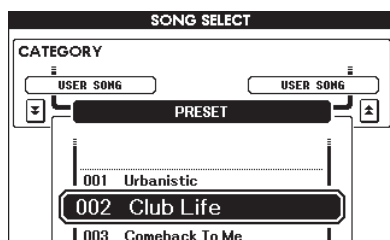
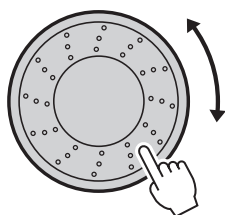

**ПРИМЕЧАНИЕ**

- Могут быть также воспроизведены пользовательские песни (песни, записанные вами) и песни USB. Процедура воспроизведения этих песен точно такая же, как и при воспроизведении встроенных песен.

[PRESET]:	Встроенные песни (три песни)
[USER] :	Пользовательские песни (песни, записанные вами; стр. 29).
USB	Песни, сохраненные на USB накопителе, подключенном к инструменту (стр. 67 )



### 3 Прослушайте песню

Для начала воспроизведения выбранной песни нажмите на кнопку [START/STOP].

Для остановки воспроизведения нажмите вновь на кнопку [START/STOP].

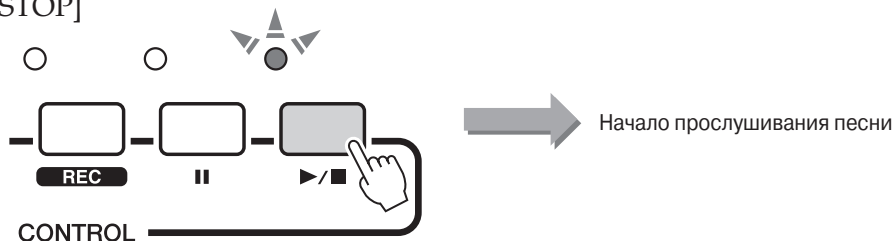

## БЫСТРАЯ ПЕРЕМОТКА ПЕСНИ ВПЕРЕД, НАЗАД И ПАУЗА

Эти функции работают аналогично регуляторам лентопротяжного механизма CD плеера, и позволяют выполнить быструю перемотку песни вперед [▶▶] и назад [◀◀], а также временная остановка (II).

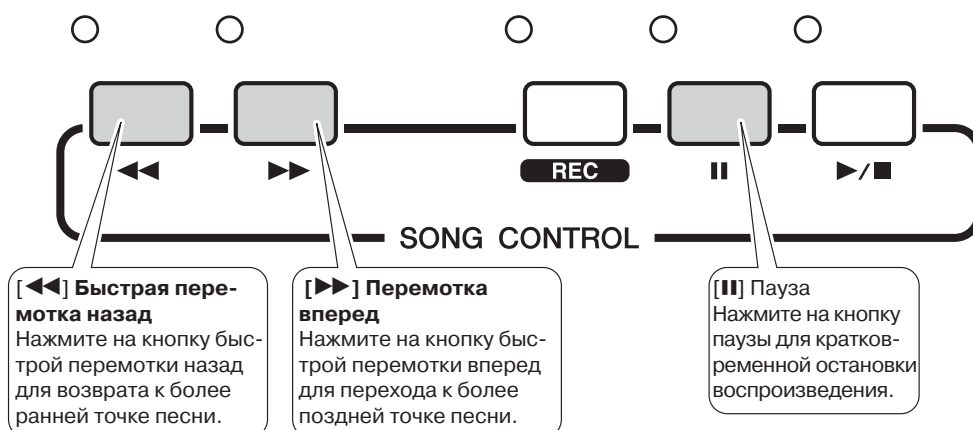

## ТИПЫ ПЕСЕН

В этом инструменте могут быть использованы песни следующих трех типов.

- **Встроенные песни (три песни, встроенные в инструменте)**.....Номера песен 001 - 003
- **Пользовательские песни (записи ваших собственных исполнений)** .....Номера песен 001 - 005
- **Песни USB (песни на USB накопителе)** .....Номера песен 001 -

На представленной ниже схеме показаны основные этапы работы со встроенными, пользовательскими и USB песнями от сохранения до воспроизведения.

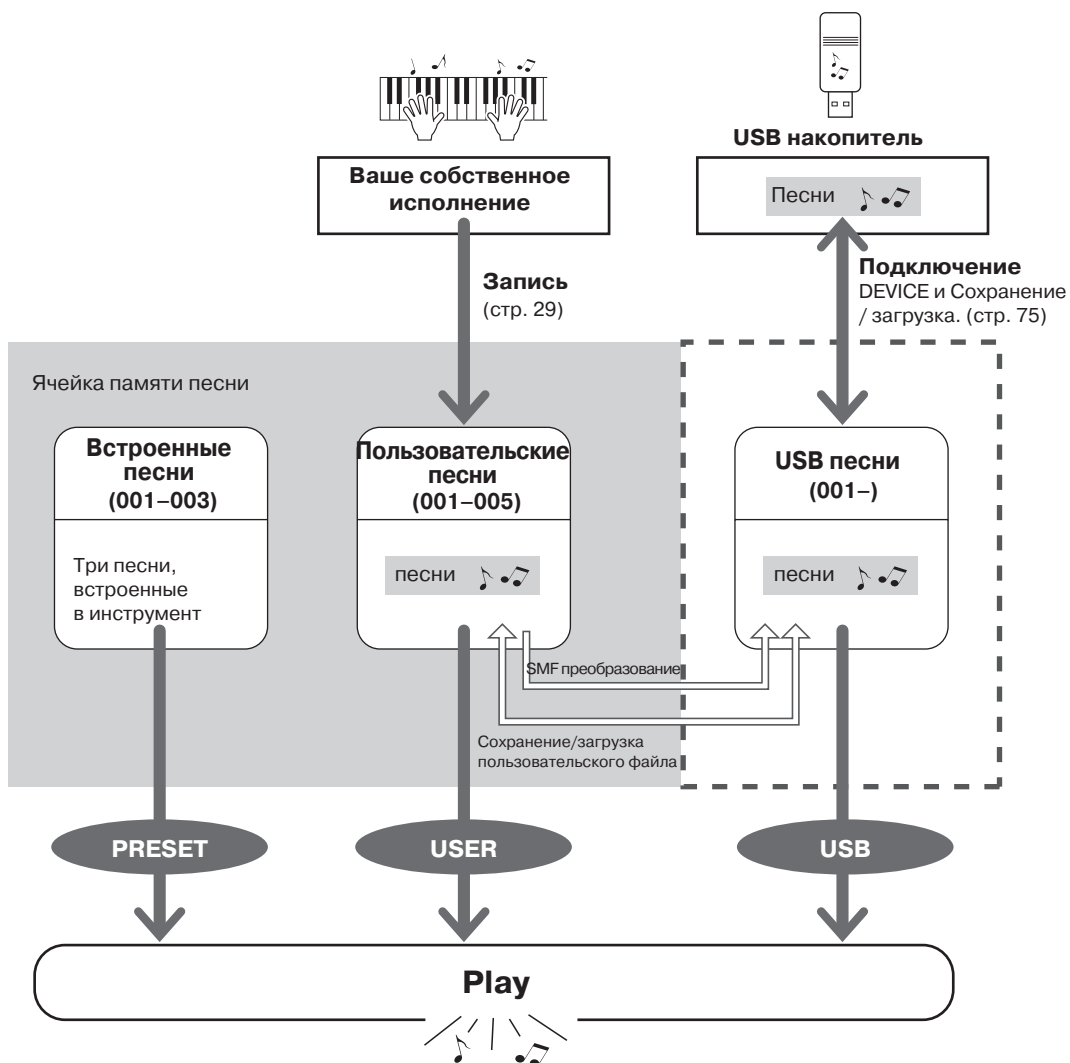

Возможна запись до пяти собственных песен и сохранение их в качестве пользовательских в ячейках памяти от 001 до 005. Эти Песни могут быть воспроизведены точно так же как и встроенные Песни.

После сохранения ваших песен в качестве пользовательских, возможна их конвертация в файлы формата SMF (стандартный MIDI файл) и сохранение на USB накопителе (стр. 70).

## ■ Записываемые данные

Может быть записано восемь мелодичных дорожек и одна дорожка стиля (аккомпанемент). Каждая дорожка может быть записана индивидуально.

- TRACK [1]–[8], ..... Запись исполнения на клавиатуре (только основной тембр).
- Дорожка [PATTERN] ..... Запись аккомпанементных партий (ритм и аккорды).

## ■ Отключение дорожки

На данном инструменте можно отключить воспроизведение записанных дорожек во время записи или воспроизведения других дорожек (стр. 58).

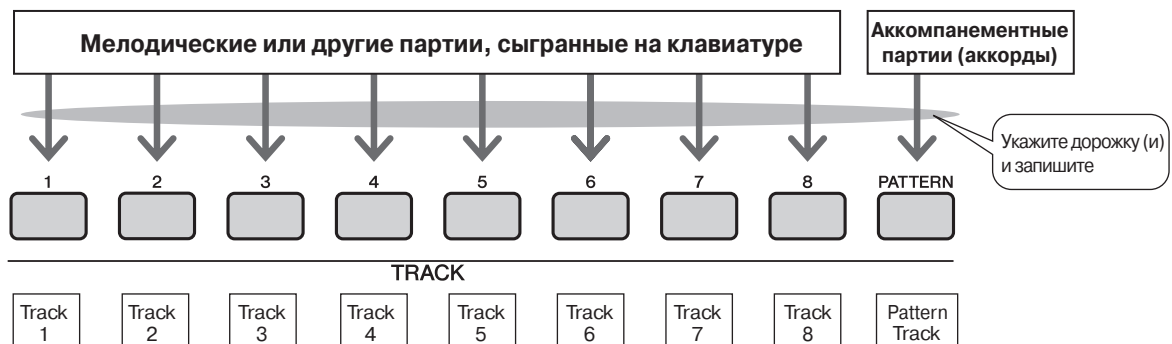

## ПРОЦЕДУРА ЗАПИСИ

Начните запись после выбора номера пользовательской песни, трека и партии.

- 1** На Основном (MAIN) экране нажмите на кнопку [USER]. Затем с помощью диска выберите номер ячейки пользовательской песни (001 – 005) в которую собираетесь сделать запись.

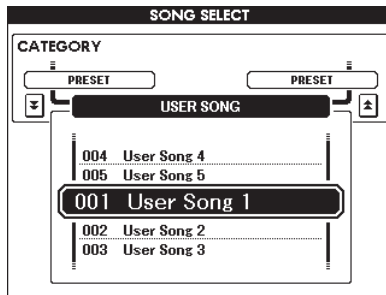
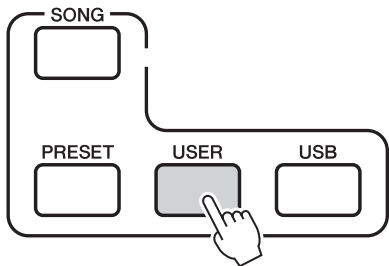

- 2** Нажмите на кнопку [REC]. На кнопке REC загорится индикатор.

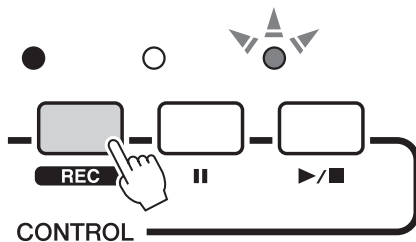

- 3** Выберите записываемую дорожку. Удерживая в нажатом положении кнопку [TRACK SELECT / MUTE], нажмите на нужную кнопку дорожки [TRACK] (от [1] до [8]) На дисплее замигает выбранная дорожка.

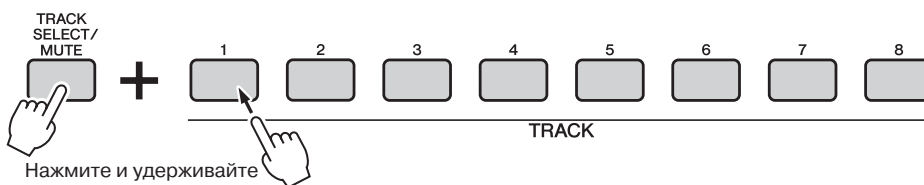

Дорожка 1 будет выделена



### **ВНИМАНИЕ**

- При записи на дорожку с уже имеющимися данными, предыдущие данные будут переписаны.

### **ПРИМЕЧАНИЕ**

- При выборе для записи дорожки [PATTERN] автоматически включается режим FINGER
- После начала записи, включение или выключение режима FINGER невозможно.

◆ Дорожка стиля выбрана для записи.

Удерживая в нажатом положении кнопку [TRACK SELECT/MUTE] нажмите на кнопку дорожки [PATTERN].

Дорожка стиля будет выделена и устройство перейдет в режим ожидания записи.

**ПРИМЕЧАНИЕ**

- Для отмены записи на выбранную дорожку, нажмите на кнопку дорожки еще раз. После начала записи, включение или выключение режима FINGER невозможно.

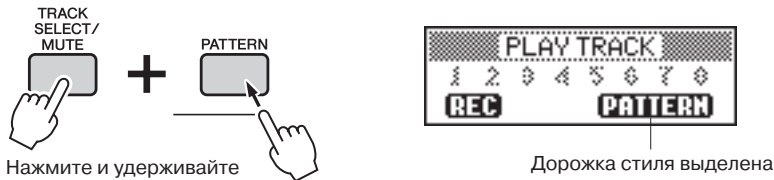

◆ Изменение записанного стиля

Нажмите на кнопку [PATTERN] и с помощью диска выберите нужный стиль.

После того, как стиль выбран, нажмите на кнопку [EXIT]

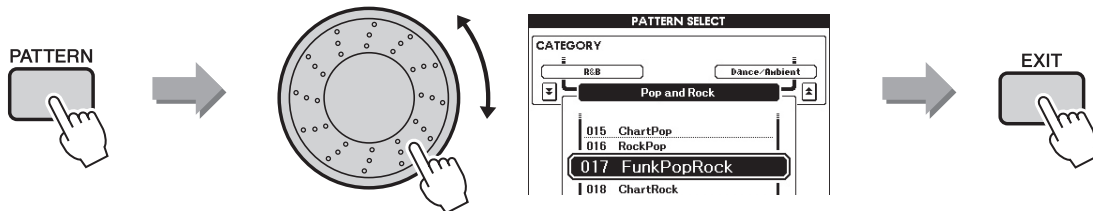

**4** После начала игры на клавиатуре, начинается запись.

Для начала записи можно также нажать на кнопку [START/STOP]. Нажмите на кнопку [EXIT]. На основном экране будет показан номер такта.

**ПРИМЕЧАНИЕ**

- При заполнении памяти во время записи, на экран выводится предупреждающее сообщение, и запись автоматически останавливается. Для стирания ненужных данных и освобождения места, используйте функции очистки песни и дорожки (стр. 33). Затем продолжите запись.

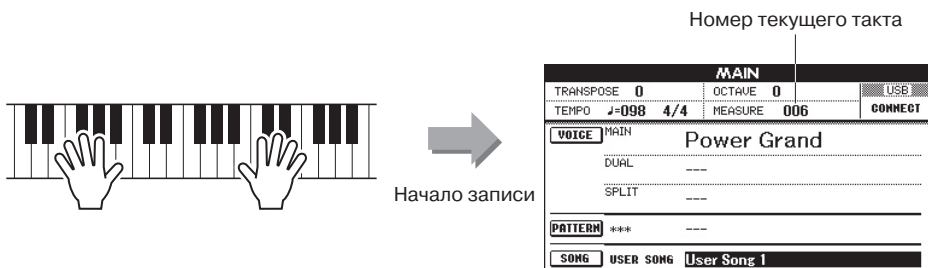

**5** Для остановки записи нажмите на кнопку [START/STOP] или [REC].

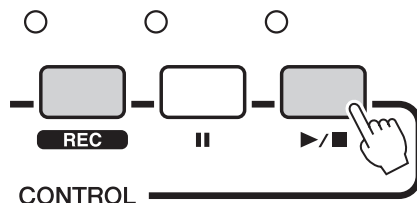

После остановки записи, номер текущего такта будет возвращен на 001, а номер записанной дорожки на экране будет заключен в рамку.

### ■ **Запись других дорожек**

Для записи оставшихся дорожек повторите шаги со 2 по 5. Для прослушивания ранее записанных дорожек (номер дорожки на дисплее заключен в рамку) во время записи новой дорожки, нажмите на кнопки TRACK [1]-[8] и / или [PATTERN]. Во время записи новой дорожки, прослушивание ранее записанных дорожек можно отключить (номера дорожек показываются на дисплее без рамки) (стр. 58).

### ■ **Повторная запись дорожки**

Для повторной записи дорожки, просто выберите нужную дорожку и сделайте на нее запись обычным способом. Предыдущие данные будут переписаны.

## **6 После завершения записи...**

### ◆ **Воспроизведение Пользовательской песни.**

Процедура аналогична воспроизведению Встроенной Песни (см. Стр. 26).

- 1 Нажмите на кнопку [USER].
- 2 Будут выделены текущие имя / номер Песни. Для выбора нужной пользовательской песни (001 – 005) используйте диск управления.
- 3 Нажмите на кнопку [START/STOP].

### ◆ **Сохраните Пользовательскую Песню на USB накопитель (см. стр. 69)**

### ◆ **Преобразуйте песню в формат SMF с последующим сохранением на USB накопитель (см. стр. 70).**

Приведенные ниже данные записываются перед началом Песни. При изменении данных во время записи, эти данные не записываются.

- Тип реверберации, тип хора, тактовый размер, номер стиля, громкость стиля

## ОЧИСТКА ПЕСНИ – СТИРАНИЕ ПОЛЬЗОВАТЕЛЬСКИХ ПЕСЕН

Эта функция используется для очистки пользовательской песни полностью (все дорожки).

**1** На основном экране выберите пользовательскую песню (001 – 005) которую вы хотите очистить.

**ПРИМЕЧАНИЕ**

- Для очистки в песне только определенных дорожек, используйте функцию Track Clear (Очистка дорожки)

**2** Удерживая в нажатом положении кнопку [STORE], нажмите и удерживайте кнопку [TRACK SELECT/MUTE] более чем на секунду. На дисплее появится подтверждающее сообщение.

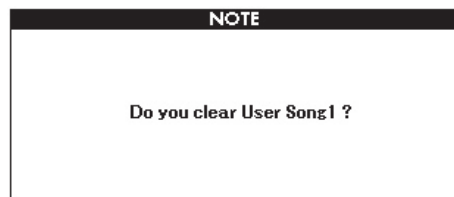
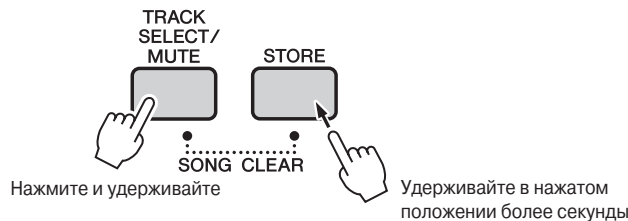

**ПРИМЕЧАНИЕ**

- Для выполнения операции Очистки Песни нажмите на кнопку [INC/YES] Для отмены операции Очистки Песни нажмите [DEC/NO]

**3** Нажмите на кнопку [INC/YES]. На дисплее появится подтверждающее сообщение. Для отмены операции Очистки Песни нажмите [DEC/NO]

**4** Для выполнения операции Очистки Песни нажмите на кнопку [INC/YES]

Во время очистки песни, на дисплее на короткое время будет выведено сообщения процесса выполнения операции.

## ОЧИСТКА ДОРОЖКИ – СТИРАНИЕ ОПРЕДЕЛЕННОЙ ДОРОЖКИ ИЗ ПОЛЬЗОВАТЕЛЬСКОЙ ПЕСНИ

Эта функция позволяет стереть из пользовательской песни определенную дорожку.

**1** На основном экране выберите пользовательскую песню (001 – 005) в которой хотите очистить какую-либо дорожку.

**2** Удерживая в нажатом положении кнопку [TRACK SELECT/MUTE], нажмите на кнопку очищаемой дорожки [TRACK] (от [1] до [8])

Для стирания дорожки стиля нажмите на кнопку TRACK [PATTERN] более чем на секунду, удерживая при этом в нажатом положении кнопку [TRACK SELECT/MUTE]

На дисплее появится подтверждающее сообщение.

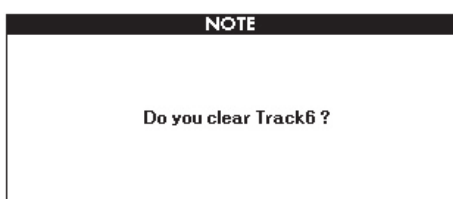
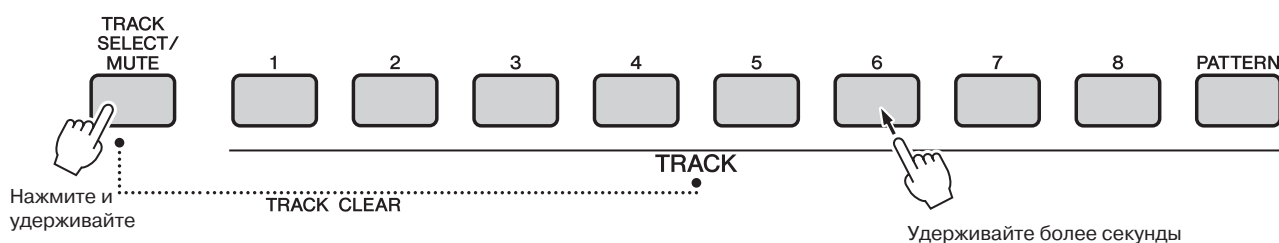

**3** Нажмите на кнопку [INC/YES].

На дисплее появится подтверждающее сообщение. Для отмены операции Очистки дорожки нажмите [DEC/NO]

**ПРИМЕЧАНИЕ**

- Для выполнения операции Очистки Дорожки нажмите на кнопку [INC/YES]. Для отмены операции Очистки дорожки нажмите кнопку [DEC/NO].

**4** Для выполнения операции Очистки Дорожки нажмите на кнопку [INC/YES]

Во время очистки дорожки, на дисплей на короткое время будет выведено сообщения процесса выполнения операции.





# Основные операции и экраны

## ОСНОВНЫЕ ОПЕРАЦИИ

Общие регулировки MM6 основаны на следующих простых операциях:

- 1 Нажмите на кнопку для выбора основной функции.
- 2 Выберите нужную позицию с помощью диска управления.
- 3 Запустите / остановите функцию

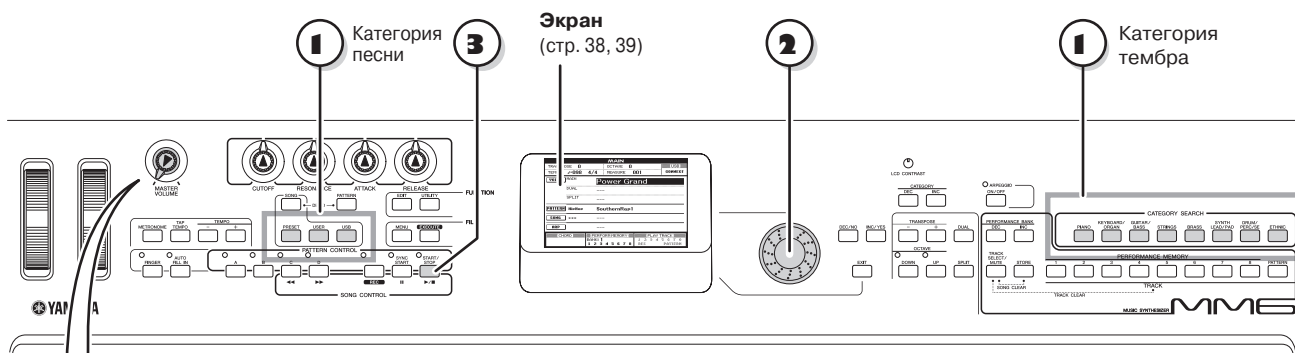

### ● Регулировка громкости

Отрегулируйте уровень сигнала на громкоговорителях, подключенных к разъему OUTPUT или на наушниках, подключенных к разъему PHONES.

Поверните против часовой стрелки для уменьшения громкости



Поверните по часовой стрелке для увеличения громкости

## 1 Нажмите на кнопку для выбора основной функции.

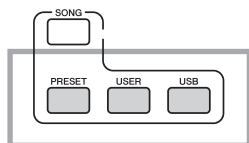

### ● Категория песни

Выберите нужную категорию песни.

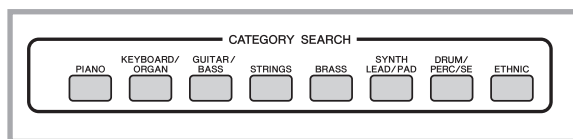

### ● Категория тембра

Выберите нужную категорию тембра.

- Для изменения категории, нажмите на кнопку любой другой категории, или используйте кнопки CATEGORY [DEC]/ [INC]

● **CATEGORY [INC]/[DEC]**

Для быстрого выбора любой другой категории, после сделанного уже выбора категории песни, стиля или тембра. Эти кнопки могут быть использованы для последовательного просмотра категорий.

Пример: Экран выбора тембра



**2** Выберите нужную позицию с помощью диска управления.

После выбора основной функции, в верхней части экрана появится имя категории. Под ним будет выделена текущая позиция.

Для выбора других позиций используйте диск управления или кнопки [INC/YES] и [DEC/NO]

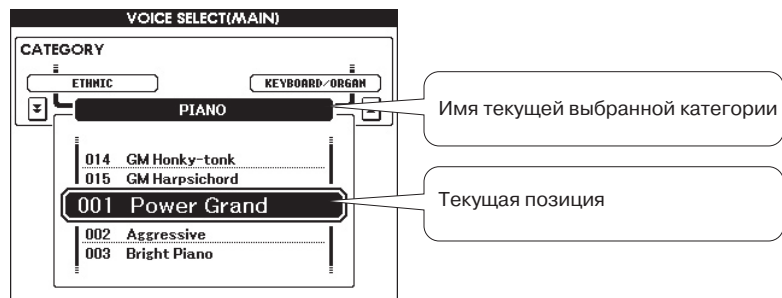

● **Диск управления**

Поверните диск по часовой стрелке для увеличения значения выбранной позиции или против часовой стрелки для уменьшения значения выбранной позиции. Для непрерывного увеличения или уменьшения значения, вращайте диск непрерывно.

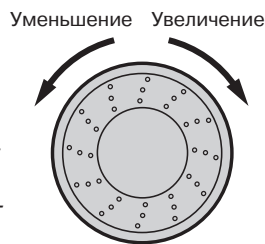

● **Кнопки [INC/YES], [DEC/NO]**

Для приращения значения на 1 нажмите коротко на кнопку [INC/YES]. Для уменьшения значения на 1, нажмите коротко на кнопку [DEC/NO]. Для непрерывного приращения или уменьшения значения в соответствующем направлении, нажмите на одну из этих кнопок.



В большинстве процедур, описанных в данном руководстве пользователя, рекомендуется использовать диск управления в качестве наиболее простого и понятного способа выбора. Обратите внимание на то, что большинство позиций могут быть выбраны как с помощью диска, так и с помощью кнопок [INC/YES] и [DEC/NO].

**3** Запустите / остановите функцию.

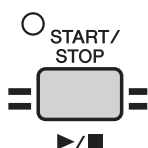

Нажмите на кнопку [START/STOP].

После выбора песни или стиля, нажмите на эту кнопку для начала воспроизведения песни или стиля (ритма).

Для остановки воспроизведения нажмите на кнопку еще раз.

## ЭКРАНЫ

### ● Названия экрана

На дисплее предоставляется вся информация, необходимая для работы с инструментом. Имя текущего экрана появляется в верхней части дисплея. Например, в верхней части основного дисплея появляется “MAIN”.

### ● Основной (MAIN) экран



### ● Вызов основного экрана



Большинство стандартных операций выполняется с основного (MAIN) экрана инструмента.

Для возврата к основному экрану из любого другого экрана, нажмите на кнопку [EXIT], расположенную рядом с диском управления.

### ● Экран Утилит/Редактирования (UTILITY/EDIT) (стр. 64, 62)

На экране Утилит/Редактирования обеспечивается доступ к 46 позициям (25 позиций утилит и 21 позиция редактирования), которые могут быть отредактированы

Для вывода экрана Утилит (UTILITY) или Редактирования (EDIT) нажмите на кнопку [UTILITY] или [EDIT]. При каждом нажатии на кнопки CATEGORY [DEC]/[INC], из 46 доступных позиций выбирается новая. Нажмите на кнопку (и) CATEGORY [DEC]/[INC] нужное количество раз до тех пор, пока не появится нужная функция.

Для регулировки значения функции используйте диск управления или кнопки [INC/YES] или [DEC/NO]

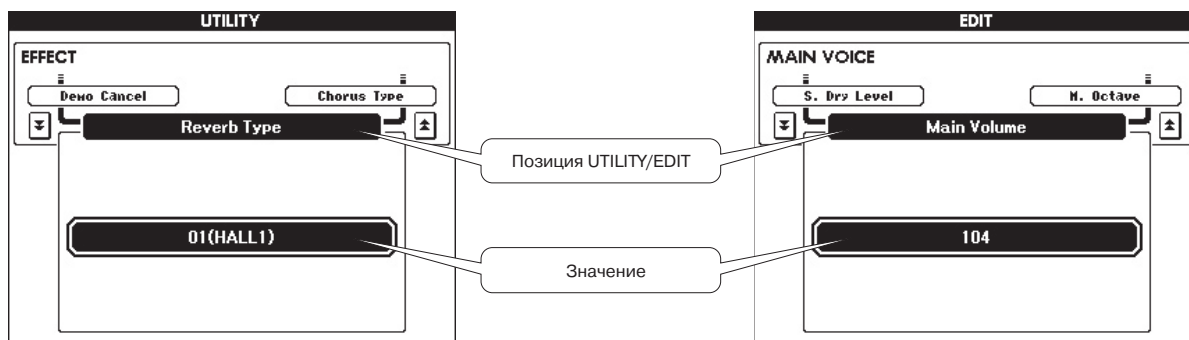

## ПОЗИЦИИ ОСНОВНОГО ЭКРАНА

На основном экране выводятся все основные настройки текущей песни, стиля и тембра. Также на экране имеется ряд индикаторов для отображения статуса включено / выключено некоторых функций.

Поскольку экран позволяет просмотреть все текущие основные настройки в одной централизованной зоне, желательно чтобы этот экран был выведен во время воспроизведения.

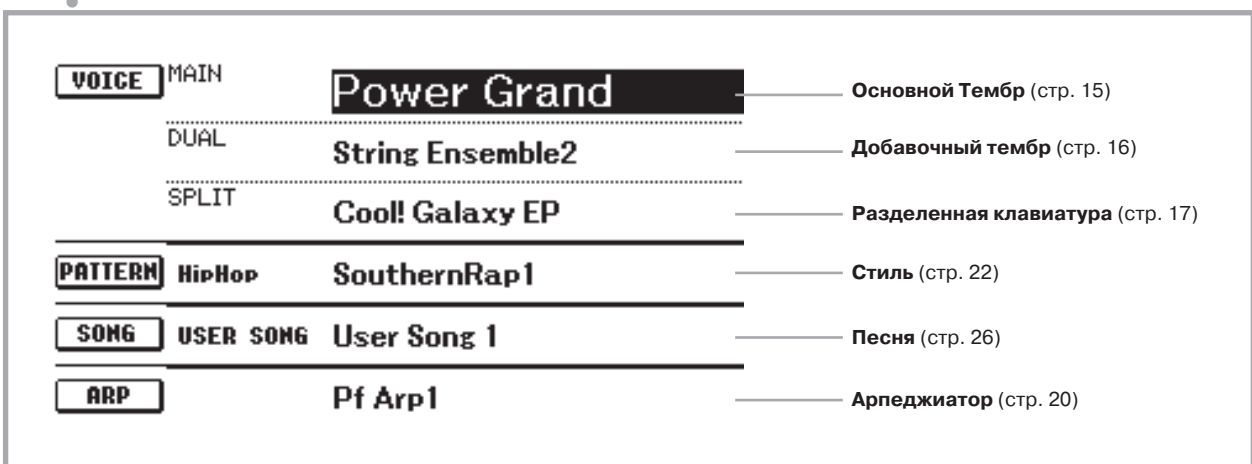
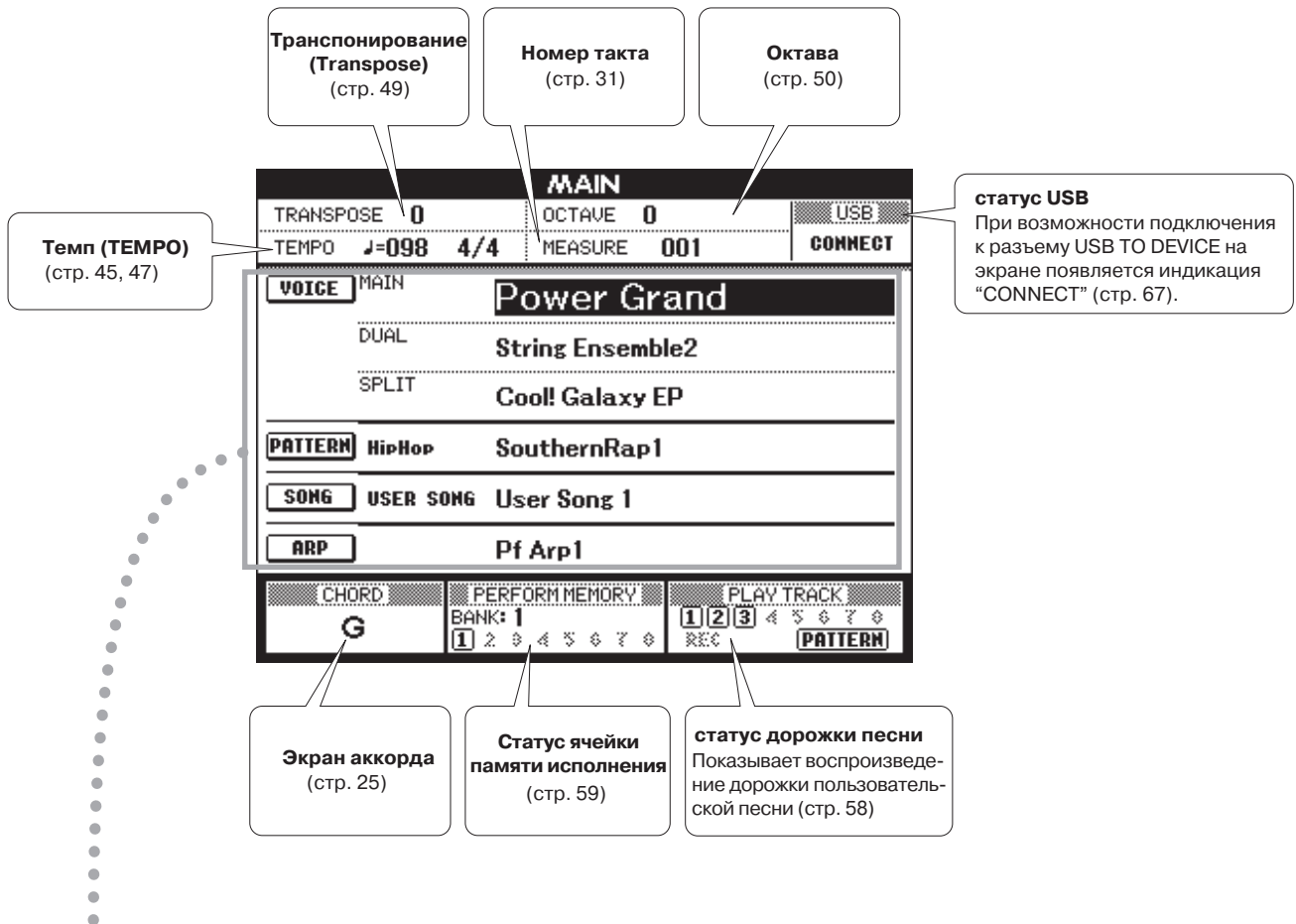

# Работа с контролерами ММ6

С помощью контролеров, расположенных на передней панели, можно изменять тональность, громкость, высоту тона и другие параметры. Также это можно делать с помощью внешних контролеров, подключенных к гнездам на задней панели.

## КОНТРОЛЕРЫ НА ПАНЕЛИ ММ6

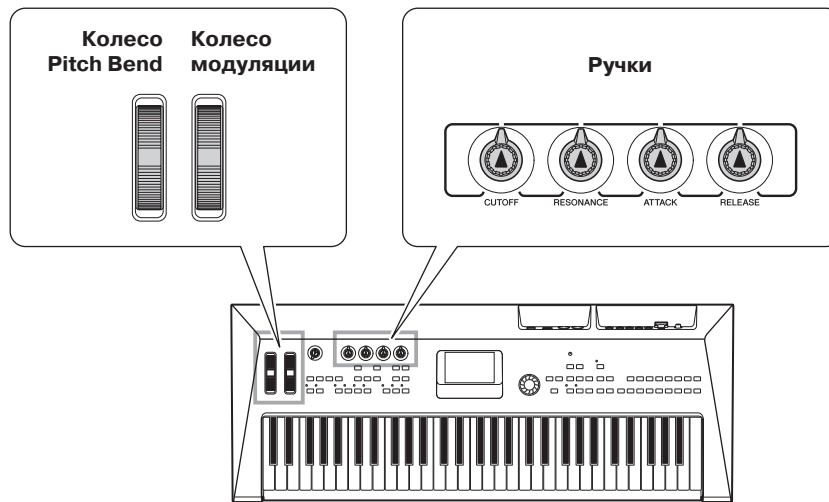

### ■ Колесо Pitch Bend (изменение высоты ноты) •••••

Колесо Pitch Bend используется для изменения высоты ноты вверх (поверните колесо от себя) или вниз (поверните колесо к себе) во время игры на клавиатуре. Это колесо обладает функцией самоустановки, которая автоматически возвращает колесо к нормальной высоте ноты после отпускания. Нажмите на какую-либо ноту на клавиатуре и попробуйте повернуть колесо Pitch Bend.

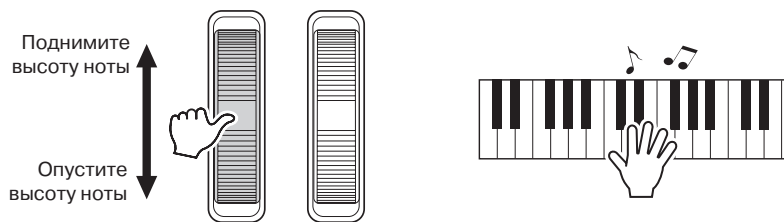

### ■ Колесо модуляции •••••

Этот контролер используется для добавления к звуку вибрато. Чем больше колесо будет смещено вверх, тем больший эффект будет добавлен к звуку. Испытайте колесо Модуляции с различными встроенными тембрами.



## ■ Ручки

Поверните ручки во время воспроизведения для изменения в реальном времени характеристик яркости или тональности текущего Основного или Добавочного тембра.

Поверните ручку направо для увеличения значения. Поверните налево для уменьшения.

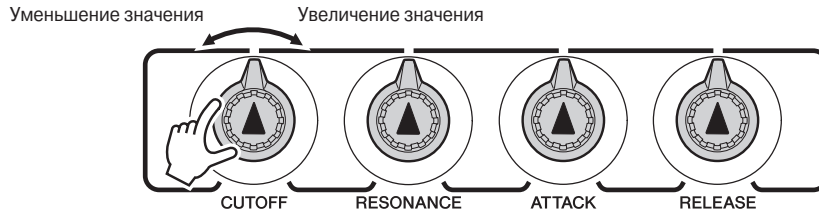

CUTOFF	Подъем или опускании частоты среза фильтра для регулировки яркости тона.
RESONANCE	Регулировка пикового уровня возле частоты среза.
ATTACK	Определяет время атаки звука. Например, можно отрегулировать звучание струнных таким образом, что звук будет постепенно нарастать. Установите для этого медленное время атаки – поверните ручку направо.
RELEASE	Определяет время отпускания звука. Поверните ручку направо для увеличения времени отпускания и (в зависимости от тембра) звук будет постепенно затухать после отпускания клавиши. Для получения резкого отпускания и обрыва звука, установите короткое время отпускания.

## ВНЕШНИЕ РЕГУЛЯТОРЫ

Задняя панель MM6

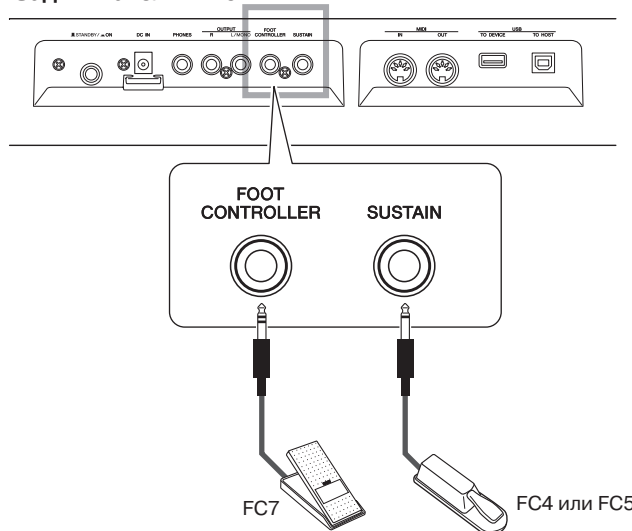

## ■ Педальный переключатель

Для регулировки сустейна, подключите к гнезду SUSTAIN, расположенному на задней панели, дополнительный педальный переключатель FC4 или FC5. Например, играя двумя руками, можно ногой включить или выключить сустейн.

### ПРИМЕЧАНИЕ

• Сустейн может быть добавлен только к основному и добавочному тембрам.

## ■ Педальный контролер

Подключите к гнезду FOOT CONTROLLER, расположенному на задней панели, дополнительный педальный контролер (FC7). Во время концерта, эта педаль может быть использована для регулировки громкости.

## ВЫБОР ТИПА РЕВЕРБЕРАЦИИ

Реверберация позволяет делать воспроизведение с эффектом присутствия в концертном зале. После выбора стиля или песни, автоматически выбирается оптимальный тип реверберции для данного тембра. Если вы хотите выбрать другой тип реверберации, следуйте описанной ниже процедуре.

- 1 Нажмите на кнопку [UTILITY] для перехода к экрану UTILITY

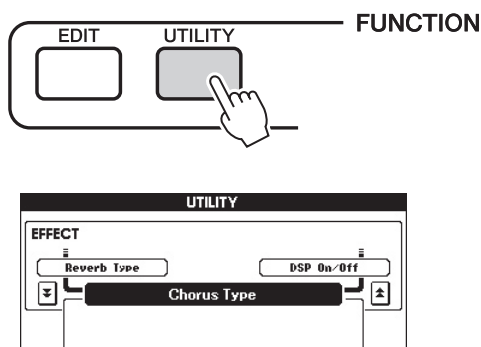

- 2 выберите позицию Reverb Type (Тип реверберации) с помощью кнопок CATEGORY [DEC]/ [INC].

Будет показан текущий тип реверберации

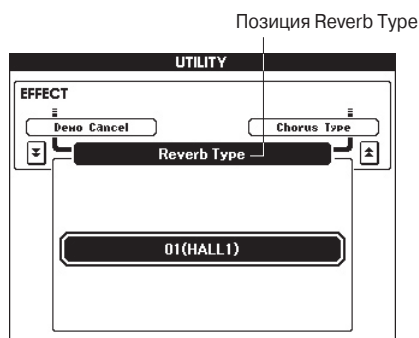
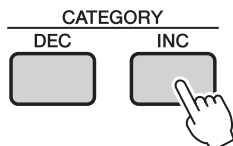

- 3 Для выбора нужного типа реверберации используйте диск.

Сыграйте на клавиатуре для проверки звучания выбранного типа реверберации.

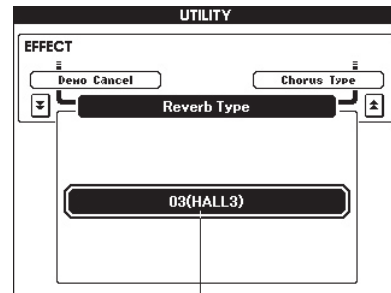
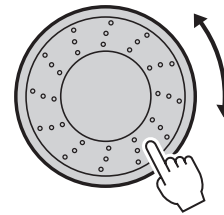

Выбранный тип реверберации.

Дополнительная информация о различных типах реверберации дается в таблице Типы Эффектов на стр. 98.

- Регулировка уровня реверберации (Reverb Send) (стр. 63).



## ВЫБОР ТИПА ХОРУСА

Эффект хоруса создает эффект звучания нескольких одинаковых голосов в унисон. После выбора стиля или песни, автоматически выбирается оптимальный тип хоруса для данного тембра. Если вы хотите выбрать другой тип хоруса, следуйте описанной ниже процедуре.

- 1 Нажмите на кнопку [UTILITY] для перехода к экрану UTILITY

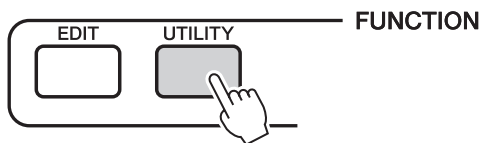

- 2 выберите позицию Chorus Type (Тип реверберации) с помощью кнопок CATEGORY [DEC]/ [INC].

Будет показан текущий тип хоруса

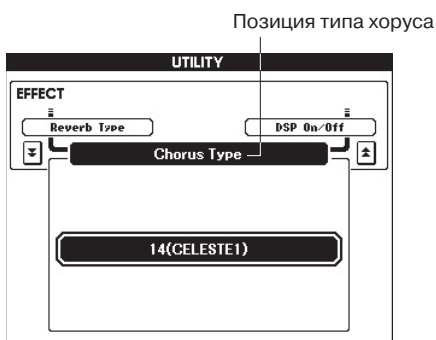
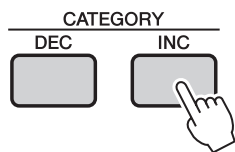

- 3 Для выбора нужного типа хоруса используйте диск.

Сыграйте на клавиатуре для проверки звучания выбранного типа хоруса.

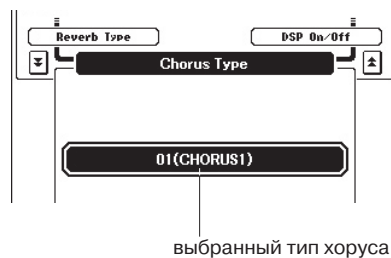
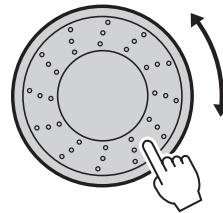

выбранный тип хоруса

Дополнительная информация о различных типах хоруса дается в таблице Типы Эффектов на стр.е 98.

- Регулировка уровня хоруса (Chorus Send) (стр. 63).

## ДОБАВЛЕНИЕ ЭФФЕКТОВ DSP (ЦИФРОВОЙ ПРОЦЕССОР СИГНАЛОВ)

Эти эффекты могут быть использованы для добавления глубины и яркости к воспроизводимым на клавиатуре тембрам (основной, добавочный и на разделенной клавиатуре).

**ПРИМЕЧАНИЕ**

• DSP – это цифровой процессор сигналов – специальный микропроцессор, предназначенный для обработки и добавления эффектов в цифровые аудио сигналы.

- 1 Нажмите на кнопку [UTILITY] для перехода к экрану UTILITY

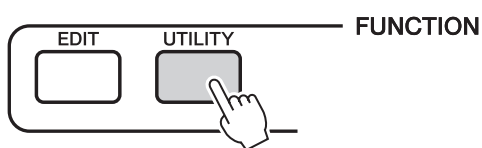

- 2 Выберите позицию DSP ON/OFF с помощью кнопок CATEGORY [DEC]/ [INC].

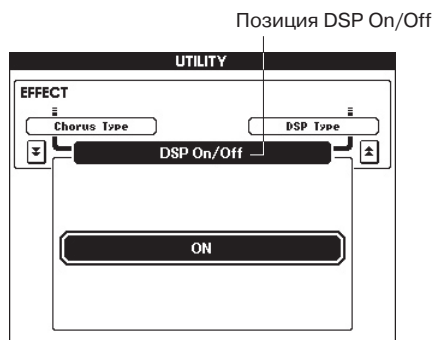
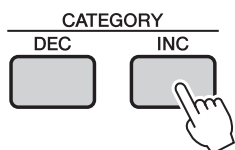

- 3 Для включения или выключения DSP используйте диск.

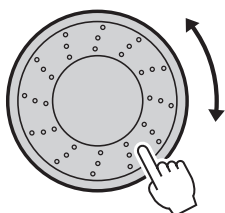

■ Изменение типа DSP ••••••••••

- 1 Нажмите на кнопку [UTILITY] для перехода к экрану UTILITY
- 2 Выберите позицию DSP Type (Тип DSP) с помощью кнопок CATEGORY [DEC]/ [INC].

Будет показан текущий тип DSP

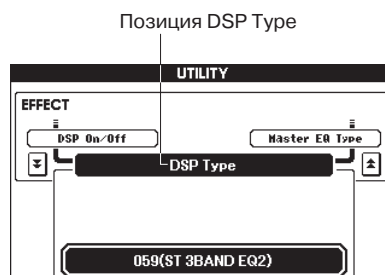
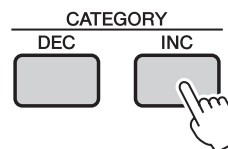

- 3 Для выбора нужного типа DSP используйте диск.

Сыграйте на клавиатуре для проверки звучания выбранного типа хоруса. Дополнительная информация о различных типах DSP дается в таблице Типы DSP на странице 99.

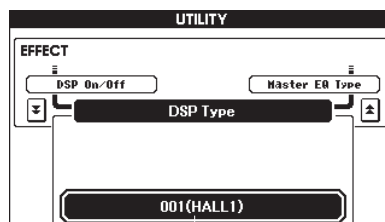
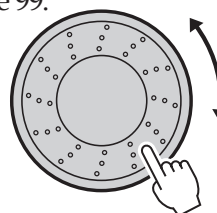

выбранный тип DSP

Нажмите одновременно на кнопки [INC/YES] и [DEC/NO] для установки значения по умолчанию.

# Дополнительные функции

## МЕТРОНОМ

В инструменте имеется метроном с регулируемым темпом и тактом. Используйте его для установки наиболее комфортного темпа музыки.

### ■ Запуск метронома ●●●●●●●●

Нажмите на кнопку [METRONOME] для запуска метронома.

Нажмите вновь на кнопку [METRONOME] для остановки метронома.

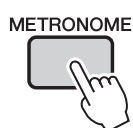

Бит текущего такта

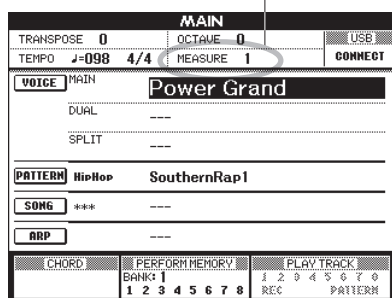

### ■ Регулировка темпа метронома

Ниже дается описание процедуры регулировки темпа метронома.

- 1 Нажмите на кнопку TEMPO [+] для увеличения значения темпа на 1, или на кнопку TEMPO [-] для уменьшения темпа на 1.

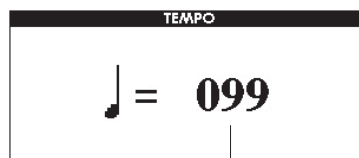
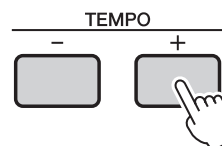

Экран темпа

- 2 Выберите значение темпа в диапазоне от 11 до 280 с помощью диска управления.

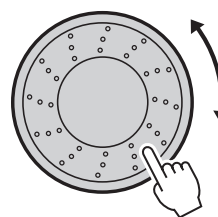

Нажмите на кнопку [EXIT] для возврата к исходному экрану.

Для установки темпа, нажмите на кнопку TEMPO [+] или [-] нужное количество раз.

Для непрерывного изменения значения темпа, нажмите и удерживайте любую из кнопок TEMPO.

■ **Установки количества и длительности битов в такте** ●●●●●●●●

В этом примере будет установлен тактовый размер 3/8.

**1 Нажмите и удерживайте кнопку [METRONOME] более секунды.**

На экране будут показаны тактовый размер метронома и длительность каждого бита.

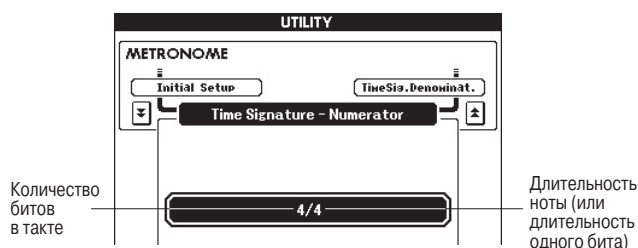
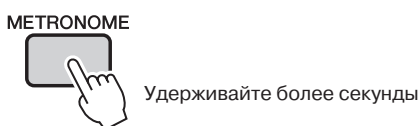

**2 Для выбора количества битов в такте используйте диск управления.**

На первом бите каждого такта звучит мелодичный сигнал. На остальных битах раздаются щелчки. При установке этого параметра на «00», щелчок будет раздаваться на всех битах, включая первый. Диапазон изменения составляет от 0 до 60. Выберите например 3.

**ПРИМЕЧАНИЕ**

• Тактовый размер метронома будет синхронизирован с воспроизводимым стилем или песней, так что эти параметры не смогут быть изменены во время воспроизведения стиля или песни.

**3 Нажмите один раз на кнопку [INC]. На дисплее будет выведено «Time Signature – Denominator».**

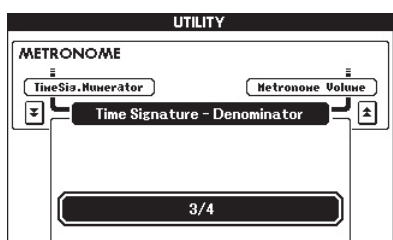
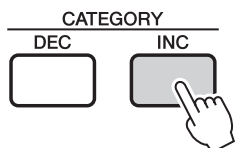

**4 Для выбора нужной длительности бита используйте диск.**

Выберите нужную длительность для каждого бита: 2,4,8 или 16 (половинная нота, четвертная нота, восьмая нота или шестнадцатая нота). Например, выберите 8. Размер такта будет установлен на 3/8.

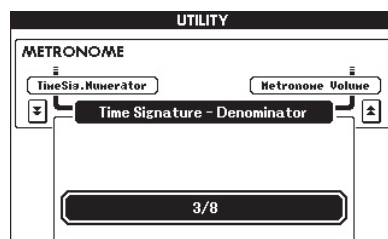

Нажмите кнопку [METRONOME] для подтверждения настройки.

■ **Регулировка громкости метронома**

**1 Нажмите на кнопку [UTILITY] для перехода к экрану UTILITY**

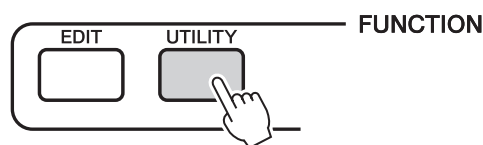

**2 Нажмите на кнопку категории [DEC]/[INC] до тех пор, пока на экране не появится позиция «Metronome Volume».**

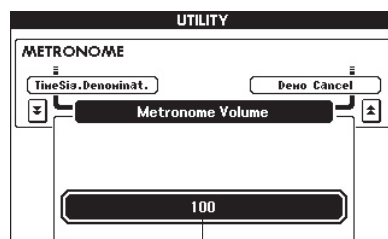
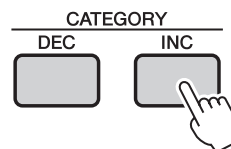

Громкость метронома

**3 Для установки нужной громкости метронома используйте диск.**

## РЕГУЛИРОВКА ТЕМПА

Если песня или стиль слишком быстрая или медленная, попробуйте изменить темп.

Нажмите на кнопку ТЕМПО [+] или [-].

На экране появится параметр «Темпо».

Для установки значения темпа в диапазоне от 11 до 280 бит в минуту используйте кнопки ТЕМПО [+] и [-].

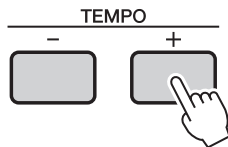

Для возврата к оригинальному значению темпа нажмите одновременно на кнопки [+] и [-].

## ИСПОЛЬЗОВАНИЕ КНОПКИ [TAP TEMPO]

Для песен с тактовым размером 4/4 стукните по кнопке [TAP TEMPO] четыре раза с нужным темпом, а для песен с тактовым размером 3/4, стукните 3 раза. Автоматически будет установлен соответствующий темп воспроизведения.

Для уменьшения темпа, отстукивайте ритм более медленно, для увеличения – более быстро.

Для установки нужного темпа во время воспроизведения песни достаточно отстучать дважды.



## НАСТРОЙКА ЧУВСТВИТЕЛЬНОСТИ КЛАВИШ К СИЛЕ НАЖАТИЯ

Отрегулируйте чувствительность клавиатуры к силе нажатия.

- 1 Нажмите на кнопку [UTILITY] для перехода к экрану UTILITY

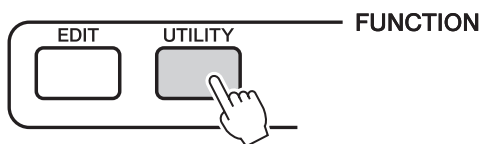

- 2 Выберите позицию Touch Sensitivity (Чувствительность к силе нажатия) с помощью кнопок CATEGORY [DEC]/ [INC]. Будет показана текущая чувствительность к нажатию.

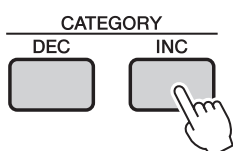

- 3 Выберите нужную чувствительность к силе нажатия в диапазоне от 1 до 4 с помощью диска управления.

Более высокие установки определяют большую чувствительность клавиатуры к силе нажатия. При установке на значение 4 (Off) все ноты играют с одинаковой громкостью независимо от силы нажатия на клавиши.

### ПРИМЕЧАНИЕ

• Установка чувствительности по умолчанию сделана на «2».

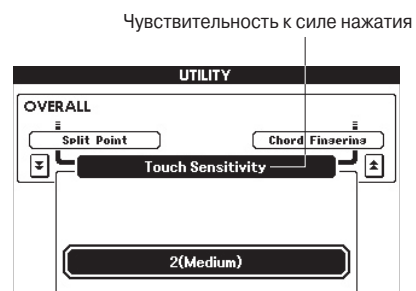

## НАСТРОЙКА MASTER EQ ДЛЯ ПОЛУЧЕНИЯ ЛУЧШЕГО ЗВУЧАНИЯ

Имеется пять различных настроек Master EQ, обеспечивающих наилучшее звучание в различных ситуациях – например при прослушивании в наушниках.

- 1 **Нажмите на кнопку [UTILITY] для перехода к экрану UTILITY**  
На экране появится текущая функция.

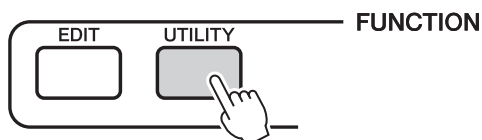

- 2 **Выберите позицию Master EQ Type (тип Мастер эквалайзера) с помощью кнопок CATEGORY [DEC]/ [INC].**  
На экране появится текущий тип эквалайзера.  
Текущий тип Master EQ.

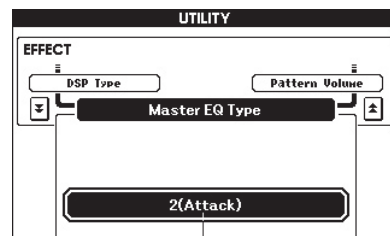
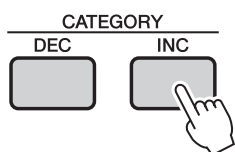

Текущий тип Master EQ

- 3 **Для выбора нужной настройки Master EQ используйте диск.**  
Возможен выбор одной из пяти настроек. Имеются настройки для подъема низких частот, уменьшения частотного диапазона для специальных эффектов и другие.

## РЕГУЛИРОВКА ГРОМКОСТИ АРПЕДЖИО С ПОМОЩЬЮ ФУНКЦИИ KEYBOARD DYNAMICS

- 1 **Нажмите на кнопку [UTILITY] для перехода к экрану UTILITY**



- 2 **Выберите позицию Arpeggio Velocity (скорость арпеджио) с помощью кнопок CATEGORY [DEC]/ [INC].**  
Будет показана текущая скорость арпеджио

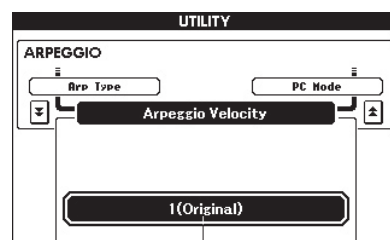
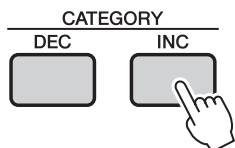

Текущая скорость арпеджио

- 3 **Для установки нужной скорости используйте диск.**  
Original ..... Выбранная скорость используется для воспроизведения каждого типа арпеджио.  
Thru ..... Используется текущий параметр keyboard velocity (зависимость громкости звука от скорости).

## ТРАНСПОНИРОВАНИЕ КЛАВИАТУРЫ

### ◆ Изменение высоты тона с приращением в полтона (транспонирование)

Возможно изменение общей тональности инструмента вверх или вниз максимум на одну октаву с приращением в полтона.

- 1 Нажмите на одну из кнопок **TRANSPOSE [+]** / **[-]**. Значение на экране показывает величину транспонирования вверх или вниз относительно нормального значения.

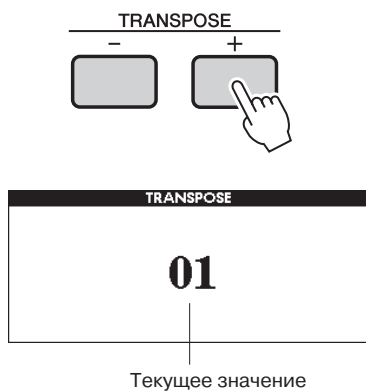

- 2 Для установки нужного значения транспонирования в диапазоне -12 до +12 используйте диск управления.

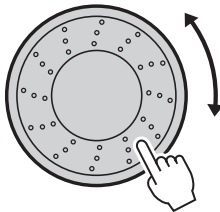

**ПРИМЕЧАНИЕ**

• Эта настройка не влияет на тембры Drum Kit (ударные).

Нажмите на кнопку **[EXIT]** для возврата к основному (MAIN) экрану. Нажмите коротко на кнопки **TRANSPOSE [+]** / **[-]** для пошагового изменения. Нажмите и удерживайте любую из кнопок **TRANSPOSE [+]** / **[-]** для непрерывного увеличения или уменьшения значения.

**ПРИМЕЧАНИЕ**

• Нажмите одновременно на кнопки **[INC/YES]** и **[DEC/NO]** либо на кнопки **TRANSPOSE [+]** и **[-]** для установки значения по умолчанию.

### ◆ Подстройка высоты тона (настройка)

Возможно изменение общей настройки инструмента вверх или вниз максимум на 1 полутон с шагом примерно 0.2 Гц. Значение по умолчанию составляет 440 Гц.

- 1 Нажмите на кнопку **[UTILITY]** для перехода к экрану **UTILITY**



- 2 Выберите позицию **Tuning (Настройка)** с помощью кнопок **CATEGORY [DEC]** / **[INC]**.

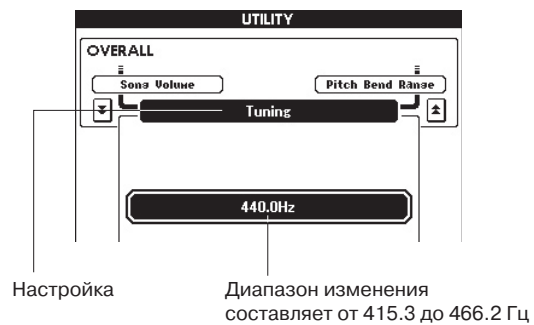

- 3 Для установки нужного значения настройки в диапазоне от 415,3Гц до 466,2 Гц используйте диск управления.

**ПРИМЕЧАНИЕ**

• Эта настройка не влияет на тембры Drum Kit (ударные).

**ПРИМЕЧАНИЕ**

• Нажмите одновременно на кнопки **[INC/YES]** и **[DEC/NO]** для вызова значения по умолчанию.

## ИЗМЕНЕНИЕ ТОНАЛЬНОСТИ КЛАВИАТУРЫ НА ОКТАВУ.

Иногда требуется играть в более высокой или в более низкой тональности. Например, вам может потребоваться понизить тональность для получения низкочастотных нот, или повысить для получения высокочастотных нот для солирующих инструментов и вокалистов. Для быстрого выполнения этой операции используются кнопки OCTAVE [UP] / [DOWN]. При каждом нажатии на кнопку OCTAVE [UP] на панели, общая тональность тембра поднимается на одну октаву. Нажмите на кнопку OCTAVE [DOWN] для опускания тональности клавиатуры на одну октаву. Диапазон изменения составляет от -1 до +1. 0 – значение для стандартной тональности.

При подъеме тональности, загорается индикатор кнопки OCTAVE [UP]. При опускании тональности загорается индикатор кнопки OCTAVE [DOWN]. Для быстрого восстановления исходной тональности клавиатуры (значение 0) нажмите одновременно на кнопки OCTAVE [UP] и [DOWN] (оба индикатора гаснут).

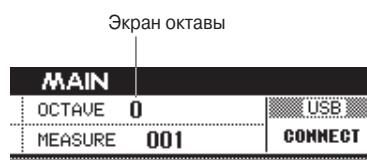
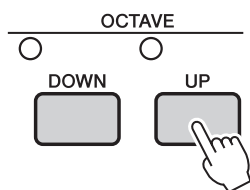

### ● OCTAVE +1

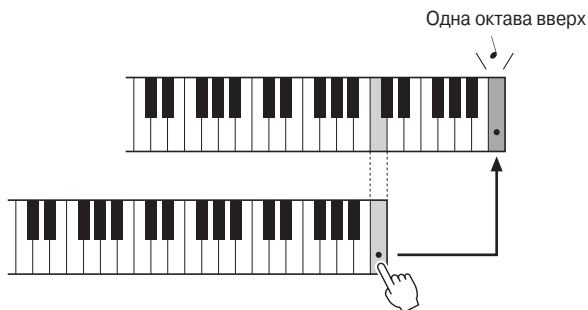

### ● OCTAVE -1

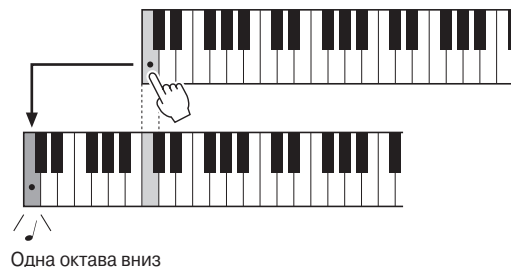

#### ПРИМЕЧАНИЕ

- При выборе Drum Kit, назначенные на клавиатуру тембры перкуссии изменяют свое положение, но не тональность.



Основные операции со Стилем (автоаккомпанемент) описаны на стр. 22. Далее дается несколько дополнительных способов воспроизведения стилей, процедура регулировки громкости стиля, игра аккордов с использованием стилей и многое другое.

## ВАРИАЦИИ СТИЛЯ (СЕКЦИИ)

Для обеспечения некоторого разнообразия при воспроизведении стиля, в каждом стиле имеется ряд «секций», которые могут быть выбраны и воспроизведены.

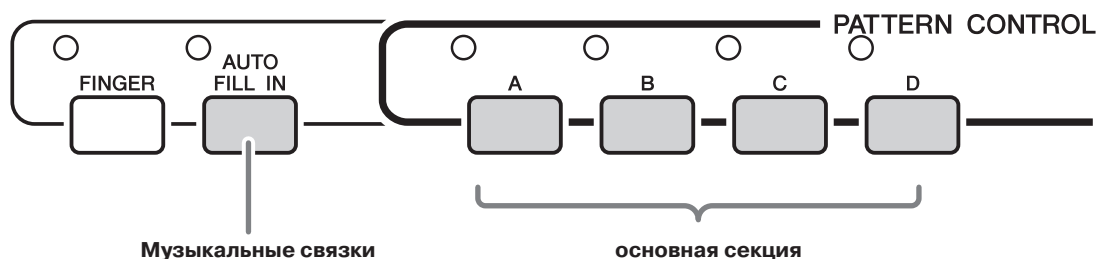

### ● Основные секции A-D

Основные стили аккомпанеента, повторяющиеся бесконечное количество раз до тех пор, пока не будет выбрана другая секция.

При включении кнопки [FINGER], стиль будет воспроизводиться с аккордами, определяемыми игрой левой рукой.

### ● Музыкальные связки (AUTO FILL IN)

Нажмите на кнопку [AUTO FILL IN] для включения функции автоматических музыкальных связок между различными частями стиля. При включении этой функции, музыкальная связка будет автоматически добавляться к ритмической части стиля при включении основной секции.

Если эта функция выключена, то для добавления музыкальных связок нажмите на кнопку основной секции во время ее воспроизведения.

**1** Выберите нужный стиль (стр. 22).

**2** Включите стиль

Нажмите на кнопку [FINGER]. Загорится индикатор в верхнем левом углу кнопки.

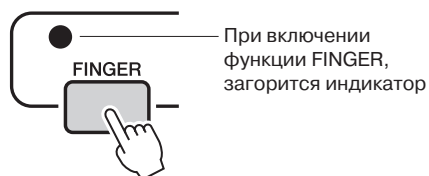

**3** Включите функцию AUTO FILL IN

Нажмите на кнопку [AUTO FILL IN]

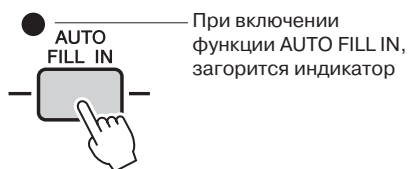

**4** Для включения функции Синхростарта (Sync Start) нажмите на кнопку [SYNC START]

При включении функции Sync Start, загорится индикатор

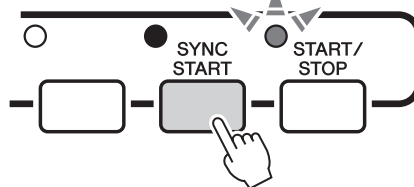

### ● Синхростарт

При включении режима ожидания синхростарта, воспроизведение стиля начинается сразу после воспроизведения аккорда в зоне аккомпанеента клавиатуры.

- 5** Нажмите на кнопку основной секции: [A]–[D].  
Загорится индикатор в верхнем левом углу кнопки активной основной секции.

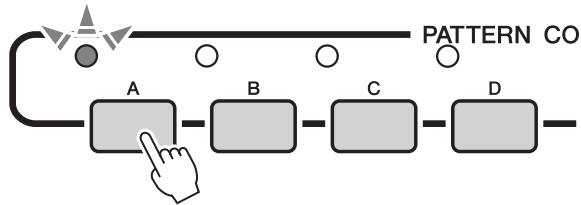

- 6** Основная секция выбранного стиля будет запущена сразу после проигрывания аккорда левой рукой.  
Например, сыграйте мажорный аккорд C (как показано ниже).  
Информация об аккордах дается в разделе «Воспроизведение аккордов автоаккомпанемента» на стр. 25.  
Точка разделения клавиатуры зона аккомпанемента

- 7** Нажмите на любую из кнопок основной секции, [A] – [D].

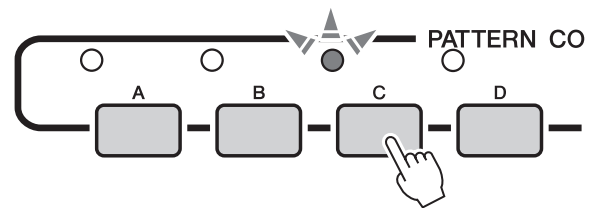

Будет воспроизведена мелодическая связка и выполнен плавный переход к выбранной основной секции.

## УСТАНОВКА ТОЧКИ РАЗДЕЛЕНИЯ КЛАВИАТУРЫ

По умолчанию точка разделения клавиатуры установлена на клавишу 54 (клавиша F#2). Описанная ниже процедура позволяет сделать установку точки разделения клавиатуры на любую другую клавишу.

- 1** Нажмите на кнопку [UTILITY] для перехода к экрану UTILITY

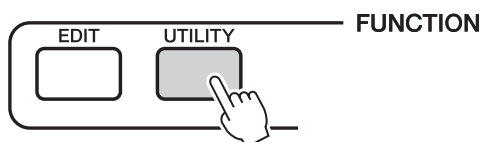

- 2** Выберите позицию Split Point (точка разделения клавиатуры) с помощью кнопок CATEGORY [DEC]/ [INC].

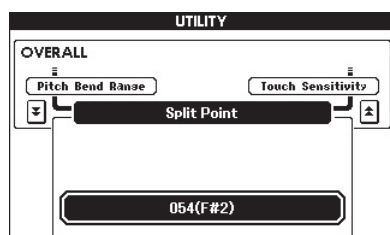
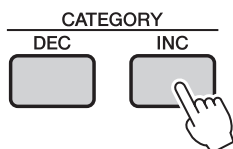

- 3** Для установки точки разделения клавиатуры на любую из клавиш в диапазоне от 000 (C-2) до 127 (G8) используйте диск регулировки.



**ПРИМЕЧАНИЕ**

- После изменения точки разделения клавиатуры будет также изменена и точка разделения автоаккомпанемента.
- При нажатии клавиши на левой части разделенной клавиатуры, будет звучать левый тембр.

## ВОСПРОИЗВЕДЕНИЕ СТИЛЯ С АККОРДАМИ, НО БЕЗ РИТМА (ОСТАНОВ АВТОАККОМПАНЕМЕНТА)

Нажмите на кнопку [FINGER] для включения автоаккомпанемента, и играйте левой рукой на клавиатуре для получения аккордов без ритмического аккомпанемента. Эта функция называется «Останов аккомпанемента». Здесь может быть использована любая аппликатура, распознаваемая инструментом. MM6 распознает клавиши, проигрываемые в зоне автоаккомпанемента как аккорды (стр. 25).

Выберите стиль (стр. 22) и включите режим стиля. Затем нажмите на кнопку [FINGER] для включения режима FINGER.

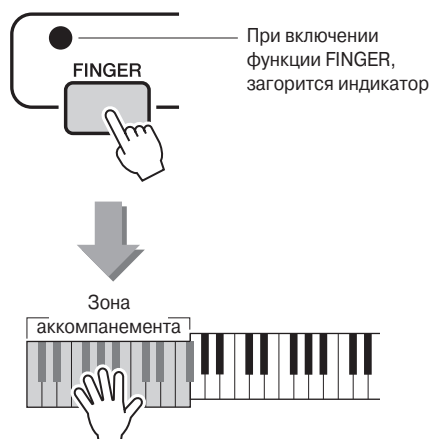

## РЕГУЛИРОВКА ГРОМКОСТИ СТИЛЯ

Выберите стиль (стр. 22) и включите режим стиля.

**1** Нажмите на кнопку [UTILITY] для перехода к экрану UTILITY

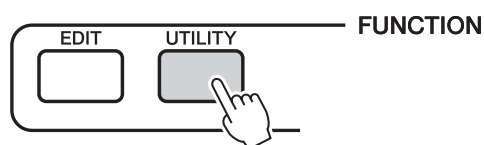

**2** Выберите позицию Pattern Volume (Громкость стиля) с помощью кнопок CATEGORY [DEC]/ [INC].

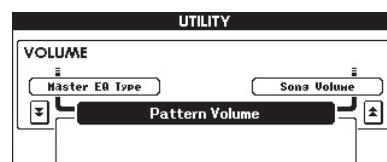
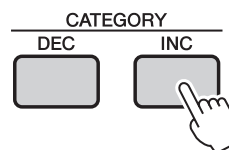

**3** С помощью диска управления установите громкость стиля в диапазоне от 000 до 127.

# АККОРДЫ

Аккорд – это две или более нот, сыгранных вместе.

Чаще всего аккорды являются трезвучиями, то есть состоят из трех нот: основная, терция и квинта в зависимости от соответствующей гаммы. Например, мажорная терция C состоит из следующих нот: C (основная), E (третья нота мажорной гаммы C) и G (пятая нота мажорной гаммы C)/

В показанной выше мажорной терции, самая нижняя нота является основным тоном аккорда (это нижняя позиция аккорда). Использование других нот аккорда в качестве основного тона, дает непредсказуемые результаты. Основной тон – это центральный звук аккорда, который поддерживает и ведет другие ноты аккорда. Расстояние (интервал) между смежными нотам трезвучия в позиции основного тона, определяет мажорную или минорную терцию.

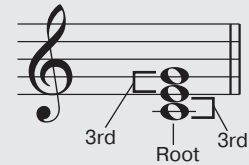

Самый нижний интервал в трезвучии (между основной нотой и третьей) определяют мажорность или минорность аккорда. Можно поднять или опустить на полтона верхнюю ноту для получения двух дополнительных аккордов, как показано ниже.



Основные характеристики звучания аккорда остаются незатронутыми даже при изменении последовательности нот для создания различных инверсий. В аккордовую последовательность могут быть плавно включены последующие аккорды, например посредством выбора соответствующих инверсий.

## ● Имена аккордов

Имена аккордов могут сказать вам все, что необходимо знать о нем (кроме инверсии / звучания). В названии аккорда указаны основной тон, является ли этот аккорд мажорным, минорным или уменьшенным. Требуется ли ему мажорная или пониженная септима, какие альтерации или натяжения в нем используются.



## ● Некоторые типы аккордов (Несколько типов «стандартных» аккордов, распознаваемых MM6)





## ОПРЕДЕЛЕНИЕ АККОРДОВ НА ВСЕМ ДИАПАЗОНЕ КЛАВИАТУРЫ

В разделе «Воспроизведение со стилем» на странице 23 было дано описание двух способов воспроизведения Стилей (Multi, Full Keyboard), в которых аккорды определены либо с левой стороны от точки разделения, либо на всей клавиатуре.

После выполнения описанной ниже настройки, определение аккорда для стиля аккомпанемента происходит на всем диапазоне клавиатуры. Поскольку одновременно с этим возможна нормальная игра не всей клавиатуре, эта возможность позволяет создавать сложные и интересные композиции. В этом режиме могут быть определены только аккорды, воспроизводимые нормальным способом.

- 1 Нажмите и удерживайте кнопку [FINGER] более секунды, так чтобы на экране появилась позиция Chord Fingering.**

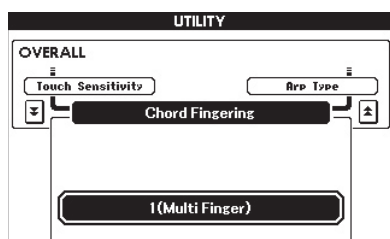

- 2 Выберите позицию 2 (FullKeyboard) с помощью диска управления.**

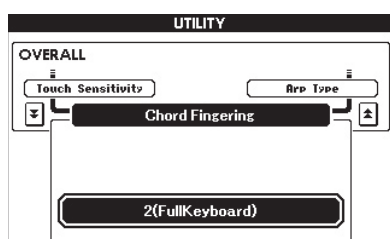
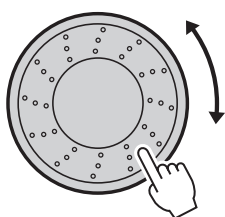

# Настройки песни

## ГРОМКОСТЬ ПЕСНИ

- 1 Нажмите на кнопку [UTILITY] для перехода к экрану UTILITY

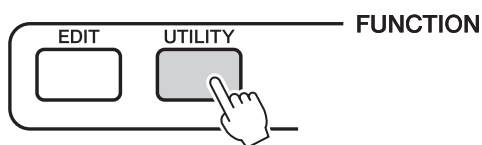

- 2 Выберите позицию Song Volume (Громкость стиля) с помощью кнопок CATEGORY [DEC]/ [INC].

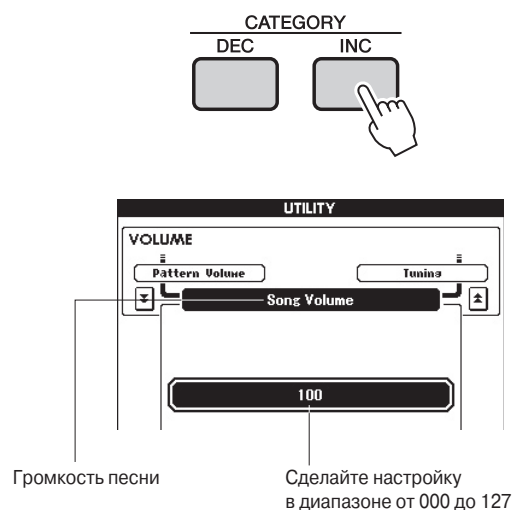

- 3 Для установки нужной громкости песни используйте диск.

### ПРИМЕЧАНИЕ

- Громкость песни может быть отрегулирована после ее выбора.

## ИЗМЕНЕНИЕ ТЕМПА ПЕСНИ

При необходимости можно изменить темп воспроизведения песни. Нажмите на кнопку ТЕМПО [+] или [-]. На дисплее появится экран темпа и вы сможете с помощью диска или кнопок ТЕМПО [+]/[-] установить темп на любое значение в диапазоне от 011 до 280 четвертных нот в минуту.

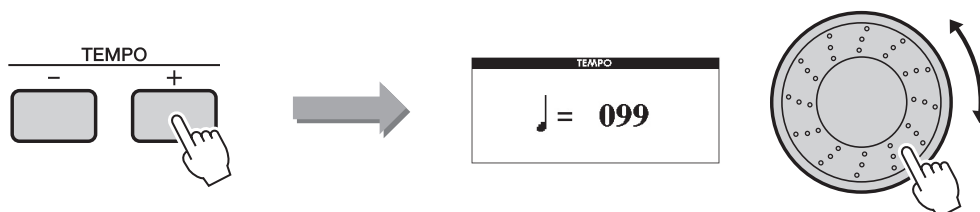

Для возврата к оригинальному значению темпа нажмите одновременно на кнопки [+] и [-]. Нажмите на кнопку [EXIT] после завершения настроек. Для непрерывного увеличения или уменьшения темпа, нажмите и удерживайте соответствующие кнопки.

## ОТКЛЮЧЕНИЕ ДОРОЖКИ

На каждой дорожке воспроизводятся различные части песни – мелодия, перкуссия, аккомпанемент и так далее.

Можно либо отключить отдельные дорожки и воспроизвести отключенные элементы песни на клавиатуре самостоятельно, либо просто отключить дорожки кроме тех, которые хотите прослушать.

**Для отключения дорожки, нажмите на кнопку соответствующей дорожки (TRACK [1]-[8], [PATTERN]), удерживая в нажатом положении кнопку [TRACK SELECT/MUTE]**

Для отмены отключения дорожки, нажмите на эту же кнопку еще раз. Для отмены отключения дорожки, нажмите на эту же кнопку еще раз.

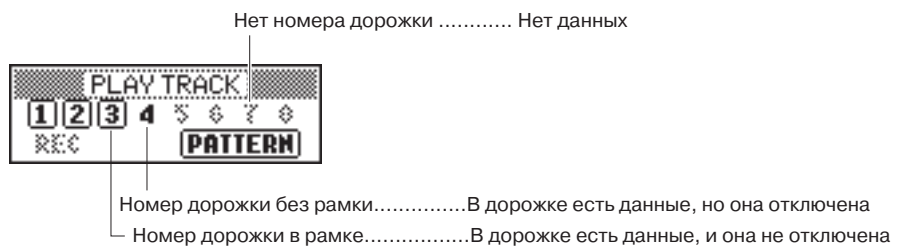
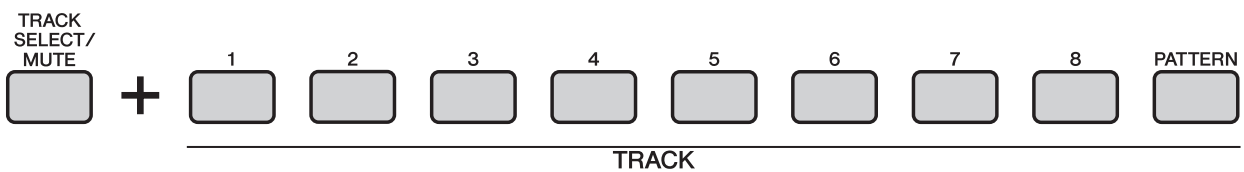



# Сохранение в памяти настроек панели

В данном инструменте имеется функция сохранения, которая позволяет сохранить до 64 настроек. В последующем, при необходимости, эти настройки могут быть легко вызваны.

Может быть сохранено до 64 полных настроек (8 банков памяти по 8 ячеек в каждом)

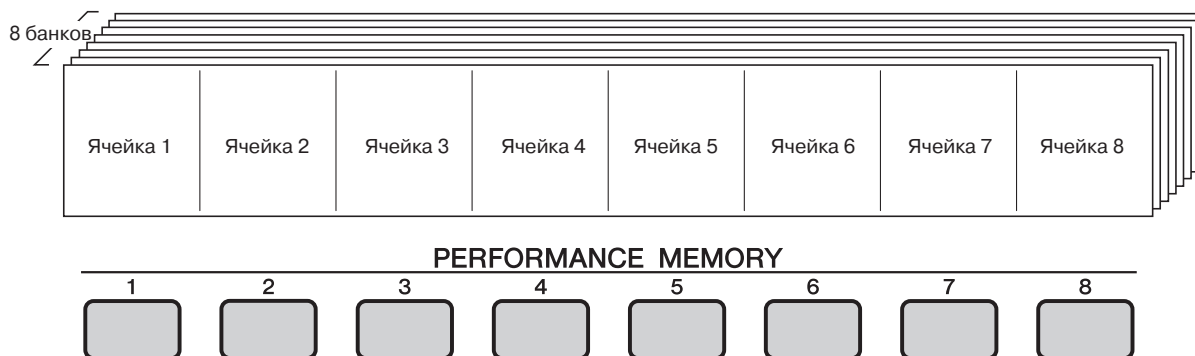

## СОХРАНЕНИЕ В ПАМЯТИ (PERFORMANCE MEMORY)

- 1 Установите регуляторы панели так, как вам нужно – выберите тембр, стиль и так далее.
- 2 Нажмите на кнопки PERFORMANCE BANK [INC] / [DEC] до тех пор, пока на дисплее не будет показан нужный номер ячейки памяти. На экране PERFORMANCE BANK можно использовать диск управления.

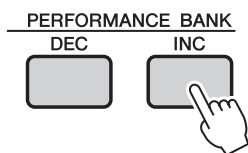

### ПРИМЕЧАНИЕ

- Сохранение данных в ячейки памяти невозможно во время воспроизведения песни.

- 3 Удерживая в нажатом состоянии кнопку [STORE] нажмите на кнопку PERFORMANCE MEMORY [1] – [8]. Текущие настройки панели будут сохранены в памяти инструмента.

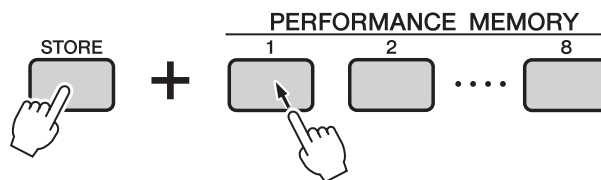

### ПРИМЕЧАНИЕ

- Настройки панели, сохраненные в памяти инструмента могут быть сохранены на USB накопителе в качестве пользовательского файла (см. стр. 69).

### ПРИМЕЧАНИЕ

- При сохранении настроек в ячейку памяти, в которой уже имеются данные, предыдущие данные будут переписаны новыми.

### ВНИМАНИЕ

- Во время сохранения настроек в память, не выключайте питание. В противном случае данные могут быть повреждены или потеряны.

## ВЫЗОВ СОХРАНЕННЫХ НАСТРОЕК ИЗ ПАМЯТИ

- 1** Нажмите на кнопки **PERFORMANCE BANK [INC] / [DEC]** до тех пор, пока на дисплее не будет показан нужный номер ячейки памяти.

На экране **PERFORMANCE BANK** можно использовать диск управления. **PERFORMANCE BANK [INC]**,

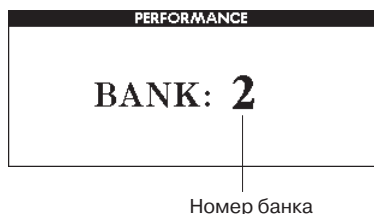
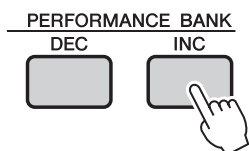

- 2** Нажмите на одну из кнопок ячеек памяти **PERFORMANCE MEMORY [1] – [8]**, в которой находятся нужные данные.

Регуляторы панели будут тут же выставлены соответствующим образом.

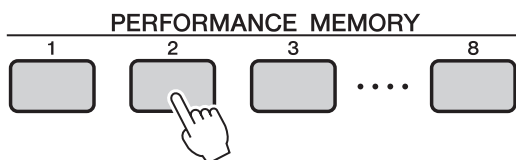

- **Настройки, которые могут быть сохранены в памяти инструмента.**

- **Настройки стиля**

Номер стиля, FINGER ON/OFF, Точка разделения клавиатуры, настройки стиля (основной А/В/С/D), громкость стиля, темп, аппликатура аккорда, включение / выключение синхростарта.

- **Настройки тембра**

- **Настройка основного тембра**

Номер тембра, Громкость, октава, панорамирование, уровень реверберации, уровень хоруса, уровень DSP, уровень DRY, время атаки, время отпускания, частота среза фильтра, частота резонанса фильтра.

- **Настройка добавочного тембра**

Включение / выключение добавочного тембра, Номер тембра, Громкость, октава, панорамирование, уровень реверберации, уровень хоруса, уровень DSP, уровень DRY, время атаки, время отпускания, частота среза фильтра, частота резонанса фильтра.

- **Настройка тембра разделенной клавиатуры.**

Включение / выключение разделенной клавиатуры, номер тембра, Громкость, октава, панорамирование, уровень реверберации, уровень хоруса, уровень DSP, уровень DRY.

- **Настройки эффекта**

Тип реверберации, тип хоруса, вкл/выкл DSP, тип DSP.

- **Другие настройки**

Транспонирование, диапазон изменения высоты тона, вкл/выкл арпеджио, тип арпеджио, октава.

## СТИРАНИЕ ИНФОРМАЦИИ ИЗ ЯЧЕЕК ПАМЯТИ

Данная процедура стирает настройки панели, сохраненные в ячейках памяти.

- 1 При нажатии на кнопку PERFORMANCE BANK [INC] или [DEC] появится экран PERFORMANCE BANK. Для выбора банка памяти с ячейками, которые необходимо стереть, используйте кнопки PERFORMANCE BANK [INC] и [DEC].**

Для выбора банка можно также использовать диск управления.

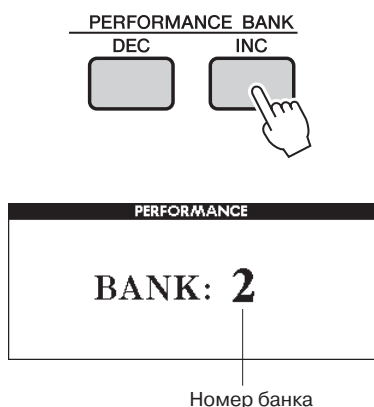

- 2 Нажмите и удерживайте более секунды кнопку ячейки памяти PERFORMANCE MEMORY ([1]-[8]), соответствующую ячейке, которую вы хотите стереть.**

На дисплее появится подтверждающее сообщение.



- 3 Нажмите на кнопку [INC/YES].**  
На дисплее появится подтверждающее сообщение.  
Для отмены операции нажмите на кнопку [DEC/NO].

- 4 Для выполнения операции Очистки ячейки памяти нажмите на кнопку [INC/YES]**

Во время очистки ячейки памяти, на дисплее на короткое время будет выведено сообщения процесса выполнения операции.

# Редактирование тембра

Редактирование доступных параметров тембра позволяет создать оригинальные тембры. Редактирование различных параметров позволяет создать новые тембры, наиболее подходящие к вашей музыке.

## ВЫБОР И РЕДАКТИРОВАНИЕ ПОЗИЦИИ

Может быть отредактирован 21 параметр.

**1** Найдите в таблице экрана EDIT (стр. 63) нужную функцию.

**2** Нажмите на кнопку [EDIT] для перехода к экрану EDIT.

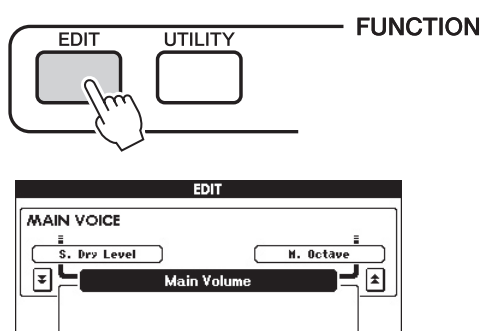

**3** Каждое нажатие кнопок CATEGORY [INC] / [DEC] последовательно выбирает одну из 21 позиций для редактирования. Выберите позицию, которую хотите отредактировать. Информация о позициях и настройках, которые могут быть отредактированы, дана на стр. 63. Предыдущая позиция будет выведена в левой верхней области экрана, а следующая позиция будет выведена в правой верхней области экрана.

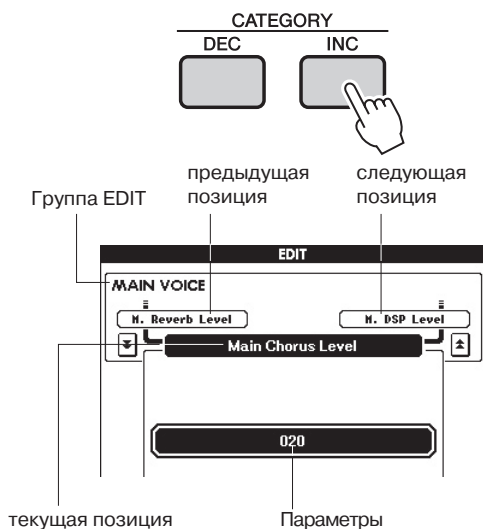

**4** Для настройки значения используйте диск управления или кнопки [DEC/NO] и [DEC/YES].

Нажмите одновременно на кнопки [INC/YES] и [DEC/NO] для вызова значения по умолчанию.

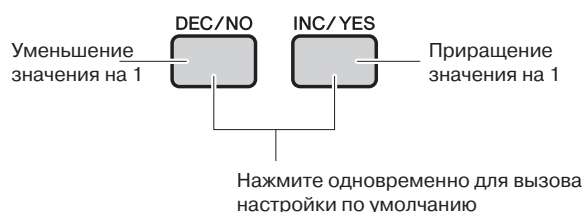

Отредактированные параметры могут быть сохранены в памяти инструмента (стр. 59).

■ Экран редактирования

Группа	функция	Индикация на экране	Диапазон / настройки	описание
MAIN VOICE Основной тембр	Громкость	Main Volume	000–127	Определяет громкость основного тембра
	октава	Main Octave	-2–2	Определяет октаву основного тембра с приращением в октаву.
	Панорамирование	Main Pan	000 (левый)–064 (центр)–127 (правый)	Определяет позицию панорамирования основного тембра. «0» означает, что звук панорамирован полностью налево, «127» означает, что звук панорамирован полностью направо.
	уровень реверберации	Main Reverb Level	000–127	Определяет уровень реверберации основного тембра
	уровень хора	Main Chorus Level	000–127	Определяет уровень хора основного тембра
	уровень DSP	Main DSP Level	000–127	Определяет уровень DSP Основного тембра
	уровень сухого сигнала	Main Dry Level	000–127	Определяет уровень сухого сигнала основного тембра (без эффектов реверберации, хора и DSP).
DUAL VOICE (добавочный тембр)	Громкость	Dual Volume	000–127	Определяет громкость добавочного тембра
	октава	Dual Octave	-2–2	Определяет октаву добавочного тембра с приращением в октаву.
	панорамирование	Dual Pan	000 (left)– 064 (center)– 127 (right)	Определяет позицию панорамирования добавочного тембра. «0» означает, что звук панорамирован полностью налево, «127» означает, что звук панорамирован полностью направо.
	уровень реверберации	Dual Reverb Level	000–127	Определяет уровень реверберации добавочного тембра
	уровень хора	Dual Chorus Level	000–127	Определяет уровень хора добавочного тембра
	уровень DSP	Dual DSP Level	000–127	Определяет уровень DSP добавочного тембра
	уровень сухого сигнала	Dual Dry Level	000–127	Определяет уровень сухого сигнала добавочного тембра (без эффектов реверберации, хора и DSP).
SPLIT VOICE Разделенная клавиатура (левый тембр)	громкость	Split Volume	000–127	Определяет громкость разделенного тембра
	октава	Split Octave	-2–2	Определяет октаву разделенного тембра с приращением в октаву.
	панорамирование	Split Pan	000 (left)– 064 (center)– 127 (right)	Определяет позицию панорамирования разделенного тембра. «0» означает, что звук панорамирован полностью налево, «127» означает, что звук панорамирован полностью направо.
	уровень реверберации	Split Reverb Level	000–127	Определяет уровень реверберации разделенного тембра
	уровень хора	Split Chorus Level	000–127	Определяет уровень хора разделенного тембра
	уровень DSP	Split DSP Level	000–127	Определяет уровень DSP разделенного тембра
	уровень сухого сигнала	Split Dry Level	000–127	Определяет уровень сухого сигнала разделенного тембра (без эффектов реверберации, хора и DSP).

- Нажмите одновременно на кнопки [INC/YES] и [DEC/NO] для вызова настроек по умолчанию.

# Настройки утилит

На экране UTILITY могут быть выполнены настройки точки разделения клавиатуры и эффектов.

## ВЫБОР И НАСТРОЙКА ФУНКЦИЙ.

Всего может быть установлено 25 параметров

**1** Найдите в таблице экрана UTILITY (стр. 65) нужную функцию.

**2** Нажмите на кнопку [UTILITY] для перехода к экрану UTILITY

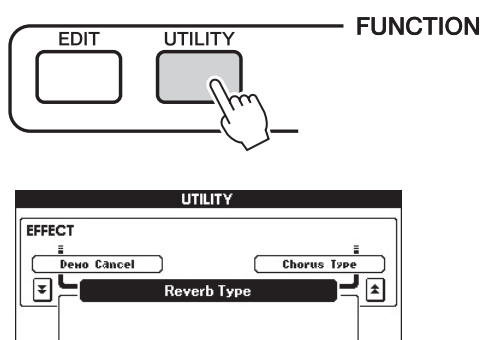

**3** Нажмите на кнопки CATEGORY [DEC] и [INC] нужное количество раз до тех пор, пока на дисплее не появится имя функции.

Смотрите перечень функций на странице 65. Имя предыдущей позиции в списке появляется в верхнем левом углу, а имя следующей позиции появляется в верхнем правом углу.

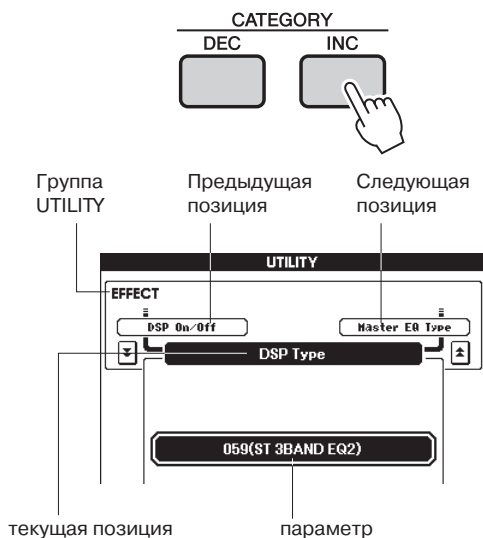

**4** Для настройки значения используйте диск управления или кнопки [DEC/NO] и [DEC/YES].

Для включения какой-либо функции нажмите на кнопку [INC/YES], для выключения нажмите на кнопку [DEC/NO]. В некоторых случаях нажатие кнопки [INC/YES] может инициировать выполнение выбранной функции, а нажатие кнопки [DEC/NO] - отмену выбора. Нажмите одновременно на кнопки [INC/YES] и [DEC/NO] для вызова настроек по умолчанию (за исключением исходной настройки MIDI).

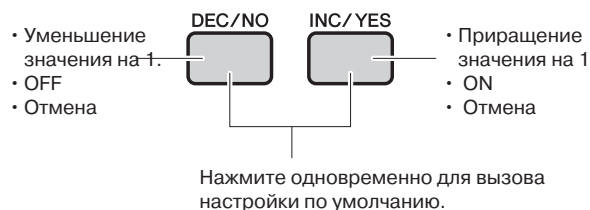

Нажмите одновременно для вызова настройки по умолчанию.

Запоминание настроек утилит выполняется сразу же после их изменения. Однако, позиции сохраненные в ячейках памяти, сохраняются как данные исполнения.

Для восстановления заводских настроек по умолчанию, выполните процедуру «очистка резервной памяти», описанную в разделе «Инициализация» на странице 35.

■ Экран Утилит

Группа	функция	Индикация на экране	Диапазон / настройки	описание
EFFECT	Тип реверберации	Reverb Type	01–26	Определяет тип реверберации, “26” - выключено. (смотрите список на стр. 98)
	Тип хоруса	Chorus Type	01–31	Определяет тип Хоруса. “31” - выключено. (Смотрите список на стр. 98)
	Вкл/выкл DSP	DSP On/Off	ON/OFF	Установка эквалазации на выходе инструмента. (Включая наушники или другие устройства выхода) для получения оптимального звучания в различных ситуациях.
	Тип DSP	DSP Type	001–190	Определяет тип DSp. “190” - выключено. (смотрите список на стр. 99).
	Тип мастер EQ	Master EQ Type	1 (низкая), 2 (Атака), 3 (жесткая), 4 (ретро), 5 (ВЧ фильтр)	Выбор типа Master EQ. Используйте эту функция для подъема басов, уменьшения диапазона воспроизведения и много другого.
ГРОМКОСТЬ	Громкость стиля	Pattern Volume	000–127	Определяет громкость воспроизведения стиля.
	Громкость песни	Song Volume	000–127	Определяет громкость воспроизведения песни
Общие	Настройки	Tuning	415.3–466.2 Hz	Установка высоты звука инструмента с приращением в 0.2 Гц.
	Диапазон изменения высоты тона	Pitch Bend Range	01–12	Установка диапазона изменения высоты тона с приращением в полтона.
	Точка разделения клавиатуры	Split Point	000–127(C-2–G8)	Определяет наивысшую клавишу для тембра левой части разделенной клавиатуры и устанавливают точку разделения - другим словами клавишу, которая разделяет левый (нижний) и основной (верхний) тембры. Точка разделения клавиатуры и точка разделения аккомпанемента автоматически устанавливаются на одно и то же значение.
	Чувствительность клавиатуры к нажатию	Touch Sensitivity	1 (Soft), 2 (Medium), 3 (Hard), 4 (off)	Определяет чувствительность функции.
	Аппликатура аккорда	Chord Fingering	1 (Multi Finger), 2 (FullKeyboard)	Устанавливает режим распознавания аккорда, в режиме Multi Finger распознаются нормальные и простые аккорды играемые на левой части разделенной клавиатуры. В режиме Full Keyboard распознаются нормальные аккорды, играемые в любой части клавиатуры. Также будут звучать и обычные проигрываемые ноты.
	АРПЕДЖИО	Тип арпеджио	Arpeggio Type	01–150
Скорость арпеджио		Arpeggio Velocity	1 (Original), 2 (Thru)	Установка громкости арпеджио.
PC MODE	Режим PC	PC Mode	ON/OFF	Оптимизация настроек MIDI для подключения к компьютеру. (стр. 79).
MIDI	Включение / выключение управления с клавиатуры	Local	ON/OFF	Функция управления внутренним тон-генератором с клавиатуры. При включении функции Local, внутренний тон генератор активизируется, при выключении - отключается (стр. 78)
	Включение / выключение внешнего синхронизатора	External Clock	ON/OFF	Эти настройки определяют синхронизацию инструмента с внутреннего синхронизатора (OFF) или с внешнего (ON). (стр. 78).
	Выход клавиатуры	Keyboard Out	ON/OFF	Эти настройки определяют будут ли данные исполнения на клавиатуре передаваться через MIDI выхода (ON) или нет (OFF).
	Выход стиля	Pattern Out	ON/OFF	Эти настройки определяют, будут ли во время воспроизведения стиля, данные стиля передаваться через MIDI выхода (ON) или нет (OFF).
	Выход песни	Song Out	ON/OFF	Эти настройки определяют, будут ли во время воспроизведения песни, данные песни передаваться через MIDI выхода (ON) или нет (OFF).
	Начальная настройка	Initial Setup	YES/NO	Посыл данных панели инструмента на компьютер. Нажмите [INC/YES] для посылы или [DEC/NO] для отмены.
	Тактовый размер – числитель	Time Signature – Numerator	00–60	Определяет тактовый размер метронома.
	Тактовый размер – знаменатель	Time Signature – Denominator	2, 4, 8, 16	Установка длительности каждого бита метронома.
	Громкость	Metronome Volume	000–127	Определяет громкость метронома
UTILITY (УТИЛИТА)	Отмена демонстрационного режима	Demo Cancel	ON/OFF	При включении этой функции, демонстрационное воспроизведение не начинается даже при одновременном нажатии на кнопку [SOMG] и [PATTERN]

- Нажмите одновременно на кнопки [INC/YES] и [DEC/NO] для вызова настроек по умолчанию (за исключением исходной настройки MIDI).

# Сохранение данных

В данном разделе будут рассмотрены процедуры установки и форматирования USB накопителя.

А также сохранение и загрузка данных на устройство и с него.

USB накопитель – это медиа устройство с большим объемом памяти для хранения данных.

При установке USB накопителя в разъем инструмента USB TO DEVICE, созданные на инструменте пользовательские песни и сохраненные в памяти инструмента настройки могут быть сохранены на устройство или загружены с него.

USB накопитель также может быть использован для передачи данных песни, загруженных на инструмент с Интернета.

При отсутствии USB накопителя, необходимо приобрести (один или несколько).

Инструмент может поддерживать не все имеющиеся в продаже USB накопители. Корпорация Yamaha не гарантирует работу приобретенных USB накопителей. Перед приобретением USB накопителя, обратитесь за консультацией к дилеру Yamaha или к авторизованному дистрибьютору Yamaha (смотрите список в конце руководства пользователя).

## ● Защита данных (переключатель защиты от записи)

Некоторые USB накопители имеют переключатель защиты от записи.

Для предотвращения случайного стирания важных данных, сохраненных на USB накопителе, сдвиньте переключатель защиты от записи на устройстве в позицию «protect» (защита).

При сохранении данных, убедитесь в том, что переключатель защиты от записи установлен в позицию «overwrite» (перезапись).



## РАБОТА С USB НАКОПИТЕЛЕМ.

**1** Подключите USB накопитель к разъему USB TO DEVICE. Следите за правильной установкой прибора.

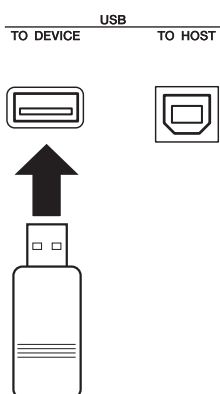

**ВАЖНО**

- Для воспроизведения песен, записанных на USB накопитель с компьютера или другого устройства, необходимо чтобы песни были сохранены в корневом каталоге USB накопителя или папке первого/второго уровня в корневом каталоге. Сохраненные таким образом песни могут быть выбраны и воспроизведены на USB песни (стр. 26). Песни, сохраненные в папке третьего уровня, расположенной внутри папки второго уровня не могут быть выбраны и воспроизведены на данном инструменте.

**USB накопитель (корневой каталог)**

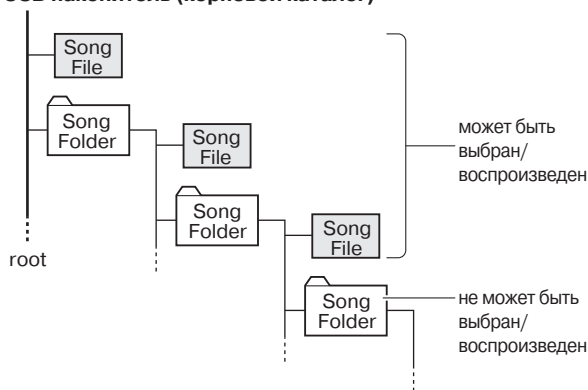

**2** Проверьте, чтобы на основном (MAIN) экране была индикация “CONNECT” (подключено)

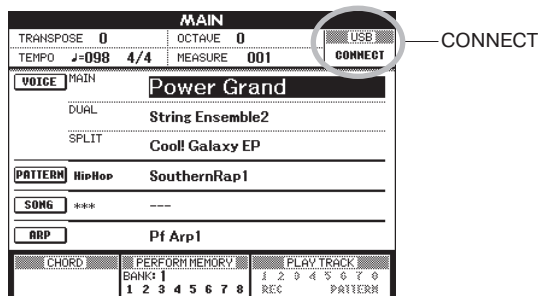

Для перехода к экрану FILE CONTROL и доступу к работе с USB накопителем, нажмите на кнопку [MENU] с основного экрана. (Не нажимайте эту кнопку сейчас. Прочитайте инструкции ниже)

Меню	Страница
Format (формат)	68
User File Save (сохранение пользовательского файла)	69
SMF Save (сохранение SMF)	70
Load (Загрузка)	71
Delete (Стирание)	72

Для облегчения работы на экране иногда появляется сообщение(информация или диалог подтверждения). Описание сообщений дается в разделе «Сообщения» на стр. 83.

**ПРИМЕЧАНИЕ**

- Во время вывода на дисплее экрана FILE CONTROL, при игре на клавиатуре звучание отсутствует. В этом состоянии активизированы только кнопки, имеющие отношение к операциям с файлами.

**ПРИМЕЧАНИЕ**

- В следующих случаях, экран FILE CONTROL не выводится:
  - Во время воспроизведения стиля или песни.
  - Во время загрузки данных с USB накопителя

## ФОРМАТИРОВАНИЕ USB НАКОПИТЕЛЯ.

Новый USB накопитель, перед использованием на этом инструменте, необходимо отформатировать.

### **⚠ ВНИМАНИЕ**

- При форматировании USB накопителя с уже имеющимися данными, все данные будут стерты. Следите за тем, что бы во время форматирования не были стерты нужные данные.

**1** После подключения формируемого USB накопителя к разъему инструмента USB TO DEVICE, проверьте наличие индикации «CONNECT» на основном экране.

**2** Нажмите на кнопку [MENU]. Появится сообщение с запросом на подтверждение операции форматирования.

### **▮ ПРИМЕЧАНИЕ**

- Если в шаге 2 появляется позиция Load (Загрузка), нажмите на кнопки CATEGORY [INC]/[DEC] нужное количество раз до тех пор, пока не появится позиция Format (Форматирование).

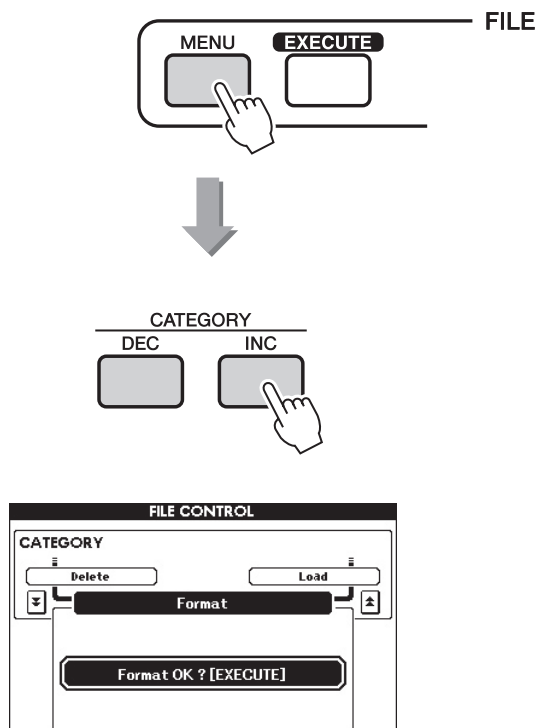

**3** Нажмите кнопку [EXECUTE]. Появится подтверждающее сообщение.

Для отмены операции нажмите на кнопку [DEC/NO]

**4** Нажмите вновь на кнопку [EXECUTE] или на кнопку [INC/YES] для начала операции форматирования.

### **⚠ ВНИМАНИЕ**

- Операция форматирования не может быть отменена после появления на экране сообщения выполнения операции. Во время выполнения операции форматирования никогда не отключайте питание и не удаляйте USB накопитель.

**5** После завершения операции, на дисплее появится сообщение.

Нажмите на кнопку [EXIT] для возврата к основному экрану.

### **▮ ПРИМЕЧАНИЕ**

- Если USB накопитель был защищен от записи, то на экране появится соответствующее сообщение и запись не сможет быть сделана.

## СОХРАНЕНИЕ ДАННЫХ

С помощью этой операции в один пользовательский файл сохраняются три типа данных: пользовательская песня, файл стиля, данные памяти исполнения.

**1** Проследите за тем, чтобы к разъему инструмента **USB TO DEVICE** была подключен отформатированный USB накопитель, проверьте наличие индикации **“CONNECT”** на основном экране.

**2** Нажмите на кнопку **[MENU]**.

**3** Выберите позицию **User File Save** (Сохранение пользовательского файла) с помощью кнопок **CATEGORY [DEC]/ [INC]**.  
Будет создано имя файла по умолчанию.

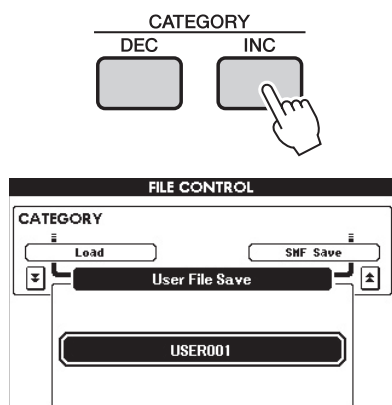

- **Перезапись существующего файла.** Для перезаписи уже записанного на USB накопитель файла, выберите нужный файл с помощью диска управления или кнопок **[INC/YES]** и **[DEC/NO]** и переходите к шагу 6.

### ПРИМЕЧАНИЕ

- Если USB накопитель был защищен от записи, то на экране появится соответствующее сообщение и запись не сможет быть сделана.
- Если на USB накопителе недостаточно места для сохранения данных, на экране появится соответствующее сообщение и сохранение данных будет невозможно. Сотрите ненужные файлы с USB накопителя для освобождения памяти (стр. 72) или используйте другой USB накопитель.
- На странице 83, в разделе «Сообщения» перечислены другие возможные ошибки, которые могут помешать выполнению операции.

**4** Нажмите на кнопку **[EXECUTE]**.  
Под первым знаком в имени файла появится курсор.

**5** Измените имя файла на нужное

- Кнопка **[1]** перемещает курсор налево, а кнопка **[2]** перемещает курсор направо.
- Для выбора знака в текущей позиции курсора используйте диск управления.

- Кнопка **[8]** используется для стирания знака в месте положения курсора.

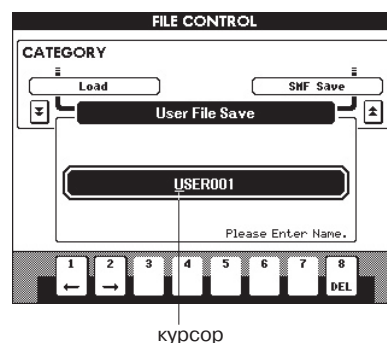
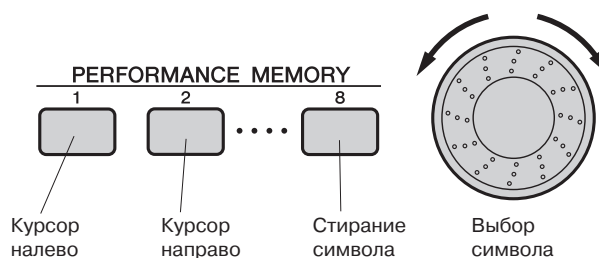

**6** Нажмите на кнопку **[EXECUTE]**.  
На дисплее появится подтверждающее сообщение. Для отмены операции нажмите на кнопку **[DEC/NO]**

**7** Нажмите вновь на кнопку **[EXECUTE]** или на кнопку **[INC/YES]** для начала операции сохранения.  
Пользовательский файл будет сохранен в папке **USER FILES** на USB накопителе.

### ВНИМАНИЕ

- Операция сохранения не может быть отменена после появления на экране сообщения выполнения операции. Во время выполнения операции форматирования никогда не отключайте питание и не удаляйте USB накопитель.

**8** После завершения операции, на дисплее появится сообщение.  
Нажмите на кнопку **[EXIT]** для возврата к основному экрану.

### ПРИМЕЧАНИЕ

- Если определено имя файла, то появится сообщение о подтверждении. Нажмите кнопки **[EXECUTE]** или **[INC/YES]** для начала перезаписи файла, или **[DEC/NO]** для отмены.
- Количество времени, требуемое на выполнение данной операции зависит от конкретного используемого USB накопителя.

## КОНВЕРТИРОВАНИЕ ПОЛЬЗОВАТЕЛЬСКОЙ ПЕСНИ В SMF ФОРМАТ И СОХРАНЕНИЕ

Эта операция конвертирует пользовательскую песню (номер песен с 001 до 005) в SMF формат 0 и сохраняет файл на USB накопителе.

● **Что такое SMF (Стандартный MIDI файл)?**  
 Формат SMF (Стандартный MIDI файл) – это один из наиболее распространенных и совместимых форматов, используемых для сохранения последовательности данных. всего имеется две вариации: Формат 0 и Формат 1. основное количество MIDI устройств совместимы с SMF формата 0, и поэтому большинство распространяемых MIDI данных поставляются в SMF формате 0.

**1** Проследите за тем, чтобы к разъему инструмента **USB TO DEVICE** была подключен отформатированный **USB накопитель**, проверьте наличие индикации **«CONNECT»** на основном экране.

**2** Нажмите на кнопку **[MENU]**.

**3** Выберите позицию **SMF Save (Сохранение SMF файла)** с помощью кнопок **CATEGORY [DEC]/ [INC]**. Будет выделено поле **SOURCE FILE** и на экран выведено имя пользовательской песни.

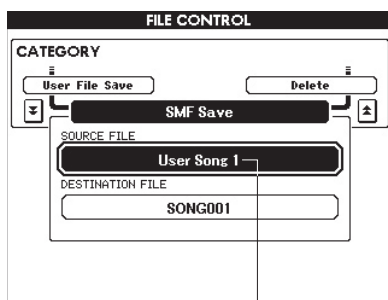
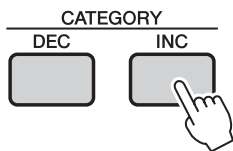

Источник имени пользовательской песни

**4** Для выбора нужного источника пользовательской песни используйте диск. Нажмите одновременно на кнопки **[INC/YES]** и **[DEC/NO]** для выбора первой пользовательской песни.

**5** Нажмите на кнопку **[EXECUTE]**. Будет выделена позиция **DESTINATION FILE (Файл назначения)**, и для конвертированного файла песни появится имя по умолчанию.

● **Перезапись существующего файла.**  
 Для перезаписи уже записанного на USB накопитель файла, выберите нужный файл с помощью диска управления или кнопок **[INC/YES]** и **[DEC/NO]** и переходите к шагу 8.

**6** Нажмите на кнопку **[EXECUTE]**. Под первым символом в имени файла появится курсор.

**7** Измените имя файла на нужное  
 Описание процедуры ввода имени файла дается в разделе «Сохранение данных» на стр. 69.

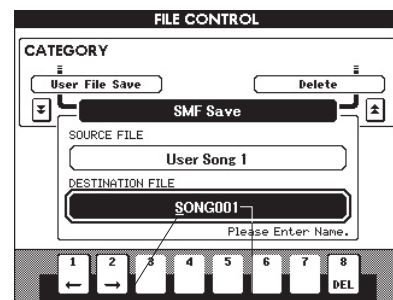

Курсор

Имя сохраняемого файла

**8** Нажмите на кнопку **[EXECUTE]**. На дисплее появится подтверждающее сообщение. Для отмены операции нажмите на кнопку **[DEC/NO]**

**9** Нажмите вновь на кнопку **[EXECUTE]** или на кнопку **[INC/YES]** для начала операции сохранения. Пользовательская песня будет сохранена в папке **USER FILES** на USB накопителе.

### ⚠ ВНИМАНИЕ

- Операция сохранения не может быть отменена после появления на экране сообщения выполнения операции. Во время выполнения операции форматирования никогда не отключайте питание и не удаляйте USB накопитель.

**10** После завершения операции, на дисплее появится сообщение. Нажмите на кнопку **[EXIT]** для возврата к основному экрану.

### ⓘ ПРИМЕЧАНИЕ

- Если определено имя файла, то появится сообщение о подтверждении. Нажмите кнопки **[EXECUTE]** или **[INC/YES]** для начала перезаписи файла, или **[DEC/NO]** для отмены. Для отмены операции нажмите на кнопку **[DEC/NO]**
- Количество времени, требуемое на выполнение данной операции зависит от конкретного используемого USB накопителя.

## ЗАГРУЗКА ПОЛЬЗОВАТЕЛЬСКИХ ФАЙЛОВ И ФАЙЛОВ СТИЛЯ

Пользовательские файлы и файлы стиля, записанные на USB накопителе, могут быть загружены в инструмент.

### **ВНИМАНИЕ**

- При загрузке пользовательского файла, пользовательские песни 001 – 005, стили пользователя и содержимое ячеек памяти будут переписаны. Если вы выполняете только загрузку файла стиля, то будут переписаны только пользовательские стили. Перед загрузкой данных, которые могут привести к перезаписи на USB накопитель, сохраните важные данные.
- Файлы стиля, созданные на другом клавишном инструменте Yamaha (расширение файла только \*.sty) могут быть загружены на MM6 User Pattern #169. Файлы стиля не могут быть созданы без использования MM6.

- 1** После подключения USB накопителя с загружаемым файлом к разьему инструмента USB TO DEVICE, проверьте наличие индикации «CONNECT» на основном экране.
- 2** Нажмите на кнопку [MENU].
- 3** Выберите позицию Load (Загрузка) с помощью кнопок CATEGORY [DEC]/ [INC].

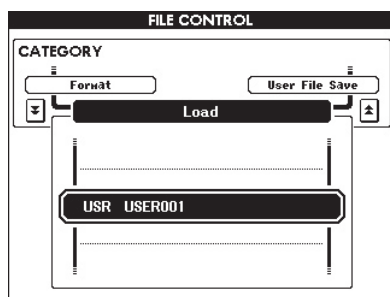
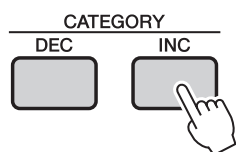

- 4** Для выбора загружаемого пользовательского файла или файла стиля используйте диск управления. Вначале будут показаны все пользовательские файлы, сохраненные на USB накопителе, а затем файлы стиля.

### **ПРИМЕЧАНИЕ**

- Файлы стиля должны находиться в корневом каталоге. Файлы стиля, расположенные в папках, не распознаются устройством.

- 5** Нажмите на кнопку [EXECUTE]. На дисплее появится подтверждающее сообщение. Для отмены операции нажмите на кнопку [DEC/NO].
- 6** Нажмите вновь на кнопку [EXECUTE] или на кнопку [INC/YES] для начала операции загрузки.

### **ВНИМАНИЕ**

- Операция загрузки не может быть отменена после появления на экране сообщения выполнения операции. Во время выполнения операции форматирования никогда не отключайте питание и не удаляйте USB накопитель.

- 7** После завершения операции, на дисплее появится сообщение. Нажмите на кнопку [EXIT] для возврата к основному экрану.

### **ПРИМЕЧАНИЕ**

- Файл SMF, сохраненный на USB накопителе не может быть загружен в качестве пользовательской песни.

## СТИРАНИЕ ДАННЫХ С USB НАКОПИТЕЛЯ

Данная процедура используется для стирания выбранных пользовательских файлов и SMF файлов с USB накопителя.

- 1 Убедитесь в правильности подключения USB накопителя со стираемыми файлами к разъему инструмента USB TO DEVICE, и проверьте наличие индикации «CONNECT» на основном экране.
- 2 Нажмите на кнопку [MENU].
- 3 Выберите позицию Delete (Стирание) с помощью кнопок CATEGORY [DEC]/ [INC].

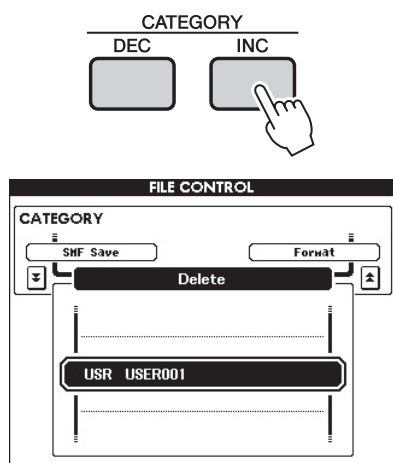

- 4 Выберите файл, который вы хотите стереть.

Нажмите одновременно на кнопки [INC/YES] и [DEC/NO] для выбора первой песни или пользовательского файла на USB накопителе.

- 5 Нажмите на кнопку [EXECUTE]. На дисплее появится подтверждающее сообщение. Для отмены операции нажмите на кнопку [DEC/NO]

- 6 Нажмите вновь на кнопку [EXECUTE] или на кнопку [INC/YES] для начала операции стирания.

### ⚠ ВНИМАНИЕ

- Операция стирания не может быть отменена после появления на экране сообщения выполнения операции. Во время выполнения этой операции никогда не отключайте питание и не удаляйте USB накопитель.

- 7 После завершения операции, на дисплее появится сообщение. Нажмите на кнопку [EXIT] для возврата к основному экрану.

### ⚠ ПРИМЕЧАНИЕ

- Если USB накопитель был защищен от записи, то на экране появится соответствующее сообщение и операция не сможет быть выполнена.

## ВОСПРОИЗВЕДЕНИЕ СТАНДАРТНЫХ MIDI ФАЙЛОВ (SMF), СОХРАНЕННЫХ НА USB НАКОПИТЕЛЕ

- 1 Убедитесь в правильность подключения USB накопителя с файлами SMF к разъему инструмента USB TO DEVICE, и проверьте наличие индикации «CONNECT» на основном экране.
- 2 Нажмите на кнопку [USB].

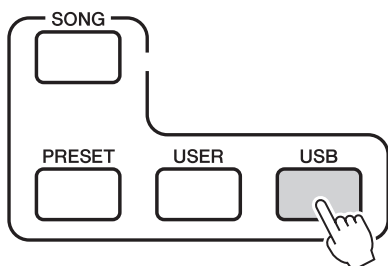

- 3 Для выбора нужного файла SMF используйте диск.
- 4 Нажмите на кнопку [START/STOP].

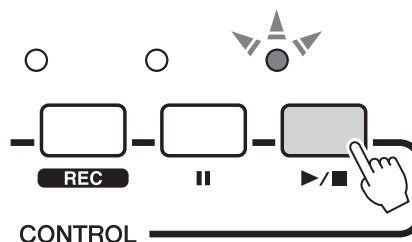

## РАЗЪЕМЫ

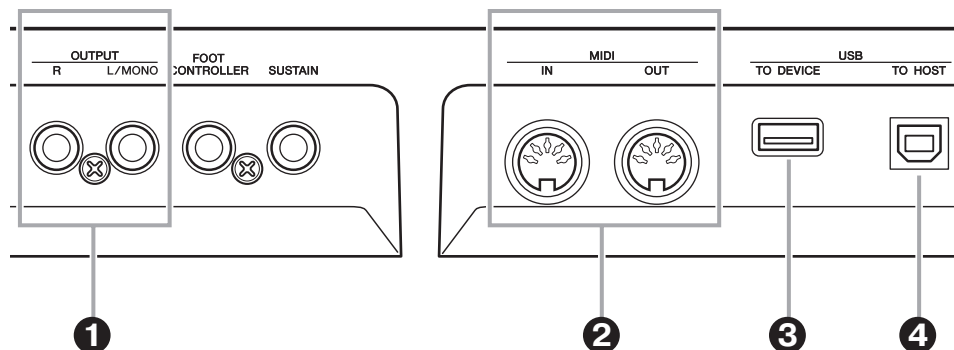

### ❶ Гнезда OUTPUT L/MONO и R

Гнезда для вывода стереофонических аудио сигналов (1/4" монофонический телефонный штекер).

Для получения на выходе монофонического сигнала, используйте только гнездо L/MONO.

### ❷ Разъемы MIDI IN и OUT

На разъем MIDI IN принимаются MIDI сообщения с внешних MIDI устройств. Этот разъем может быть использован для управления MM6 или для запуска встроенного тон генератора с внешнего MIDI устройства. Данные исполнения и управления MM6, генерируемые во время работы его контролеров и ручек, выводятся через разъем MIDI OUT.

### ❸ Разъем USB TO DEVICE

Разъем для подключения USB накопителей, (USB накопитель, накопитель на гибких магнитных дисках, накопитель на жестком магнитном диске и так далее) и сохранения данных на подключенном устройстве, а также для загрузки данных с подключенного устройства.

Дополнительная информация дается в разделе «Подключение USB накопителя» на стр. 75.

### ❹ Разъем USB TO HOST

Этот разъем используется для прямого подключения к персональному компьютеру и обмена MIDI данными между устройствам. Дополнительная информация дается в разделе «Подключение к персональному компьютеру» на стр. 77.

## ПОДКЛЮЧЕНИЕ К ВНЕШНЕМУ АУДИО ОБОРУДОВАНИЮ

Поскольку в ММ6 нет встроенных громкоговорителей, необходимо подключить его к внешнему усилителю или громкоговорителям, наушникам или какому-либо другому устройству звукового вывода.

### ■ Подключение к громкоговорителям со встроенным усилителем или к мониторным громкоговорителям •••••

Чтобы получить оптимальное и точное воспроизведение богатого стереофонического звучания инструмента со всеми эффектами, используйте два громкоговорителя со встроенным усилителем. Подключите громкоговорители к гнездам OUTPUT L/MONO и R на задней панели.



**ПРИМЕЧАНИЕ**

• При использовании только одного громкоговорителя со встроенным усилителем, подключите его к гнезду OUTPUT L/MONO на задней панели.

## ПОДКЛЮЧЕНИЕ КО ВНЕШНИМ MIDI УСТРОЙСТВАМ

**ПРИМЕЧАНИЕ**

• MIDI данные могут быть приняты и переданы как через разъемы MIDI, так и через разъем USB TO HOST. Однако, эти разъемы не могут быть использованы одновременно.

### ■ Управление внешним тон-генератором с ММ6 •••••

Данный тип подключения позволяет выполнять воспроизведение на внешнем MIDI тон генераторе с клавиатуры ММ6.

Используйте это подключение в том случае, когда вы хотите чтобы внешний инструмент звучал также как ММ6.

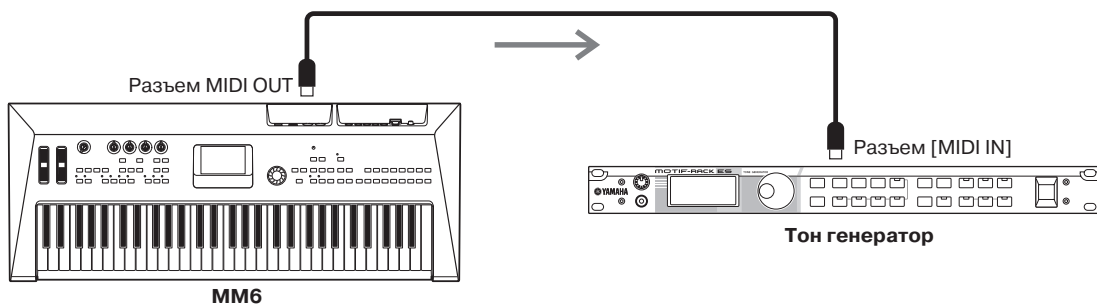

Для воспроизведения на внешнем тон генераторе, приемный канал MID на тон генераторе должен быть установлен на такой же канал, что и передающий MIDI канал на ММ6.

Передающие каналы ММ6 фиксированы. Смотрите таблицу ниже.

Основной тембр	Канал 1
Добавочный тембр	Канал 2
Левый тембр разделенной клавиатуры	Канал 3





### Резервное сохранение данных инструмента на компьютере

После сохранения данных на USB накопителе, можно скопировать данные на жесткий диск компьютера и затем заархивировать и организовать по папкам.

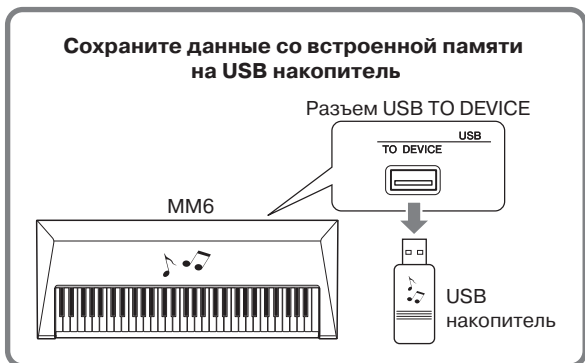

Отключите USB накопитель от компьютера и подключите его к инструменту



### Копирование файлов с жесткого диска на USB накопитель и воспроизведение песен на инструменте.

Для передачи файлов с жесткого диска на инструмент, скопируйте их на USB накопитель и затем подключите его к инструменту. С жесткого диска компьютера могут быть скопированы на USB накопитель пользовательские файлы, файлы стилей, MIDI песни. После завершения копирования, подключите устройство к разьму USB TO DEVICE на инструменте и воспроизведите MIDI песни или загрузите на инструмент пользовательские файлы или файлы стиля.

**ПРИМЕЧАНИЕ**

- При использовании MAC OSX, могут быть созданы файлы с другими именами. При загрузке на MM6 всегда выбирайте файл с оригинальным именем.



Отключите USB накопитель от компьютера и подключите его к инструменту

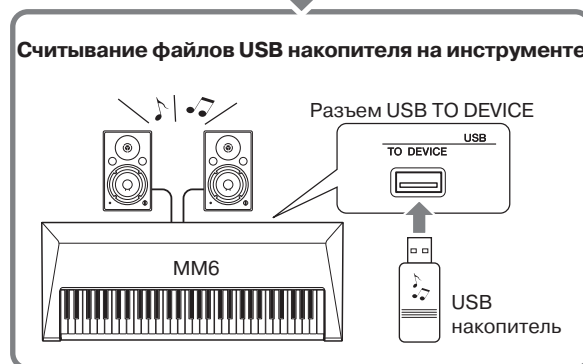

## ПОДКЛЮЧЕНИЕ К ПЕРСОНАЛЬНОМУ КОМПЬЮТЕРУ

При подключении инструмента к компьютеру доступны следующие функции:

### ■ Установка драйвера USB-MIDI

Для обеспечения взаимодействия с инструментом, подключенным к компьютеру необходимо установить на компьютер соответствующее программное обеспечение. Драйвер USB-MIDI

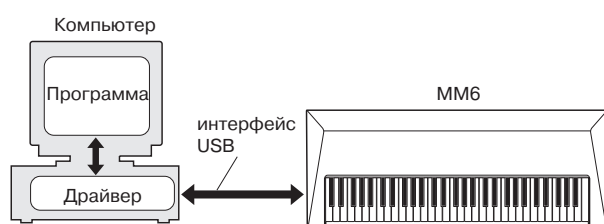

### 1 Загрузите соответствующий драйвер с нашего вебсайта:

[http://www.global.yamaha.com/download/usb\\_midi/](http://www.global.yamaha.com/download/usb_midi/)

Доступны версии для:

Windows XP Professional/Home  
Edition Macintosh: OS X 10.2.8-10.4.5

### 2 Установите драйвер USB MIDI на компьютер

Смотрите инструкции по установке.

### 3 Подключите компьютер к инструменту через USB интерфейс

Дополнительная информация дается на стр. 78.

### ■ Меры предосторожности при работе с USB ●●●●●●●●●●●●●●●●

При подключении инструмента через USB интерфейс, соблюдайте следующие меры предосторожности. Игнорирование может привести к «зависанию» компьютера и повреждению или потере данных. При «зависании» компьютера, выключите и вновь включите питание на обоих устройствах и перезагрузите компьютер.

#### ⚠ ВНИМАНИЕ

- Перед подключением компьютера к разьему USB TO HOST, выйдите из режима ожидания.
- Перед включением питания инструмента, подключите компьютер к разьему USB TO HOST.
- Перед включением или выключением питания инструмента и перед подключением или отключением USB интерфейса, проверьте следующие пункты.
  - Выйдите из всех приложений
  - Убедитесь в отсутствии процесса передачи данных. (передача данных осуществляется при игре на клавиатуре или при воспроизведении песни)
- Между включением и выключением питания и между подключением и отключением USB интерфейса выждите как минимум 6 секунд.
- Подключайте инструмент к компьютеру напрямую с помощью одного USB кабеля. Не используйте хаб.

## ПЕРЕДАЧА ДАННЫХ ИСПОЛНЕНИЯ НА КОМПЬЮТЕР И С НЕГО

При подключении инструмента к компьютеру, данные исполнения с инструмента могут быть использованы на компьютере, а данные исполнения с компьютера могут быть воспроизведены на инструменте.

### ● Передача данных исполнения между инструментом и компьютером

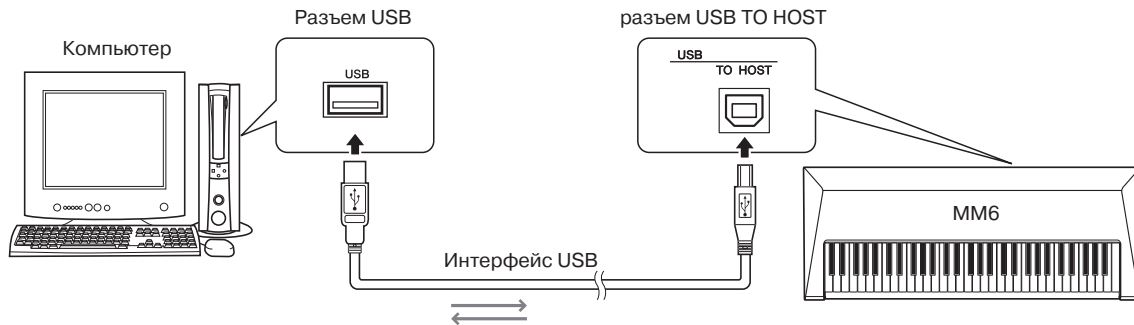

### ■ Настройки MIDI

Эти настройки имеют отношение к передаче и приему данных

Позиция	Диапазон / настройки	Описание
Local	ON/OFF	Параметр Local (внутренний тон-генератор) определяет озвучивание нот, играемых на инструменте, встроенным тон-генератором. Включите Local для активизации встроенного генератора и выключите для его отключения.
External Clock	ON/OFF	Синхронизация инструмента внутренним синхронизатором (OFF) или внешним (ON).
Keyboard Out	ON/OFF	Передача игры клавиатуры через MIDI выход (ON) или нет (OFF).
Pattern Out	ON/OFF	Передача воспроизведения стиля через MIDI выход (ON) или нет (OFF).
Song Out	ON/OFF	Передача воспроизведения песни через MIDI выход (ON) или нет (OFF).

#### ⚠ ВНИМАНИЕ

- Если инструмент не дает никаких звуков, то возможно, что дело в неправильной установке параметра Local.

#### ⚠ ВНИМАНИЕ

- При включении внешней синхронизации и отсутствии сигнала синхронизации с внешнего устройства, функции песни, стиля и метронома не будут запущены.

### 1 Нажмите на кнопку [UTILITY] для перехода к экрану UTILITY



### 2 Выберите нужную позицию с помощью кнопок CATEGORY [DEC]/ [INC].

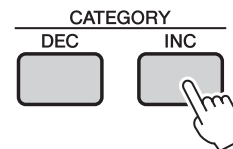

### 3 Для выбора ON или OFF используйте диск.

## ■ Режим PC (персональный компьютер)

Режим PC удобен для выполнения нескольких настроек с помощью одной операции. Выберите ON или OFF

	ON	OFF
Local	OFF	ON
External Clock	ON	OFF
Song Out	ON	ON
Style Out	ON	ON
Keyboard Out	ON	ON

**1** Нажмите на кнопку [UTILITY] для перехода к экрану UTILITY

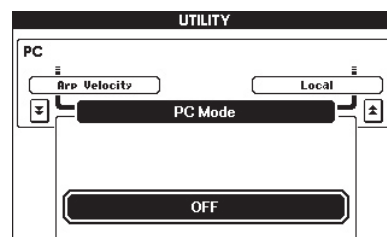
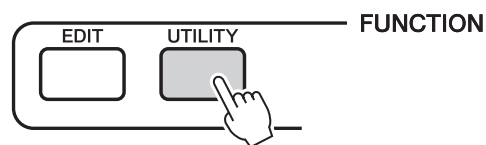

**2** Выберите позицию PC Mode (режим PC) с помощью кнопок CATEGORY [DEC]/ [INC].

**3** Для выбора ON или OFF используйте диск.

## НАЧАЛЬНАЯ УСТАНОВКА

Эта функция позволяет передать на компьютер данные настройки панели. Перед записью данных исполнения в запущенную на компьютере программу, желательно сделать запись настроек панели перед данными исполнения.

**1** Нажмите на кнопку [UTILITY] для перехода к экрану UTILITY

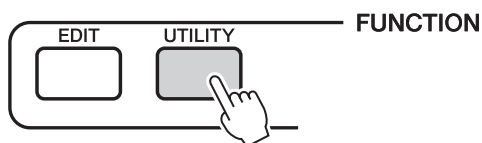

**2** Выберите позицию Initial Setup (Начальная установка) с помощью кнопок CATEGORY [DEC]/ [INC].

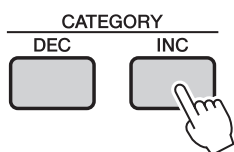

**3** Нажмите [INC/YES] для отправки.

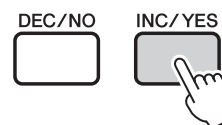

## СПЕЦИАЛЬНЫЕ ПРИМЕЧАНИЯ

- Данное руководство охраняется авторским правом корпорации Yamaha.
- Прилагаемое программное обеспечение охраняется авторским правом компании Steinberg Media Technologies GmbH
- Прилагаемое программное обеспечение и руководство должны использоваться только на основании полного согласия с лицензионным соглашением (Перед инсталляцией приложения прочитайте внимательно Лицензионное соглашение на использование программного обеспечения на стр. 81 данного руководства).
- Копирование прилагаемого программного обеспечения или воспроизведение части или полностью руководства пользователя запрещено без письменного согласия производителя.
- Корпорация Yamaha не дает никаких гарантий на использование программного обеспечения и документации и не несет ответственность за результаты использования этого руководства и программного обеспечения.
- Поставляемый программный диск не является аудио компакт-диском. Не пытайтесь запустить его на стандартном проигрывателе аудио дисков
- Пожалуйста, проверьте последнюю информацию о поставляемом программном обеспечении и системных требованиях по следующему адресу URL: [http:// www.yamahasyth.com/](http://www.yamahasyth.com/)
- Корпорация Yamaha не обеспечивает поддержку на поставляемое программное обеспечение.

## О ПОСТАВЛЯЕМОМ ПРОГРАММНОМ ОБЕСПЕЧЕНИИ DAW (ЦИФРОВАЯ АУДИО РАБОЧАЯ СТАНЦИЯ)

Поставляемый диск включает программное обеспечение DAW для компьютеров Macintosh и Windows.

### **ПРИМЕЧАНИЕ**

- Удостоверьтесь в том, что программное обеспечение DAW устанавливается под учетной записью «Администратора».
- Установка программного обеспечения DAW выполняется при подключении компьютера к Интернету. Убедитесь, чтобы были заполнены все пункты.
- Пользователи Macintosh могут начать процесс инсталляции, дважды щелкнув на пиктограмме файла с расширением «.trkg».

Для получения самой последней информации относительно системных требований перейдите по следующей ссылке.

[http:// www.yamahasyth.com](http://www.yamahasyth.com)

## ПОДДЕРЖКА

Информацию о поставляемом программном обеспечении DAW, можно найти на вебсайте Steinberg. [http:// www.steinberg.net](http://www.steinberg.net)

Вы может также обратиться к вебсайту Steinberg из приложения DAW через меню [Help]. (руководство в формате PDF находится на сайте).

**ВНИМАНИЕ  
ЛИЦЕНЗИОННОЕ СОГЛАШЕНИЕ НА ИСПОЛЬЗОВАНИЕ ПРО-  
ГРАММНОГО ОБЕСПЕЧЕНИЯ.**

ВНИМАТЕЛЬНО ПРОЧИТАЙТЕ ЭТО ЛИЦЕНЗИОННОЕ СОГЛАШЕНИЕ НА ИСПОЛЬЗОВАНИЕ ПРОГРАММНОГО ОБЕСПЕЧЕНИЯ (ДАЛЕЕ «СОГЛАШЕНИЕ») ПЕРЕД ИСПОЛЬЗОВАНИЕМ ПРОГРАММНОГО ОБЕСПЕЧЕНИЯ. ВАМ РАЗРЕШЕНО ИСПОЛЬЗОВАТЬ ДАННОЕ ПРОГРАММНОЕ ОБЕСПЕЧЕНИЕ В СООТВЕТСТВИИ С УСЛОВИЯМИ ПОЛЬЗОВАНИЯ ЭТОГО СОГЛАШЕНИЯ. ЭТО СОГЛАШЕНИЕ ЗАКЛЮЧАЕТСЯ МЕЖДУ ВАМИ ( ЧЕЛОВЕК ИЛИ ЮРИДИЧЕСКОЕ ЛИЦО) И КОРПОРАЦИЕЙ YAMAHA («YAMAHA»).

СОГЛАСНО ПРАВИЛАМ ИСПОЛЬЗОВАНИЯ ЭТОГО ПАКЕТА ВЫ СОГЛАШАЕТЕСЬ ИСПОЛЬЗОВАТЬ ЕГО В СООТВЕТСТВИИ С СРОКАМИ ЭТОЙ ЛИЦЕНЗИИ. ЕСЛИ ВЫ НЕ СОГЛАШАЕТЕСЬ СО СРОКАМИ, НЕ УСТАНАВЛИВАЙТЕ, КОПИРУЙТЕ, И ИСПОЛЬЗУЙТЕ ЭТО ПРОГРАММНОЕ ОБЕСПЕЧЕНИЕ КАКИМ ЛИБО ДРУГИМ СПОСОБОМ.

НА ОСНОВАНИИ ДАННОГО СОГЛАШЕНИЯ ВЫ МОЖЕТЕ ИСПОЛЬЗОВАТЬ ПРОГРАММНОЕ ОБЕСПЕЧЕНИЯ «DAW» И ТЕХНОЛОГИЮ СМИ STEINBERG GMBH («STEINBERG»), ПОСТАВЛЯЕМЫЕ С ЭТИМ ПРОДУКТОМ.

ПРИ УСТАНОВКЕ ПРОГРАММНОГО ОБЕСПЕЧЕНИЯ НА ДИСПЛЕЕ КОМПЬЮТЕРА ВЫСВЕЧИВАЕТСЯ ТЕКСТ ЛИЦЕНЗИОННОГО СОГЛАШЕНИЯ. ДЛЯ ПРОДОЛЖЕНИЯ УСТАНОВКИ И ПЕРЕХОДА НА СЛЕДУЮЩУЮ СТРАНИЦУ НЕОБХОДИМО ВЫБРАТЬ «AGREE» (СОГЛАСЕН).

**1. ПРЕДОСТАВЛЕНИЕ ЛИЦЕНЗИИ И АВТОРСКОГО ПРАВА**

Данным соглашением, корпорация Yamaha предоставляет Вам в пользование одну копию программы и данные поставляемые с этим Соглашением. Срок использования ПРОГРАММНОГО ОБЕСПЕЧЕНИЯ должен включать все обновления к программному обеспечению и данным. ПРОГРАММНОЕ ОБЕСПЕЧЕНИЕ является собственностью STEINBERG, и защищено в соответствии с местными законами об авторском праве и условиями соглашения. Корпорация Yamaha приобрела право сублицензии на разрешение использовать ПРОГРАММНОЕ ОБЕСПЕЧЕНИЕ. Вместе с этим Вы имеете право монопольного использования данных, созданных с использованием ПРОГРАММНОГО ОБЕСПЕЧЕНИЯ.

ПРОГРАММНОЕ ОБЕСПЕЧЕНИЕ защищено местными авторскими правами.

- Вы можете использовать ПРОГРАММНОЕ ОБЕСПЕЧЕНИЕ только на одном компьютере.
- Вы можете сделать одну копию ПРОГРАММНОГО ОБЕСПЕЧЕНИЯ в резервных целях только, в том случае если ПРОГРАММНОЕ ОБЕСПЕЧЕНИЕ находится на СМИ, где такая резервная копия разрешается. На резервной копии, Вы должны воспроизвести объявление об авторском праве Yamaha и все остальные частные тексты, которые находились на оригинальной копии ПРОГРАММНОГО ОБЕСПЕЧЕНИЯ.
- Вы можете передавать третьему лицу все ваши права в ПРОГРАММНОМ ОБЕСПЕЧЕНИИ при передаче вместе с этим продуктом и при условии, что Вы не сохраняете никаких копий, а получатель читает и соглашается с пунктами данного Соглашения.

**2. ОГРАНИЧЕНИЯ**

- Вы, не можете заниматься декомпиляцией или использовать другие средства для получения исходных файлов ПРОГРАММНОГО ОБЕСПЕЧЕНИЯ
- Вы не можете воспроизводить, изменять, арендовать, или распределять ПРОГРАММНОЕ ОБЕСПЕЧЕНИЕ полностью или частично, или создавать копии ПРОГРАММНОГО ОБЕСПЕЧЕНИЯ.
- Вы, не можете копировать ПРОГРАММНОЕ ОБЕСПЕЧЕНИЕ с одного компьютера на другой или выкладывать ПРОГРАММНОЕ ОБЕСПЕЧЕНИЕ в интернет.
- Вы не можете использовать ПРОГРАММНОЕ ОБЕСПЕЧЕНИЕ, для обработки незаконных данных или данных, которые нарушают публичный порядок.
- Вы не можете пользоваться данным ПРОГРАММНЫМ ОБЕСПЕЧЕНИЕМ без разрешения Корпорацией Yamaha. Защищенные авторским правом данные, включая, не ограниченные данные MIDI для песен, полученных посредством ПРОГРАММНОГО ОБЕСПЕЧЕНИЯ, подчиняются следующим ограничениям, которые вы должны соблюдать.
- Данные, полученные посредством ПРОГРАММНОГО ОБЕСПЕЧЕНИЯ, не могут использоваться в каких либо коммерческих целях без разрешения владельца авторского права.
- Данные, полученные посредством ПРОГРАММНОГО ОБЕСПЕЧЕНИЯ, не могут быть продублированы, переданы, или воспроизведены без разрешения владельца авторского права.
- Кодирование данных, полученных посредством ПРОГРАММНОГО ОБЕСПЕЧЕНИЯ, не может быть удалено или изменено без разрешения владельца авторского права.

**3. ЗАВЕРШЕНИЕ**

Это Соглашение вступает в силу в день приобретения ПРОГРАММНОГО ОБЕСПЕЧЕНИЯ и действует до момента его завершения. Если какой-нибудь закон об авторском праве или условия этого Соглашения будут нарушены, то Соглашение должно быть аннулировано автоматически и немедленно без указаний со стороны Yamaha. После аннулирования соглашения, Вы должны немедленно уничтожить лицензионное ПРОГРАММНОЕ ОБЕСПЕЧЕНИЕ, всю документацию и сделанные копии.

**4. ОГРАНИЧЕННАЯ ГАРАНТИЯ НА НОСИТЕЛИ**

Корпорация Yamaha гарантирует, что носители, на которых записано ПРОГРАММНОЕ ОБЕСПЕЧЕНИЕ, не будут иметь дефектов. При нормальном использовании, на них дается гарантия сроком на четырнадцать (14) дней от даты продажи, подтвержденной товарным чеком. Корпорация Yamaha несет ответственность за замену дефектных носителей при условии его возвращения в корпорацию Yamaha или официальному дилеру. В течение четырнадцати дней. Корпорация Yamaha не несет ответственность за повреждение носителей в результате небрежного обращения или неправильного использования. СОГЛАСНО ЗАКОНУ, YAMAHA СНИМАЕТ ГАРАНТИИ НА РЕАЛЬНЫЕ МЕДИА УСТРОЙСТВА, ВКЛЮЧАЯ ПОДРАЗУМЕВАЕМЫЕ ГАРАНТИИ ТОВАРНОГО ВИДА И ОПАСНОСТИ ДЛЯ ЗДОРОВЬЯ .

**5. ОГРАНИЧЕННАЯ ГАРАНТИЯ НА ПРОГРАММНОЕ ОБЕСПЕЧЕНИЕ**

Вы признаете и соглашаетесь, что использование ПРОГРАММНОГО ОБЕСПЕЧЕНИЯ – выполняется только на ваш собственный риск. ПРОГРАММНОЕ ОБЕСПЕЧЕНИЕ и связанная с ним документация поставляются, «КАК ЕСТЬ» и без какой либо гарантии. НЕСМОТРЯ НА ЛЮБОЕ ДРУГОЕ УСЛОВИЕ ЭТОГО СОГЛАШЕНИЯ, YAMAHA СНИМАЕТ ВСЕ ГАРАНТИИ ОТНОСИТЕЛЬНО ПРОГРАММНОГО ОБЕСПЕЧЕНИЯ, ВКЛЮЧАЯ ПОДРАЗУМЕВАЕМЫЕ ГАРАНТИИ ТОВАРНОГО ВИДА И ОПАСНОСТИ ДЛЯ ЗДОРОВЬЯ . ПРИ ЭТОМ НЕ ОГРАНИЧИВАЮТСЯ ПРЕДШЕСТВУЮЩИЕ, YAMAHA НЕ ГАРАНТИРУЕТ, ЧТО ПРОГРАММНОЕ ОБЕСПЕЧЕНИЕ БУДЕТ ОТВЕЧАТЬ ВАШИМ ТРЕБОВАНИЯМ, ЧТО РАБОТА ПРОГРАММНОГО ОБЕСПЕЧЕНИЯ БУДЕТ НЕПРЕРЫВНА ИЛИ БЕЗОШИБОЧНА, ИЛИ ТО, ЧТО ДЕФЕКТЫ В ПРОГРАММНОМ ОБЕСПЕЧЕНИИ БУДУТ ИСПРАВЛЕННЫ.

**6. ОГРАНИЧЕНИЕ ОТВЕТСТВЕННОСТИ**

Независимо от характера и причин причиненного вам ущерба или понесенных убытков (включая все без исключения перечисленные выше случаи ущерба и/или убытков, а также любые прямые или общие ущерб и/или убытки), максимальный размер ответственности корпорации YAMAHA или любого ее поставщика (за исключением компенсации в виде ремонта или замены продукта, предоставляемой по выбору корпорацией YAMAHA в связи с нарушением ограниченной гарантии) не может превысить суммы, фактически уплаченной вами при приобретении программы.

**7. ОБЩЕЕ**

Это Соглашение должно интерпретироваться в соответствии с японским законом независимо от принципов конфликта законов. Любой спор будет заслушан Окружным судом Токио в Японии. Если по какой-нибудь причине суд найдет, что какая-либо часть этого Соглашения не имеет законной силы, то остаток от этого Соглашения должен продолжиться в полную силу

**8. ПОЛНОТА СОГЛАШЕНИЯ**

Настоящее лицензионное соглашение (включая любые дополнения и изменения настоящего лицензионного соглашения, сопровождающие программу) составляет полное соглашение между вами и корпорацией Yamaha относительно программы и услуг по технической поддержке (если таковые предоставляются) и заменяют собой все предшествующие или одновременные устные или письменные договоренности, предложения и заверения относительно программы и любых других положений настоящего лицензионного соглашения. В случае противоречий между положениями программ и политики корпорации Yamaha по оказанию технической поддержки и положениями настоящего лицензионного соглашения, данное лицензионное соглашение имеет преимущественную силу..

# Устранение недостатков

Проблема	Возможная причина и решение
При включении или выключении, в динамиках слышен щелкающий звук.	Это нормально и нет причин для беспокойства. Данный звук возникает в результате кратковременного броска тока при включении/выключении. При включении/выключении прибора уменьшите громкость.
При использовании мобильного телефона слышен шум	Чтобы избежать этого, выключите мобильный телефон или используйте его вдали от инструмента. Использование мобильного телефона в непосредственной близости от инструмента может дать помехи.
Нет звука при игре на клавиатуре или при воспроизведении песни или стиля.	Проверьте установки функции «Local» Она должна быть включена. (см. стр. 78).
	Не выведен ли на дисплей экран FILE CONTROL? При выводе на дисплей этого экрана, клавиатура инструмента не дает звука. Нажмите на кнопку [EXIT] для возврата к основному экрану.
Стиль или песня не воспроизводятся при нажатии на кнопку [START/STOP]	Включена ли внешняя синхронизация?
	Проверьте, чтобы внешняя синхронизация была выключена. Смотрите раздел «Внешняя синхронизация» на стр. 78.
Стиль не звучит правильно	Проверьте, чтобы громкость стиля была установлена на соответствующий уровень (см. Стр. 53).
	Правильно ли установлена точка разделения клавиатуры? Играете ли вы аккорды в соответствующей секции? Установите точку разделения клавиатуры на соответствующую клавишу (см. стр. 52). Горит ли индикатор кнопки [FINGER]?. Если нет, то нажмите на кнопку [FINGER] чтобы загорелся индикатор.
При выборе номера стиля со 113 по 168 (индикатор [FINGER] горит) воспроизводятся только ритмические стили.	Это нормально Стили со 113 по 168 содержат ритмическую часть, и поэтому никакие другие части стиля воспроизводиться не будут. Для прослушивания остальных частей выберите номера стиля отличные от 113 – 168.
Звучат не все тембры или создается ощущение, что некоторые звуки обрезаны. Или стиль или звук песни прерывается во время игры на клавиатуре.	Максимальная полифония инструмента составляет 32 ноты. При одновременном воспроизведении Добавочного тембра или Левого тембра разделенной клавиатуры и стиля или песни, некоторые ноты / звуки могут быть убраны из аккомпанемента или песни.
Педальный переключатель (для сустейна) дает противоположный эффект. Например, при нажатии на педаль, звук обрезается, а при отпущении – растягивается.	Изменена полярность педального переключателя. Проверьте правильность подключения вилки к разъему SUSTAIN перед включением питания.
Звучание тембра изменяется от одной ноты к другой.	Это нормально. При используемой технологии генерации тона AWM используется несколько записей (сэмплов) инструмента на всем диапазоне клавиатуры. Таким образом, реальное звучание тембра может слегка отличаться от ноты к ноте.
Индикатор кнопки [FINGER] не горит даже при нажатии на кнопку.	Выведен ли на дисплей экран выбора стиля? Перед использованием любой из функций, связанной со стилем, нажмите на кнопку [PATTERN].
При смене тембра во время записи, DSP эффект не звучит так, как ожидается.	Во время записи, тип DSP, установленный перед началом записи, сохраняется. И поэтому, ожидаемый эффект DSP может быть не применен при изменении тембров. Это не является неисправностью.
При включении / выключении DSP громкость изменяется.	Некоторые тембры при включении / выключении DSP изменяют громкость. Это не является неисправностью.
DSP эффект звучит не так, как ожидается	На всем инструменте может быть включен только один DSP эффект. Поэтому, если DSP эффект звучит не так, как ожидается, это может быть следствием того, что одновременно с игрой на клавиатуре выполняется воспроизведение песни или стиля, загруженных с внешнего устройства. Настройки DSP сохранены вместе с данными песни или стиля. Это не является неисправностью.



Сообщения на ЖК экране	Комментарии
Access error!	Ошибка считывания или записи с /на медиа устройства или флэш памяти.
All Memory Clearing...	Стирание всех данных во флэш памяти. Никогда не выключайте питание во время процесса передачи данных.
Are you sure?	Подтверждение выполнения операции очистки песни или дорожки.
Backup Clearing...	Удаление из памяти резервных данных.
Cancel	Отмена передачи
Clearing...	Выполнение операции очистки песни или трека для пользовательской песни.
Completed	Завершение конкретной операции, например сохранение данных или передачи.
Data Error!	Пользовательская песня содержит нелегальные данные.
End	Завершение передачи данных.
Error!	Ошибка операции записи
File information area is not large enough.	Данные не могут быть сохранены на медиа устройство из-за слишком большого количества файлов.
File is not found.	Нет файла
File too large. Loading is impossible.	Данные не могут быть загружены из-за большого размера файла.
Format OK ? [EXECUTE]	Подтверждение выполнения операции форматирования
Formatting...	Форматирование
Load OK ?	Подтверждение выполнения операции загрузки
Loading...	Загрузка данных
Media is not inserted.	Попытка доступа к неподключенному к разъему USB TO DEVICE устройству памяти
Media capacity is full.	Данные не могут быть сохранены из-за переполнения памяти медиаустройства.
Memory Full	Заполнение внутренней памяти устройства во время записи песни.
MIDI receive buffer overflow.	Переполнение приемного буфера MIDI.
Now Writing... (Don't turn off the power now, otherwise the data may be damaged.)	Запись данных в память. Никогда не выключайте питание во время записи. Это может привести к потере данных.
Overwrite ?	Подтверждение операции перезаписи
Save OK ?	Подтверждение операции сохранения
Saved data is not found.	Попытка сохранения несуществующих данных
Saving...	Сохранение данных в памяти. Никогда не выключайте питание во время сохранения. Это может привести к потере данных.
Send OK?	Подтверждение операции передачи данных
Sending...	Передача данных
Since the media is in use now, this function is not available.	Функция управления файлом в настоящий момент недоступна, так как выполняется доступ к медиа устройству.
Sure ? [YES/NO]	Повторное подтверждение выполнения операции
The limit of the media has been reached.	Невозможно сохранение данных из-за слишком сложной структуры папки/ директории.
The media is not formatted.	Установленное медиа устройство не отформатировано
The media is write-protected.	Запись на установленное медиа устройство не может быть выполнена, так как оно защищено от записи. Перед началом записи, установите переключатель защиты в положение "overwrite".
There are too many files.	Невозможно сохранение данных, так как общее количество файлов превышает максимальную емкость
This function is not available now.	Назначенная функция не доступна, так как инструмент выполняет другую операцию.

#### ПРИМЕЧАНИЕ

• В данной таблице перечислены не все сообщения.



Номер тембра	Номер в категории	Выбор банка		MIDI номер изменения программы MIDI (1-128)	Имя тембра
		MSB (0-127)	LSB (0-127)		
83	68	0	0	8	GM Clavi
84	69	0	0	17	GM Drawbar Organ
85	70	0	0	18	GM Percussive Org
86	71	0	0	19	GM Rock Organ
87	72	0	0	20	GM Church Organ
88	73	0	0	21	GM Reed Organ
89	74	0	0	23	GM Harmonica
90	75	0	0	22	GM Accordion
91	76	0	0	24	GM Tango Accord.
92	77	0	0	9	GM Celesta
93	78	0	0	10	GM Glockenspiel
94	79	0	0	113	GM Tinkle Bell
95	80	0	0	11	GM Music Box
96	81	0	0	12	GM Vibraphone
97	82	0	0	13	GM Marimba
98	83	0	0	14	GM Xylophone
99	84	0	0	15	GM Tubular Bells
100	85	0	0	16	GM Dulcimer
101	86	0	0	114	GM Agogo
102	87	0	0	115	GM Steel Drums
103	88	0	0	48	GM Timpani
<b>GUITAR/BASS (гитара / бас гитара)</b>					
104	1	0	117	26	Live! Steel Guitar
105	2	0	115	26	Strummer
106	3	0	118	26	Dyno Steel Guitar
107	4	0	113	26	12Str Guitar
108	5	0	119	26	Mega Steel Guitar
109	6	0	119	26	Spanish Steel
110	7	0	119	26	Unplug Reversible
111	8	0	112	28	Clean Guitar
112	9	0	113	29	Funk Guitar
113	10	0	114	28	Deep Chorus
114	11	0	117	29	Single Dream
115	12	0	117	29	HardArmer
116	13	0	119	28	Electric 12Str Gt
117	14	0	122	28	Wah Guitar
118	15	0	115	28	Mega Clean Guitar
119	16	0	115	28	Auto Funk
120	17	0	115	28	9th Shaky
121	18	0	117	28	60's Clean Guitar
122	19	0	112	30	Overdriven Guitar
123	20	0	117	30	Cool! Blues Guitar
124	21	0	112	31	Distortion Guitar
125	22	0	113	28	Combo Amped
126	23	0	118	28	60's Distortion
127	24	0	112	30	Heavy Distortion
128	25	0	113	30	Mega Overdrive Gt
129	26	0	113	30	Heavy Pop
130	27	0	114	30	Over The Top
131	28	0	114	30	Bottom Boost
132	29	0	112	25	Classical Guitar
133	30	0	112	26	Folk Guitar
134	31	0	112	27	Jazz Guitar
135	32	0	113	27	Octave Guitar
136	33	0	112	29	Muted Guitar
137	34	0	112	34	Finger Bass
138	35	0	112	33	Acoustic Bass

Номер тембра	Номер в категории	Выбор банка		MIDI номер изменения программы MIDI (1-128)	Имя тембра
		MSB (0-127)	LSB (0-127)		
139	36	0	112	35	Pick Bass
140	37	0	112	36	Fretless Bass
141	38	0	112	37	Slap Bass
142	39	0	112	40	Simple Bass
143	40	0	114	39	Fat Pulse
144	41	0	114	40	Dark Bass
145	42	0	115	39	One Voice
146	43	0	115	40	Mini Sub
147	44	0	116	39	Fat Sine Resonance
148	45	0	116	40	Ballad Bass
149	46	0	113	87	Long Spit
150	47	0	113	88	Lately
151	48	0	117	39	Boogie A
152	49	0	114	81	Wazoo
153	50	0	114	82	Velo Master
154	51	0	117	40	Trance Bass
155	52	0	118	39	Deep Point
156	53	0	118	40	Short FM
157	54	0	119	39	Competitor
158	55	0	119	40	1o1 Sub L
159	56	0	120	39	1o1 Sub S
160	57	0	120	40	1o1 Bass
161	58	0	121	39	Big Bass
162	59	0	121	40	Bobby Bass
163	60	0	122	39	Fundamental
164	61	0	122	40	Old House
165	62	0	123	39	Seq Bass
166	63	0	123	40	Booty Bass
167	64	0	124	39	Hard Syn Bass
168	65	0	124	40	Funky Bass
169	66	0	125	39	Tekno Bass
170	67	0	125	40	Knock Bass
171	68	0	126	39	Perc Punch
172	69	0	126	40	Echo Bass
173	70	0	127	39	P.Mod Bass
174	71	0	112	39	Synth Bass
175	72	0	113	39	Hi-Q Bass
176	73	0	113	40	Dance Bass
177	74	0	116	39	Primitive Arp Bass
178	75	0	117	39	Clip Beat
179	76	0	113	88	Lately Arp
180	77	0	0	25	GM Nylon Guitar
181	78	0	0	26	GM Steel Guitar
182	79	0	0	27	GM Jazz Guitar
183	80	0	0	28	GM Clean Guitar
184	81	0	0	29	GM Muted Guitar
185	82	0	0	30	GM Overdriven Gt
186	83	0	0	31	GM Distortion Gt
187	84	0	0	32	GM Gt Harmonics
188	85	0	0	33	GM Acoustic Bass
189	86	0	0	34	GM Finger Bass
190	87	0	0	35	GM Pick Bass
191	88	0	0	36	GM Fretless Bass
192	89	0	0	37	GM Slap Bass 1
193	90	0	0	38	GM Slap Bass 2
194	91	0	0	39	GM Synth Bass 1
195	92	0	0	40	GM Synth Bass 2

## Список тембров

Номер тембра	Номер в категории	Выбор банка		MIDI номер изменения программы MIDI (1-128)	Имя тембра
		MSB (0-127)	LSB (0-127)		
<b>STRINGS (струнные)</b>					
196	1	0	116	50	Live! Orchestra
197	2	0	114	49	Symphony Strings
198	3	0	113	50	Slow Strings
199	4	0	122	50	Live! Allegro
200	5	0	113	49	Orchestra Strings
201	6	0	116	49	Spiccato
202	7	0	112	49	String Ensemble
203	8	0	115	49	String Ensemble2
204	9	0	112	50	Chamber Strings
205	10	0	3	49	Stereo Strings
206	11	0	45	49	Velocity Strings
207	12	0	112	45	Tremolo Strings
208	13	0	117	49	Tron Strings
209	14	0	112	51	Synth Strings
210	15	0	112	46	Pizzicato Strings
211	16	0	112	41	Violin
212	17	0	112	43	Cello
213	18	0	112	44	Contrabass
214	19	0	112	47	Harp
215	20	0	112	56	Orchestra Hit
216	21	0	64	56	Impact
217	22	0	40	49	Orchestra
218	23	0	0	41	GM Violin
219	24	0	0	42	GM Viola
220	25	0	0	43	GM Cello
221	26	0	0	44	GM Contrabass
222	27	0	0	45	GM Tremolo Str
223	28	0	0	46	GM Pizzicato Str
224	29	0	0	47	GM Orch Harp
225	30	0	0	49	GM Strings 1
226	31	0	0	50	GM Strings 2
227	32	0	0	51	GM Synth Strings 1
228	33	0	0	52	GM Synth Strings 2
229	34	0	0	56	GM Orchestra Hit
<b>BRASS (Медные духовые)</b>					
230	1	0	117	63	Live! Pop Brass
231	2	0	116	63	Live! Octave Brass
232	3	0	125	62	Sforzando Brass
233	4	0	118	62	Pop Brass
234	5	0	112	62	Brass Section
235	6	0	113	62	Big Band Brass
236	7	0	119	62	Mellow Horns
237	8	0	112	64	Big Syn
238	9	0	113	64	Ober Brass
239	10	0	114	64	Ober Horns
240	11	0	115	64	Big Squish
241	12	0	116	64	After 1984
242	13	0	117	64	Timeless
243	14	0	118	64	Kustom
244	15	0	113	63	80's Brass
245	16	0	114	63	Techno Brass
246	17	0	112	63	Synth Brass
247	18	0	119	64	Hard Saw Brass
248	19	0	120	64	Syn Saw Brass
249	20	0	115	57	Sweet! Trumpet
250	21	0	112	57	Trumpet

Номер тембра	Номер в категории	Выбор банка		MIDI номер изменения программы MIDI (1-128)	Имя тембра
		MSB (0-127)	LSB (0-127)		
251	22	0	112	60	Muted Trumpet
252	23	0	112	58	Trombone
253	24	0	113	58	Trombone Section
254	25	0	112	61	French Horn
255	26	0	112	59	Tuba
256	27	0	117	67	Sweet! Tenor Sax
257	28	0	113	65	Sweet! Sopr Sax
258	29	0	112	67	Tenor Sax
259	30	0	112	66	Alto Sax
260	31	0	112	65	Soprano Sax
261	32	0	112	68	Baritone Sax
262	33	0	114	67	Breathy Tenor Sax
263	34	0	112	72	Clarinet
264	35	0	112	69	Oboe
265	36	0	112	70	English Horn
266	37	0	112	71	Bassoon
267	38	0	114	74	Sweet! Flute
268	39	0	113	76	Sweet! Pan Flute
269	40	0	112	74	Flute
270	41	0	113	74	Tron Flute
271	42	0	112	73	Piccolo
272	43	0	112	76	Pan Flute
273	44	0	112	75	Recorder
274	45	0	112	80	Ocarina
275	46	0	0	57	GM Trumpet
276	47	0	0	58	GM Trombone
277	48	0	0	59	GM Tuba
278	49	0	0	60	GM Muted Trumpet
279	50	0	0	61	GM French Horn
280	51	0	0	62	GM Brass Section
281	52	0	0	63	GM Synth Brass 1
282	53	0	0	64	GM Synth Brass 2
283	54	0	0	65	GM Soprano Sax
284	55	0	0	66	GM Alto Sax
285	56	0	0	67	GM Tenor Sax
286	57	0	0	68	GM Baritone Sax
287	58	0	0	69	GM Oboe
288	59	0	0	70	GM English Horn
289	60	0	0	71	GM Bassoon
290	61	0	0	72	GM Clarinet
291	62	0	0	73	GM Piccolo
292	63	0	0	74	GM Flute
293	64	0	0	75	GM Recorder
294	65	0	0	76	GM Pan Flute
295	66	0	0	77	GM Blown Bottle
296	67	0	0	78	GM Shakuhachi
297	68	0	0	79	GM Whistle
298	69	0	0	80	GM Ocarina
<b>SYNTH LEAD/PAD (синтезатор / пэды)</b>					
299	1	0	112	83	Mini Three
300	2	0	112	84	Punch Lead
301	3	0	112	87	Trojan
302	4	0	112	88	Crying
303	5	0	114	86	Flange Filter
304	6	0	115	84	Big LFO
305	7	0	112	85	Funky Pulse
306	8	0	115	86	Dynamic Mini

Номер тембра	Номер в категории	Выбор банка		MIDI номер изменения программы MIDI (1-128)	Имя тембра
		MSB (0-127)	LSB (0-127)		
307	9	0	114	85	Simple Oct1
308	10	0	114	84	Simple Oct2
309	11	0	116	81	Prog Lead
310	12	0	114	88	Galaga
311	13	0	115	88	Reso Lead
312	14	0	115	87	Cosmeter
313	15	0	116	82	Gus Lead
314	16	0	115	81	Dancy Hook
315	17	0	115	96	W Phaser
316	18	0	113	91	Big Lead
317	19	0	115	95	Faaat Dance
318	20	0	115	85	Power Lead
319	21	0	119	82	Fargo
320	22	0	113	83	Mr.Finger
321	23	0	113	84	Mini Soft
322	24	0	115	82	Analogon
323	25	0	113	85	Lucky
324	26	0	113	86	Inda Night
325	27	0	114	87	Sky Walk
326	28	0	113	81	Early Lead
327	29	0	113	82	Soft RnB
328	30	0	116	83	Poly Lead
329	31	0	115	83	Orbit Sine
330	32	0	116	84	Square Lead 1
331	33	0	112	81	Square Lead 2
332	34	0	112	82	Sawtooth Lead
333	35	0	6	82	Sawtooth Lead 2
334	36	0	8	82	Thick Sawtooth
335	37	0	112	84	Index Finger
336	38	0	117	83	Digi Moon
337	39	0	115	82	Dry Growl
338	40	0	115	95	Sync Faaat
339	41	0	116	87	Mode Reverse
340	42	0	113	87	Slap Spit
341	43	0	114	83	Cheap Tech
342	44	0	116	84	Standard Square
343	45	0	112	94	The Synth
344	46	0	112	96	Vapor
345	47	0	115	94	VP Soft
346	48	0	112	90	X-Shower
347	49	0	115	92	Light Pad
348	50	0	115	93	Noble Pad
349	51	0	112	91	Analog
350	52	0	112	93	Square
351	53	0	113	92	Dark Light
352	54	0	113	93	Sine Pad
353	55	0	113	94	Air Hose
354	56	0	114	91	Mid Range
355	57	0	114	92	LPF Sweep
356	58	0	114	93	Sharp Teeth
357	59	0	114	96	Da Pad
358	60	0	115	89	LFO Pad
359	61	0	113	95	Chorus Pad
360	62	0	113	96	Basic Pad
361	63	0	114	89	Ice Rink
362	64	0	114	90	Back Pad
363	65	0	114	94	Sweep Pad

Номер тембра	Номер в категории	Выбор банка		MIDI номер изменения программы MIDI (1-128)	Имя тембра
		MSB (0-127)	LSB (0-127)		
364	66	0	114	95	Slow LFO Pad
365	67	0	112	95	Equinox
366	68	0	113	90	Dark Moon
367	69	0	115	90	Landing Pad
368	70	0	115	91	Sand Pad
369	71	0	112	103	Amb Pad
370	72	0	113	89	Digi Stuff far
371	73	0	113	98	Neo Crystal
372	74	0	112	89	Fantasia
373	75	0	112	97	Glass Arp
374	76	0	112	99	Star Dust
375	77	0	113	101	Bell Pad
376	78	0	42	99	Chorus Bells
377	79	0	112	53	Choir
378	80	0	113	53	Vocal Ensemble
379	81	0	66	92	Itopia
380	82	0	112	55	Air Choir
381	83	0	112	86	Voice Lead
382	84	0	64	55	Analog Voice
383	85	0	112	92	Xenon Pad
384	86	0	112	54	Vox Humana
385	87	0	117	86	Big Comp
386	88	0	117	87	Light Comp
387	89	0	116	87	Short Pulse
388	90	0	116	88	Chord Seq 1
389	91	0	117	81	Chord Seq 2
390	92	0	117	82	Digital Seq
391	93	0	117	83	Hollow Seq
392	94	0	118	86	Snap Seq
393	95	0	96	82	Analog Seq
394	96	0	117	88	Trance Seq 1
395	97	0	118	81	Trance Seq 2
396	98	0	118	82	Trance Seq 3
397	99	0	114	83	Tech Comp
398	100	0	116	85	Quick Punch
399	101	0	117	85	Poly Master
400	102	0	118	83	Trancy
401	103	0	117	84	Silk Road
402	104	0	116	86	Rezz Punch
403	105	0	113	99	Sine Comp
404	106	0	118	84	Amb Sine
405	107	0	115	113	Clack Bell
406	108	0	118	85	Pulse Stop
407	109	0	113	103	Mystery Sine
408	110	0	118	87	Stroll
409	111	0	118	88	FM Metal
410	112	0	119	81	FS Buzz
411	113	0	119	83	Digi Osc
412	114	0	119	84	Bleep
413	115	0	112	98	Twist
414	116	0	112	100	Zen
415	117	0	112	102	Landscape
416	118	0	113	97	Meow Pad
417	119	0	113	100	Mind Bell
418	120	0	113	102	Rebirth '70
419	121	0	0	97	GM Rain
420	122	0	0	98	GM Sound Track

## Список тембров

Номер тембра	Номер в категории	Выбор банка		MIDI номер изменения программы MIDI (1-128)	Имя тембра
		MSB (0-127)	LSB (0-127)		
421	123	0	0	99	GM Crystal
422	124	0	0	100	GM Atmosphere
423	125	0	0	101	GM Brightness
424	126	0	0	102	GM Goblins
425	127	0	0	103	GM Echoes
426	128	0	0	104	GM Sci-Fi
427	129	0	0	81	GM Square Lead
428	130	0	0	82	GM Sawtooth Lead
429	131	0	0	83	GM Calliope Lead
430	132	0	0	84	GM Chiff Lead
431	133	0	0	85	GM Charang Lead
432	134	0	0	86	GM Voice Lead
433	135	0	0	87	GM Fifths Lead
434	136	0	0	88	GM Bass & Lead
435	137	0	0	89	GM New Age Pad
436	138	0	0	90	GM Warm Pad
437	139	0	0	91	GM Poly Synth Pad
438	140	0	0	92	GM Choir Pad
439	141	0	0	53	GM Choir Aahs
440	142	0	0	54	GM Voice Oohs
441	143	0	0	55	GM Synth Voice
442	144	0	0	93	GM Bowed Pad
443	145	0	0	94	GM Metallic Pad
444	146	0	0	95	GM Halo Pad
445	147	0	0	96	GM Sweep Pad
<b>DRUM/PERC/SE (ударники / перкуссия)</b>					
446	1	127	0	81	Standard Kit
447	2	127	0	82	Analog T8 Kit
448	3	127	0	83	Analog T9 Kit
449	4	127	0	84	Break Kit
450	5	127	0	85	Hip Hop Kit
451	6	126	0	41	Afro Cuban Kit
452	7	126	0	44	Pop Latin kit
453	8	127	0	28	Dance Kit1
454	9	126	0	37	Arab.Kit
455	10	126	0	40	Indian Kit
456	11	127	0	128	Chinese Kit
457	12	127	0	1	GM Standard Kit 1
458	13	127	0	2	Standard Kit 2
459	14	127	0	9	Room Kit
460	15	127	0	17	Rock Kit
461	16	127	0	25	Electronic Kit
462	17	127	0	26	Analog Kit
463	18	127	0	113	Dance Kit2
464	19	127	0	33	Jazz Kit
465	20	127	0	41	Brush Kit
466	21	127	0	49	Symphony Kit
467	22	126	0	1	SFX Kit 1
468	23	126	0	2	SFX Kit 2
469	24	126	0	40	Under Street
470	25	127	0	83	Perc Loop
471	26	0	112	122	Ghost
472	27	0	112	123	Haunted
473	28	0	112	124	Volcano
474	29	0	112	125	Laser Beam
475	30	0	112	126	Lo-Fi Looper
476	31	0	112	127	U.F.O. Takeoff

Номер тембра	Номер в категории	Выбор банка		MIDI номер изменения программы MIDI (1-128)	Имя тембра
		MSB (0-127)	LSB (0-127)		
477	32	0	112	104	Warp Alert
478	33	0	112	128	Whale Dreams
479	34	0	112	121	Strange Hit
480	35	0	113	121	Noise Perc
481	36	0	113	122	Noise Fx
482	37	0	113	123	El Perc 1
483	38	0	113	124	El Perc 2
484	39	0	113	124	Elec Samba
485	40	0	113	125	Mini Blips
486	41	0	113	126	Hi Q 1
487	42	0	113	127	Hi Q 2
488	43	0	113	128	Radio Nz
489	44	64	0	1	Cutting Noise
490	45	64	0	2	Cutting Noise 2
491	46	64	0	4	String Slap
492	47	64	0	17	Flute Key Click
493	48	64	0	33	Shower
494	49	64	0	34	Thunder
495	50	64	0	35	Wind
496	51	64	0	36	Stream
497	52	64	0	37	Bubble
498	53	64	0	38	Feed
499	54	64	0	49	Dog
500	55	64	0	50	Horse
501	56	64	0	51	Bird Tweet
502	57	64	0	56	Maou
503	58	64	0	65	Phone Call
504	59	64	0	66	Door Squeak
505	60	64	0	67	Door Slam
506	61	64	0	68	Scratch Cut
507	62	64	0	69	Scratch Split
508	63	64	0	70	Wind Chime
509	64	64	0	71	Telephone Ring
510	65	64	0	81	Car Engine Ignition
511	66	64	0	82	Car Tires Squeal
512	67	64	0	83	Car Passing
513	68	64	0	84	Car Crash
514	69	64	0	85	Siren
515	70	64	0	86	Train
516	71	64	0	87	Jet Plane
517	72	64	0	88	Starship
518	73	64	0	89	Burst
519	74	64	0	90	Roller Coaster
520	75	64	0	91	Submarine
521	76	64	0	97	Laugh
522	77	64	0	98	Scream
523	78	64	0	99	Punch
524	79	64	0	100	Heartbeat
525	80	64	0	101	Footsteps
526	81	64	0	113	Machine Gun
527	82	64	0	114	Laser Gun
528	83	64	0	115	Explosion
529	84	64	0	116	Firework
530	85	0	0	116	GM Woodblock
531	86	0	0	117	GM Taiko Drum
532	87	0	0	118	GM Melodic Tom
533	88	0	0	119	GM Synth Drum

Номер тембра	Номер в категории	Выбор банка		MIDI номер изменения программы MIDI (1-128)	Имя тембра
		MSB (0-127)	LSB (0-127)		
534	89	0	0	120	GM Revrs Cymbal
535	90	0	0	121	GM Fret Noise
536	91	0	0	122	GM Breath Noise
537	92	0	0	123	GM Seashore
538	93	0	0	124	GM Bird Tweet
539	94	0	0	125	GM Telephone Ring
540	95	0	0	126	GM Helicopter
541	96	0	0	127	GM Applause
542	97	0	0	128	GM Gunshot
<b>ETHNIC (Этнические)</b>					
543	1	0	113	108	Kanoun
544	2	0	113	78	Kawala
545	3	0	113	106	Oud 1
546	4	0	98	106	Oud 2
547	5	0	116	112	Mizmar
548	6	0	119	49	Wataryat
549	7	0	96	111	Er Hu
550	8	0	99	106	Pi Pa
551	9	0	98	16	Yang Qin
552	10	0	98	111	Jing Hu
553	11	0	97	111	Ban Hu
554	12	0	98	108	Zheng
555	13	0	96	110	Sheng
556	14	0	98	112	Suo Na
557	15	0	112	106	Banjo
558	16	0	114	113	Asian Bell
559	17	0	96	113	Bonang
560	18	0	98	115	Thai Bells
561	19	0	32	105	Detuned Sitar
562	20	0	0	105	GM Sitar
563	21	0	0	106	GM Banjo
564	22	0	0	107	GM Shamisen
565	23	0	0	108	GM Koto
566	24	0	0	109	GM Kalimba
567	25	0	0	110	GM Bagpipe
568	26	0	0	111	GM Fiddle
569	27	0	0	112	GM Shanai

# Таблица ударных

- “ ” означает, что звук ударных аналогичен «GM Standard Kit 1».
- В каждом тембре перкуссии используется одна нота.
- Номер ноты MIDI # и нота в действительности на одну октаву ниже, чем номер ноты клавиатуры и нота. Например, в «128 Standard Kit 1», «Seq Click H» (Note# 36/Note C1) соответствуют (Note# 24/Note C0).
- Клавиша выключена. При отпускиании клавиши с маркировкой «0» звучание временно приостанавливается.
- Тембры с одинаковым номером Alternate Note (\*1...4) не могут быть воспроизведены одновременно. (Они должны быть проиграны последовательно друг за другом)

Voice No.		12		1		2		3		4			
MSB(0-127)/LSB(0-127)/PC(1-128)		127,000,001		127,000,081		127,000,082		127,000,083		127,000,084			
Keyboard		MIDI		GM Standard Kit 1		Standard Kit		Analog T8 Kit		Analog T9 Kit		Break Kit	
Note No.	Note	Note No.	Note	Key off	Alternate Group	Key off	Alternate Group	Key off	Alternate Group	Key off	Alternate Group	Key off	Alternate Group
25	C# 0	13	C# -1										
26	D 0	14	D -1										
27	D# 0	15	D# -1										
28	E 0	16	E -1										
29	F 0	17	F -1										
30	F# 0	18	F# -1										
31	G 0	19	G -1										
32	G# 0	20	G# -1										
33	A 0	21	A -1										
34	A# 0	22	A# -1										
35	B 0	23	B -1										
36	C 1	24	C 0										
37	C# 1	25	C# 0										
38	D 1	26	D 0										
39	D# 1	27	D# 0										
40	E 1	28	E 0										
41	F 1	29	F 0										
42	F# 1	30	F# 0										
43	G 1	31	G 0										
44	G# 1	32	G# 0										
45	A 1	33	A 0										
46	A# 1	34	A# 0										
47	B 1	35	B 0										
48	C 2	36	C 1										
49	C# 2	37	C# 1										
50	D 2	38	D 1										
51	D# 2	39	D# 1										
52	E 2	40	E 1										
53	F 2	41	F 1										
54	F# 2	42	F# 1										
55	G 2	43	G 1										
56	G# 2	44	G# 1										
57	A 2	45	A 1										
58	A# 2	46	A# 1										
59	B 2	47	B 1										
60	C 3	48	C 2										
61	C# 3	49	C# 2										
62	D 3	50	D 2										
63	D# 3	51	D# 2										
64	E 3	52	E 2										
65	F 3	53	F 2										
66	F# 3	54	F# 2										
67	G 3	55	G 2										
68	G# 3	56	G# 2										
69	A 3	57	A 2										
70	A# 3	58	A# 2										
71	B 3	59	B 2										
72	C 4	60	C 3										
73	C# 4	61	C# 3										
74	D 4	62	D 3										
75	D# 4	63	D# 3										
76	E 4	64	E 3										
77	F 4	65	F 3										
78	F# 4	66	F# 3										
79	G 4	67	G 3										
80	G# 4	68	G# 3										
81	A 4	69	A 3										
82	A# 4	70	A# 3										
83	B 4	71	B 3										
84	C 5	72	C 4										
85	C# 5	73	C# 4										
86	D 5	74	D 4										
87	D# 5	75	D# 4										
88	E 5	76	E 4										
89	F 5	77	F 4										
90	F# 5	78	F# 4										
91	G 5	79	G 4										
92	G# 5	80	G# 4										
93	A 5	81	A 4										
94	A# 5	82	A# 4										
95	B 5	83	B 4										
96	C 6	84	C 5										
97	C# 6	85	C# 5										
98	D 6	86	D 5										
99	D# 6	87	D# 5										
100	E 6	88	E 5										
101	F 6	89	F 5										
102	F# 6	90	F# 5										
103	G 6	91	G 5										



Voice No.		12		5		6		7		8						
MSB(0-127)/LSB(0-127)/PC(1-128)		127,000,001		127,000,085		126,000,041		126,000,044		127,000,028						
Keyboard	MIDI	GM Standard Kit 1	Key off	Alternate Group	Hip Hop Kit	Key off	Alternate Group	AfroCuban Kit	Key off	Alternate Group	Pop Latin kit	Key off	Alternate Group	Dance Kit1	Key off	Alternate Group
Note No.	Note	Note No.	Note													
25	C# 0	13	C# -1	Surdo Mute			5									
26	D 0	14	D -1	Surdo Open			5									
27	D# 0	15	D# -1	Hi Q												
28	E 0	16	E -1	Whip Slap												
29	F 0	17	F -1	Scratch H			6									
30	F# 0	18	F# -1	Scratch L			6									
31	G 0	19	G -1	Finger Snap							Hand Clap					
32	G# 0	20	G# -1	Click Noise												
33	A 0	21	A -1	Metronome Click												
34	A# 0	22	A# -1	Metronome Bell												
35	B 0	23	B -1	Seq Click L												
36	C 1	24	C 0	Seq Click H												
37	C# 1	25	C# 0	Brush Tap												
38	D 1	26	D 0	Brush Swirl	O											
39	D# 1	27	D# 0	Brush Slap												
40	E 1	28	E 0	Brush Tap Swirl	O											
41	F 1	29	F 0	Open Rim Shot	O											
42	F# 1	30	F# 0	Castanet												
43	G 1	31	G 0	Snare Soft												
44	G# 1	32	G# 0	Sticks												
45	A 1	33	A 0	Kick Soft												
46	A# 1	34	A# 0	Open Rim Shot												
47	B 1	35	B 0	Kick Tight												
48	C 2	36	C 1	Kick												
49	C# 2	37	C# 1	Side Stick												
50	D 2	38	D 1	Snare												
51	D# 2	39	D# 1	Hand Clap												
52	E 2	40	E 1	Snare Tight												
53	F 2	41	F 1	Floor Tom L												
54	F# 2	42	F# 1	Hi-Hat Closed	1											
55	G 2	43	G 1	Floor Tom H												
56	G# 2	44	G# 1	Hi-Hat Pedal	1											
57	A 2	45	A 1	Low Tom												
58	A# 2	46	A# 1	Hi-Hat Open	1											
59	B 2	47	B 1	Mid Tom L												
60	C 3	48	C 2	Mid Tom H												
61	C# 3	49	C# 2	Crash Cymbal 1												
62	D 3	50	D 2	High Tom												
63	D# 3	51	D# 2	Ride Cymbal 1												
64	E 3	52	E 2	Chinese Cymbal												
65	F 3	53	F 2	Ride Cymbal Cup												
66	F# 3	54	F# 2	Tambourine												
67	G 3	55	G 2	Splash Cymbal												
68	G# 3	56	G# 2	Cowbell												
69	A 3	57	A 2	Crash Cymbal 2												
70	A# 3	58	A# 2	Vibraslap												
71	B 3	59	B 2	Ride Cymbal 2												
72	C 4	60	C 3	Bongo H												
73	C# 4	61	C# 3	Bongo L												
74	D 4	62	D 3	Conga H Mute												
75	D# 4	63	D# 3	Conga H Open												
76	E 4	64	E 3	Conga L												
77	F 4	65	F 3	Timbale H												
78	F# 4	66	F# 3	Timbale L												
79	G 4	67	G 3	Agogo H												
80	G# 4	68	G# 3	Agogo L												
81	A 4	69	A 3	Cabasa												
82	A# 4	70	A# 3	Maracas												
83	B 4	71	B 3	Samba Whistle H	O											
84	C 5	72	C 4	Samba Whistle L	O											
85	C# 5	73	C# 4	Guiro Short												
86	D 5	74	D 4	Guiro Long	O											
87	D# 5	75	D# 4	Claves												
88	E 5	76	E 4	Wood Block H												
89	F 5	77	F 4	Wood Block L												
90	F# 5	78	F# 4	Cuica Mute												
91	G 5	79	G 4	Cuica Open												
92	G# 5	80	G# 4	Triangle Mute	2											
93	A 5	81	A 4	Triangle Open	2											
94	A# 5	82	A# 4	Shaker												
95	B 5	83	B 4	Jingle Bells												
96	C 6	84	C 5	Bell Tree												
97	C# 6	85	C# 5													
98	D 6	86	D 5													
99	D# 6	87	D# 5													
100	E 6	88	E 5													
101	F 6	89	F 5													
102	F# 6	90	F# 5													
103	G 6	91	G 5													

# Таблица ударных

		Voice No.		12		9		10		11		13			
		MSB(0-127)/LSB(0-127)/PC(1-128)		127,000,001		126,000,037		126,000,040		127,000,128		127,000,002			
		Keyboard		MIDI		GM Standard Kit 1		Arab.Kit		Indian Kit		Chinese Kit		Standard Kit 2	
Note No.	Note	Note No.	Note	Key off	Alternate Group	Key off	Alternate Group	Key off	Alternate Group	Key off	Alternate Group	Key off	Alternate Group	Key off	Alternate Group
25	C# 0	13	C# -1			3									
26	D 0	14	D -1			3						2			3
27	D# 0	15	D# -1												3
28	E 0	16	E -1												
29	F 0	17	F -1			4						3			4
30	F# 0	18	F# -1			4						3			4
31	G 0	19	G -1												
32	G# 0	20	G# -1												
33	A 0	21	A -1												
34	A# 0	22	A# -1												
35	B 0	23	B -1												
36	C 1	24	C 0												
37	C# 1	25	C# 0												
38	D 1	26	D 0												
39	D# 1	27	D# 0												
40	E 1	28	E 0												
41	F 1	29	F 0												
42	F# 1	30	F# 0												
43	G 1	31	G 0												
44	G# 1	32	G# 0												
45	A 1	33	A 0												
46	A# 1	34	A# 0												
47	B 1	35	B 0												
48	C 2	36	C 1												
49	C# 2	37	C# 1												
50	D 2	38	D 1												
51	D# 2	39	D# 1												
52	E 2	40	E 1												
53	F 2	41	F 1												
54	F# 2	42	F# 1			1									
55	G 2	43	G 1												
56	G# 2	44	G# 1			1									
57	A 2	45	A 1												
58	A# 2	46	A# 1			1									
59	B 2	47	B 1												
60	C 3	48	C 2												
61	C# 3	49	C# 2												
62	D 3	50	D 2												
63	D# 3	51	D# 2												
64	E 3	52	E 2												
65	F 3	53	F 2												
66	F# 3	54	F# 2												
67	G 3	55	G 2												
68	G# 3	56	G# 2												
69	A 3	57	A 2												
70	A# 3	58	A# 2												
71	B 3	59	B 2												
72	C 4	60	C 3												
73	C# 4	61	C# 3												
74	D 4	62	D 3												
75	D# 4	63	D# 3												
76	E 4	64	E 3												
77	F 4	65	F 3												
78	F# 4	66	F# 3												
79	G 4	67	G 3												
80	G# 4	68	G# 3												
81	A 4	69	A 3												
82	A# 4	70	A# 3												
83	B 4	71	B 3												
84	C 5	72	C 4												
85	C# 5	73	C# 4												
86	D 5	74	D 4												
87	D# 5	75	D# 4												
88	E 5	76	E 4												
89	F 5	77	F 4												
90	F# 5	78	F# 4												
91	G 5	79	G 4												
92	G# 5	80	G# 4												
93	A 5	81	A 4												
94	A# 5	82	A# 4												
95	B 5	83	B 4												
96	C 6	84	C 5												
97	C# 6	85	C# 5												
98	D 6	86	D 5												
99	D# 6	87	D# 5												
100	E 6	88	E 5												
101	F 6	89	F 5												
102	F# 6	90	F# 5												
103	G 6	91	G 5												

	Voice No.		12		14		15		16		17					
	MSB(0-127)/LSB(0-127)/PC(1-128)		127,000,001		127,000,009		127,000,017		127,000,025		127,000,026					
	Keyboard	MIDI	GM Standard Kit 1	Alternate Group	Room Kit	Key off	Alternate Group	Rock Kit	Key off	Alternate Group	Electronic Kit	Key off	Alternate Group	Analog Kit	Key off	Alternate Group
Note No.	Note	Note No.	Note													
	25	C# 0	13	C# -1	Surdo Mute		3			3			3			3
	26	D 0	14	D -1	Surdo Open		3			3			3			3
	27	D# 0	15	D# -1	Hi Q											
	28	E 0	16	E -1	Whip Slap											
	29	F 0	17	F -1	Scratch H		4			4			4			4
	30	F# 0	18	F# -1	Scratch L		4			4			4			4
	31	G 0	19	G -1	Finger Snap											
	32	G# 0	20	G# -1	Click Noise											
	33	A 0	21	A -1	Metronome Click											
	34	A# 0	22	A# -1	Metronome Bell											
	35	B 0	23	B -1	Seq Click L											
	36	C 1	24	C 0	Seq Click H											
C1	37	C# 1	25	C# 0	Brush Tap											
D1	38	D 1	26	D 0	Brush Swirl	O		O		O		O		O		O
E1	39	D# 1	27	D# 0	Brush Slap											
F1	40	E 1	28	E 0	Brush Tap Swirl	O		O		O	Reverse Cymbal	O		Reverse Cymbal	O	
F#1	41	F 1	29	F 0	Snare Roll	O		O		O		O		O		O
G1	42	F# 1	30	F# 0	Castanet						Hi Q 2			Hi Q 2		
G#1	43	G 1	31	G 0	Snare Soft				Snare Noisy		Snare Snappy Electro			Snare Noisy 4		
A1	44	G# 1	32	G# 0	Sticks											
A#1	45	A 1	33	A 0	Kick Soft				Kick Tight 2		Kick 3			Kick Tight 2		
B1	46	A# 1	34	A# 0	Open Rim Shot											
C2	47	B 1	35	B 0	Kick Tight				Kick 2		Kick Gate			Kick Analog Short		
C#2	48	C 2	36	C 1	Kick				Kick Gate		Kick Gate Heavy			Kick Analog		
D2	49	C# 2	37	C# 1	Side Stick									Side Stick Analog		
D#2	50	D 2	38	D 1	Snare		Snare Snappy		Snare Rock		Snare Noisy 2			Snare Analog		
E2	51	D# 2	39	D# 1	Hand Clap											
F2	52	E 2	40	E 1	Snare Tight		Snare Tight Snappy		Snare Rock Rim		Snare Noisy 3			Snare Analog 2		
F#2	53	F 2	41	F 1	Floor Tom L		Tom Room 1		Tom Rock 1		Tom Electro 1			Tom Analog 1		
G2	54	F# 2	42	F# 1	Hi-Hat Closed	1		1		1		1		Hi-Hat Closed Analog	1	
G#2	55	G 2	43	G 1	Floor Tom H		Tom Room 2		Tom Rock 2		Tom Electro 2			Tom Analog 2		
A2	56	G# 2	44	G# 1	Hi-Hat Pedal	1		1		1		1		Hi-Hat Closed Analog 2	1	
A#2	57	A 2	45	A 1	Low Tom		Tom Room 3		Tom Rock 3		Tom Electro 3			Tom Analog 3		
B2	58	A# 2	46	A# 1	Hi-Hat Open	1		1		1		1		Hi-Hat Open Analog	1	
B3	59	B 2	47	B 1	Mid Tom L		Tom Room 4		Tom Rock 4		Tom Electro 4			Tom Analog 4		
C3	60	C 3	48	C 2	Mid Tom H		Tom Room 5		Tom Rock 5		Tom Electro 5			Tom Analog 5		
C#3	61	C# 3	49	C# 2	Crash Cymbal 1									Crash Analog		
D3	62	D 3	50	D 2	High Tom		Tom Room 6		Tom Rock 6		Tom Electro 6			Tom Analog 6		
D#3	63	D# 3	51	D# 2	Ride Cymbal 1											
E3	64	E 3	52	E 2	Chinese Cymbal											
F3	65	F 3	53	F 2	Ride Cymbal Cup											
F#3	66	F# 3	54	F# 2	Tambourine											
G3	67	G 3	55	G 2	Splash Cymbal											
G#3	68	G# 3	56	G# 2	Cowbell									Cowbell Analog		
A3	69	A 3	57	A 2	Crash Cymbal 2											
A#3	70	A# 3	58	A# 2	Vibraslap											
B3	71	B 3	59	B 2	Ride Cymbal 2											
C4	72	C 4	60	C 3	Bongo H											
C#4	73	C# 4	61	C# 3	Bongo L											
D4	74	D 4	62	D 3	Conga H Mute									Conga Analog H		
D#4	75	D# 4	63	D# 3	Conga H Open									Conga Analog M		
E4	76	E 4	64	E 3	Conga L									Conga Analog L		
F4	77	F 4	65	F 3	Timbale H											
F#4	78	F# 4	66	F# 3	Timbale L											
G4	79	G 4	67	G 3	Agogo H											
G#4	80	G# 4	68	G# 3	Agogo L											
A4	81	A 4	69	A 3	Cabasa											
A#4	82	A# 4	70	A# 3	Maracas									Maracas 2		
B4	83	B 4	71	B 3	Samba Whistle H	O		O		O		O			O	
C5	84	C 5	72	C 4	Samba Whistle L	O		O		O		O			O	
C#5	85	C# 5	73	C# 4	Guiro Short											
D5	86	D 5	74	D 4	Guiro Long	O		O		O		O			O	
D#5	87	D# 5	75	D# 4	Claves									Claves 2		
E5	88	E 5	76	E 4	Wood Block H											
F5	89	F 5	77	F 4	Wood Block L											
G5	90	F# 5	78	F# 4	Cuica Mute						Scratch H 2			Scratch H 2		
G#5	91	G 5	79	G 4	Cuica Open						Scratch L 2			Scratch L 3		
A5	92	G# 5	80	G# 4	Triangle Mute	2		2		2		2			2	
A#5	93	A 5	81	A 4	Triangle Open	2		2		2		2			2	
B5	94	A# 5	82	A# 4	Shaker											
C6	95	B 5	83	B 4	Jingle Bells											
	96	C 6	84	C 5	Bell Tree											
	97	C# 6	85	C# 5												
	98	D 6	86	D 5												
	99	D# 6	87	D# 5												
	100	E 6	88	E 5												
	101	F 6	89	F 5												
	102	F# 6	90	F# 5												
	103	G 6	91	G 5												

# Таблица ударных

Voice No.		12		18		19		20							
MSB(0-127)/LSB(0-127)/PC(1-128)		127,000,001		127,000,113		127,000,033		127,000,041							
Keyboard		MIDI		GM Standard Kit 1	Key off	Alternate Group	Dance Kit2	Key off	Alternate Group	Jazz Kit	Key off	Alternate Group	Brush Kit	Key off	Alternate Group
Note No.	Note	Note No.	Note												
25	C# 0	13	C# -1	Surdo Mute		3									
26	D 0	14	D -1	Surdo Open		3									3
27	D# 0	15	D# -1	Hi Q											3
28	E 0	16	E -1	Whip Slap											
29	F 0	17	F -1	Scratch H		4						4			4
30	F# 0	18	F# -1	Scratch L		4						4			4
31	G 0	19	G -1	Finger Snap											
32	G# 0	20	G# -1	Click Noise											
33	A 0	21	A -1	Metronome Click											
34	A# 0	22	A# -1	Metronome Bell											
35	B 0	23	B -1	Seq Click L											
36	C 1	24	C 0	Seq Click H											
37	C# 1	25	C# 0	Brush Tap											
38	D 1	26	D 0	Brush Swirl	O			O				O			O
39	D# 1	27	D# 0	Brush Slap											
40	E 1	28	E 0	Brush Tap Swirl	O		Reverse Cymbal	O			O				O
41	F 1	29	F 0	Snare Roll	O						O				O
42	F# 1	30	F# 0	Castanet			Hi Q 2								
43	G 1	31	G 0	Snare Soft			Snare Techno			Snare Jazz H			Brush Slap 2		
44	G# 1	32	G# 0	Sticks											
45	A 1	33	A 0	Kick Soft			Kick Techno Q								
46	A# 1	34	A# 0	Open Rim Shot			Rim Gate								
47	B 1	35	B 0	Kick Tight			Kick Techno L								
48	C 2	36	C 1	Kick			Kick Techno			Kick Jazz			Kick Small		
49	C# 2	37	C# 1	Side Stick			Side Stick Analog								
50	D 2	38	D 1	Snare			Snare Clap			Snare Jazz L			Brush Slap 3		
51	D# 2	39	D# 1	Hand Clap											
52	E 2	40	E 1	Snare Tight			Snare Dry			Snare Jazz M			Brush Tap 2		
53	F 2	41	F 1	Floor Tom L			Tom Analog 1			Tom Jazz 1			Tom Brush 1		
54	F# 2	42	F# 1	Hi-Hat Closed	1		Hi-Hat Closed Analog3	1			1				1
55	G 2	43	G 1	Floor Tom H			Tom Analog 2			Tom Jazz 2			Tom Brush 2		
56	G# 2	44	G# 1	Hi-Hat Pedal	1		Hi-Hat Closed Analog 4	1			1				1
57	A 2	45	A 1	Low Tom			Tom Analog 3			Tom Jazz 3			Tom Brush 3		
58	A# 2	46	A# 1	Hi-Hat Open	1		Hi-Hat Open Analog 2	1			1				1
59	B 2	47	B 1	Mid Tom L			Tom Analog 4			Tom Jazz 4			Tom Brush 4		
60	C 3	48	C 2	Mid Tom H			Tom Analog 5			Tom Jazz 5			Tom Brush 5		
61	C# 3	49	C# 2	Crash Cymbal 1			Crash Analog								
62	D 3	50	D 2	High Tom			Tom Analog 6			Tom Jazz 6			Tom Brush 6		
63	D# 3	51	D# 2	Ride Cymbal 1											
64	E 3	52	E 2	Chinese Cymbal											
65	F 3	53	F 2	Ride Cymbal Cup											
66	F# 3	54	F# 2	Tambourine											
67	G 3	55	G 2	Splash Cymbal											
68	G# 3	56	G# 2	Cowbell			Cowbell Analog								
69	A 3	57	A 2	Crash Cymbal 2											
70	A# 3	58	A# 2	Vibraslap											
71	B 3	59	B 2	Ride Cymbal 2											
72	C 4	60	C 3	Bongo H											
73	C# 4	61	C# 3	Bongo L											
74	D 4	62	D 3	Conga H Mute			Conga Analog H								
75	D# 4	63	D# 3	Conga H Open			Conga Analog M								
76	E 4	64	E 3	Conga L			Conga Analog L								
77	F 4	65	F 3	Timbale H											
78	F# 4	66	F# 3	Timbale L											
79	G 4	67	G 3	Agogo H											
80	G# 4	68	G# 3	Agogo L											
81	A 4	69	A 3	Cabasa											
82	A# 4	70	A# 3	Maracas			Maracas 2								
83	B 4	71	B 3	Samba Whistle H	O			O			O				O
84	C 5	72	C 4	Samba Whistle L	O			O			O				O
85	C# 5	73	C# 4	Guiro Short											
86	D 5	74	D 4	Guiro Long	O			O			O				O
87	D# 5	75	D# 4	Claves			Claves 2								
88	E 5	76	E 4	Wood Block H											
89	F 5	77	F 4	Wood Block L											
90	F# 5	78	F# 4	Cuica Mute			Scratch H 2								
91	G 5	79	G 4	Cuica Open			Scratch L 3								
92	G# 5	80	G# 4	Triangle Mute	2			2			2				2
93	A 5	81	A 4	Triangle Open	2			2			2				2
94	A# 5	82	A# 4	Shaker											
95	B 5	83	B 4	Jingle Bells											
96	C 6	84	C 5	Bell Tree											
97	C# 6	85	C# 5												
98	D 6	86	D 5												
99	D# 6	87	D# 5												
100	E 6	88	E 5												
101	F 6	89	F 5												
102	F# 6	90	F# 5												
103	G 6	91	G 5												

		Voice No.		12			21			22			23				
		MSB(0-127)/LSB(0-127)/PC(1-128)		127,000,001			127,000,049			126,000,001			126,000,002				
		Keyboard		MIDI		GM Standard Kit 1	Key off	Alternate Group	Symphony Kit	Key off	Alternate Group	SFX Kit 1	Key off	Alternate Group	SFX Kit 2	Key off	Alternate Group
		Note No.	Note	Note No.	Note												
		25	C# 0	13	C# -1	Surdo Mute		3		3							
		26	D 0	14	D -1	Surdo Open		3		3							
		27	D# 0	15	D# -1	Hi O											
		28	E 0	16	E -1	Whip Slap											
		29	F 0	17	F -1	Scratch H		4		4							
		30	F# 0	18	F# -1	Scratch L		4		4							
		31	G 0	19	G -1	Finger Snap											
		32	G# 0	20	G# -1	Click Noise											
		33	A 0	21	A -1	Metronome Click											
		34	A# 0	22	A# -1	Metronome Bell											
		35	B 0	23	B -1	Seq Click L											
		36	C 1	24	C 0	Seq Click H											
C1	C#1	37	C# 1	25	C# 0	Brush Tap											
D1	D#1	38	D 1	26	D 0	Brush Swirl	O		O								
E1		39	D# 1	27	D# 0	Brush Slap											
F1	F#1	40	E 1	28	E 0	Brush Tap Swirl	O		O								
G1	G#1	41	F 1	29	F 0	Snare Roll	O		O								
A1	A#1	42	F# 1	30	F# 0	Castanet											
B1		43	G 1	31	G 0	Snare Soft											
C2	C#2	44	G# 1	32	G# 0	Sticks											
D2	D#2	45	A 1	33	A 0	Kick Soft		Kick Soft 2									
E2		46	A# 1	34	A# 0	Open Rim Shot											
F2	F#2	47	B 1	35	B 0	Kick Tight		Gran Cassa									
G2	G#2	48	C 2	36	C 1	Kick		Gran Cassa Mute			Cutting Noise			Phone Call	O		
A2	A#2	49	C# 2	37	C# 1	Side Stick					Cutting Noise 2			Door Squeak	O		
B2		50	D 2	38	D 1	Snare		Band Snare						Door Slam	O		
C3	C#3	51	D# 2	39	D# 1	Hand Clap					String Slap			Scratch Cut	O		
D3	D#3	52	E 2	40	E 1	Snare Tight		Band Snare 2						Scratch H 3	O		
E3	F#3	53	F 2	41	F 1	Floor Tom L		Tom a 1						Wind Chime	O		
F3	G#3	54	F# 2	42	F# 1	Hi-Hat Closed	1	Hi-Hat Closed	1					Telephone Ring	O		
G3	A#3	55	G 2	43	G 1	Floor Tom H		Tom Jazz 2									
A3		56	G# 2	44	G# 1	Hi-Hat Pedal	1	Hi-Hat Pedal	1								
B3		57	A 2	45	A 1	Low Tom		Tom Jazz 3									
C4	C#4	58	A# 2	46	A# 1	Hi-Hat Open	1	Hi-Hat Open	1								
D4	D#4	59	B 2	47	B 1	Mid Tom L		Tom Jazz 4									
E4	F#4	60	C 3	48	C 2	Mid Tom H		Tom Jazz 5									
F4	G#4	61	C# 3	49	C# 2	Crash Cymbal 1		Crash Cymbal									
G4	A#4	62	D 3	50	D 2	High Tom		Tom Jazz 6									
A4		63	D# 3	51	D# 2	Ride Cymbal 1		Hand Cymbal Short									
B4		64	E 3	52	E 2	Chinese Cymbal					Flute Key Click			Car Engine Ignition	O		
C5	C#5	65	F 3	53	F 2	Ride Cymbal Cup								Car Tires Squeal	O		
D5	D#5	66	F# 3	54	F# 2	Tambourine								Car Passing	O		
E5	F#5	67	G 3	55	G 2	Splash Cymbal								Car Crash	O		
F5	G#5	68	G# 3	56	G# 2	Cowbell								Siren	O		
G5	A#5	69	A 3	57	A 2	Crash Cymbal 2		Hand Cymbal 2						Train	O		
A5		70	A# 3	58	A# 2	Vibraslap								Jet Plane	O		
B5		71	B 3	59	B 2	Ride Cymbal 2		Hand Cymbal 2 Short						Starship	O		
C6		72	C 4	60	C 3	Bongo H								Burst	O		
D6		73	C# 4	61	C# 3	Bongo L								Roller Coaster	O		
E6		74	D 4	62	D 3	Conga H Mute								Submarine	O		
F6		75	D# 4	63	D# 3	Conga H Open											
G6		76	E 4	64	E 3	Conga L											
A6		77	F 4	65	F 3	Timbale H											
B6		78	F# 4	66	F# 3	Timbale L											
C7		79	G 4	67	G 3	Agogo H											
D7		80	G# 4	68	G# 3	Agogo L					Shower	O		Laugh	O		
E7		81	A 4	69	A 3	Cabasa					Thunder	O		Scream	O		
F7		82	A# 4	70	A# 3	Maracas					Wind	O		Punch	O		
G7		83	B 4	71	B 3	Samba Whistle H	O				Stream	O		Heartbeat	O		
A7		84	C 5	72	C 4	Samba Whistle L	O				Bubble	O		Footsteps	O		
B7		85	C# 5	73	C# 4	Guiro Short					Feed	O					
C8		86	D 5	74	D 4	Guiro Long	O										
D8		87	D# 5	75	D# 4	Claves											
E8		88	E 5	76	E 4	Wood Block H											
F8		89	F 5	77	F 4	Wood Block L											
G8		90	F# 5	78	F# 4	Cuica Mute											
A8		91	G 5	79	G 4	Cuica Open											
B8		92	G# 5	80	G# 4	Triangle Mute	2			2							
C9		93	A 5	81	A 4	Triangle Open	2			2							
D9		94	A# 5	82	A# 4	Shaker											
E9		95	B 5	83	B 4	Jingle Bells											
F9		96	C 6	84	C 5	Bell Tree					Dog	O		Machine Gun	O		
G9		97	C# 6	85	C# 5						Horse	O		Laser Gun	O		
A9		98	D 6	86	D 5						Bird Tweet	O		Explosion	O		
B9		99	D# 6	87	D# 5									Firework	O		
C10		100	E 6	88	E 5												
D10		101	F 6	89	F 5												
E10		102	F# 6	90	F# 5												
F10		103	G 6	91	G 5						Maou	O					

# Таблица Исполнений (Performance)

Банк	Исполнение	Стиль	Синхро-старт	Основной тембр	Добавочный тембр	Разделенная клавиатура (левый тембр)	Точка раз-деления	Аппликатура аккорда
1	1	RnB Ballad1 D,B	-	Power Grand	-	-	B2	Multi Finger
	2	RnB Ballad1 D,B	-	Sweetness	-	-	B2	Multi Finger
	3	RockPop D,B	-	Mega Steel Guitar	-	-	B2	Multi Finger
	4	ElektroPop1	-	Da Pad	-	-	B2	Multi Finger
	5	SouthernRap1	On	After 1984	-	-	B2	Multi Finger
	6	RootRock	On	Rock Percussive	-	Over The Top	B2	Multi Finger
	7	Underground	On	Dancy Hook	Light Comp	-	B2	Multi Finger
	8	WestcoastRap1D	-	Lo-Fi Looper	Knock Bass	Laser Beam	B2	Multi Finger
2	1	WestcoastRap2	On	Harpsichord	-	-	B2	Multi Finger
	2	JazzyRnB D	On	Sweetness	-	Finger Bass	B2	Multi Finger
	3	RnB Ballad1	On	Cool! Galaxy EP	-	-	B2	Full Keyboard
	4	PowerRock	On	Cool! Blues Guitar	-	-	B2	Multi Finger
	5	Dancefloor	On	Simple Oct2	Dancy Hook	-	B2	Multi Finger
	6	Chillout	On	Inda Night	LFO Pad	-	B2	Multi Finger
	7	ClubSamba	On	Sweet! Flute	-	-	B2	Multi Finger
	8	TurkishDance D	-	Meow Pad	Arab.Kit	U.F.O. Takeoff	B2	Multi Finger
3	1	SouthernRap2	On	Spiccato	-	Big Comp	B2	Multi Finger
	2	RnB Pop1	On	Orchestra Strings	-	Wurli Amped	B2	Multi Finger
	3	RnB Ballad1 D,B	On	Classic Piano	Slow Strings	-	B2	Full Keyboard
	4	RockShuffle D,B	On	Cool! Blues Guitar	-	Rock Vibrato	B2	Multi Finger
	5	Minimal	On	Crying	Trance Seq 2	-	B2	Multi Finger
	6	Ambient	On	Glass Arp	Amb Pad	-	B2	Multi Finger
	7	TurkishPop	On	Kanoun	Wataryat	Live! Steel Guitar	B2	Multi Finger
	8	HipHopPop	-	Volcano	Booty Bass	U.F.O. Takeoff	B2	Multi Finger
4	1	EastcoastRap	On	Simple Oct1	Wah Clavi	-	B2	Multi Finger
	2	RnB Ballad2 D,B	On	GM Nylon Guitar	Mini Soft	Aggressive	B2	Multi Finger
	3	RockPop D,B	On	Single Dream	Amb Pad	Live! Steel Guitar	B2	Multi Finger
	4	RockPop	On	Vintage C	-	-	B2	Multi Finger
	5	RetroDisco	On	Spiccato	Spiccato	-	B2	Multi Finger
	6	AmbientRap	On	Dark Light	-	-	B2	Full Keyboard
	7	Garba	On	Zheng	Detuned Sitar	-	B2	Multi Finger
	8	Analog D	-	Haunted	Zen	-	B2	Multi Finger
5	1	HipHopPop	On	Touch Clavi	-	-	B2	Multi Finger
	2	RnB Chart1 D,B	On	Early 70's	Sweet! Flute	Wurli Tremolo	B2	Multi Finger
	3	FunkPopRock	On	Cool! Organ	-	CP 80	B2	Multi Finger
	4	FunkPopRock D,B	On	Mini Soft	-	Vintage Case	B2	Multi Finger
	5	ClubDance	On	Dancy Hook	-	W Phaser	B2	Multi Finger
	6	Analog	On	Sky Walk	-	Vapor	B2	Multi Finger
	7	LatinPop	On	Cool! Suitcase EP	-	Wurli Amped	B2	Multi Finger
	8	RnB Pop2 D,B	-	Footsteps	Phone Call	-	B2	Multi Finger
6	1	WestcoastRap1	On	Power Grand	Rebirth '70	Wurli Tremolo	B2	Multi Finger
	2	RnB Ballad2 D,B	On	Spiccato	Spiccato	Chord Seq 1	B2	Multi Finger
	3	RnB Pop2 D,B	On	Mega Clean Guitar	-	Ober Brass	B2	Full Keyboard
	4	HardRock D,B	On	Mega Overdrive Gt	-	-	B2	Multi Finger
	5	Dancefloor	On	Snap Seq	Snap Seq	-	B2	Multi Finger
	6	JazzGroove	On	Amb Piano	Mystery Sine	Chorus EP	B2	Multi Finger
	7	TablaBeats D,B	On	Clack Bell	Tron Flute	-	B2	Multi Finger
	8	ChartPop D	-	Indian Kit	Bonang	-	B2	Multi Finger
7	1	EastcoastRap D,B	On	Inda Night	Haunted	Slow LFO Pad	B2	Multi Finger
	2	FunkyJazz	On	Jazz Guitar	-	-	B2	Multi Finger
	3	OrientalPop	On	Oud 1	Mizmar	-	B2	Multi Finger
	4	PowerRock D,B	On	Power Grand	-	-	B2	Full Keyboard
	5	Underground D,B	On	Over The Top	Overdriven Guitar	Trance Bass	B2	Multi Finger
	6	AcidJazz D,B	On	Inda Night	-	Early 70's	B2	Multi Finger
	7	Reggae	On	Cool! Rotor Organ	-	Wurli Amped	B2	Multi Finger
	8	EastcoastRap	-	Analog T8 Kit	Bassoon	Folk Guitar	B2	Multi Finger
8	1	RnB Chart2	On	Soft RnB	Mini Soft	Aggressive	B2	Multi Finger
	2	RnB Chart1	On	Prog Lead	-	-	B2	Multi Finger
	3	AfricanDance D,B	On	Kawala	-	Compact	B2	Multi Finger
	4	ChartRock	On	Sforzando Brass	Sforzando Brass	Classic Piano	B2	Multi Finger
	5	FunkyHouse D	On	Vintage'74	-	Fat Sine Resonance	B2	Multi Finger
	6	Ambient D	On	Car Engine Ignition	Long Spit	Live! Orchestra	B2	Multi Finger
	7	TurkishDance D,B	On	Jing Hu	Thai Bells	-	B2	Multi Finger
	8	Underground D	-	Meow Pad	-	-	B2	Multi Finger

Банк	Исполнение	Жанр	Банк	Исполнение	Жанр
2-8	1	HipHop	2-8	5	Dance
	2	R&B/Jazz		6	Ambient
	3	Pop		7	World
	4	Rock		8	SE

# Таблица стилей

Номер стиля	Имя стиля
<b>HipHop</b>	
1	SouthernRap1
2	SouthernRap2
3	EastcoastRap
4	WestcoastRap1
5	WestcoastRap2
6	AmbientRap
7	HipHopPop
<b>R&amp;B</b>	
8	RnB Chart1
9	RnB Chart2
10	RnB Ballad1
11	RnB Ballad2
12	RnB Soul
13	RnB Pop1
14	RnB Pop2
<b>Pop and Rock</b>	
15	ChartPop
16	RockPop
17	FunkPopRock
18	ChartRock
19	PowerRock
20	PianoBallad
21	BluesRock
22	RootRock
23	HardRock
24	RockShuffle
<b>Dance/Ambient</b>	
25	ElektroPop1
26	ElektroPop2
27	Techno
28	Underground
29	Minimal
30	Dancefloor
31	ElektroDisco
32	FunkyHouse
33	ClubDance
34	Garage
35	RetroDisco
36	Ambient
37	Chillout
38	Experimental
39	Analog
<b>Jazz</b>	
40	FunkyJazz
41	AcidJazz
42	JazzyRnB
43	JazzGroove
44	JazzRemixed
45	LatinJazz
<b>World</b>	
46	TurkishPop
47	TurkishDance
48	OrientalPop
49	AfricanDance
50	LatinPop
51	ClubSamba
52	Dancehall 1
53	Dancehall 2
54	Reggae
55	TablaBeats
56	Garba

Номер стиля	Имя стиля
<b>HipHop D,B</b>	
57	SouthernRap1D,B
58	SouthernRap2D,B
59	EastcoastRap D,B
60	WestcoastRap1D,B
61	WestcoastRap2D,B
62	AmbientRapD,B
63	HipHopPopD,B
<b>R&amp;B D,B</b>	
64	RnB Chart1D,B
65	RnB Chart2 D,B
66	RnB Ballad1 D,B
67	RnB Ballad2 D,B
68	RnB Soul D,B
69	RnB Pop1 D,B
70	RnB Pop2 D,B
<b>Pop and Rock D,B</b>	
71	ChartPop D,B
72	RockPop D,B
73	FunkPopRock D,B
74	ChartRock D,B
75	PowerRock D,B
76	PianoBallad D,B
77	BluesRock D,B
78	RootRock D,B
79	HardRock D,B
80	RockShuffle D,B
<b>Dance/Ambient D,B</b>	
81	ElektroPop1 D,B
82	ElektroPop2 D,B
83	Techno D,B
84	Underground D,B
85	Minimal D,B
86	Dancefloor D,B
87	ElektroDisco D,B
88	FunkyHouse D,B
89	ClubDance D,B
90	Garage D,B
91	RetroDisco D,B
92	Ambient D,B
93	Chillout D,B
94	Experimental D,B
95	Analog D,B
<b>Jazz D,B</b>	
96	FunkyJazz D,B
97	AcidJazz D,B
98	JazzyRnB D,B
99	JazzGroove D,B
100	JazzRemixed D,B
101	LatinJazz D,B
<b>World D,B</b>	
102	TurkishPop D,B
103	TurkishDance D,B
104	OrientalPop D,B
105	AfricanDance D,B
106	LatinPop D,B
107	ClubSamba D,B
108	Dancehall 1 D,B
109	Dancehall 2 D,B
110	Reggae D,B
111	TablaBeats D,B
112	Garba D,B

Номер стиля	Имя стиля
<b>HipHop D</b>	
113	SouthernRap1D
114	SouthernRap2 D
115	EastcoastRap D
116	WestcoastRap1D
117	WestcoastRap2D
118	AmbientRap D
119	HipHopPop D
<b>R&amp;B D</b>	
120	RnB Chart1D
121	RnB Chart2 D
122	RnB Ballad1 D
123	RnB Ballad2 D
124	RnB Soul D
125	RnB Pop1 D
126	RnB Pop2 D
<b>Pop and Rock D</b>	
127	ChartPop D
128	RockPop D
129	FunkPopRock D
130	ChartRock D
131	PowerRock D
132	PianoBallad D
133	BluesRock D
134	RootRock D
135	HardRock D
136	RockShuffle D
<b>Dance/Ambient D</b>	
137	ElektroPop1 D
138	ElektroPop2 D
139	Techno D
140	Underground D
141	Minimal D
142	Dancefloor D
143	ElektroDisco D
144	FunkyHouse D
145	ClubDance D
146	Garage D
147	RetroDisco D
148	Ambient D
149	Chillout D
150	Experimental D
151	Analog D
<b>Jazz D</b>	
152	FunkyJazz D
153	AcidJazz D
154	JazzyRnB D
155	JazzGroove D
156	JazzRemixed D
157	LatinJazz D
<b>World D</b>	
158	TurkishPop D
159	TurkishDance D
160	OrientalPop D
161	AfricanDance D
162	LatinPop D
163	ClubSamba D
164	Dancehall 1 D
165	Dancehall 2 D
166	Reggae D
167	TablaBeats D
168	Garba D

# Таблица типов эффекта

## ● Типы хоруса

№.	Тип	Описание	MSB	LSB
1	HALL1	Реверберация, имитирующая акустику большого зала	1	0
2	HALL2		1	16
3	HALL3		1	17
4	HALL4		1	18
5	HALL5		1	1
6	HALL M		1	6
7	HALL L		1	7
8	ROOM1	Реверберация, имитирующая акустику комнаты	2	16
9	ROOM2		2	17
10	ROOM3		2	18
11	ROOM4		2	19
12	ROOM5		2	0
13	ROOM6		2	1
14	ROOM7		2	2
15	ROOM S		2	5
16	ROOM M		2	6
17	ROOM L		2	7
18	STAGE1	Реверберация, подходящая для солирующего инструмента.	3	16
19	STAGE2		3	17
20	STAGE3		3	0
21	STAGE4		3	1
22	PLATE1	Реверберация, имитирующая пластинчатый ревербератор	4	16
23	PLATE2		4	17
24	PLATE3		4	0
25	GM PLATE		4	7
26	NO EFFECT	Нет эффекта	0	0

## ● Типы реверберации

№.	Тип	Описание	MSB	LSB
1	CHORUS1	Традиционная программа хора с богатым, теплым многоголосным звучанием.	66	17
2	CHORUS2		66	8
3	CHORUS3		66	16
4	CHORUS4		66	1
5	CHORUS5		65	2
6	CHORUS6		65	0
7	CHORUS7		65	1
8	CHORUS8	3-х фазный ГНЧ добавляет к звучанию модуляцию и объемность	65	8
9	GM CHORUS1		65	3
10	GM CHORUS2		65	4
11	GM CHORUS3		65	5
12	GM CHORUS4		65	6
13	FB CHORUS		65	7
14	CELESTE1		66	0
15	CELESTE2	66	2	
16	FLANGER1	Звук напоминающий реактивный самолет.	67	8
17	FLANGER2		67	16
18	FLANGER3		67	17
19	FLANGER4		67	1
20	FLANGER5		67	0
21	GM FLANGER		67	7
22	SYMPHONIC1		Дополнительные фазы модуляции челесты	68
23	SYMPHONIC2	68		0
24	PHASER1	Циклическая модуляция фазы для получения дополнительной модуляции звука.	72	0
25	PHASER2		72	8
26	EP PHASER1		72	17
27	EP PHASER2		72	18
28	EP PHASER3		72	16
29	ENS DETUNE	Эффект хора без модуляции, созданный путем добавления звука слегка смещенного по высоте тона	87	0
30	ROTARY SP5	Имитация вращающихся громкоговорителей	66	18
31	NO EFFECT	Нет эффекта	0	0



● DSP Типы

№.	Тип	Описание
1	HALL1	Реверберация имитирующая акустику большого зала
2	HALL2	
3	HALL3	
4	HALL4	
5	HALL5	
6	HALL M	
7	HALL L	
8	ROOM1	Реверберация, имитирующая акустику комнаты
9	ROOM2	
10	ROOM3	
11	ROOM4	
12	ROOM5	
13	ROOM6	
14	ROOM7	
15	ROOM S	
16	ROOM M	
17	ROOM L	Реверберация, подходящая для солирующего инструмента
18	STAGE1	
19	STAGE2	
20	STAGE3	
21	STAGE4	Реверберация, имитирующая пластинчатый ревербератор
22	PLATE1	
23	PLATE2	
24	PLATE3	
25	GM PLATE	
26	CHORUS1	Обычная программа хора с богатым, теплым многоголосным звучанием.
27	CHORUS2	
28	CHORUS3	
29	CHORUS4	
30	CHORUS5	
31	CHORUS6	
32	CHORUS7	
33	CHORUS8	
34	GM CHORUS1	
35	GM CHORUS2	
36	GM CHORUS3	
37	GM CHORUS4	
38	FB CHORUS	3-х фазный ГНЧ добавляет к звучанию модуляцию и объемность
39	CELESTE1	
40	CELESTE2	Дополнительные фазы модуляции челесты
41	SYMPHONIC1	
42	SYMPHONIC2	Эффект хора без модуляции, созданный путем добавления звука слегка смещенного по высоте тона
43	ENS DETUNE	
44	KARAOKE1	Эхо для караоке
45	KARAOKE2	
46	KARAOKE3	
47	ER1	Данный эффект выделяет только ранние отражения реверберации.
48	ER2	
49	GATE REVERB	Имитация гейтированной реверберации
50	REVERS GATE	Имитация гейтированной реверберации, воспроизводимой в обратной последовательности
51	EQ DISCO	Эффект эквалайзера, поднимающий как высокие, так и низкие частоты, что наиболее типично для музыки в стиле диско.
52	EQ TEL	Эффект эквалайзера, который обрезает высокие и низкие частоты для имитации звука, прослушиваемого в телефоне.
53	2BAND EQ	Сtereo эквалайзер с регулируемой низкой и высокой частотой. Идеально подходит для партии ударных.
54	3BAND EQ	Монофонический эквалайзер с регулируемой низкой, средней и высокой частотами.
55	3BAND EQ2	
56	HM ENHANCE1	Добавляет новые гармоники во входной сигнал для выделения звука
57	HM ENHANCE2	
58	ST 3BAND EQ	Эквалайзер с регулировкой низкочастотного, среднечастотного и высокочастотного диапазонов.
59	ST 3BAND EQ2	
60	FLANGER1	Звук напоминающий реактивный самолет.
61	FLANGER2	
62	FLANGER3	
63	FLANGER4	
64	FLANGER5	
65	GM FLANGER	

№.	Тип	Описание
66	DYN FLANGER	Динамический регулируемый флэнджер
67	DELAY LCR1	Создает три задержанных звука: левый, правый и центральный
68	DELAY LCR2	
69	DELAY LR	Создает два задержанных звука: левый и правый. Имеются две задержки обратной связи
70	ECHO	Два задержанных звука (левый и правый) и независимые задержки обратной связи для левого и правого каналов.
71	CROSS DELAY	Перекрещивание обратной связи двух задержанных звуков.
72	DIST HEAVY интенсивное искажение (дисторшн).	
73	ST DIST	Сtereo искажение
74	COMP+DIST1	Поскольку на первом этапе включен компрессор, независимо от изменений уровня входного сигнала может быть получено устойчивое искажение
75	COMP+DIST2	
76	OVERDRIVE	Добавление в звучание среднего уровня искажений
77	OVERDRIVE2	
78	ST OD	Сtereo овердрайв
79	DIST HARD	Резкое искажение.
80	DIST HARD2	
81	DIST HARD3	
82	DIST SOFT	Мягкое, теплое искажение
83	DIST SOFT2	
84	DIST SOFT3	
85	ST DIST HARD	Резкое stereo искажение
86	ST DIST SOFT	Мягкое, теплое stereo искажение
87	V DIST HARD	Искажение с имитацией классического звучания трубы и фуза
88	V DIST SOFT	
89	AMP SIM1	Имитация гитарного усилителя
90	AMP SIM2	
91	ST AMP1	Имитатор stereo усилителя
92	ST AMP2	
93	ST AMP3	
94	ST AMP4	
95	ST AMP5	
96	DST+DELAY1	Последовательное выполнение искажения и задержки.
97	DST+DELAY2	
98	OD+DELAY1	Последовательное выполнение овердрайва и задержки
99	OD+DELAY2	
100	CMP+DST+DLY1	Последовательное подключение компрессора, искажения и задержки
101	CMP+DST+DLY2	
102	CMP+OD+DLY1	Последовательное подключение компрессора, овердрайва и задержки
103	CMP+OD+DLY2	
104	V DST H+DLY	Последовательное подключение искажения и задержки
105	V DST S+DLY	
106	V_HVY+DLY_A	Эффект дисторшна создает сильное искажение большого гитарного усилителя последовательно с эффектом длительной задержки.
107	V_HVY+DLY_A-	Эффект дисторшна создает сильное искажение большого гитарного усилителя последовательно с эффектом длительной задержки. Этот эффект несколько мягче, чем предыдущий
108	V_HVY+DLY_A+	Эффект дисторшна создает сильное искажение большого гитарного усилителя последовательно с эффектом длительной задержки. Этот эффект несколько сильнее, чем эффект V_HVY+DLY_A.
109	V_HVY+DLY_B	Эффект дисторшна создает сильное искажение гитарного усилителя среднего размера последовательно с эффектом короткой задержки.
110	V_HVY+DLY_B-	Эффект дисторшна создает сильное искажение гитарного усилителя среднего размера последовательно с эффектом короткой задержки. Этот эффект несколько мягче предыдущего
111	V_HVY+DLY_B+	Эффект дисторшна создает сильное искажение гитарного усилителя среднего размера последовательно с эффектом короткой задержки. Этот эффект несколько сильнее, чем эффект V_HVY+DLY_B.
112	MBAND COMP	Многополосный компрессор для регулировки эффекта компрессии на отдельных частотных диапазонах.
113	COMPRESSOR	Удержание уровня выходного сигнала при повышении уровня входного сигнала. К звуку может быть также добавлено ощущение атаки.
114	NOISE GATE	Гейтирование входного сигнала, при падении уровня входного сигнала ниже определенного уровня.
115	VCE CANCEL	Ослабление вокальной партии с компакт диска или какого-либо другого источника.
116	AMBIENCE	Размытие stereo позиции звука для добавления пространственной ширины.
117	TALKING MOD	Добавление к входному сигналу звучания гласных звуков.
118	LO-FI	Ухудшение качества аудио входного сигнала.
119	DYN FILTER	Динамически регулируемый фильтр.
120	ISOLATOR	Регулировка уровня входного сигнала на определенном частотном диапазоне

№.	Тип	Описание
121	PHASER1	Циклическая модуляция фазы для добавления модуляции к звуку.
122	PHASER2	
123	EP PHASER1	
124	EP PHASER2	
125	EP PHASER3	
126	DYN PHASER	
127	PITCH CHG1	Изменение высоты тона входного сигнала
128	PITCH CHG2	
129	PITCH CHG3	
130	ROTARY SP1	Имитация вращающегося громкоговорителя
131	ROTARY SP2	
132	ROTARY SP3	
133	ROTARY SP4	
134	ROTARY SP5	
135	ROTARY SP6	
136	ROTARY SP7	
137	ROTARY SP8	
138	ROTARY SP9	
139	ROTARY SP10	
140	ROTARY SP11	
141	ROTARY SP12	
142	ROTARY SP13	
143	ROTARY SP14	
144	ROTARY SP15	
145	ROTARY SP16	
146	2WAY ROT SP	
147	DST+ROT SP	Искажение и вращающийся громкоговоритель, подключенные последовательно.
148	DST+2ROT SP	Искажение и 2-х полосный вращающийся громкоговоритель подключенные последовательно.
149	OD+ROT SP	Перегрузка и вращающийся громкоговоритель, подключенные последовательно
150	OD+2ROT SP	Перегрузка и 2-х полосный вращающийся громкоговоритель, подключенные последовательно.
151	AMP+ROT SP	Имитатор усилителя и вращающийся громкоговоритель, подключенные последовательно.
152	AMP+2ROT SP	Имитатор усилителя и 2-х полосный вращающийся громкоговоритель, подключенные последовательно.
153	AMP+2ROT SP2	
154	AMP+2ROT SP3	
155	DUAL ROT SP1	Имитация вращающегося громкоговрителя с переключением скорости
156	DUAL ROT SP2	
157	AUTO PAN1	Несколько эффектов панорамирования, которые автоматически изменяют позицию звука (налево, направо, вперед, назад)
158	AUTO PAN2	
159	EP AUTOPAN	
160	EP AUTOPAN2	
161	AUTO PAN3	
162	TREMOLO1	Эффект Rich Tremolo с модуляцией громкости и высоты тона
163	TREMOLO2	
164	TREMOLO3	
165	EP TREMOLO	
166	GT TREMOLO1	
167	GT TREMOLO2	
168	VIBE VIBRATE	Эффект вибрафона.
169	AUTO WAH1	Циклическая модуляция центральной частоты фильтра вау.
170	AUTO WAH2	
171	AT WAH+DST1	Искажение выходного сигнала с Auto Wah эффектом Distortion
172	AT WAH+DST2	
173	AT WAH+OD1	Искажение выходного сигнала с Auto Wah эффектом Overdrive (перегрузка)
174	AT WAH+OD2	
175	TOUCH WAH1	Изменение центральной частоты фильтра вау в соответствии с уровнем входного сигнала.
176	TOUCH WAH2	
177	TOUCH WAH3	
178	TC WAH+DST1	Искажение выходного сигнала с Touch Wah эффектом Distortion
179	TC WAH+DST2	
180	TC WAH+OD1	Искажение выходного сигнала с Touch Wah эффектом Overdrive.
181	TC WAH+OD2	
182	CLAVI TC WAH	Clavinet Touch Wah.
183	CLAVI TC WAH2	
184	EP TC WAH	EP Touch Wah
185	EP TC WAH2	
186	WH+DST+DLY1	Эффекты Wah, Distortion и Delay подключенные последовательно.
187	WH+DST+DLY2	
188	WH+OD+DLY1	Эффекты Wah, Overdrive и Delay подключенные последовательно.
189	WH+OD+DLY2	
190	NO EFFECT	Нет эффекта

# Список типов арпеджио

№.	Тип арпеджио	Длина	темп	Тактовый размер	Тип тембра
<b>Seq</b>					
1	UpOct1	1	120	4 / 4	Synth Lead
2	UpOct2	1	120	4 / 4	Synth Lead
3	UpOct4	1	120	4 / 4	Synth Lead
4	DownOct1	1	120	4 / 4	Synth Lead
5	DownOct2	1	120	4 / 4	Synth Lead
6	DownOct4	1	120	4 / 4	Synth Lead
7	U/DAOct1	1	120	4 / 4	Synth Lead
8	U/DAOct2	1	120	4 / 4	Synth Lead
9	U/DAOct4	1	120	4 / 4	Synth Lead
10	U/DBOct1	1	120	4 / 4	Synth Lead
11	U/DBOct2	1	120	4 / 4	Synth Lead
12	U/DBOct4	1	120	4 / 4	Synth Lead
13	RndmOct1	1	120	4 / 4	Synth Lead
14	RndmOct2	1	120	4 / 4	Synth Lead
15	RndmOct4	1	120	4 / 4	Synth Lead
16	Basic	1	130	4 / 4	Synth Lead
17	Melody1	1	70	4 / 4	Synth Lead
18	Melody2	1	70	4 / 4	Synth Lead
19	FifthSQ1	1	130	4 / 4	Synth Lead
20	FifthSQ2	1	130	4 / 4	Synth Lead
21	Electr1	1	130	4 / 4	Synth Lead
22	Electr2	1	130	4 / 4	Synth Lead
23	Electr3	1	130	4 / 4	Synth Lead
24	Electr4	1	130	4 / 4	Synth Lead
25	SynTrnce	1	130	4 / 4	Synth Lead
26	Simple	1	130	4 / 4	Synth Lead
27	OctSeq	1	130	4 / 4	Synth Lead
28	SynPhrs	2	145	4 / 4	Synth Lead
29	Random	1	90	4 / 4	Synth Lead
30	Compu Bs	1	130	4 / 4	Synth Lead
31	SynArp1	1	130	4 / 4	Synth Lead
32	SynArp2	1	130	4 / 4	Synth Lead
33	SynArp3	1	130	4 / 4	Synth Lead
34	SynArp4	1	138	4 / 4	Synth Lead
35	Techno	2	120	4 / 4	Synth Lead
36	SyncEcho	2	130	4 / 4	Synth Lead
37	PulsLine	2	120	4 / 4	Synth Lead
38	Doves	1	150	4 / 4	Synth Lead
39	Chodal	2	150	4 / 4	Synth Lead
40	Waggle	1	140	4 / 4	Synth Lead
41	SuperArp	2	120	4 / 4	Synth Lead
42	AcidLine	1	120	4 / 4	Synth Lead
43	TekEcho	2	120	4 / 4	Synth Lead
44	VelGroov	1	134	4 / 4	Synth Lead
45	MutelLine	1	134	4 / 4	Synth Lead
46	PolyArp	1	120	4 / 4	Synth Lead
47	Trance1	1	140	4 / 4	Synth Lead
48	Trance2	1	140	4 / 4	Synth Lead
49	Dream	1	136	4 / 4	Synth Lead
<b>Chord Seq</b>					
50	SynChord	1	130	4 / 4	Synth Lead
51	Syncopa	2	120	4 / 4	Synth Lead
52	Hybrid1	1	130	4 / 4	Synth Lead
53	Hybrid2	1	106	4 / 4	Synth Lead
54	TrnceChd	2	145	4 / 4	Synth Lead
55	TrnceRtm	4	140	4 / 4	Synth Lead
56	BscChd1	2	130	4 / 4	Synth Lead
57	BscChd2	1	130	4 / 4	Synth Lead
<b>Ap/Kb</b>					
58	Pf70sRk1	2	130	4 / 4	A.Piano/E.Piano
59	Pf70sRk2	4	130	4 / 4	A.Piano/E.Piano
60	Pf Arp1	2	100	4 / 4	A.Piano/E.Piano
61	Pf Arp2	2	70	4 / 4	A.Piano/E.Piano
62	Pf Arp3	2	130	4 / 4	A.Piano/E.Piano
63	Pf Arp4	1	116	4 / 4	A.Piano/E.Piano

№.	Тип арпеджио	Длина	темп	Тактовый размер	Тип тембра
64	Pf Arp5	1	82	4 / 4	A.Piano/E.Piano
65	Pf Arp6	2	130	4 / 4	A.Piano/E.Piano
66	Pf Arp7	2	130	4 / 4	A.Piano/E.Piano
67	Pf Arp8	1	74	4 / 4	A.Piano/E.Piano
68	Pf Club	1	96	4 / 4	A.Piano/E.Piano
69	PfHouse	2	130	4 / 4	A.Piano/E.Piano
70	PfLatin1	2	138	4 / 4	A.Piano/E.Piano
71	PfLatin2	2	120	4 / 4	A.Piano/E.Piano
72	PfSalsa	1	123	4 / 4	A.Piano/E.Piano
73	PfMontno	2	100	4 / 4	A.Piano/E.Piano
74	EpSwing	1	101	4 / 4	A.Piano/E.Piano
75	Ep Slow	1	74	4 / 4	A.Piano/E.Piano
76	EpAnlgPp	2	93	4 / 4	A.Piano/E.Piano
77	EpChdUp	1	108	4 / 4	A.Piano/E.Piano
78	Clavi1	1	120	4 / 4	Clavi
79	Clavi2	1	110	4 / 4	Clavi
80	Clavi3	1	124	4 / 4	Clavi
81	EpReggae	2	92	4 / 4	Clavi
82	EpHipHop	2	105	4 / 4	Harpsichord
83	EpNewGos	1	90	4 / 4	E.Piano
84	Ep6/8R&B	2	61	4 / 4	E.Piano
85	EpClubHs	2	128	4 / 4	E.Piano
<b>Organ</b>					
86	OrgHouse	1	130	4 / 4	Organ
87	OrgLatin	1	110	4 / 4	Organ
88	OrgRegge	1	92	4 / 4	Organ
<b>Guitar</b>					
89	GtStrum1	2	120	4 / 4	Steel Guitar
90	GtStrum2	2	120	4 / 4	Steel Guitar
91	GtStrum3	2	120	4 / 4	Steel Guitar
92	GtChord1	1	120	4 / 4	Clean Guitar
93	GtChord2	1	100	4 / 4	Clean Guitar
94	GtClean1	2	120	4 / 4	Clean Guitar
95	GtClean2	2	120	4 / 4	Clean Guitar
96	GtFunky1	1	120	4 / 4	Clean Guitar
97	GtFunky2	2	105	4 / 4	Clean Guitar
98	Gt Pop	1	90	4 / 4	Classical Guitar
99	Gt Slow	1	74	4 / 4	Steel Guitar
100	GtFingr1	2	120	4 / 4	Steel Guitar
101	GtFingr2	2	120	4 / 4	Steel Guitar
102	GtFingr3	2	120	4 / 4	Steel Guitar
103	GtFingr4	3	120	4 / 4	Steel Guitar
104	GtXovr1	2	100	4 / 4	Overdrive Gt/ Distortion Gt
105	GtXovr2	2	100	4 / 4	Overdrive Gt/ Distortion Gt
106	GtXovr3	2	100	4 / 4	Overdrive Gt/ Distortion Gt
107	GtHipHop	2	94	4 / 4	Muted Guitar
108	Gt Latin	2	120	4 / 4	Classical Guitar
109	GtSamba	1	120	4 / 4	Clean Guitar
110	GtSpnish	2	120	4 / 4	Classical Guitar
111	GtTurksh	2	105	4 / 4	Kanoun
112	MgStrum	4	120	4 / 4	Mega Steel Guitar
113	MgUnplg1	4	120	4 / 4	Mega Steel Guitar
114	MgUnplg2	2	120	4 / 4	Mega Steel Guitar
115	MgUnplg3	2	120	4 / 4	Mega Steel Guitar
116	MgUnplg4	2	120	4 / 4	Mega Steel Guitar
117	MgUnplg5	1	120	4 / 4	Mega Steel Guitar
118	MgFlkRck	2	120	4 / 4	Mega Steel Guitar
119	MgSftRck	2	120	4 / 4	Mega Steel Guitar
120	MgChlOut	2	79	4 / 4	Mega Steel Guitar
121	MgRtrPop	2	126	4 / 4	Mega Steel Guitar
122	MgSpnish	2	120	4 / 4	Mega Steel Guitar
123	MgClGt1	4	107	4 / 4	Mega Clean Guitar
124	MgClGt2	4	107	4 / 4	Mega Clean Guitar
125	MgClGt3	4	107	4 / 4	Mega Clean Guitar

№.	Тип арпед- жио	Длина	темп	Тактовый размер	Тип тембра
126	MgClGt4	4	107	4 / 4	Mega Clean Guitar
127	MgFunk1	2	120	4 / 4	Mega Clean Guitar
128	MgFunk2	1	120	4 / 4	Mega Clean Guitar
129	MgClsHip	2	90	4 / 4	Mega Clean Guitar
130	MgAnlgPp	2	93	4 / 4	Mega Clean Guitar
131	MgOdGt1	4	120	4 / 4	Mega Overdrive Gt
132	MgOdGt2	4	120	4 / 4	Mega Overdrive Gt
133	MgOdGt3	4	120	4 / 4	Mega Overdrive Gt
134	MgOdGt4	4	120	4 / 4	Mega Overdrive Gt
135	MgOd70Rk	2	130	4 / 4	Mega Overdrive Gt
136	GtOvrTp1	2	120	4 / 4	Over TheTop
137	GtOvrTp2	4	120	4 / 4	Over TheTop
<b>Bass</b>					
138	BsFingr1	1	115	4 / 4	Finger Bass
139	BsFingr2	3	115	4 / 4	Finger Bass
140	BsKlFunk	1	96	4 / 4	Finger Bass
141	Bs Slap	3	120	4 / 4	Slap Bass
142	BsCmbJz	4	204	4 / 4	Acoustic Bass
143	BsGroove	2	120	4 / 4	Synth Bass
144	BsHipHp1	1	105	4 / 4	Synth Bass
145	BsHipHp2	2	94	4 / 4	Synth Bass
146	BsHipHp3	1	94	4 / 4	Synth Bass
147	BsSmooth	1	115	4 / 4	Synth Bass
148	BsNewGos	2	90	4 / 4	Synth Bass
149	Bs Acid	1	120	4 / 4	Synth Bass
150	BsTechno	1	138	4 / 4	Synth Bass
151	Bs Dream	1	136	4 / 4	Synth Bass
152	BsClubHs	1	128	4 / 4	Synth Bass
153	Bs Disco	2	110	4 / 4	Synth Bass
154	Bs Latin	4	138	4 / 4	Synth Bass
155	BsMontno	4	100	4 / 4	Finger Bass
156	BsReggae	1	92	4 / 4	Finger Bass
157	BsFunk1	2	120	4 / 4	Finger Bass
158	BsFunk2	4	120	4 / 4	Finger Bass
<b>Strings</b>					
159	StrBasic	1	101	4 / 4	Strings
160	Str R&B	1	90	4 / 4	Strings
161	StrTrksh	2	86	4 / 4	Strings
162	Pizzcato	1	120	4 / 4	Strings
<b>Brass/Reed</b>					
163	BrsFunk1	4	132	4 / 4	Brass
164	BrsFunk2	1	132	4 / 4	Brass
165	BrsSamba	2	120	4 / 4	Brass
166	Flutter	1	120	4 / 4	Reed
167	ReedSoul	4	120	4 / 4	Reed
168	ReedHpHp	2	105	4 / 4	Reed
<b>Synth Lead</b>					
169	SynDsco1	1	110	4 / 4	Synth Lead
170	SynDsco2	2	110	4 / 4	Synth Lead
<b>CrPerc</b>					
171	Prc Arp	2	110	4 / 4	CrPerc
172	PrcTrill	1	120	4 / 4	CrPerc
173	PrcDisco	2	110	4 / 4	CrPerc
<b>Drum</b>					
174	Dr Funk	4	107	4 / 4	Standard Kit
175	DrGospel	2	126	3 / 4	Standard Kit
176	DrCmbJz	4	204	4 / 4	Standard Kit
177	DrUnplug	1	120	4 / 4	Standard Kit
178	DrFngrPk	4	120	4 / 4	Standard Kit
179	DrGtrPop	1	90	4 / 4	Standard Kit
180	DrXovrRk	2	100	4 / 4	Standard Kit
181	DrHipHop	2	94	4 / 4	Break Kit
182	DrLoBeat	2	140	4 / 4	Break Kit
183	DrAnlgPp	2	93	4 / 4	Analog T8 Kit
184	DrEuroTk	2	140	4 / 4	DanceKit1
185	DrTrance	4	140	4 / 4	Analog T9 Kit

№.	Тип арпед- жио	Длина	темп	Тактовый размер	Тип тембра
186	DrHouse1	2	123	4 / 4	Analog T9 Kit
187	DrHouse2	2	130	4 / 4	Analog T9 Kit
188	DrClubHs	1	128	4 / 4	Analog T9 Kit
189	DrGroove	2	96	4 / 4	Hip Hop Kit
190	Dr Perc 1	2	135	4 / 4	Standard Kit
191	Dr Perc2	1	100	4 / 4	Standard Kit
192	Dr Club	1	128	4 / 4	Standard Kit
193	DrSamba	4	120	4 / 4	Standard Kit
194	DrSalsa	2	123	4 / 4	Standard Kit
195	DrAfricn	2	122	4 / 4	Standard Kit
196	DrTambrn	2	123	4 / 4	Dance Kit1
197	Dr R&B	2	110	4 / 4	Standard Kit
198	DrFunky	4	130	4 / 4	Standard Kit
199	DrClsHip	2	118	4 / 4	Standard Kit
200	Dr Latin	2	104	4 / 4	Standard Kit
201	DrArabic	2	100	4 / 4	Standard Kit
202	DrOryant	2	130	4 / 4	Arab. Kit
203	Dr Azeri	1	160	6 / 8	Arab. Kit
204	Dr 9/8	2	120	9 / 8	Arab. Kit
205	DrSaeidy	2	110	4 / 4	Arab. Kit
206	DrMksoum	1	130	4 / 4	Arab. Kit
207	DrKarach	2	120	4 / 4	Arab. Kit
208	DrIndia1	4	128	4 / 4	Indian Kit
209	DrIndia2	4	123	4 / 4	Indian Kit
210	Dr China	1	106	4 / 4	Chinese kit
211	DrMrngue	2	130	4 / 4	Afro Cuban Kit
212	DrMambo	1	104	4 / 4	Afro Cuban Kit
213	Dr70Dsco	2	120	4 / 4	Pop Latin Kit

# Таблица Master EQ

№.	Тип	Описание
1	Flat	Понижение частотной характеристики.
2	Attack	Увеличение атаки и получение резкого звука.
3	Hard	Подъем низких частот для получения экстремальной энергии
4	Retro	Диапазон воспроизведения уменьшается для получения звука, аналогичного AM радио
5	High Pass	Низкие и средние частоты уменьшаются для выделения высоких частот

# Таблица Master EQ

## Примечание:

1. По умолчанию (заводские установки) данный инструмент работает как 16-ти канальный много-тембральный тон-генератор, и входящие данные не влияют на тембры или настройки панели. Тем не менее, перечисленные ниже MIDI сообщения могут оказать воздействие на тембры, автоаккомпанемент и песни.
  - Настройка MIDI Master
  - Эксклюзивные системные сообщения для изменения типа реверберации и хоруса.
2. Exclusive (Эксклюзивные сообщения)
  - <GM System ON> F0H, 7EH, 7FH, 09H, 01H, F7H
    - Это сообщение автоматически восстанавливает на инструменте все настройки по умолчанию, за исключением настройки MIDI Master.
  - <MIDI Master Volume> F0H, 7FH, 7FH, 04H, 01H, II, mm, F7H
    - Это сообщение позволяет сделать одновременное изменение громкости всех каналов (Universal System Exclusive).
    - Значения «mm» используются для сообщения MIDI Master Volume. (Значения для LL игнорируются)
  - <MIDI Master Tuning> F0H, 43H, 1nH, 27H, 30H, 00H, 00H, mm, II, cc, F7H
    - Это сообщение одновременно изменяет значение настройки для всех каналов.
    - Значения «mm» и «» используются для сообщения MIDI Master Tuning.
    - Значения по умолчанию для « и «II» составляют 08H и 00H соответственно. Для «n» и «cc» могут быть использованы любые значения.
  - <Reverb Type> F0H, 43H, 1nH, 4CH, 02H, 01H, 00H, mmH, IIH, F7H
    - mm : Тип реверберации MSB
    - II : Тип реверберации LSBДополнительная информация дается в таблице типов эффектов (стр. 98).
  - <Chorus Type> F0H, 43H, 1nH, 4CH, 02H, 01H, 20H, mmH, IIH, F7H
    - mm : Тип хоруса MSB
    - II : Тип хоруса LSBДополнительная информация дается в таблице типов эффектов (стр. 98).
  - <DSP Type> F0H, 43H, 1nH, 4CH, 02H, 01H, 40H, mmH, IIH, F7H
    - mm : Тип DSP MSB
    - II : Тип DSP LSBДополнительная информация дается в таблице типов эффектов (стр. 99).
3. При запуске автоаккомпанемента передается сообщение FAH. При остановке автоаккомпанемента, передается сообщение FCH. При установке внешней синхронизации (External), распознаются оба сообщения FAH (запуск автоаккомпанемента) и FCH (останов аккомпанемента).
4. Local ON/OFF
  - <Local ON> Bn, 7A, 7F
  - <Local OFF> Bn, 7A, 00Значение для «n» игнорируются.

# Таблица Master EQ

YAMAHA [ MUSIC SYNTHESIZER ] Date : 1-AUG-2006  
 Model MM6 (Таблица принадлежности MIDI) Version : 1.0

Функции...	Передаваемые	Распознаваемые	Примечания
Basic Channel Default Changed	1 - 16 x	1 - 16 x	
Mode Default Messages Altered	3 x *****	3 x x	
Note Number : True voice	0 - 127 *****	0 - 127 0 - 127	
Velocity Note ON Note OFF	0 9nH, v=1-127 x 9nH, v=0	0 9nH, v=1-127 x	
After Touch Key's Ch's	x x	x x	
Pitch Bend	0	0 0-24 semi	
Control Change 0, 32 1, 7, 10, 11 6, 38 64 71 72 73 74 84, 96-97 91, 93, 94 100-101	0 0 0 0 0 0 0 0 x 0 0	0 0 0 0 0 0 0 0 0 0 0	Bank Select Data Entry Sustain Harmonic Content Release Time Attack Time Brightness Effect Depth RPN LSB, MSB



Prog Change : True #	<input type="radio"/> 0 - 127 *****	<input type="radio"/> 0 - 127	
System Exclusive	<input type="radio"/>	<input type="radio"/>	
: Song Pos.	<input checked="" type="checkbox"/>	<input checked="" type="checkbox"/>	
: Song Sel.	<input checked="" type="checkbox"/>	<input checked="" type="checkbox"/>	
: Tune	<input checked="" type="checkbox"/>	<input checked="" type="checkbox"/>	
System : Clock	<input type="radio"/>	<input type="radio"/>	
Real Time: Commands	<input type="radio"/>	<input type="radio"/>	
Aux : All Sound OFF	<input checked="" type="checkbox"/>	<input type="radio"/> (120, 126, 127)	
: Reset All Cntrls	<input checked="" type="checkbox"/>	<input type="radio"/> (121)	
: Local ON/OFF	<input checked="" type="checkbox"/>	<input type="radio"/> (122)	
: All Notes OFF	<input checked="" type="checkbox"/>	<input type="radio"/> (123-125)	
Mes- : Active Sense	<input type="radio"/>	<input type="radio"/>	
sages: Reset	<input checked="" type="checkbox"/>	<input checked="" type="checkbox"/>	

1. Эти сообщения Control Changes (изменение управления) не передаются при работе панели. Они могут быть переданы при выполнении Стиля или Песни.

Mode 1 : OMNI ON , POLY                    Mode 2 : OMNI ON , MONO                     : Yes  
Mode 3 : OMNI OFF, POLY                    Mode 4 : OMNI OFF, MONO                     : No

# Спецификации

Клавиатура	MM6	61 клавиша (туше)
Блок тон-генератора	Тон-генератор	AWM2
	Полифония	32 ноты
	Возможности мультитембрального режима	16 партий
	Сигнал	70МВ(при конвертировании в 16-ти битный линейный формат)
	Тембр	Предустановленные: 418 обычных тембров + 22 ударных GM: 128 обычных тембров + 1 ударные
	Performance (Исполнение)	8 банков x 8
	Система эффектов	Реверберация x 25 типов, Хорус x 30 типов, Вариации x 189 типов
	Мастер эквалайзер	5 типов
Блок секвенсера	Разрешение ноты	96 ppq (частей на четвертную ноту)
	Темп	11–280
	Тип записи	В реальном времени
	Дорожки	8 + 8 (дорожка стиля)
	Стили	168 стилей (x 4 секции)
	Песни	предустановленные: 3 песни Пользовательские: 5 песен USB: 400 песен максимум
	Арпеджио	Предустановленные x 213 типов
Другие	Контролеры	Колесо высоты тона (1), Колесо модуляции (1), Ручки (4), Диск управления данными (1)
	Дисплей	ЖК дисплей с подсветкой, 320 x 240 точек.
	Разъемы	OUTPUT L/MONO, R (стандартное телефонное гнездо), PHONES (стандартное стерео телефонное гнездо), FOOT CONTROLLER, SUSTAIN, MIDI IN/OUT, USB (TO HOST, TO DEVICE), DC INLET
	Потребляемая мощность	12W
	Размеры, вес	948.5(W) x 374.2(D) x 122.8(H) mm, 5.0kg
	Аксессуары	Адаптер питания, Руководство пользователя, Диск (программное обеспечене DAW)

- Спецификации и описания в данном руководстве пользователя предназначены только для информационного ознакомления. Корпорация Yamaha оставляет за собой право на изменение продукта или спецификаций в любое время без предварительного уведомления. Поскольку спецификации, оборудование или опции могут быть различными в разных местах, обратитесь к дилеру Yamaha.



# Предметный указатель

[▶▶] (быстрая перемотка вперед) кнопка 12, 27  
[◀◀] (быстрая перемотка назад) кнопка 12,  
[||] (Пауза) кнопка ..... 12, 27  
[▶/■](Пуск/Останов) кнопка ..... 12

**A**  
[A]-[D] кнопки ..... 12  
[ARPEGGIO ON/OFF] кнопка ..... 13, 20  
[ATTACK] ручка ..... 12  
[AUTO FILL IN] кнопка ..... 12  
ATTACK ..... 41  
AUTO FILL IN (музыкальные связки) . 51

**C**  
[CUTOFF] ручка ..... 12  
CATEGORY [DEC], [INC] кнопки .... 12, 37  
CATEGORY SEARCH (Поиск категории) кнопки ..... 13, 15  
CUTOFF (частота среза фильтра) ..... 41

**D**  
[DEC/NO] кнопка ..... 12, 37  
[DRUM/PERC/SE] кнопка ..... 19  
[DUAL] кнопка ..... 13, 16  
DC IN разъем ..... 13  
Drum Kit (ударные) ..... 19  
DSP (цифровая обработка сигналов) .. 44  
DSP тип ..... 44, 65  
DSP, включение/выключение ..... 65

**E**  
[EDIT] кнопка ..... 12, 62  
[EXECUTE] кнопка ..... 12, 68, 69  
[EXIT] кнопка ..... 12, 38  
EDIT экран ..... 38

**F**  
[FINGER] кнопка ..... 12  
FOOT CONTROLLER разъем ..... 13, 41  
Full Keyboard (аппликатура) ..... 65

**I**  
[INC/YES] кнопка ..... 12, 37

**K**  
Keyboard Out ..... 65, 78, 79

**L**  
LCD CONTRAST ручка ..... 12  
Local ..... 78, 79  
Local, включение/выключение ..... 65

**M**  
[MASTER VOLUME] регулятор ..... 12, 14  
[MENU] кнопка ..... 12, 67, 68  
[METRONOME] кнопка ..... 12, 45  
[MODULATION] колесо ..... 12  
MAIN экран ..... 38, 39  
Master EQ, тип ..... 48, 65  
MIDI ..... 74  
MIDI IN, OUT разъемы ..... 13, 73  
MIDI настройка ..... 78

**O**  
OCTAVE [UP], [DOWN] кнопка ..... 13, 50  
OUTPUT R, L/MONO гнезда ..... 13, 73

**P**  
[PATTERN] кнопка ..... 12, 14, 22  
[PITCH BEND] колесо ..... 12  
[PRESET] кнопка ..... 12, 26  
Pattern Out ..... 65, 78, 79  
PERFORMANCE BANK [DEC],[INC] кнопки ..... 13, 59  
PERFORMANCE MEMORY [1]-[8] кнопки ..... 13, 59  
PHONES гнездо ..... 13

**R**  
[REC] кнопка ..... 12, 30  
[RELEASE] ручка ..... 12  
[RESONANCE] ручка ..... 12  
RELEASE (отпускание) ..... 41  
RESONANCE (Резонанс) ..... 41

**S**  
[SONG] кнопка ..... 12, 14  
[SPLIT] кнопка ..... 13, 17  
[STANDBY/ON] переключатель .... 10, 11, 13, 14  
[START/STOP] кнопка ..... 12, 14, 22, 27, 37  
[STORE] кнопка ..... 13, 59  
[SYNC START] кнопка ..... 12, 23  
SMF (стандартный MIDI файл) ..... 70  
Song Out ..... 65, 78, 79  
SUSTAIN гнездо ..... 13, 41

**T**  
[TAP TEMPO] кнопка ..... 12, 47  
[TRACK SELECT/MUTE] кнопка ... 13, 58  
TEMPO [+], [-] кнопки ..... 12, 57  
TRACK [1]-[8] кнопки ..... 13  
TRACK [PATTERN] кнопка ..... 13  
TRANSPOSE [+], [-] кнопки ..... 13, 49

**U**  
[USB] кнопка ..... 12, 26  
[USER] кнопка ..... 12, 26, 30  
[UTILITY] кнопка ..... 12, 64  
USB TO DEVICE разъем ..... 13, 73  
USB TO HOST разъем ..... 13, 73  
USB накопитель ..... 66, 75  
USB песня ..... 28  
USB-MIDI драйвер ..... 77  
UTILITY экран ..... 38

**A**  
Аккорд ..... 25  
Аксессуары ..... 7  
Аппликатура аккорда ..... 56, 65

**B**  
Банк ..... 59  
Быстрая перемотка вперед ..... 27  
Быстрая перемотка назад ..... 27

**B**  
Внешняя синхронизация ..... 78, 79  
Внешняя синхронизация, включение/выключение ..... 65

**G**  
Громкоговоритель ..... 74  
Громкость добавочного тембра ..... 63  
Громкость левого тембра ..... 63  
Громкость метронома ..... 46, 65  
Громкость основного тембра ..... 63  
Громкость песни ..... 57, 65  
Громкость стиля ..... 53, 65

**D**  
Демонстрационная песня ..... 14  
Демонстрационный режим ..... 14  
Диапазон автоаккомпанемента ..... 23  
Диапазон изменения высоты тона ..... 65  
Диск управления ..... 12, 37  
Дисплей ..... 12, 38  
Добавочный ..... 16  
Добавочный тембр ..... 16  
Дорожка ..... 29

**З**  
Загрузка ..... 71  
Зажим кабеля ..... 10, 13  
Запись ..... 29

**И**  
Инициализация ..... 35

**K**  
Колесо изменения высоты тона ..... 40  
Колесо модуляции ..... 40  
Компьютер ..... 10  
Конвертирование (формат SMF ) ..... 70

**Л**  
Левый тембр на разделенной клавиатуре 17

**M**  
Метроном ..... 45  
Музыкальные связки ..... 51

- Н**  
 Настройка ..... 49, 65  
 Начальная установка ..... 65, 79  
 Номер такта ..... 31  
 Наушники ..... 101
- О**  
 Октава ..... 50  
 Октава добавочного тембра ..... 63  
 Октава левого тембра ..... 63  
 Октава основного тембра ..... 63  
 Основная секция ..... 51  
 Основной тембр ..... 15  
 Основной тон аккорда ..... 54  
 Останов аккомпанемента ..... 53  
 Отключение дорожки ..... 29  
 Отключение звука ..... 58  
 Отмена демонстрационного режима .. 65  
 Отстукивание темпа ..... 47  
 Очистка дорожки ..... 34  
 Очистка песни ..... 33  
 Очистка резервной памяти ..... 35
- П**  
 Память исполнений ..... 59  
 Панорамирование добавочного тембра . 63  
 Панорамирование левого тембра ..... 63  
 Панорамирование основного тембра . 63  
 Пауза ..... 27  
 Педальный контроллер ..... 41  
 Педальный переключатель ..... 41  
 Персональный компьютер ..... 77  
 Песня ..... 26  
 Пользовательская песня ..... 28, 29  
 Пользовательский стиль ..... 71  
 Предустановленная песня ..... 28  
 Прилагаемое программное обеспечение DAW ..... 80  
 Прилагаемый диск ..... 80
- Р**  
 Реверберация ..... 42  
 Регулировка контрастности ЖК дисплея 11  
 Режим РС ..... 65, 79  
 Резервная память ..... 35  
 Ручка ..... 41
- С**  
 Секция ..... 51  
 Синхростарт ..... 23, 51  
 Скорость арпеджио ..... 48, 65  
 Сообщения ..... 83  
 сохранение данных ..... 69  
 Спецификации ..... 108  
 Список хорусов ..... 98  
 Список DSP ..... 99  
 Список Master EQ ..... 104  
 Список исполнений ..... 96  
 список ревербераций ..... 98  
 Список стиля ..... 97  
 Список тембров ..... 84  
 Список типов арпеджио ..... 102  
 Список ударных ..... 90  
 Список эффектов ..... 98  
 Старт/останов ..... 37  
 Стиль ..... 22, 51
- Стирание (USB накопитель) ..... 72  
 Стирание (память исполнения) ..... 61  
 Сустейн ..... 41
- Т**  
 Таблица характеристик MIDI интерфейса ..... 106  
 Тактовый размер – деноминатор .... 46, 65  
 Тактовый размер – нумератор ..... 65  
 Тембр ..... 15  
 Темп ..... 47, 57  
 Тип арпеджио ..... 21, 65  
 Тип реверберации ..... 42, 65  
 Тип хоруса ..... 43, 65  
 Точка разделения клавиатуры ..... 52, 65  
 Транспонирование ..... 49
- У**  
 Управление внутренним тон-генератором с клавиатуры ..... 78, 79  
 Уровень DSP в добавочном тембре .... 63  
 Уровень DSP левого тембра ..... 63  
 Уровень DSP основного тембра ..... 63  
 Уровень реверберации в добавочном тембре ..... 63  
 Уровень реверберации левого тембра 63  
 Уровень реверберации основного тембра 63  
 Уровень сухого сигнала в добавочном тембре ..... 63  
 Уровень сухого сигнала левого тембра ... 63  
 Уровень сухого сигнала основного тембра ..... 63  
 Уровень хоруса в добавочном тембре 63  
 Уровень хоруса левого тембра ..... 63  
 Уровень хоруса основного тембра ..... 63  
 Устранение неисправностей ..... 82
- Ф**  
 Файл стиля ..... 69, 71  
 Формат MIDI данных ..... 105  
 Форматирование (USB накопитель) .... 68
- Х**  
 Хорус ..... 43
- Ч**  
 Чувствительность к силе нажатия . 47, 65



Yamaha Web Site (English only)  
<http://www.yamahasynt.com/>  
Yamaha Manual Library  
<http://www.yamaha.co.jp/manual/>

U.R.G., Pro Audio & Digital Musical Instrument Division, Yamaha Corporation  
© 2006 Yamaha Corporation

WH59630 704POXXX.X-0 2B0  
Printed in China