



 **Внимательно прочитайте настоящее руководство перед эксплуатацией мотоцикла.**

**РУКОВОДСТВО ПОЛЬЗОВАТЕЛЯ**

**FZ8**

**FZ8-N**

**39P-28199-E0**

 Прежде чем пользоваться мотоциклом, внимательно прочтите Руководство пользователя. В случае последующей продажи передайте Руководство новому владельцу мотоцикла.



YAMAHA MOTOR ELECTRONICS CO., LTD.  
1450-6, Mori, Mori-machi, Shuchi-gun, Shizuoka-ken, 437-0292 Japan

## ДЕКЛАРАЦИЯ СООТВЕТСТВИЯ

Мы

Компания: YAMAHA MOTOR ELECTRONICS CO., LTD.

Юридический адрес: 1450-6, Mori, Mori-Machi, Shuchi-gun, Shizuoka-Ken, 437-0292 Япония

Настоящим декларируем, что изделие:

Вид оборудования: иммобилайзер

Обозначение типа: 5SL-00

Соответствует следующему стандарту (стандартам) или документам:

Директиве (1999/5/EC) R&TTE (абонентское радио- и телекоммуникационное оборудование)  
Стандартам EN300 330-2 v1.1.1(2001-6), EN60950-1(2001)

Директива по двух- и трехколесным транспортным средствам, оснащенным двигателем  
(97/24/EC: Chapter 8, EMC)

Место выдачи: Сидзуока, Япония

Дата выдачи: 1 августа 2002 года

Отчет о ревизии

№	Содержание	Дата
1	Изменить контактное лицо и внутреннее обозначение типа	9 июня 2005 г.
2	Изменение версии норматива с EN60950 на EN60950-1	27 февраля 2006 г.
3	Сменить название компании	1 марта 2007 г.

Генеральный директор подразделения обеспечения качества

01/08/2007

Добро пожаловать в мир мототехники компании «Yamaha»!

Став владельцем мотоцикла FZ8-N, вы получаете возможность с пользой для себя использовать огромный опыт фирмы «Yamaha» и новейшие технологии, применяемые при разработке и производстве высококачественных товаров, которые обеспечили марке репутацию надежности.

Не пожалейте времени на чтение данного руководства, чтобы вы могли воспользоваться всеми преимуществами вашего мотоцикла FZ8-N. Руководство пользователя не только поможет вам понять, как пользоваться вашим мотоциклом, проверять его и обслуживать, но также и как обезопасить себя и других от аварий и несчастных случаев.

К тому же множество советов, которые приводятся в руководстве, помогут вам содержать мотоцикл в наилучшем состоянии. Если же у вас возникнут какие-либо вопросы, непременно обращайтесь к дилеру фирмы «Yamaha».

Коллектив фирмы «Yamaha» желает вам безопасных и приятных поездок. Итак, помните, что безопасность – прежде всего!

Компания «Yamaha» постоянно улучшает дизайн и качество своей продукции. Несмотря на то, что данное Руководство содержит большую часть информации, доступной на момент печати, в конструкцию мотоцикла могут быть внесены некоторые изменения, не отраженные в Руководстве. В случае возникновения любых вопросов по данному Руководству вы можете обратиться к вашему дилеру компании «Yamaha».

## ПРЕДОСТЕРЕЖЕНИЕ

---

**Внимательно и полностью прочтите данное руководство перед началом эксплуатации мотоцикла.**

---

# ВАЖНАЯ ИНФОРМАЦИЯ В РУКОВОДСТВЕ

EAU10132

Особенно важная информация выделена в Руководстве следующими пометками:

	<p>Это знак предупреждения об опасности. Он используется для предупреждения о возможности получения травмы. Строго выполняйте все предписания по безопасности, которые следуют за этим знаком, в противном случае возрастает риск получения травмы или смертельного исхода.</p>
<b>⚠ ПРЕДОСТЕРЕЖЕНИЕ</b>	<p><b>ПРЕДОСТЕРЕЖЕНИЕ</b> указывает на опасность, пренебрежение которой может привести к серьезной травме или летальному исходу.</p>
<b>ПРЕДУПРЕЖДЕНИЕ</b>	<p><b>ПРЕДУПРЕЖДЕНИЕ</b> о необходимости принятия специальных мер предосторожности, чтобы избежать повреждения машины или нанесения ущерба иной собственности.</p>
<b>ПРИМЕЧАНИЕ</b>	<p>После заголовка <b>ПРИМЕЧАНИЕ</b> дается важная информация, облегчающая выполнение различных действий или поясняющая смысл сказанного.</p>

# **ВАЖНАЯ ИНФОРМАЦИЯ В РУКОВОДСТВЕ**

---

---

EAU10200

**FZ8-N**  
**РУКОВОДСТВО ПОЛЬЗОВАТЕЛЯ**  
**© 2010 by Yamaha Motor Co., Ltd.**  
**1-е издание, февраль 2010 г**  
**Все права защищены.**  
**Любая перепечатка данного документа или**  
**его несанкционированное использование**  
**без письменного разрешения компании**  
**YAMAHA MOTOR категорически запрещены.**  
**Напечатано в России.**

## ОГЛАВЛЕНИЕ

---

---

### СВЕДЕНИЯ О МЕРАХ

**БЕЗОПАСНОСТИ**.....1-1

### ОПИСАНИЕ

Вид слева .....2-1

Вид справа .....2-2

Органы управления и приборы .....2-3

### РАБОТА ОРГАНОВ УПРАВЛЕНИЯ И

### ПРИБОРОВ

Система иммобилайзера ..... 3-1

Замок зажигания / блокировки руля..3-2

Индикаторы и сигнальные лампы.....3-4

Многофункциональная панель

приборов .....3-7

Противоугонная сигнализация

(дополнительно).....3-11

Рулевые переключатели .....3-11

Рычаг сцепления .....3-13

Педаль переключения передач.....3-13

Рычаг тормоза .....3-13

Педаль тормоза .....3-14

Крышка топливного бака .....3-14

Топливо.....3-15

Шланг сапуна / перепускной патрубок

топливного бака .....3-16

Каталитический конвертер.....3-16

Седло.....3-17

Багажное отделение.....3-18

Регулировка узла амортизатора .....3-19

Ремни для крепления багажа .....3-20

Боковая опорная стойка .....3-21

Система отключения цепи

зажигания .....3-22

### КОНТРОЛЬНЫЙ ОСМОТР ПЕРЕД

**ПУСКОМ ДВИГАТЕЛЯ**.....4-1

### ЭКСПЛУАТАЦИЯ И ВАЖНЫЕ СОВЕТЫ

### ПО УПРАВЛЕНИЮ МОТОЦИКЛОМ

Запуск двигателя.....5-1

Переключение передач.....5-2

Советы по снижению расхода

топлива .....5-3

Обкатка двигателя .....5-3

Стоянка.....5-4

### ПЕРИОДИЧЕСКОЕ ОБСЛУЖИВАНИЕ И

### УСТРАНЕНИЕ МЕЛКИХ НЕПОЛАДОК

6-1

Комплект инструментов.....6-1

Таблица периодического обслуживания

системы снижения токсичности

выхлопа.....6-2

Таблица периодического обслуживания

и смазки.....6-3

Снятие и установка обтекателей и

панелей.....6-7

Проверка свечи зажигания.....6-7

Моторное масло и фильтрующий

элемент масляного фильтра .....6-8

Охлаждающая жидкость.....6-11

Замена фильтрующего элемента

воздухоочистителя.....6-12

Регулировка частоты вращения вала

двигателя на холостом ходу.....6-15

Проверка свободного хода троса

привода дроссельной заслонки.....6-15

Зазоры в клапанном механизме .....6-16

Шины .....6-16

Литые колесные диски .....6-18

Регулировка свободного хода рычага

сцепления .....6-19

Концевые выключатели

стоп-сигналов .....6-20

Проверка передних и задних

тормозных колодок.....6-20

Проверка уровня тормозной

жидкости.....6-21

Замена тормозной жидкости.....6-22

Прогиб приводной цепи .....6-22

Очистка и смазка приводной цепи .6-24

Проверка и смазка тросов.....6-24

Проверка и смазка рукоятки

акселератора и троса привода

дроссельной заслонки.....6-25

Проверка и смазка педалей

тормоза и переключения передач..6-25

Проверка и смазка рычагов

привода тормозов и сцепления .....6-26

Проверка и смазка боковой

опорной стойки .....6-26

Проверка передней вилки .....6-27

Проверка рулевого управления .....6-27

Проверка подшипников колес.....6-28

Аккумуляторная батарея.....6-28

Замена плавких предохранителей...	6-29
Замена лампы фары .....	6-31
Замена лампы заднего фонаря / стоп-сигнала.....	6-33
Замена лампы сигнала поворота.....	6-33
Замена лампы подсветки номерного знака .....	6-34
Лампа вспомогательного освещения .....	6-35
Поддержка мотоцикла .....	6-35
Переднее колесо .....	6-36
Заднее колесо .....	6-37
Диагностика и устранение неисправностей.....	6-39
Алгоритм поиска неисправностей ...	6-40

### **УХОД ЗА МОТОЦИКЛОМ И ЕГО**

<b>ХРАНЕНИЕ.....</b>	<b>7-1</b>
Осторожно: матовый цвет .....	7-1
Уход за мотоциклом .....	7-1
Хранение .....	7-3

### **ТЕХНИЧЕСКИЕ ХАРАКТЕРИСТИКИ ...8-1**

<b>ИНФОРМАЦИЯ ДЛЯ ВЛАДЕЛЬЦА .....</b>	<b>9-1</b>
Идентификационные номера .....	9-1

# СВЕДЕНИЯ О МЕРАХ БЕЗОПАСНОСТИ

1

## **Будьте ответственным водителем**

Будучи владельцем транспортного средства, вы ответственны за безопасную и правильную эксплуатацию вашего мотоцикла. Мотоциклы относятся к однопутным транспортным средствам. Их безопасное использование и эксплуатация зависят от правильного использования техники езды, а также практического опыта водителя. Перед тем как сесть на мотоцикл, каждый водитель обязан знать следующие требования. Вы должны:

- Получить подробный инструктаж соответствующих органов по всем вопросам эксплуатации мотоцикла.
- Соблюдать предупреждения и требования к техническому обслуживанию, содержащиеся в Руководстве.
- Пройти квалифицированное обучение по безопасной и правильной технике езды на мотоцикле.
- Проводить профессиональное техническое обслуживание в соответствии с указаниями руководства и/или по мере необходимости исходя из состояния мотоцикла.

## **Безопасная езда на мотоцикле**

Перед каждой поездкой на мотоцикле необходимо провести контрольный осмотр. Тщательный осмотр может помочь предо-

твратить аварию. Невыполнение осмотра или неправильное обслуживание мотоцикла увеличивает риск аварии или повреждения оборудования. Регламент предэксплуатационной проверки вы найдете на странице 4-1.

- Мотоцикл разработан для перевозки самого водителя и пассажира.
- Преимущественная причина аварий с участием автомобиля и мотоцикла заключается в том, что водители автомобиля не видят мотоциклы при движении. Множество аварий происходят из-за того, что водитель автомобиля не замечает мотоцикл. Чтобы уменьшить возможность аварии такого рода, постарайтесь сделать себя заметным на дороге.

### **Поэтому:**

- Надевайте на себя одежду ярких цветов.
- Будьте особенно внимательны при приближении к перекресткам или их пересечении, потому что перекрестки являются наиболее вероятными местами аварий.
- Езьте там, где вас могут видеть водители автомобилей. Следует избегать участков обзора, закрытых для водителя.

- Много аварий происходит по причине неопытности мотоциклистов. Фактически у многих мотоциклистов, которые попадали в аварию, даже не было удостоверения на право управления мотоциклом.

- Поэтому вы должны быть квалифицированным водителем и передавать свой мотоцикл только квалифицированным мотоциклистам.
- Реально оценивайте свои навыки и умения. Оставаясь в пределах этих навыков, вы сможете избежать несчастных случаев.
- Рекомендуем вам попрактиковаться в езде на мотоцикле в местах, где нет оживленного движения, пока вы полностью не привыкнете к мотоциклу и не изучите все его органы управления.
- Много аварий происходит и из-за ошибок водителя мотоцикла. Типичная ошибка, которую допускают мотоциклисты, – большие виражи при поворотах из-за **БОЛЬШОЙ СКОРОСТИ** или наоборот (недостаточный угол крена для скорости).





- Всегда соблюдайте ограничения скорости и никогда не ездите с большей скоростью, чем это рекомендуется указателями на дорогах или условиями движения.
- Всегда подавайте сигнал перед поворотом или сменой полосы. Убедитесь, что другие водители видят вас.
- Положение тела водителя и пассажира очень важно для правильного управления мотоциклом.
  - Во время движения водитель должен держать обе руки на рычаге управления, а ноги должны находиться на опорах для ног, чтобы осуществлять управление мотоциклом.
  - Пассажир всегда должен держаться обеими руками за водителя, ремень сиденья или поручень, если таковой имеется, а его ноги должны находиться на опорах для ног пассажира. Никогда не перевозите пассажира, если он или она не могут твердо поставить ноги на опоры для ног.
- Никогда не садитесь за руль мотоцикла, находясь под воздействием алкоголя или наркотических средств.
- Данный мотоцикл сконструирован только для езды по дорогам. Он не предназначен для внедорожной эксплуатации.

### Защитное снаряжение

Большинство смертельных исходов при авариях на мотоцикле происходит из-за травм головы. Единственный и самый важный способ предотвратить или уменьшить травму головы – это надевать защитный шлем.

- Всегда надевайте защитный шлем.
- Носите защитную маску или защитные очки. Ветер, который дует в ваши незащищенные глаза, будет способствовать ухудшению вашего обзора и помешает увидеть опасность.
- Использование куртки, тяжелых ботинок, брюк, перчаток и т.д. поможет избежать или уменьшить ссадины или раны.
- Никогда не надевайте свободной одежды, потому что она может попасть на рычаги управления, подножки или диски, что приведет к травме или аварии.
- Всегда носите защитную одежду, которая закрывала бы ваши ноги, колени и ступни. Двигатель и выхлопная система во время движения сильно нагреваются, и вы можете получить ожог.
- Пассажир также должен соблюдать все вышесказанные меры предосторожности.

### Остерегайтесь отравления угарным газом

Все выхлопные газы содержат смертельно ядовитый угарный газ. Вдыхание угарного газа может вызвать головную боль, головокружение, сонливость, тошноту, потерю сознания и даже смерть.

Угарный газ не имеет цвета, вкуса и запаха, поэтому вы можете не замечать его присутствия, даже если не видите или не чувствуете выхлопные газы. Можно очень быстро вдохнуть смертельно опасное количество угарного газа. Вы потеряете сознание и не сможете спастись. Кроме того, в закрытых и плохо вентилируемых помещениях смертельно опасная концентрация угарного газа может сохраняться в течение многих часов и даже дней. Если вы чувствуете какие-либо симптомы отравления угарным газом, немедленно покиньте помещение и выйдите на улицу. Обязательно обратитесь за медицинской помощью.

- Не запускайте двигатель в закрытом помещении. Смертельно опасная концентрация угарного газа может накопиться, даже если вы будете проветривать помещение с помощью вентиляторов или откроете окна и двери.

## СВЕДЕНИЯ О МЕРАХ БЕЗОПАСНОСТИ

1

- Не запускайте двигатель в плохо вентилируемых или частично закрытых помещениях, например, в сараях, гаражах или крытых стоянках.
- Не запускайте двигатель на улице в том случае, если выхлопные газы могут попасть в помещение через открытые окна или двери.

### Нагрузка

Добавление вспомогательного оборудования или багажа на ваш мотоцикл может сильно повлиять на его устойчивость и управляемость, если изменяется распределение нагрузки. Чтобы избежать возможных аварий, будьте предельно осторожны, когда добавляете какие-либо принадлежности или багаж на ваш мотоцикл. А при увеличенной нагрузке на мотоцикл будьте особенно осторожны при езде. Ниже приводятся несколько общих правил, которые следует выполнять, если на мотоцикл увеличивается нагрузка:

Суммарная масса водителя, пассажира, вспомогательного оборудования и багажа не должна превышать максимальный предел нагрузки. **Управление перегруженным мотоциклом может стать причиной аварии.**

**Максимальная нагрузка:**

199 кг

Когда нагрузка находится в этих пределах, следует иметь в виду следующее:

- Масса багажа и дополнительного оборудования должна по возможности находиться как можно ниже и ближе к мотоциклу. Необходимо убедиться в том, что вес распределен равномерно по обеим сторонам мотоцикла, чтобы уменьшить неустойчивость и нарушение равновесия.
- Смещение веса может привести к неожиданному нарушению равновесия. Поэтому перед поездкой убедитесь в том, что багаж и дополнительное оборудование надежно закреплены на мотоцикле. Постоянно проверяйте надежность крепления принадлежностей и багажа.
- Отрегулируйте подвеску в соответствии с величиной нагрузки (только для моделей с регулируемой подвеской), а также проверьте состояние покрышек и давление воздуха в них.
- 1Никогда не нагружайте рукоятки руля, а также вилку передней оси и переднее крыло какими-либо большими или тяжелыми предметами. Большие предметы, а также такой багаж, как спальные мешки, рюкзаки или палатки, могут стать при-

чиной неустойчивого управления или замедленной реакции рулевого управления.

- **Данный мотоцикл не предназначен для буксирования прицепа или установки коляски.**

### Оригинальное дополнительное оборудование от Yamaha

Выбор дополнительного оборудования для вашего мотоцикла является важным решением. Оригинальное дополнительное оборудование компании Yamaha, которое можно приобрести только у официальных дилеров Yamaha, было разработано, протестировано и утверждено компанией Yamaha для использования с вашим мотоциклом. В продаже встречаются запасные части и дополнительное оборудование, а также модификации мотоциклов Yamaha от других производителей. Однако компания Yamaha не в состоянии выполнить тестирование всех аксессуаров сторонних производителей. Поэтому компания Yamaha не может ни одобрить, ни рекомендовать использование дополнительного оборудования, которое было приобретено не у компании Yamaha, или модификаций, не рекомендованных компанией отдельно, даже если они были проданы и установлены официальными дилерами Yamaha.

## Послепродажные запчасти, дополнительное оборудование и модификации

В продаже встречается продукция, по внешнему виду и по качеству подобная оригинальной продукции от компании Yamaha. Однако вы должны отдавать себе отчет, что некоторое дополнительное оборудование и модификации неприменимы вследствие потенциальной опасности, которую они представляют для вас и окружающих. Установка послепродажного оборудования и модификаций, которые изменяют дизайн или рабочие характеристики мотоцикла, может нанести вам и окружающим тяжелые травмы или привести к летальному исходу. Помните, что только вы ответственны за травмы, полученные вследствие изменения характеристик мотоцикла.

При установке дополнительного оборудования всегда помните о следующих правилах в дополнение к тем, о которых говорилось выше в разделе «Нагрузка»:

- Никогда не устанавливайте дополнительное оборудование и не перевозите груз, который мог бы повлиять на рабочие параметры вашего мотоцикла. Тщательно проверьте все оборудование, прежде чем использовать его, чтобы убедиться, что оно никоим образом не уменьшит дорожный просвет при езде по прямой и при поворотах, не будет мешать рабочему ходу системы

подвески, управлению рычагами, работе органов управления мотоцикла или загорать фонари или отражатели.

- Дополнительное оборудование, установленное на рукоятки руля или в области передней вилки, может вызвать неустойчивость мотоцикла из-за неправильного распределения нагрузки или аэродинамических изменений. Если какие-то дополнительные принадлежности все-таки устанавливаются в области рычагов управления и передней вилки, то их должно быть немного, и они должны быть как можно легче по весу.
- Громоздкие дополнительные принадлежности, занимающие много места, могут серьезно повлиять на устойчивость мотоцикла, его аэродинамические характеристики. Ветер может приподнять мотоцикл, или мотоцикл станет неустойчивым в перекрестных потоках воздуха. Такое дополнительное оборудование может также повлиять на его устойчивость при обгоне больших автомобилей или когда мотоцикл обгоняют большие транспортные средства.
- Некоторое дополнительное оборудование может сместить водителя с его обычного местоположения при движении. Такая неправильная посадка водителя ограничит свободу его движения и возможности управ-

ления мотоциклом, поэтому использовать такие принадлежности не рекомендуется.

- Будьте осторожны при добавлении электрического оборудования. Если электрическое оборудование превысит мощность электрической системы мотоцикла, это может привести к поломке всей электрической системы, что, в свою очередь, приведет к выходу из строя системы освещения или падению мощности двигателя.

## Послепродажные покрышки и обода

Покрышки и обода, которыми изначально укомплектован ваш мотоцикл, были разработаны с учетом соответствия техническим характеристикам и обеспечивают наилучшее сочетание управляемости, торможения и комфорта. Другие покрышки, обода, их размеры, а также их комбинации могут не подойти к используемым. Технические характеристики покрышек и дополнительную информацию по их замене вы можете найти на странице 6-16.

## Транспортировка мотоцикла

Перед транспортировкой мотоцикла на другом транспортном средстве выполните следующие операции:

- Снимите с мотоцикла все незакрепленные детали.

## СВЕДЕНИЯ О МЕРАХ БЕЗОПАСНОСТИ

---

1

- Убедитесь, что топливный кран (если таковой имеется) находится в положении OFF, и что топливо не подтекает.
- Направьте переднее колесо точно на трейлер или грузовик и зажмите его в направляющих, чтобы мотоцикл не двигался.
- Установите первую передачу (для моделей с механической коробкой передач)
- Закрепите мотоцикл ремнями или стропами, прикрепленными к массивным деталям – например, к раме или зажиму передней вилки (а не, например, резиновым рукояткам или поворотным сигналам, или другим деталям, которые могут сломаться). Выбирайте место для строп осторожно, чтобы во время транспортировки они не повредили окрашенные поверхности.
- Подвеска должна быть по возможности сжата стропами, чтобы мотоцикл не качался при транспортировке.

## Вид слева

2

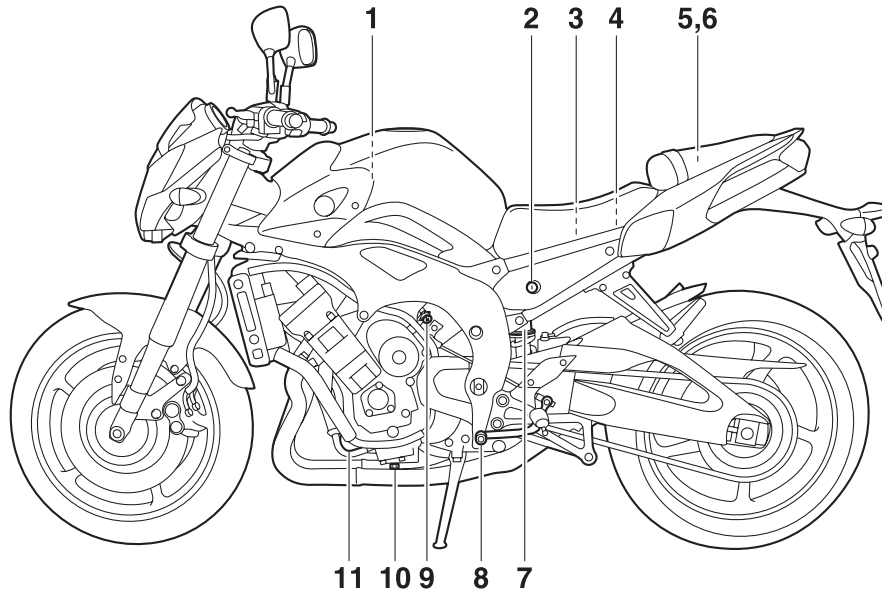

- |   |  |
|---|--|
| 1. Фильтрующий элемент воздухоочистителя (стр. 6-12)                                | 8. Педаль переключения передач (стр. 3-13)                                       |
| 2. Замок седла пассажира (стр. 3-17)  | 9. Винт регулировки частоты вращения вала двигателя на холостом ходу (стр. 6-15) |
| 3. Главный предохранитель (стр. 6-29)   | 10. Болт для слива моторного масла (стр. 6-8)                                    |
| 4. Предохранитель системы впрыска топлива (стр. 6-29)                               | 11. Картридж масляного фильтра (стр. 6-8)  |
| 5. Багажное отделение (стр. 3-18)   |  |
| 6. Набор инструментов (стр. 6-1)  |  |
| 7. Кольцо регулировки предварительного сжатия пружины узла амортизатора (стр. 3-19) |  |

## Вид справа

2

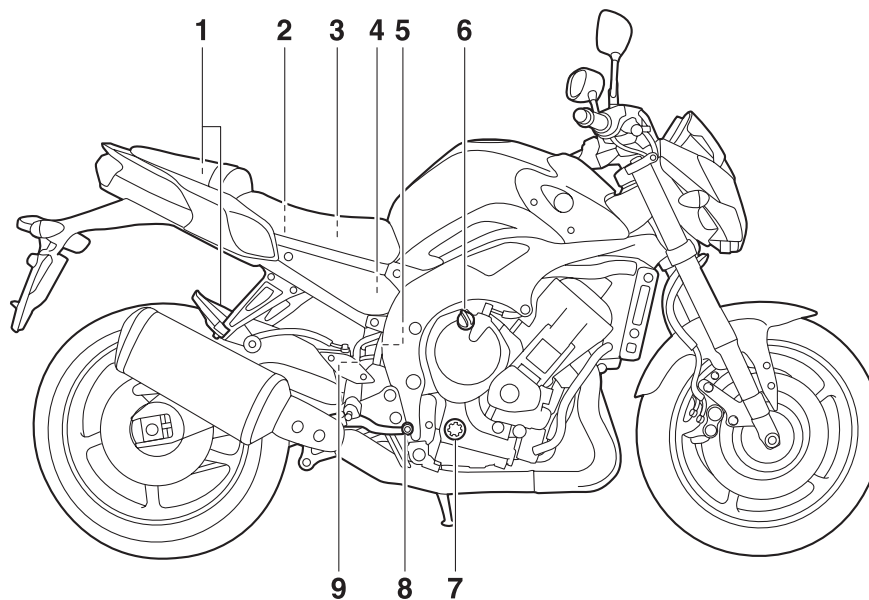

1. Ремни для крепления багажа (стр. 3-20)
2. Блок предохранителей (стр. 6-29)
3. Аккумуляторная батарея (стр. 6-28)
4. Задний бачок тормозной жидкости (стр. 6-21)
5. Резервуар для охлаждающей жидкости (стр. 6-11)
6. Пробка заправочной горловины для моторного масла (стр. 6-8)
7. Окно проверки уровня моторного масла (стр. 6-8)
8. Педаль тормоза (стр. 3-14)
9. Выключатель стоп-сигнала (стр. 6-20)

## Органы управления и приборы

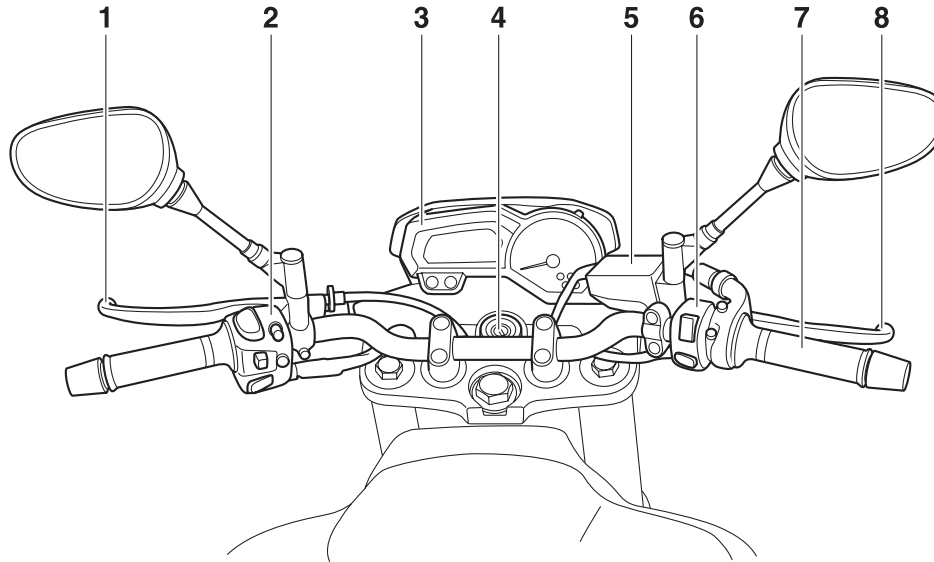

1. Рычаг сцепления (стр. 3-13)
2. Переключатели левой рукоятки (стр. 3-11)
3. Многофункциональная приборная панель (стр. 3-7)
4. Замок зажигания/блокиратор руля (стр. 3-2)
5. Бачок тормозной жидкости переднего тормоза (стр. 6-21)
6. Переключатели правой рукоятки (стр. 3-11)
7. Рукоятка привода дроссельной заслонки (стр. 6-15)
8. Рычаг тормоза (стр. 3-13)

## Система иммобилайзера

EAU10976

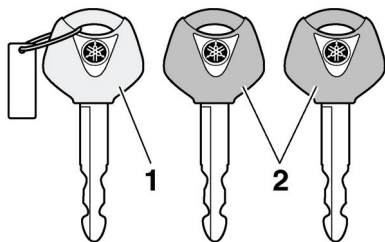

1. Ключ перерегистрации кода (красная головка)
2. Стандартные ключи (чёрные головки)

Данное транспортное средство оборудовано системой иммобилайзера, помогающей предотвратить угон путём перерегистрации кодов в стандартных ключах. Эта система состоит из следующих компонентов.

- ключ перерегистрации кода (красная головка)
- два стандартных ключа (с черной головкой), которые могут быть перерегистрированы с новыми кодами
- транспондер (вмонтированный в ключ перерегистрации)
- блок иммобилайзера
- электронный блок управления
- индикатор системы иммобилайзера (см. стр. 3-4)

Ключ с красной головкой используется для перерегистрации кодов в каждом стандартном ключе. Поскольку перерегистрация является сложным процессом, обратитесь в дилерскую организацию компании YAMAHA для проведения перерегистрации, предоставив мотоцикл со всеми тремя ключами. Не используйте ключ с красной головкой для эксплуатации мотоцикла. Он должен использоваться только для перерегистрации стандартных ключей. Для эксплуатации мотоцикла всегда используйте стандартный ключ.

ECA11821

### ПРЕДУПРЕЖДЕНИЕ

- **НЕ ТЕРЯЙТЕ КЛЮЧ ПЕРЕРЕГИСТРАЦИИ! В СЛУЧАЕ ЕГО УТРАТЫ НЕМЕДЛЕННО СВЯЖИТЕСЬ С ВАШЕЙ ДИЛЕРСКОЙ ОРГАНИЗАЦИЕЙ!**

Если ключ перерегистрации кода утрачен, регистрация новых кодов в стандартных ключах невозможна. Стандартные ключи могут продолжать использоваться для запуска двигателя мотоцикла, однако, если потребуется перерегистрация (например, если изготовлен новый стандартный ключ или все ключи потеряны), то вся система иммобилайзера подлежит замене комплектом. Таким

образом, настоятельно рекомендуется пользоваться каким-либо из стандартных ключей и хранить ключ перерегистрации в надёжном месте.

- Не допускайте попадания ключей в воду.
- Не подвергайте ключи воздействию высоких температур.
- Не размещайте ключи вблизи магнитов (включая, но не исчерпываясь такими изделиями, как громкоговорители и т.п.).
- Не кладите рядом с ключами предметы, подающие электросигналы.
- Не кладите на ключи тяжёлые предметы.
- Не подтачивайте ключи и не меняйте их форму.
- Не разбирайте пластиковые части ключей.
- Не прикрепляйте на одно кольцо брелка два ключа от одной или разных систем иммобилайзера.
- Храните стандартные ключи, также как и ключи от других систем иммобилайзера отдельно от их ключа перерегистрации кода транспортного средства.



- Держите ключи от других систем имобилайзера вдали от замка зажигания, поскольку они могут вызвать взаимовлияние сигналов.

EAU10472

EAU38530

## Замок зажигания/блокиратор руля

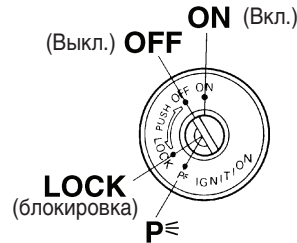

Замок зажигания/блокиратор руля включает зажигание и приборы освещения, а также используется для блокирования руля. Различные положения замка описаны ниже.

### ПРИМЕЧАНИЕ: \_\_\_\_\_

При обычном использовании мотоцикла пользуйтесь стандартным ключом (с чёрной головкой). Для снижения риска потери ключа перерегистрации кода (с красной головкой) храните его в безопасном месте и используйте только для перерегистрации кода.

## ON (Вкл.)

Во все электрические цепи мотоцикла подаётся питание, светятся подсветка приборов, задний фонарь, освещение номерного знака, габаритные фонари, и двигатель может быть запущен. В этом положении ключ вынуть невозможно.

### ПРИМЕЧАНИЕ: \_\_\_\_\_

Фара загорается автоматически с запуском двигателя и не гаснет до поворота ключа в положение OFF (Выкл.), даже если двигатель заглох.

EAU10661

## OFF (ВЫКЛ.)

Все электрические системы выключены. В этом положении ключ может быть вынут.

EWA10061

### **⚠ ПРЕДОСТЕРЕЖЕНИЕ** \_\_\_\_\_

**Никогда при движении мотоцикла не поворачивайте ключ в положение OFF (ВЫКЛЮЧЕНО) или LOCK (БЛОКИРОВАТЬ), иначе электросистемы будут выключены, что может привести к потере контроля над мотоциклом или аварии.**

# РАБОТА ОРГАНОВ УПРАВЛЕНИЯ И ПРИБОРОВ

3

## LOCK (БЛОКИРОВАТЬ)

Руль заблокирован и электрические системы выключены. В этом положении ключ может быть вынут.

Для блокирования руля

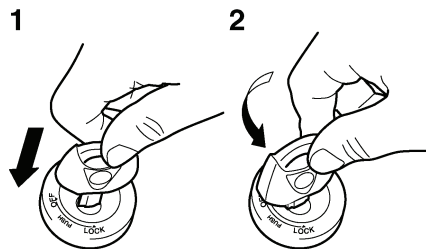

1. Нажать
2. Повернуть
  1. Поверните руль влево до упора.
  2. В положении OFF (ВЫКЛЮЧЕНО) нажмите ключ и, продолжая нажимать, поверните его в положение LOCK (БЛОКИРОВАТЬ).
  3. Извлеките ключ.

Для разблокирования руля

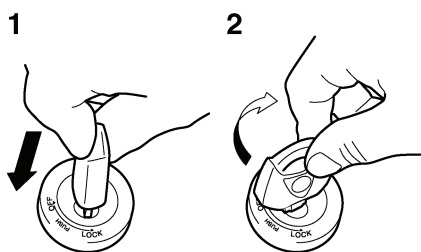

1. Нажать
2. Повернуть

Нажмите ключ и, продолжая нажимать, поверните его в положение OFF (ВЫКЛ).

EAU34341

## P (Стоянка)

Руль заблокирован, задний фонарь, освещение номерного знака и габаритные огни включены. Аварийная сигнализация и указатели поворотов могут быть включены, но остальные электросистемы выключены. В этом положении ключ может быть вынут. До поворота ключа в положение P (СТОЯНКА) руль должен быть заблокирован.

ECA11020





## ПРЕДУПРЕЖДЕНИЕ

Не используйте режим (СТОЯНКА) продолжительное время, иначе аккумуляторная батарея может разрядиться.

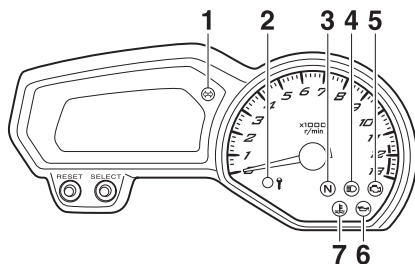
EAU49391

## Индикаторы и сигнализаторы



1. Индикатор указателя поворота «»
2. Индикатор системы иммобилайзера
3. Индикатор нейтральной передачи «N»
4. Индикатор включения дальнего света «»
5. Сигнализатор неисправности двигателя «»
6. Сигнализатор уровня масла «»
7. Сигнализатор температуры охлаждающей жидкости «»

EAU11020

## Индикаторы поворотов

«» и «»

Соответствующий сигнализатор мигает при повороте переключателя сигналов поворота влево или вправо.

EAU11060

## Индикатор нейтральной передачи

«N»

Индикатор высвечивается, когда в коробке передач включена нейтральная передача.

EAU11080

## Индикатор включения дальнего света «»

Этот индикатор высвечивается при включении дальнего света фары.

EAU11254

## Сигнализатор уровня масла «»

Данный сигнализатор высвечивается при низком уровне моторного масла. Исправность электрической цепи сигнализатора проверяется при повороте ключа зажигания в положение ON (ВКЛ). Если сигнализатор не высвечивается на несколько секунд с последующим погасанием, или если он остается включенным, обратитесь к дилеру компании YAMAHA для проверки электрической цепи.

### ПРИМЕЧАНИЕ:

- Даже при достаточном уровне моторного масла сигнализатор может помигивать в поворотах или при резких разгонах и торможениях, что не является неисправностью.
- Данная модель также оснащена устройством самодиагностики контура определения уровня моторного масла. Если контур определения уровня масла неисправен, следующий цикл будет повторяться до устранения неполад-

EAU11427

## Сигнализатор температуры охлаждающей жидкости «»

Данный сигнализатор высвечивается когда двигатель перегревается. Если подобное случится, немедленно остановите двигатель и дайте ему остыть. Исправность электрической цепи сигнализатора проверяется при повороте ключа зажигания в положение ON (ВКЛ).

Если сигнализатор не высвечивается на несколько секунд с последующим погасанием, обратитесь к дилеру компании YAMAHA для проверки электрической цепи.

ECA10021

### ПРЕДУПРЕЖДЕНИЕ

**Не эксплуатируйте двигатель в случае перегрева.**

## РАБОТА ОРГАНОВ УПРАВЛЕНИЯ И ПРИБОРОВ

---







---

### ПРИМЕЧАНИЕ: \_\_\_\_\_

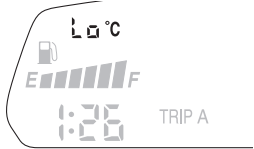
- У моделей, оборудованных охлаждающими вентиляторами, эти вентиляторы автоматически включаются и выключаются в соответствии с температурой охлаждающей жидкости.
  - Если двигатель перегрелся, обратитесь к инструкциям на странице 6-40.
-

## РАБОТА ОРГАНОВ УПРАВЛЕНИЯ И ПРИБОРОВ

3

Температура охлаждающей жидкости	Дисплей	Состояние	Решение проблем
Ниже 39 °C		Высвечивается сообщение «LO» (НИЗКАЯ ТЕМПЕРАТУРА).	Нормальная ситуация. Продолжайте движение.
40–116 °C		Высвечивается значение температуры.	Нормальная ситуация. Продолжайте движение.
117–134 °C	 	Дисплей указателя температуры мигает. Загорается сигнальная лампа.	Остановитесь и дайте двигателю поработать на холостом ходу до понижения температуры охлаждающей жидкости. Если температура не понижается, остановите двигатель. (См. стр. 6-40)
Выше 135 °C	 	Сообщение «HI» (ВЫСОКАЯ ТЕМПЕРАТУРА) мигает. Загорается сигнальная лампа.	Остановите двигатель и дайте ему остыть. (См. стр. 6-40)

# РАБОТА ОРГАНОВ УПРАВЛЕНИЯ И ПРИБОРОВ

EAU11534

## Сигнализатор неисправности двигателя «»

3

Данный сигнализатор высвечивается или мигает при неполадках мониторинга электрических систем двигателя. Если подобное случится, обратитесь в дилерскую организацию компании YAMAHA для проверки системы самодиагностики. (Описание устройства самодиагностики см. на стр. 3-10)

Электрическую схему сигнальной лампы можно проверить, повернув ключ в положение ON [Включено]. Сигнальная лампочка должна загореться на несколько секунд, а затем снова погаснуть. Если при повороте ключа в положение ON [Включено] сигнальная лампа не загорается или продолжает гореть и не гаснет, обратитесь к официальному представителю компании Yamaha для проверки электрической цепи.

EAU38624

## Индикатор системы иммобилайзера

Электрическую схему индикатора можно проверить, повернув ключ в положение ON [Включено]. Индикатор должна загореться на несколько секунд, а затем снова погаснуть. Если при повороте ключа в положение ON [Включено] индикатор не

загорается или продолжает гореть и не гаснет, обратитесь к официальному представителю компании Yamaha для проверки электрической цепи.

По прошествии 30 секунд после поворота ключа в положение OFF [Выключено] индикатор начнет мигать, информируя об активации системы блокировки. По истечении 24 часов данный индикатор перестанет мигать, однако система блокировки останется включенной.

Эта модель мотоцикла также оборудована устройством самодиагностики для системы блокировки. (Разъяснения по устройству самодиагностики можно посмотреть на стр. 3-10).

EAU46764

## Многофункциональная приборная панель

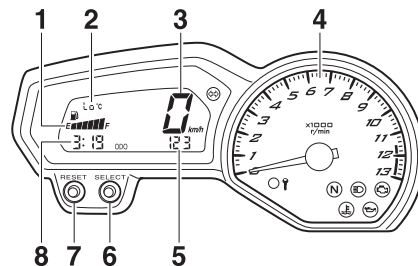

1. Указатель уровня топлива
2. Указатель температуры охлаждающей жидкости
3. Спидометр
4. Тахометр
5. Одометр/счётчик пути/счётчик пути на остатке топлива/ Счетчик пройденного пути на резервном запасе топлива
6. Кнопка «SELECT» (ВЫБОР)
7. Кнопка «RESET» (сброс)
8. Часы

EWA12422

### ПРЕДОСТЕРЕЖЕНИЕ

Перед осуществлением каких-либо изменений настроек многофункциональной панели приборов необходимо остановить мотоцикл. Изменение настроек во время езды может отвлечь водителя и увеличить риск аварии.

В оснащение многофункциональной приборной панели входят:

- Спидометр
- тахометр
- одометр
- два счётчика пути (показывающие пробег после последнего обнуления)
- счётчик пути на остатке топлива (показывающий пройденную дистанцию с тех пор, как указатель уровня топлива начал мигать)
- часы
- счётчик расхода топлива
- дисплей температуры охлаждающей жидкости
- устройство самодиагностики

#### ПРИМЕЧАНИЕ:

- Перед использованием кнопок SELECT (ВЫБОР) и RESET (СБРОС) обязательно включите зажигание.
- Только для Великобритании: Для переключения индикации показаний спидометра и одометра/счётчика пути между километрами и милями нажмите кнопку SELECT (ВЫБОР) не менее чем на секунду.

## Тахометр

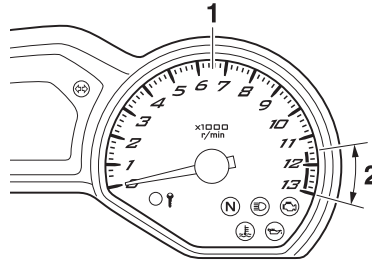

1. Тахометр
2. Красная зона тахометра

Электронный тахометр позволяет водителю отслеживать скорость вращения двигателя и поддерживать её в идеальном диапазоне. Когда ключ зажигания повернут в положение ON (ВКЛ), стрелка тахометра в порядке диагностики электрической цепи качнётся по всей шкале об/мин и затем вернётся к нулевым об/мин.

ECA10031

### **ПРЕДУПРЕЖДЕНИЕ**

**Не допускайте работу двигателя в красной зоне тахометра.**

**Красная зона: 11500 об/мин и выше**

## Часы

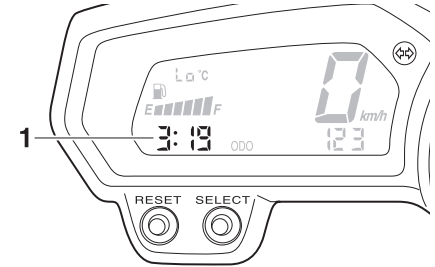

1. Часы

Часы высвечиваются, когда ключ повернут в положение ON (ВКЛЮЧЕНО). Дисплей часов может высветится на 10 секунд, когда ключ находится в положении OFF (ВЫКЛЮЧЕНО), LOCK (БЛОКИРОВАТЬ) или P< (стоянка). Для этого нажмите кнопку SELECT (ВЫБОР).

#### Для установки показаний времени

1. Поверните ключ зажигания в положение ON (ВКЛ).
2. Нажмите одновременно кнопки SELECT (ВЫБОР) и RESET (СБРОС) не менее чем на две секунды.
3. Когда цифры показаний часов начнут мигать, нажмите кнопку RESET (СБРОС) для установки показаний часов.
4. Нажмите кнопку SELECT (ВЫБОР) и цифры показаний минут начнут мигать.

## РАБОТА ОРГАНОВ УПРАВЛЕНИЯ И ПРИБОРОВ

3

- Нажмите кнопку RESET (СБРОС) для установки показаний минут.
- Кратковременно нажмите кнопку SELECT (ВЫБОР) для запуска часов.

### Режимы одометра и счётчика пути

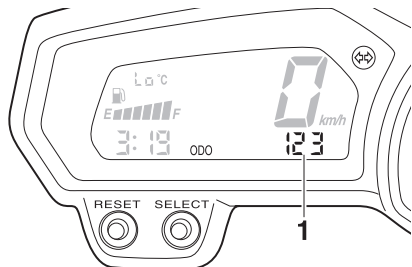

- Одометр / Счетчик пройденного пути / Счетчик пройденного пути на резервном запасе топлива

Нажатие кнопки «SELECT» (ВЫБОР) переключает индикацию дисплея между режимами одометра «ODO» и счётчиков пути «TRIP A» и «TRIP B» в следующей последовательности:

TRIP A → TRIP B → ODO → TRIP A

Когда количество топлива в баке уменьшится до 3,4 л, левый сегмент указателя уровня топлива начнет мигать, и дисплей одометра автоматически перейдет в ре-

жим счетчика пути на остатке топлива»F-TRIP» и начинает подсчитывать пробег с этого момента. В этом случае нажатие кнопки «SELECT» (ВЫБОР) переключает дисплей между различными режимами счётчика пути и одометра в следующей последовательности: F-TRIP → TRIP → A TRIP B → ODO → F-TRIP

Для обнуления показаний счётчика пути выберите нужный режим кнопкой «SELECT» (ВЫБОР) и затем нажмите кнопку «RESET» (СБРОС) не менее, чем на одну секунду. Если вы не сбросили вручную показания счётчика пути на остатке топлива, они сбросятся автоматически через 5 км после дозаправки и дисплей вернётся к индикации предыдущего режима.

### Указатель уровня топлива

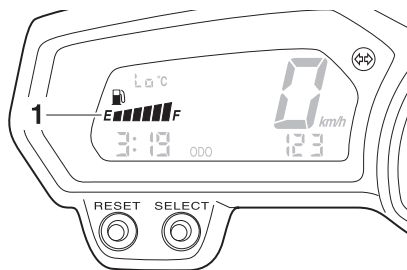

- Указатель уровня топлива

Указатель уровня топлива индицирует количество топлива в топливном баке. По мере уменьшения уровня топлива сегменты указателя уровня топлива постепенно погасают вплоть до символа «E» (Пусто). Когда останется только один сегмент около символа «E», немедленно заправьтесь топливом.

### ПРИМЕЧАНИЕ:

Этот указатель уровня топлива оборудован системой самодиагностики. Если электрическая цепь неисправна, следующий цикл будет повторяться до устранения неполадки: все сегменты и символ  будут мигать восемь раз и затем погасать на три секунды. Если подобное случится, обратитесь в дилерскую организацию компании YAMANA для проверки электрической цепи.



## Указатель температуры охлаждающей жидкости

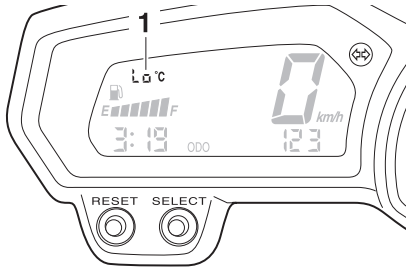

1. Дисплей температуры охлаждающей жидкости

Дисплей температуры охлаждающей жидкости показывает температуру охлаждающей жидкости.

ECA10021

### **ПРЕДУПРЕЖДЕНИЕ**

**Не эксплуатируйте двигатель в случае перегрева.**

## Устройство самодиагностики

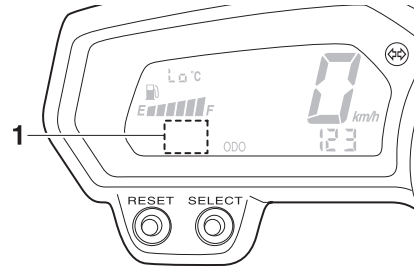

1. Указатель кода ошибки

Данная модель оснащена устройством самодиагностики различных электрических цепей.

Если какая-либо из этих цепей неисправна, высвечивается сигнализатор неисправности двигателя, после чего многофункциональный дисплей индицирует код ошибки. Данная модель также оснащена устройством самодиагностики системы иммобилайзера.

Если какая-либо из цепей системы иммобилайзера неисправна, сигнализатор системы иммобилайзера начинает мигать, после чего дисплей одометра/счётчика пути индицирует код ошибки.

### **ПРИМЕЧАНИЕ:**

Если дисплей индицирует код 52, это может быть вызвано взаимовлиянием транспондеров. Если появляется данный код ошибки, попробуйте следующее.

1. Воспользуйтесь ключом перерегистрации для запуска двигателя.

### **ПРИМЕЧАНИЕ:**

Убедитесь, что вблизи замка зажигания нет других ключей с функцией иммобилайзера и носите на связке ключей не более одного ключа с функцией иммобилайзера! Ключи системы иммобилайзера могут вызывать взаимовлияние сигналов, что предотвратит запуск двигателя.

2. Если двигатель запустится, остановите его и попытайтесь запустить при помощи стандартных ключей.
3. Если двигатель не запускается одним или обоими стандартными ключами, обратитесь к дилеру компании YAMAHA для проведения процедуры перерегистрации ключей, предоставив мотоцикл, ключ перерегистрации кода и оба стандартных ключа.

Если дисплей индицирует любые другие коды ошибок, зафиксируйте их и обратитесь в дилерскую организацию компании YAMAHA для проверки мотоцикла.

ECA11590

## ПРЕДУПРЕЖДЕНИЕ

3





Если дисплей индицирует какой-либо код ошибки, мотоцикл должен быть проверен как можно скорее во избежание повреждения двигателя.

EAU12348

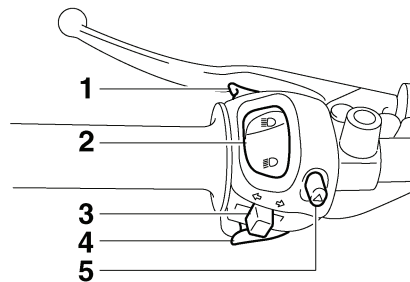
## Переключатели рукоятки



### Левая рукоятка

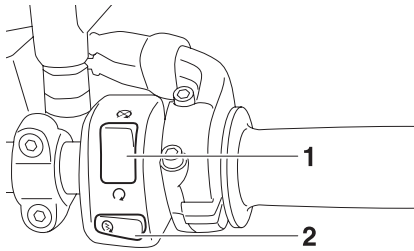

1. Кнопка помигивания дальним светом «»
2. Переключатель дальний/ближний свет «»
3. Переключатель указателя поворотов «»
4. Кнопка звукового сигнала «»
5. Выключатель аварийной сигнализации «»

## Правая рукоятка



1. Выключатель двигателя «/
2. Кнопка запуска двигателя «

E  
AU12350

## Кнопка помигивания дальним светом «

Нажимайте кнопку для помигивания дальним светом.

EAU12400

## Переключатель дальний/ближний свет «/

Установите переключатель в положение «

EAU12460

## Переключатель указателя поворотов «/

Для подачи сигнала поворота направо переведите этот переключатель в положение «

переведите этот переключатель в положение «

Будучи опущен, переключатель возвращается в центральное положение. Для прекращения подачи сигналов поворота нажмите на переключатель после его возврата в центральное положение.

EAU12500

## Кнопка звукового сигнала «

Нажимайте кнопку для подачи звукового сигнала.

EAU12660

## Выключатель двигателя «/

Перед запуском двигателя установите этот выключатель в положение «

EAU12711

## Кнопка запуска двигателя «

Нажимайте кнопку для запуска двигателя при помощи стартера. Прежде чем запускать двигатель, прочтите инструкции по запуску на стр. 5-1.

EAU41700

Когда ключ зажигания находится в положении ON [Вкл.] и нажимается кнопка запуска двигателя, загорается сигнальная лампочка неполадок в двигателе. Однако в

данном случае это не является признаком неполадок или неисправностей.

## Выключатель аварийной сигнализации «

Когда ключ зажигания находится в положении «ON» (ВКЛ) или P $\leq$  (СТОЯНКА), используйте этот выключатель для включения аварийной сигнализации (одновременного мигания всех указателей поворота).

Аварийная сигнализация применяется в неотложных случаях или для предупреждения других водителей о том, что ваше транспортное средство остановлено в потенциально опасном месте.

ECA10061

## ПРЕДУПРЕЖДЕНИЕ

Не используйте аварийную сигнализацию в течение продолжительного времени при остановленном двигателе во избежание разряда аккумуляторной батареи.

# РАБОТА ОРГАНОВ УПРАВЛЕНИЯ И ПРИБОРОВ

3

## Рычаг сцепления

EAU12820

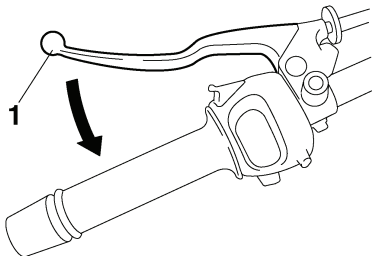

1. Рычаг сцепления

Рычаг сцепления расположен на левой рукоятке. Для выключения сцепления прижмите рычаг к рукоятке. Для выключения сцепления отпустите рычаг. Для плавной работы сцепления рычаг следует выжимать быстро, а отпускать медленно. Рычаг сцепления оснащён концевым выключателем, являющимся частью системы отключения зажигания. (См. стр. 3-22)

EAU12870

## Педаль переключения передач

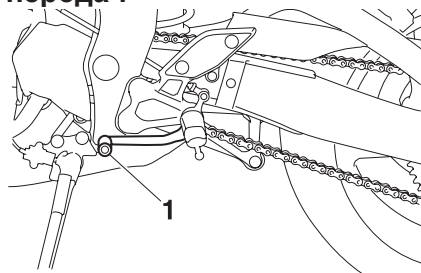

1. Педаль переключения передач

Педаль переключения передач расположена с левой стороны двигателя и используется в сочетании с рычагом сцепления при переключении передач 6-ступенчатой коробки передач постоянного зацепления, установленной на данном мотоцикле.

EAU26823

## Рычаг тормоза

Рычаг тормоза расположен на правой рукоятке. Для использования переднего тормоза прижмите рычаг к рукоятке.

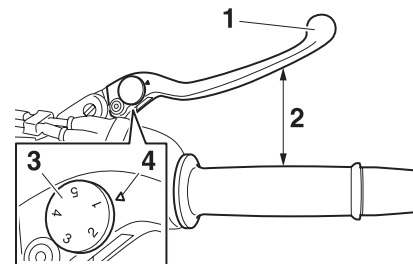

1. Рычаг тормоза

2. Расстояние между рычагом тормоза и рукояткой

3. Лимб регулирования положения рычага тормоза

4. Метка  $\Delta$

Рычаг тормоза оснащён лимбом регулировки положения рычага. Для регулировки зазора между рычагом тормоза и рукояткой, поверните регулировочную головку, оттягивая рычаг от рукоятки.

Убедитесь, что соответствующая установка на регулировочном лимбе расположена напротив метки  $\Delta$  на рычаге тормоза.

EAU12941

## Педаль тормоза

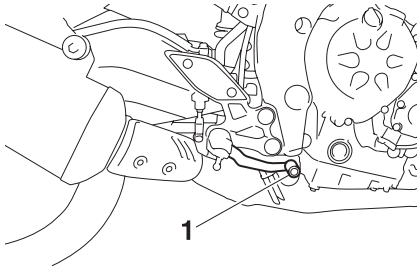

1. Педаль тормоза

Педаль тормоза расположена с правой стороны мотоцикла. Для использования заднего тормоза нажмите на педаль.

EAU13074

## Крышка топливного бака

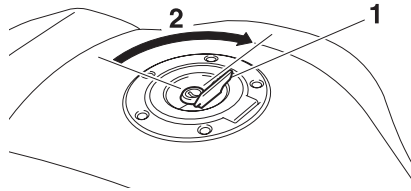

1. Крышка замка топливного бака
2. Открыть

### Как открыть топливный бак

Откройте крышку замка топливного бака, вставьте ключ в замок, а затем поверните его на 1/4 оборота по часовой стрелке. Вы разблокируете замок и сможете открыть колпачок топливного бака.

### Как закрыть топливный бак

1. Вставьте ключ в замок и установите крышку топливного бака на место.
2. Поверните ключ в замке против часовой стрелки в начальное положение, извлеките его и закройте крышку замка.

### ПРИМЕЧАНИЕ:

Крышка топливного бака нельзя закрыть, пока ключ находится в замке. Кроме того, ключ невозможно извлечь, если крышка закрыта неправильно и заблокирована.

EWA11091

### **⚠ ПРЕДОСТЕРЕЖЕНИЕ**

Убедитесь, что после заправки топлива крышка топливного бака была закрыта правильно. Пролитое топливо может стать причиной возгорания.

# РАБОТА ОРГАНОВ УПРАВЛЕНИЯ И ПРИБОРОВ

3

## Топливо

Убедитесь, что в баке достаточно топлива.

EAU13221

EWA10881

### **⚠ ПРЕДОСТЕРЕЖЕНИЕ**

**Бензин и пары бензина чрезвычайно взрывоопасны. Чтобы избежать возгорания или взрыва и снизить риск травмы при заправке, соблюдайте следующие инструкции:**

1. Перед заправкой отключите двигатель. Проследите, чтобы никто не сидел на мотоцикле. Не курите во время заправки, не допускайте наличия рядом источников искр, открытого огня и других источников возгорания, например, контрольных ламп водонагревателей и сушилок для одежды.
2. Не переполняйте бак. Вставляйте заправочный пистолет в горловину топливного бака. Прекратите заправку, когда топливо достигнет нижней части заправочной горловины. Поскольку топливо расширяется при нагревании, тепло, идущее от двигателя или от солнца, может привести к выливаюанию топлива.

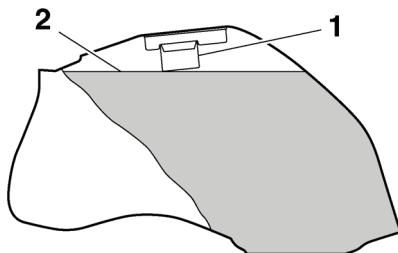

1. Заправочная горловина топливного бака
2. Уровень топлива в баке

3. Немедленно вытирайте разлитое топливо. **ПРЕДУПРЕЖДЕНИЕ: Незамедлительно вытрите пролитое топливо чистой сухой мягкой тканью, поскольку топливо может повредить окрашенные поверхности и детали из пластика.**
4. Тщательно закройте пробку топливного бака.

EWA15151

### **⚠ ПРЕДОСТЕРЕЖЕНИЕ**

**Бензин ядовит и может стать причиной травм и летального исхода. Будьте осторожны при обращении с бензином. Никогда не пытайтесь отсасывать бензин ртом. При попадании бензина в глаза, пищеварительную систему, а также после продолжительного воздействия паров бензина необходимо незамедлительно обратиться за медицинской**

помощью. Если бензин попал на кожу, смойте его водой с мылом. Если бензин попал на одежду, переоденьтесь.

EAU49740

### **Рекомендуемое топливо:**

Обычный неэтилированный бензин или спиртосодержащий бензин (Е10)

### **Заправочная емкость топливного бака:**

17,0 л

### **Резервный объем топлива:**

3,4 л

ECA11400

### **ПРЕДУПРЕЖДЕНИЕ**

**Пользуйтесь только неэтилированным бензином. Этилированный бензин серьезно повредит внутренние детали двигателя: клапаны, поршневые кольца и т.д., а также систему выпуска отработавших газов.**

Двигатель вашего мотоцикла YAMAHA сконструирован для использования обычного неэтилированного бензина с октановым числом по исследовательскому методу 91 и выше. Если возникнут перебои в работе двигателя, перейдите на бензин другой марки или бензин с более высоким октановым числом. Использование неэтилированного бензина продлит жизнь свечи зажигания и снизит затраты на обслуживание мотоцикла.

## Спиртосодержащий бензин

Существует два типа спиртосодержащего бензина: содержащий этанол и содержащий метанол. Бензин, содержащий этанол, можно использовать, если содержание спирта не превышает 10 % (E10). Yamaha не рекомендует использование бензина, содержащего метанол, поскольку он может стать причиной повреждения топливной системы или неправильной работы двигателя.

## Шланг сапуна / перепускной патрубок топливного бака

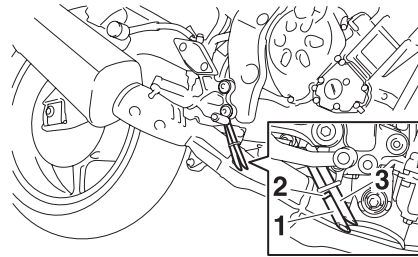

1. Перепускной патрубков топливного бака
2. Первоначальное положение (метка)
3. Шланг сапуна

Перед эксплуатацией мотоцикла:

- Проверьте соединение шланга сапуна/ перепускного патрубка топливного бака.
- Проверьте шланг сапуна / перепускного патрубка топливного бака на наличие трещин или повреждений и при обнаружении замените его.
- Удостоверьтесь в том, что конец шланга сапуна топливного бака не заблокирован и прочистите его при необходимости.
- Убедитесь, что конец шланга сапуна / перепускного патрубка топливного бака находится снаружи капота.

EAUB1300

EAU13433

## Каталитический конвертер

Данный мотоцикл оборудован каталитическим нейтрализатором отработанных газов,

3

EAU10862

### **⚠ ПРЕДОСТЕРЕЖЕНИЕ**

Элементы выхлопной системы мотоцикла сильно нагреваются при работе двигателя. Во избежание воспламенения и ожогов не прикасайтесь к выхлопным трубам:

- Для уменьшения вероятности возгорания, избегайте парковок на сухой траве или в непосредственной близости от нее, около кустов или других легко воспламеняемых предметов.
- Паркуйте мотоцикл в местах, недоступных для пешеходов и детей.
- Перед проведением любых работ по обслуживанию мотоцикла убедитесь, что детали его выхлопной системы остыли.
- Не прокручивайте вал двигателя на холостом ходу больше чем несколько минут. Продолжительная работа вхолостую приводит к перегреву двигателя.

# РАБОТА ОРГАНОВ УПРАВЛЕНИЯ И ПРИБОРОВ

ECA10701

## **ПРЕДУПРЕЖДЕНИЕ**

3

Используйте только неэтилированный бензин. Использование этилированного бензина приведет к неустранимому повреждению каталитического нейтрализатора отработанных газов.

EAU49641

## **Седло**

### **Пассажирское седло**

#### Как снять седло

1. Вставьте ключ в замок седла и поверните его против часовой стрелки.

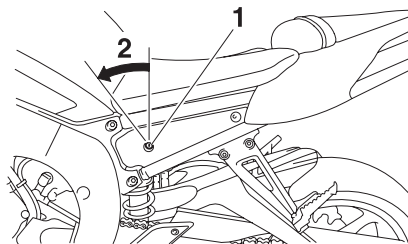

1. Замок пассажирского седла
2. Разблокировать

2. Удерживая ключ в таком положении, приподнимите заднюю часть седла и сдвиньте назад.

#### Как установить седло

1. Для установки седла вставьте в держатели выступы его передней части, как показано на рисунке, а потом нажмите на его переднюю часть для фиксации.

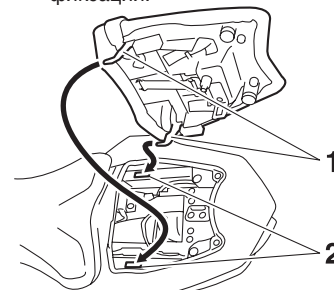

1. Выступы
2. Держатели седла

2. Извлеките ключ из замка.

### **Седло водителя**

#### Как снять седло

Потяните за заднюю часть седла водителя, как показано на рисунке, открутите болты и снимите седло.



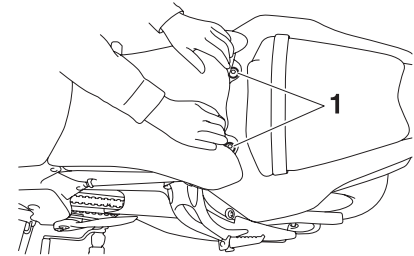

1. Болт

## Как установить седло

Вставьте в держатель выступ передней части седла водителя, как показано, установите седло на место, а затем закрепите болты.

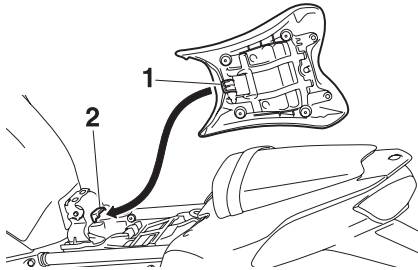

1. Выступ  
2. Держатель седла

## ПРИМЕЧАНИЕ:

Перед эксплуатацией мотоцикла убедитесь, что седло установлено правильно.

## Багажное отделение

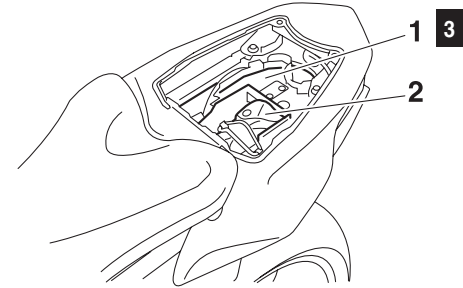

1. Багажное отделение  
2. Комплект инструментов

Данное багажное отделение создано для удержания оригинального механического блокиратора колеса производства компании YAMAHA. (Блокираторы других конструкций могут не разместиться в багажном отделении). Размещая механический блокиратор колеса в багажном отделении, сдвиньте комплект инструментов под пассажирское седло, как показано на рисунке.

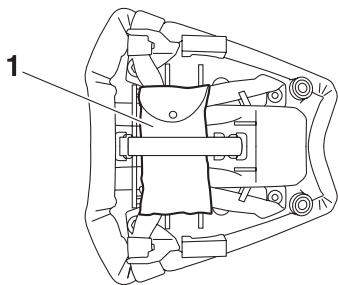

1. Комплект инструментов

Размещая механический блокиратор колеса в багажном отделении, надёжно закрепите его лямкой. При отсутствии механического блокиратора колеса в багажном отделении, закрепите лямку, чтобы не потерять её.

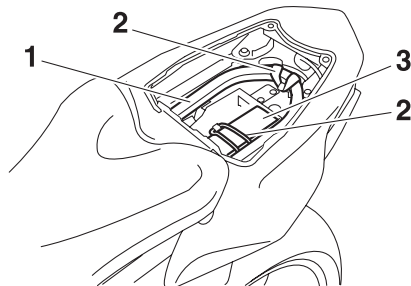

1. Механический блокиратор колеса (дополнительное оборудование)
2. Ремень
3. Механический блокиратор колеса производства компании YAMAHA (дополнительное оборудование)

Используя багажное отделение для хранения Руководства пользователя или других документов, обязательно заверните их в пластиковый пакет для предотвращения отсыревания. При мытье мотоцикла не допускайте попадания воды в багажное отделение.

## Регулировка узла амортизатора

Данный узел амортизатора оснащён регулятором предварительного сжатия пружины и винтом регулировки демпфирующего усилия сжатия и отбоя.

ECA10101

### **ПРЕДУПРЕЖДЕНИЕ**

**Никогда не пытайтесь закручивать механизм регулировки за пределы максимальных или минимальных установок.**

Предварительное сжатие пружины  
Для увеличения предварительного сжатия пружины и, таким образом, придания подвеске большей жёсткости, поворачивайте регулятор в направлении (а).

Для уменьшения предварительного сжатия пружины и, таким образом, придания подвеске меньшей жёсткости, поворачивайте регулятор в направлении (b).

### ПРИМЕЧАНИЕ

- Совместите соответствующую отметку на регуляторе с индикатором положения на амортизаторе.
- Для регулировки используйте только специальный гаечный ключ и торцовый ключ, включенный в набор инструментов владельца мотоцикла.

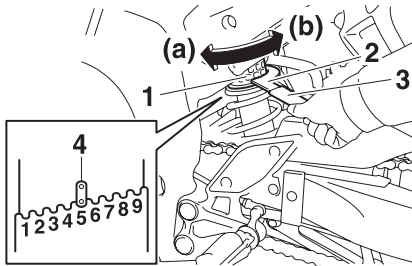

1. Регулировочное кольцо предварительного сжатия пружины
2. Специальный гаечный ключ
3. Торцовый ключ
4. Индикатор положения

### Установки предварительного сжатия пружин:

Минимум (мягко):

1

Стандарт:

5

Максимум (жёстко):

9

EWA10221

### **⚠ ПРЕДОСТЕРЕЖЕНИЕ**

Данный амортизатор содержит азот под высоким давлением. Для правильного обращения с амортизатором предвари-

тельно прочтите и усвойте следующую информацию.

- Оберегайте газонаполненный цилиндр от ударов и не пытайтесь его вскрыть.
- Не подвергайте амортизатор воздействию открытого пламени или других источников высокой температуры, иначе он может взорваться из-за избыточного давления.
- Не подвергайте газонаполненный цилиндр деформации и оберегайте его от любых повреждений, поскольку это может привести к ухудшению его демпфирующих свойств.
- Не выбрасывайте поврежденный или изношенный амортизатор самостоятельно. Ремонт амортизатора всегда доверяйте только станциям технического обслуживания дилерских организаций компании YAMAHA.

### Ремни для крепления багажа

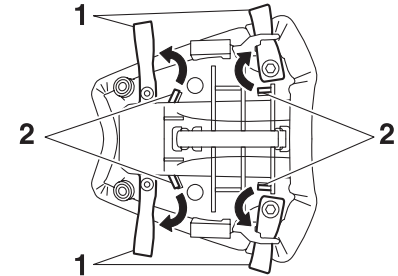

1. Держатель ремня багажа
2. Крюк

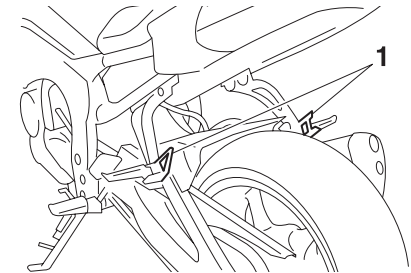

1. Держатель ремня багажа

Мотоцикл оборудован шестью креплениями для фиксации ремней крепления багажа. Четыре из них находятся под пассажирским седлом, и по одному ремню расположено на каждой подножке.

## РАБОТА ОРГАНОВ УПРАВЛЕНИЯ И ПРИБОРОВ

---

3 Для использования держателей снимите пассажирское седло, снимите держатели с крючков, а потом установите седло на место, выпустив из-под него ремни (см. стр. 3-17).

EAU15303

### Опорная стойка

Опорная стойка расположена с левой стороны рамы. Поднять эту опорную стойку или опустить ее можно ногой, удерживая транспортное средство в вертикальном положении.

необходимо регулярно проверять эту систему указанным ниже образом, и обращаться к официальному представителю компании Yamaha для ремонта этой системы, если она функционирует неправильно.

---

#### ПРИМЕЧАНИЕ: \_\_\_\_\_

Встроенный переключатель опорной стойки является частью системы отключения цепи зажигания, которая отключает зажигание в определенных ситуациях. (Пояснение работы системы отключения цепи зажигания смотрите на странице 3-22.)

EWA10240

#### ПРЕДОСТЕРЕЖЕНИЕ \_\_\_\_\_

Транспортное средство не должно приводиться в движение при опущенной опорной стойке или если эта опорная стойка не может быть правильно поднята (или не остается в поднятом состоянии), в противном случае опорная стойка может касаться земли и мешать водителю, приводя к возможной потере управления. Система отключения цепи зажигания компании Yamaha была разработана для помощи водителю в выполнении требования по подъему опорной стойки до запуска. Поэтому

EAU44892

3

## Система отключения цепи зажигания

Система отключения цепи зажигания (включающая переключатель боковой опорной стойки, переключатель сцепления и переключатель нейтральной передачи) имеет следующие функции.

- Не допускает запуска двигателя, когда трансмиссия в зацеплении, боковая опорная стойка поднята, но рычаг сцепления не выжат.
- Не допускает запуска двигателя, когда трансмиссия в зацеплении, рычаг сцепления выжат, но боковая опорная стойка все еще находится в опущенном положении.
- Она выключает работающий двигатель при опускании боковой опорной стойки.

Необходимо периодически проверять работу системы отключения цепи зажигания следующим образом.

# РАБОТА ОРГАНОВ УПРАВЛЕНИЯ И ПРИБОРОВ

3

При выключенном двигателе:

1. Опустите боковую опору.
2. Убедитесь, что выключатель двигателя находится в положении «0».
3. Поверните ключ зажигания в положение ON [Вкл.].
4. Переключите трансмиссию в нейтральное положение.
5. Нажмите кнопку стартера.

**Двигатель включился?**

ДА      НЕТ

При включенном двигателе:

6. Опустите боковую опору.
7. Удерживайте рычаг сцепления в нажатом состоянии.
8. Приведите трансмиссию в зацепление.
9. Опустите боковую опору.

**Двигатель заглохнул?**

ДА      НЕТ

После остановки двигателя:

10. Поднимите боковую опору.
11. Удерживайте рычаг сцепления в нажатом состоянии.
12. Нажмите кнопку стартера.

**Двигатель включился?**

ДА      НЕТ

Система в исправном состоянии. Мотоцикл может использоваться для поездок.

## ПРЕДОСТЕРЕЖЕНИЕ

- Во время осмотра мотоцикл должен быть установлен на опорную стойку.
- При обнаружении неполадок, прежде чем эксплуатировать мотоцикл, обратитесь к официальному представителю компании Yamaha для проверки системы.

Переключатель нейтральной передачи может быть неисправен. Мотоцикл нельзя эксплуатировать, пока он не будет проверен дилером компании Yamaha.

Переключатель боковой опоры может быть неисправен. Мотоцикл нельзя эксплуатировать, пока он не будет проверен дилером компании Yamaha.

Переключатель сцепления может быть неисправен. Мотоцикл нельзя эксплуатировать, пока он не будет проверен дилером компании Yamaha.

# ДЛЯ ВАШЕЙ БЕЗОПАСНОСТИ – КОНТРОЛЬНЫЙ ОСМОТР ПЕРЕД ПУСКОМ ДВИГАТЕЛЯ

Перед каждым случаем пользования мотоциклом проверяйте его состояние и исправность его механизмов. Выполняйте все инструкции по проверке и обслуживанию мотоцикла, соблюдая регламент, приведенный в Руководстве пользователя.

EWA11151

## ПРЕДОСТЕРЕЖЕНИЕ

При игнорировании обязательного осмотра или неправильном обслуживании возрастает вероятность несчастного случая или повреждения оборудования. При обнаружении неисправностей не садитесь за руль мотоцикла. Если вы не можете устранить неисправность с помощью инструкций данного Руководства, доставьте мотоцикл к официальному дилеру компании Yamaha для его проверки.

4

Перед началом эксплуатации мотоцикла осмотрите элементы, приведенные в таблице.

ОПЕРАЦИИ ТЕХОБСЛУЖИВАНИЯ	ОПЕРАЦИИ	СТР.
Топливо	<ul style="list-style-type: none"><li>• Проверьте уровень горючего в топливном баке.</li><li>• При необходимости долейте рекомендуемый тип горючего.</li><li>• Проверьте топливопроводы на наличие утечек.</li><li>• Проверьте шланг сапуна / перепускной патрубок топливного бака на наличие непроходимостей, перегибов и повреждений, проверьте подключение шланга</li></ul>	3-15, 3-16
Моторное масло	<ul style="list-style-type: none"><li>• Проверьте уровень моторного масла в двигателе.</li><li>• При необходимости доведите уровень масла рекомендованного типа до необходимого уровня.</li><li>• Проверьте системы мотоцикла на наличие утечек масла.</li></ul>	6-8
Охлаждающая жидкость	<ul style="list-style-type: none"><li>• Проверьте уровень охлаждающей жидкости в расширительном бачке.</li><li>• При необходимости долейте рекомендуемую охлаждающую жидкость до указанного уровня.</li><li>• Проверьте систему охлаждения двигателя на наличие утечек.</li></ul>	6-11
Передний тормоз	<ul style="list-style-type: none"><li>• Проверьте работоспособность.</li><li>• Если привод слишком легкий или «ватный», обратитесь к дилеру компании Yamaha для прокачки гидравлической системы.</li><li>• Проверьте износ тормозных колодок.</li><li>• При необходимости замените их.</li><li>• Проверьте уровень тормозной жидкости в расширительном бачке.</li><li>• При необходимости долейте рекомендуемую тормозную жидкость до указанного уровня.</li><li>• Проверьте гидравлическую систему на отсутствие утечек.</li></ul>	6-20, 6-21

## ДЛЯ ВАШЕЙ БЕЗОПАСНОСТИ – КОНТРОЛЬНЫЙ ОСМОТР ПЕРЕД ПУСКОМ ДВИГАТЕЛЯ

4

ОПЕРАЦИИ ТЕХОБСЛУЖИВАНИЯ	ОПЕРАЦИИ	СТР.
<b>Задний тормоз</b>	<ul style="list-style-type: none"> <li>• Проверьте работоспособность.</li> <li>• Если привод слишком легкий или «ватный», обратитесь к дилеру компании Yamaha для прокачки гидравлической системы.</li> <li>• Проверьте износ тормозных колодок.</li> <li>• При необходимости замените их.</li> <li>• Проверьте уровень тормозной жидкости в баке.</li> <li>• При необходимости долейте рекомендуемую тормозную жидкость до указанного уровня.</li> <li>• Проверьте гидравлическую систему на отсутствие утечек.</li> </ul>	6-20, 6-21
<b>Сцепление</b>	<ul style="list-style-type: none"> <li>• Убедитесь в плавности работы.</li> <li>• При необходимости смажьте</li> <li>• Проверьте свободный ход рычага сцепления</li> <li>• При необходимости отрегулируйте</li> </ul>	6-19
<b>Рукоятка акселератора</b>	<ul style="list-style-type: none"> <li>• Убедитесь в плавности работы.</li> <li>• Проверьте свободный ход троса.</li> <li>• При необходимости обратитесь к дилеру компании Yamaha для регулировки свободного хода троса и смазки «рубашки» троса и рукоятки.</li> </ul>	6-15, 6-25
<b>Тросы управления</b>	<ul style="list-style-type: none"> <li>• Убедитесь в плавности работы.</li> <li>• При необходимости смажьте.</li> </ul>	6-24
<b>Приводная цепь</b>	<ul style="list-style-type: none"> <li>• Проверьте прогиб цепи.</li> <li>• При необходимости отрегулируйте</li> <li>• Проверьте состояние цепи.</li> <li>• При необходимости смажьте.</li> </ul>	6-22, 6-24
<b>Колеса и шины</b>	<ul style="list-style-type: none"> <li>• Проверьте колеса на наличие повреждений.</li> <li>• Проверьте состояние шины и глубину протектора.</li> <li>• Проверьте давление воздуха.</li> <li>• При необходимости доведите давление до штатного.</li> </ul>	6-16, 6-18
<b>Педали тормоза и переключения скоростей</b>	<ul style="list-style-type: none"> <li>• Убедитесь в плавности работы.</li> <li>• При необходимости смажьте оси вращения педали.</li> </ul>	6-25
<b>Рычаги тормоза и сцепления</b>	<ul style="list-style-type: none"> <li>• Убедитесь в плавности работы.</li> <li>• При необходимости смажьте оси вращения рычагов.</li> </ul>	6-26
<b>Боковая опорная стойка</b>	<ul style="list-style-type: none"> <li>• Убедитесь в плавности работы.</li> <li>• При необходимости смажьте оси вращения рычагов.</li> </ul>	6-26



## **ДЛЯ ВАШЕЙ БЕЗОПАСНОСТИ – КОНТРОЛЬНЫЙ ОСМОТР ПЕРЕД ПУСКОМ ДВИГАТЕЛЯ**

<b>ОПЕРАЦИИ ТЕХОБСЛУЖИВАНИЯ</b>	<b>ОПЕРАЦИИ</b>	<b>СТР.</b>
<b>Крепежные элементы шасси</b>	<ul style="list-style-type: none"><li>• Убедитесь, что все гайки, болты и винты затянуты должным образом.</li><li>• При необходимости затяните.</li></ul>	-
<b>Световые приборы, переключатели и конт- рольно-измерительные приборы</b>	<ul style="list-style-type: none"><li>• Проверьте правильность работы.</li><li>• При необходимости устраните неисправность.</li></ul>	-
<b>Переключатель боко- вой опорной стойки</b>	<ul style="list-style-type: none"><li>• Проверьте правильность работы системы отключения цепи зажигания.</li><li>• Если система работает некорректно, обратитесь к дилеру компании Yamaha для проверки мотоцикла.</li></ul>	3-21

# ЭКСПЛУАТАЦИЯ И ВАЖНЫЕ СОВЕТЫ ПО УПРАВЛЕНИЮ МОТОЦИКЛОМ

5

EAU15951

Тщательно изучите настоящее Руководство для ознакомления со всеми органами управления мотоцикла. Если вы не понимаете назначения какого-либо органа управления, проконсультируйтесь у дилера компании Yamaha.

EWA10271

## ПРЕДОСТЕРЕЖЕНИЕ

Информация, содержащаяся в Руководстве, поможет вам лучше понять принципы управления и избежать потери управления, которая может стать причиной аварийной ситуации или травмы.

EAU48710

## ПРИМЕЧАНИЕ:

Данный мотоцикл оборудован следующими системами и функциями:

- датчик угла наклона для остановки двигателя в случае падения мотоцикла. В подобном случае на многофункциональном дисплее отображается код ошибки 30, однако это не является свидетельством неисправностей. Поверните ключ зажигания сначала в положение OFF [Выключено], а затем – в положение ON [Включено], чтобы очистить дисплей от номера ошибки. Невыполнение этого действия приведет к тому, что двига-

тель не будет запускаться, даже если вал двигателя будет проворачиваться при нажатии пускового переключателя.

- система автоматической остановки двигателя. Двигатель автоматически заглушается после 20 минут работы холостую. Если двигатель останавливается, просто запустите его заново.

EAU3935A

## Пуск двигателя

Для того чтобы пуск двигателя был разрешён системой отключения зажигания, должно выполняться одно из следующих условий:

- Включена нейтральная передача.
- Включена какая-либо передача (кроме нейтральной), сцепление выключено и боковой упор поднят.

См. информацию на странице 3-22.

1. Поверните ключ зажигания в положение ON (ВКЛ) и убедитесь, что выключатель двигателя установлен в положение .

Следующие индикаторы и сигнализаторы должны высветиться на несколько секунд и затем погаснуть.

- Сигнализатор уровня моторного масла
- Сигнализатор температуры охлаждающей жидкости

- Сигнализатор неисправности двигателя
- Сигнализатор системы иммобилайзера

ECA11833

## ПРЕДУПРЕЖДЕНИЕ

Если при повороте ключа зажигания в положение ON [Включено] сигнальная лампочка или индикатор не включается или включается, но не выключается, смотрите страницу 3-4 для проверки цепи соответствующей сигнальной лампы или индикатора.

2. Переключите трансмиссию в режим нейтральной передачи (см. стр. 5-2). При этом должен зажечься соответствующий индикатор. В противном случае обратитесь к официальному представителю компании Yamaha для проверки электрической цепи.
3. Запустите двигатель с помощью кнопки запуска. **ПРЕДЕПРЕЖДЕНИЕ:** Для максимального срока службы двигателя всегда разогревайте его перед запуском. **Никогда не жмите на рычаг акселератора слишком сильно, если двигатель еще не прогрет!** [ECA11041]

Если двигатель не запускается, отпустите кнопку запуска, подождите несколько секунд и попробуйте еще раз. Попытки должны быть как можно более короткими, чтобы не разрядить аккумуляторную батарею. Перед каждой очередной попыткой пуска двигателя сделайте паузу продолжительностью в несколько секунд. Не прокручивайте вал двигателя стартером дольше десяти секунд за одну попытку.

EAU16671

## Переключение скоростей

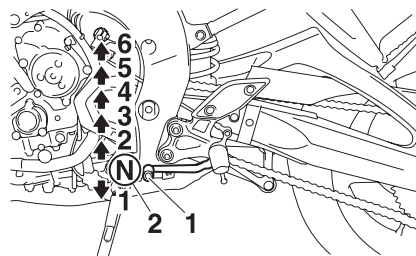

1. Педаль переключения скоростей
2. Нейтральная передача

Трансмиссия позволяет контролировать доступную мощность двигателя для текущей скорости, а также для начала движения, ускорения или въезда на возвышенности и т.д.

Возможные положения педали переключения передач изображены на рисунке.

### ПРИМЕЧАНИЕ:

Чтобы переключить передачу на нейтральную, нажмите на педаль переключения скоростей до ее остановки. Немного приподнимите педаль для включения нейтральной передачи.

### ПРЕДУПРЕЖДЕНИЕ

- Даже если трансмиссия переведена в режим нейтральной передачи, не спускайтесь под уклон с выключенным двигателем в течение длительного времени и не буксируйте мотоцикл на большие расстояния. Коробка передач правильно смазывается, только когда двигатель работает. Неправильная смазка может повредить коробку передач.
- Всегда пользуйтесь сцеплением при переключении передач, чтобы избежать поломки двигателя, трансмиссии и приводной цепи, которые не рассчитаны на нагрузки при переключении передач.

# ЭКСПЛУАТАЦИЯ И ВАЖНЫЕ СОВЕТЫ ПО УПРАВЛЕНИЮ МОТОЦИКЛОМ

EAU16810

## Советы по снижению расхода топлива

Расход топлива во многом зависит от вашего стиля езды. Следующие советы помогут вам уменьшить расход топлива:

- Переключайте передачи плавно и избегайте высоких оборотов двигателя при ускорении.
- Не повышайте число оборотов двигателя при переключении на низшую передачу и избегайте высоких оборотов двигателя, когда он без нагрузки.
- Полностью выключайте двигатель вместо того, чтобы оставлять его работать на холостых оборотах продолжительное время (например, во время пробок на дороге, на перекрестках со светофорами или на железнодорожных перекрестках).

EAU16841

## Обкатка двигателя

Из всего срока службы двигателя самым важным является период первых 1600 км пробега. По этой причине вам следует внимательно прочесть нижеизложенную информацию.

Поскольку двигатель еще совсем новый, не перегружайте его первые 1600 км пробега. Различные детали двигателя притираются и прирабатываются до достижения правильных рабочих зазоров между ними. В течение этого периода следует избегать продолжительной работы двигателя с полностью открытой дроссельной заслонкой или в любых условиях, которые могут послужить причиной перегрева.

EAU17093

## 0–1000 км

Избегайте продолжительного движения на оборотах выше 5800 об/мин. **ПРЕДУПРЕЖДЕНИЕ:** После 1000 км пробега необходимо заменить моторное масло и масляный фильтр. [ECA10302]

## 1000–1600 км

Избегайте продолжительного движения на оборотах выше 6900 об/мин.

## 1600 км и больше

Мотоцикл может эксплуатироваться в обычном режиме.

ECA10310

### ПРЕДУПРЕЖДЕНИЕ

- При работе двигателя стрелка тахометра не должна входить в красную зону.
- При возникновении любых проблем в период обкатки двигателя немедленно обратитесь к дилеру компании Yamaha для проверки мотоцикла.

# ЭКСПЛУАТАЦИЯ И ВАЖНЫЕ СОВЕТЫ ПО УПРАВЛЕНИЮ МОТОЦИКЛОМ

---

EAU17213

## Стоянка

При стоянке заглушите двигатель и извлеките ключ из замка зажигания.

EWA10311



### ПРЕДОСТЕРЕЖЕНИЕ

- Двигатель и выхлопная система сильно нагреваются при работе и остаются горячими после его остановки. Во избежание ожогов паркуйте мотоцикл в местах, недоступных для пешеходов и детей.
  - Не паркуйте мотоцикл на склоне или на рыхлом грунте, так как это может привести к опрокидыванию, что чревато утечкой топлива и возгоранием.
  - Не паркуйте мотоцикл на грунте с сухой травой, лесной подстилкой или другим легко воспламенимым материалом.
-

# ПЕРИОДИЧЕСКОЕ ОБСЛУЖИВАНИЕ И РЕГУЛИРОВКИ

6

EAU17242

Периодический осмотр, регулировка и смазка способствуют сохранению безопасности и надежности мотоцикла. Наиболее важные моменты, касающиеся проверки, регулировки и смазки приведены на следующих страницах. Владелец / водитель транспортного средства несет ответственность за безопасность его эксплуатации. Наиболее важные моменты, касающиеся проверки, регулировки и смазки, приведены на следующих страницах. Интервалы, приведенные в таблице периодического обслуживания и смазки, должны рассматриваться лишь как общие рекомендации, соответствующие обычным условиям эксплуатации. Однако, в зависимости от условий погоды, местности, географического положения и индивидуальных особенностей эксплуатации может потребоваться сокращение интервалов технического обслуживания.

EWA10321

## **⚠ ПРЕДОСТЕРЕЖЕНИЕ**

Несоблюдение правил технического обслуживания мотоцикла или неправильное его выполнение может повысить риск получения травм и летального исхода во время проведения обслуживания или при эксплуатации машины. Если вы не можете выполнить техническое обслуживание самостоятельно, обратитесь к официальному дилеру компании Yamaha.

EWA15121

## **⚠ ПРЕДОСТЕРЕЖЕНИЕ**

Перед выполнением техобслуживания остановите двигатель (если только инструкции не предусматривают выполнение операции при работающем двигателе).

- В работающем двигателе находятся движущиеся детали, в которые могут попасть конечности или одежда. Электрические детали могут вызвать электршок или возгорание.
- Двигатель, который продолжает работать во время техобслуживания мотоцикла, может стать причиной травм глаз, ожогов, возгораний или отравления угарным газом, что может привести к летальному исходу. Информацию об угарном газе вы найдете на странице 1-1.

EWA15460

## **⚠ ПРЕДОСТЕРЕЖЕНИЕ**

Тормозные диски, колодки, барабаны и прокладки могут очень сильно нагреться во время работы. Чтобы не получить ожог, дайте деталям тормоза остыть, прежде чем прикасаться к ним.

EAU17542

## Комплект инструментов

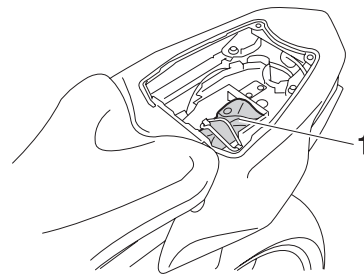

1. Комплект инструментов

Прилагаемый комплект инструментов располагается под сидлом пассажира. (См. стр. 3-17). Информация по обслуживанию, включенная в настоящее Руководство, и инструменты, входящие в прилагаемый комплект инструментов, помогут вам эффективно выполнять профилактическое обслуживание и устранять мелкие неполадки. Однако, для правильного выполнения некоторых операций по обслуживанию может потребоваться дополнительный инструмент, такой как динамометрический ключ.

## ПРИМЕЧАНИЕ:

Если у вас нет инструментов или опыта для выполнения какой-либо работы, обратитесь по этому вопросу в дилерскую организацию компании YAMAHA.

# ПЕРИОДИЧЕСКОЕ ОБСЛУЖИВАНИЕ И РЕГУЛИРОВКИ

EAU46861

**ПРИМЕЧАНИЕ:**

- Ежегодные осмотры необходимо проводить один раз в год, кроме тех случаев, когда техобслуживание проводится из расчета пробега, указанного в километрах.
- После 50000 км пробега проводите контрольный осмотр каждые 10000 км пробега.
- Объекты, отмеченные \* («звездочкой») должны обслуживаться дилерской организацией компании Yamaha, поскольку они требуют применения специального инструмента, технических данных и навыков.

EAU46910

6

**Таблица периодического обслуживания системы снижения токсичности выхлопа**

№	Оборудование	Вид проверки или операции по обслуживанию	Показания одометра					Ежегодный осмотр
			1000 км	10000 км	20000 км	30000 км	40000 км	
1.	* Топливопровод	<ul style="list-style-type: none"> <li>• Проверьте топливные шланги на наличие трещин и других повреждений.</li> </ul>		√	√	√	√	√
2.	* Свеча зажигания	<ul style="list-style-type: none"> <li>• Проверьте состояние.</li> <li>• Почистите и отрегулируйте зазор.</li> <li>• Замените.</li> </ul>		√		√		
3.	* Клапаны	<ul style="list-style-type: none"> <li>• Проверьте клапанный зазор.</li> <li>• При необходимости отрегулируйте.</li> </ul>	Каждые 40000 км					
4.	* Система впрыска топлива	<ul style="list-style-type: none"> <li>• Проверьте скорость работы двигателя на холостом ходу и синхронизацию.</li> </ul>	√	√	√	√	√	√
5	* Глушитель и выхлопная труба	<ul style="list-style-type: none"> <li>• Проверьте, не ослаблены ли хомуты крепления</li> </ul>	√	√	√	√	√	
6	* Система впуска воздуха	<ul style="list-style-type: none"> <li>• Проверьте отсутствие повреждений клапана отсечки подачи воздуха, пластинчатого клапана и воздухопроводов.</li> <li>• При необходимости замените систему впуска воздуха полным комплектом.</li> </ul>		√	√	√	√	√

# ПЕРИОДИЧЕСКОЕ ОБСЛУЖИВАНИЕ И РЕГУЛИРОВКИ

EAU1770C

Таблица периодического обслуживания и смазки

№	Оборудование	Вид проверки или операции по обслуживанию	Показания одометра					Ежегодный осмотр
			1000 км	10000 км	20000 км	30000 км	40000 км	
1.	Фильтрующий элемент воздухоочистителя	<ul style="list-style-type: none"> <li>Замените.</li> </ul>					√	
2.	Сцепление	<ul style="list-style-type: none"> <li>Проверьте работу.</li> <li>Отрегулируйте.</li> </ul>	√	√	√	√	√	
3.	* Передний тормоз	<ul style="list-style-type: none"> <li>Проверьте правильность работы, уровень тормозной жидкости и наличие утечек жидкости.</li> </ul>	√	√	√	√	√	√
		<ul style="list-style-type: none"> <li>Замените тормозные колодки.</li> </ul>	В случае предельного износа					
		<ul style="list-style-type: none"> <li>Проверьте правильность работы, уровень тормозной жидкости и наличие утечек жидкости.</li> </ul>	√	√	√	√	√	√
4.	* Задний тормоз	<ul style="list-style-type: none"> <li>Замените тормозные колодки.</li> </ul>	В случае предельного износа					
5.	* Шланги тормозной системы	<ul style="list-style-type: none"> <li>Проверьте на наличие повреждений.</li> </ul>	√	√	√	√	√	√
		<ul style="list-style-type: none"> <li>Замените.</li> </ul>	1 раз в 4 года					
6.	* Колеса	<ul style="list-style-type: none"> <li>Проверьте на износ и наличие повреждений.</li> </ul>	√	√	√	√	√	
7.	* Покрышки	<ul style="list-style-type: none"> <li>Проверьте глубину канавок протектора и наличие повреждений.</li> </ul>						
		<ul style="list-style-type: none"> <li>При необходимости замените.</li> <li>Проверьте давление воздуха.</li> <li>При необходимости отрегулируйте до рекомендуемых значений.</li> </ul>		√	√	√	√	√
8.	* Подшипники колес	<ul style="list-style-type: none"> <li>Проверьте на наличие повреждений и плотность посадки.</li> </ul>		√	√	√	√	
9.	* Маятниковая вилка	<ul style="list-style-type: none"> <li>Проверьте правильность работы и наличие избыточного свободного хода.</li> </ul>		√	√	√	√	



## ПЕРИОДИЧЕСКОЕ ОБСЛУЖИВАНИЕ И РЕГУЛИРОВКИ

№	Оборудование	Вид проверки или операции по обслуживанию	Показания одометра					Ежегодный осмотр
			1000 км	10000 км	20000 км	30000 км	40000 км	
10.	Приводная цепь	<ul style="list-style-type: none"> <li>Проверьте натяжение цепи, её соосность и состояние.</li> <li>Отрегулируйте и тщательно смажьте цепь специальной смазкой для цепей с кольцевыми уплотнителями (O-ring).</li> </ul>	Каждые 1000 км и после мытья мотоцикла или езды в дождь					
11.	* Подшипники руля	<ul style="list-style-type: none"> <li>Проверьте зазор в подшипниках и свободу поворота руля.</li> <li>Смажьте смазкой на литиевой основе.</li> </ul>	√	√	√	√	√	
12.	* Крепежные элементы шасси	<ul style="list-style-type: none"> <li>Убедитесь, что все гайки, болты и винты затянуты должным образом.</li> </ul>	Каждые 20000 км					
13.	Ось вращения рычага тормоза	<ul style="list-style-type: none"> <li>Смажьте смазкой на основе силикона.</li> </ul>		√	√	√	√	√
14.	Ось вращения педали тормоза	<ul style="list-style-type: none"> <li>Смажьте смазкой на основе литиевого мыла.</li> </ul>		√	√	√	√	√
15.	Ось вращения рычага сцепления	<ul style="list-style-type: none"> <li>Смажьте смазкой на основе литиевого мыла.</li> </ul>		√	√	√	√	√
16.	Ось вращения педали переключения передач	<ul style="list-style-type: none"> <li>Смажьте смазкой на основе литиевого мыла.</li> </ul>		√	√	√	√	√
17.	Боковая опора	<ul style="list-style-type: none"> <li>Проверьте правильность работы</li> <li>Смажьте смазкой на основе литиевого мыла.</li> </ul>		√	√	√	√	√
18.	* Переключатель боковой опоры	<ul style="list-style-type: none"> <li>Проверьте правильность работы.</li> </ul>	√	√	√	√	√	√
19.	* Передняя вилка	<ul style="list-style-type: none"> <li>Проверьте правильность работы, а также на наличие утечек масла.</li> </ul>		√	√	√	√	
20.	* Узел амортизатора	<ul style="list-style-type: none"> <li>Проверьте правильность работы, а также на наличие утечек масла.</li> </ul>		√	√	√	√	

## ПЕРИОДИЧЕСКОЕ ОБСЛУЖИВАНИЕ И РЕГУЛИРОВКИ

№	Оборудование	Вид проверки или операции по обслуживанию	Показания одометра					Ежегодный осмотр
			1000 км	10000 км	20000 км	30000 км	40000 км	
21	*	Оси качания тяг и рычагов задней подвески		√	√	√	√	
22.		Моторное масло	Смените. Проверьте системы мотоцикла на наличие утечек масла, а также уровень масла.	√	√	√	√	√
23.		Фильтрующий элемент масляного фильтра двигателя	Замените.	√	√		√	
24.	*	Система охлаждения	Замените охлаждающую жидкость. Замените.	√	√	√	√	√
			1 раз в 3 года					
25.	*	Концевые выключатели переднего и заднего тормозов	Проверьте правильность работы.	√	√	√	√	√
26.		Движущиеся детали и тросы	Смажьте.		√	√	√	√
27.	*	Рычаг акселератора и трос привода дроссельной заслонки	Проверьте правильность работы и свободный ход троса привода дроссельной заслонки. При необходимости отрегулируйте свободный ход троса дроссельной заслонки. Смажьте ось рукоятки акселератора и трос привода дроссельной заслонки		√	√	√	√
28.	*	Световые приборы и выключатели	Проверьте правильность работы. Отрегулируйте положение светового пучка фар.	√	√	√	√	√

**ПРИМЕЧАНИЕ:**

---

- Фильтрующий элемент воздухоочистителя
    - Данная модель мотоцикла оборудована воздушным фильтром с одноразовым фильтрующим элементом из промасленной бумаги. Для его очистки нельзя использовать сжатый воздух, так как это может повредить фильтр.
    - Фильтрующий элемент воздухоочистителя подлежит более частой замене при эксплуатации во влажных или пыльных условиях.
  - Обслуживание гидравлических приводов тормозов
    - Регулярно проверяйте и, при необходимости, корректируйте уровень тормозной жидкости.
    - Каждые два года заменяйте на новые все внутренние компоненты главных и рабочих цилиндров приводов тормозов и меняйте тормозную жидкость.
    - Заменяйте на новые шланги приводов тормозов каждые четыре года, а также в случае образования трещин и повреждений на них.
-

EAU18751

## Снятие и установка обтекателей и панелей

Показанные обтекатели и панели должны сниматься для выполнения некоторых операций по обслуживанию, описанных в этом параграфе. Обращайтесь к этому разделу всякий раз при необходимости снятия или установки обтекателей.

6

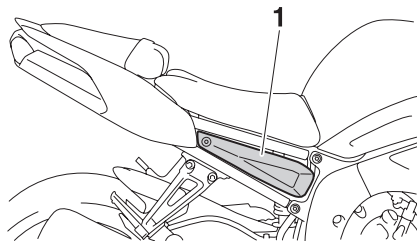

1. Панель А

### Панель А

#### Демонтаж панелей

Открутите болт, и снимите панель как показано на рисунке.

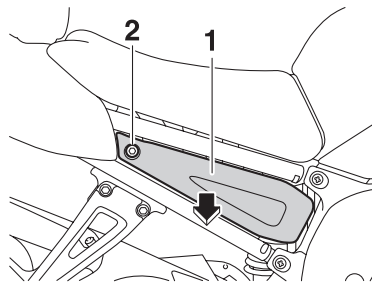

1. Панель А
2. Болт

#### Для установки панели

Установите панель в исходное положение, а затем закрепите с помощью болта.

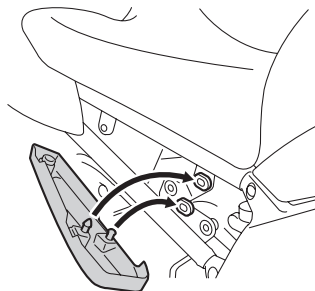

EAU19652

## Проверка свечи зажигания

Свеча – один из важных компонентов двигателя. Через определённые промежутки времени необходимо проверять ее состояние, причем желательно доверить эту операцию официальному представителю компании Yamaha. Поскольку нагрев и нагар вызывают медленную эрозию свечи зажигания, их необходимо снимать и проверять в соответствии с таблицей периодического технического обслуживания и смазки. Кроме того, состояние свечи зажигания может отражать состояние двигателя. Керамический изолятор вокруг центрального электрода свечи должен быть слегка желтовато-коричневым (идеальный цвет при нормальной эксплуатации мотоцикла), и все установленные в двигателе свечи должны быть одного цвета. Если какая-либо из свечей зажигания имеет заметно отличающуюся окраску, это может быть признаком неисправности двигателя. Не пытайтесь самостоятельно производить диагностику двигателя. Вместо этого обратитесь к официальному дилеру компании Yamaha для проверки мотоцикла. Проверьте отсутствие на свече зажигания признаков эрозии электродов и избыточных отложений и нагара и при необходимости замените свечу.

#### Рекомендуемые свечи зажигания:

NGK/CR9E

Перед установкой свечи зажигания измерьте при помощи набора щупов зазор между электродами свечи и при необходимости отрегулируйте его.

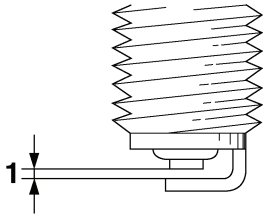

1. Зазор между электродами свечи зажигания

**Зазор между электродами свечи зажигания:**

0,7–0,8 мм

Очистите поверхность шайбы свечи зажигания и сопрягаемую поверхность, затем вытрите все загрязнения с резьбовой части.

**Усилие затяжки свечи зажигания:**

13 Нм

**ПРИМЕЧАНИЕ:** \_\_\_\_\_

В случае отсутствия динамометрического ключа при установке свечей зажигания правильное усилие затяжки достигается дополнительным завинчиванием на 1/4–1/2 поворота после завинчивания рукой. Однако свеча зажигания должна быть перезатянута с рекомендованным усилием при первой возможности.

ECA10840

## **ПРЕДУПРЕЖДЕНИЕ**

При снятии и установке колпачка свечи зажигания не применяйте никакие инструменты во избежание повреждения разъёма катушки зажигания. Из-за плотного прилегания резинового уплотнения на конце колпачка свечи зажигания снятие его может вызвать затруднения. Для снятия колпачка свечи зажигания просто поворачивайте его туда-сюда при вытаскивании; при установке поворачивайте его туда-сюда, нажимая на него.

EAU19908

## **Моторное масло и фильтрующий элемент масляного фильтра**

Уровень моторного масла должен проверяться перед каждой поездкой. Кроме того,

масло и фильтрующий элемент масляного фильтра следует заменять в указанные в таблице периодического обслуживания и смазки интервалы времени.

## **Проверка уровня моторного масла**

1. Установите мотоцикл на центральную опору. Наклон может привести к ошибке в измерении.
2. Запустите двигатель, прогрейте его несколько минут и остановите.
3. Подождите несколько минут для стекания масла, затем проверьте уровень масла через проверочное окно в правой стороне картера.

**ПРИМЕЧАНИЕ:** \_\_\_\_\_

Уровень моторного масла должен находиться между отметками минимального и максимального уровней.

# ПЕРИОДИЧЕСКОЕ ОБСЛУЖИВАНИЕ И РЕГУЛИРОВКИ

6

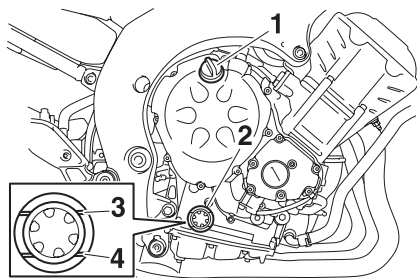

1. Крышка маслоналивной горловины двигателя
2. Проверочное окно
3. Отметка максимального уровня
4. Отметка минимального уровня

4. Если уровень моторного масла находится ниже или около отметки минимального уровня, отверните крышку маслоналивной горловины и добавьте необходимое количество рекомендованного масла.

## Для замены моторного масла (с заменой или без замены масляного фильтра)

1. Установите мотоцикл на ровную поверхность и удерживайте его в вертикальном положении.
2. Запустите двигатель, прогрейте его несколько минут и остановите.
3. Разместите поддон для сбора отработанного масла под двигателем.

4. Снимите крышку маслоналивной горловины, болт для слива масла и его прокладку, чтобы слить масло из картера.

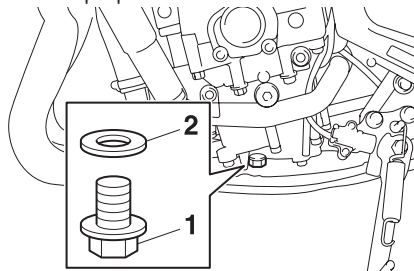

1. Болт слива масла
2. Прокладка

**ПРИМЕЧАНИЕ:** \_\_\_\_\_  
Пропустите операции 5-7, если масляный фильтр не меняется.

5. Снимите масляный фильтр специальным ключом.

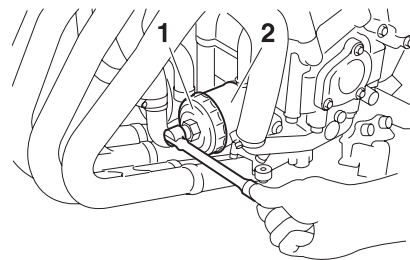

1. Гаечный ключ для снятия масляного фильтра
2. Масляный фильтр

**ПРИМЕЧАНИЕ:** \_\_\_\_\_  
Дилерские организации компании YAMAHA располагают ключом для снятия масляного фильтра.

6. Нанесите тонкий слой чистого моторного масла на уплотнительное кольцо круглого сечения нового масляного фильтра.

# ПЕРИОДИЧЕСКОЕ ОБСЛУЖИВАНИЕ И РЕГУЛИРОВКИ

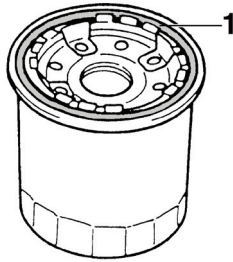

1. Уплотнительное кольцо

**ПРИМЕЧАНИЕ:** \_\_\_\_\_  
Убедитесь, что уплотнительное кольцо круглого сечения установлено правильно.

7. Установите специальным ключом новый масляный фильтр, затем затяните его рекомендованным моментом при помощи динамометрического ключа.

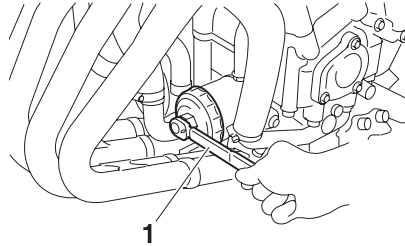

1. Динамометрический ключ

**Момент затяжки:**  
Масляный фильтр:  
17 Нм

8. Установите на место болт слива масла и новую прокладку и затяните его рекомендованным моментом затяжки.

**Момент затяжки:**  
Болт слива масла:  
43 Нм

9. Налейте в заливную горловину указанное количество рекомендованного моторного масла и закрутите крышку маслоналивной горловины.

**Рекомендуемое моторное масло:**  
(См. стр. 8-1.)

**Объём масла:**

Без замены масляного фильтра:  
2,90 л

При замене масляного фильтра:  
3,10 л

**ПРИМЕЧАНИЕ:** \_\_\_\_\_  
Вытрите пролившееся масло, когда двигатель и система выхлопа остынут.

ECA11620

## **ПРЕДУПРЕЖДЕНИЕ** \_\_\_\_\_

- Чтобы избежать проскальзывания дисков сцепления (учитывая, что сцепление смазывается моторным маслом), не добавляйте в масло присадки. Не пользуйтесь маслом для дизельных двигателей (с обозначением CD) или маслами более высокого качества, чем рекомендуемые масла. Кроме того, не пользуйтесь маслом класса “ENERGY CONSERVING II” или более высокого класса.
- Проследите, чтобы в картер не попали посторонние вещества и загрязнения.

# ПЕРИОДИЧЕСКОЕ ОБСЛУЖИВАНИЕ И РЕГУЛИРОВКИ

10. Запустите двигатель и дайте ему поработать на холостом ходу несколько минут, проверяя отсутствие протечек масла. При обнаружении протечек немедленно остановите двигатель и выясните причину протечки.

6

## ПРИМЕЧАНИЕ: \_\_\_\_\_

После запуска двигателя сигнализатор уровня масла должен погаснуть, если уровень масла достаточен.

## ПРЕДУПРЕЖДЕНИЕ \_\_\_\_\_

Если сигнализатор уровня масла мигает или высвечивается, немедленно остановите двигатель и обратитесь к дилеру компании YAMAHA для проверки мотоцикла.

11. Остановите двигатель, затем проверьте уровень масла и, при необходимости, скорректируйте его.

EAU20070

## Охлаждающая жидкость

Уровень охлаждающей жидкости должен проверяться перед каждой поездкой. Кроме того, охлаждающая жидкость подлежит замене в указанные в таблице периодического обслуживания и смазки интервалы.

EAU39087

## Для проверки уровня охлаждающей жидкости

1. Установите мотоцикл на ровную поверхность и удерживайте его в вертикальном положении.

## ПРИМЕЧАНИЕ: \_\_\_\_\_

- Уровень охлаждающей жидкости должен проверяться на холодном двигателе, поскольку данный уровень меняется в зависимости от температуры двигателя.
- Убедитесь в прямом (горизонтальном) положении мотоцикла при проверке уровня охлаждающей жидкости. Даже небольшой наклон мотоцикла может привести к искажению показаний.

2. Проверьте уровень охлаждающей жидкости в бачке.

## ПРИМЕЧАНИЕ: \_\_\_\_\_

Уровень охлаждающей жидкости должен находиться между отметками минимального и максимального уровней.

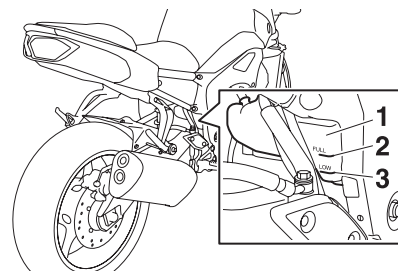

1. Расширительный бачок системы охлаждения
  2. Отметка максимального уровня
  3. Отметка минимального уровня
3. Если уровень охлаждающей жидкости опустился ниже минимальной отметки, снимите панель А, чтобы получить доступ к бачку (см. стр. 6-7).
  4. Снимите крышку компенсационного резервуара охлаждающей жидкости, долейте охлаждающую жидкость до отметки максимального уровня и закройте крышку компенсационного резервуара охлаждающей жидкости.
- ПРЕДОСТЕРЕЖЕНИЕ! Снимайте только крышку резервуара. Никогда не пытайтесь снять крышку радиатора, если двигатель нагрет.**
- [EWA15161] **ПРЕДУПРЕЖДЕНИЕ: Если охлаждающая жидкость недоступна, используйте дистиллированную воду или мягкую водопроводную воду. Не используйте**



жѐсткую или солѐную воду, поскольку она вредна для двигателя. Если вместо охлаждающей жидкости была использована вода, замените её на охлаждающую жидкость при первой возможности, поскольку при использовании воды двигатель не охлаждается в достаточной степени и система охлаждения подвержена коррозии и риску замораживания. При добавлении воды в охлаждающую жидкость как можно скорее обратитесь к дилеру компании YAMAHA для проверки относительного содержания антифриза в охлаждающей жидкости, иначе её эффективность будет снижена.

[ECA10472]

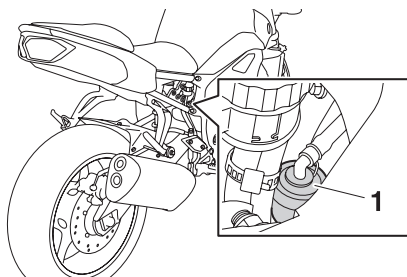

1. Крышка бачка охлаждающей жидкости

Ёмкость компенсационного резервуара системы охлаждения (до отметки максимального уровня):

0,25 л

5. Установите панель.

EAU33031

## Замена охлаждающей жидкости

Охлаждающая жидкость подлежит замене в указанные в таблице периодического обслуживания и смазки интервалы. Обратитесь к дилеру компании YAMAHA для замены охлаждающей жидкости. **ПРЕДОСТЕРЕЖЕНИЕ!** Запрещается открывать пробку радиатора при горячем двигателе. [EWA10381]

## Замена фильтрующего элемента воздухоочистителя

Фильтрующий элемент воздухоочистителя подлежит замене в указанные в таблице периодического обслуживания и смазки интервалы. Фильтрующий элемент воздухоочистителя подлежит более частой замене при эксплуатации мотоцикла в нетипично влажных или пыльных условиях.

1. Снимите седло водителя. (См. стр. 3-17)
2. Снимите болты крепления обтекателя с обеих сторон.

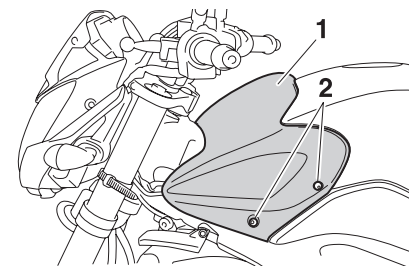

1. Обтекатель
2. Болты
3. Потяните нижнюю часть обтекателя, как показано на рисунке, а потом снимите ее, потянув вперед и подтянув.

# ПЕРИОДИЧЕСКОЕ ОБСЛУЖИВАНИЕ И РЕГУЛИРОВКИ

6

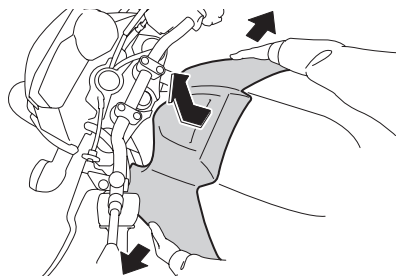

4. Снимите болты крепления топливного бака

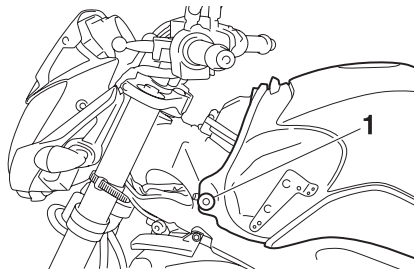

1. Болты крепления топливного бака

5. Приподнимите переднюю часть топливного бака и наклоните его назад, чтобы освободить доступ к корпусу воздухоочистителя. (Не отсоединяйте топливные магистрали!) **ПРЕДОСТЕРЕЖЕНИЕ! Обеспечьте надёжное закрепление приподня-**

того топливного бака. Наклоняйте и перемещайте топливный бак с осторожностью во избежание отсоединения топливных магистралей, возможных протечек топлива и возгорания. [EWA10411]

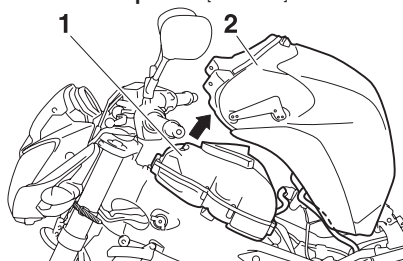

1. Корпус воздухоочистителя  
2. Топливный бак

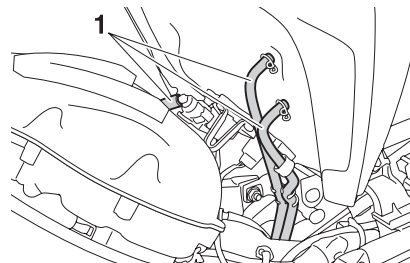

1. Топливопровод

6. Снимите крышку корпуса воздухоочистителя после снятия винтов. **ПРЕДУПРЕЖДЕНИЕ:** Снимая крышку, следите, чтобы никакие посторонние предметы не попали внутрь воздухоочистителя. [ECA12881]

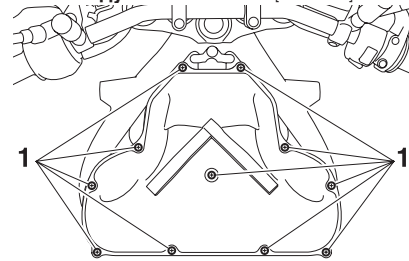

1. Винт

7. Вытащите фильтрующий элемент воздухоочистителя.

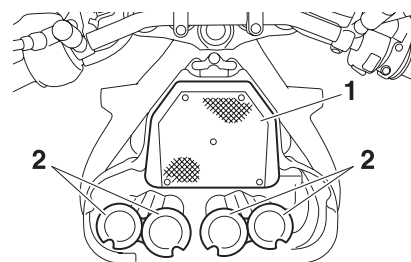

1. Фильтрующий элемент воздухоочистителя  
2. Впускной коллектор

8. Вставьте новый фильтрующий элемент в корпус воздухоочистителя. **ПРЕДУПРЕЖДЕНИЕ:** Убедитесь в правильной установке фильтрующего элемента воздухоочистителя в корпусе воздухоочистителя. Эксплуатация двигателя без фильтрующего элемента воздухоочистителя запрещена, иначе это может привести к повышенному износу поршня (поршней) и/или цилиндра (цилиндров). [ECA10481]

9. Установите крышку корпуса воздухоочистителя, затянув винты.
10. Установите топливный бак в исходное положение. Убедитесь, что топливные шланги расположены должным образом и не пережаты. Убедитесь, что шланг сапуна и переливной патрубок топливного бака находятся в их исходных положениях. **ПРЕДОСТЕРЕЖЕНИЕ!** Перед установкой топливного бака убедитесь в отсутствии повреждений топливных магистралей. В случае повреждения топливной магистрали не запускайте двигатель, а обратитесь в дилерскую организацию компании YAMAHA для её замены во избежание протечек топлива и возгорания. [EWA11361]

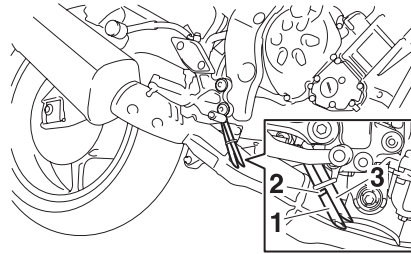

1. Переливной патрубок топливного бака
2. Первоначальное положение (метка)
3. Шланг сапуна топливного бака

11. Установите болты с обеих сторон.  
12. Установите обтекатель в исходное положение.

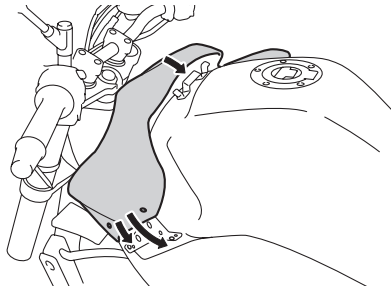

13. Затяните болты обтекателя с обеих сторон.  
14. Установите на место седло водителя.

EAU34301

## Проверка частоты вращения вала двигателя на холостом ходу

Частота вращения двигателя на холостом ходу должна проверяться и, при необходимости, регулироваться в соответствии с указанными в таблице периодического обслуживания и смазки интервалами.

Перед проведением регулировки двигателя должен быть прогрет.

Проверьте частоту вращения двигателя на холостом ходу и, при необходимости, отрегулируйте её до номинального значения вращением регулировочного винта. Для увеличения частоты вращения двигателя на холостом ходу поворачивайте винт в направлении (a). Для уменьшения частоты вращения двигателя на холостом ходу поворачивайте винт в направлении (b).

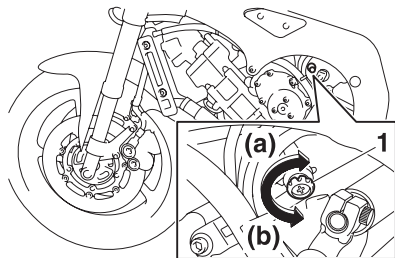

1. Регулировочный винт

Частота вращения вала двигателя на холостом ходу:  
1150–1250 об/мин

### ПРИМЕЧАНИЕ:

Если указанная частота вращения двигателя на холостом ходу не может быть установлена описанным выше методом, обратитесь к дилеру компании YAMAHA для проведения регулировки.

EAU21383

## Проверка свободного хода троса привода дроссельной заслонки

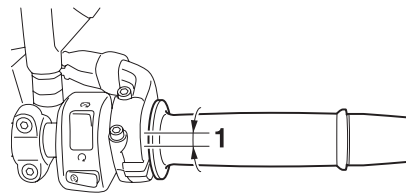

1. Свободный ход троса привода дроссельной заслонки.

Свободный ход троса привода дроссельной заслонки должен составлять 3,0–5,0 мм со стороны рукоятки акселератора. Периодически проверяйте свободный ход рычага сцепления и при необходимости обращайтесь к официальному представителю компании Yamaha для его регулировки.

EAU21401

## Зазоры в клапанном механизме

Зазоры в клапанном механизме изменяются в процессе эксплуатации, приводя к неправильному газораспределению и/или повышенному шуму двигателя. Чтобы этого не случилось, зазоры в клапанном механизме должны регулироваться дилерской организацией компании Yamaha в указанные в таблице периодического обслуживания и смазки промежутки времени.

EAU21773

## Шины

Для достижения максимальных технических характеристик, срока службы и безопасности эксплуатации вашего мотоцикла помните следующие сведения о шинах.

### Давление воздуха в шинах

Перед каждой поездкой необходимо проверять и при необходимости регулировать внутрикамерное давление воздуха.

EWA10501

#### ПРЕДОСТЕРЕЖЕНИЕ

При использовании шин с неправильным давлением воздуха вы можете потерять контроль над мотоциклом и попасть в аварию.

- Давление в шинах проверяют и регулируют, когда они холодные (т.е. когда их температура равна температуре окружающей среды).
- Давление в шинах необходимо регулировать в соответствии со скоростью езды и общей массы водителя, пассажира, багажа и принадлежностей, рекомендованных для данной модели.

**Давление в шинах (измеренное на холодных шинах):**

**Суммарный вес 0–90 кг**

Передние колеса: 250 кПа

Задние колеса: 290 кПа

**Суммарный вес: 90–199 кг**

Передние колеса: 250 кПа

Задние колеса: 290 кПа

**Максимальная нагрузка\*:**

199 кг

\* Суммарный вес водителя, пассажира, груза и дополнительного оборудования

EWA10511

#### ПРЕДОСТЕРЕЖЕНИЕ

Никогда не перегружайте свой мотоцикл. Эксплуатация перегруженного мотоцикла может стать причиной аварии.

# ПЕРИОДИЧЕСКОЕ ОБСЛУЖИВАНИЕ И РЕГУЛИРОВКИ

## Контроль степени износа шин

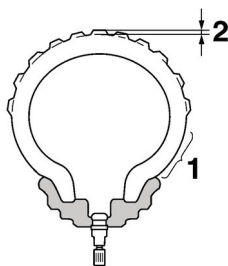

1. Боковина шины
2. Контроль степени износа шин

Шины необходимо проверять перед каждой поездкой. Если глубина рисунка протектора по центру шины достигла установленного предела, если на шине имеются застрявшие осколки стекла или растрескалась боковая поверхность, немедленно обратитесь к официальному представителю компании Yamaha для замены шины.

**Минимальная глубина рисунка протектора (передние и задние колеса):**  
1,6 мм

### ПРИМЕЧАНИЕ:

Пределы минимальной глубины рисунка протектора в разных странах могут раз-

личаться. Всегда выполняйте требования местного законодательства.

EWA10471

### ⚠ ПРЕДОСТЕРЕЖЕНИЕ

- Обратитесь к официальному представителю компании Yamaha, чтобы специалисты заменили изношенные шины. Езда на мотоцикле с изношенными шинами не только незаконна, но также увеличивает неустойчивость мотоцикла во время езды, что может привести к потере управляемости.
- Замену всех частей и оборудования мотоцикла, относящегося к тормозной системе и покрышкам, должны производить специалисты официального представительства компании Yamaha, которые обладают необходимыми профессиональными знаниями и опытом.
- После замены шин ездите на небольшой скорости, поскольку поверхность шины должна «обкататься» для достижения оптимальных характеристик.

## Информация о шинах

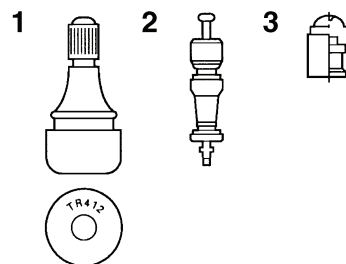

1. Воздушный клапан шины
2. Сердечник воздушного клапана шины
3. Колпачок клапана шины с уплотнителем

Данная модель мотоцикла оборудована литыми дисками колес и бескамерными шинами с клапанами.

EWA10481

### ⚠ ПРЕДОСТЕРЕЖЕНИЕ

- Передние и задние шины мотоцикла должны быть одной марки и типа, в противном случае возможно изменение характеристик управляемости мотоцикла, что может стать причиной аварии.
- Всегда проверяйте надежность установки колпачков клапанов, чтобы предотвратить падение давления воздуха.

- **Используйте только нижеперечисленные типы клапанов шин и сердечников, чтобы предотвратить спуск шины во время езды на высокой скорости.**

По итогам всесторонних испытаний компанией Yamaha Motor Co., Ltd. Для данной модели мотоцикла были одобрены только следующие типы шин.

#### **Переднее колесо:**

Размерность:  
120/70 ZR17M/C(58W)  
Производитель/модель:  
BRIDGESTONE/BT021F BB

#### **Задняя шина:**

Размерность:  
180/55 ZR17M/C(73W)  
Производитель/модель:  
BRIDGESTONE/BT021R BB

#### **ПЕРЕДНЯЯ и ЗАДНЯЯ шины:**

Воздушный клапан шины:  
TR412  
Сердечник воздушного клапана шины:  
#9100 (оригинальный)

### **ПРЕДОСТЕРЕЖЕНИЕ**

Данный мотоцикл укомплектован сверхвысокоскоростными шинами. Чтобы сделать использование этих шин наиболее эффективным, обратите внимание на следующие моменты.

- При замене используйте только указанные шины. Использование других шин может привести к их разрыву на высокой скорости движения.
- Совсем новые шины могут иметь сравнительно плохое сцепление на некоторых типах дорожного покрытия, пока не "обкатаются". Таким образом, рекомендуется после установки новой шины проехать в спокойной манере примерно 100 км перед началом скоростной езды.
- Перед скоростной ездой шины должны быть прогреты.
- Всегда регулируйте давление в шинах в соответствии с условиями эксплуатации.

### **Литые колесные диски**

Чтобы максимально увеличить работоспособность, долговечность и безопасность эксплуатации вашего мотоцикла, обратите внимание на следующую информацию относительно указанных колес.

- Перед каждой поездкой необходимо осматривать поверхность обода диска на наличие трещин, изломов или деформаций. Если вы обнаружите какое-либо повреждение, обратитесь к официальному представителю компании Yamaha для замены колеса. Не пытайтесь проводить даже небольшой ремонт диска. Деформированный или с трещинами диск должен быть заменен.
- При замене шины или диска колесо необходимо сбалансировать. Несбалансированность колеса приведет к ухудшению управляемости и эксплуатационных характеристик машины, сокращению срока службы шины.

# ПЕРИОДИЧЕСКОЕ ОБСЛУЖИВАНИЕ И РЕГУЛИРОВКИ

EAU22081

## Регулировка свободного хода рычага сцепления

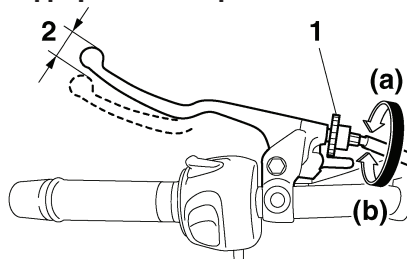

1. Болт регулировки свободного хода рычага сцепления
2. Свободный ход рычага сцепления

Свободный ход рычага сцепления должен составлять 10,0 - 15,0 мм, как показано на рисунке. Периодически проверяйте свободный ход рычага сцепления и, при необходимости, регулируйте его следующим образом.

Для увеличения свободного хода рычага сцепления поворачивайте регулировочный болт на рычаге в направлении (a). Для уменьшения свободного хода рычага сцепления поворачивайте регулировочный болт в направлении (b).

### ПРИМЕЧАНИЕ:

Если указанный свободный ход рычага сцепления не может быть достигнут после проведения вышеописанных операций, обратитесь к дилеру Yamaha для проверки системы сцепления.

EAU37913

## Проверка свободного хода рычага тормоза

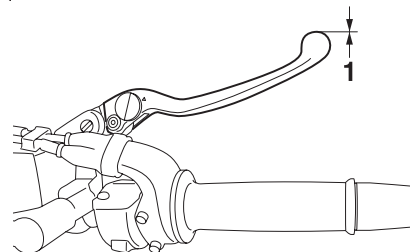

1. Свободный ход отсутствует

Рычаг тормоза не должен ходить свободно. Если свободный ход присутствует, обратитесь к дилеру Yamaha для проверки системы.

EWA14211

### ⚠ ПРЕДОСТЕРЕЖЕНИЕ

Если привод слишком легкий или «ватный», это может означать наличие воздуха в гидравлической системе. В этом случае обратитесь к дилеру компании Yamaha для прокачки гидравлической системы. Воздух в гидравлической системе ухудшает работу тормозов, что может привести к потере управления и несчастному случаю.



EAU22273

## Концевые выключатели стоп-сигнала

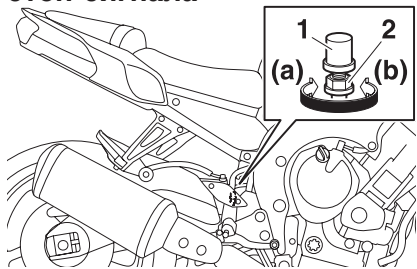

1. Выключатель стоп-сигнала
2. Концевой выключатель стоп-сигнала, регулировочная гайка

Концевой выключатель стоп-сигнала, активируемый педалью или рычагом тормоза, считается правильно отрегулированным, когда стоп-сигнал загорается непосредственно перед началом срабатывания тормоза. При необходимости, отрегулируйте концевой

выключатель стоп-сигнала следующим образом. Регулировку концевого выключателя стоп-сигнала переднего тормоза должен выполнять дилер компании Yamaha. Поворачивайте регулировочную гайку, удерживая концевой выключатель стоп-сигнала от проворачивания. Для более

раннего включения стоп-сигнала поворачивайте регулировочную гайку в направлении (а). Для более позднего включения стоп-сигнала поворачивайте регулировочную гайку в направлении (b).

EAU22392

## Проверка передних и задних тормозных колодок

Передние тормозные и задние тормозные колодки подлежат проверке на износ в указанные в таблице периодического обслуживания и смазки промежуточные времени.

EAU36890

### Передние тормозные колодки

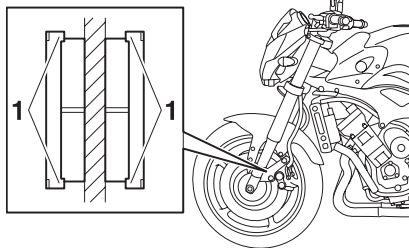

1. Индикатор износа тормозной колодки

Каждая передняя тормозная колодка снабжена индикатором износа, позволяющим

вам контролировать износ без необходимости разборки тормозного механизма. Для проверки износа тормозных колодок контролируйте положение индикатора износа при нажатии на тормоз. Если тормозная колодка изношена настолько, что индикатор износа почти касается тормозного диска, обратитесь в дилерскую организацию компании YAMAHA для замены тормозных колодок комплектом.

# ПЕРИОДИЧЕСКОЕ ОБСЛУЖИВАНИЕ И РЕГУЛИРОВКИ

6

## Задние тормозные колодки

EAU46291

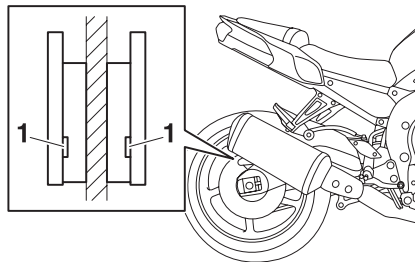

1. Индикаторный желобок

Каждая задняя тормозная колодка снабжена индикатором износа, позволяющим вам контролировать износ без необходимости разборки тормозного механизма. Чтобы проверить износ колодки, проверьте наличие индикаторного желобка. Если колодка изношена настолько, что желобок уже появился, обратитесь к дилеру компании YAMAHA для замены тормозных колодок комплектом.

## Проверка уровня тормозной жидкости

EAU39371

### Передний тормоз

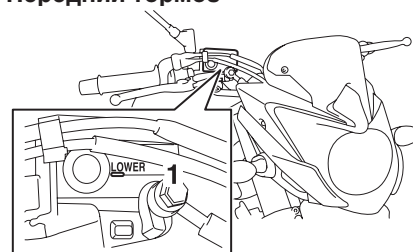

1. Отметка минимального уровня.

### Задний тормоз

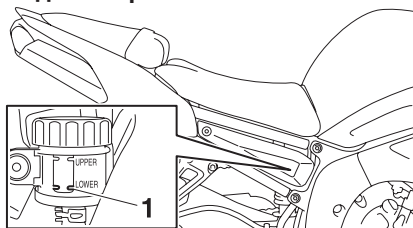

1. Отметка минимального уровня.

Недостаточное количество тормозной жидкости может привести к попаданию

воздуха в тормозную систему, вызвав ее неработоспособность.

Перед поездкой убедитесь, что уровень тормозной жидкости находится выше отметки минимального уровня и пополните объем при необходимости. Пониженный уровень тормозной жидкости может свидетельствовать о протечках и/или износе тормозных колодок. Если уровень тормозной жидкости понижен, обязательно проверьте тормозную систему на отсутствие протечек, а тормозные колодки – на степень износа.

### ПРИМЕЧАНИЕ:

Задний бачок тормозной жидкости расположен позади панели А. (См. стр. 6-7).

Соблюдайте следующие меры предосторожности:

- При проверке уровня жидкости верхняя плоскость бачка тормозной системы должна быть горизонтальной.
- Используйте только рекомендуемую тормозную жидкость, в противном случае резиновые уплотнения могут потерять свои свойства, что приведет к утечкам тормозной жидкости и ухудшению эффективности работы тормозов.

**Рекомендованная тормозная жидкость:**  
DOT 4

- При замене используйте тормозную жидкость того же типа. Результатом смешивания жидкостей разного типа может явиться пагубная химическая реакция, приводящая к ухудшению эффективности работы тормозов.
- Следите, чтобы во время заправки жидкости в бачок не попала вода. Вода может заметно понизить значение точку кипения жидкости и привести к образованию паровых пробок.
- Тормозная жидкость может повредить окрашенные поверхности и детали из пластика. Немедленно вытрите пролитую жидкость.
- Постепенное понижение уровня тормозной жидкости по мере износа тормозных колодок является нормальным. Однако если уровень тормозной жидкости понизился внезапно, обратитесь к дилеру Yamaha для выяснения причины.

## Замена тормозной жидкости

Обращайтесь к дилеру компании Yamaha для замены тормозной жидкости в интервалы, указанные в ПРИМЕЧАНИИ после таблицы периодического обслуживания и смазки. Кроме того, уплотнения главных тормозных цилиндров и цилиндров сцепления, тормозных скоб, а также тормозные шланги при наличии повреждений или протечек следует заменять в указанные ниже промежутки времени или при обнаружении повреждений или протечек.

- Сальники: замена 1 раз в два года.
- Тормозные шланги: замена 1 раз в четыре года.

EAU22731

EAU22760

## Прогиб приводной цепи

Прогиб приводной цепи должен проверяться и, при необходимости, регулироваться перед каждой поездкой.

EAU22773

## Для проверки прогиба приводной цепи

1. Установите мотоцикл на боковую опору.

### ПРИМЕЧАНИЕ:

При проверке прогиба приводной цепи на мотоцикле не должно быть груза.

2. Включите нейтральную передачу.
3. Вращайте заднее колесо несколько раз, чтобы определить место, где цепь больше всего натянута и измерьте прогиб приводной цепи как показано на изображении.

**Прогиб приводной цепи:**  
20 - 30 мм

# ПЕРИОДИЧЕСКОЕ ОБСЛУЖИВАНИЕ И РЕГУЛИРОВКИ

6

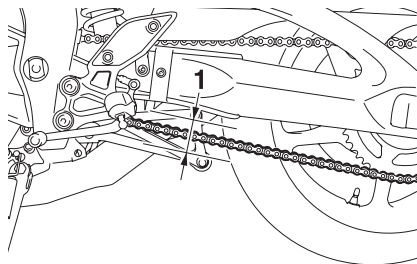

1. Прогиб приводной цепи

4. Если прогиб приводной цепи не соответствует норме, отрегулируйте его следующим образом.

EAU34316

## Для регулировки прогиба приводной цепи

1. Ослабьте гайку и контргайку оси с обеих сторон маятникового рычага.

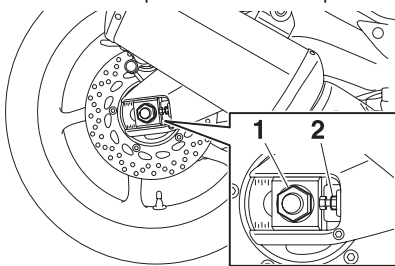

1. Гайка оси
2. Контргайка

2. Для натяжения приводной цепи поворачивайте регулировочные болты на каждой стороне маятникового рычага в направлении (а). Для ослабления приводной цепи поворачивайте регулировочные болты на каждой стороне маятникового рычага в направлении (б). **ПРЕДУПРЕЖДЕНИЕ:** Неправильное натяжение приводной цепи перегружает двигатель и другие важные узлы мотоцикла и может привести к проскальзыванию или обрыву цепи. Чтобы этого не случилось, поддерживайте натяжение приводной цепи внутри обозначенных пределов. [ECA10571]

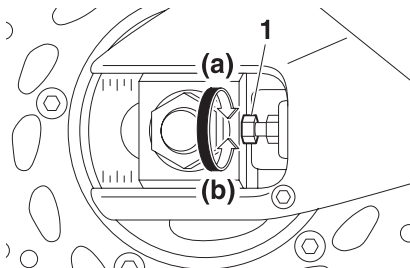

1. Болт регулировки прогиба приводной цепи

## ПРИМЕЧАНИЕ:

Пользуясь метками для выравнивания с каждой стороны маятникового рычага, обеспечьте одинаковое положение натяжителей цепи для должной ориентации колеса.

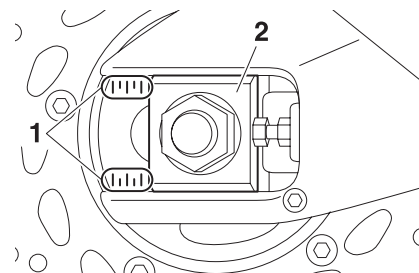

1. Метки для выравнивания
2. Натяжитель приводной цепи

3. Затяните контргайки, а затем гайки оси соответствующими моментами затяжки.

## Моменты затяжки:

Контргайка:  
16 Нм  
Гайка оси:  
150 Нм

EAU23025

## Очистка и смазка приводной цепи

Приводная цепь должна очищаться и смазываться в указанные в таблице периодического обслуживания и смазки интервалы, иначе наступит её быстрый износ, особенно при езде во влажных или пыльных условиях. Техническое обслуживание приводной цепи осуществляется следующим образом.

ECA10583

### **ПРЕДУПРЕЖДЕНИЕ**

**Приводная цепь подлежит смазке после мытья мотоцикла или езды в дождь.**

1. Очистите приводную цепь керосином при помощи небольшой мягкой щётки. **ПРЕДУПРЕЖДЕНИЕ:** Во избежание повреждения уплотнительных колец не применяйте для её очистки парогенераторы, мойки высокого давления или неподходящие растворители. [ECA11121]
2. Насухо вытрите приводную цепь.
3. Тщательно смажьте приводную цепь специальной смазкой для цепей с кольцевыми уплотнителями (O-ring). **ПРЕДУПРЕЖДЕНИЕ:** Не используйте моторное масло или другие

**смазочные материалы для смазки приводной цепи, поскольку они могут содержать повреждающие уплотнители вещества.** [ECA11111]

EAU23101

## Проверка и смазка тросов

Работоспособность и состояние управляющих тросов должны проверяться перед каждой поездкой; тросы и наконечники тросов должны смазываться при необходимости. Если трос поврежден или перемещается не плавно, обратитесь к дилеру компании Yamaha для его проверки или замены.

**ПРЕДОСТЕРЕЖЕНИЕ!** Повреждение оболочки троса может стать причиной его неработоспособности и появления коррозии. Для предупреждения опасных ситуаций как можно быстрее замените поврежденный трос. [EWA10721]

**Рекомендуемая смазка:**  
моторное масло

# ПЕРИОДИЧЕСКОЕ ОБСЛУЖИВАНИЕ И РЕГУЛИРОВКИ

EAU23112

## Проверка и смазка рукоятки акселератора и троса привода дроссельной заслонки

Работоспособность рукоятки акселератора и троса привода дроссельной заслонки должна проверяться перед каждой поездкой. Кроме того, в сроки, указанные в таблице периодического обслуживания и смазки, необходимо проводить смазку троса у официального представителя компании Yamaha.

6

EAU44272

## Проверка и смазка педалей тормоза и переключения передач

### Педаль тормоза

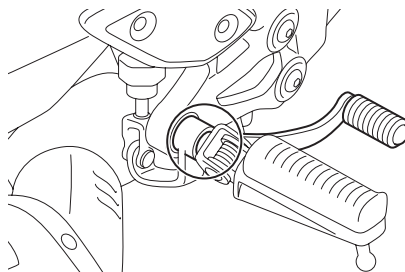

### Педаль переключения передач

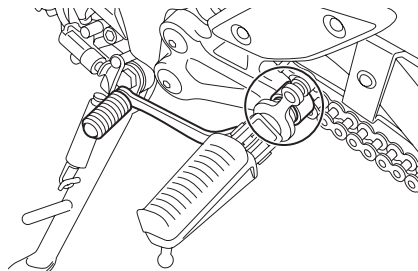

Функционирование педалей тормоза и переключения передач следует проверять перед каждой поездкой, а оси педалей следует смазывать по мере необходимости.

#### Рекомендуемая смазка:

смазка на основе литиевого мыла

EAU23142

## Проверка и смазка рычагов привода тормозов и сцепления

### Рычаг тормоза

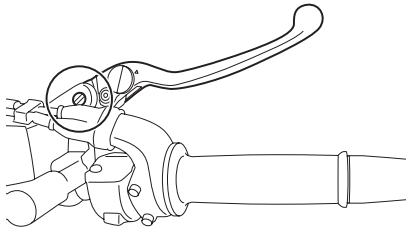

### Рычаг сцепления

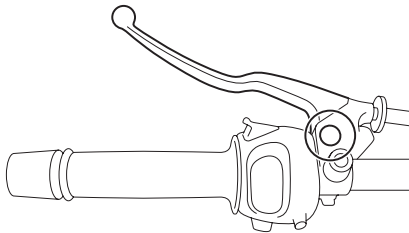

Работа рычагов привода тормозов и сцепления должна проверяться перед каждой поездкой, а оси рычагов должны смазываться при необходимости.

Рекомендуемая смазка:

Рычаг тормоза:

Силиконовая смазка

Рычаг сцепления:

Смазка на основе литиевого мыла

EAU23202

## Проверка и смазка боковой опоры

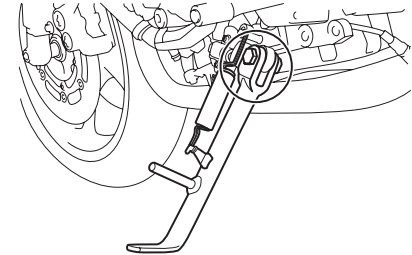

Функционирование боковой опоры должно проверяться перед каждой поездкой, а оси и соприкасающиеся металлические поверхности должны смазываться при необходимости.

EWA10731

### **⚠ ПРЕДОСТЕРЕЖЕНИЕ**

Если боковая опора опускается и поднимается не плавно, обратитесь к официальному представителю компании Yamaha, чтобы специалисты проверили ее или заменили. В противном случае боковая опора будет касаться дорожной поверхности и отвлекать водителя, что может стать причиной потери управления мотоциклом.

Рекомендуемая смазка:

смазка на основе литиевого мыла

# ПЕРИОДИЧЕСКОЕ ОБСЛУЖИВАНИЕ И РЕГУЛИРОВКИ

EAU23272

## Проверка передней вилки

Состояние и работу передней вилки необходимо проверять указанным образом в промежутки времени, указанные в таблице периодического технического обслуживания и смазки.

6

### Как проверить состояние вилки

Проверьте внутренние трубы на наличие трещин, повреждений и утечек масла.

### Как проверить работоспособность вилки

1. Поставьте мотоцикл на ровную горизонтальную площадку и удерживайте его в вертикальном положении. **ПРЕДОСТЕРЕЖЕНИЕ! Тщательно закрепите мотоцикл, чтобы он не упал и не нанес вам травмы.** [EWA10751]
2. Зажмите рычаг переднего тормоза и несколько раз сильно нажмите на рулевые рычаги, чтобы проверить, плавно ли сжимается и отскакивает передняя вилка.

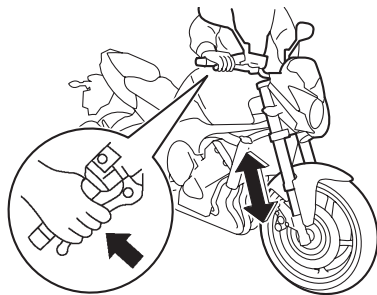

ECA10590

### ПРЕДУПРЕЖДЕНИЕ

Если обнаружена какая-либо поломка или передняя вилка работает не плавно, обратитесь к официальному представителю компании Yamaha для ее проверки или ремонта.

## Проверка рулевого управления

Изношенные или с люфтом рулевые подшипники могут стать причиной опасной ситуации. Поэтому работа рулевого управления должна проверяться описанным ниже способом в сроки, указанные в таблице периодического технического обслуживания и смазки.

1. Разместите под двигателем подставку, чтобы приподнять переднее колесо над опорной поверхностью. (см. стр. 6-35) **ПРЕДОСТЕРЕЖЕНИЕ! Тщательно закрепите мотоцикл, чтобы он не упал и не нанес вам травмы.** [EWA10751]
2. Возьмитесь за нижние части перьев передней вилки и попытайтесь покачать их вперед-назад. Если чувствуется свободный ход вилки, то необходимо обратиться к официальному представителю компании Yamaha для проверки или ремонта рулевого управления.

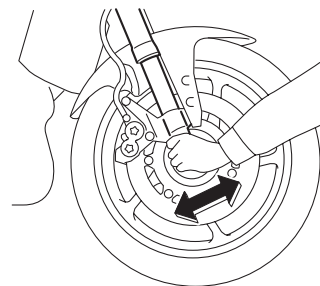



EAU23291

## Проверка подшипников колес

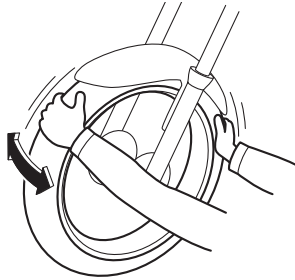

Передние и задние подшипники колес подлежат проверке в указанные в таблице периодического обслуживания и смазки промежутки времени. При наличии зазора в ступице колеса или при неплавном его вращении, обратитесь к официальному дилеру компании Yamaha для проверки подшипников колес.

EAU33654

## Аккумуляторная батарея

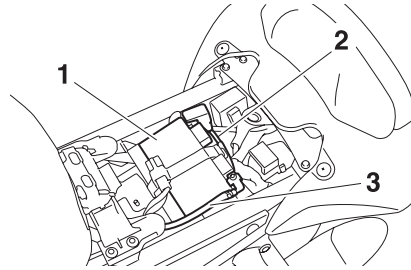

1. Батарея
2. Положительная клемма аккумулятора (красная)
3. Отрицательная клемма аккумулятора (черная)

Данная модель мотоцикла укомплектована необслуживаемой аккумуляторной свинцово-кислотной батареей с клапаном сброса (VRLA). Проверка уровня электролита или долив дистиллированной воды не требуются. Тем не менее, проверьте и при необходимости затяните винтовые соединения клемм аккумуляторной батареи.

### **⚠ ПРЕДОСТЕРЕЖЕНИЕ**

- **Электролит ядовит и опасен, поскольку он содержит серную кислоту, вызывающую тяжелые ожоги. Избегайте контакта электролита с кожей, глазами или одеждой. Работайте вблизи**

аккумуляторной батареи только в защитных очках. Меры первой помощи при контакте с электролитом:

- **ПРИ ВНЕШНЕЙ ТРАВМЕ:** промойте пораженное место водой.
- **ПРИ ПОПАДАНИИ ВНУТРЬ:** выпейте большое количество воды или молока. Потом примите молоко с магнезией, взбитыми яйцами или растительным маслом. Незамедлительно обратитесь к врачу.
- **ПРИ ПОРАЖЕНИИ ГЛАЗ:** Промывайте глаза водой в течение 15 минут и незамедлительно обратитесь к врачу.
- Аккумуляторная батарея испаряет взрывоопасные газы. Держите ее в отдалении от искр, пламени, сигарет или иных вероятных источников возгорания. Заряжайте батарею и работайте с ней только в хорошо вентилируемом помещении.
- **ХРАНИТЕ ЭТУ И ВСЕ ДРУГИЕ АККУМУЛЯТОРНЫЕ БАТАРЕИ В МЕСТАХ, НЕДОСТУПНЫХ ДЛЯ ДЕТЕЙ.**

## Зарядка аккумуляторной батареи

Если аккумуляторная батарея окажется полностью разряженной, как можно скорее обратитесь к дилеру Yamaha для ее зарядки. Имейте в виду, что аккумуляторная батарея разряжается быстрее, если на мотоцикле установлено дополнительно электрооборудование.

# ПЕРИОДИЧЕСКОЕ ОБСЛУЖИВАНИЕ И РЕГУЛИРОВКИ

ECA16520

## ПРЕДУПРЕЖДЕНИЕ

Для зарядки герметизированных аккумуляторных свинцово-кислотных батарей с клапаном сброса (VRLA) требуются специальные зарядные устройства постоянного напряжения. Использование обычного зарядного устройства повредит аккумуляторную батарею. Если у вас нет возможности воспользоваться зарядным устройством для аккумуляторных свинцово-кислотных батарей с клапаном сброса, обратитесь к официальному дилеру компании Yamaha для зарядки батареи.

## Хранение аккумуляторной батареи

1. Если мотоцикл не используется более месяца, снимите аккумуляторную батарею, полностью зарядите ее и поместите в прохладное сухое место. **ПРЕДУПРЕЖДЕНИЕ:** Чтобы снять аккумуляторную батарею, поверните ключ зажигания в положение OFF [Выключено], после чего отключите сначала отрицательную клемму аккумулятора, затем положительную. [ECA16302]
2. Если аккумуляторной батарее предстоит хранение сроком более двух

месяцев, проверяйте ее состояние не реже одного раза в месяц и полностью заряжайте ее при необходимости.

3. Полностью зарядите аккумуляторную батарею перед установкой.
4. После установки батареи проверьте, чтобы ее провода правильно подключены к клеммам.

## ПРЕДУПРЕЖДЕНИЕ

Всегда храните аккумуляторную батарею заряженной. Хранение разряженной аккумуляторной батареи может привести к ее полному разрушению.

EAU47133

## Замена плавких предохранителей

Главный предохранитель, предохранитель системы впрыска топлива и блок предохранителей, содержащий предохранители отдельных систем, расположены под сидлом водителя. (См. стр. 3-17).

## ПРИМЕЧАНИЕ:

Для доступа к главному предохранителю снимите кожух реле стартера, как изображено на рисунке.

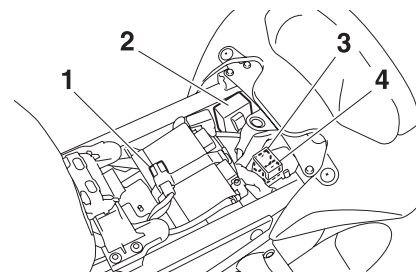

1. Главный предохранитель
2. Блок предохранителей
3. Предохранитель системы впрыска топлива
4. Запасной предохранитель системы впрыска топлива

## ПЕРИОДИЧЕСКОЕ ОБСЛУЖИВАНИЕ И РЕГУЛИРОВКИ

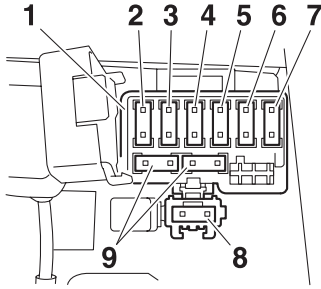

1. Блок предохранителей
2. Предохранитель системы зажигания
3. Предохранитель системы сигнализации
4. Предохранитель заднего фонаря
5. Резервный предохранитель (для часов и системы иммобилайзера)
6. Предохранитель правого вентилятора системы охлаждения двигателя
7. Предохранитель левого вентилятора системы охлаждения двигателя
8. Предохранитель фары головного света:
9. Запасной предохранитель

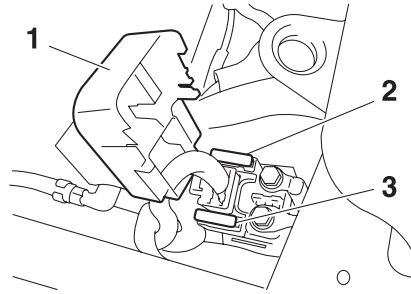

1. Кожух реле стартера
2. Предохранитель системы впрыска топлива
3. Запасной предохранитель системы впрыска топлива

При перегорании плавкого предохранителя замените его следующим образом.

1. Поверните ключ зажигания в положение «OFF» [Выключено] и выключите соответствующую электрическую цепь.
2. Выньте перегоревший предохранитель, а затем поставьте новый предохранитель соответствующего номинала. **ПРЕДОСТЕРЕЖЕНИЕ!** Обязательно используйте предохранитель необходимого номинала. Ненадлежащий номинал предохранителя приведет к повреждению электросистемы, которое может вызвать возгорание. [EWA15131]

### Номиналы плавких предохранителей:

Главный предохранитель:

50 А

Предохранитель фары:

15 А

Предохранитель заднего габаритного фонаря:

10 А

Предохранитель сигнальной системы:

10 А

Предохранитель системы зажигания:

15 А

Предохранитель радиаторного вентилятора:

10 А x 2

Предохранитель системы впрыска топлива:

15 А

Резервный предохранитель:

10 А

3. Поверните замок зажигания в положение ON и включите соответствующую электрическую цепь для проверки работы приборов.
4. Если предохранитель тут же перегорает, обратитесь к дилеру компании Yamaha для проверки электросистемы.

# ПЕРИОДИЧЕСКОЕ ОБСЛУЖИВАНИЕ И РЕГУЛИРОВКИ

EAU49650

## Замена лампы фары

Данная модель мотоцикла оборудована кварцевой лампой фары головного света. При перегорании лампы замените ее следующим образом.

ECA10650

6

### ПРЕДУПРЕЖДЕНИЕ

Будьте осторожны, чтобы не повредить следующие части:

- **Лампа фары головного света.**  
Не прикасайтесь к стеклянной колбе лампы, чтобы не испачкать ее жиром, иначе это отрицательно повлияет на прозрачность стекла, яркость свечения лампы и срок ее службы. Тщательно вытрите грязь и следы пальцев на колбе лампы при помощи ткани, смоченной в спирте или растворителе.
- **Рассеиватель фары головного света**  
Не наклеивайте затемненные пленки или наклейки на рассеиватель фары головного света.  
Не используйте лампы с мощностью большей, чем указанная.

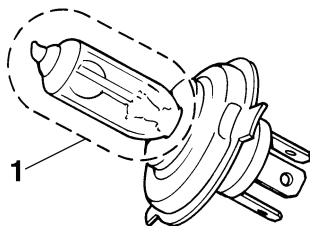

1. Не прикасайтесь к стеклянной колбе лампы

1. Снимите верхний чехол фары, отвинтив болты.

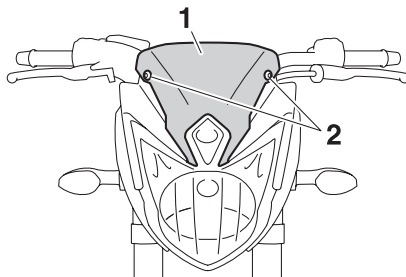

1. Чехол фары
2. Болт

2. Снимите боковой чехол фары с обеих сторон, отвинтив болты под фарой.

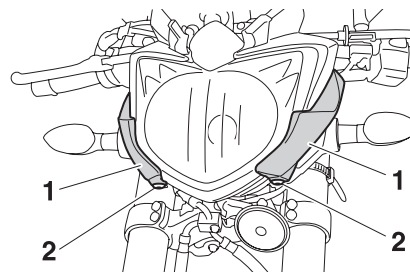

1. Боковой чехол фары
2. Болт
3. Отвинтите болт, расположенный за фарой, как показано на рисунке.

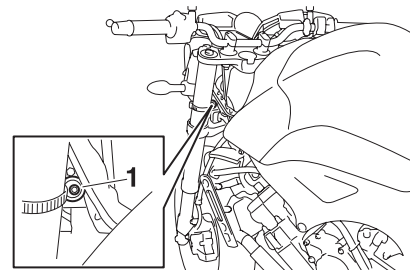

1. Болт

4. Отвинтите болты фары

## ПЕРИОДИЧЕСКОЕ ОБСЛУЖИВАНИЕ И РЕГУЛИРОВКИ

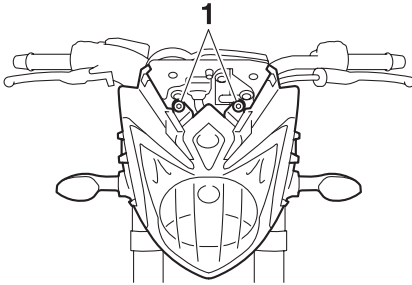

1. Болт

5. Отсоедините держатель, потом вытащите фару.

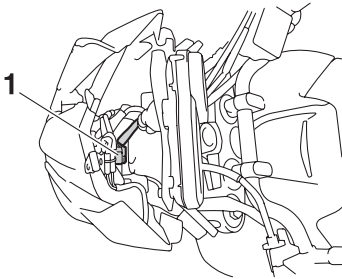

1. Держатель

6. Отсоедините держатель фары, потом снимите крышку лампы.

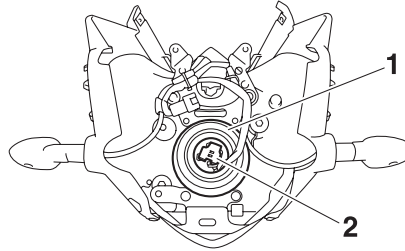

1. Держатель фары  
2. Крышка лампы фары

7. Отцепите патрон фары, а затем извлеките отработавшую лампу.

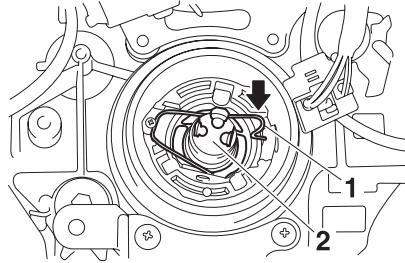

1. Патрон фары  
2. Лампа фары

8. Установите новую лампу в нужное положение и закрепите ее с помощью патрона.
9. Установите на место крышку лампы фары и подсоедините держатель.
10. Подсоедините держатель, потом вставьте выступ на фаре во втулку на мотоцикле, чтобы закрепить фару на месте.

6

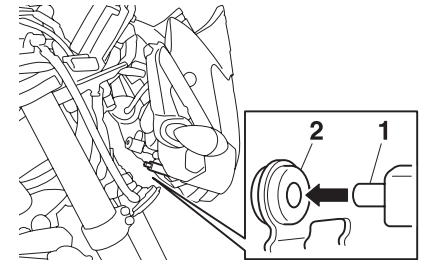
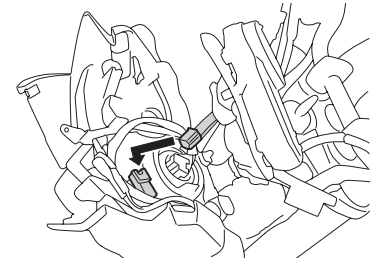

1. Выступ  
2. Втулка

11. Установите болты фары.
12. Затяните болт за фарой.
13. Установите боковые чехлы на место и закрепите их болтами.

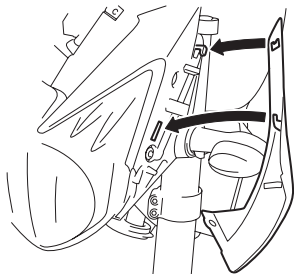

14. Установите верхний чехол на место и закрепите его болтами.

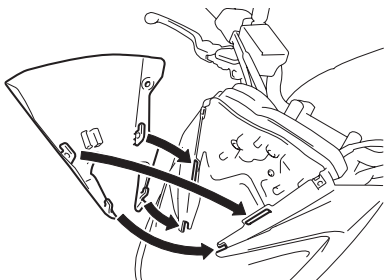

15. При необходимости обратитесь к официальному представителю компании Yamaha для регулировки направления светового пучка фары.

EAU24114

## Замена лампы заднего фонаря/стоп-сигнала

1. Снимите седло пассажира. (См. стр. 3-17).
2. Снимите гнездо (вместе с лампой) путём поворота против часовой стрелки.

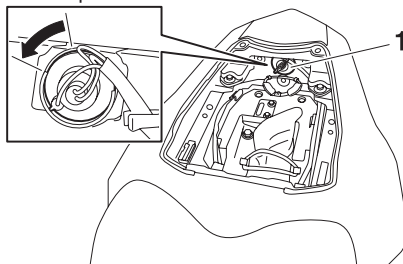

1. Лампа заднего фонаря/стоп-сигнала, гнездо
3. Выньте дефектную лампу, нажав на неё и повернув против часовой стрелки.
4. Вставьте в гнездо новую лампу, нажмите на неё и затем поверните по часовой стрелке до упора.
5. Установите гнездо (вместе с лампой) путём поворота по часовой стрелке.
6. Установите на место седло пассажира.

EAU24204

## Замена ламп указателей поворотов

1. Открутив винт, снимите рассеиватель указателя поворота.

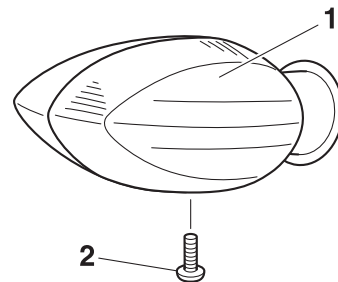

1. Рассеиватель лампы сигнала поворота
2. Винт

2. Выньте дефектную лампу, нажав на неё и повернув против часовой стрелки.

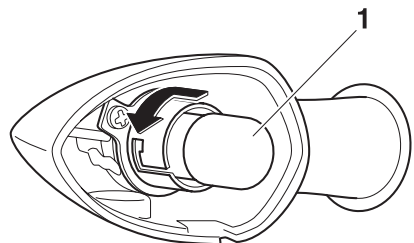

1. Лампа сигнала поворота

3. Вставьте в гнездо новую лампу, нажмите на неё и затем поверните по часовой стрелке до упора.
4. Установите рассеиватель при помощи винта. **ПРЕДУПРЕЖДЕНИЕ: не перетягивайте винт при закручивании, чтобы не расколоть рассеиватель указателя поворота.**

[ECA11191]

EAU24313

## Замена лампы подсветки номерного знака

1. Отверните винты блока подсветки номерного знака.

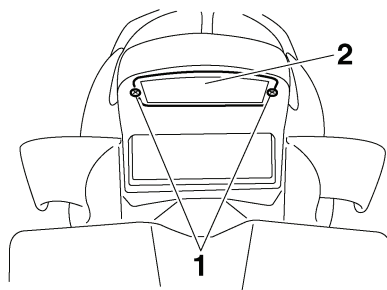

1. Винты
2. Блок подсветки номерного знака

2. Поверните патрон против часовой стрелки, потяните и извлеките его (вместе с лампой) из блока подсветки номерного знака.

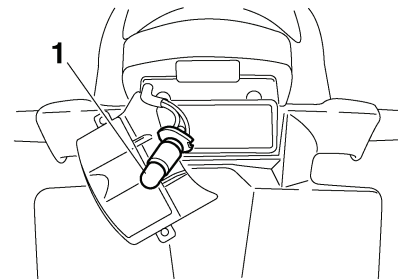

1. Патрон лампы подсветки номерного знака

3. Потяните и извлеките перегоревшую лампу.
4. Установите новую лампу в патрон.
5. Для установки патрона (вместе с лампой) вставьте его в отверстие и нажмите на него.
6. Установите блок подсветки номерного знака и закрепите его винтами.

EAU42873

## Замена ламп вспомогательного освещения

Данная модель оснащена двумя лампами вспомогательного света. При перегорании лампы вспомогательного света, замените её следующим образом.

1. Снимите фару (см. стр. 6-31)
2. Выньте гнездо (вместе с лампой), повернув его против часовой стрелки.

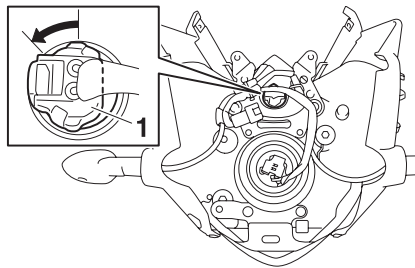

1. Крепление лампы вспомогательного света

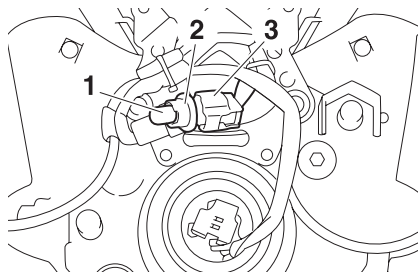

1. Лампа вспомогательного света
2. Гнездо лампы вспомогательного света
3. Крепление

3. Выньте из гнезда дефектную лампу, потянув за нее.
4. Вставьте новую лампу в гнездо.
5. Установите гнездо (вместе с лампой) путём надавливания на нее и поворота по часовой стрелке.
6. Установите фару.

EAU24350

## Поддержка мотоцикла

Поскольку эта модель не снабжена центральной опорой, при снятии переднего или заднего колес или выполнении другого технического обслуживания, требующего установки мотоцикла в вертикальное положение, соблюдайте следующие предосторожности. Перед началом технического

обслуживания убедитесь, что мотоцикл стоит устойчиво и ровно. Для повышения устойчивости можно подставить под двигатель деревянный ящик.

## Техническое обслуживание переднего колеса

1. Закрепите заднюю часть мотоцикла при помощи подставки или, при ее отсутствии, установите домкрат под раму мотоцикла перед задним колесом.
2. Поднимите переднее колесо над землей при помощи подставки.

## Техническое обслуживание заднего колеса

Поднимите заднее колесо над землей при помощи подставки или, при ее отсутствии, установите домкрат либо под раму мотоцикла с двух сторон, перед задним колесом, либо с каждой стороны маятниковой вилки.



## Переднее колесо

EAU24360

EAU39393

### Для снятия переднего колеса

EWA10821

#### **⚠ ПРЕДОСТЕРЕЖЕНИЕ**

Чтобы избежать травмы, надёжно установите мотоцикл, исключив вероятность его опрокидывания.

1. Ослабьте стяжные болты оси переднего колеса, затем осевые болты и болты крепления тормозной скобы.

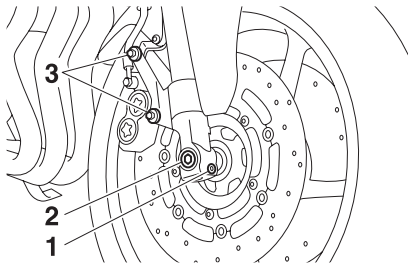

1. Стяжной болт оси переднего колеса:
2. Ось колеса
3. Болт крепления тормозной скобы

2. Поднимите переднее колесо над землей, как описано на странице 6-35.

3. Снимите держатель тормозного шланга с каждой стороны путём снятия болта и гайки.

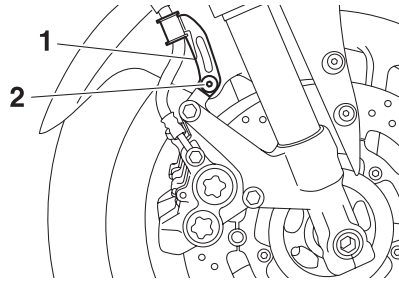

1. Держатель тормозного шланга
2. Болт и гайка

4. Снимите тормозную скобу с каждой стороны после снятия болтов. **ПРЕДУПРЕЖДЕНИЕ:** не активируйте тормоз после снятия колеса вместе с тормозным диском, иначе тормозные колодки с силой сомкнутся. [ECA11051]

# ПЕРИОДИЧЕСКОЕ ОБСЛУЖИВАНИЕ И РЕГУЛИРОВКИ

6

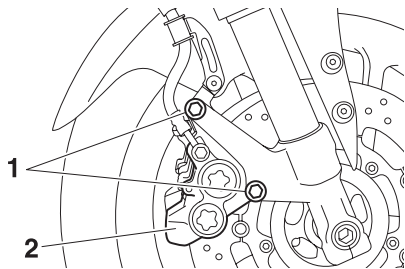

1. Болт тормозной скобы
2. Тормозная скоба

5. Вытащите ось колеса и снимите колесо.

## Для установки переднего колеса

1. Приподнимите колесо между перьями передней вилки.
2. Вставьте ось колеса.
3. Опустите колесо на землю и опустите боковую опору.
4. Установите тормозную скобу после установки болтов.

### ПРИМЕЧАНИЕ:

Перед установкой тормозной скобы на тормозной диск убедитесь в наличии достаточного пространства между тормозными колодками.

5. Установите держатель тормозного шланга путём установки болта и гайки.
6. Затяните стяжные болты оси переднего колеса, затем осевые болты и болты крепления тормозной скобы предписанным моментом затяжки.

### Моменты затяжки:

Ось колеса:

65 Нм

Стяжной болт оси переднего колеса:

23 Нм

Болт тормозной скобы:

40 Нм

7. Несколько раз с силой нажмите на руль для проверки правильности работы передней вилки.

EAU25080

## Заднее колесо

EAU25313

### Для снятия заднего колеса

EWA10821

### **⚠ ПРЕДОСТЕРЕЖЕНИЕ**

Чтобы избежать травмы, надёжно установите мотоцикл, исключив вероятность его опрокидывания.

1. Ослабьте осевую гайку задней оси.

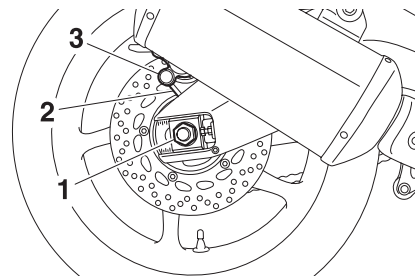

1. Гайка оси
2. Кронштейн тормозной скобы
3. Тормозная скоба

2. Поднимите заднее колесо над землей, как описано на странице 6-35.
3. Снимите гайку задней оси.

## ПЕРИОДИЧЕСКОЕ ОБСЛУЖИВАНИЕ И РЕГУЛИРОВКИ

- Открутите контргайки с каждой стороны маятникового рычага.
- Полностью открутите в направлении (а) болты регулировки прогиба приводной цепи и продвиньте колесо вперёд.

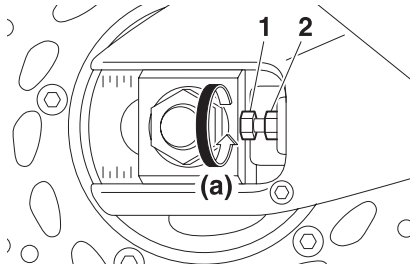

- Болт регулировки прогиба приводной цепи
- Контргайка

- Снимите приводную цепь с задней звёздочки.

### ПРИМЕЧАНИЕ:

- При возникновении затруднений при снятии приводной цепи, снимите сначала ось колеса, затем приподнимите колесо достаточно для снятия приводной цепи с задней звёздочки.
- Приводная цепь является неразборной.

- Придерживая кронштейн тормозной скобы, вытащите ось колеса и снимите колесо. **ПРЕДУПРЕЖДЕНИЕ:** не активируйте тормоз после снятия колеса вместе с тормозным диском, иначе тормозные колодки с силой сомкнутся.

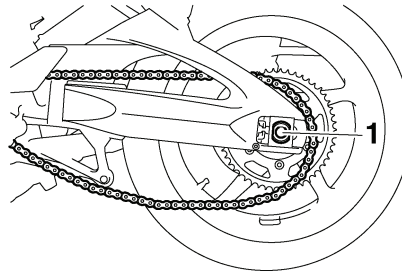

- Ось колеса

EAU39413

### Для установки заднего колеса

- Установите колесо и кронштейн тормозной скобы, вставив ось колеса с левой стороны.

### ПРИМЕЧАНИЕ:

- Обеспечьте попадание держателя кронштейна тормозной скобы в паз маятникового рычага.
- Перед установкой колеса убедитесь

в наличии достаточного пространства между тормозными колодками.

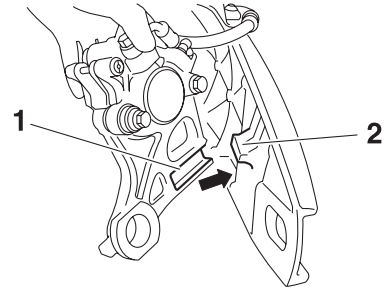

- Прорезь
- Фиксатор

- Наденьте приводную цепь на заднюю звёздочку.
- Установите осевую гайку
- Опустите заднее колесо до соприкосновения с опорной поверхностью. Опустите боковую опору.
- Отрегулируйте прогиб приводной цепи. (См. стр. 6-22).
- Затяните осевую гайку рекомендованным моментом затяжки.

**Момент затяжки:**

Гайка оси:

150 Нм

Контргайка:

16 Нм

EAU25871

EWA15141

## Диагностика и устранение неисправностей

Хотя мотоциклы Yamaha проходят всестороннюю проверку перед отгрузкой с завода, во время эксплуатации могут проявиться отдельные неисправности. Например, любые проблемы с топливной системой, компрессией или зажиганием могут привести к затрудненному запуску и потере мощности.

Приведенная ниже таблица возможных неисправностей и способов их устранения представляет быструю и несложную процедуру самостоятельной проверки этих важных систем. Однако если вашему мотоциклу требуется ремонт, обратитесь к официальному дилеру компании Yamaha. Квалифицированные специалисты официального сервиса располагают необходимыми инструментами, опытом и навыками качественного ремонта мотоциклов.

Используйте только оригинальные запасные части компании Yamaha. Контрафактные запасные части могут выглядеть как запасные части Yamaha, но они часто хуже по качеству, меньше служат и могут стать причиной дорогостоящего ремонта.

** ПРЕДОСТЕРЕЖЕНИЕ**

Не курите во время проверки топливной системы. Убедитесь в отсутствии источников открытого огня или искрения, таких как запалы водонагревателей и обогревателей. Бензин или его пары могут воспламениться или взорваться, став причиной травм или повреждения оборудования.

## Алгоритм поиска неисправностей

### Затрудненный запуск или потеря мощности двигателя

#### 1. Топливная система

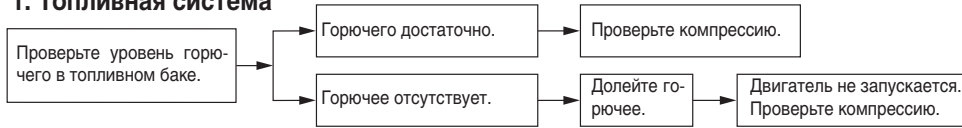

#### 2. Компрессия

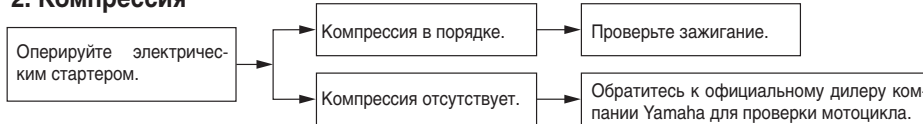

#### 3. Система зажигания

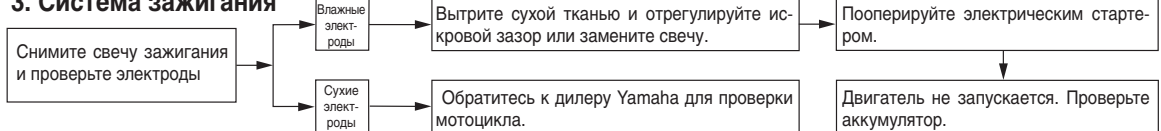

#### 4. Аккумуляторная батарея



# ПЕРИОДИЧЕСКОЕ ОБСЛУЖИВАНИЕ И РЕГУЛИРОВКИ

EWAT1040

## Двигатель перегревается

### ПРЕДОСТЕРЕЖЕНИЕ

- Всегда давайте двигателю и радиатору остыть, прежде чем снимать крышку радиатора. В противном случае вы можете получить ожоги от выплеснувшейся жидкости или пара под давлением. Подождите, пока двигатель остынет.
- После отворачивания болта крепления крышки радиатора положите кусок плотной ветоши, например, полотенце, на крышку радиатора, а затем медленно отверните ее против часовой стрелки до углубления для того, чтобы стравить остаточное давление. Когда свистящий звук прекратится, нажмите на крышку и, повернув ее против часовой стрелки, снимите ее.

6

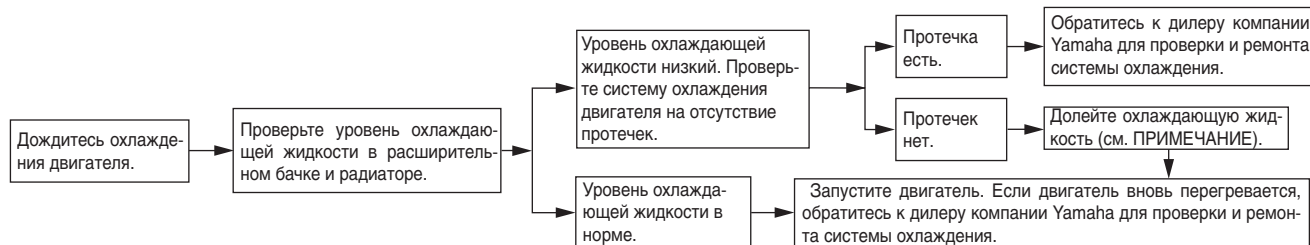

### ПРИМЕЧАНИЕ:

Если охлаждающая жидкость недоступна, вместо нее временно может быть использована водопроводная вода при условии замены на рекомендованную охлаждающую жидкость при первой возможности.

EAU37833

## Осторожно: матовый цвет

ECA15192

### ПРЕДУПРЕЖДЕНИЕ

Некоторые модели мотоциклов содержат детали матовых цветов. Обязательно проконсультируйтесь с официальным представителем компании Yamaha по поводу разрешенных продуктов для очистки мотоцикла. Использование щетки, агрессивных химических веществ или чистящих средств для очистки подобных частей мотоцикла поцарапает или повредит их поверхность. Для очистки матовых поверхностей также не стоит использовать воск.

EAU26014

## Уход за мотоциклом

Открытая конструкция мотоцикла обнаруживает привлекательность технологии, но в то же время она делает его более уязвимым. Ржавчина и коррозия могут образоваться даже при использовании высококачественных материалов. Ржавая выхлопная труба на автомобиле не привлечет внимания, но выглядит очень непривлекательно на мотоцикле. Регулярный и правильный уход не только соответствует требованиям гарантии, но и улучшит

внешний вид, будет способствовать увеличению срока службы вашего мотоцикла и сохранит его оптимальные рабочие характеристики.

### Перед очисткой мотоцикла:

1. Дайте двигателю остыть, а затем с помощью полиэтиленового пакета и резинового жгута закройте отверстие выхлопной трубы для предотвращения попадания в нее воды.
2. Проверьте надежность установки всех колпачков, крышек, а также всех электрических соединителей и штепселей, включая наконечник свечи зажигания.
3. Очистите сильно загрязненные места (например, пригоревшее масло на картере) с помощью обезжиривающего вещества и щетки, но не допускайте попадания обезжиривающего средства на сальники, прокладки и оси колес. Всегда смывайте грязь и обезжиривающее вещество водой.

### Чистка

ECA10772

### ПРЕДУПРЕЖДЕНИЕ

- Избегайте использования мощных составов для колес с высокой кислотностью, особенно для колес со

спицами. Если вы используете такие составы для устранения трудноудаляемых загрязнений, не оставляйте моющий состав на обработанном участке дольше, чем это требуется инструкцией. Кроме того, тщательно промойте водой обработанное место, немедленно насухо вытрите его и нанесите аэрозоль для защиты от коррозии.

- Неправильная очистка может повредить пластиковые детали мотоцикла (например, обтекатели, ветровое стекло, панели, колпаки фар, приборов и т.д.) и глушители. Для очистки пластика используйте только мягкую и чистую ткань или губку и воду. Тем не менее, если у вас не получается полностью очистить пластиковые детали водой, можно воспользоваться мягким моющим веществом с водой. Тщательно и полностью смойте остатки моющего вещества, так как оно может повредить пластиковые детали мотоцикла.

# УХОД ЗА МОТОЦИКЛОМ И ЕГО ХРАНЕНИЕ

- Для очистки пластмассовых деталей не применяйте какие-либо сильнодействующие химические средства. Следите за тем, чтобы не использовались ткань или губки, находившиеся в контакте с сильными или абразивными чистящими средствами, растворителями, топливом (бензином), средствами для удаления ржавчины или ингибиторами, тормозной жидкостью, антифризом или электролитом.
- Не используйте моечные аппараты высокого давления и пароочистители, так как они могут вызвать просачивание воды и разрушение узлов в следующих местах: сальники (колес и подшипников маятниковой подвески, вилки и тормозов), электрические компоненты (штепселя, соединители, приборы, выключатели и фары), шланги сапуна и вентиляционные отверстия.
- Для мотоциклов, оборудованных ветровым стеклом:  
Не используйте сильнодействующие чистящие средства или жесткие губки, так как они приведут к появлению матовой поверхности или царапин. Некоторые чистящие составы для пластмассы могут оставить царапи-

ны на ветровом стекле. Проверьте средство на небольшом скрытом участке ветрового стекла, чтобы убедиться, что оно не оставляет следов. Если ветровое стекло поцарапано, после мытья используйте высококачественное полирующее средство для пластмасс.

## После обычной эксплуатации

Удалите грязь с помощью теплой воды, мягкого моющего средства и мягкой губки, затем тщательно промойте чистой водой. Труднодоступные места можно очистить старой зубной щеткой или ершиком для бутылок. Стойкие загрязнения и следы от насекомых будут удаляться значительно легче, если перед мойкой на несколько минут накрыть поверхность мокрой тканью.

## После поездки в дождь, рядом с морем или по посыпанным солью дорогам

Поскольку морская соль или соль для посыпки дорог в зимнее время в сочетании с водой обладают очень высокой коррозионной способностью, после каждой поездки под дождем, рядом с морем или по посыпанным солью дорогам выполните следующие действия.

## ПРИМЕЧАНИЕ:

Соль для посыпки дорог в зимнее время может хорошо сохраниться до весны.

1. После остывания двигателя промойте мотоцикл холодной водой с мягким моющим средством. **ПРЕДУПРЕЖДЕНИЕ: Не используйте теплую воду, так как она увеличивает коррозионное воздействие соли.**
2. Для предотвращения образования ржавчины нанесите аэрозоль для защиты от коррозии на все металлические поверхности, включая хромированные и никелированные.

## После очистки

1. Протрите мотоцикл замшей или тканью, хорошо впитывающей влагу.
2. Немедленно вытрите приводную цепь и смажьте ее для предотвращения образования коррозии.
3. Используйте полировочное средство для полировки до блеска хромированных деталей, деталей из алюминия и нержавеющей стали, включая выхлопную систему. (Даже вызванное температурным воздействием изменение цвета выхлопной системы из нержавеющей стали можно устранить полировкой).



4. Для предотвращения образования ржавчины нанесите аэрозоль для защиты от коррозии на все металлические поверхности, включая хромированные и никелированные.
5. Используйте инсектицидное масло как универсальный очиститель, чтобы удалить оставшуюся грязь.
6. Закрасьте небольшие повреждения окрашенных поверхностей, вызванных попаданием камней и пр.
7. Покройте воском все окрашенные поверхности.
8. Перед тем как поставить мотоцикл на хранение или закрыть чехлом, дайте ему полностью высохнуть.

## **⚠ ПРЕДОСТЕРЕЖЕНИЕ**

**Загрязняющие вещества на узлах тормозной системы или покрышках могут стать причиной потери управления мотоциклом.**

- **Убедитесь, что на тормозах и шинах нет масла или воска.**
- **При необходимости произведите очистку тормозных дисков и тормозных накладок с помощью обычного очистителя тормозного диска или ацетона и промойте шины теплой водой с мягким моющим средством. Перед эксплуатацией мотоцикла**

**проверьте эффективность торможения и поведение при повороте.**

ECA10800

## **ПРЕДУПРЕЖДЕНИЕ**

- **Экономно наносите инсектицидное масло и воск, излишки обязательно удаляйте.**
- **Никогда не наносите инсектицидное масло или воск на резиновые или пластиковые детали, обрабатывайте их обычными средствами.**
- **Избегайте использования абразивных чистящих составов, так как они стирают краску.**

## **ПРИМЕЧАНИЕ:**

- Для консультации по выбору продуктов по уходу за мотоциклом обратитесь к официальному представителю компании Yamaha.
- Мойка, дождливая погода или влажный климат могут стать причиной затуманивания фары головного света. Включите фару на непродолжительное время, чтобы просушить ее и удалить влагу с линзы.

## **Хранение**

### **Кратковременное**

Всегда храните мотоцикл в холодном сухом месте, а при необходимости защиты от пыли накройте его воздухопроницаемым чехлом.

## **ПРЕДУПРЕЖДЕНИЕ**

- **Хранение мотоцикла в плохо проветриваемом помещении или хранение мокрого мотоцикла под брезентом приведет к попаданию воды и влаги на его агрегаты и вызовет их коррозию.**
- **Для предотвращения коррозии избегайте хранения в сырых подвалах, хлевах (из-за присутствия аммиака) и в местах хранения концентрированных химикатов.**

### **Долговременное**

Перед началом длительного хранения (на протяжении нескольких месяцев) мотоцикла:

1. Следуйте предписаниям раздела «Уход за мотоциклом» данного параграфа.
2. Заполните топливный бак до максимального уровня и добавьте стабилизатор горючего (если он доступен для вас) для предотвращения старения горючего и защиты бака от ржавчины.

## УХОД ЗА МОТОЦИКЛОМ И ЕГО ХРАНЕНИЕ

---

7

3. Выполните следующие действия для защиты от ржавчины цилиндров, поршневых колец и т.п.
  - a. Снимите наконечники свечей зажигания и свечи зажигания.
  - b. Залейте чайную ложку моторного масла в каждое гнездо свечи зажигания.
  - c. Наденьте наконечник свечи зажигания на свечу, а затем разместите свечу зажигания на головке цилиндров таким образом, чтобы электроды были замкнуты на «массу». (Эта мера ограничит искрообразование во время следующей операции).
  - d. Несколько раз проверните стартер вал двигателя. (Это позволит покрыть стенки цилиндров маслом). **ПРЕДОСТЕРЕЖЕНИЕ! Проверьте заземление электродов свечи зажигания для предотвращения риска получения травм или причинения ущерба от искрения.** [EWA10951]
  - e. Снимите наконечники со свечей зажигания, а затем установите свечи и их наконечники.
4. Смажьте все тросы управления и оси всех рычагов и педалей, а также центральной и боковой опорных стоек.
5. Проверьте и при необходимости отрегулируйте давление воздуха в шинах, а затем приподнимите мотоцикл таким образом, чтобы все колеса свесились. Вместо этого допускается проворачивать колеса ежемесячно для предотвращения ухудшения их свойств в одном месте.
6. Для предупреждения попадания внутрь влаги закройте выходное отверстие выхлопной трубы пластиковым пакетом.
7. Снимите аккумуляторную батарею и полностью зарядите ее. Храните ее в холодном сухом месте и подзаряжайте ежемесячно. Не храните аккумуляторную батарею в излишне холодном или теплом месте (менее 0°C или более 30°C). Более подробную информацию по хранению аккумуляторной батареи смотрите на стр. 6-28.

### **ПРИМЕЧАНИЕ:** \_\_\_\_\_

Если требуется ремонт, выполните его до постановки мотоцикла на хранение.

---

## Габаритные размеры:

Габаритная длина:  
2140 мм  
Габаритная ширина:  
770 мм  
Габаритная высота:  
1065 мм  
Высота посадки:  
815 мм  
Колесная база:  
1460 мм  
Дорожный просвет:  
140 мм  
Минимальный радиус поворота:  
3000 мм

## Масса:

Включая масло и топливо:  
211 кг

## Двигатель:

Тип двигателя:  
4-тактный, с двойным верхним распределительным валом и жидкостным охлаждением  
Расположение цилиндров:  
4-цилиндровый параллельный наклоненный вперед  
Рабочий объем:  
779 см<sup>3</sup>  
Диаметр цилиндра и ход поршня:  
68,0 × 53,6 мм  
Степень сжатия:  
12,00:1  
Система пуска:  
Электрический стартер  
Система смазки:  
Мокрый поддон картера

## Моторное масло:

Марка:  
YAMALUBE  
Тип:  
SAE 10W-30 / SAE 10W-40 / SAE 10W-50 /  
SAE 15W-40 / SAE 20W-40 / SAE 20W-50

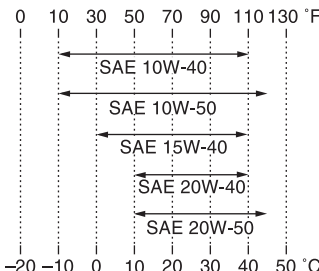

0 10 30 50 70 90 110 130 °F  
-20 -10 0 10 20 30 40 50 °C

Рекомендуемый класс масла:  
API типа SG или выше, JASO стандарта MA  
Объем системы смазки:  
Без замены фильтрующего элемента масляного фильтра:  
2,90 л  
С заменой фильтрующего элемента масляного фильтра:  
3,10 л

## Система охлаждения:

Емкость расширительного бачка системы охлаждения (до отметки максимального уровня):  
0,25 л  
Емкость радиатора (включая трубопроводы):  
2,25 л

## Воздухоочиститель:

Фильтрующий элемент воздухоочистителя:  
Промасленный бумажный фильтрующий

элемент

## Горючее:

Рекомендуемое горючее:  
неэтилированный бензин или спиртосодержащий бензин (Е10)  
Заправочная емкость топливного бака:  
17,0 л  
Резервный объем горючего:  
3,4 л

## Система впрыска топлива:

корпус дроссельных заслонок:  
идентификационный знак:  
39P1 00

## Свеча зажигания:

Производитель / модель:  
NGK/CR9E  
Зазор между электродами свечи зажигания:  
0,7– 0,8 мм

## Сцепление:

Тип сцепления:  
многодисковое, мокрое

## Трансмиссия:

Первичная:  
цилиндрическая прямозубая шестерня  
Первичное передаточное число:  
65/43 (1,512)  
Вторичная:  
Цепная передача  
Вторичное передаточное число:  
46/16 (2,875)  
Тип трансмиссии:  
6-скоростная с шестернями постоянного зацепления  
Управление:  
Левой ногой

# ТЕХНИЧЕСКИЕ ХАРАКТЕРИСТИКИ

Первая передача:

35/13 (2,692)

Вторая передача:

33/16 (2,063)

Третья передача:

37/21 (1,762)

Четвертая передача:

35/23 (1,522)

Пятая передача:

27/20 (1,350)

Шестая передача:

29/24 (1,208)

## 8 Шасси:

Тип рамы:

Diamond

Угол продольного наклона поворотного шкворня:

25,0°

Вылет:

109,0 мм

## Передняя шина:

Тип:

бескамерная

Размерность:

120/70 ZR17M/C(58W)

Производитель/модель:

BRIDGESTONE/BT021F BB

## Задняя шина:

Тип:

бескамерная

Размерность:

180/55 ZR17M/C(73W)

Производитель/модель:

BRIDGESTONE/BT021R BB

## Допустимая нагрузка:

Максимальная допустимая нагрузка:

199 кг

(Общая масса водителя, пассажира, груза и дополнительного оборудования)

## Давление воздуха в шинах (измеренное на холодных шинах):

Суммарный вес 0–90 кг

Передние колеса: 250 кПа

Задние колеса: 290 кПа

Режим нагрузки:

90–199 кг

Передние колеса: 250 кПа

Задние колеса: 290 кПа

Езда на высокой скорости:

Передние колеса:

250 кПа

Задние колеса:

290 кПа

## Переднее колесо:

Тип колеса:

литой диск

Размер обода:

17M/C 4 MT3.50

## Заднее колесо:

Тип колеса:

литой диск

Размер обода:

17M/C 4 MT5.50

## Передний тормоз:

Тип:

двойной дисковый тормоз

Управление:

правый ручной рычаг

Рекомендованная тормозная жидкость:

DOT 4

## Задний тормоз:

Тип:

одинарный дисковый тормоз

Управление:

правая педаль

Рекомендованная тормозная жидкость:

DOT 4

## Передняя подвеска:

Тип:

телескопическая вилка

Тип пружины / амортизатора:

витая пружина / масляный амортизатор

Ход колеса:

130 мм

## Задняя подвеска:

Тип:

Маятниковая (кулисная подвеска)

Тип пружины / амортизатора:

витая пружина / масляный амортизатор

Ход колеса:

130 мм

## Электрическая система:

Система зажигания:

ТС1 (цифровая)

Система заряда аккумуляторной батареи:

магнето переменного тока

## Аккумуляторная батарея:

Модель:

YTZ10S

Напряжение, ёмкость:

12 В, 8,6 Ач

## Фара:

Тип ламп:

Галогеновые лампы,

## Напряжение, мощность x количество ламп:

Фара:

12 В, 60/55,0 Вт x 1

Задний фонарь/стоп-сигнал:

12 В, 5,0/21,0 Вт x 1

Передние указатели поворота:

12 В, 10,0 Вт x 2

Задние указатели поворота:

12 В, 10,0 Вт x 2

Вспомогательный свет:

12 В, 5,0 Вт x 1

Освещение номерного знака:

12 В, 5,0 Вт x 1

Подсветка приборной панели:

Светодиод

Сигнализатор включения нейтральной передачи:

Светодиод

Сигнализатор включения дальнего света:

Светодиод

Сигнализатор уровня масла:

Светодиод

Индикатор поворотов:

Светодиод

Сигнализатор температуры охлаждающей жидкости:

Светодиод

Сигнализатор неисправности двигателя:

Светодиод

Сигнализатор системы иммобилайзера:

Светодиод

## Плавкие предохранители:

Главный предохранитель:

50,0 А

Предохранитель фары:

15,0 А

Предохранитель заднего фонаря:

10,0 А

Предохранитель системы сигнализации:

10,0 А

Предохранитель системы зажигания:

15,0 А

Предохранитель вентилятора системы охлаждения двигателя:

10,0 А x 2

Предохранитель системы впрыска топлива:

15,0 А

Резервный предохранитель:

10,0 А

# ИНФОРМАЦИЯ ДЛЯ ВЛАДЕЛЬЦА

EAU48610

EAU26400

EAU26470

## Идентификационные номера

Впишите идентификационные номера ключа, транспортного средства и информацию с таблички обозначения модели в предусмотренные ниже пустые графы для облегчения заказа запасных частей у официального дилера компании Yamaha или для справки в случае кражи мотоцикла.

### 9 ИДЕНТИФИКАЦИОННЫЙ НОМЕР ТРАНСПОРТНОГО СРЕДСТВА:

### ИНФОРМАЦИЯ ТАБЛИЧКИ С НАЗВАНИЕМ МОДЕЛИ:

## Идентификационный номер транспортного средства

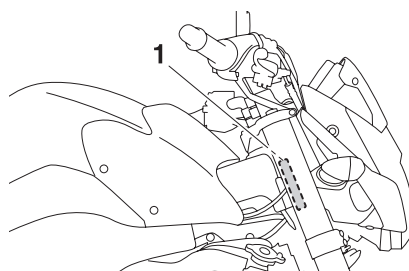

1. Идентификационный номер мотоцикла

Идентификационный номер мотоцикла проштампован на магистральной трубе рулевого управления. Перепишите информацию с таблички в предусмотренную для нее пустую графу.

### ПРИМЕЧАНИЕ:

Идентификационный номер мотоцикла необходим для его идентификации и может потребоваться для регистрации транспортного средства в разрешительном органе вашего региона.

## Табличка с названием модели

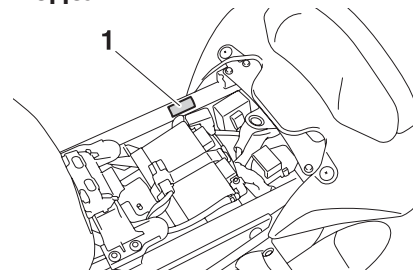

1. Табличка с названием модели

Табличка закреплена на раме под седлом (см. стр. 3-17). Перепишите информацию с таблички в предусмотренную для нее пустую графу. Эта информация может потребоваться при заказе запасных частей у дилера компании Yamaha.

# АЛФАВИТНЫЙ УКАЗАТЕЛЬ

## А

- Аккумуляторная батарея..... 6-28
- Алгоритм поиска неисправностей..... 6-40

## Б

- Багажное отделение..... 3-18
- Боковая опорная стойка..... 3-21

## В

- Выключатель аварийной сигнализации ..... 3-12
- Выключатель двигателя..... 3-12

## Д

- Диагностика и устранение неисправностей..... 6-39

## З

- Заднее колесо ..... 6-37
- Зазоры в клапанном механизме ..... 6-16
- Замена лампы заднего фонаря / стоп-сигнала..... 6-33
- Замена лампы подсветки номерного знака ..... 6-34
- Замена лампы сигнала поворота..... 6-33
- Замена лампы фары ..... 6-31
- Замена плавких предохранителей..... 6-29
- Замена тормозной жидкости..... 6-22
- Замена фильтрующего элемента воздухоочистителя ..... 6-12
- Замок зажигания / блокировки руля..... 3-2
- Запуск двигателя..... 5-1

## И

- Идентификационные номера..... 9-1
- Идентификационный номер транспортного средства..... 9-1
- Индикатор включения дальнего света.. 3-4
- Индикатор неисправности двигателя ... 3-7
- Индикатор нейтральной передачи ..... 3-4
- Индикатор системы иммобилайзера .... 3-7
- Индикаторы и сигнальные лампы ..... 3-4
- Индикатор поворота ..... 3-12

## К

- Каталитический конвертер ..... 3-16
- Кнопка звукового сигнала ..... 3-12
- Кнопка помигивания дальним светом 3-12
- Кнопка пуска двигателя ..... 3-12
- Комплект инструментов ..... 6-1
- Концевые выключатели стоп-сигналов ..... 6-20
- Крышка топливного бака ..... 3-14

## Л

- Лампа вспомогательного освещения, замена..... 6-35
- Литые колесные диски ..... 6-18

## М

- Моторное масло и фильтрующий элемент масляного фильтра..... 6-8
- Многофункциональная панель приборов..... 3-7

## О

- Обкатка двигателя..... 5-3
- Осторожно: матовый цвет..... 7-1

- Охлаждающая жидкость ..... 6-11
- Очистка и смазка приводной цепи ..... 6-24

## П

- Педаль переключения передач ..... 3-13
- Педаль тормоза ..... 3-14
- Переднее колесо ..... 6-36
- Переключатель дальний/ближний свет ..... 3-12
- Переключение передач ..... 5-2
- Поддержка мотоцикла..... 6-35
- Проверка и смазка боковой опорной стойки ..... 6-26
- Проверка и смазка рукоятки акселератора и троса привода дроссельной заслонки..... 6-25
- Проверка и смазка рычагов привода тормозов и сцепления ..... 6-26
- Проверка и смазка педалей тормоза и переключения передач ..... 6-25
- Проверка и смазка тросов ..... 6-24
- Проверка передней вилки..... 6-27
- Проверка передних и задних тормозных колодок ..... 6-20
- Проверка подшипников колес ..... 6-28
- Проверка рулевого управления..... 6-27
- Проверка свечи зажигания..... 6-7
- Проверка свободного хода троса привода дроссельной заслонки..... 6-15
- Проверка уровня тормозной жидкости..... 6-21
- Прогиб приводной цепи ..... 6-22
- Противоугонная сигнализация (дополнительно) ..... 3-11

# АЛФАВИТНЫЙ УКАЗАТЕЛЬ

## Р

Расположение деталей.....	2-1
Регулировка свободного хода рычага сцепления .....	6-19
Регулировка узла амортизатора .....	3-19
Регулировка частоты вращения вала двигателя на холостом ходу.....	6-15
Ремни для крепления багажа .....	3-20
Рулевые переключатели .....	3-11
Рычаг сцепления.....	3-13
Рычаг тормоза .....	3-13§

## С

Сведения о мерах безопасности .....	1-1
Седло .....	3-17
Сигнализатор температуры охлаждающей жидкости .....	3-4
Сигнализатор уровня масла .....	3-4
Система иммобилайзера .....	3-1
Система отключения цепи зажигания.....	3-22
Снятие и установка обтекателей и панелей.....	6-7
Советы по снижению расхода топлива .....	5-3
Стоянка.....	5-4

## Т

Таблица периодического обслуживания и смазки .....	6-3
Таблица периодического обслуживания системы снижения токсичности выхлопа .....	6-2
Табличка с названием модели .....	9-1
Технические характеристики.....	8-1
Топливо.....	3-15

## У

Уход за мотоциклом .....	7-1
--------------------------	-----

## Х

Хранение .....	7-3
----------------	-----

## Ш

Шины.....	6-16
Шланг сапуна / перепускной патрубков топливного бака.....	3-16



