

Xerox WorkCentre 6605

Color Multifunction Printer

Imprimante multifonction couleur

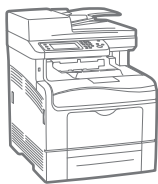

Xerox® WorkCentre® 6605

User Guide

Guide d'utilisation

Italiano Guida per l'utente

Deutsch Benutzerhandbuch

Español Guía del usuario

Português Guia do usuário

Nederlands Gebruikershandleiding

Svenska Användarhandbok

Dansk Betjeningsvejledning

Suomi Käyttöopas

Norsk Brukerhåndbok

Русский Руководство пользователя

Čeština Uživatelská příručka

Polski Przewodnik użytkownika

Magyar Felhasználói útmutató

Türkçe Kullanıcı Kılavuzu

Ελληνικά Εγχειρίδιο χρήστη

© 2012 Xerox Corporation. Все права защищены. Права на неопубликованные материалы охраняются законами о защите авторских прав США. Содержание настоящего документа не может быть воспроизведено ни в какой форме без разрешения корпорации Xerox.

Охрана авторских прав распространяется на все виды материалов и информации, защита которых разрешена существующим законодательством, в том числе на экранные материалы, генерируемые программным способом, например стили, шаблоны, значки, изображения и т. п.

XEROX[®], XEROX и фигуративный знак[®], Phaser[®], PhaserSMART[®], PhaserMatch[®], PhaserCal[®], PhaserMeter[™], CentreWare[®], PagePack[®], eClick[®], PrintingScout[®], Walk-Up[®], WorkCentre[®], FreeFlow[®], SMARTsend[®], Scan to PC Desktop[®], MeterAssistant[®], SuppliesAssistant[®], Xerox Secure Access Unified ID System[®], Xerox Extensible Interface Platform[®], ColorQube[®], Global Print Driver[®] и Mobile Express Driver[®] являются товарными знаками корпорации Xerox Corporation в США и других странах.

Adobe[®] Reader[®], Adobe[®] Type Manager[®], ATM[™], Flash[®], Macromedia[®], Photoshop[®] и PostScript[®] являются товарными знаками Adobe Systems Incorporated в США и/или других странах.

Apple[®], AppleTalk[®], Bonjour[®], EtherTalk[®], Macintosh[®], Mac OS[®] и TrueType[®] являются товарными знаками Apple Inc., зарегистрированными в США и других странах.

HP-GL[®], HP-UX[®] и PCL[®] являются товарными знаками Hewlett-Packard Corporation в США и/или других странах.

IBM[®] и AIX[®] являются товарными знаками International Business Machines Corporation в США и/или других странах.

Microsoft[®], Windows Vista[®], Windows[®] и Windows Server[®] являются товарными знаками Microsoft Corporation в США и других странах.

Novell[®], NetWare[®], NDPS[®], NDS[®], IPX[™] и Novell Distributed Print Services[™] являются товарными знаками Novell, Inc. в США и других странах.

SGI[®] и IRIX[®] являются товарными знаками Silicon Graphics International Corp. или ее филиалов в США и/или других странах.

Sun, Sun Microsystems и Solaris являются товарными знаками или зарегистрированными товарными знаками компании Oracle и/или ее дочерних компаний в США и других странах.

UNIX[®] является товарным знаком, зарегистрированной в США и других странах, и предоставляется по лицензии только через посредничество компании X/Open Limited.

PANTONE[®] и другие товарные знаки Pantone Inc являются собственностью компании Pantone Inc.

Версия документа 1.1: Сентябрь 2012

Содержание

1	Безопасность	11
	Электрическая безопасность.....	12
	Общие инструкции	12
	Шнур питания.....	12
	Аварийное отключение питания	13
	Телефонный шнур	13
	Лазерная безопасность	14
	Безопасность при эксплуатации	15
	Инструкции по эксплуатации.....	15
	Выделение озона	15
	Размещение принтера.....	15
	Расходные материалы для принтера.....	16
	Безопасность при обслуживании.....	17
	Символы на принтере.....	18
	Контактные сведения по вопросам охраны труда, техники безопасности и окружающей среды	19
2	Режимы	21
	Компоненты принтера.....	22
	Вид спереди.....	22
	Вид сзади	23
	Внутренние компоненты	24
	Панель управления.....	24
	Режим энергосбережения	26
	Выход из режима энергосбережения	26
	Информационные страницы	27
	Отчет о конфигурации	27
	Печать отчета о конфигурации	27
	Административные функции.....	28
	CentreWare Internet Services.....	28
	Определение IP-адреса принтера	28
	Доступ к принтеру	29
	Показания счетчиков	30
	Счетчики учета и использования	30
	Дополнительные сведения	31
3	Установка и настройка	33
	Краткие сведения по установке и настройке.....	34
	Выбор места установки для принтера.....	35
	Подключение принтера	36
	Выбор типа подключения	36
	Подключение к компьютеру USB-кабелем.....	37
	Подключение к проводной сети	37
	Подключение к беспроводной сети	37

Подключение к телефонной линии	47
Установка настроек сети.....	48
TCP/IP- и IP-адреса.....	48
Назначение IP-адреса принтера	49
Автоматическое назначение IP-адреса	49
Определение IP-адреса принтера	50
Изменение IP-адреса с помощью приложения CentreWare Internet Services	50
Назначение IP-адреса вручную	50
Настройка сетевой адресной книги.....	53
Установка общих настроек с помощью приложения CentreWare Internet Services.....	54
Доступ к общим настройкам	54
Просмотр сведений о принтере	54
Клонирование настроек принтера.....	55
Настройка оповещений по эл. почте	55
Установка системных настроек	56
Установка настроек часов.....	56
Установка настроек лотков	56
Настройка прокси-сервера	57
Восстановление настроек по умолчанию для режимов.....	57
Установка общих настроек с панели управления	58
Доступ к сведениям о принтере с панели управления	58
Использование мастера выключения питания	58
Установка общих настроек	61
Настройка таймеров	64
Установка настроек вывода	64
Установка настроек лотков	65
Установка настроек по умолчанию и параметров факса	67
Настройка параметров факса по умолчанию с помощью приложения CentreWare Internet Services.....	67
Установка настроек факса с помощью приложения CentreWare Internet Services.....	68
Установка параметров факса по умолчанию с панели управления.....	69
Установка настроек факса с панели управления.....	69
Настройка сканирования	74
Краткие сведения по настройке сканирования.....	74
Настройка сканирования в общую папку на компьютере.....	75
Настройка сканирования на сервер FTP	77
Настройка сканирования в эл. почту	78
Настройка сканирования через USB.....	78
Установка настроек безопасности с помощью приложения CentreWare Internet Services.....	80
Вызов меню «Безопасность»	80
Установка административных настроек защиты.....	81
Установка настроек защиты.....	82
Настройка системы проверки подлинности LDAP	83
Настройка системы проверки подлинности Kerberos.....	83
Настройка проверки подлинности LDAP	84
Настройка списка доступа к хосту	84
Установка настроек IPsec	86
Установка настроек протокола 802.1x.....	87
Установка настроек протокола SSL	87
Настройка фильтрации доменов SMTP.....	88
Установка настроек защиты с панели управления.....	89

Вызов меню «Настройки защиты»	89
Настройка блокировки панели	89
Установка блокировки режимов	89
Установка настроек защиты	90
Установка настроек шифрования данных	91
Настройки в меню «Настройка USB»	91
Управление сертификатами	92
Сведения о сертификатах безопасности	92
Порядок установки цифровых сертификатов	93
Перед началом установки	93
Подготовка к управлению сертификатами	93
Импортирование цифрового сертификата	94
Установка назначения цифровых сертификатов	95
Проверка назначения цифровых сертификатов	96
Удаление цифрового сертификата	96
Экспортирование цифрового сертификата	97
Настройка функций Smart eSolutions	98
Использование функций Smart eSolutions	98
Порядок настройки функций Smart eSolutions	98
Включение прокси-сервера	99
Проверка настроек DNS и включение протокола SSL	99
Регистрация на сервере связи Xerox	100
Настройка оповещения по эл. почте для уведомлений о считывании данных счетчиков	100
Настройка оповещения по эл. почте для уведомлений по расходным материалам	101
Включение на принтере режима сканирования	102
Установка программного обеспечения	103
Требования к операционным системам	103
Установка драйверов принтера, подключенного к сети в среде Windows	103
Установка драйверов принтера, подключенного в среде Windows через порт USB	104
Установка драйверов принтера в среде Macintosh OS X версии 10.5 и более поздних версий	105
Установка драйверов сканера в среде Macintosh	107
Установка драйверов сетевого факса в среде Macintosh	107
Добавление принтера с сетевым факсом на компьютере Macintosh	107
Установка принтера в качестве веб-службы WSD	109
4 Бумага и материалы	111
Поддерживаемые типы и форматы бумаги	112
Рекомендуемые материалы	112
Заказ бумаги	112
Общие указания по загрузке бумаги	112
Бумага, которая может повредить принтер	113
Указания по хранению бумаги	113
Поддерживаемые типы и плотность бумаги	114
Поддерживаемые стандартные форматы бумаги	114
Поддерживаемые типы и плотность бумаги для автоматической двусторонней печати	114
Поддерживаемые стандартные форматы бумаги для автоматической двусторонней печати	115
Поддерживаемые нестандартные размеры бумаги	115
Загрузка бумаги	116
Загрузка бумаги в обходной лоток	116

Настройка лотков 1 и 2 по длине бумаги.....	118
Вкладывание бумаги в лотки 1 и 2	119
Печать на специальной бумаге.....	121
Конверты.....	121
Наклейки.....	125
Глянцевые карточки.....	126
5 Печать	127
Краткие сведения о печати.....	128
Выбор параметров печати	129
Справочная система драйвера принтера	129
Параметры печати Windows.....	129
Параметры печати Macintosh	131
Функции печати	132
Двусторонняя печать	132
Ориентация.....	133
Выбор параметров бумаги для печати	134
Печать нескольких страниц на одном листе	134
Печать брошюр.....	134
Качество печати	135
Опции изображения.....	135
Печать водяных знаков.....	136
Масштабирование	136
Печать зеркальных изображений.....	137
Выбор уведомления о завершении работы в Windows.....	137
Работы печати специальных типов.....	137
Печать с USB-накопителя.....	138
Использование бумаги настраиваемого размера.....	139
Указание настраиваемого размера бумаги	139
Печатать на бумаге настраиваемого размера.....	140
6 Копирование	143
Изготовление копий.....	144
Указания по работе с дуплексным автоподатчиком оригиналов.....	144
Инструкции по применению стекла экспонирования.....	145
Копирование удостоверения	145
Изменение настроек копирования	147
Базовые настройки	148
Настройки качества изображения.....	150
Настройка вывода.....	151
Изменение настроек копирования по умолчанию.....	153
Изменение цвета отпечатков.....	153
Смена лотка для бумаги.....	153
Изменение подборки	154
Изменение масштабирования.....	154
Изменение размера оригинала	154
Изменение типа оригинала	154
Изменение яркости.....	154
Изменение резкости по умолчанию.....	154
Изменение насыщенности.....	155
6 Цвет Многофункциональный принтер WorkCentre 6605 Руководство пользователя	

Изменение автоподавления фона	155
Изменение уровня автоподавления фона	155
Изменение цветового баланса по умолчанию	155
Изменение двустороннего копирования.....	155
Изменение печати нескольких страниц на одной стороне	155
Изменение стирания краев.....	156
Ограничение доступа к копированию	157
7 Сканирование	159
Загрузка документов для сканирования	160
Указания по работе с дуплексным автоподатчиком оригиналов.....	160
Инструкции по применению стекла экспонирования.....	161
Сканирование на USB-накопитель.....	162
Сканирование в папку на компьютере, подключенном USB-кабелем	163
Сканирование в общую папку на компьютере в сети.....	164
Открытие общего доступа к папке в среде Windows	164
Открытие общего доступа к папке в среде Macintosh OS X версии 10.5 и более поздних версий	165
Добавление папки в качестве записи в адресной книге с помощью приложения CentreWare Internet Services.....	165
Добавление папки в качестве записи в адресной книге с помощью Редактора адресной книги.....	166
Сканирование в папку на компьютере в сети.....	166
Сканирование в электронную почту	167
Сканирование на WSD	168
Сканирование изображений в приложении на компьютере, подключенном USB-кабелем	169
Сканирования изображения в приложение	169
Сканирование изображений в среде Windows XP	169
Сканирование изображений в среде Windows Vista и Windows 7	170
Изменение настроек сканирования	171
Настройка цвета отпечатков	171
Установка разрешения сканирования	171
Выбор двустороннего сканирования.....	172
Задание формата файла	172
Осветление и затемнение изображения	172
Настройка резкости.....	172
Регулировка контрастности.....	173
Указание размера оригинала.....	173
Стирание краев.....	173
Изменение настроек сканирования по умолчанию.....	174
Изменение настройки формата файла по умолчанию	174
Изменение цвета отпечатков.....	174
Изменение настройки разрешения сканирования по умолчанию	175
Изменение размера оригинала	175
Изменение настройки двустороннего сканирования по умолчанию.....	175
Изменение яркости	175
Изменение резкости по умолчанию.....	175
Изменение контраста по умолчанию.....	175
Изменение автоподавления фона	175
Изменение уровня автоподавления фона	176

Изменение стирания краев.....	176
Изменение формата файла TIFF по умолчанию.....	176
Изменение качества и размера файла по умолчанию.....	176
Изменение максимального размера сообщения по умолчанию.....	176
Ограничение доступа к сканированию.....	177
8 Работа с факсом	179
Настройка на принтере режима факса.....	180
Загрузка документов для отправки по факсу.....	181
Отправка факса с принтера.....	182
Отправка отложенного факса.....	183
Отправка титульного листа вместе с факсом.....	184
Отправка факса с компьютера.....	185
Отправка факса с помощью приложений в ОС Windows.....	185
Отправка факса с помощью приложений Macintosh.....	185
Печать защищенных факсов.....	187
Опрос удаленного факсимильного аппарата.....	188
Ручная отправка, прием и опрос с помощью функции «Без снятия трубки».....	189
Ручная отправка, прием и опрос с помощью функции «Без снятия трубки».....	189
Редактирование адресной книги факса.....	190
Добавление и изменение контактов в адресной книге факса в приложении CentreWare Internet Services.....	190
Добавление и изменение групп в адресной книге факса в приложении CentreWare Internet Services.....	190
Добавление и изменение контактов в адресной книге факса с панели управления.....	191
Добавление и изменение групп в адресной книге факса с панели управления.....	191
Использование Редактора адресной книги.....	191
9 Обслуживание	193
Чистка принтера.....	194
Общие меры предосторожности.....	194
Чистка наружных поверхностей.....	194
Очистка сканера.....	195
Чистка внутренних частей.....	198
Процедуры регулировки и обслуживания.....	208
Регистрация цвета.....	208
Заказ расходных материалов.....	211
Расходные материалы.....	211
Регулярно заменяемые компоненты.....	211
Когда заказывать расходные материалы.....	212
Тонер-картриджи.....	213
Вторичная переработка расходных материалов.....	214
Управление принтером.....	215
Проверка счетчика страниц.....	215
Смена пароля с панели управления.....	215
Перемещение принтера.....	216
10 Поиск и устр. неисправ.	219
8 Цвет Многофункциональный принтер WorkCentre 6605 Руководство пользователя	

Устранение общих неисправностей.....	220
Принтер не включается.....	220
Принтер часто перезагружается или отключается	220
Принтер не печатает	221
Печать занимает слишком много времени	222
Документ печатается не из указанного лотка.....	222
Проблемы при автоматической двусторонней печати.....	223
Принтер издает необычный шум	223
Не закрывается лоток для бумаги.....	223
Конденсация внутри принтера.....	223
Застревание бумаги	224
Нахождение застрявшей бумаги.....	224
Извлечение застрявшей бумаги	225
Устранение застреваний бумаги.....	235
Проблемы качества печати.....	238
Проблемы при копировании и сканировании	244
Проблемы при работе с факсом	245
Получение справки.....	248
Сообщения на панели управления	248
Использование встроенных средств устранения неисправностей.....	249
Online Support Assistant (Онлайн-ассистент поддержки).....	249
Информационные страницы	250
Дополнительные сведения.....	250
А Технические характеристики	251
Конфигурации принтера и опции	252
Доступные конфигурации.....	252
Стандартные функции.....	252
Опции и обновления.....	253
Габаритные размеры и вес	254
Вес и габариты	254
Стандартная конфигурация	254
Конфигурации с дополнительным податчиком на 550 листов.....	254
Общие требования к свободному пространству	255
Габаритные требования.....	255
Габаритные требования для принтера с дополнительным податчиком на 550 листов	256
Требования к окружающей среде	257
Температура.....	257
Относительная влажность.....	257
Высота над уровнем моря	257
Электропитание.....	258
Напряжение и частота электропитания	258
Потребляемая мощность.....	258
Аппарат удовлетворяет требованиям ENERGY STAR	258
Эксплуатационные характеристики.....	259
Скорость печати	259
Характеристики контроллера	260
Процессор.....	260
Память.....	260
Интерфейсы	260

В	Соответствие стандартам	261
	Основные нормативные требования	262
	Правила Федеральной комиссии по связи США	262
	Канада	262
	Европейский Союз	262
	Соглашение ЕС по оборудованию для создания изображений (группа 4). Экологическая информация	263
	Германия	264
	Правила ограничения содержания опасных веществ (Турция)	264
	Ограничения на копирование	266
	США	266
	Канада	267
	Другие страны	268
	Ограничения на передачу факсов	269
	США	269
	Канада	270
	Европейский Союз	271
	Южная Африка	271
	Новая Зеландия	272
	Material Safety Data Sheets (Данные по безопасности материалов)	273
С	Вторичная переработка и утилизация	275
	Все страны	276
	Северная Америка	277
	Европейский Союз	278
	Бытовое использование	278
	Коммерческое использование	278
	Сбор и утилизация оборудования и аккумуляторов	278
	Символ предупреждения для аккумуляторов	279
	Замена аккумуляторов	279
	Другие страны	280

Безопасность

1

В этом разделе рассматриваются следующие вопросы.

- Электрическая безопасность 12
- Безопасность при эксплуатации..... 15
- Безопасность при обслуживании 17
- Символы на принтере 18
- Контактные сведения по вопросам охраны труда, техники безопасности и окружающей среды 19

Данный принтер и рекомендуемые расходные материалы разработаны с учетом строгих требований техники безопасности и прошли проверку на соответствие этим требованиям. Точное соблюдение следующих правил обеспечит длительную и безопасную работу принтера Xerox®.

Электрическая безопасность

В этом разделе рассматриваются следующие вопросы.

• Общие инструкции	12
• Шнур питания	12
• Аварийное отключение питания	13
• Телефонный шнур.....	13
• Лазерная безопасность	14

Общие инструкции



ПРЕДУПРЕЖДЕНИЯ.

- Не вставляйте никаких предметов в щели и отверстия принтера. Прикосновение к контакту высокого напряжения или короткое замыкание могут привести к пожару или поражению электрическим током.
- Не снимайте крышки и ограждения, закрепленные винтами, за исключением случаев установки дополнительного оборудования и выполнения специальных указаний. При выполнении таких операций отключайте питание принтера. Устанавливая дополнительное оборудование, выньте шнур питания из розетки. Кроме устанавливаемого дополнительного оборудования под этими крышками нет деталей, подлежащих обслуживанию пользователем.

Угроза вашей безопасности возникает в следующих случаях:

- Шнур питания поврежден или изношен.
- В принтер попала жидкость.
- Принтер намок.
- Принтер дымится или поверхность нагревается больше обычного.
- Принтер издает необычный шум или запах.
- Из-за принтера срабатывает автоматический выключатель, предохранитель или другое защитное устройство.

При возникновении любой из перечисленных ситуаций выполните следующие действия:

1. Немедленно выключите принтер.
2. Выньте шнур питания из розетки.
3. Обратитесь в уполномоченное сервисное представительство.

Шнур питания

- Используйте шнур питания, поставляемый с принтером.
- Подключайте шнур питания напрямую к правильно заземленной электрической розетке. Убедитесь, что шнур надежно подключен с обоих концов. Если вы не знаете, заземлена ли розетка, попросите специалиста проверить ее.

- Не используйте вилку адаптера с заземлением для подключения принтера к сетевой розетке без контакта заземления.



ПРЕДУПРЕЖДЕНИЕ. Правильное заземление принтера защищает от поражения электрическим током. При неправильном использовании электрические приборы могут представлять опасность.

- Следует использовать только удлинители, рассчитанные на рабочее напряжение принтера.
- Убедитесь, что принтер подключен к розетке, обеспечивающей соответствующее напряжение питания и мощность. В случае необходимости обсудите со специалистом режимы питания принтера.
- Не размещайте принтер в таком месте, где на шнур питания могут случайно наступить.
- Не ставьте предметы на шнур питания.
- При повреждении или износе шнура питания замените его.
- Не вынимайте вилку шнура питания из розетки, когда принтер включен.
- Во избежание поражения электрическим током и повреждения шнура питания при отсоединении его от розетки держитесь за вилку.
- Электрическая розетка должна размещаться в доступном месте рядом с принтером.

Шнур питания подключается через розетку на задней панели принтера. Если требуется полностью отключить электропитание принтера, выньте вилку шнура питания из розетки.

Аварийное отключение питания

При возникновении любого из следующих условий немедленно отключите питание принтера и отсоедините шнур питания от электрической розетки. В следующих случаях необходимо обращаться в авторизованный сервисный центр Xerox:

- Аппарат издает необычные шумы или запахи.
- Шнур питания поврежден или изношен.
- Сработал настенный автоматический выключатель, предохранитель или другие защитные устройства.
- В принтер попала жидкость.
- Принтер намок.
- Произошло повреждение любого компонента принтера.

Телефонный шнур



ПРЕДУПРЕЖДЕНИЕ. Чтобы уменьшить риск возгорания, используйте для телекоммуникационной линии провод калибра не менее 26 по системе AWG (American Wire Gauge).

Лазерная безопасность

Данный лазерный принтер соответствует стандартам для лазерных устройств, установленным правительственными, государственными и международными организациями, и сертифицирован как лазерное устройство класса 1. Принтер не является источником опасного излучения, поскольку лазерный луч находится в полностью закрытом пространстве во всех режимах работы и обслуживания.



ПРЕДУПРЕЖДЕНИЕ. Использование не указанных в этом руководстве средств управления, настроек и процедур может привести к опасному воздействию лазерного излучения.

Безопасность при эксплуатации

Принтер и расходные материалы разработаны с учетом строгих требований техники безопасности и прошли проверку на соответствие этим требованиям. Это включает проверку и утверждение агентствами по технике безопасности, а также соответствие установленным стандартам охраны окружающей среды.

Соблюдение вами перечисленных условий обеспечит длительную и безопасную работу принтера.

Инструкции по эксплуатации

- Не извлекайте бумагу из лотков в процессе печати.
- Не открывайте дверцы во время печати.
- Не перемещайте принтер во время печати.
- Следите за тем, чтобы руки, волосы, галстук и т. п. не попадали между роликами вывода и подачи.
- Опасные участки принтера закрыты крышками, которые снимаются с помощью инструмента. Не снимайте защитные крышки.

Выделение озона

В процессе нормальной работы принтера выделяется озон. Количество выделяемого озона зависит от объемов копирования. Озон тяжелее воздуха и выделяется в количествах, недостаточных для причинения вреда здоровью. Принтер следует устанавливать в хорошо проветриваемом помещении.

Дополнительные сведения (для США и Канады) см. на веб-сайте www.xerox.com/environment. В других регионах обратитесь в местное представительство Xerox® или посетите сайт www.xerox.com/environment_europe.

Размещение принтера

- Размещайте принтер на ровной, прочной и устойчивой поверхности, которая может выдержать его вес. Сведения о весе принтера см. раздел [Габаритные размеры и вес](#) на стр. 254.
- Не блокируйте и не закрывайте щели и отверстия принтера. Эти отверстия предназначены для вентиляции и предотвращения перегрева принтера.
- Размещайте принтер таким образом, чтобы оставалось достаточно свободного места для работы и обслуживания.
- Принтер не следует устанавливать в пыльных помещениях и пространствах.
- Принтер нельзя хранить и эксплуатировать в условиях высоких и низких температур или влажности.
- Не размещайте принтер рядом с источником тепла.
- Не размещайте принтер в местах, где он может подвергнуться воздействию прямых солнечных лучей, во избежание повреждения чувствительных к свету компонентов.
- Не размещайте принтер на пути потока холодного воздуха из кондиционера.

- Не устанавливайте принтер в местах, подверженных вибрации.
- Наилучшая производительность принтера обеспечивается на высоте, указанной в разделе [Высота над уровнем моря](#) на стр. 257.

Расходные материалы для принтера

- Используйте расходные материалы, предназначенные для этой модели принтера. Использование неподходящих материалов может привести к ухудшению работы принтера и представлять угрозу вашей безопасности.
- Следуйте предупреждениям на маркировке и инструкциям, поставляемым с продуктом, дополнительными узлами и расходными материалами.
- Храните все расходные материалы, соблюдая указания, изложенные на упаковке.
- Храните все расходные материалы в недоступном для детей месте.
- Избегайте контакта тонера, тонер- и принт-картриджей или сборников тонера с открытым огнем.
- При обращении с картриджами соблюдайте осторожность – берегите глаза и незащищенные участки тела. При попадании содержимого в глаза может возникнуть раздражение и воспаление. Не пытайтесь разбирать картридж – содержимое при этом может попасть в глаза или на незащищенные участки тела.











ВНИМАНИЕ! Не рекомендуется использовать расходные материалы других производителей. Гарантия Xerox®, соглашение об обслуживании и Total Satisfaction Guarantee (Общая гарантия качества) не распространяются на поломки, неправильную работу или снижение качества, вызванные использованием расходных материалов других производителей или использованием расходных материалов Xerox®, не предназначенных для этого принтера. Гарантия Total Satisfaction Guarantee (Общая гарантия качества) действует в США и Канаде. В других регионах могут действовать другие гарантийные условия. За дополнительной информацией обращайтесь в местное представительство компании Xerox.

Безопасность при обслуживании

- Не выполняйте никакие действия по обслуживанию, не описанные в документации принтера.
- Не применяйте аэрозольные очистители. Для чистки используйте только сухую безворсовую ткань.
- Не сжигайте расходные материалы и компоненты, подлежащие регулярной замене. Информацию о программах утилизации расходных материалов Xerox® см. на веб-сайте www.xerox.com/gwa.

Символы на принтере

Значок	Описание
	Предупреждение. Указывает опасность, которая в случае неосторожности может привести к тяжелой травме или даже гибели.
	Внимание! Показывает обязательное действие, которое необходимо выполнить для предотвращения материального ущерба.
	Наружная или внутренняя поверхность принтера может нагреваться. Во избежание травм соблюдайте осторожность.
	Не сжигайте данный компонент.
	Не допускайте воздействия света на блок формирования изображения дольше 10 минут.
	Не допускайте воздействия прямого солнечного света на блок формирования изображения.
	Не касайтесь данной детали или участка принтера.
	Предупреждение. Прежде чем прикоснуться к фюзеру, подождите указанное время, пока он остынет.
	Данный узел пригоден для вторичной переработки. Подробную информацию см. в разделе Вторичная переработка и утилизация на стр. 275.

Контактные сведения по вопросам охраны труда, техники безопасности и окружающей среды

Для получения дополнительных сведений по вопросам охраны труда, техники безопасности и окружающей среды относительно данного продукта Xerox® и расходных материалов, звоните по следующим номерам службы поддержки:

США:	1-800 828-6571
Канада:	1-800 828-6571
Европа:	+44 1707 353 434

Дополнительные сведения о безопасности продукта (США) см. на веб-сайте www.xerox.com/environment.

Сведения о безопасности продукта (Европа) см. на веб-сайте www.xerox.com/environment_europe.

Режимы

2

В этом разделе рассматриваются следующие вопросы.

- Компоненты принтера..... 22
- Режим энергосбережения..... 26
- Информационные страницы 27
- Административные функции 28
- Дополнительные сведения..... 31

Компоненты принтера

В этом разделе рассматриваются следующие вопросы.

- Вид спереди 22
- Вид сзади 23
- Внутренние компоненты 24
- Панель управления 24

Вид спереди

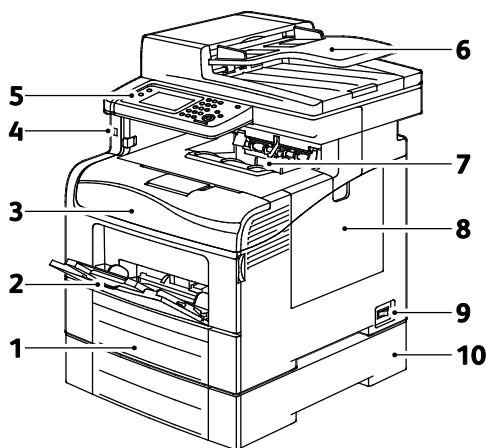

- | | |
|-------------------------|--|
| 1. Лоток 1 | 6. Дуплексный автоматический податчик оригиналов |
| 2. Обходной лоток | 7. Выходной лоток |
| 3. Передняя дверца | 8. Правая дверца |
| 4. Порт USB-накопителей | 9. Выключатель питания |
| 5. Панель управления | 10. Лоток 2, дополнительный податчик на 550 листов |

Вид сзади

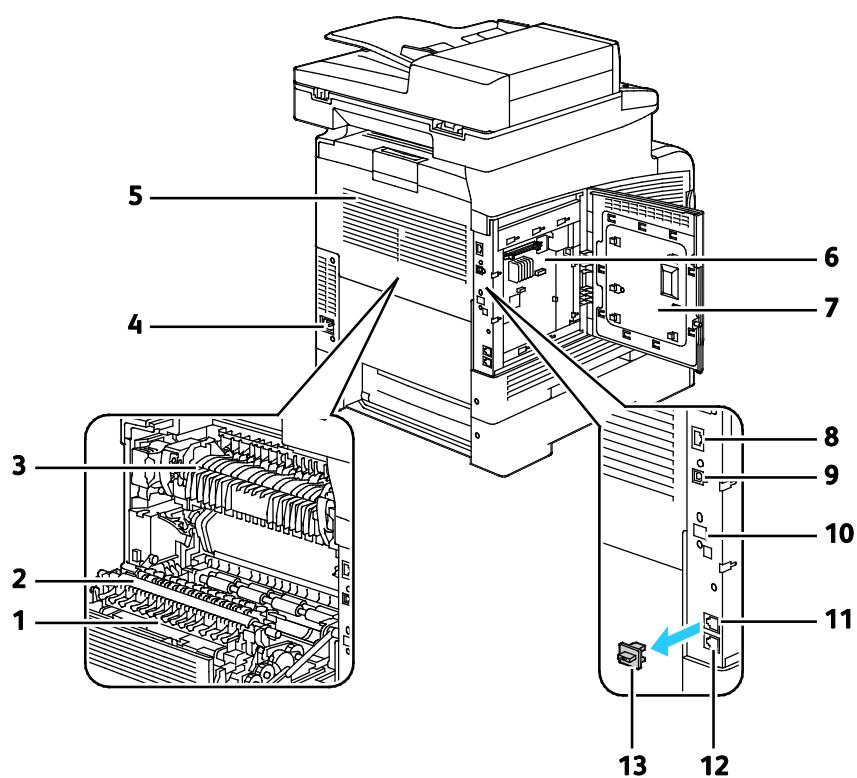

- | | |
|---------------------|---|
| 1. Дуплексный блок | 8. Разъем Ethernet |
| 2. Ролик переноса | 9. Порт USB |
| 3. Фьюзер | 10. Гнездо для адаптера беспроводной сети |
| 4. Разъем питания | 11. Разъем для подключения телефона |
| 5. Задняя дверца | 12. Разъем линии факса |
| 6. Приборная панель | 13. Крышка гнезда телефонной линии |
| 7. Левая дверца | |

Внутренние компоненты

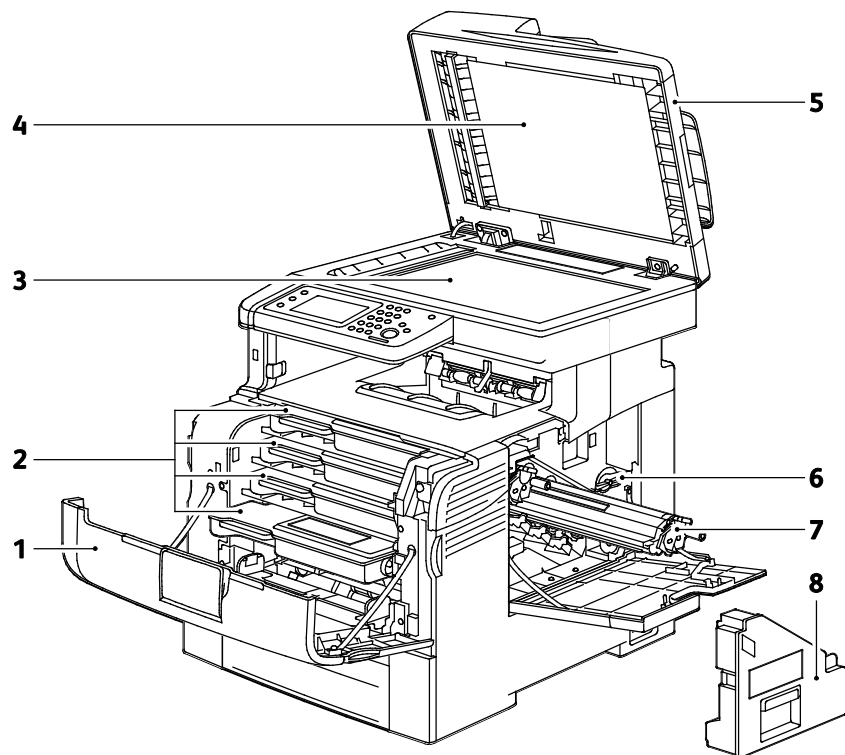

- | | |
|---------------------------------|--|
| 1. Передняя дверца | 5. Дуплексный автоматический податчик оригиналов |
| 2. Тонер-картриджи | 6. Фиксатор сборника отходов |
| 3. Стекло экспонирования | 7. Блоки формирования изображения |
| 4. Крышка стекла экспонирования | 8. Сборник отходов |

Панель управления

На панели управления находится сенсорный экран и кнопки для управления функциями принтера. Функции панели управления:

- Отображение текущего рабочего состояния принтера.
- Обеспечение доступа к функциям принтера.
- Обеспечение доступа к справочным материалам.
- Обеспечение доступа меню «Сист. средства» и «Настройка».
- Обеспечение доступа меню «Поиск и устр. неисправ.» и видеороликам.
- Вывод предупреждений о необходимости загрузить бумагу, заменить расходные материалы или устранить застревание.

- Отображение ошибок и предупреждений.

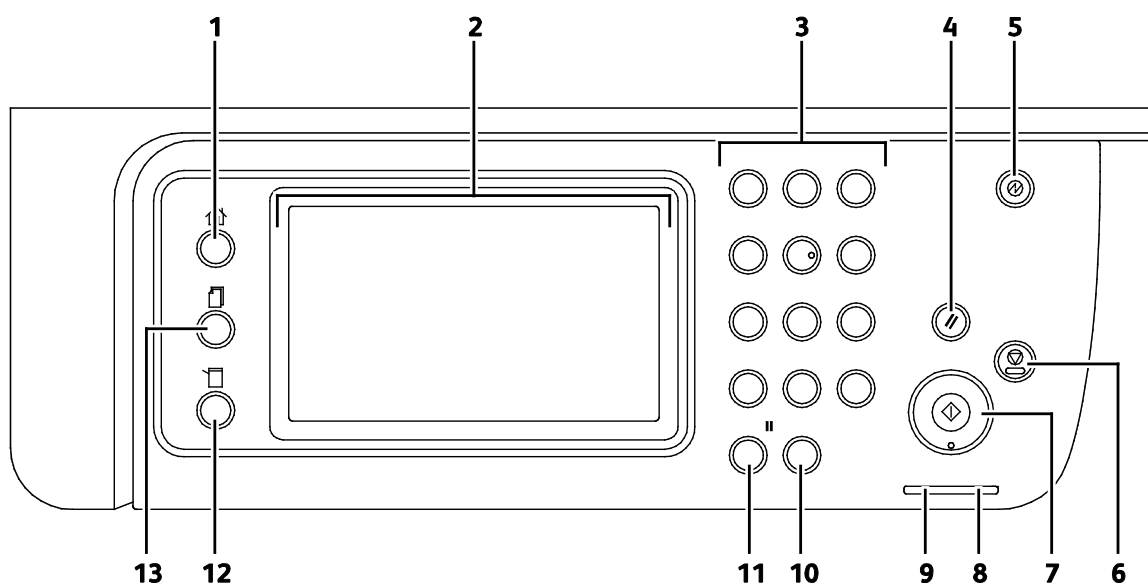

1. **Основные режимы** — вызов меню для доступа к режимам принтера, таким как копирование, сканирование и факс.
2. **Сенсорный экран** – отображение информации и доступ к функциям принтера.
3. **Буквенно-цифровая клавиатура** - ввод буквенно-цифровой информации.
4. **Очистить все** — сброс предыдущих и измененных настроек для текущего параметра.
5. **Энергосбережение** - вход в режима низкого энергопотребления и выход из него.
6. **Стоп** для отмены текущей работы.
7. **Старт** - начало выполнения работы копирования, сканирования, факса или печати с USB.
8. **Индикатор ошибки**
 - Горит красным светом при ошибке или предупреждении, которое требуется вмешательство пользователя.
 - Мигает красным светом, если возникла ошибка, которая требует помощи со стороны службы технической поддержки.
9. **Индикатор готовности**
 - Горит зеленым светом, когда принтер готов к приему данных.
 - Мигает зеленым светом, когда принтер занят приемом данных.
10. **Очистить** — очистка числового поля или удаление последней цифры при вводе числа.
11. **Повторный набор/Пауза** — вызов последнего использовавшегося номера факса или вставка паузы в набираемый номер факса.
12. Кнопка **Статус аппарата** для переключения дисплея на отображение системных меню.
13. **Состояние задания** для отображения выполняемых работ, работ защищенной печати и защищенного приема факса, доступных на сенсорном экране в разделе «Состояние задания».

Режим энергосбережения

Можно задать время простоя принтера в режиме готовности до перехода в режим пониженного энергопотребления.

Выход из режима энергосбережения

Принтер автоматически выходит из режима энергосбережения при получении данных от подключенного компьютера.

Чтобы вручную выйти из режима энергосбережения, нажмите кнопку **Энергосбережение** на панели управления.

Информационные страницы

В принтере предусмотрены информационные страницы для печати. В них содержится информация о конфигурации и шрифтах, демонстрационные страницы и т.д.

Отчет о конфигурации

Отчет о конфигурации содержит перечень сведений о принтере, таких как настройки по умолчанию, установленные дополнительные устройства, сетевые настройки, включая IP-адрес, и настройки шрифта. Приведенная на этой странице информация помогает конфигурировать сетевые настройки принтера и просматривать счетчики страниц и настройки системы.

Печать отчета о конфигурации

1. На панели управления принтера нажмите кнопку **Статус машины**.
2. Нажмите **Информационные страницы**.
3. Выберите пункт **Конфигурация** и нажмите кнопку **Печать**.

Административные функции

CentreWare Internet Services

CentreWare Internet Services – это программное обеспечение для администрирования и настройки, устанавливаемое на встроенный веб-сервер принтера. Оно позволяет осуществлять настройку и управление принтером с помощью веб-браузера.

Для CentreWare Internet Services требуется:

- Соединение по протоколу TCP/IP между принтером и сетью в среде Windows, Macintosh, UNIX или Linux.
- На принтере должны быть включены протоколы TCP/IP и HTTP.
- Подключенный к сети компьютер с веб-браузером, поддерживающим JavaScript.

Доступ к приложению CentreWare Internet Services

На компьютере откройте веб-браузер, введите в адресной строке IP-адрес принтера и нажмите клавишу **Enter** или **Return**.

Определение IP-адреса принтера

IP-адрес принтера можно узнать на панели управления или в отчете о конфигурации.

Определение IP-адреса с панели управления

Если для параметра «Выводить сетевые настройки» установлено значение «Показывать адрес IPv4», адрес выводится в верхнем левом углу сенсорного экрана. Чтобы на панели управления отображался адрес IPv4, выполните одно из следующих действий:

Настройка отображения сетевых настроек с помощью приложения CentreWare Internet Services:

Выберите **Свойства > Безопасность > Настройки защиты > Показывать сетевые настройки > Показывать адрес IPv4 > Сохранить изменения**. Дополнительные сведения см. раздел «Справка» в CentreWare Internet Services.

Настройка отображения сетевых настроек с панели управления:

1. На панели управления принтера нажмите кнопку **Статус машины**.
2. Выберите **Сист. средства > Настр. админ.**
3. Для перехода на страницу 2 из 2 нажмите стрелку **вниз** с правой стороны.
4. Выберите **Настройки защиты**. Для перехода на страницу 2 из 3 нажмите стрелку **вниз** с правой стороны.
5. Выберите **Показывать сетевые настройки > Показывать адрес IPv4**.
6. Для сохранения настройки нажмите **ОК**.

Определение IP-адрес с панели управления, когда отображение сетевых настроек не включено:

1. На панели управления принтера нажмите кнопку **Статус машины**.
2. Выберите **Сист. средства > Настр. админ. > Сеть > Ethernet > TCP/IP**.
3. Запишите отображаемый IP-адрес.
4. Чтобы вернуться на экран режимов, нажмите кнопку **Основные режимы**.

Определение IP-адреса по отчету о конфигурации

1. На панели управления принтера нажмите кнопку **Статус машины**.
2. Нажмите **Информационные страницы**.
3. Выберите пункт **Конфигурация** и нажмите кнопку **Печать**.
Адреса IPv4 и IPv6 содержатся в полях TCP/IPv4 и TCP/IPv6 в разделе «Установка сети» отчета о конфигурации.

Доступ к принтеру

Для предотвращения доступа к принтеру неавторизованных пользователей системный администратор может настроить идентификацию и авторизацию. Когда настроена идентификация и авторизация, для доступа к отдельным или всем режимам принтера пользователи должны регистрироваться в системе. Если администратор настроил учет, для доступа к контролируемым режимам пользователи должны вводить код учета.

Вход в систему

Вход в систему представляет собой процесс подтверждения идентичности пользователя при идентификации на принтере. Когда установлена идентификация, для доступа к режимам принтера пользователи должны регистрироваться в системе.

Вход в систему с панели управления

1. На панели управления принтера нажмите кнопку **Статус машины**.
2. Выберите **Сист. средства > Настр. админ.**
3. Введите пароль с клавиатуры.
4. Нажмите кнопку **ОК**.

Примечание: Для доступа к каждому из защищенных паролем режимов повторите пункты 3 и 4.

Вход в систему в приложении CentreWare Internet Services

Если включен режим администратор, вкладки «Работы», «Адресная книга», «Свойства» и «Поддержка» остаются заблокированными, пока не будет введено имя пользователя и пароль для администратора.

Вход в систему в приложении CentreWare Internet Services в качестве администратора:

1. На компьютере откройте веб-браузер, введите в адресной строке IP-адрес принтера и нажмите клавишу **Enter** или **Return**.

Примечание: Чтобы узнать IP-адрес принтера, см. раздел [Определение IP-адреса принтера](#) на стр. 28.

2. Перейдите на вкладку **Работы, Адресная книга, Свойства** или **Поддержка**.
3. Введите имя пользователя с правами администратора.
4. Введите пароль, затем подтвердите его.

Показания счетчиков

В меню «Показания счетчиков» отображается количество обработанных работ печати. Счетчики делятся по цветовым режимам. Показания счетчиков не обнуляются и отслеживают общее количество страниц, напечатанных в течение срока службы принтера.

Просмотр показаний счетчиков счетов с панели управления:

1. На панели управления принтера нажмите кнопку **Статус машины**.
2. Нажмите кнопку **Показания счетчиков**.
3. Проверив показания, нажмите кнопку **X**, чтобы закрыть окно. Чтобы вернуться на экран режимов, нажмите кнопку **Основные режимы**.

Счетчики учета и использования

Информация по счетам и использованию принтера содержится в разделе «Объем печати: отчет». Исходя из отображаемого количества отпечатков производится оплата. В данном отчете содержится информация по использованию для каждого пользователя с указанием размеров страниц и количества листов. Количество страниц указывается в отчете о конфигурации и в разделе показаний счетчика на панели управления.

Печать отчета «Объем печати»

1. На панели управления принтера нажмите кнопку **Статус машины**.
2. Нажмите **Информационные страницы**.
3. С помощью кнопки со стрелкой **вверх** или **вниз** выберите **Счетчик печати**.
4. Нажмите кнопку **Печать**.

Дополнительные сведения

Дополнительные сведения о принтере можно получить из следующих источников:

Ресурс	Местонахождение
<i>Руководство по установке</i>	Входит в комплект принтера.
<i>Краткое руководство пользователя</i>	Входит в комплект принтера.
Видеоруководства	www.xerox.com/office/WC6605docs
Recommended Media List (Список рекомендуемых материалов)	США: www.xerox.com/paper Европа: www.xerox.com/europaper
Техническая поддержка для принтера, в том числе поддержка по интернету, Online Support Assistant (Онлайновый ассистент поддержки) и драйверы для загрузки.	www.xerox.com/office/WC6605support
Информационные страницы	Печатаются из меню панели управления.
Заказ расходных материалов для принтера	www.xerox.com/office/WC6605supplies
Доступ к информационным и программным ресурсам, включая интерактивные руководства, шаблоны для печати, полезные советы и специальные функции, отвечающие индивидуальным требованиям.	www.xerox.com/office/businessresourcecenter
Местные центры продаж и поддержки	www.xerox.com/office/worldcontacts
Регистрация принтера	www.xerox.com/office/register
Интернет-магазин Xerox® Direct	www.direct.xerox.com/

Установка и настройка

3

В этом разделе рассматриваются следующие вопросы.

• Краткие сведения по установке и настройке.....	34
• Выбор места установки для принтера.....	35
• Подключение принтера	36
• Установка настроек сети.....	48
• Назначение IP-адреса принтера	49
• Настройка сетевой адресной книги.....	53
• Установка общих настроек с помощью приложения CentreWare Internet Services.....	54
• Установка общих настроек с панели управления.....	58
• Установка настроек по умолчанию и параметров факса.....	67
• Настройка сканирования.....	74
• Установка настроек безопасности с помощью приложения CentreWare Internet Services.....	80
• Установка настроек защиты с панели управления.....	89
• Управление сертификатами	92
• Настройка функций Smart eSolutions.....	98
• Включение на принтере режима сканирования.....	102
• Установка программного обеспечения.....	103
• Установка принтера в качестве веб-службы WSD	109

См. также:

Руководство по установке, входит в комплект принтера.

Online Support Assistant (Онлайнный ассистент поддержки) по адресу

www.xerox.com/office/WC6605support

Краткие сведения по установке и настройке

Прежде чем печатать, компьютер и принтер следует подсоединить к сети электропитания, включить и подключить к компьютерной сети. Выберите первоначальные настройки принтера, затем установите на компьютер драйвер и утилиты.

Принтер можно подключить к компьютеру напрямую кабелем USB или по сети с помощью кабеля Ethernet или беспроводного соединения. Требования к аппаратным средствам и кабелям зависят от типа подключения. Маршрутизатор, сетевые концентраторы и коммутаторы, модемы и кабели Ethernet и USB не входят в комплект поставки принтера и приобретаются отдельно. Компания Xerox рекомендует подключение через Ethernet, поскольку оно, как правило, обеспечивает более высокую скорость передачи, чем через USB, а также доступ к приложению CentreWare Internet Services.

Примечание: Если *Software and Documentation disc* (Диск с программным обеспечением и документацией) отсутствует, можно загрузить последние драйверы с веб-страницы www.xerox.com/office/WC6605drivers.

См. также:

- [Выбор места установки для принтера](#) на стр. 35
- [Выбор типа подключения](#) на стр. 36
- [Подключение принтера](#) на стр. 36
- [Установка настроек сети](#) на стр. 48
- [Установка программного обеспечения](#) на стр. 103

Выбор места установки для принтера

1. Выберите место, где нет пыли, температура воздуха составляет 10°–32°C, а относительная влажность воздуха — 15–85 %.

Примечание: Резкие колебания температуры могут ухудшать качество печати. При резком повышении температуры воздуха в холодном помещении внутри принтера может образоваться конденсат, напрямую влияя на качество передачи изображения.

2. Установите принтер на ровной, прочной поверхности, которая может выдержать его вес. Он должен стоять на поверхности устойчиво, без наклона. Сведения о весе принтера см. раздел [Габаритные размеры и вес](#) на стр. 254.

После размещения принтера его можно подключить к источнику питания и компьютеру или к сети.

См. также:

[Общие требования к свободному пространству](#) на стр. 255

[Габаритные требования](#) на стр. 255

Подключение принтера

В этом разделе рассматриваются следующие вопросы.

- [Выбор типа подключения](#) 36
- [Подключение к компьютеру USB-кабелем](#)..... 37
- [Подключение к проводной сети](#) 37
- [Подключение к беспроводной сети](#) 37
- [Подключение к телефонной линии](#) 47

Выбор типа подключения

Принтер может подключаться к компьютеру с помощью кабеля USB или Ethernet. Выбор типа подключения зависит от того, подключен ли компьютер к компьютерной сети. Самым простым способом подключения является прямое USB-подключение. Подключение через Ethernet используется для работы в сети. При использовании сетевого подключения необходимо знать, компьютер подключен к компьютерной сети. Подробности см. раздел [TCP/IP- и IP-адреса](#) на стр. 48.

Примечание: Требования к аппаратным средствам и кабелям зависят от типа подключения. Маршрутизатор, сетевые концентраторы и коммутаторы, модемы и кабели Ethernet и USB не входят в комплект поставки принтера и приобретаются отдельно.

- **Сеть:** если компьютер подключен к корпоративной или домашней сети, для подключения к ней принтера используется Ethernet-кабель. Подключить принтер непосредственно к компьютеру нельзя. Он должен быть подключен через маршрутизатор или концентратор. Сеть Ethernet можно использовать для одного или нескольких компьютеров, в ней одновременно могут работать множество принтеров и устройств. Ethernet-соединение обычно работает быстрее, чем USB, и позволяет получить прямой доступ к настройкам принтера посредством приложения CentreWare Internet Services.
- **Беспроводн. сеть:** Если компьютер оборудован беспроводным маршрутизатором или беспроводной точкой доступа, принтер можно подключить к сети с помощью беспроводного соединения. Беспроводное подключение обеспечивает такие же возможности доступа и службы, как и проводное. Как правило, беспроводное соединение работает быстрее, чем USB, и позволяет получить прямой доступ к настройкам принтера посредством приложения CentreWare Internet Services.
- **USB:** если принтер подключается к одному компьютеру и отсутствует сеть, используется подключение кабелем USB. Подключение через USB обеспечивает достаточно высокую скорость передачи данных, но обычно не такую высокую, как подключение через Ethernet. Кроме того, подключение через USB не дает доступа к приложению CentreWare Internet Services.
- **Телефон:** для отправки и приема факсов данный многофункциональный принтер также должен быть подключен к отдельной телефонной линии.

Подключение к компьютеру USB-кабелем

Для подключения через USB требуется ОС Windows XP SP1 (или более поздней версии), Windows Server 2003 (или более поздней версии) или Macintosh OS X версии 10.5 или более поздней.

Подключение принтера к компьютеру USB-кабелем:

1. Убедитесь, что принтер выключен.
2. Вставьте конец B стандартного кабеля USB 2.0 типа A/B в порт USB на задней панели принтера.
3. Подключите шнур питания к принтеру и включите принтер.
4. Вставьте конец A кабеля USB в разъем порта USB на компьютере.
5. При появлении мастера установки нового оборудования закройте его.
6. Теперь можно установить драйверы принтера. Подробности см. раздел [Установка программного обеспечения](#) на стр. 103.

Подключение к проводной сети

1. Убедитесь, что принтер выключен.
2. Подключите кабель Ethernet категории 5 (или более высокой) от принтера к сети или гнезду маршрутизатора. Используйте Ethernet-концентратор или маршрутизатор и два или несколько кабелей Ethernet. Подключите компьютер к концентратору или маршрутизатору одним кабелем, а принтер — другим. Можно подключаться к любому порту концентратора или маршрутизатора, кроме порта каскадирования.
3. Подключите к принтеру шнур питания, вставьте его в розетку и включите принтер.
4. Укажите или автоматически определите сетевой IP-адрес принтера.

См. раздел [Назначение IP-адреса принтеру](#) на стр. 49.

Подключение к беспроводной сети

Беспроводная локальная сеть (local area network, LAN) позволяет подключать устройства без физического соединения. Принтер подключается к беспроводной локальной сети, в состав которой входит беспроводной маршрутизатор или беспроводная точка доступа. Перед подключением принтера к беспроводной сети на беспроводном маршрутизаторе должен быть задан идентификатор набора служб (service set identifier, SSID), кодовая фраза и протоколы безопасности.

Примечание: Беспроводная сеть доступна только на принтерах с дополнительным дополнительным адаптером беспроводной сети.

Установка адаптера беспроводной сети

Дополнительный адаптер беспроводной сети подключается с задней стороны платы управления. После установки адаптера, когда беспроводная сеть включена и настроена, к ней можно подключать адаптер.

Установка адаптера беспроводной сети:

1. Отключите питание принтера.

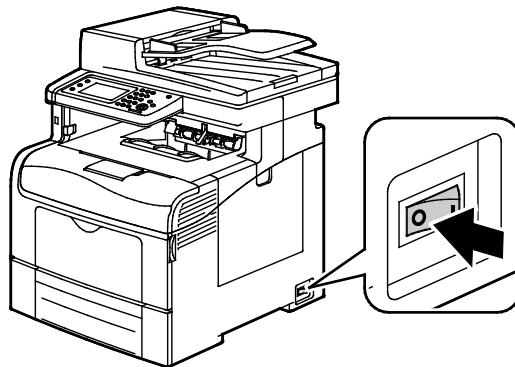

2. Снимите упаковку с адаптера беспроводной сети.
3. Установите адаптер беспроводной сети на принтер, следуя инструкции по установке.

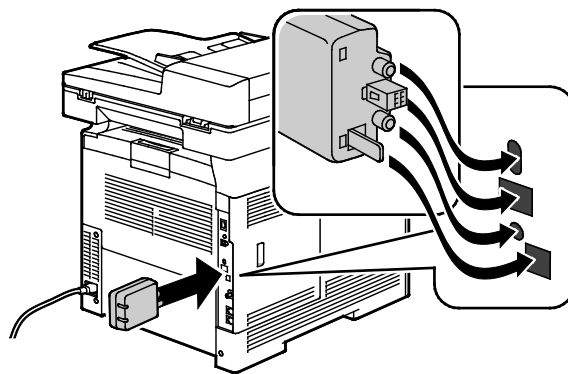

Примечание: Снимать установленный адаптер беспроводной сети следует только в случае необходимости, руководствуясь при этом инструкцией по снятию адаптера.

4. Для включения адаптера беспроводной сети отсоедините кабель Ethernet от принтера.
5. Включите принтер.

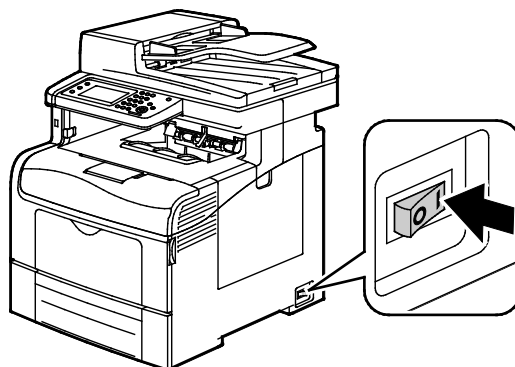

6. Установите настройки Wi-Fi в меню администратора.

См. также:

[Подключение к сети с помощью защищенной настройки Wi-Fi](#) на стр. 40

[Подключение к беспроводной сети с панели управления](#) на стр. 42

[Подключение к беспроводной сети вручную](#) на стр. 43

[Подключение к беспроводной сети CentreWare Internet Services](#) на стр. 43

Снятие адаптера беспроводной сети

1. Отключите питание принтера.

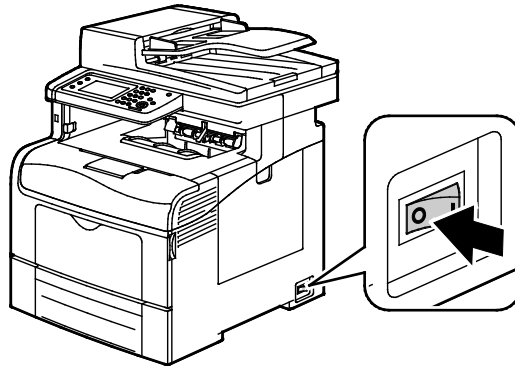

2. Выверните винт с рифленной головкой с задней стороны левой дверцы, чтобы открыть ее.

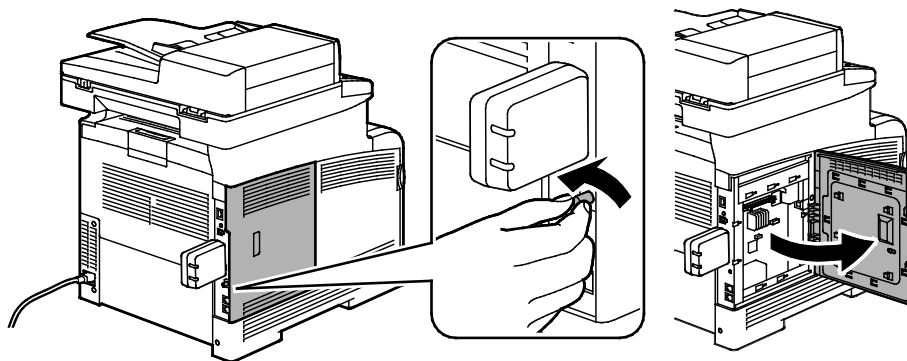

3. Найдите на адаптере беспроводной сети пластмассовую защелку, выступающую в задней части корпуса.
4. Чтобы снять адаптер беспроводной сети, прижмите и освободите защелку.

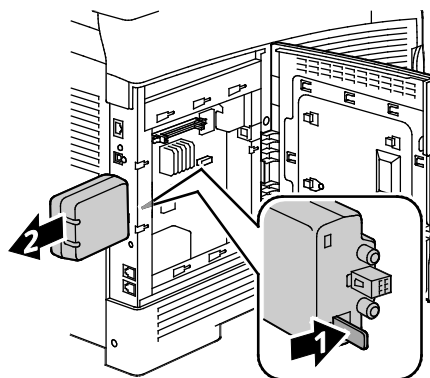



ВНИМАНИЕ! Не прилагайте чрезмерных усилий при снятии адаптера беспроводной сети. Когда защелка освобождается, адаптер снимается легко. Приложение чрезмерных усилий может привести к повреждению адаптера.

5. Закройте левую дверцу и вверните винт с рифленой головкой с задней стороны дверцы.
6. Подключите принтер к компьютеру с помощью кабеля USB или Ethernet.
7. Включите принтер.

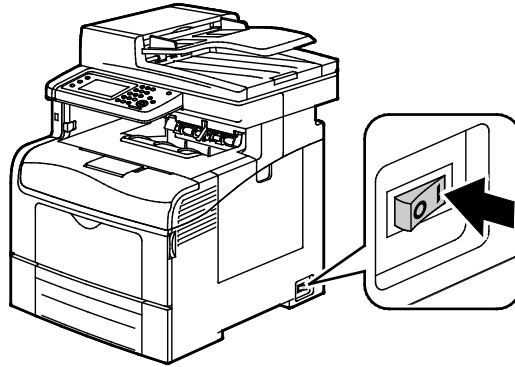

Сброс настроек беспроводной связи

Если принтер ранее устанавливался в беспроводной сети, в нем может оставаться информация об установке и настройке.

Для того чтобы принтер не подключался с использованием настроек для прежней сети, выполните следующее:

1. На панели управления принтера нажмите кнопку **Статус машины**.
2. Перейдите на вкладку **Сист. средства**.
3. Выберите **Настр. админ. > Сеть > Wi-Fi**.
4. Нажмите стрелку **вниз** и перейдите в следующее окно.
5. Выберите **Сброс Wi-Fi > Сброс > Да, сбросить**.

Подключение к сети с помощью защищенной настройки Wi-Fi

Стандарт WPS (Wi-Fi Protected Setup) предназначен для безопасной настройки беспроводной сети. Протоколы WPS дают возможность настраивать устройства в безопасной беспроводной сети даже тем пользователям, которые не имеют такого опыта. Подключение принтера к сети с помощью WPS-совместимого маршрутизатора осуществляется инструментальными средствами, предусмотренными для маршрутизатора и принтера. Для использования данных средств беспроводной маршрутизатор должен соответствовать стандарту WPS и быть правильно настроен.

- Подключение методом PBC (Push Button Connection, подключение нажатие одной кнопки) является самым простым способом подключения принтера к беспроводной сети. Он обеспечивает автоматическое подключение нажатием кнопки на маршрутизаторе и на принтере. В результате обмена информацией принтер получает от маршрутизатора информацию о настройках безопасности и конфигурации и подключается к сети. Подключение методом PBC обеспечивает средний уровень безопасности подключения принтера к сети. Для сетевого подключения не требуется вводить никакой информации.
- Подключение методом PIN (Personal Identification Number, личный идентификационный номер) обеспечивает автоматическое подключение принтера к беспроводному

маршрутизатора с помощью PIN-кода. В процессе настройки принтер генерирует и печатает PIN-код. При вводе PIN-кода на маршрутизаторе информация в сети передается с использованием PIN-кода. Когда оба устройства опознают данный PIN-код, маршрутизатор передает принтеру информацию о настройках безопасности и конфигурации для подключения к сети.

Подключение к беспроводной WPS-сети методом PBC:

Примечание: Перед установкой принтера беспроводной маршрутизатор должен быть подключен и правильно настроен для работы в сети.

1. Нажмите кнопку **PBC** на беспроводном маршрутизаторе.
Маршрутизатор в течение 120 секунд будет передавать информацию о настройке.

Примечание: Если на беспроводном маршрутизаторе отсутствует аппаратная кнопка PBC, воспользуйтесь программной кнопкой интерфейса управления маршрутизатором на компьютере. Подробности см. в документации к маршрутизатору.

2. На панели управления принтера нажмите кнопку **Статус машины**.
3. Перейдите на вкладку **Сист. средства**.
4. Выберите **Настр. админ. > Сеть > Wi-Fi**.
5. Выберите **Настройка WPS > Управление кнопками > Начальная конфигурация**.
6. После перезагрузки принтера подождите 20 секунд, затем распечатайте отчет о конфигурации, чтобы получить информацию о сети, включая IP-адрес.

Подключение к беспроводной WPS-сети методом PIN:

Примечание: Перед установкой принтера беспроводной маршрутизатор должен быть подключен и настроен для сети.

1. На маршрутизаторе в интерфейсе управления маршрутизатором выберите пункт **Add WPS Client** (Добавить WPS-клиент).

Примечание: Подробности см. в документации к маршрутизатору.

2. Выберите опцию **PIN Method**. На панели управления маршрутизатора откроется диалоговое окно для ввода PIN-кода.

Примечание: Следующие действия могут отличаться в зависимости от модели маршрутизатора.

3. На панели управления принтера нажмите кнопку **Статус машины**.
4. Перейдите на вкладку **Сист. средства**.
5. Выберите **Настр. админ. > Сеть > Wi-Fi**.
6. Выберите **PIN-код**, затем **Печать PIN-кода** и запишите отображаемый PIN-код.
7. Нажмите кнопку **Начальная конфигурация**.

Принтер начнет передавать сообщения с помощью PIN-кода, напечатанного на листе.

Примечание: Принтер передает сообщения в течение 120 секунд. Если в течение 120 секунд он не находит беспроводной маршрутизатор, попытка соединения прерывается и принтер генерирует новый PIN-код.

8. На компьютере введите PIN-код в поле «Client PIN Code» на панели управления маршрутизатора и нажмите кнопку **Next**.
Принтер свяжется с маршрутизатором для получения информации об установке и настройке. Получив соответствующую информацию, принтер подключается к маршрутизатору и перезагружается с установленными настройками. Если в течение 120 секунд связь с принтером не устанавливается, попытка соединения прерывается.

9. После перезагрузки принтера подождите 20 секунд, затем распечатайте отчет о конфигурации, чтобы получить информацию о сети, включая IP-адрес.

Примечание: Если связь между принтером и беспроводным маршрутизатором не устанавливается, генерируется новый PIN-код для следующей попытки. Не пытайтесь использовать прежний PIN-код для новой попытки.

См. раздел «Сбор информации о беспроводной сети для подключения к ней вручную».

При подключении к беспроводной сети без WPS-совместимого маршрутизатора установка и настройка принтера осуществляется вручную. Сначала необходимо получить от маршрутизатора информацию об установке и настройке, например имя и кодовую фразу. Получив информацию для сети, можно установить принтер с панели управления или из приложения CentreWare Internet Services. Проще всего подключаться вручную с помощью приложения CentreWare Internet Services.

Запись информации о сети с беспроводного маршрутизатора или точки доступа:

1. На компьютере откройте веб-браузере интерфейс управления беспроводным маршрутизатором.
2. Нажмите кнопку **Wireless Settings** (Настройки беспроводной сети).
3. Запишите приведенные ниже данные. Сетевое имя и кодовая фраза зависят от регистра. Запишите их так, как указано в интерфейсе управления беспроводным маршрутизатором.
 - **имя (SSID);**
 - **настройки безопасности (тип шифрования);**
 - **кодовая фраза.**

Примечание: Перед установкой принтера беспроводной маршрутизатор должен быть подключен и правильно настроен для работы в сети. Подробности см. в документации к маршрутизатору.

Подключение к беспроводной сети с помощью мастера настройки Wi-Fi на панели управления

Для настройки необходимо знать идентификатор SSID (Service Set Identifier) для беспроводной сети, тип шифрования и секретную фразу. См. раздел [Сбор информации о беспроводной сети для подключения к ней вручную](#) на стр. 42.

Подключение к беспроводной сети с помощью мастера настройки Wi-Fi:

1. На панели управления принтера нажмите кнопку **Статус машины**.
2. Перейдите на вкладку **Сист. средства**.
3. Выберите **Настр. админ. > Сеть > Wi-Fi**.
4. Выберите **Мастер настройки Wi-Fi**.
5. Выберите сеть.

Примечание: Если данная беспроводная сеть в списке отсутствует, см. раздел [Подключение к беспроводной сети вручную](#) на стр. 43.

6. Нажмите кнопку **Далее**.
7. Введите пароль для выбранной сети и нажмите кнопку **ОК**.
8. Чтобы проверить новый IP-адрес и убедиться, что связь работает, распечатайте отчет о конфигурации.

Подключение к беспроводной сети вручную

Для настройки необходимо знать идентификатор SSID (Service Set Identifier) для беспроводной сети, тип шифрования и секретную фразу. См. раздел [Сбор информации о беспроводной сети для подключения к ней вручную](#) на стр. 42.

Подключение к беспроводной сети вручную:

1. На панели управления принтера нажмите кнопку **Статус машины**.
2. Перейдите на вкладку **Сист. средства**.
3. Выберите **Настр. админ. > Сеть > Wi-Fi**.
4. Выберите **Мастер настройки Wi-Fi**.
5. Выберите пункт **Настр. SSID вруч.** и нажмите кнопку **Далее**.
6. Введите сетевой идентификатор SSID и нажмите кнопку **Далее**.
7. Выберите тип инфраструктуры и нажмите кнопку **Далее**.
8. Введите пароль для выбранной сети и нажмите кнопку **ОК**.
9. Для выход из меню нажмите кнопку **ОК**.
10. Перезагрузите принтер и подождите две минуты, пока он подключится.
11. Чтобы проверить новый IP-адрес и убедиться, что связь работает, распечатайте отчет о конфигурации.

Подключение к беспроводной сети с помощью приложения CentreWare Internet Services

Для настройки необходимо знать идентификатор SSID (Service Set Identifier) для беспроводной сети, тип шифрования и секретную фразу. См. раздел [Сбор информации о беспроводной сети для подключения к ней вручную](#) на стр. 42.

Примечание: Чтобы установить принтер в беспроводной сети с помощью приложения CentreWare Internet Services, подключите принтер к компьютеру по проводной сети Ethernet.

Подключение к беспроводной сети вручную с помощью приложения CentreWare Internet Services:

1. На компьютере откройте веб-браузер, введите в адресной строке IP-адрес принтера и нажмите клавишу **Enter** или **Return**.

Примечание: Чтобы узнать IP-адрес принтера, см. раздел [Определение IP-адреса принтера](#) на стр. 28.

2. Нажмите кнопку **Свойства**.
3. В разделе «Свойства» в левой части окна в группе «Физическое подключение» выберите **Wi-Fi**.
4. Введите идентификатор SSID в поле **SSID**.
5. В раскрывающемся списке **Тип сети** выберите опцию **Инфраструктура** или **Прямое подключение**.

Примечание: Вариант «Инфраструктура» обеспечивает самый широкий выбор настроек безопасности. Вариант «Прямое подключение» в большинстве сетей обеспечивает только WEP-шифрование.

6. В разделе «Параметры безопасности» в поле **Шифрование** выберите соответствующий защиты для маршрутизатора.
7. Для удаления точек в поле «Секретная фраза» выделите их и нажмите клавишу **Забой**.
8. Введите фразу в поле «Секретная фраза». Для удаления точек в поле «Подтверждение фразы пароля» выделите их и нажмите клавишу **Забой**.
9. Введите секретную фразу для сети в поле «Подтверждение фразы пароля».
10. Нажмите кнопку **Сохранить изменения**.
11. Отключите кабель Ethernet от принтера.
12. Выключите и снова включите принтер.

После перезагрузки принтера для подключения к беспроводному маршрутизатору будут использоваться настройки, полученные с помощью приложения CentreWare Internet Services.

Подождя примерно две минуты, распечатайте отчет о конфигурации для проверки соединения. Если принтер не подключится к беспроводной сети, проверьте настройки сети и попробуйте снова.

Подключение к беспроводной сети с помощью Программы настройки принтера

Для настройки необходимо знать идентификатор SSID (Service Set Identifier) для беспроводной сети, тип шифрования и секретную фразу. См. раздел [Сбор информации о беспроводной сети для подключения к ней вручную](#) на стр. 42.

Примечание: Чтобы установить принтер в беспроводной сети с помощью Программы настройки принтера, подключите принтер к компьютеру по проводной сети Ethernet. С помощью Программы настройки принтера также можно настроить принтер, подключенный кабелем USB.

1. Откройте Программу настройки принтера.
2. На экране «Выбор конфигурации» выберите пункт **Настройка Wi-Fi** и нажмите кнопку **Далее**.
3. На экране «Выберите действующее подключение принтера» выберите используемый тип подключения принтера.
4. Нажмите кнопку **Далее**.
5. В списке «Точка доступа» выберите идентификатор SSID для подключаемой сети.
6. Если требуемая сеть в списке отсутствует, выберите **Ввести SSID напрямую** и введите имя сети в поле «SSID».
7. Нажмите кнопку **Далее**.
8. В поле «Пароль» введите пароль для выбранной сети.
9. Нажмите кнопку **Далее**.
10. На экране «Настройки IP-адреса» выберите режим IP для подключения:
 - **Двойной стек** — маршрутизатор назначает адрес IPv4 или IPv6 в зависимости от потребности.
 - **IPv4** — маршрутизатор назначает только соответствующий адрес IPv4.
 - **IPv6** — маршрутизатор назначает только соответствующий адрес IPv6.
11. Выберите способ назначения IP-адреса:
 - **DHCP**: сервер DHCP может назначать IP-адрес принтеру. При выборе данной опции включается динамическая DNS-регистрация.
 - **Авто IP** — автоматическое назначение IP-адреса принтеру в случае отсутствия маршрутизатора или точки доступа с функцией DHCP.
 - **Статический IP** — IP-адрес принтеру назначает системный администратор.
 - a. При выборе варианта «Статический IP» введите IP-адрес из диапазона адресов точки доступа или маршрутизатора.
 - b. Введите маску сети и адрес шлюза.
 - c. Если требуются определенный адрес IPv6, в разделе «Параметры IPv6» выберите опцию **Использовать назначенный вручную адрес** и введите IP-адрес и адрес шлюза.

Примечание: Если сеть и беспроводной маршрутизатор поддерживают протокол IPv6, маршрутизатор назначает соответствующий адрес IPv6. Для назначения адресов IPv6 вручную требуется соответствующая квалификация и опыт.

12. Нажмите кнопку **Далее**.
13. В разделе «Подтвердите параметры» выберите язык в поле «Язык на панели» и нажмите кнопку **Применить**.
Если какая-то из настроек неверна, нажмите кнопку **Назад** для возврата к предыдущему экрану.
14. Чтобы распечатать настройки IP-адреса, нажмите **Напечатать параметры принтера**.
15. Нажмите кнопку **Готово**.
После перезагрузки принтера для подключения к беспроводному маршрутизатору будут использоваться настройки, полученные с помощью Программы настройки принтера.

16. Если к принтеру подключен кабель Ethernet, отсоедините его.
17. Подождяв примерно две минуты, распечатайте отчет о конфигурации для проверки соединения.
Если принтер не подключится к беспроводной сети, проверьте настройки сети и попробуйте снова.

Настройка принтера в режиме WPA-Enterprise для беспроводной сети

Шифрование в режиме WPA-Enterprise поддерживается, только если в разделе «Настройки Wi-Fi» для параметра «Тип сети» выбрано значение «Инфраструктура».

Примечание: Для управления цифровыми сертификатами включите шифрование данных на жестком диске и связь по протоколу HTTPS.

1. Импортируйте сертификат для беспроводной сети. См. раздел [Импортирование цифрового сертификата](#) на стр. 94.
Примечание: Для импортирования сертификатов из системы Windows пользуйтесь браузером Internet Explorer. Для импортирования сертификатов из системы Macintosh пользуйтесь браузером Safari.
2. Настройте назначение цифрового сертификата для беспроводной сети (сертификат сервера или корневой сертификат). См. раздел [Настройка назначения цифрового сертификата](#) на стр. 95.
3. Проверьте **Доверенные центры сертификации** в разделе «Категория». См. раздел [Проверка назначения цифрового сертификата](#) на стр. 96.
4. Настройте режим WPA-Enterprise по протоколу PEAPVO-MS-CHAPV2, EAP-TLS, EAP-TTLS PAP или EAP-TTLS CHAP.
 - a. На компьютере откройте веб-браузер, введите в адресной строке IP-адрес принтера и нажмите клавишу **Enter** или **Return**.
 - b. Нажмите кнопку **Свойства**.
 - c. В левой области перейдите к разделу «Физическое подключение» и выберите пункт **Wi-Fi**.
 - d. Настройте идентификацию **SSID**.
 - e. В поле «Тип сети» выберите значение **Инфраструктура**.
 - f. В разделе «Параметры безопасности» выберите один из вариантов:
 - WPA-Enterprise-AES/WPA2-Enterprise-AES
 - WPA-Enterprise-TKIP
 - g. В разделе «WPA-Enterprise» установите настройки «EAP-удостоверение», «Имя для входа» и «Пароль».
 - h. В списке «Метод идентификации» выберите один из вариантов:
 - PEAPVO-MS-CHAPV2
 - EAP-TLS
 - EAP-TTLS PAP
 - EAP-TTLS CHAP
 - i. Нажмите кнопку **Сохранить изменения**.

Подключение к телефонной линии

1. Убедитесь, что принтер выключен.
2. Подключите стандартный кабель RJ11 калибра № 26 AWG (по системе American Wire Gauge) или более крупного размера к линейному порту на задней панели принтера.
3. Противоположный конец кабеля RJ11 подключите к действующей телефонной розетке.
4. Включите и настройте функции факса.

См. раздел [Установка настроек факса с панели управления](#) на стр. 69.

Установка настроек сети

В этом разделе рассматриваются следующие вопросы.

- TCP/IP- и IP-адреса..... 48

TCP/IP- и IP-адреса

Для обмена данными в сети Ethernet между компьютерами и принтерами обычно используют протоколы TCP/IP. Компьютеры Macintosh для связи с сетевым принтером обычно используют протокол TCP/IP или Bonjour. Для систем Mac OS X предпочтительнее протокол TCP/IP. В отличие от протокола TCP/IP, протокол Bonjour не требует наличия у компьютеров и принтеров IP-адресов.

При использовании протокола TCP/IP каждый принтер и компьютер должны иметь уникальный IP-адрес. Во многих сетях и кабельных и DSL-маршрутизаторах используется сервер DHCP (протокол динамической настройки хоста). Сервер DHCP автоматически назначает IP-адрес каждому сетевому компьютеру и принтеру, для которого настроена поддержка протокола DHCP.

Сведения о назначении IP-адреса при использовании кабельного или DSL-маршрутизатора см. в документации маршрутизатора.

Назначение IP-адреса принтера

В этом разделе рассматриваются следующие вопросы.

- [Автоматическое назначение IP-адреса](#) 49
- [Определение IP-адреса принтера](#) 50
- [Изменение IP-адреса с помощью приложения CentreWare Internet Services](#) 50
- [Назначение IP-адреса вручную](#) 50

По умолчанию на принтере задано назначение IP-адреса сетевым сервером по протоколу DHCP. Однако назначенные сервером DHCP сетевые адреса являются временными. По истечении заданного времени принтеру может назначаться новый IP-адрес в сети. Если в драйвере принтера задана периодическая смена IP-адреса, могут возникать проблемы с подключением. Если возникают проблемы или системный администратор требует статический IP-адрес для принтера, можно назначить ему IP-адрес вручную.

Примечание: IP-адрес принтера можно узнать на панели управления или в отчете о конфигурации. Дополнительные сведения см. [Печать отчета о конфигурации](#) на стр. 27.

См. также:

[Назначение IP-адреса вручную](#) на стр. 49

[Определение IP-адреса принтера](#) на стр. 28

Автоматическое назначение IP-адреса

1. На панели управления принтера нажмите кнопку **Статус машины**.
2. Перейдите на вкладку **Сист. средства**.
3. Выберите **Настр. админ. > Сеть**.
4. Выберите **Ethernet > TCP/IP > Получ. IP-адрес**.
5. Чтобы использовать автоматическое получение принтером IP-адреса от сервера или автоматическое назначение IP-адреса, выберите один из вариантов.
 - **DHCP**: сервер DHCP может назначать IP-адрес принтеру. При выборе данной опции включается динамическая DNS-регистрация.
 - **Авто IP** — автоматическое назначение IP-адреса принтеру в случае отсутствия маршрутизатора или точки доступа с функцией DHCP.
 - **BOOTP** — принтер получает IP-адрес от сервера BOOTP, не реагирующего на запросы DHCP.
 - **RARP** — принтер получает адрес IPv4 от административного хост-сервера.

Примечание: Для достижения наилучших результатов в большинстве сетей можно выбрать настройку **DHCP/AutoIP**.

6. Нажмите кнопку **ОК**.
7. В окне запроса на перезапуск системы нажмите кнопку **Заккрыть**.

Определение IP-адреса принтера

Для установки драйверов для сетевого принтера необходимо знать его IP-адрес. IP-адрес также требуется для получения доступа к настройкам принтера с помощью приложения CentreWare Internet Services. IP-адрес принтера можно узнать в отчете о конфигурации или с панели управления принтера.

Примечание: Через две минуты после включения принтера распечатайте отчет о конфигурации. IP-адрес указывается на данной странице в разделе «Сеть». Если на данной странице для IP-адреса указано 0.0.0.0, значит принтер ещё не получил IP-адрес от сервера DHCP. Подождя две минуты, снова распечатайте отчет о конфигурации.

Печать отчета о конфигурации:

1. На панели управления принтера нажмите кнопку **Статус машины**.
2. Нажмите **Информационные страницы**.
3. Выберите пункт **Конфигурация** и нажмите кнопку **Печать**.

Проверка IP-адреса принтера с панели управления:

1. На панели управления принтера нажмите кнопку **Статус машины**.
2. Выберите **Сист. средства > Настр. админ. > Сеть > Ethernet > TCP/IP**.
3. Запишите отображаемый IP-адрес.
4. Чтобы вернуться на экран режимов, нажмите кнопку **Основные режимы**.

Изменение IP-адреса с помощью приложения CentreWare Internet Services

Изменение IP-адреса принтера с помощью приложения CentreWare Internet Services:

1. На компьютере откройте веб-браузер, введите в адресной строке IP-адрес принтера и нажмите клавишу **Enter** или **Return**.

Примечание: Чтобы узнать IP-адрес принтера, см. раздел [Определение IP-адреса принтера](#) на стр. 28.

2. Нажмите ссылку **Свойства**.
Если в группе "Свойства" раздел "Протоколы" не раскрыт, нажмите ссылку "Протоколы", чтобы раскрыть его.
3. Выберите **TCP/IP**.
4. Внесите необходимые изменения в разделе IPv4 на данной странице. Например, для изменения способа получения принтером IP-адреса в поле "Получ. IP-адрес" выберите в раскрывающемся списке нужный способ.
5. После изменения сведений об адресе перейдите в нижнюю часть страницы и нажмите **Сохранить изменения**.

Назначение IP-адреса вручную

Принтеру можно назначить статический IP-адрес с панели управления. После назначения IP-адрес можно изменить с помощью приложения CentreWare Internet Services.

Чтобы назначить статический IP-адрес принтеру, необходима следующая информация:

- IP-адрес, правильно заданный для данной сети;
- адрес маски сети;

- адрес маршрутизатора/шлюза по умолчанию.

Если сетью управляет системный администратор, обратитесь к нему за информацией по сетевым настройкам.

При работе в домашней сети, в которой для подключения принтера к сети используются маршрутизаторы или другие устройства, обратитесь к соответствующей инструкции с описанием назначения сетевых адресов. В документации к маршрутизатору или устройству должен указываться предусмотренный диапазон адресов. Адреса должны быть похожи на те, что используются другими принтерами и компьютерами в сети, но не одинаковыми. Они должны отличаться только последними цифрами. Например, принтер может иметь IPv4-адрес 192.168.1.2, а компьютер — 192.168.1.3. У какого-то другого устройства может быть IP-адрес 192.168.1.4.

Маршрутизатор может назначить статический IP-адрес принтера другому компьютеру, использующему динамическое назначение IP-адреса. Чтобы избежать повторного назначения уже используемого IP-адреса, назначенный принтеру адрес должен быть близок к верхней границе предусмотренного диапазона адресов. Например, если IP-адрес компьютера 192.168.1.2, а маршрутизатор/устройство разрешает IP-адреса вплоть до 192.168.1.25, выберите IP-адрес между 192.168.1.20 и 192.168.1.25.

В сети IPv6 адрес IPv6 назначается автоматически.

Назначение принтеру статического IP-адреса:

1. На панели управления принтера нажмите кнопку **Статус машины**.
2. Перейдите на вкладку **Сист. средства**.
3. Выберите **Настр. админ. > Сеть**.
4. Выберите **Ethernet > TCP/IP > Получ. IP-адрес**.
5. Выберите **Панель > ОК**.
6. В окне запроса на перезапуск системы нажмите кнопку **Закрывать**.
7. Нажмите **IP-адрес**.
8. Введите с клавиатуры адрес в виде X.X.X.X, где X — число в диапазоне 0-255:
 - Чтобы удалить число из ячейки, нажмите кнопку **Очистить**.
 - Для ввода одно- или двухзначного числа и перехода в следующую ячейку нажмите стрелку **вправо**.
При вводе третьей цифры трехзначного числа курсор автоматически переходит в следующую ячейку.
 - После ввода числа в последней ячейке нажмите кнопку **ОК**.
9. В окне запроса на перезапуск системы нажмите кнопку **Закрывать**.
10. Выберите пункт **Маска подсети**.
11. Введите с клавиатуры адрес в виде X.X.X.X, где X — число в диапазоне 0-255:
 - Чтобы удалить число из ячейки, нажмите кнопку **Очистить**.
 - Для ввода одно- или двухзначного числа и перехода в следующую ячейку нажмите стрелку **вправо**.
При вводе третьей цифры трехзначного числа курсор автоматически переходит в следующую ячейку.
 - После ввода числа в последней ячейке нажмите кнопку **ОК**.

12. В окне запроса на перезапуск системы нажмите кнопку **Заккрыть**.
13. Нажмите **Адрес шлюза**.
14. Введите с клавиатуры адрес в виде X.X.X.X, где X — число в диапазоне 0-255:
 - Чтобы удалить число из ячейки, нажмите кнопку **Очистить**.
 - Для ввода одно- или двухзначного числа и перехода в следующую ячейку нажмите стрелку **вправо**.
При вводе третьей цифры трехзначного числа курсор автоматически переходит в следующую ячейку.
 - После ввода числа в последней ячейке нажмите кнопку **ОК**.
15. В окне запроса на перезапуск системы нажмите кнопку **Заккрыть**.
16. Выключите и снова включите принтер.

См. также:

Online Support Assistant (Онлайновый ассистент поддержки) по адресу
www.xerox.com/office/WC6605support

Настройка сетевой адресной книги

Прежде чем использовать сетевую адресную книгу, необходимо настроить связь принтера с сервером LDAP.

Настройка сетевой адресной книги:

1. На компьютере откройте веб-браузер, введите в адресной строке IP-адрес принтера и нажмите клавишу **Enter** или **Return**.
2. Нажмите кнопку **Свойства**.
3. В левой области перейдите к разделу **Протоколы** и выберите пункт **Сервер LDAP**.
4. В разделе **IP-адрес / Имя узла и порт** введите IP-адрес или имя DNS для сервера LDAP, затем номер порта для сервера LDAP.

Примечание: Если установлен дополнительный жесткий диск и для него включено шифрование данных, будут отображаться настройки LDAP-SSL/TLS. Прежде чем переходить по ссылке SSL для включения протокола LDAP-SSL/TLS, сохраните все изменения на странице «Сервер LDAP».

5. Нажмите **Поиск по корню каталогов**.
6. Введите имя для входа и пароль.
7. Выполните одно или несколько из следующих действий:
 - Чтобы включить сетевую адресную книгу для режима сканирования в электронную почту, выберите пункт **Адресная книга сервера эл. почты**.
 - Чтобы включить сетевую адресную книгу для режима факса, выберите пункт **Адресная книга факса-сервера**.
8. Нажмите кнопку **Сохранить изменения**.
9. При появлении запроса на перезагрузку системы нажмите кнопку **Перезагрузить принтер**.

Установка общих настроек с помощью приложения CentreWare Internet Services

В этом разделе рассматриваются следующие вопросы.

• Доступ к общим настройкам	54
• Просмотр сведений о принтере	54
• Клонирование настроек принтера	55
• Настройка оповещений по эл. почте	55
• Установка системных настроек	56
• Установка настроек часов	56
• Установка настроек лотков	56
• Настройка прокси-сервера	57
• Восстановление настроек по умолчанию для режимов.....	57

Раздел «Общие настройки» в приложении CentreWare Internet Services служит для установки настроек принтера с помощью веб-браузера.

Доступ к общим настройкам

1. На компьютере откройте веб-браузер, введите в адресной строке IP-адрес принтера и нажмите клавишу **Enter** или **Return**.
2. В приложении CentreWare Internet Services выберите **Свойства**.
3. Чтобы раскрыть меню, в разделе «Свойства» рядом с папкой «Общие настройки» нажмите знак (+).

Просмотр сведений о принтере

1. На компьютере откройте веб-браузер, введите в адресной строке IP-адрес принтера и нажмите клавишу **Enter** или **Return**.
2. В приложении CentreWare Internet Services выберите **Свойства**.
3. Чтобы раскрыть меню, в разделе «Свойства» рядом с папкой «Общие настройки» нажмите знак (+).
4. В разделе «Сведения о версии» содержится номер модели принтера, серийный номер и номер версии микропрограммы для операционных систем.
5. В разделе «Языки описания страниц» содержатся номера версий языков описания страниц, установленных на принтере.
6. В разделе «Память» указывается объем ОЗУ и жесткого диска.

Клонирование настроек принтера

Клонирование позволяет сохранять текущие настройки принтера в файл, который может использоваться в качестве резервной копии конфигурации принтера. Кроме того, файл клонирования можно использовать для копирования настроек принтера на другие аппараты. При использовании файла клонирования для копирования настроек принтера оба принтера должны быть одинаковой модели. Кроме того, на обоих принтерах должна быть установлена одинаковая версия программного обеспечения.

Клонирование настроек принтера:

1. В меню «Общие настройки» выберите **Клонирование**.
2. Выберите параметры для клонирования с принтера:
 - а. Для клонирования настроек с принтера выберите **Параметры принтера**.
 - б. Для клонирования контактной информации из адресной книги выберите пункт **Адресная книга**.
3. Чтобы использовался пароль принтера назначения, в разделе «Ввести IP-адрес принтера назначения» выберите опцию **Используйте пароль данного принтера**.
4. В поле «IP-адрес» введите IP-адрес принтера назначения.
5. Если выбрана опция «Используйте пароль данного принтера», в поле «Пароль» введите пароль для принтера назначения.
6. Нажмите **Клонировать выбранные настройки**.

Настройка оповещений по эл. почте

Можно задать группы, которые будут получать по электронной почте уведомления при отображении в интерфейсе принтера определенных предупреждений о статусе.

Настройка оповещений по эл. почте:

1. В меню «Общие настройки» выберите пункт **Оповещ. по эл.поч.**
2. Чтобы принтер отправлял уведомления по электронной почте, выберите **Включить оповещ. по эл.поч.**
3. Чтобы уведомления по электронной почте отправлялись системному администратору, введите его адрес в поле «Адрес электронной почты системного администратора».
4. Чтобы уведомления по электронной почте отправлялись представителю сервисной службы, введите его адрес в поле «Адрес электронной почты службы».
5. В разделе «Пункты оповещения» выберите позиции, по которым уведомления будут отправляться по электронной почте системному администратору или представителю сервисной службы.
6. Нажмите кнопку **Сохранить изменения**.
7. Рядом с полем «Настройка подключения» нажмите **Настройки эл. почты**.
 - а. Введите адрес отправителя эл. почты для принтера.
 - б. В разделе «Сервер SMTP» введите IP-адрес или имя DNS сервера SMTP, к которому подключается принтер.
Если IP-адрес или имя DNS сервера SMTP неизвестны, выберите опцию **Получить адрес сервера SMTP**.

Примечание: Прежде чем выбрать опцию «Получить адрес сервера SMTP», нажмите кнопку **Сохранить изменения** для сохранения введенных настроек.

- с. В поле «Порт SMTP» введите номер порта сервера SMTP.
- d. Если для входа на сервер SMTP требуется пароль, выберите «Тип идентификации» и введите имя и пароль для входа на SMTP в соответствующие поля.
- e. Нажмите кнопку **Сохранить изменения**.

Установка системных настроек

Данное меню служит для установки общих настроек принтера, таких как время до перехода в режим энергосбережения, настройки предупреждений и т. д.

Установка системных настроек:

1. В меню «Общие настройки» выберите **Настройки системы**.
2. В разделе «Общие» введите значения для режимов энергосбережения и яркости дисплея, затем выберите значения для остальных настроек в соответствующих списках.
3. В разделе «Таймеры» выберите в списке значение таймаута для панели управления, затем введите время в секундах в полях «Тайм-аут ошибки» и «Тайм-аут задания».
4. В разделе «Настройки вывода» выберите значения для настроек в соответствующих списках.
5. Нажмите кнопку **Сохранить изменения**.

Установка настроек часов

Данное меню служит для установки на принтере настроек даты и часов.

Установка настроек часов:

1. В меню «Общие настройки» выберите **Настройка часов**.
2. Выберите настройки в списках «Формат даты», «Формат времени» и «Часовой пояс».
3. В поле «Уст. даты» введите дату в выбранном формате.
4. В поле «Уст. времени» введите время в выбранном формате.
5. Нажмите кнопку **Сохранить изменения**.

Установка настроек лотков

Данное меню служит для настройки лотков: указания формата и типа бумаги, установки нестандартных размеров и включения и отключения вывода указаний.

Установка настроек лотков:

1. В меню «Общие настройки» выберите **Настройки лотка**.
2. Чтобы для выбора режима обходного лотка использовались настройки с панели или из драйвера принтера, в разделе «Настройки лотка» выберите **Режим обходного лотка**.
3. В разделе «Настройки лотка» выберите в списках размер и тип бумаги для каждого из лотков.
4. В разделе «Настройки лотка» введите ширину (X) и длину (Y) нестандартной бумаги.
5. Чтобы при каждой загрузке лотка выводился запрос параметров бумаги, выберите рядом с ним значение **Вкл.**
6. В разделе «Приоритет лотков» выберите для каждой бумаги приоритет лотка.
7. Нажмите кнопку **Сохранить изменения**.

Настройка прокси-сервера

Данная функция служит для настройки и включения режимов прокси-сервера на принтере. Пользователь может вводить свое идентификационное имя на панели управления принтера и получать доступ к набору режимов и функций, созданных специально для его потребностей. Пользователь может быстро сканировать и архивировать бумажные документы, просматривать их эскизы и добавлять их в хранилища часто используемых документов.

Настройка прокси-сервера:

1. В меню «Протокол» выберите **Прокси-сервер**.
2. Для включения прокси-сервера выберите для настройки «Использовать прокси-сервер» значение **Включено**.
3. Введите имя прокси-сервера в поле «Имя сервера».
4. В поле «Номер порта» введите номер порта прокси-сервера.
5. Если для входа на прокси-сервер требуется проверка подлинности, выберите для настройки «Аутентификация» значение **Включено**.
6. При включении аутентификации необходимо ввести имя и пароль для входа на сервер.
7. Нажмите кнопку **Сохранить изменения**.

Восстановление настроек по умолчанию для режимов

Данное меню служит для перезагрузки принтера и восстановления настроек по умолчанию для факса, сканирования, печати и сети с помощью приложения CentreWare Internet Services.

Чтобы перезагрузить принтер или восстановить настройки по умолчанию для системы или режимов, выполните следующее:

1. В меню «Общие настройки» выберите **Сброс**.
2. Чтобы восстановить значения по умолчанию для режима, рядом с опцией «Восстановить значения по умолчанию для факса» или «Восстановить значения по умолчанию для сканирования» нажмите **Перезапустить принтер**.
3. Чтобы восстановить значения по умолчанию для системы, рядом с опцией «Восстановить значения по умолчанию для системы» или «Восстановить значения по умолчанию для сети» нажмите **Перезапустить принтер**.
4. Чтобы перезагрузить принтер без восстановления настроек по умолчанию для системы, рядом с опцией «Перезапустить принтер» нажмите **Перезапустить принтер**.
5. Нажмите кнопку **Сохранить изменения**.

Установка общих настроек с панели управления

В этом разделе рассматриваются следующие вопросы.

• Доступ к сведениям о принтере с панели управления	58
• Использование мастера выключения питания	58
• Установка общих настроек	61
• Настройка таймеров	64
• Установка настроек вывода	64
• Установка настроек лотков	65

Доступ к сведениям о принтере с панели управления

1. На панели управления принтера нажмите кнопку **Статус машины**.
2. Нажмите **Информационные страницы**.
3. Для перехода между информационными страницами пользуйтесь стрелкой **вверх** и **вниз** на сенсорном экране.
4. Чтобы распечатать отдельную информационную страницу, выберите ее и нажмите кнопку **Печать**.

Использование мастера выключения питания

Функция «Мастер включения питания» служит для установки нескольких предварительных настроек принтера, включая страну, дату, время и часовой пояс.

Использование мастера выключения питания для настройки принтера:

1. На панели управления принтера нажмите кнопку **Статус машины**.
2. Выберите **Сист. средства > Настр. админ.**
3. Нажмите **Настройки системы** и выберите **Общие**.
4. Для перехода к мастеру выключения питания, пункт **Запустите мастер**, пользуйтесь кнопками со стрелками **вверх** и **вниз**.
5. При появлении запроса нажмите кнопку **Пуск**.
6. В окне запроса на перезапуск нажмите кнопку **Да, перезапустить**.
7. Выберите язык с помощью кнопок со стрелками **вверх** и **вниз**, затем нажмите кнопку **Далее**.
8. Выбор часового пояса:
 - a. Выберите пункт **Часовой пояс**.
 - b. Выберите географический регион и часовой пояс с помощью кнопок со стрелками **вверх** и **вниз**, затем нажмите кнопку **ОК**.
9. Установка даты:
 - a. Нажмите кнопку **Дата**.
 - b. Нажмите **Формат**, выберите формат даты и нажмите кнопку **X**.
 - c. Нажмите **Месяц** и введите месяц с клавиатуры.
 - d. Нажмите **День** и введите день с клавиатуры.
 - e. Нажмите **Год** и введите год с клавиатуры.
 - f. Нажмите кнопку **ОК**.
10. Установка времени:
 - a. Нажмите кнопку **Время**.
 - b. Выберите формат: **12-час.** или **24-час.**
 - c. Нажмите **Час** и введите час с клавиатуры.
 - d. Нажмите **Минута** и введите минуты с клавиатуры.
 - e. Нажмите кнопку **ОК**.
11. Нажмите кнопку **Далее**.
12. При появлении запроса «Настроить факс сейчас?» выберите один из вариантов.
13. Настройка факса:
 - a. Введите с клавиатуры номер факса.
 - b. Нажмите кнопку **Страна**.
 - c. С помощью кнопки со стрелкой **вверх** или **вниз** выберите страну.
 - d. Нажмите кнопку **Далее**.
14. При появлении запроса «Настроить эл. почту сейчас?» выберите один из вариантов.
15. Выберите способ поиска сервера исходящей почты: **Найти его для меня** или **Я знаю свой SMTP**.
16. Если выбран вариант «Найти его для меня»:
 - a. Нажмите кнопку **Далее**.
 - b. Выберите сервер в списке.
 - c. Нажмите кнопку **Далее**.
Произойдет проверка почтового сервера SMTP.

17. Если выбран вариант «Я знаю свой SMTP»:
 - a. Нажмите кнопку **Далее**.
 - b. Введите с клавиатуры имя сервера SMTP.
 - c. Нажмите кнопку **Далее**.
 - d. Введите номер порта для сервера SMTP.
 - e. Нажмите кнопку **Далее**.
Произойдет проверка почтового сервера SMTP.
18. Нажмите кнопку **Готово**.

Установка общих настроек

В этом разделе рассматриваются следующие вопросы.

• Вызов меню общих настроек	61
• Настройка таймеров экономии энергии	61
• Установка даты и времени	62
• Установка единиц измерения	62
• Установка яркости дисплея	62
• Настройка звуковых сигналов.....	63
• Установка начальной страницы	63
• Настройка предупреждения «мало тонера»	63
• Установка выхода из режима энергосбережения при снятии трубки	63
• Установка автопечати журнала.....	64

Данное меню служит для установки общих настроек принтера, таких как время до перехода в режим энергосбережения, настройки предупреждений и т. д.

Вызов меню общих настроек

1. На панели управления принтера нажмите кнопку **Статус машины**.
2. Выберите **Сист. средства > Настр. админ.**
3. Нажмите **Настройки системы** и выберите **Общие**.

Настройка таймеров экономии энергии

1. На панели управления принтера нажмите кнопку **Статус машины**.
2. Выберите **Сист. средства > Настр. админ.**
3. Нажмите **Настройки системы** и выберите **Общие**.
4. Нажмите кнопку **Энергосбережение**.
5. Для установки задержки перед переходом принтера в режим низкого энергопотребления кнопками со стрелками установите время и нажмите кнопку **ОК**. Диапазон составляет 1-60 минут.
6. Чтобы вернуться в меню «Общие», нажмите кнопку со стрелкой **назад**.

Установка даты и времени

1. Данное меню служит для установки общих настроек принтера, таких как время до перехода в режим энергосбережения, настройки предупреждений и т. д.
2. Выберите пункт **Дата и время**.
3. Выбор часового пояса:
 - a. Выберите пункт **Часовой пояс**.
 - b. Выберите географический регион и часовой пояс с помощью кнопок со стрелками **вверх** и **вниз**, затем нажмите кнопку **ОК**.
4. Установка даты:
 - a. Выберите пункт **Дата**.
 - b. Нажмите **Формат**, выберите формат даты и нажмите кнопку **X**, чтобы закрыть список.
 - c. Нажмите **Месяц** и введите месяц с клавиатуры.
 - d. Нажмите **День** и введите день с клавиатуры.
 - e. Нажмите **Год** и введите год с клавиатуры.
 - f. Нажмите кнопку **ОК**.
5. Установка времени:
 - a. Выберите пункт **Время**.
 - b. Выберите формат: **12-час.** или **24-час.**
 - c. Выберите пункт **Час** и введите час с клавиатуры.
 - d. Выберите пункт **Минута** и введите минуты с клавиатуры.
6. Нажмите кнопку **ОК**.
7. Чтобы вернуться в меню «Общие», нажмите кнопку со стрелкой **назад**.

Установка единиц измерения

1. На панели управления принтера нажмите кнопку **Статус машины**.
2. Выберите **Сист. средства > Настр. админ.**
3. Нажмите **Настройки системы** и выберите **Общие**.
4. Выберите пункт **Ед. измер.**
5. Выберите единицы измерения: **миллиметр (мм)** или **дюйм (")**.
6. Нажмите кнопку **ОК**.

Установка яркости дисплея

1. На панели управления принтера нажмите кнопку **Статус машины**.
2. Выберите **Сист. средства > Настр. админ.**
3. Нажмите **Настройки системы** и выберите **Общие**.
4. Выберите пункт **Яркость дисплея**.
5. Используя кнопку **-** или **+** или клавиатуру, установите число от 1 до 10.
6. Нажмите кнопку **ОК**.

Настройка звуковых сигналов

1. На панели управления принтера нажмите кнопку **Статус машины**.
2. Выберите **Сист. средства > Настр. админ.**
3. Нажмите **Настройки системы** и выберите **Общие**.
4. Выберите пункт **Аудио**.
5. Выберите звуковой сигнал для изменения, затем выберите один из вариантов.
6. Повторите пункт 2 для настройки остальных звуковых сигналов.
7. Чтобы вернуться в меню «Общие», нажмите кнопку со стрелкой **назад**.

Установка начальной страницы

1. На панели управления принтера нажмите кнопку **Статус машины**.
2. Выберите **Сист. средства > Настр. админ.**
3. Нажмите **Настройки системы** и выберите **Общие**.
4. Выберите пункт **Начальная страница**.
5. Чтобы начальная страница печаталась при включении принтера, выберите опцию **Вкл.**
6. Нажмите кнопку **ОК**.

Настройка предупреждения «мало тонера»

1. На панели управления принтера нажмите кнопку **Статус машины**.
2. Выберите **Сист. средства > Настр. админ.**
3. Нажмите **Настройки системы** и выберите **Общие**.
4. Выберите пункт **Предупреждение «мало тонера»**.
5. Чтобы выводилось предупреждение о недостаточном количестве тонера, выберите опцию **Вкл.**
6. Нажмите кнопку **ОК**.

Установка выхода из режима энергосбережения при снятии трубки

1. На панели управления принтера нажмите кнопку **Статус машины**.
2. Выберите **Сист. средства > Настр. админ.**
3. Нажмите **Настройки системы** и выберите **Общие**.
4. Выберите пункт **Вых. из реж. энергосб. при снятии трубки**.
5. Чтобы принтер выходил из режима энергосбережения при снятии трубки внешнего телефона, выберите опцию **Вкл.**
6. Нажмите кнопку **ОК**.

Установка автопечати журнала

1. На панели управления принтера нажмите кнопку **Статус машины**.
2. Выберите **Сист. средства > Настр. админ.**
3. Нажмите **Настройки системы** и выберите **Общие**.
4. Выберите пункт **Автопечать журн.**
5. Чтобы печать журнала выполнялась автоматически после каждой 20-й работы, выберите пункт **Автопечать журн.**
6. Нажмите кнопку **ОК**.
7. В окне запроса на перезапуск системы нажмите кнопку **Заккрыть**.

Настройка таймеров

Меню «Таймеры» служит для установки значений тайм-аутов для сенсорного экрана панели управления, неисправностей и работ, отправляемых на принтер.

Настройка таймеров:

1. На панели управления принтера нажмите кнопку **Статус машины**.
2. Выберите **Сист. средства > Настр. админ.**
3. Выберите **Настройки системы > Таймеры**.
4. Для установки задержки перед отключением панели управления выберите пункт **Панель управления**, установите задержку и нажмите кнопку **ОК**.
5. Для установки времени, по истечении которого принтер отменяет работу печати при сбойном останове, выполните следующее:
 - a. Выберите **Тайм-аут ошибки > Вкл.**
 - b. Введите с клавиатуры время задержки в минутах. Диапазон составляет от 3 до 300 секунд.
 - c. Нажмите кнопку **ОК**.
6. Для установки времени ожидания поступления данных с компьютера на принтер выполните следующее:
 - a. Выберите **Тайм-аут задания > Вкл.**
 - b. Введите с клавиатуры время задержки. Диапазон составляет от 5 до 300 секунд.
 - c. Нажмите кнопку **ОК**.
7. Чтобы вернуться в меню «Настройки системы», нажмите кнопку со стрелкой **назад**. Чтобы вернуться на экран режимов, нажмите кнопку **Основные режимы**.

Установка настроек вывода

Данное меню служит для установки настроек вывода принтера.

Установка настроек вывода принтера:

1. Для установки размера бумаги по умолчанию нажмите **Размер бум. по умолч.**, выберите вариант и нажмите кнопку **ОК**.
Примечание: Значение настройки «Размер бум. по умолч.» изменяется в зависимости от заводских параметров по умолчанию для данной страны.
2. Для печати ID пользователя на странице нажмите **Печать ID**, выберите положение и нажмите кнопку **ОК**.
3. Чтобы принтер выводил данные PDL в виде текста, выберите **Печать текста > Вкл. > ОК**. Принтер не поддерживает печать PDL.
4. Для выбора настройки печати титульного листа выполните следующее:
 - a. Нажмите **Титульный лист**.
 - b. Выберите нужный вариант:
 - **Выкл.** — титульный лист не печатается.
 - **Передняя** — титульный лист вставляется перед первой страницей каждой копии.
 - **Задняя** — титульный лист вставляется после последней страницы каждой копии.
 - **Передняя и задняя** — титульный лист вставляется перед первой и после последней страницы каждой копии.
 - c. Нажмите кнопку **ОК**.
 - d. Для выбора лотка, из которого печатается титульный лист, нажмите **Указать лоток** и выберите один из вариантов.
 - e. Нажмите кнопку **ОК**.
 - f. Чтобы вернуться в меню «Настройки вывода», нажмите кнопку со стрелкой **назад**.
5. Для выбора действия в случае несоответствия размера бумаги выполните следующее:
 - a. Нажмите **Несоотв. размера** и выберите один из вариантов:
 - **Выкл.** — печать без какого-либо дополнительного действия.
 - **Обрез. в разм.** — обрезание изображения для его размещения в области печати на странице.
 - **Масшт. в разм.** — уменьшение или увеличения изображения для его размещения в области печати на странице.
 - **Исп. разм. в обх. лотке** — печать на бумаге из обходного лотка.
 - b. Нажмите кнопку **ОК**.
6. Чтобы бланки печатались на обеих сторонах листа, выберите **2-сторонний бланк > Включить > ОК**.
7. Чтобы информационные страницы печатались на обеих сторонах листа, выберите **2-стор. печать отчета > 2-стор. > ОК**.
8. Для возврата на предыдущий уровень меню нажмите стрелку **назад**. Чтобы вернуться на экран режимов, нажмите кнопку **Основные режимы**.

Установка настроек лотков

Данное меню служит для настройки лотков: указания формата и типа бумаги, установки нестандартных размеров и включения и отключения вывода указаний.

Установка настроек лотков:

1. На панели управления принтера нажмите кнопку **Статус машины**.
2. Выберите **Сист. средства > Управл. лотками > Настройки лотка**.
3. Установка настроек обходного лотка:
 - a. Нажмите **Обходной**.
 - b. Чтобы выводилось указание настроить тип и размер бумаги в лотке, выберите **Обх. лоток: показ. подсказку**.
 - c. Чтобы использовался тип и размер бумаги, заданный драйвере принтера, выберите **Обх. лоток: исп.настр. в драйвере для задан.печ.**
 - d. Чтобы использовать обходной лоток для бумаги определенного типа и размера, снимите флажки **Обх. лоток: показ. подсказку** и **Обх. лоток: исп.настр. в драйвере для задан.печ.**
 - Для выбора размера бумаги или конверта нажмите **Размер**, с помощью кнопок со стрелками **вверх** и **вниз** выберите размера и снова нажмите кнопку **Размер**.
 - Для выбора типа бумаги нажмите **Тип**, с помощью кнопок со стрелками **вверх** и **вниз** выберите тип бумаги и снова нажмите кнопку **Тип**.
 - e. Нажмите кнопку **ОК**.
4. Настройка лотка для бумаги:
 - a. Нажмите **Лоток 1** или **Лоток 2**.
 - b. Чтобы выводилось указание настроить тип и размер бумаги в лотке, выберите **Лот. 1 (2): показ. подсказку**.
 - Для выбора размера бумаги или конверта нажмите **Размер**, с помощью кнопок со стрелками **вверх** и **вниз** выберите размера и снова нажмите кнопку **Размер**.
 - Для выбора типа бумаги в списке нажмите **Тип**, с помощью кнопок со стрелками **вверх** и **вниз** выберите тип и снова нажмите кнопку **Тип**.
 - c. Нажмите кнопку **ОК**.
5. Для возврата на предыдущий уровень меню нажмите стрелку **назад**. Чтобы вернуться на экран режимов, нажмите кнопку **Основные режимы**.

Установка настроек по умолчанию и параметров факса

В этом разделе рассматриваются следующие вопросы.

- [Настройка параметров факса по умолчанию с помощью приложения CentreWare Internet Services](#) 67
- [Установка настроек факса с помощью приложения CentreWare Internet Services](#) 68
- [Установка параметров факса по умолчанию с панели управления](#) 69
- [Установка настроек факса с панели управления](#) 69

Отправка факса с факсимильного аппарата без указания необходимой информации в заголовке отправляемого факса является незаконной. На первой переданной странице, либо в верхнем или нижнем поле каждой переданной страницы должна указываться следующая информация:

- идентификационные данные предприятия или лица, отправляющего факс;
- телефонный номер передающего аппарата;
- дата и время передачи.

Для правильного конфигурирования факса требуется установка параметров факса по умолчанию и настроек факса. Параметры по умолчанию и настройки можно задать с панели управления принтера или с помощью приложения CentreWare Internet Services.

Настройка параметров факса по умолчанию с помощью приложения CentreWare Internet Services

1. На компьютере откройте веб-браузер, введите в адресной строке IP-адрес принтера и нажмите клавишу **Enter** или **Return**.

Примечание: Чтобы узнать IP-адрес принтера, см. раздел [Определение IP-адреса принтера](#) на стр. 28.

2. В приложении CentreWare Internet Services выберите **Свойства**.
3. В разделе «Свойства» в группе «Факс» нажмите кнопку **Факс по умолч.**
4. Выберите разрешение для передаваемых факсов в поле «Разрешение».
5. В разделе «2-стор. сканирование» выберите опцию **1-стор.** или **2-стор.**
6. Чтобы вторая сторона страниц передаваемых факсов переворачивалась по длинной кромке, выберите для настройки «Повернуть стор. 2» значение **Вкл.**
7. Для настройки яркости передаваемых копий выберите соответствующий вариант для настройки «Светлее/Темнее».
8. Чтобы факсы передавались с задержкой, введите время в поле «Отлож. отправка».
9. Нажмите кнопку **Сохранить изменения**.

Установка настроек факса с помощью приложения CentreWare Internet Services

Если принтер подключается к компьютеру по проводной или беспроводной сети, установка настроек факса выполняется с помощью приложения CentreWare Internet Services.

Установка настроек факса с помощью приложения CentreWare Internet Services:

1. На компьютере откройте веб-браузер, введите в адресной строке IP-адрес принтера и нажмите клавишу **Enter** или **Return**.

Примечание: Чтобы узнать IP-адрес принтера, см. раздел [Определение IP-адреса принтера](#) на стр. 28.

2. В приложении CentreWare Internet Services выберите **Свойства**.
3. В разделе «Свойства» в группе «Факс» нажмите кнопку **Параметры факса**.

Примечание: Дополнительные сведения см. раздел «Справка» в приложении CentreWare Internet Services.

4. В разделе «Настройки линии факса» введите номер факса и название компании и выберите остальные настройки линии факса в соответствующих списках.
5. В разделе «Входящие по умолч.» выполните следующее:
 - a. Выберите настройки в списках «Режим приема», «Громкость сигнала вызова», «Настр. пересылки» и «Отклонить размер».
 - b. Установите время автоответа в секундах для каждого из режимов.
 - c. Если для параметра «Настр. пересылки» выбрано значение «Вкл.», введите номер в поле «Ном. настр. переадр.».
 - d. Если для параметра «Удаленное получение» выбрано значение «Вкл.», введите значение в поле «Сигнал об удаленном получении». Диапазон составляет 00–99.
6. В разделе «Передача по умолч.» выберите значения для настроек «Набор с префиксом» и «Обложка факса», затем введите номер в поле «Номер для набора с префиксом» и настройки автодозвона.
7. В разделе «Отчеты факса» выберите в соответствующих списках условия, при которых печатаются отчеты факса.
8. Нажмите кнопку **Сохранить изменения**.

Установка параметров факса по умолчанию с панели управления

Примечание: Если принтер подключается к компьютеру по проводной или беспроводной сети, установка настроек факса выполняется с помощью приложения CentreWare Internet Services.

1. На панели управления принтера нажмите кнопку **Статус машины**.
2. Перейдите на вкладку **Сист. средства** и нажмите кнопку **Режим по умолч.**
3. Выберите пункт **Факс по умолч.**
4. Выберите пункт **Разрешение**, выберите разрешение по умолчанию для передаваемых факсов и нажмите кнопку **ОК**.
5. Нажмите **2-стор. сканирование**, выберите опцию **1-стор.** или **2-стор.** и нажмите кнопку **ОК**.
6. Нажмите **Светлее/Темнее**, сделайте факс светлее или темнее и нажмите кнопку **ОК**.
7. Чтобы выбрать время передачи, нажмите кнопку **Отлож. отправка**.
 - a. Нажмите поле «Час» и введите час с клавиатуры.
 - b. Нажмите поле «Минута» и введите минуты с клавиатуры.
 - c. Нажмите **АМ** (До полудня) или **РМ** (После полудня).
 - d. Для сохранения настройки нажмите **ОК**.
8. Чтобы вернуться на экран режимов, нажмите кнопку **Основные режимы**.

Установка настроек факса с панели управления

Примечание: Если принтер подключается к компьютеру по проводной или беспроводной сети, установка настроек факса выполняется с помощью приложения CentreWare Internet Services.

В разделе «Параметры факса» предусмотрено четыре группы настроек:

- Настройки линии факса
- Входящие по умолч.
- Передача по умолч.
- Отчеты факса

Для правильной работы факса установите все настройки перед тем, как им пользоваться. Впоследствии данные настройки можно изменить с панели управления или в приложении CentreWare Internet Services.

Установка настроек линии факса с панели управления

1. На панели управления принтера нажмите кнопку **Статус машины**.
2. Выберите **Сист. средства > Настр. админ.**
3. Выберите пункт **Параметры факса**.
4. Выберите пункт **Настройки линии факса**.
5. Выберите пункт **Номер факса**, введите номер линии факса и нажмите кнопку **ОК**.
6. Выберите пункт **Страна**, кнопками со стрелками выберите страну и нажмите кнопку **ОК**.
7. В окне запроса на перезапуск нажмите кнопку **Да, сохранить**, чтобы сохранить настройки и перезагрузить принтер.

Примечание: Если настройка факса выполняется впервые, перезагрузите принтер, чтобы стали доступны остальные пункты меню.

8. На панели управления принтера нажмите кнопку **Статус машины**.
9. Выберите **Сист. средства > Настр. админ.**
10. Выберите пункт **Название компании**, введите с клавиатуры название и нажмите кнопку **ОК**.
11. Выберите пункт **Тип линии**, выберите **PSTN** или **PBX** и нажмите кнопку **ОК**. В окне запроса на перезапуск системы нажмите кнопку **Закрывать**.
12. Для перехода на следующий экран нажмите на дисплее кнопку со стрелкой **вверх** и **вниз**.
13. Выберите пункт **Монитор линии**, выберите уровень и нажмите кнопку **ОК**. В окне запроса на перезапуск системы нажмите кнопку **Закрывать**.
14. Выберите пункт **Шаблон DRPD**, выберите шаблон DRPD и нажмите кнопку **ОК**. В окне запроса на перезапуск системы нажмите кнопку **Закрывать**.
15. Выберите пункт **Порог опред. состояния внешней линии**, выберите уровень и нажмите кнопку **ОК**. В окне запроса на перезапуск системы нажмите кнопку **Закрывать**.
16. Для возврата в меню «Параметры факса» нажмите стрелку **назад**. Чтобы вернуться на экран режимов, нажмите кнопку **Основные режимы**.

Установка параметров входящих факсов по умолчанию с панели управления

1. На панели управления принтера нажмите кнопку **Статус машины**.
2. Выберите **Сист. средства > Настр. админ.**
3. Выберите пункт **Параметры факса**.
4. Выберите пункт **Входящие по умолч.**
5. Для перехода между списками пользуйтесь кнопкой со стрелкой **вверх** или **вниз**.
6. Выберите пункт **Режим приема**, выберите режим и нажмите кнопку **ОК**.
7. Выберите пункт **Громкость сигнала вызова**, выберите громкость и нажмите кнопку **ОК**. В окне запроса на перезапуск системы нажмите кнопку **Закрывать**.
8. Выберите пункт **Настройка автоответа**.
 - а. Выберите подходящую настройку для факса:
 - **Автоответ факса** — для телефонной линии без подключения телефона или автоответчика.
 - **Автоответ тел./факса** — для телефонной линии с подключенным телефоном.
 - **Автоответ отв./факс** — для телефонной линии с подключенным автоответчиком.

- b. Рядом с выбранным вариантом введите с клавиатуры задержку ответа принтера.
 - c. Чтобы вернуться в меню «Входящие по умолч.», нажмите кнопку со стрелкой **назад**.
9. Отклонение факсов, отправленных из нежелательных источников:
- a. Выберите пункт **Фильтр неж. факс** и нажмите **Вкл.** или **Выкл.**
 - b. Нажмите кнопку **ОК**.
 - c. В окне запроса на перезапуск системы нажмите кнопку **Закрывать**.
 - d. Чтобы вернуться в меню «Входящие по умолч.», нажмите кнопку со стрелкой **назад**.
10. Настройка защищенного приема:
- Примечание:** Для использования защищенного приема должна быть настроена блокировка панели.
- a. Выберите **Защищенный прием**.
 - b. Выберите пункт **Защищенное получение установлено**, выберите **Включено** и введите PIN-код из четырех цифр.
 - c. Для возврата в меню «Входящие по умолч.» нажмите кнопку со стрелкой **назад**.
11. Настройка пересылки факсов:
- a. Нажмите **Настр. пересылки**.
 - b. Для пересылки факса без печати нажмите кнопку **Переслать**, введите номер для пересылки и нажмите **ОК**.
 - c. Чтобы распечатать факс и переслать его, нажмите кнопку **Печать и пересылка**, введите номер для пересылки и нажмите **ОК**.
 - d. В окне запроса на перезапуск системы нажмите кнопку **Закрывать**.
12. Печать факсов на обеих сторонах листов:
- a. Нажмите **2-стор. печать**, выберите **Вкл.** и нажмите кнопку **ОК**.
 - b. В окне запроса на перезапуск системы нажмите кнопку **Закрывать**.
13. Печать факса при использовании внешнего телефона после звукового сигнала факса:
- a. Выберите пункт **Удаленное получение** и нажмите **Вкл.**
 - b. Введите двухзначный тональный код и нажмите кнопку **ОК**.
 - c. В окне запроса на перезапуск системы нажмите кнопку **Закрывать**.
14. Выбор действия в случае, когда длина принимаемого документа превышает размер бумаги в принтере:
- a. Выберите пункт **Отклонить размер**.
 - b. Чтобы печатались факсы увеличенного размера на обеих сторонах листа, выберите опцию **Выкл.**
 - c. Чтобы входящие факсы уменьшались под размер выбранной бумаги, выберите опцию **Автоуменьшение**.
 - d. Чтобы отклонялись данные и изображения, выходящие за поля выбранной бумаги, выберите опцию **Вкл.**
 - e. Нажмите кнопку **ОК**.
 - f. В окне запроса на перезапуск системы нажмите кнопку **Закрывать**.
 - g. Для возврата на предыдущий уровень меню нажмите стрелку **назад**. Чтобы вернуться на экран режимов, нажмите кнопку **Основные режимы**.

Установка параметров передачи факсов по умолчанию с панели управления

1. На панели управления принтера нажмите кнопку **Статус машины**.
2. Выберите **Сист. средства > Настр. админ.**
3. Выберите пункт **Параметры факса**.
4. Нажмите кнопку **Параметры передачи по умолчанию**.
5. Настройка автодозвона по занятому номеру или линии, по которой нет ответа:
 - a. Выберите пункт **Настройка автодозвона**.
 - b. Чтобы изменить число попыток автодозвона, выберите пункт **Попыт. автодозв.**, введите число от 0 до 9 и нажмите кнопку **ОК**.
 - c. Нажмите кнопку **ОК**.
 - d. В окне запроса на перезапуск системы нажмите кнопку **Закрывать**.
6. Изменение промежутка времени между попытками автодозвона:
 - a. Выберите пункт **Интервал автодозвона** и введите задержку от 1 до 15 минут.
 - b. Нажмите кнопку **ОК**.
 - c. В окне запроса на перезапуск системы нажмите кнопку **Закрывать**.
7. Изменение промежутка времени между попытками отправки:
 - a. Выберите пункт **Интерв. таймер** и введите задержку от 3 до 255 секунд.
 - b. Нажмите кнопку **ОК**.
 - c. В окне запроса на перезапуск системы нажмите кнопку **Закрывать**.
 - d. Для возврата в меню «Передача по умолч.» нажмите кнопку со стрелкой **назад**.
8. Выбор типа набора для исходящих факсов:
 - a. Выберите пункт **Тип набора**.
 - b. Предусмотрены следующие варианты:
 - **PB** — кнопочный тональный набор.
 - **DP (10 PPS)** — импульсный набор 10 импульсов в секунду.
 - **DP (20 PPS)** — импульсный набор 20 импульсов в секунду.

- c. Нажмите кнопку **ОК**.
- d. В окне запроса на перезапуск системы нажмите кнопку **Заккрыть**.
9. Ввод номера набора с префиксом:
 - a. Выберите пункт **Префикс набора**, затем выберите **Вкл**.
 - b. Введите номер префикса и нажмите кнопку **ОК**
 - c. В окне запроса на перезапуск системы нажмите кнопку **Заккрыть**.
10. Чтобы при каждой передаче факса создавалась титульная страница, выберите пункт **Обложка факса**, затем **Вкл.** и **ОК**.
11. Включение и отключение режима коррекции ошибок:
 - a. Выберите пункт **ЕСМ** и нажмите **Вкл.** или **Выкл**.
 - b. Нажмите кнопку **ОК**.
 - c. В окне запроса на перезапуск системы нажмите кнопку **Заккрыть**.
12. Для выбора скорости модема нажмите **Скорость модема**, выберите скорость передачи и нажмите кнопку **ОК**.
13. Чтобы при отправке факса вручную на экране отображался номер получателя, выполните следующее:
 - a. Выберите пункт **Показ. получателей факса вруч.** и нажмите кнопку **Вкл**.
 - b. Нажмите кнопку **ОК**.
14. Для возврата на предыдущий уровень меню нажмите стрелку **назад**. Чтобы вернуться на экран режимов, нажмите кнопку **Основные режимы**.

Установка настроек отчетов факса с панели управления

1. На панели управления принтера нажмите кнопку **Статус машины**.
2. Выберите **Сист. средства > Настр. админ**.
3. Выберите пункт **Параметры факса**.
4. Выберите пункт **Отчеты факса**.
5. Чтобы после передачи каждых 50 факсов печатался отчет, выберите пункт **Работа факса**, затем **Автопечать** и **ОК**.
6. Чтобы после отправки факса печатался отчет о результатах, выберите пункт **Передача факса**, выберите опцию и нажмите кнопку **ОК**.
7. Чтобы после отправки факса нескольким адресатам печатался отчет о результатах, выберите пункт **Рассылка факса**, выберите опцию и нажмите кнопку **ОК**.
8. Чтобы печатался протокол-отчет для устранения ошибок при передаче факса, выберите пункт **Протокол факса**, выберите опцию и нажмите кнопку **ОК**.
9. Для возврата на предыдущий уровень меню нажмите стрелку **назад**. Чтобы вернуться на экран режимов, нажмите кнопку **Основные режимы**.

Настройка сканирования

В этом разделе рассматриваются следующие вопросы.

- [Краткие сведения по настройке сканирования](#)..... 74
- [Настройка сканирования в общую папку на компьютере](#)..... 75
- [Настройка сканирования на сервер FTP](#) 77
- [Настройка сканирования в эл. почту](#) 78
- [Настройка сканирования через USB](#)..... 78

См. также:

[Сканирование](#) на стр. 159

Краткие сведения по настройке сканирования

Если принтер подключен к сети, можно пользоваться его функцией сканирования. Перед сканированием необходимо выполнить следующее:

- Для сканирования в общую папку на компьютере — установить общий доступ к данной папке и соответствующие разрешения и добавить её как запись в адресной книге в приложении CentreWare Internet Services.
- Для сканирования в общую папку на сервере FTP— добавить сервер FTP и установить соответствующие разрешения для доступа к папке как к записи в адресной книге в приложении CentreWare Internet Services.
- Для сканирования в эл. почту — настроить сервер эл. почты в приложении CentreWare Internet Services.

Если принтер подключен через порт USB, сканирование в эл. почту и по сети недоступно. В этом случае можно сканировать в папку на компьютере или в приложение, установив драйверы сканера и утилиту Диспетчер экспресс-сканирования.

Подробности см. раздел [Установка программного обеспечения](#) на стр. 103.

Настройка сканирования в общую папку на компьютере

В этом разделе рассматриваются следующие вопросы.

- [Открытие общего доступ к папке в среде Windows](#) 75
- [Открытие общего доступа к папке в среде Macintosh OS X версии 10.5 и более поздних версий](#)..... 76
- [Добавление папки в качестве записи в адресной книге с помощью приложения CentreWare Internet Services](#)..... 76
- [Добавление папки в качестве записи в адресной книге с помощью Редактора адресной книги](#) 77

Перед сканированием в общую папку следует установить общий доступ к данной папке и добавить её как запись в адресной книге в приложении CentreWare Internet Services.

Подробности см. раздел [CentreWare Internet Services](#) на стр. 28.

Открытие общего доступ к папке в среде Windows

1. Откройте Проводник.
2. Щелкните правой кнопкой мыши по папке и выберите пункт **Свойства**.
3. Перейдите на вкладку **Общий доступ** и выберите **Дополнительный общий доступ**.
4. Выберите **Открыть общий доступ к этой папке**.
5. Нажмите кнопку **Разрешения**.
6. Выберите группу **Для всех** и убедитесь, что все разрешения включены.
7. Нажмите кнопку **ОК**.

Примечание: Запишите общее имя для последующего использования.

8. Нажмите кнопку **ОК**.
9. Нажмите кнопку **Заккрыть**.

Открытие общего доступа к папке в среде Macintosh OS X версии 10.5 и более поздних версий

1. В меню Apple выберите пункт **System Preferences** (Параметры системы).
2. В меню "View" (Вид) выберите пункт **Sharing** (Общий доступ).
3. В списке "Services" (Службы) выберите пункт **File Sharing** (Общий доступ к файлам).
4. Щелкните значок плюса (+) под полем "Shared Folders" (Общие папки). Откроется список папок.
5. Выберите папку, для которой надо открыть общий доступ в сети, и нажмите кнопку **Add** (Добавить).
6. В списке "Users" (Пользователи) выберите опцию **Everyone** (Для всех).
7. В списке справа от окна "Users" кнопкам со стрелками установите права доступа **Read & Write** (Чтение и запись).
8. Нажмите кнопку **Options** (Опции).
9. Чтобы открыть доступ к этой папке с компьютеров Windows, выберите опцию **Share files and folders using SMB** (Общий доступ к файлам и папкам с помощью SMB).
10. Установите флажок **On** слева от опции "File Sharing" в разделе "Service".
Данная папка и ее содержимое теперь будут доступны для пользователей в сети.
11. Закройте окно «System Preferences».

Примечание: Когда открывается общая папка, в области поиска папок отображается пиктограмма общей папки.

Добавление папки в качестве записи в адресной книге с помощью приложения CentreWare Internet Services

1. На компьютере откройте веб-браузер, введите в адресной строке IP-адрес принтера и нажмите клавишу **Enter** или **Return**.

Примечание: Чтобы узнать IP-адрес принтера, см. раздел [Определение IP-адреса принтера](#) на стр. 28.

2. Нажмите кнопку **Адресная книга**.
3. В разделе «Сетевое сканирование (комп./серв.)» выберите опцию **Адресная книга компьютера/сервера**.
4. Нажмите кнопку **Добавить** рядом со свободным полем и введите следующие данные:
 - **Имя:** введите имя, которое будет отображаться в адресной книге.
 - **Тип сервера:** выберите опцию **Компьютер (SMB)**.
 - **Адрес хоста:** введите IP-адрес компьютера.
 - **Номер порта:** введите номер порта по умолчанию для SMB (139) или выберите его из предлагаемого диапазона.
 - **Имя для входа:** введите имя пользователя компьютера.
 - **Пароль для входа:** введите пароль для входа в систему на компьютере.
 - **Подтверждение пароля:** введите пароль еще раз.
 - **Имя общего каталога:** введите имя каталога или папки. Например, если файлы сканирования нужно сохранять в папке *scans*, введите *scans*.
 - **Путь к подкаталогу:** введите путь к папке на сервере FTP. Например, если файлы сканирования нужно сохранять в папке *colorscans*, которая содержится в папке *scans*, введите */colorscans*.

5. Нажмите кнопку **Сохранить изменения**.

Добавление папки в качестве записи в адресной книге с помощью Редактора адресной книги

1. На компьютере выберите **Пуск > Все программы > Офисная печать Xerox > WorkCentre 6605**.
2. На левой области в группе «Адресная книга принтера» выберите **Сервер**.
3. Введите имя общей папки на компьютере в поле «Имя».
4. В поле «Тип сервера» выберите **Компьютер (SMB)**.
5. Нажмите кнопку **Мастер настройки компьютера**, затем **Обзор**.
6. Перейдите к общей папке на компьютере.
7. Нажмите кнопку **ОК**, затем **Далее**.
8. Чтобы открыть принтеру доступ к общей папке, введите имя для входа и пароль.
9. Нажмите кнопку **Далее**, затем **Готово**.
10. Нажмите кнопку **ОК**.
Новая запись отобразится в разделе «Сервер».
11. Нажмите кнопку **Сохранить все**.

Настройка сканирования на сервер FTP

Перед настройкой сканирования на сервер FTP необходимо установить соответствующее программное обеспечение и выполнить настройку с указанием общих папок для каждого пользователя.

1. На компьютере откройте веб-браузер, введите в адресной строке IP-адрес принтера и нажмите клавишу **Enter** или **Return**.

Примечание: Чтобы узнать IP-адрес принтера, см. раздел [Определение IP-адреса принтера](#) на стр. 28.

2. В приложении CentreWare Internet Services нажмите кнопку **Адресная книга**.
3. В разделе «Сетевое сканирование (комп./серв.)» выберите опцию **Адресная книга компьютера/сервера**.
4. Нажмите кнопку **Добавить** рядом со свободным полем и введите следующие данные:
 - **Имя:** введите имя, которое будет отображаться в адресной книге.
 - **Тип сети:** выберите пункт **Сервер (FTP)**.
 - **Адрес хоста:** введите IP-адрес или имя DNS для сервера FTP.
 - **Номер порта:** введите номер порта по умолчанию для FTP (21) или выберите его из предлагаемого диапазона.
 - **Имя для входа:** введите имя для входа на сервер FTP.
 - **Пароль:** введите пароль для входа на сервер FTP.
 - **Подтверждение пароля:** введите пароль еще раз.
 - **Имя общего каталога:** введите имя каталога или папки. Например, если файлы сканирования нужно сохранять в папке *scans*, введите *scans*.
 - **Путь к подкаталогу:** введите путь к папке на сервере FTP. Например, если файлы сканирования нужно сохранять в папке *colorscans*, которая содержится в папке *scans*, введите */colorscans*.

5. Нажмите кнопку **Сохранить изменения**. Будет создана новая запись в адресной книге.

Теперь можно сканировать на сервер FTP.

Настройка сканирования в эл. почту

Прежде чем приступить к сканированию в эл. почту, необходимо настроить параметры связи принтера с сервером эл. почты (SMTP).

Для настройки параметров сервера SMTP выполните следующее:

1. На компьютере откройте веб-браузер, введите в адресной строке IP-адрес принтера и нажмите клавишу **Enter** или **Return**.

Примечание: Чтобы узнать IP-адрес принтера, см. раздел [Определение IP-адреса принтера](#) на стр. 28.

2. Нажмите кнопку **Свойства**.

3. В левой области в разделе «Протоколы» выберите пункт **Настройки эл. почты**.

4. Введите следующие данные:

- В поле «Адрес отправки эл. почты» введите в соответствующем формате адрес электронной почты, который будет указываться в поле «От» отправляемых с принтера сообщений.
- **Сервер SMTP (IP-адрес или имя DNS):** введите IP-адрес или имя DNS для сервера SMTP.
- **Номер порта SMTP:** введите номер порта по умолчанию для SMTP (25) или выберите его из предлагаемого диапазона.

5. Выберите пункт «Тип идентификации».

Примечание: Тип идентификации должен быть совместим с сервером SMTP.

6. Если требуется идентификация, введите имя для входа на сервер SMTP.

7. Если требуется идентификация, введите пароль для сервера SMTP.

8. Введите пароль еще раз.

9. Перейдите вниз и нажмите кнопку **Сохранить изменения**.

Примечание: Получите у интернет-провайдера или системного администратора имя (или IP-адрес) SMTP-сервера. Некоторые интернет-провайдеры требуют проверку подлинности. Подтвердите тип идентификации, имя для входа и пароль.

Теперь можно сканировать в эл. почту. Подробности см. раздел [Настройка сканирования в эл. почту](#) на стр. 78.

Настройка сканирования через USB

Если принтер подключен через порт USB, сканирование в эл. почту и по сети недоступно. В этом случае можно сканировать в папку на компьютере или в приложение, установив драйверы сканера и утилиту Диспетчер экспресс-сканирования. Подробности см. раздел [Установка программного обеспечения](#) на стр. 103.

Настройка сканирования в папку на компьютере через порт USB

1. Запустите Диспетчер экспресс-сканирования:
 - В среде Windows: выберите **Пуск > Программы > Xerox**. Выберите в списке принтер. Дважды щелкните **Диспетчер экспресс-сканирования**.
 - В среде Macintosh: выберите **Applications > Xerox**. Выберите в списке принтер. Дважды щелкните **Диспетчер экспресс-сканирования**.
2. Нажмите кнопку **ОК** для сохранения в папке по умолчанию или щелкните **Обзор**, чтобы выбрать другую папку.
3. Нажмите кнопку **ОК**.

Теперь можно сканировать в папку на компьютере. Подробности см. раздел [Сканирование в папку на компьютере, подключенном USB-кабелем](#) на стр. 163.

Установка настроек безопасности с помощью приложения CentreWare Internet Services

В этом разделе рассматриваются следующие вопросы.

• Вызов меню «Безопасность».....	80
• Установка административных настроек защиты.....	81
• Установка настроек защиты.....	82
• Настройка системы проверки подлинности LDAP	83
• Настройка системы проверки подлинности Kerberos.....	83
• Настройка проверки подлинности LDAP	84
• Настройка списка доступа к хосту	84
• Установка настроек IPsec	86
• Установка настроек протокола 802.1x.....	87
• Установка настроек протокола SSL	87
• Настройка фильтрации доменов SMTP	88

Раздел «Параметры безопасности» служит для установки настроек администрирования, аутентификации, управления доступом и правами пользователей, доступа к режимам.

Примечание: Дополнительные сведения см. раздел «Справка» в приложении CentreWare Internet Services.

Вызов меню «Безопасность»

1. На компьютере откройте веб-браузер, введите в адресной строке IP-адрес принтера и нажмите клавишу **Enter** или **Return**.
2. В приложении CentreWare Internet Services выберите **Свойства**.
3. Чтобы раскрыть меню, в разделе «Свойства» рядом с папкой «Безопасность» нажмите знак плюса (+).

Установка административных настроек защиты

1. На компьютере откройте веб-браузер, введите в адресной строке IP-адрес принтера и нажмите клавишу **Enter** или **Return**.
2. В приложении CentreWare Internet Services выберите **Свойства**.
3. Чтобы раскрыть меню, в разделе «Свойства» рядом с папкой «Безопасность» нажмите знак плюса (+).
4. Нажмите **Настройки защиты админ.**
5. Для включения режима администратора выберите **Включить режим администратора**.
6. Введите имя пользователя и пароль и повторите ввод пароля.
7. В поле «Отказ в доступе из-за ошибки идентификации администратора» введите число попыток входа до блокирования пользователя.
8. Нажмите кнопку **Сохранить изменения**.

Установка настроек защиты

1. На компьютере откройте веб-браузер, введите в адресной строке IP-адрес принтера и нажмите клавишу **Enter** или **Return**.
2. В приложении CentreWare Internet Services выберите **Свойства**.
3. Чтобы раскрыть меню, в разделе «Свойства» рядом с папкой «Безопасность» нажмите знак плюса (+).
4. Нажмите **Настройки защиты**.
5. Ограничение доступа к меню на панели управления:
 - a. Для настройки «Установка блокировки панели» выберите значение **Включить**.
 - b. Введите четырехзначный пароль и повторите ввод.
- Примечание:** Когда включается блокировка панели, в меню «Настройки защиты» появляются новые пункты. Эти пункты меню доступны только при включенной блокировке.
6. Установка доступа неавторизованным пользователям к режимам и выбор отображения режимов:
 - a. Рядом с режимом в списке выберите уровень доступа к нему для неавторизованных пользователей.
 - b. Чтобы факсы отправлялись с использованием драйвера факса, выберите для настройки «Перед. через драйвер факса» значение **Включить**.
 - c. Чтобы разрешить копирование передней и задней стороны удостоверений, выберите для настройки «Копия ID» значение **Включить**.
 - d. Чтобы при подключении USB-накопителя выводилось всплывающее окно, выберите для настройки «Службы USB - показ. всплыв. окно» значение **Включить**.
 - e. Чтобы делать выбор при появлении USB-накопителя, выберите для настройки «Службы USB - показ. режимы для USB-накоп.» одно из значений.
 - f. В поле «Новый код доступа» введите четырехзначный пароль и повторите ввод в поле «Подтвер. кода доступа».
7. Запрет просмотра входящих факсов неавторизованными пользователями:
 - a. Для настройки «Защищенное получение установлено» выберите значение **Включить**.
 - b. В поле «Новый код доступа» введите четырехзначный пароль и повторите ввод в поле «Подтвер. кода доступа».
8. Чтобы разрешить пользователям изменять поле «От» в сообщениях эл. почты, отправляемых с принтера, для настройки «Измен. поля "От" эл. почты» выберите значение **Включить**.
9. Чтобы разрешить пользователям выбор получателей только в телефонной или адресной книге, выберите в списке опцию **Подтвержд. получ-й**.
10. Чтобы разрешить загрузку обновлений микропрограммы, для настройки «Загрузка ПО» выберите значение **Включить**.
11. Чтобы на экране панели управления отображался IP-адрес или имя хоста, выберите значение для настройки «Показывать сведения о сети».
12. Включение шифрования данных на жестком диске:
 - a. Перейдите по ссылке **Шифр. данных на диске**.
 - b. Для настройки «Шифрование» выберите значение **Вкл.**
 - c. Введите ключ шифрования для принтера и повторите ввод.

Примечание: После изменения параметров шифрования данных все сохраненные документы будут удалены.

- d. Нажмите кнопку **Сохранить изменения**.
13. Для удаления данных на жестком диске путем записи поверх них случайных данных выберите число перезаписей в поле «Перезапись диска».
14. Для ограничения числа попыток входа в систему в качестве администратора выберите значение в списке «Попыток входа в систему».
15. Нажмите кнопку **Сохранить изменения**.

Настройка системы проверки подлинности LDAP

Перед использованием сервера LDAP для идентификации необходимо установить настройки в приложении CentreWare Internet Services. Для использования сервера LDAP выберите **Свойства > Протоколы** в приложении CentreWare Internet Services.

Примечание: Система проверки подлинности представляет собой дополнительную функцию, применяемую только для поиска в сетевой адресной книге с панели управления принтера. Вначале на принтере выполняется проверка подлинности с помощью указанной системы. Затем, в случае успешного прохождения проверки, производится поиск в сетевой адресной книге.

Настройка системы проверки подлинности

1. На компьютере откройте веб-браузер, введите в адресной строке IP-адрес принтера и нажмите клавишу **Enter** или **Return**.
2. В приложении CentreWare Internet Services выберите **Свойства**.
3. Чтобы раскрыть меню, в разделе «Свойства» рядом с папкой «Безопасность» нажмите знак плюса (+).
4. Нажмите кнопку **Система проверки подлинности**.
5. Чтобы выбрать тип проверки подлинности, в разделе «Параметры системы проверки подлинности» выберите **LDAP** или **Kerberos**.
6. В разделе «Дополнительные сведения» введите значения тайм-аута в секундах в полях «Время ожидания ответа сервера» и «Время ожидания поиска».
7. Нажмите кнопку **Сохранить изменения**.

Настройка системы проверки подлинности Kerberos

Перед использованием сервера Kerberos для идентификации необходимо установить настройки в приложении CentreWare Internet Services. Для использования сервера Kerberos выберите **Свойства > Безопасность > Сервер Kerberos**.

Примечание: Использование сервера Kerberos представляет собой дополнительную функцию, применяемую только системой проверки подлинности для поиска в сетевой адресной книге с панели управления принтера. Вначале на принтере выполняется проверка подлинности с помощью указанной системы. Затем, в случае успешного прохождения проверки, производится поиск в сетевой адресной книге.

Примечание: При успешной проверке Kerberos для принтера устанавливается текущая дата и время. См. раздел [Установка даты и времени](#) на стр. 62. Для использования сервера сетевого времени (NTP) выберите **Свойства > Протоколы > SNTP** в приложении CentreWare Internet Services.

Установка настроек сервера Kerberos

1. На компьютере откройте веб-браузер, введите в адресной строке IP-адрес принтера и нажмите клавишу **Enter** или **Return**.
2. В приложении CentreWare Internet Services выберите **Свойства**.
3. Чтобы раскрыть меню, в разделе «Свойства» рядом с папкой «Безопасность» нажмите знак плюса (+).
4. Выберите пункт **Сервер Kerberos**.
5. В разделе «IP-адрес / Имя узла и порт» введите IP-адрес или имя сетевого хоста для сервера Kerberos, затем номер порта.
6. В поле «Имя домена» введите имя домена для сервера проверки подлинности.
7. В поле «Имя для входа» введите имя пользователя для входа на сервер.
8. В поле «Пароль» введите пароль для сервера и повторите ввод.
9. Нажмите кнопку **Сохранить изменения**.

Настройка проверки подлинности LDAP

1. На компьютере откройте веб-браузер, введите в адресной строке IP-адрес принтера и нажмите клавишу **Enter** или **Return**.
2. В приложении CentreWare Internet Services выберите **Свойства**.
3. Чтобы раскрыть меню, в разделе «Свойства» рядом с папкой «Безопасность» нажмите знак плюса (+).
4. Выберите пункт **Проверка подлинности LDAP**.
5. Чтобы добавить к имени пользователя текстовую строку, для настройки «Использовать добавленную текстовую строку» выберите значение **Включить**.
6. В поле **Текстовая строка, добавляемая к имени пользователя** введите строку для добавления к имени пользователя при проверке подлинности.
7. Нажмите кнопку **Сохранить изменения**.

Настройка списка доступа к хосту

Список доступа к хосту предназначен для управления доступом к принтеру по протоколу LPR или Port 9100. Можно ввести до пяти комбинаций IP-адресов и масок, а затем выбрать запрет, разрешение или отключение фильтра для каждого IP-адреса. Можно ввести отдельный IP-адрес и маску адреса или указать диапазон IP-адресов и масок. Если IP-адреса и маски в списке доступа к хосту отсутствуют, никакие ограничения на доступ к принтеру не действуют.

Печатать можно только с одного конкретного IP-адреса. Список доступа выглядит так, как таблица ниже.

Список доступа	IP-адрес	Маска адреса	Операция
1	192.168.200.10	255.255.255.255	Принять

Можно отклонить один конкретный IP-адрес и разрешить печать со всех прочих адресов. Список доступа выглядит так, как таблица ниже.

Список доступа	IP-адрес	Маска адреса	Операция
1	192.168.200.10	255.255.255.255	Отклонить
2	0.0.0.0	0.0.0.0	Принять

Первая строка списка доступа имеет высший приоритет. При настройке списка из нескольких строк первым следует вводить самый узкий диапазон. Первую строку надо использовать для наиболее специфических адресов, а последнюю строку — для наиболее общих.

Список доступа можно настроить, например, следующим образом:

- Принимать печать из конкретной сети.
- Отклонять печать с использованием определенной маски для данной сети.
- Принимать печать с одного конкретного адреса в пределах данной маски сети.

Для этого примера список доступа выглядит так, как таблица ниже.

Список доступа	IP-адрес	Маска адреса	Операция
1	192.168.200.10	255.255.255.255	Принять
2	192.168.200.0	255.255.255.0	Отклонить
3	192.168.0.0	255.255.0.0	Принять

Настройка списка доступа к хосту:

1. На компьютере откройте веб-браузер, введите в адресной строке IP-адрес принтера и нажмите клавишу **Enter** или **Return**.
2. В приложении CentreWare Internet Services выберите **Свойства**.
3. Чтобы раскрыть меню, в разделе «Свойства» рядом с папкой «Безопасность» нажмите знак плюса (+).
4. Нажмите **Список доступа к хосту**.
5. В поле «IP-адрес» введите IP-адрес хоста в виде X.X. X.X, где X — число от 0 до 255, например 192.168.200.10.
6. В поле «Маска адреса» введите маску сети для хоста в виде X.X. X.X, где X — число от 0 до 255, например 255.255.255.255.
7. В поле «Операция» выберите для хоста действие с IP-адресами:
 - **Выкл.** — отключение данной строки списка доступа. При выборе данной настройки вводится IP-адрес или диапазон адресов, на которые не распространяются операции разрешения и запрета.
 - **Разрешить** — указывается IP-адрес или диапазон адресов с доступом к принтеру.
 - **Отклонить** — указывается IP-адрес или диапазон адресов с запретом доступа к принтеру.
8. Нажмите кнопку **Сохранить изменения**.

Установка настроек IPsec

Данная страница служит для включения протокола IPsec на принтере. IPsec — это набор протоколов для обеспечения защиты данных, передаваемых по протоколу IP (Internet Protocol), за счет проверки подлинности и шифрования IP-пакетов в потоках данных. IPsec также включает протоколы для использования криптографического ключа. Протокол IPsec может применяться в качестве составляющей общей политики обеспечения безопасности в компании.

Настройка протокола IPsec:

1. На компьютере откройте веб-браузер, введите в адресной строке IP-адрес принтера и нажмите клавишу **Enter** или **Return**.
2. В приложении CentreWare Internet Services выберите **Свойства**.
3. Чтобы раскрыть меню, в разделе «Свойства» рядом с папкой «Безопасность» нажмите знак плюса (+).
4. Выберите **IPsec**.
5. Для использования протокола IPsec выберите для настройки «Протокол» значение **Включено**.
6. В поле «Общий ключ» введите значение общего ключа длиной до 255 знаков.
7. В поле «Подтвердить общий ключ» снова введите значение общего ключа.
8. Чтобы указать срок службы ключа, введите его в поле «Время жизни IKE SA». Диапазон составляет 5-28800 минут.
9. Чтобы установить максимальный срок службы ключа без учета использования, введите его в поле «Время жизни IPsec SA». Диапазон составляет 5-2880 минут.
10. Для установки степени криптографической стойкости в поле «Группа DH» выберите **G1** для низкой степени или **G2** для высокой.
11. Для включения повышенной секретности передачи (Perfect Forward Security, PFS) выберите для настройки «PFS» значение **Включено**.
12. В поле «Указать IPv4-адрес назначения» введите IP-адрес и номер порта в виде X.X. X.X/P. Значение X должно быть числом от 0 до 255.
13. В поле «Указать IPv6-адрес назначения» введите IP-адрес и номер порта в точности так, как они указаны для сервера назначения.
14. Чтобы указать способ обработки принтером данных с устройств без протокола IPsec, в поле «Связать с не IPsec устройством» выберите один из вариантов:
 - **Обходной** — данные обрабатываются принтером в обход протокола безопасности IPsec.
 - **Отменить** — данные отклоняются принтером без обработки.
15. Нажмите кнопку **Сохранить изменения**.

Установка настроек протокола 802.1x

1. На компьютере откройте веб-браузер, введите в адресной строке IP-адрес принтера и нажмите клавишу **Enter** или **Return**.
2. В приложении CentreWare Internet Services выберите **Свойства**.
3. Чтобы раскрыть меню, в разделе «Свойства» рядом с папкой «Безопасность» нажмите знак плюса (+).
4. Нажмите **802.1X**.
5. Если принтер подключен к серверу RADIUS, выберите для настройки «Включить IEEE 802.1x» значение **Включено**.
6. Выберите метод идентификации в списке «Метод идентификации».
7. В поле «Имя для входа» введите имя для входа на принтер.
8. В поле «Пароль» введите пароль пользователя и повторите его.
9. Чтобы принтер проверял сертификаты, выберите для настройки «Проверка сертификата» значение **Включено**.
10. Нажмите кнопку **Сохранить изменения**.

Установка настроек протокола SSL

1. На компьютере откройте веб-браузер, введите в адресной строке IP-адрес принтера и нажмите клавишу **Enter** или **Return**.
2. В приложении CentreWare Internet Services выберите **Свойства**.
3. Чтобы раскрыть меню, в разделе «Свойства» рядом с папкой «Безопасность» нажмите знак плюса (+).
4. Выберите пункт **SSL**.
5. Выберите для настройки «Включить SSL» значение **Включено**.
6. В поле «Номер порта» введите номер порта для использования протокола HTTPS.
7. Чтобы на принтере создать сертификат с цифровой подписью, выберите пункт **Создать сертификат**.
8. Чтобы выбрать тип подписи DKIM, выберите для настройки «Метод откр. ключа» значение **RSA/SHA-256** или **RSA/SHA-1**.
9. Выберите размер ключа в битах в списке «Размер общего ключа».
10. Для установки срока действия сертификата введите количество дней в поле «Срок действия».
11. Для изменения параметров нового цифрового сертификата выберите пункт **Сформировать подписанный сертификат**.
12. Чтобы внесенные изменения вступили в силу, нажмите кнопку **Перезагрузить принтер**.

Примечания:

- Если в разделе «Настройки защиты» включено шифрование данных на жестком диске, в меню SSL содержится несколько дополнительных пунктов. Дополнительные сведения см. в разделе «Справка» CentreWare Internet Services.
- После создания подписанного сертификата в меню «Безопасность» после пункта SSL появляется новый пункт «Управление сертификатами».

Настройка фильтрации доменов SMTP

1. На компьютере откройте веб-браузер, введите в адресной строке IP-адрес принтера и нажмите клавишу **Enter** или **Return**.
2. В приложении CentreWare Internet Services выберите **Свойства**.
3. Чтобы раскрыть меню, в разделе «Свойства» рядом с папкой «Безопасность» нажмите знак плюса (+).
4. Выберите пункт **Фильтрация доменов SMTP**.
5. Для включения фильтрации доменов выберите для настройки «Фильтрация доменов» значение **Разрешить домены**.
6. В группе «Разрешить список доменов» в поле «Домен назначения» введите имена разрешенных доменов.
7. Нажмите кнопку **Сохранить изменения**.

Установка настроек защиты с панели управления

В этом разделе рассматриваются следующие вопросы.

- Вызов меню «Настройки защиты» 89
- Настройка блокировки панели 89
- Установка блокировки режимов 89
- Установка настроек защиты 90
- Установка настроек шифрования данных 91
- Настройки в меню «Настройка USB» 91

Данное меню служит для контроля доступа к функциям принтера.

Вызов меню «Настройки защиты»

1. На панели управления принтера нажмите кнопку **Статус машины**.
2. Выберите **Сист. средства > Настр. админ.**
3. С помощью кнопки со стрелкой **вверх** или **вниз** выберите **Настройки защиты**.

Настройка блокировки панели

1. На экране «Настройки защиты» выберите **Блокировка панели > Включить > ОК**.
2. В окне запроса введите четырехзначный пароль и нажмите кнопку **ОК**.
3. Повторите ввод пароля в следующем окне запроса.
4. Для возврата на предыдущий уровень меню нажмите стрелку **назад**. Чтобы вернуться на экран режимов, нажмите кнопку **Основные режимы**.

Установка блокировки режимов

В данном меню содержится список установленных на принтере режимов, а также указывается способ отображения данных режимов на панели управления для неавторизованных пользователей. Для каждого режима устанавливается уровень доступа.

- «Включено» — доступ к режиму неавторизованным пользователям разрешается.
- «Пароль блокир.» — разрешается доступ к режиму авторизованным пользователям после ввода пароля.
- «Пароль блок. Цвета» — разрешается доступ к цветному режиму, такому как копирование, авторизованным пользователям после ввода пароля.
- «Выключено» — доступ к режиму неавторизованным пользователям запрещается.

Примечание: Для включения блокировки функций должна быть включена блокировка панели.

Установка блокировки режимов:

1. В меню «Настройки защиты» с помощью кнопок со стрелками **вверх** и **вниз** перейдите к списку режимов.
2. Выделите имя режима.
3. Выберите опцию доступа и нажмите кнопку **ОК**.

Примечание: После установки блокировки для режима факса в окне запроса на перезапуск системы нажмите кнопку **Заккрыть**.

Установка настроек защиты

1. Чтобы разрешить пользователям изменять поле «От» в сообщениях эл. почты, отправляемых с принтера, выберите **Измен. поля "От" эл. почты > Включить > ОК**.
2. Чтобы разрешить пользователям выбор получателей только в телефонной или адресной книге, выберите **Подтвержд. получ-й > Подтвержд. получ-й > ОК**.
3. Чтобы получать электронную почту только с выбранных доменов, выберите **Фильтрация доменов > Включить > ОК**.
4. Для включения загрузки обновлений микропрограммы выберите **Загрузка ПО > Включить > ОК**.
5. Чтобы на экране панели управления отображался IP-адрес или имя хоста, выберите значение для настройки **Показывать сведения о сети** и нажмите кнопку **ОК**.
6. Включение шифрования данных на жестком диске:
 - a. Выберите пункт **Шифр. данных на диске** и нажмите **Вкл**.
 - b. При появлении запроса введите секретную фразу и нажмите кнопку **ОК**.
 - c. Для удаления документов с диска и перезагрузки принтера в окне запроса выберите **Да, удалить**.
7. Для смены ключа шифрования данных на жестком диске выберите пункт **Ключ шифрования**, введите секретную фразу и в окне запроса выберите **Да, удалить**.
8. Для удаления данных на жестком диске путем записи поверх них случайных данных выберите число перезаписей в поле **Перезапись диска**.
9. Для ограничения числа попыток входа в систему в качестве администратора выберите пункт **Попыток входа в систему**, введите число от 1 до 10 и нажмите кнопку **ОК**.
10. Для возврата на предыдущий уровень меню нажмите стрелку **назад**. Чтобы вернуться на экран режимов, нажмите кнопку **Основные режимы**.

Установка настроек шифрования данных

1. На панели управления принтера нажмите кнопку **Статус машины**.
2. Выберите **Сист. средства > Настр. админ.**
3. С помощью кнопки со стрелкой **вверх** или **вниз** выберите **Настройки защиты**.
4. Выберите пункт **Шифр. данных на диске** и нажмите **Вкл.**
5. При появлении запроса введите секретную фразу и нажмите кнопку **ОК**.
6. Для удаления документов с диска и перезагрузки принтера в окне запроса выберите **Да, удалить**.
7. Для смены ключа шифрования данных на жестком диске выберите пункт **Ключ шифрования**, введите секретную фразу и в окне запроса выберите **Да, удалить**.
8. Для удаления данных на жестком диске путем записи поверх них случайных данных выберите число перезаписей в поле **Перезапись диска**.
9. Для возврата на предыдущий уровень меню нажмите стрелку **назад**. Чтобы вернуться на экран режимов, нажмите кнопку **Основные режимы**.

Настройки в меню «Настройка USB»

1. На панели управления принтера нажмите кнопку **Статус машины**.
2. Выберите **Сист. средства > Настр. админ.**
3. Нажмите **Настройка USB**.
4. Чтобы на экране отображалось состояние порта USB, выберите **Состояние порта > Включить > ОК**.
5. В окне запроса на перезапуск системы нажмите кнопку **Заккрыть**.
6. Для выбора протокола Adobe выберите пункт **Протокол Adobe**, выберите значение в списке и нажмите кнопку **ОК**.
7. В окне запроса на перезапуск системы нажмите кнопку **Заккрыть**.
8. Для перезагрузки принтера выключите выключатель питания, затем снова включите его.

Управление сертификатами

В этом разделе рассматриваются следующие вопросы.

• Сведения о сертификатах безопасности	92
• Порядок установки цифровых сертификатов	93
• Перед началом установки	93
• Подготовка к управлению сертификатами	93
• Импортирование цифрового сертификата	94
• Установка назначения цифровых сертификатов.....	95
• Проверка назначения цифровых сертификатов.....	96
• Удаление цифрового сертификата	96
• Экспортирование цифрового сертификата.....	97

Сведения о сертификатах безопасности

Цифровой сертификат представляет собой файл, содержащий данные для подтверждения подлинности клиента или сервера в ходе сетевых операций. Кроме того, в сертификат входит открытый ключ, используемый для создания и проверки цифровых подписей. Одно устройство подтверждает свою подлинность перед другим, предоставляя сертификат, которому оно доверяет. Устройство также может предоставлять сертификат, подписанный доверенной третьей стороной, и цифровую подпись, подтверждающую владение данным сертификатом.

Цифровой сертификат содержит следующие данные:

- Сведения о владельце сертификата
- Серийный номер и срок действия сертификата
- Наименование и цифровая подпись центра сертификации (ЦС), выдавшего сертификат
- Открытый ключ
- Назначение сертификата и открытого ключа

Существует три типа сертификатов:

- **Сертификат устройства:** для него на принтере имеется закрытый ключ, в его назначении указано использование для подтверждения подлинности.
- **Сертификат ЦС:** наделен полномочием подписывать другие сертификаты.
- **Доверенный сертификат:** самоподписанный сертификат, полученный от доверенного устройства.

Для того чтобы принтер связывался с другими устройствами через защищенное доверенное соединение, не нем и на устройствах должны быть установлены определенные сертификаты.

Для таких протоколов, как HTTPS, принтер является сервером и должен подтверждать свою подлинность веб-браузеру клиента. Для таких протоколов, как 802.1X, принтер является клиентом и должен подтверждать свою подлинность серверу идентификации (как правило, серверу RADIUS).

- Установите сертификат устройства на принтере.

Примечание: Для включения протокола HTTPS создайте самоподписанный сертификат на странице SSL в приложении CentreWare Internet Services.

- Установите копию сертификата ЦС, использовавшегося для подписи сертификата устройства принтера, на другом устройстве.

Для таких протоколов, как LDAP и IPsec, оба устройства должны подтверждать свою подлинность друг перед другом.

Порядок установки цифровых сертификатов

Далее приведен порядок установки и использования цифровых сертификатов.

1. Подготовка принтера к управлению цифровыми сертификатами.
 - a. Изменение настроек шифрования данных на жестком диске.
 - b. Включение связи по протоколу HTTPS.
2. Импорт и установка цифровых сертификатов.
 - a. Импорт цифровых сертификатов.
 - b. Установка назначения цифровых сертификатов.
 - c. Проверка назначения цифровых сертификатов.
3. Настройки функций безопасности для использования импортированных цифровых сертификатов.

Далее приведен порядок установки цифровых сертификатов на принтере.

Перед началом установки

Перед управлением цифровыми сертификатами необходимо выполнить следующее:

- Установить дополнительный комплект для повышения производительности (жесткий диск).
- Включить шифрование данных на жестком диске. См. раздел [Установка настроек шифрования данных](#) на стр. 91.
- Установить настройки SSL. См. раздел [Установка настроек протокола SSL](#) на стр. 87.

Подготовка к управлению сертификатами

Некоторые настройки доступны только при включении шифрования для дополнительного жесткого диска. Чтобы использовать данные настройки, включите шифрование данных и установите ключ шифрования.

Примечание: После изменения параметров шифрования данных все сохраненные документы будут удалены.

Включение шифрования данных на жестком диске:

1. На панели управления принтера нажмите кнопку **Статус машины**.
2. Выберите **Сист. средства > Настр. админ.**
3. Введите пароль для блокировки панели, если это требуется, и нажмите кнопку **ОК**.
4. С помощью кнопки со стрелкой **вверх** или **вниз** выберите **Настройки защиты**.
5. С помощью кнопки со стрелкой **вверх** или **вниз** выберите **Шифр. данных на диске**.
6. Выберите **Вкл.** и нажмите кнопку **ОК**.
7. Введите с клавиатуры ключ шифрования и нажмите кнопку **ОК**.

Примечание: Для ключа шифрования можно использовать символы 0–9, a–z, A–Z и пустые значения.



ПРЕДУПРЕЖДЕНИЕ. После изменения параметров шифрования данных все сохраненные документы будут удалены.

8. В окне запроса подтвердите настройку и нажмите кнопку **Да, удалить**.
Принтер автоматически перезагрузится.

Включение связи по протоколу HTTPS:

1. На компьютере откройте веб-браузер, введите в адресной строке IP-адрес принтера и нажмите клавишу **Enter** или **Return**.
2. Нажмите кнопку **Свойства**.
3. В левой области перейдите к разделу **Безопасность** и выберите пункт **SSL**.
4. Нажмите **Создать сертификат**.
5. Выберите один из вариантов в разделе **Метод откр. ключа**.
6. Выберите один из вариантов в разделе **Размер общего ключа**.
7. Подтвердите издателя самоподписанного SSL-сертификата.
8. В поле «Срок действия» укажите срок действия сертификата.
9. Нажмите **Сформировать подписанный сертификат**.
Цифровой сертификат будет создан и внесен в список сертификатов принтера.
10. После изменения настроек нажмите кнопку **Перезапустить принтер** для перезагрузки принтера.
11. Введите IP-адрес принтера в поле адреса и нажмите клавишу **Enter**.
12. Повторите пункты 2-4, чтобы открыть страницу SSL.
13. Убедитесь, что выбрана настройка **Включить SSL**.

Импортирование цифрового сертификата

Перед импортированием сертификата сделайте резервную копию его файла.

Примечание: Для импортирования сертификатов из системы Windows пользуйтесь браузером Internet Explorer. Для импортирования сертификатов из системы Macintosh пользуйтесь браузером Safari.

Импортирование цифрового сертификата:

1. На компьютере откройте веб-браузер, введите в адресной строке IP-адрес принтера и нажмите клавишу **Enter** или **Return**.
2. Нажмите кнопку **Свойства**.
3. В левой области перейдите к разделу **Безопасность** и выберите пункт **SSL**.
4. Нажмите **Загрузить подписанный сертификат**.
Примечание: Опция «Загрузить подписанный сертификат» отображается, только если установлен дополнительный жесткий диск и для него включено шифрование данных.
5. Введите пароль, соответствующий импортируемому файлу сертификата.
Примечание: Пароль требуется только для сертификатов PKCS#12. Для сертификата PKCS#7 и других сертификатов оставьте поле пароля пустым.
6. Введите пароль еще раз для подтверждения.
7. Нажмите кнопку **Обзор** и выберите файл сертификата.
8. Для импортирования файла нажмите **Импорт**.

Установка назначения цифровых сертификатов

1. На компьютере откройте веб-браузер, введите в адресной строке IP-адрес принтера и нажмите клавишу **Enter** или **Return**.
2. Нажмите кнопку **Свойства**.
3. В левой области перейдите к разделу **Безопасность** и выберите пункт **Управление сертификатами**.
Примечание: Пункт «Управление сертификатами» в меню «Безопасность» отображается, только если установлен дополнительный жесткий диск и для него включено шифрование данных.
4. В поле **Категория** выберите один из вариантов:
 - При установке сертификата для SSL-сервера, SSL-клиента, IPsec или клиента беспроводной сети выберите **Локальное устройство**.
 - При установке сертификата для сервера беспроводной связи выберите **Доверенные центры сертификации**.
5. В поле **Назначение сертификата** выберите один из вариантов.
6. В поле **Порядок сертификатов** выберите порядок отображения сертификатов.
7. Для вывода списка сертификатов нажмите **Отображать список**.
Примечание: Если в списке содержится более 20 сертификатов, для вывода следующей страницы нажимайте кнопку **Далее**.
8. Выберите сертификат, связанный с назначением, выбранным в пункте 5.
9. Для вывода сведений о сертификате нажмите **Сведения о сертификате**.
10. Подтвердив данные сертификата в верхней части окна, нажмите кнопку **Использовать этот сертификат**.

Проверка назначения цифровых сертификатов

1. На компьютере откройте веб-браузер, введите в адресной строке IP-адрес принтера и нажмите клавишу **Enter** или **Return**.
2. Нажмите кнопку **Свойства**.
3. В левой области перейдите к разделу **Безопасность** и выберите пункт **Управление сертификатами**.
4. Проверьте информацию в полях **Категория**, **Назначение сертификата** и **Порядок сертификатов**. Если что-то неверно, выберите другой вариант.
5. Для вывода списка сертификатов нажмите **Отображать список**.

Примечание: Если в списке содержится более 20 сертификатов, для вывода следующей страницы нажимайте кнопку **Далее**.

6. Убедитесь, что сертификат со звездочкой действительный и связан с выбранным назначением.

Удаление цифрового сертификата

1. На компьютере откройте веб-браузер, введите в адресной строке IP-адрес принтера и нажмите клавишу **Enter** или **Return**.
2. Нажмите кнопку **Свойства**.
3. В левой области перейдите к разделу «Безопасность» и выберите пункт **Управление сертификатами**.
4. Выберите пункт **Категория** для удаляемого сертификата.
5. Выберите пункт **Назначение сертификата** для удаляемого сертификата.
6. Для вывода списка сертификатов нажмите **Отображать список**.

Примечание: Если в списке содержится более 20 сертификатов, для вывода следующей страницы нажимайте кнопку **Далее**.

7. Выберите сертификат для удаления.
8. Выберите пункт **Сведения о сертификате**.
9. Чтобы удалить сертификат, нажмите кнопку **Удалить** в верхнем правом углу.
10. Для подтверждения нажмите кнопку **Удалить**.

Примечание: При удалении сертификата отключается соответствующая функция. При удалении используемого сертификата следует сначала отключить соответствующую функцию или связать с ней другой сертификат.

- Для SSL-сервера выберите другой сертификата, такой как «Локальное устройство».
- Для SSL-клиента отключите функции LDAP-SSL/TLS и IEEE802.1x.
- Для IPsec установите для настройки IKE значение «Предварительно распространенный ключ» или отключите данную функцию.
- Для беспроводной сети перед удалением сертификата установите для настройки защиты беспроводной сети любое значение, кроме WPA-Enterprise.

Экспортирование цифрового сертификата

1. На компьютере откройте веб-браузер, введите в адресной строке IP-адрес принтера и нажмите клавишу **Enter** или **Return**.
2. Нажмите кнопку **Свойства**.
3. В левой области перейдите к разделу **Безопасность** и выберите пункт **Управление сертификатами**.
4. Выберите **категорию** экспортируемого сертификата.
5. Выберите **назначение** экспортируемого сертификата.
6. Для вывода списка сертификатов нажмите **Отображать список**.

Примечание: Если в списке содержится более 20 сертификатов, для вывода следующей страницы нажимайте кнопку **Далее**.

7. Выберите сертификат для экспортирования.
8. Выберите пункт **Сертификат**.
9. Для экспортирования сертификата в нижней части списка сведений нажмите кнопку **Экспортировать этот сертификат**.

Примечание: Импортированные сертификаты формата PKCS#12 можно экспортировать только в формате PKCS#7, поскольку пароли для сертификатов PKCS#12 не экспортируются.

10. В диалоговом окне загрузки файла нажмите кнопку **Сохранить**.
11. Выберите расположение для сохранения файла и нажмите кнопку **Сохранить**.

Настройка функций Smart eSolutions

В этом разделе рассматриваются следующие вопросы.

- [Использование функций Smart eSolutions](#) 98
- [Порядок настройки функций Smart eSolutions](#) 98
- [Включение прокси-сервера](#)..... 99
- [Проверка настроек DNS и включение протокола SSL](#)..... 99
- [Регистрация на сервере связи Xerox](#).....100
- [Настройка оповещения по эл. почте для уведомлений о считывании данных счетчиков](#).....100
- [Настройка оповещения по эл. почте для уведомлений по расходным материалам](#).....101

Использование функций Smart eSolutions

Smart eSolutions – это набор функций, упрощающих управление принтером и его обслуживание. Он включает бесплатные услуги по управлению планами выставления счетов по счетчикам и восполнению запасов расходных материалов для принтеров в сети. Подробности см. www.xerox.com/smartsolutions.

MeterAssistant обеспечивает автоматический подсчет всех отпечатков, выполненных на принтерах в сети, и передачу этих данных в Xerox. Этот процесс устраняет необходимость в сборе и отправке данных счетчиков вручную.

Служба SuppliesAssistant предназначена для контроля оставшегося срока службы тонера, чернил и других расходных материалов принтера. Когда настроена связь Smart eSolutions с Xerox, служба SuppliesAssistant также контролирует использование расходных материалов. На основе данных, передаваемых в Xerox, происходит пополнение запаса расходных материалов.

Порядок настройки функций Smart eSolutions

Далее приведен порядок настройки функций Smart eSolutions.

1. Включить прокси-сервер.
2. Проверить настройки DNS и включить протокол SSL.
3. Зарегистрировать принтер на сервере связи Xerox.
4. Настроить оповещения по эл. почте для приложения Meter Assistant.
5. Настроить оповещения по эл. почте для приложения Supplies Assistant.

Далее приведено описание настройки функций Smart eSolutions.

Включение прокси-сервера

1. На компьютере откройте веб-браузер, введите в адресной строке IP-адрес принтера и нажмите клавишу **Enter** или **Return**.
2. Нажмите кнопку **Свойства**.
3. В левой области перейдите к разделу **Smart eSolutions** и выберите пункт **Регистрация**.
4. В окне регистрации в разделе настройки выберите **Включить прокси-сервер**.
5. Если прокси-сервер в сети не используется, в разделе **Использовать прокси-сервер** снимите флажок **Включено** и нажмите кнопку **Сохранить изменения**.
Перейдите к разделу **Регистрация на сервере связи Xerox**.
6. Если прокси-сервер в сети используется, в разделе **Использовать прокси-сервер** выберите **Включено**.
7. Введите имя прокси-сервера в поле **Имя сервера**.
8. В поле **Номер порта** введите номер порта прокси-сервера.
9. Если для входа на прокси-сервер требуется проверка подлинности, выберите для настройки **Аутентификация** значение **Включено**.
10. Если аутентификация включена, введите имя для входа на прокси-сервер в поле **Имя для входа**.
11. Введите пароль для прокси-сервера в поле **Пароль**.
12. Введите пароль еще раз в поле **Ввести пароль повторно**.
13. Нажмите кнопку **Сохранить изменения**.

Проверка настроек DNS и включение протокола SSL

1. На компьютере откройте веб-браузер, введите в адресной строке IP-адрес принтера и нажмите клавишу **Enter** или **Return**.
2. Нажмите кнопку **Свойства**.
3. В левой области выберите **TCP/IP**.
4. Выберите пункт **DNS** и убедитесь, что включена опция **Автоматическое получение адреса сервера DNS**.
Примечание: Если сервер DNS принтеру не удастся найти автоматически, установите настройки сервера DNS вручную.
5. Если данное поле недоступно, введите IP-адрес сервера DNS в поле **Адрес DNS-сервера**.
6. Нажмите кнопку **Сохранить изменения**.
7. В левой области выберите **SSL**.
8. Для настройки **Связь LDAP - SSL/TLS** выберите значение **Включено**.
9. Нажмите кнопку **Сохранить изменения**.
10. При появлении запроса на перезагрузку системы нажмите кнопку **Перезагрузить принтер**.
11. После перезагрузки принтера подождите 20 секунд, затем обновите страницу приложения CentreWare Internet Services в браузере.
Если настройка выполнена верно, URL-адрес CentreWare Internet Services будет начинаться с **https**.
12. Подтвердите сертификата при появлении соответствующего запроса в браузере.

Регистрация на сервере связи Xerox

1. На компьютере откройте веб-браузер, введите в адресной строке IP-адрес принтера и нажмите клавишу **Enter** или **Return**.
2. Нажмите кнопку **Свойства**.
3. В левой области перейдите к разделу **Smart eSolutions** и выберите пункт **Регистрация**.
4. В окне регистрации в разделе настройки выберите **Регистрация на сервере связи Xerox**.
5. В окне сервера связи Xerox в разделе настройки связи выберите для настройки «Связь с сервером» значение **Включено**.
6. В поле **Время передачи** введите время связи принтера с сервером связи Xerox.

Примечание: Укажите время передачи по Гринвичу. Местное время для передачи указывать нельзя.

7. Нажмите **Проверить связь сейчас**.
8. Если появится сообщение «В процессе загрузки возникла проблема. Попробуйте еще раз», проверьте настройки и попробуйте снова. Если проблему устранить не удастся, воспользуйтесь поддержкой по адресу www.xerox.com/office/WC6605support.
9. Если появится сообщение «Связь установлена. Данные для диагностики аппарата переданы в Xerox», нажмите кнопку **Назад**, затем **Сохранить изменения**.
На этом настройка завершается. Никаких действий больше не требуется.

Настройка оповещения по эл. почте для уведомлений о считывании данных счетчиков

Функция «Счетчики учета» служит для просмотра сведений о количестве отпечатков и печати отчетов «Счетчики учета» и «Использование материалов». На экране «Счетчики учета» содержится количество черно-белых и цветных отпечатков и общее число отпечатков. Данные счетчиков могут отправлять по электронной почте пяти адресатам — администраторам учета и главным операторам. На данной странице настраиваются адреса эл. почты и определяется время отправки оповещений с принтера.

Примечание: Для использования оповещений по эл. почте необходимо настроить сервер SMTP. См. раздел [Настройка оповещений по эл. почте](#) на стр. 55.

Настройка оповещения по эл. почте для уведомлений о считывании данных счетчиков:

1. На компьютере откройте веб-браузер, введите в адресной строке IP-адрес принтера и нажмите клавишу **Enter** или **Return**.
2. Нажмите кнопку **Свойства**.
3. В левой области перейдите к разделу **Smart eSolutions** и выберите пункт **Регистрация**.
4. В окне регистрации в разделе «Настройка» выберите опцию **Настройка оповещения по эл. почте (уведомления о считывании данных счетчиков копий)**.
5. В разделе «Адреса группы получателей» в группе **Адреса эл. почты администраторов учета** введите адреса электронной почты администраторов, которым будут отправляться уведомления.
6. В поле «Отправлять уведомления» выберите, когда с принтера должны отправляться уведомления по электронной почте.
7. Нажмите кнопку **Сохранить изменения**.

Настройка оповещения по эл. почте для уведомлений по расходным материалам

Служба SuppliesAssistant предназначена для контроля оставшегося срока службы тонера, чернил и других расходных материалов принтера. Когда настроена связь Smart eSolutions с Xerox, служба SuppliesAssistant также контролирует использование расходных материалов. На основе данных, передаваемых в Xerox, происходит пополнение запаса расходных материалов. Для принтера также можно настроить отправку уведомлений по электронной почте пяти адресатам — администраторам расходных материалов и главным операторам. На данной странице настраиваются адреса эл. почты и определяется время отправки оповещений с принтера.

Примечание: Для использования оповещений по эл. почте необходимо настроить сервер SMTP. См. раздел [Настройка оповещений по эл. почте](#) на стр. 55.

Настройка оповещения по эл. почте по расходным материалам:

1. На компьютере откройте веб-браузер, введите в адресной строке IP-адрес принтера и нажмите клавишу **Enter** или **Return**.
2. Нажмите кнопку **Свойства**.
3. В левой области перейдите к разделу **Smart eSolutions** и выберите пункт **Регистрация**.
4. В окне регистрации в разделе «Настройка» выберите опцию **Настройка оповещения по эл. почте (уведомления об отправке данных по расходным материалам)**.
5. В разделе «Адреса группы получателей» в группе **Адреса эл. почты администраторов расходных материалов** введите адреса электронной почты администраторов, которым будут отправляться уведомления.
6. Чтобы по электронной почте отправлялось уведомление в случае прекращения регистрации на сервере связи Xerox, выберите **Отправлять уведомления**.
7. Нажмите кнопку **Сохранить изменения**.

Включение на принтере режима сканирования

Если принтер подключен к компьютерной сети, можно настроить сканирование на адрес FTP, адрес эл. почты или в общую папку на компьютере. Сначала следует настроить сканирование в приложении CentreWare Internet Services. Подробности см. раздел [CentreWare Internet Services](#) на стр. 28.

Если принтер подключен через порт USB, можно сканировать в папку на компьютере или в приложение. Сначала необходимо установить драйверы сканирования и утилиту Диспетчер экспресс-сканирования.

Примечание: Если принтер подключен через порт USB, сканирование на адрес эл. почты и по сети (например, в общую папку на компьютере) недоступно.

Подробности см. раздел [Краткие сведения по настройке сканирования](#) на стр. 74.

Установка программного обеспечения

В этом разделе рассматриваются следующие вопросы.

- Требования к операционным системам 103
- Установка драйверов принтера, подключенного к сети в среде Windows 103
- Установка драйверов принтера, подключенного в среде Windows через порт USB..... 104
- Установка драйверов принтера в среде Macintosh OS X версии 10.5 и более поздних версий 105
- Установка драйверов сканера в среде Macintosh 107
- Установка драйверов сетевого факса в среде Macintosh 107
- Добавление принтера с сетевым факсом на компьютере Macintosh..... 107

Прежде чем устанавливать драйверы, убедитесь, что принтер подключен к сети электропитания, включен, правильно подключен к сети и обладает допустимым IP-адресом. Как правило, IP-адрес отображается в верхнем правом углу панели управления. Чтобы узнать IP-адрес, см. [Определение IP-адреса принтера](#) на стр. 28.

Если *Software and Documentation disc* (Диск с программным обеспечением и документацией) отсутствует, можно загрузить последние драйверы с веб-страницы www.xerox.com/office/WC6605drivers.

Требования к операционным системам

- Windows XP SP1 и последующие версии, Windows Vista, Windows 7, Windows Server 2003, Windows Server 2008 и Windows Server 2008 R2
- Macintosh OS X версии 10.5 или более поздней
- UNIX и Linux: данный принтер поддерживает подключение к различным платформам UNIX через сетевой интерфейс. Более подробную информацию см. в разделе www.xerox.com/office/WC6605drivers.

Установка драйверов принтера, подключенного к сети в среде Windows

1. Вставьте *Software and Documentation disc* (Диск с программным обеспечением и документацией) в соответствующий дисковод компьютера.
Если программа не запустится автоматически, следует перейти к соответствующему диску и дважды щелкнуть файл установки **Setup.exe**.

2. В нижней части окна установки драйвера нажмите кнопку **Язык**.
3. Выберите язык и нажмите кнопку **ОК**.
4. Выберите модель принтера и нажмите **Установить драйверы принтера и сканера**.
5. Для подтверждения соглашения нажмите кнопку **Принимаю**.
6. В списке **Обнаружены принтеры** выберите принтер и нажмите кнопку **Далее**.
7. Если принтер в списке найденных принтеров отсутствует, нажмите кнопку **Расширенный поиск** для поиска принтера.
8. Если по-прежнему принтера нет в списке найденных принтеров, но вы знаете IP-адрес:
 - a. Вверху окна нажмите значок **Сетевой принтер**.
 - b. Введите для принтера IP-адрес или имя DNS.
 - c. Нажмите кнопку **Поиск**.
 - d. Выберите принтер в списке найденных принтеров и нажмите кнопку **Далее**.
9. Если по-прежнему принтера нет в списке найденных принтеров и вы знаете IP-адрес:
 - a. Нажмите кнопку **Дополнительный поиск**.
 - b. Если известен адрес шлюза и маска подсети, нажмите верхнюю кнопку и заполните поля «Шлюз» и «Маска подсети».
 - c. Если известен IP-адрес другого принтера в этой подсети, нажмите среднюю кнопку введите его в поле IP-адреса.
 - d. Нажмите кнопку **Поиск**.
 - e. Выберите принтер в списке найденных принтеров и нажмите кнопку **Далее**.

Примечание: Чтобы узнать IP-адрес принтера, см. раздел [Определение IP-адреса принтера](#) на стр. 28.

10. Для запуска установки нажмите кнопку **Далее**.
11. В разделе «Выбор драйвера принтера» выберите **Postscript (рекомендуется), PCL6** или оба варианта.
12. Для загрузки файлов драйверов последней версии в разделе «Дополнительные опции» выберите **Загрузка файлов из Интернета**.
13. Нажмите **Установить**.
14. По завершении установки в окне «Установка завершена» выберите один из следующих вариантов:
 - **Настроить как принтер по умолчанию** (по выбору)
 - **Распечатать пробную страницу** (по выбору)
 - **Общий принтер** — требуется для правильной работы сканера с компьютером.
15. Нажмите кнопку **Готово**.
16. В окне **Product Registration** (Регистрация аппарата) выберите в списке свою страну и нажмите кнопку **Далее**. Заполните регистрационную форму и отправьте её.

Установка драйверов принтера, подключенного в среде Windows через порт USB

1. Вставьте *Software and Documentation disc* (*Диск с программным обеспечением и документацией*) в соответствующий дисковод компьютера.
Если программа не запустится автоматически, следует перейти к соответствующему диску и дважды щелкнуть файл установки **Setup.exe**.

2. В нижней части окна установки драйвера нажмите кнопку **Язык**.
3. Выберите язык и нажмите кнопку **ОК**.
4. Выберите модель принтера и нажмите **Установить драйверы принтера и сканера**.
5. Для принятия условий лицензионного соглашения нажмите кнопку **Принимаю условия этого лицензионного соглашения**, затем кнопку **Далее**.
6. В окне **Product Registration** (Регистрация аппарата) выберите в списке свою страну и нажмите кнопку **Далее**. Заполните регистрационную форму и отправьте её.

Примечания: Вместе с драйвером принтера на компьютер устанавливаются следующие приложения:

- Диспетчер экспресс-сканирования
- Редактор адресной книги

См. также:

Online Support Assistant (Онлайновый ассистент поддержки) по адресу
www.xerox.com/office/WC6605support

Установка драйверов принтера в среде Macintosh OS X версии 10.5 и более поздних версий

Чтобы пользоваться всеми функциями принтера, установите драйвер принтера Xerox®.

Установка драйвера принтера:

1. Вставьте *Software and Documentation disc* (Диск с программным обеспечением и документацией) в привод компакт-дисков.
2. Дважды щелкните значок диска на рабочем столе, чтобы выбрать для принтера файл **.dmg**.
3. Откройте файл **.dmg** и перейдите к установочному файлу для данной операционной системы.
4. Открыть установочный файл.
5. Нажмите **Продолжить**, чтобы подтвердить предупреждение и вступительное сообщение.
6. Нажмите кнопку **Продолжить**, затем **Принимаю**, чтобы принять условия лицензионного соглашения.
7. Чтобы подтвердить указанное место установки, нажмите кнопку **Установить**. Или выберите другое место установки и нажмите кнопку **Установить**.
8. Введите пароль и нажмите кнопку **ОК**.
9. Выберите принтер в списке найденных принтеров и нажмите кнопку **Продолжить**.
10. Если принтер в списке найденных принтеров отсутствует, выполните следующее.
 - a. Щелкните **значок сетевого принтера**.
 - b. Введите IP-адрес принтера и нажмите кнопку **Продолжить**.
 - c. Выберите принтер в списке найденных принтеров и нажмите кнопку **Продолжить**.
11. Для подтверждения сообщения очереди печати нажмите кнопку **ОК**.
12. Выберите или снимите флажки **Настроить как принтер по умолчанию** и **Печать пробной страницы**.
13. Нажмите кнопку **Продолжить**, затем нажмите **Заккрыть**.

Примечание: Принтер автоматически добавится в очередь печати в Macintosh OS X версии 10.4 и более поздней.

Убедитесь, что драйвер принтер определил установленные опции:

1. В меню Apple выберите **System Preferences** (Параметры системы) > **Print** (Печать).
2. Выберите принтер в списке и нажмите кнопку **Options and Supplies** (Опции и расходные материалы).
3. Нажмите кнопку **Driver** и убедитесь, что выбран нужный принтер.
4. Убедитесь, что все установленные на принтере опции отображаются правильно.
5. При изменении настроек нажмите кнопку **Apply Changes** (Применить изменения), закройте окно и выйдите из меню "System Preferences".

Установка драйверов сканера в среде Macintosh

1. Вставьте *Software and Documentation disc* (Диск с программным обеспечением и документацией) в привод компакт-дисков.
2. Дважды щелкните значок диска на рабочем столе, чтобы выбрать для принтера файл **.dmg**.
3. Откройте файл **Scan Installer.dmg** и перейдите к установочному файлу для данной операционной системы.
4. Откройте установочный файл **Scan Installer**.
5. Нажмите **Continue** (Продолжить), чтобы подтвердить предупреждение и вступительное сообщение.
6. Нажмите кнопку **Продолжить**, затем **Принимаю**, чтобы принять условия лицензионного соглашения.
7. Чтобы подтвердить указанное место установки, нажмите кнопку **Установить**. Или выберите другое место установки и нажмите кнопку **Установить**.
8. Введите пароль и нажмите кнопку **ОК**.
9. Выберите принтер в списке найденных принтеров и нажмите кнопку **Продолжить**.
10. Нажмите кнопку **Continue Installation** (Продолжить установку).
11. Для перезагрузки выберите **Log Out** (Выход из системы).

Установка драйверов сетевого факса в среде Macintosh

1. Вставьте *Software and Documentation disc* (Диск с программным обеспечением и документацией) в привод компакт-дисков.
2. Дважды щелкните значок диска на рабочем столе, чтобы выбрать для принтера файл **.dmg**.
3. Откройте файл **LAN Fax Installer.dmg** и перейдите к установочному файлу для данной операционной системы.
4. Откройте установочный файл **LAN Fax**.
5. Нажмите **Continue** (Продолжить), чтобы подтвердить предупреждение и вступительное сообщение.
6. Нажмите кнопку **Продолжить**, затем **Принимаю**, чтобы принять условия лицензионного соглашения.
7. Чтобы подтвердить указанное место установки, нажмите кнопку **Установить**. Или выберите другое место установки и нажмите кнопку **Установить**.
8. Введите пароль и нажмите кнопку **ОК**.
9. Выберите принтер в списке найденных принтеров и нажмите кнопку **Продолжить**.
10. Нажмите кнопку **Continue Installation** (Продолжить установку).
11. По завершении нажмите кнопку **Close** (Закреть).
12. Для регистрации принтера и программного обеспечения заполните регистрационную форму.

Добавление принтера с сетевым факсом на компьютере Macintosh

После установки драйвера сетевого факса на компьютере Macintosh установите принтер с помощью службы Bonjour. Принтер также можно добавить с помощью IP-адреса для подключения по протоколу LPD/LPR. Для несетевого принтера создайте на рабочем столе USB-соединение.

Добавление принтера с использованием протокола Bonjour:

1. На компьютере в папке "Applications" (Приложения) или на панели откройте **System Preferences** (Параметры системы).
2. Выберите **Print & Fax** (Печать и факс).
В левой части окна появится список принтеров.
3. Щелкните кнопку плюса (+) под списком принтеров.
4. Вверху окна нажмите значок **По умолчанию**.
5. Выберите принтер в списке и нажмите кнопку **Add** (Добавить).

Примечание: Если принтер не обнаруживается, убедитесь, что он включен, и проверьте подключение кабеля.

6. В раскрывающемся списке «Print Using» (Печать с помощью) выберите **Select Printer Software** (Выбор ПО принтера).
7. Выберите в списке соответствующую модель драйвера сетевого факса Xerox® 6605 и нажмите кнопку **ОК**.
8. Нажмите кнопку **Добавить**.

Добавление принтера путем указания IP-адреса:

1. На компьютере в папке "Applications" (Приложения) или на панели откройте **System Preferences** (Параметры системы).
2. Выберите **Print & Fax** (Печать и факс).
В левой части окна появится список принтеров.
3. Щелкните кнопку плюса (+) под списком принтеров.
4. Нажмите **IP**.
5. Выберите **Protocol** (Протокол) в раскрывающемся списке «Protocol».
6. Введите IP-адрес принтера в поле **Address** (Адрес).
7. В поле **Name** (Имя) введите имя принтера.
8. В раскрывающемся списке «Print Using» (Печать с помощью) выберите **Select Printer Software** (Выбор ПО принтера).
9. Выберите в списке соответствующую модель драйвера сетевого факса Xerox® 6605 и нажмите кнопку **ОК**.
10. Нажмите кнопку **Добавить**.

Установка принтера в качестве веб-службы WSD

Веб-службы WSD (Web Services on Devices) позволяют клиенту находить в сети удаленные устройства и связанные с ними службы и получать к ним доступ. Веб-службы WSD поддерживают обнаружение устройств, управление ими и использование.

Установка WSD-принтера с помощью мастера добавления устройства:

1. На компьютере нажмите **Пуск** и выберите **Устройства и принтеры**.
2. Для запуска мастера добавления устройства нажмите **Добавить устройство**.
3. В списке доступных устройств выберите принтер для установки и нажмите кнопку **Далее**.

Примечание: Если принтер в списке отсутствует, нажмите кнопку **Отмена**. Установите принтер WSD вручную с помощью мастера установки принтеров.

4. Нажмите кнопку **Заккрыть**.

Установка WSD-принтера с помощью мастера установки принтеров:

1. На компьютере нажмите **Пуск** и выберите **Устройства и принтеры**.
2. Для запуска мастера установки принтеров нажмите **Добавить принтер**.
3. Выберите **Добавить сетевой, беспроводной или Bluetooth-принтер**.
4. В списке доступных устройств выберите принтер для установки и нажмите кнопку **Далее**.
5. Если принтер в списке отсутствует, нажмите кнопку **Принтера нет в списке**.
6. Выберите **Добавить принтер по его TCP/IP-адресу или имени узла** и нажмите кнопку **Далее**.
7. В поле «Тип устройства» выберите **Устройство веб-служб**.
8. Введите IP-адрес принтера в поле «Имя узла или IP-адрес» и нажмите кнопку **Далее**.
9. Нажмите кнопку **Заккрыть**.

Бумага и материалы

4

В этом разделе рассматриваются следующие вопросы.

- Поддерживаемые типы и форматы бумаги 112
- Загрузка бумаги 116
- Печать на специальной бумаге..... 121

Поддерживаемые типы и форматы бумаги

В этом разделе рассматриваются следующие вопросы.

- Рекомендуемые материалы 112
- Заказ бумаги 112
- Общие указания по загрузке бумаги 112
- Бумага, которая может повредить принтер 113
- Указания по хранению бумаги 113
- Поддерживаемые типы и плотность бумаги 114
- Поддерживаемые стандартные форматы бумаги 114
- Поддерживаемые типы и плотность бумаги для автоматической двусторонней печати 114
- Поддерживаемые стандартные форматы бумаги для автоматической двусторонней печати 115
- Поддерживаемые нестандартные размеры бумаги 115

Принтер поддерживает использование различных типов бумаги и других материалов. Для достижения наилучшего качества печати и во избежание частого застревания соблюдайте правила, приведенные в данном разделе.

Для достижения наилучших результатов используйте только бумагу и материалы Xerox®, рекомендованные для данного принтера.

Рекомендуемые материалы

Список рекомендуемых типов бумаги и материалов для принтера доступен по адресу:

- www.xerox.com/paper Recommended Media List (Список рекомендуемых материалов) (США)
- www.xerox.com/europaper Recommended Media List (Список рекомендуемых материалов) (Европа)

Заказ бумаги

Для заказа бумаги или других материалов обратитесь к местному торговому представителю или посетите веб-сайт www.xerox.com/office/WC6605supplies.

Общие указания по загрузке бумаги

- Не перегружайте лотки для бумаги. Не загружайте бумагу выше линии максимальной загрузки лотка.
- Настройте направляющие в соответствии с размером бумаги.
- Распустите листы бумаги перед загрузкой в лоток.
- В случае частого застревания используйте рекомендованную бумагу или другие материалы из новой упаковки.
- Не печатайте на листах с удаленными наклейками.

- Используйте только бумажные конверты. Печатайте только на одной стороне конвертов.

Бумага, которая может повредить принтер

Использование некоторых типов бумаги и других материалов может вызывать снижение качества печати, частые застревания и даже поломки принтера. Запрещается использовать:

- Грубая или пористая бумага
- Бумага для струйных принтеров
- Глянцевая бумага или бумага с покрытием, не предназначенная для лазерных принтеров
- Бумага, использовавшаяся для фотокопирования
- Смятая или сложенная бумага
- Бумага с вырезами или перфорацией
- Сшитая бумага
- Конверты с окнами, металлическими зажимами, боковыми стыками и клейкими участками, закрытыми защитными полосками
- Конверты с мягкой подложкой
- Пластиковые материалы



ВНИМАНИЕ! Гарантия Xerox®, соглашения об обслуживании и Total Satisfaction Guarantee (Общая гарантия качества) Xerox® не распространяются на повреждения, вызванные использованием неподдерживаемой бумаги или специальных материалов. Total Satisfaction Guarantee (Общая гарантия качества) Xerox® действует в США и Канаде. В других регионах могут действовать другие гарантийные условия. Для получения дополнительных сведений свяжитесь с местным представительством.

Указания по хранению бумаги

Для оптимального качества печати необходимо обеспечить надлежащее хранение бумаги и материалов.

- Храните бумагу в темном, прохладном и достаточно сухом месте. Большинство типов бумаги чувствительны к воздействию ультрафиолетовых лучей и видимого света. Ультрафиолетовое излучение, источником которого являются солнце и лампы дневного света, особенно разрушительно действует на бумагу.
- Не оставляйте бумагу под воздействием сильного света на длительное время.
- При хранении бумаги не допускайте колебаний температуры и относительной влажности окружающей среды.
- Не храните бумагу на чердаках, в кухонных помещениях, гаражах и подвалах. В этих помещениях часто бывает повышенная влажность.
- Бумагу следует хранить в поддонах, картонных коробках, на полках или в шкафу.
- В местах хранения и использования бумаги не должно быть продуктов питания и напитков.
- Не открывайте запечатанные упаковки, если не собираетесь загружать бумагу в принтер. Храните бумагу в оригинальной упаковке. Упаковка защищает бумагу от высыхания и проникновения влаги.
- Некоторые специальные материалы поставляются в герметично закрытых пластиковых пакетах. До момента использования храните материал в пакете. Неиспользованный материал складывайте в пакет и повторно запечатывайте его в целях защиты.

Поддерживаемые типы и плотность бумаги

Лотки	Типы бумаги	Плотность
Все лотки	С перфорацией Цветная	(60–90 г/м ²)
	Обычная Фирменные бланки	(75–105 г/м ²)
	Тонкая картотечная Тонкая глянцевая картотечная	(106-163 г/м ²)
	Плотные карточки Плотные глянцевые карточки	(164-216 г/м ²)
Обходной лоток	Наклейки Конверты	

Поддерживаемые стандартные форматы бумаги

Лоток	Европейские стандартные форматы	Североамериканские стандартные форматы
Все лотки	A4 (210 x 297 мм, 8,3 x 11,7 дюйма) B5 (176 x 250 мм / 6,9 x 9,8 дюйма) A5 (148 x 210 мм; 5,8 x 8,3 дюйма)	Legal (216 x 356 мм, 8,5 x 14 дюймов) Folio (216 x 330 мм / 8,5 x 13 дюймов) Letter (216 x 279 мм, 8,5 x 11 дюймов) Executive (184 x 267 мм, 7,25 x 10,5 дюйма)
Обходной лоток	Конверты C5 (162 x 229 мм, 6,4 x 9 дюймов) Конверты DL (110 x 220 мм, 4,33 x 8,66 дюйма)	Конверты Monarch (98 x 190 мм / 3,9 x 7,5 дюйма) Конверты № 10 (241 x 105 мм / 4,1 x 9,5 дюйма)

Поддерживаемые типы и плотность бумаги для автоматической двусторонней печати

Типы бумаги	Плотность
С перфорацией Цветная	(60–90 г/м ²)
Обычная Фирменные бланки	(75–105 г/м ²)
Тонкая картотечная Тонкая глянцевая картотечная	(106-163 г/м ²)

Поддерживаемые стандартные форматы бумаги для автоматической двусторонней печати

Европейские стандартные форматы	Североамериканские стандартные форматы
A4 (210 x 297 мм, 8,3 x 11,7 дюйма)	Legal (216 x 356 мм, 8,5 x 14 дюймов)
B5 (176 x 250 мм / 6,9 x 9,8 дюйма)	Folio (216 x 330 мм / 8,5 x 13 дюймов)
A5 (148 x 210 мм; 5,8 x 8,3 дюйма)	Letter (216 x 279 мм, 8,5 x 11 дюймов)
	Executive (184 x 267 мм, 7,25 x 10,5 дюйма)

Поддерживаемые нестандартные размеры бумаги

Обходной лоток

- Ширина: 76,2-215,9 мм (3-8,5 дюйма)
- Длина: 127-355,6 мм (5-14 дюймов)

Лотки 1 и 2

- Ширина: 148-215,9 мм (5,8-8,5 дюйма)
- Длина: 210-355,6 мм (8,3-14 дюймов)

Загрузка бумаги

В этом разделе рассматриваются следующие вопросы.

- [Загрузка бумаги в обходной лоток.....116](#)
- [Настройка лотков 1 и 2 по длине бумаги.....118](#)
- [Вкладывание бумаги в лотки 1 и 2.....119](#)

Загрузка бумаги в обходной лоток

1. Выполните одно из следующих действий.
 - Если в обходной лоток уже вложена бумага, извлеките бумагу неподходящего формата или типа.
 - Если обходной лоток закрыт, откройте его.

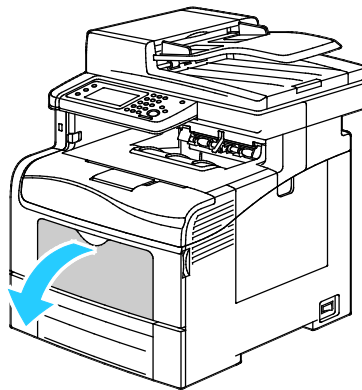

2. Выдвигание удлинителя лотка для больших форматов.

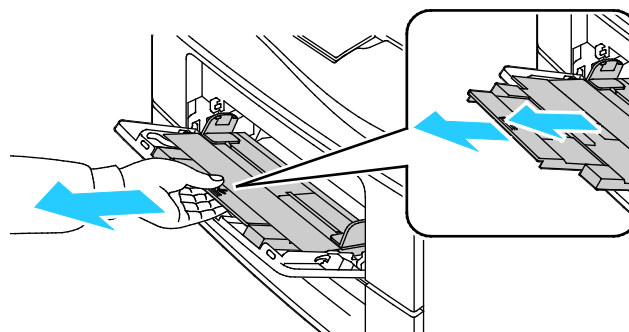

3. Раздвиньте ограничители ширины к краям лотка.

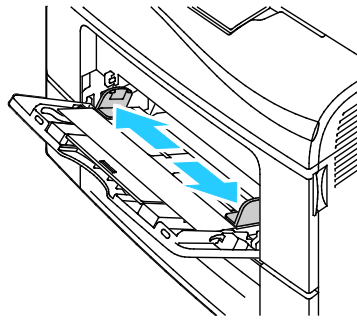

4. Перегните листы вперед-назад, распустите их веером и выровняйте кромки стопки на ровной поверхности. Это предотвратит слипание листов и уменьшит вероятность их застревания.

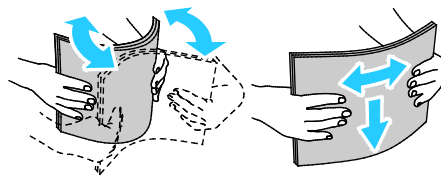

Примечание: Чтобы избежать застреваний и неправильной подачи, не доставайте бумагу из упаковки, пока он не потребуется.

5. Загрузите бумагу в лоток. Перфорированная бумага загружается так, чтобы отверстия располагались слева.

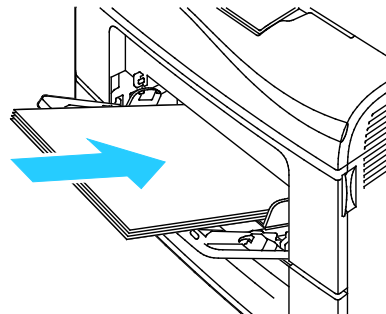

- Для односторонней печати вложите бланки или бумагу с печатью лицевой стороной вверх, верхним краем в принтер.

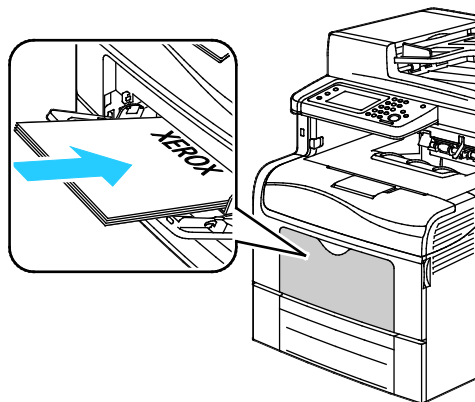

- Для двусторонней печати вложите бланки или бумагу с печатью лицевой стороной вниз, верхним краем в принтер.

Примечание: Не загружайте бумагу выше линии максимального заполнения лотка. Чрезмерная загрузка лотка может вызвать застревание в принтере.

6. Отрегулируйте направляющие, чтобы они слегка касались кромок бумаги.
7. Если на панели управления появится запрос, подтвердите размер и тип и бумаги на экране. Чтобы внести изменения, выполните следующее:
 - a. Нажмите кнопку **Размер** и выберите один из стандартных размеров бумаги.
 - b. Нажмите кнопку **Тип** и выберите тип бумаги.
 - c. Нажмите кнопку **ОК**.

Настройка лотков 1 и 2 по длине бумаги

Настройка лотков 1 и 2 по длине доступна для бумаги формата A4/Letter и Legal. При установке под формат Legal лотки выступают с передней стороны принтера.

Настройка податчиков на 550 листов для лотков 1 и 2 по длине бумаги:

1. Извлеките бумагу из лотка.
2. Чтобы снять лоток с принтера, выдвиньте его до упора, слегка приподнимите переднюю часть и снимите лоток.

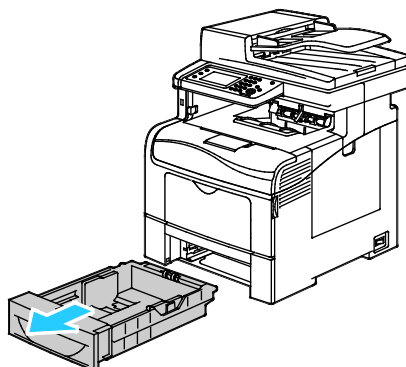

3. Чтобы раздвинуть лоток, возьмитесь одной рукой за его заднюю часть. Другой рукой прижмите защелку в передней части лотка и выдвиньте его крайнюю часть до фиксации.

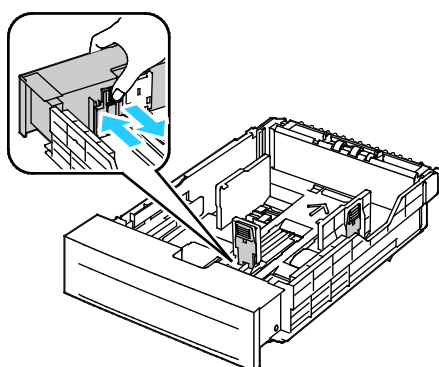

4. Чтобы сдвинуть лоток под бумагу меньшей длины, возьмитесь одной рукой за его заднюю часть. Другой рукой прижмите защелку в передней части лотка и задвиньте его крайнюю часть до фиксации.
5. Прежде чем вставлять лоток в принтер, вложите в него бумагу. См. раздел [Вкладывание бумаги в лотки 1 и 2](#) на стр. 119.

Вкладывание бумаги в лотки 1 и 2

1. Выдвиньте лоток до упора.
2. Чтобы снять лоток с принтера, выдвиньте его до упора, слегка приподнимите переднюю часть и снимите лоток.

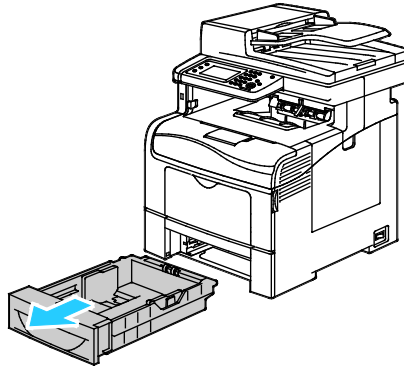

3. В задней части лотка нажмите на пластину подъема бумаги до фиксации.
4. Отрегулируйте направляющие длины и ширины бумаги, как показано на рисунке.

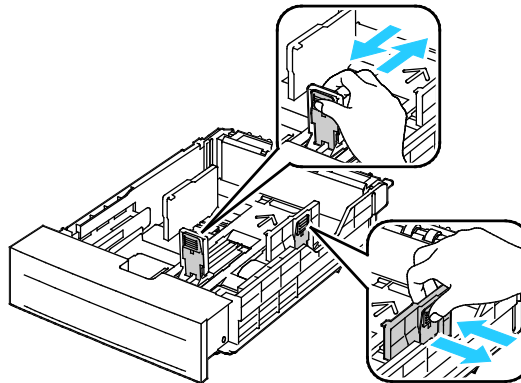

5. Перегните листы вперед-назад, распустите их веером и выровняйте кромки стопки на ровной поверхности. Это предотвратит слипание листов и уменьшит вероятность их застревания.

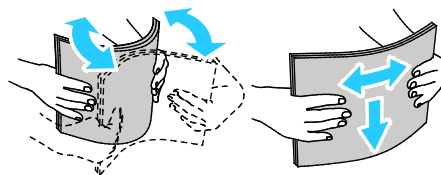

6. Вложите бумагу в лоток стороной для печати вверх.
 - Перфорированная бумага загружается так, чтобы отверстия располагались слева.
 - Для односторонней печати вложите бланки лицевой стороной вверх, верхним краем к задней части лотка.
 - Для двусторонней печати вложите бланки лицевой стороной вниз, верхним краем к задней части лотка.

Примечание: Не загружайте бумагу выше линии максимального заполнения лотка. Чрезмерная загрузка лотка может вызвать застревание в принтере.

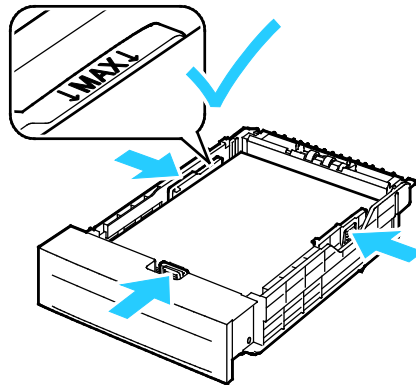

7. Отрегулируйте положение направляющих длины и ширины по размеру бумаги.

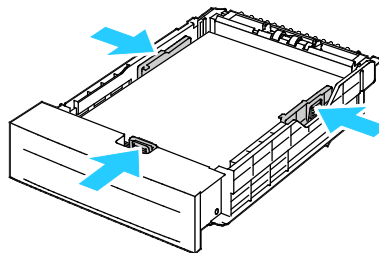

8. Сдвиньте лоток в принтер.

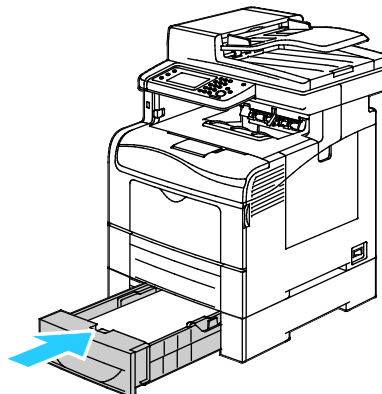

9. Задвиньте лоток до упора.

Примечания:

- Если лоток вставляется не до конца, убедитесь в том, что пластина подъема бумаги в задней части лотка зафиксирована в нижнем положении.
- Если лоток раздвинут под бумагу формата Legal (8,5 x 14 дюйма), он выступает из принтера.

10. Если на панели управления появится запрос, подтвердите размер и тип и бумаги на экране. Чтобы внести изменения, выполните следующее:

- а. Нажмите кнопку **Размер** и выберите один из стандартных размеров бумаги.
- б. Нажмите кнопку **Тип** и выберите тип бумаги.
- с. Нажмите кнопку **ОК**.

Печать на специальной бумаге

В этом разделе рассматриваются следующие вопросы.

- Конверты..... 121
- Наклейки..... 125
- Глянцевые карточки..... 126

Для заказа бумаги или других материалов обратитесь к местному торговому представителю или посетите веб-сайт www.xerox.com/office/WC6605supplies.

См. также:

www.xerox.com/paper Recommended Media List (Список рекомендуемых материалов) (США)

www.xerox.com/europaper Recommended Media List (Список рекомендуемых материалов) (Европа)

Конверты

На конвертах можно печатать только из обходного лотка.

Указания по печати на конвертах

- Качество печати зависит от качества и исполнения конвертов. Если не удастся достичь нужного результата, попробуйте использовать конверты другой марки.
- При хранении бумаги не допускайте колебаний температуры и относительной влажности окружающей среды.
- Храните неиспользованные конверты в упаковке, чтобы они не отсырели и не пересохли, поскольку это может повлиять на качество печати или привести к образованию складок. Повышенная влажность может привести к склеиванию конвертов при хранении или во время печати.
- Перед загрузкой удалите из конвертов воздух, положив на них тяжелую книгу.
- В настройках драйвера принтера в поле "Тип бумаги" выберите "Конверт".
- Не используйте конверты с мягкой набивкой. Используйте только плоские конверты.
- Не используйте конверты, склеивающиеся при нагревании.
- Не используйте конверты с клапанами, склеивающимися за счет прижатия.
- Используйте только бумажные конверты.
- Не используйте конверты с окнами и металлическими зажимами.

Вкладывание конвертов в обходной лоток

1. Откройте обходной лоток.

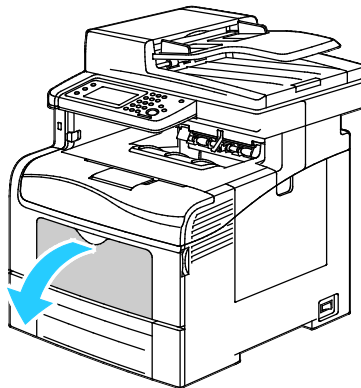

2. Раздвиньте ограничители ширины к краям лотка.

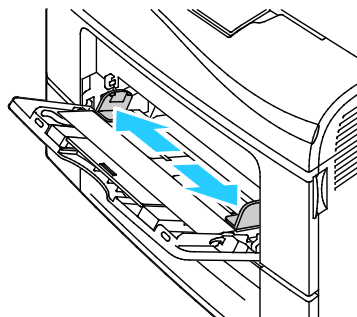

Примечание: Если конверты не вложить в обходной лоток сразу после извлечения их из упаковки, они могут деформироваться. Во избежание застреваний их необходимо разгладить.

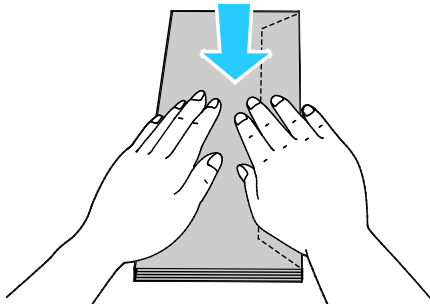

3. Выберите вариант вкладывания конвертов:

- Конверты № 10 вкладываются короткой стороной в принтер, клапанами вниз и вправо.

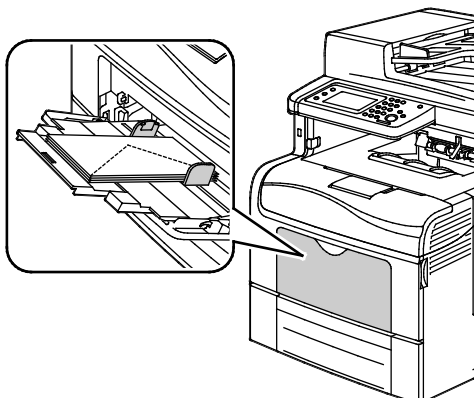

- Для конвертов Monarch и DL выберите один из следующих вариантов: Если конверты мнутся, попробуйте другой вариант.
 - Короткой стороной в принтер, клапанами вниз и вправо.

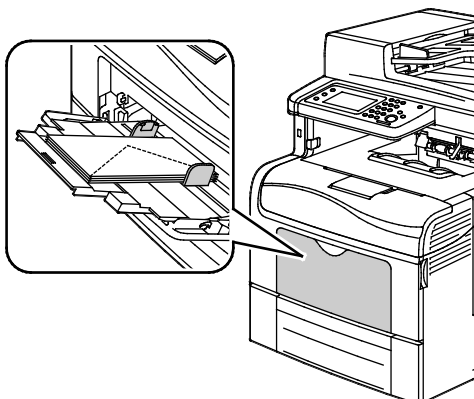

- Стороной для печати вверх, с открытым клапаном, стороной с клапаном вниз и нижней частью в принтер.

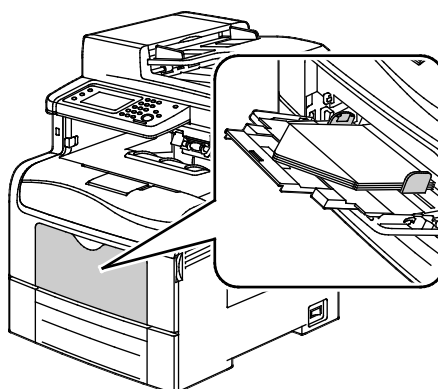

- Стороной для печати вверх, с закрытым клапаном, стороной с клапаном вниз, клапаном в принтер.

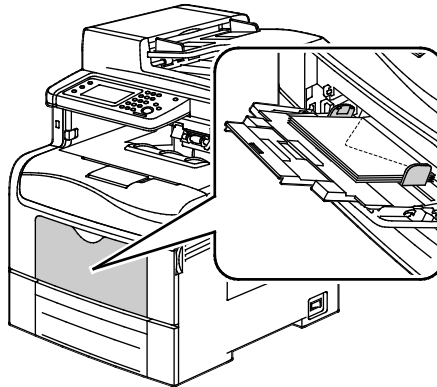

- Для конвертов С5 выберите один из следующих вариантов: Если конверты мнутся, попробуйте другой вариант.
- Стороной для печати вверх, с открытым клапаном, стороной с клапаном вниз и нижней частью в принтер.

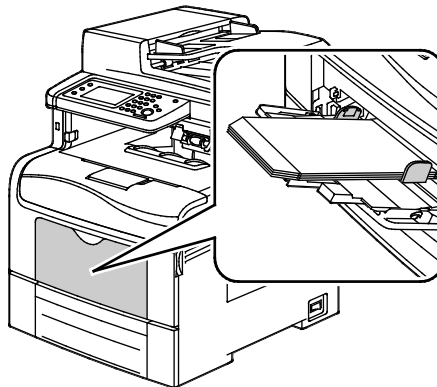

- Стороной для печати вверх, с закрытым клапаном, стороной с клапаном вниз, клапаном в принтер.

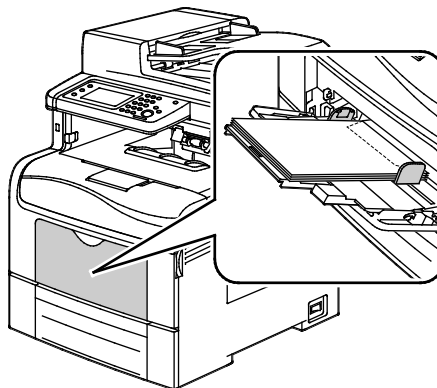

Примечание: Если конверты вкладываются с открытыми клапанами, для правильной печати выберите в настройках драйвера принтера опцию **Вертикальная, Горизонтальная** или **Горизонтальная с поворотом**. При необходимости для разворота изображения выберите в настройках драйвера принтера опцию «Повернуть изображение на 180 градусов».

4. На панели управления выберите пункт **Тип**, затем **Конверт**.
5. На панели управления выберите пункт **Размер**, затем выберите размер конверта.
6. Нажмите кнопку **ОК**.

Наклейки

На наклейках можно печатать из любого лотка.

Указания по печати на наклейках

- Используйте листы с наклейками, предназначенные для лазерных принтеров.
- Не используйте виниловые наклейки.
- Запрещается пропускать лист с наклейками через принтер более одного раза.
- Не используйте наклейки с сухим клеем.
- Печать на листах наклеек допускается только с одной стороны. Используйте только полные листы с наклейками.
- Храните неиспользованные наклейки в фирменной упаковке. Не вынимайте листы из оригинальной упаковки до момента печати. Все неиспользованные наклейки снова положите в упаковку и запечатайте ее.
- Не храните наклейки в помещениях с очень сухим или очень влажным воздухом или при слишком высокой или низкой температуре. Хранение их в экстремальных условиях может привести к застреванию в принтере или к снижению качества печати.
- Запасы должны периодически обновляться. Длительное хранение в экстремальных условиях может привести к скручиванию листов с наклейками и застреванию их в принтере.
- В настройках драйвера принтера в поле "Тип бумаги" выберите опцию "Наклейки".
- Перед тем, как вложить наклейки, извлеките всю бумагу из лотка.



ВНИМАНИЕ! Не используйте листы, если наклейки на них отсутствуют, скручиваются или отделены от подложки. Это может стать причиной повреждения принтера.

Вкладывание наклеек в обходной лоток

1. Извлеките бумагу из лотка.
2. Наклейки следует вкладывать лицевой стороной вверх так, чтобы в принтер входил верхний край листа.
3. Отрегулируйте направляющие, чтобы они слегка касались кромок бумаги.
4. На панели управления смените тип на наклейки.
5. Выберите размер на панели управления.
6. Нажмите кнопку **ОК**.
7. Измените настройку типа бумаги в окне «Параметры печати» драйвера принтера на вкладке «Бумага/Вывод».

Глянцевые карточки

На тонких и плотных глянцевых карточках плотностью до 216 г/м² можно печатать из любого лотка.

Указания по печати на глянцевой картотечной бумаге

- Не открывайте запечатанные упаковки с глянцевой картотечной бумагой, если не собираетесь загружать бумагу в принтер.
- Храните глянцевую картотечную бумагу в оригинальной упаковке, не вынимайте пачки с бумагой из картонных коробок до начала использования.
- Прежде чем загружать глянцевую картотечную бумагу, уберите всю бумагу из лотка.
- Загружайте столько глянцевой картотечной бумаги, сколько собираетесь использовать. Не оставляйте глянцевую картотечную бумагу в лотке после окончания печати. Неиспользованную картотечную бумагу поместите обратно в оригинальную упаковку и запечатайте.
- Запасы должны периодически обновляться. При длительном хранении в экстремальных условиях возможна деформация листов глянцевой картотечной бумаги и их застревание в принтере.
- В окне драйвера принтера выберите нужный тип глянцевой картотечной бумаги или укажите лоток с данной бумагой.

Печать

5

В этом разделе рассматриваются следующие вопросы.

- Краткие сведения о печати..... 128
- Выбор параметров печати 129
- Функции печати 132
- Использование бумаги настраиваемого размера 139

Краткие сведения о печати

Прежде чем печатать, компьютер и принтер следует подключить к сети электропитания, включить и подключить в сети. Убедитесь, что на компьютере установлен правильный драйвер принтера. Подробности см. [Установка программного обеспечения](#) на стр. 103.

1. Выберите подходящую бумагу.
2. Вложите бумагу в соответствующий лоток. На панели управления принтера укажите формат, цвет и тип бумаги.
3. Откройте окно настроек печати в используемом приложении. В большинстве приложений для этого можно нажать **CTRL+P** (для Windows) или **COMMAND+P** (для Macintosh).
4. Выберите в списке свой принтер.
5. Перейдите к настройкам драйвера принтера, выбрав **Свойства** или **Параметры** в Windows или **Функции Xerox®** на компьютере Macintosh. Названия кнопок могут отличаться в зависимости от приложения.
6. Измените нужные настройки драйвера принтера и нажмите **ОК**.
7. Для отправки работы на принтер нажмите кнопку **Печать**.

Выбор параметров печати

В этом разделе рассматриваются следующие вопросы.

- [Справочная система драйвера принтера](#) 129
- [Параметры печати Windows](#) 129
- [Параметры печати Macintosh](#) 131

Параметры печати, которые называют также параметрами драйвера принтера, указаны как "Параметры печати" в Windows и под заголовком "Функции Xerox®" на компьютере Macintosh. В них входят параметры двусторонней печати, макета страницы и качества печати. Настройки печати, заданные в разделе "Параметры печати", становятся настройками по умолчанию. Параметры печати, задаваемые в программном приложении, являются временными. После закрытия приложения заданные настройки не сохраняются.

Справочная система драйвера принтера

Справочная система драйвера принтера Xerox® доступна в окне «Параметры печати». Чтобы открыть справочную систему, нажмите кнопку справки (?) в нижнем левом углу окна «Параметры печати».

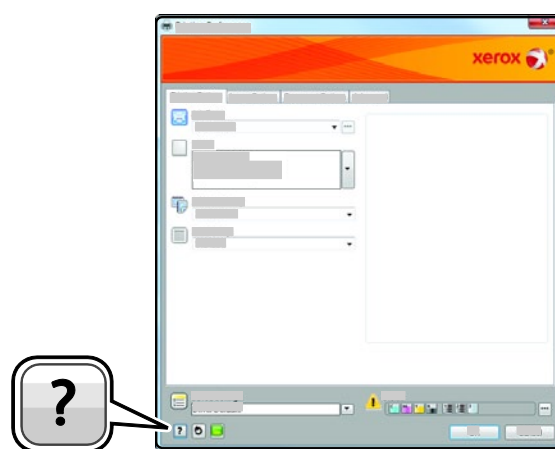

Сведения об информации в окне «Параметры печати» отображаются в окне справки. Здесь можно выбирать темы или пользоваться полем поиска, чтобы найти информацию по теме или функции.

Параметры печати Windows

Установка параметров печати для Windows

Во время печати из любого приложения принтер обращается к настройкам задания печати, заданным в окне "Параметры печати". Можно задать наиболее часто используемые параметры печати и сохранить их, чтобы не приходилось их каждый раз менять.

Например, если задания по большей части требуют печати на обеих сторонах бумаги, выберите в окне "Параметры печати" двустороннюю печать.

Выбор параметров печати по умолчанию:

1. Перейдите к списку принтеров на компьютере:
 - Для Windows XP SP1 и более поздней версии: выберите **Пуск > Настройка > Принтеры и факсы**.
 - Для Windows Vista: выберите **Пуск > Панель управления > Оборудование и звук > Принтеры**.
 - Для Windows Server версии 2003 и более поздней: выберите **Пуск > Настройка > Принтеры**.
 - Для Windows 7: выберите **Пуск > Устройства и принтеры**.
2. В списке щелкните правой кнопкой мыши значок принтера и выберите **Параметры печати**.
3. На вкладках в окне «Параметры печати» выберите настройки и нажмите **ОК** для сохранения.

Примечание: Для получения дополнительных сведений о этих настройках драйвера принтера для Windows нажмите кнопку справки (?) в окне "Параметры печати".

Выбор параметров печати для отдельной работы в среде Windows

Чтобы указать параметры печати отдельной работы, перед ее отправкой на принтер нужно изменить параметры печати в приложении. Например, если для отдельного документа требуется использовать режим повышенного качества печати, перед печатью работы установите эту настройку в окне "Параметры печати".

1. В приложении, где открыт документ, откройте окно настроек печати. В большинстве приложений для этого нужно выбрать **Файл > Печать** или нажать **CTRL+P** (для Windows).
2. Выберите принтер и нажмите кнопку **Свойства** или **Параметры**. Откроется окно "Параметры печати". Названия кнопок могут отличаться в зависимости от приложения.
3. На вкладках в окне "Параметры печати" выберите настройки.
4. Нажмите **ОК** для сохранения настроек и закройте окно "Параметры печати".
5. Для отправки работы на принтер нажмите кнопку **Печать**.

Сохранение набора наиболее часто используемых параметров печати (Windows)

Можно сохранять наборы параметров печати под отдельными именами для использования с новыми работами печати.

Сохранение набора параметров печати:

1. В приложении, где открыт документ, выберите **Файл > Печать**.
2. Выберите принтер и нажмите **Свойства**. На вкладках в окне "Параметры печати" выберите настройки.
3. Нажмите кнопку **Сохраненные настройки** в нижней части окна "Параметры печати" и выберите пункт **Сохранить как**.
4. Введите имя набора параметров печати и нажмите **ОК**, чтобы сохранить наборе настроек в списке "Сохраненные настройки".
5. Для печати с применением этих настроек выберите в списке заданное имя.

Параметры печати Macintosh

Выбор параметров печати в Macintosh

Чтобы задать определенные параметры печати, перед отправкой работы на принтер нужно изменить настройки.

1. В приложении, где открыт документ, выберите **Файл > Печать**.
2. Выберите в списке свой принтер.
3. В меню "Copies & Pages" (Копии и страницы) выберите пункт **Xerox® Features** (Функции Xerox).
4. В раскрывающихся списках выберите нужные параметры печати.
5. Для отправки работы на принтер нажмите кнопку **Печать**.

Сохранение набора часто используемых параметров печати на компьютере Macintosh

Можно сохранять наборы параметров печати под отдельными именами для использования с новыми работами печати.

Сохранение набора параметров печати:

1. В приложении, где открыт документ, выберите **File > Print**.
2. Выберите принтер в списке "Printers".
3. Выберите параметры печати в раскрывающихся списках диалогового окна печати.
4. Выберите **Presets** (Предустановки) > **Save As** (Сохранить как).
5. Введите имя набора параметров печати и нажмите **ОК**, чтобы сохранить наборе настроек в списке "Presets".
6. Для печати с применением этих параметров выберите имя в списке "Presets".

Функции печати

В этом разделе рассматриваются следующие вопросы.

• Двусторонняя печать	132
• Ориентация.....	133
• Выбор параметров бумаги для печати.....	134
• Печать нескольких страниц на одном листе	134
• Печать брошюр	134
• Качество печати	135
• Опции изображения	135
• Печать водяных знаков.....	136
• Масштабирование.....	136
• Печать зеркальных изображений.....	137
• Выбор уведомления о завершении работы в Windows	137
• Работы печати специальных типов.....	137
• Печать с USB-накопителя.....	138

Двусторонняя печать

Печать двустороннего документа

Если принтер поддерживает автоматическую двустороннюю печать, ее параметры указываются в настройках драйвера принтера. Драйвер принтера использует настройки для вертикальной или горизонтальной ориентации из приложения, откуда печатается документа.

Примечание: Убедитесь, что бумага данного формата и плотности поддерживается. Подробности см. [Поддерживаемые форматы и плотность бумаги для автоматической двусторонней печати](#) на стр. 114.

Настройка односторонней печати

Установка односторонней печати по умолчанию:

1. Перейдите к списку принтеров на компьютере.
2. В окне «Принтеры и факсы» щелкните правой кнопкой мыши значок принтера и выберите **Параметры печати**.
3. На вкладке «Бумага/Вывод» нажмите стрелку справа от поля «2-сторонняя печать» и выберите опцию **1-сторонняя печать**.
4. В диалоговом окне «Параметры печати» нажмите кнопку **ОК**.

Параметры макета двусторонней страницы

Параметры макета двусторонней страницы определяют разворот напечатанных страниц. Данные настройки имеют приоритет над настройками ориентации страниц, заданных в приложении.

Для выбора варианта двусторонней печати на вкладке «Макет страницы» предусмотрены кнопки со стрелками в нижнем левом углу области предварительного просмотра. Раздел «Макет страницы» находится на вкладке «Опции документа».

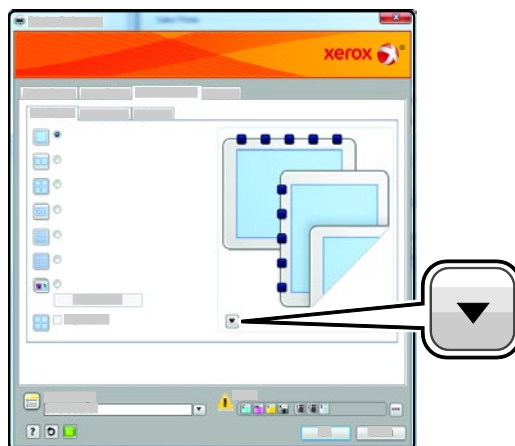

- **1-сторонняя печать** – печать на одной стороне материала. Эта опция используется для печати на прозрачных пленках, конвертах и наклейках и прочих материалах, на которых нельзя печатать с обеих сторон.
- **2-сторонняя печать** – печать работы на обеих сторонах листа с возможностью брошюровки по длине. На рисунках ниже показаны результаты печати для вертикальной и горизонтальной ориентаций соответственно.



- **2-сторонняя печать, переворот по короткой кромке** – печать на обеих сторонах листа бумаги. При этом обеспечивается возможность брошюровки по ширине листа. На рисунках ниже показаны результаты печати для вертикальной и горизонтальной ориентаций соответственно.

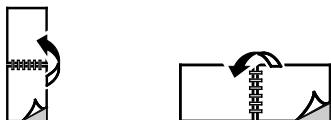

Примечание: Двусторонняя печать входит в состав настроек рационального режима.

Сведения об изменении настроек драйвера принтера по умолчанию см. раздел [Установка параметров печати по умолчанию для Windows](#) на стр. 129.

Ориентация

Выбор ориентации по умолчанию:

1. На вкладке «Дополнительно» нажмите кнопку **Дополнит. настройки**.
2. Нажмите кнопку **Ориентация**. Предусмотрены следующие варианты:
 - **Вертикальная** – при печати текст и изображения размещаются вдоль короткой стороны листа.



- **Горизонтальная** – при печати текст и изображения размещаются вдоль короткой стороны листа.



- **Горизонтальная с поворотом** – содержимое страницы поворачивается на 180 градусов, а длинная нижняя сторона листа находится сверху.



3. Нажмите кнопку **ОК**.

Выбор параметров бумаги для печати

Существует два способа выбора бумаги для работы печати. Бумага может выбираться принтером в зависимости от заданного формата, типа и цвета. Кроме того, можно выбрать лоток с нужной бумагой.

Печать нескольких страниц на одном листе

При печати многостраничного документа можно напечатать несколько страниц на одном листе бумаги. Выбрав на вкладке "Макет страницы" настройку "Страниц на листе", на одном листе можно печатать 1, 2, 4, 6, 9 или 16 страниц. Раздел "Макет страницы" находится на вкладке "Опции документа".

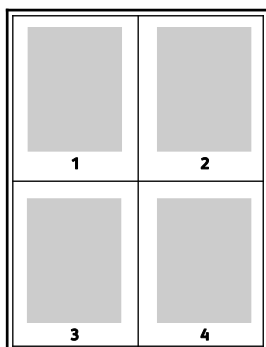

Печать брошюр

В режиме двусторонней печати можно напечатать документ в виде небольшой брошюры. Такие брошюры можно создавать на бумаге любого формата, пригодной для двусторонней печати. Драйвер автоматически уменьшает каждую страницу и печатает четыре изображения страниц на листе, по два изображения на каждой стороне. Страницы печатаются в таком порядке, чтобы после сгибания и сшивания получилась брошюра.

При печати брошюр с помощью драйвера Windows PostScript или Macintosh можно задать поле переплета и сдвиг изображения.

- **Поле переплета** - горизонтальный промежуток между изображениями на странице (измеряется в пунктах). Пункт равен 0,35 мм (1/72 дюйма).
- **Сдвиг изображения** - сдвиг изображений страниц относительно переплета (с точностью до десятой части пункта). Сдвиг компенсирует толщину сложенной бумаги, чтобы исключить сдвиг изображений наружу при складывании брошюры. Выберите значение от нуля до 1 пункта.

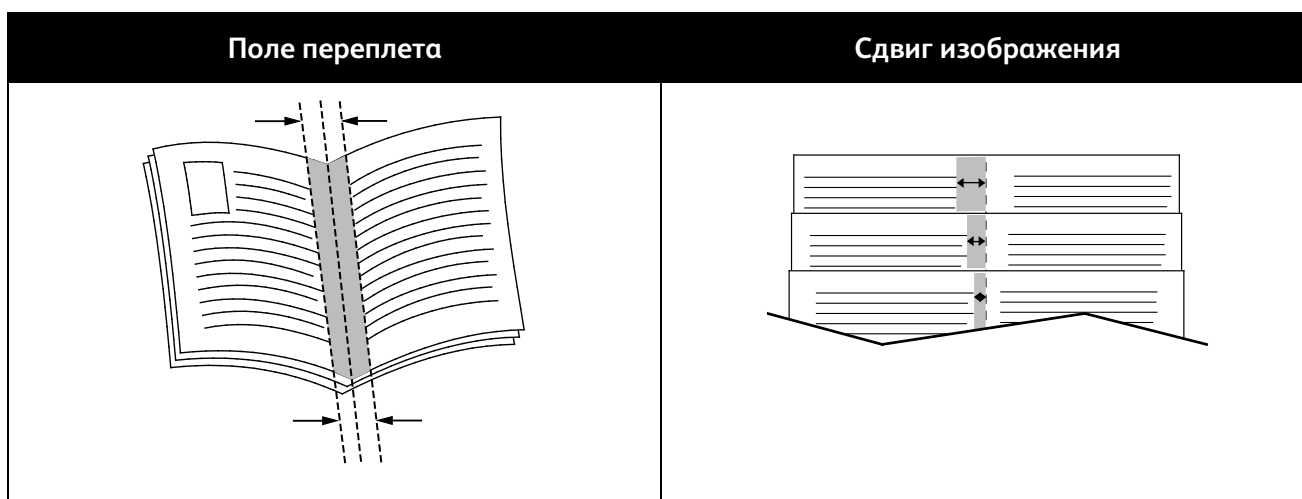

Качество печати

Режимы качества печати:

- Режим стандартного качества печати: 600 x 600 точек на дюйм
- Режим повышенного качества печати: 600 x 600 x 4 точек на дюйм (1200 x 1200 в режиме повышенного качества)
- Режим фотографического качества печати: 600 x 600 x 4 точек на дюйм (1200 x 1200 в режиме повышенного качества)

Примечание: Разрешение при печати указывается только для драйверов принтера PostScript. В драйвере PCL доступен только режим качества печати «Повышенного качества».

Опции изображения

Опции изображения служат для настройки цветопередачи в печатаемых документах. Драйверы Windows PostScript и Macintosh обеспечивают широкие возможности для настройки и коррекции цвета на вкладке «Опции изображения».

Для преобразования всех цветов в черно-белые или оттенки серого выберите **Черно-белое преобразование Xerox**.

Предусмотрены следующие опции цветовой коррекции:

- **Автонастройка цвета** - для текста, рисунков и фотографий применяется наиболее подходящая цветовая коррекция. Xerox рекомендует использовать данную настройку.
- **Яркий цвет** – получение ярких, более насыщенных цветов.

Печать водяных знаков

Водяной знак — это специальный текст, который может печататься на одной или нескольких страницах. Например, вместо проставления штампов перед распространением документов на них в качестве водяных знаков могут печататься такие слова, "Копия", "Черновик" или "Конфиденциально".

Печать водяного знака:

1. В окне драйвера принтера перейдите на вкладку **Опции документа**.
2. Выберите водяной знак в меню «Водяной знак»/ Можно выбрать существующий водяной знак или создать свой собственный. В этом меню также можно управлять водяными знаками.
3. В разделе «Текст» выберите один из вариантов:
 - В поле **Текст** введите текст и укажите шрифт и цвет.
 - В поле **Метка времени** выберите опции даты и времени и укажите шрифт и цвет.
 - В поле **Изображение** нажмите значок «Обзор» и выберите изображение. Укажите опцию масштабирования изображения относительно оригинала.
4. Укажите угол и положение водяного знака.
5. В разделе **Слои** выберите способ печати водяного знака:
 - **Печать на заднем плане:** водяной знак печатается за текстом и графикой документа.
 - **Вместе с работой:** водяной знак печатается в сочетании с текстом и графикой документа. При печати вместе с работой водяной знак будет прозрачным, то есть виден будет и водяной знак, и содержимое документа.
 - **Печать на переднем плане:** водяной знак печатается поверх текста и графики документа.
6. Нажмите **Страницы** и выберите страницы для печати водяного знака:
 - **Печать на всех страницах:** водяной знак печатается на всех страницах документа.
 - **Печать только на первой странице:** водяной знак печатается только на первой странице документа.
7. Если в качестве водяного знака выбирается изображение, следует указать его яркость.
8. Нажмите кнопку **ОК**.

Масштабирование

Уменьшение или увеличение изображения оригинала в соответствии с выбранным для печати форматом бумаги. В среде Windows раздел "Опции масштаба" в окне драйвера принтера находится на вкладке "Опции печати" в поле "Бумага".

Для доступа к разделу "Опции масштаба" нажмите стрелку справа от поля "Бумага" и выберите пункт **Другой размер**.

- **Без масштабирования** – размер изображения страницы на отпечатке не меняется, а в поле значения масштаба указывается 100%. Если размер оригинала больше формата отпечатка, часть изображения страницы обрезается. Если размер оригинала меньше формата отпечатка, вокруг изображения страницы появляются белые поля.
- **Автоматическое масштабирование** – документ масштабируется по выбранному размеру отпечатка. Значение масштаба в процентах указывается под эскизом изображения.
- **Масштабирование вручную** – документ масштабируется на величину, введенную в поле значения масштаба в процентах под эскизом изображения.

Печать зеркальных изображений

Если установлен драйвер PostScript, страницы можно печатать в зеркальном отображении. В этом случае при печати изображения отображаются в зеркальном виде слева направо.

Выбор уведомления о завершении работы в Windows

Вы можете получать уведомление о завершении печати работы. После завершения печати на экране компьютера будет появляться сообщение с указанием имени работы и имени принтера.

Примечание: Эта функция доступна только для компьютера с ОС Windows, подключенного к сетевому принтеру.

Выбор уведомления о завершении печати работы на вкладке «Дополнительно»

1. Нажмите **Уведомление**.
2. Нажмите **Уведомлять о выполненных работах**. Предусмотрены следующие варианты:
 - **Включено** - включение уведомлений.
 - **Выключено** - отключение функции уведомления.
3. Нажмите кнопку **ОК**.

Работы печати специальных типов

Работы печати специальных типов можно отправлять с компьютера и затем печатать с панели управления принтера. Специальные типы работ выбираются на вкладке «Опции печати» в разделе «Тип работы».

Сохраненная работа

Сохраненными называются работы, отправленные на принтер и сохраненные для последующего использования. Сохраненные работы отображаются в меню «Печать с» на экране основных режимов.

Печать сохраненной работы:

1. Если панель управления не светится, нажмите кнопку **Энергосбережение**.
2. На панели управления принтера нажмите кнопку **Основные режимы**.
3. Выберите имя пользователя или папки, в которой содержится сохраненная работа.
4. Выделите имя сохраненной работы, нажмите кнопку **Количество**, введите количество печатаемых копий и нажмите **ОК**.
5. Нажмите кнопку **Печать**.
6. Чтобы удалить документ после печати, выберите **Удалить после печати**.
7. Нажмите кнопку **ОК**.

Защищ. печать

Защищенная печать дает возможность пользователю назначить пароль из 1-12 цифр для работы печати при отправке на принтер. Работа удерживается в принтере, пока этот пароль не будет введен на панели управления.

Разблокирование защищенной работы для печати:

1. Если панель управления не светится, нажмите кнопку **Энергосбережение**.
2. На панели управления принтера нажмите кнопку **Статус работы**.
3. Выберите **Защищенные работы** и имя пользователя или папки с защищенной работой.
4. С клавиатуры введите пароль, назначенный для данной печати работы.
5. Нажмите кнопку **ОК**.
6. Нажмите кнопку **Количество**, введите количество печатаемых копий и нажмите **ОК**.
7. Нажмите кнопку **Печать**.
8. Чтобы удалить документ после печати, выберите **Удалить после печати**.
9. Нажмите кнопку **ОК**.

Печать с USB-накопителя

Предусмотрена возможность печати файлов, хранящихся на USB-накопителе. Порт USB находится на передней панели принтера.

Порядок печати с USB-накопителя:

1. Вставьте USB-накопитель в порт USB принтера.
2. На экране "Обнаружен накопитель USB" нажмите кнопку **Печать файла**.
3. Перейдите к файлу и нажмите его имя или значок.
4. Нажмите кнопку **ОК**.
5. Выберите настройки в списках "Цвет отпечатков", "Снабжение бумагой", "2-сторонняя печать" и "Страниц на стороне".
6. Введите с клавиатуры количество печатаемых копий.
7. Нажмите зеленую кнопку **Старт**.
8. Чтобы распечатать другой файл с USB-накопителя, выберите его и выполните пункты 4-7.
9. По завершении извлеките USB-накопитель.

Печать с вставленного USB-накопителя:

1. Если USB-накопитель уже вставлен в порт USB, выберите **Печать с > USB-носитель**.
2. Перейдите к файлу и нажмите его имя или значок.
3. Нажмите кнопку **ОК**.
4. Выберите настройки в списках "Цвет отпечатков", "Снабжение бумагой", "2-сторонняя печать" и "Страниц на стороне".
5. Введите с клавиатуры количество печатаемых копий.
6. Нажмите зеленую кнопку **Старт**.

Использование бумаги настраиваемого размера

В этом разделе рассматриваются следующие вопросы.

- [Указание настраиваемого размера бумаги.....](#) 139
- [Печатать на бумаге настраиваемого размера.....](#) 140

Цвет Многофункциональный принтер WorkCentre 6605 печатает на бумаге настраиваемого размера, который должен находиться в диапазоне между минимальным и максимальным размером, предусмотренным для принтера.

Указание настраиваемого размера бумаги

Для печати на бумаге настраиваемого размера надо указать ее ширину и длину в драйвере или на панели управления принтера. При указании размера бумаги он должен соответствовать бумаге в лотке. Неправильное указание размера может вызвать ошибку. При печати с компьютера настройки в драйвере принтера заменяют настройки, заданные с панели управления.

Указание настраиваемого размера бумаги для Windows

В драйвере принтера для Windows можно сохранить до 20 настраиваемых размеров бумаги. Указанные настраиваемые размеры сохраняются под уникальным именем, пока не будут изменены.

1. В окне драйвера принтера перейдите на вкладку **Опции печати**.
2. Нажмите стрелку справа от поля "Бумага" и выберите **Другой формат > Размер отпечатка > Создать**.
3. В окне "Новый настраиваемый размер" введите высоту и ширину листа и выберите единицы измерения.
4. Введите название нового размера в поле "Имя" и для сохранения нажмите кнопку **ОК**.

Указание настраиваемого размера бумаги для Macintosh

1. В приложении, из которого выполняется печать, выберите **Файл > Настройка страницы**.
2. В раскрывающемся списке "Format For" (Формат для) выберите принтер.
3. В раскрывающемся списке "Размер бумаги" выберите **Нестандартные размеры**.
4. Чтобы добавить новый нестандартный размер, нажмите кнопку **+** в окне "Нестанд. размер бумаги".
5. Введите ширину и высоту нестандартного листа.
6. В раскрывающемся списке "Непечатаемая область" выберите принтер.
7. Дважды щелкните **без имени** и введите имя нестандартного размера.
8. Нажмите **ОК**, чтобы закрыть окно "Нестанд. размер бумаги".
9. Чтобы закрыть окно "Настройка страницы", нажмите кнопку **ОК**.

Указанный настраиваемый размер появится в раскрывающемся списке "Размер бумаги" драйвера принтера и в разделе "Настройка страницы".

Примечание: Чтобы использовать нестандартный размер бумаги, выберите пункт **Параметры страницы**, затем выберите размер в раскрывающемся списке "Размер бумаги".

Печатать на бумаге настраиваемого размера

Примечание: Для печати на бумага настраиваемого размера укажите его в разделе "Нестанд. размер бумаги" в свойствах принтера. Подробности см. раздел [Указание настраиваемого размера бумаги](#) на стр. 139.

Печать на бумаге настраиваемого размера в Windows

1. Вложите в лоток бумагу нестандартного размера. Подробности см. раздел [Загрузка бумаги](#) на стр. 116.
2. В приложении выберите **Файл > Печать** и выберите принтер.
3. В диалоговом окне «Печать» нажмите кнопку **Свойства**.
4. На вкладке "Бумага/Вывод" выберите настраиваемый размер в раскрывающемся списке **Бумага**.

Примечание: Для печати на бумага настраиваемого размера укажите его в свойствах принтера.

5. В раскрывающемся списке "Другой тип" выберите тип бумаги.
6. Выберите остальные настройки и нажмите кнопку **ОК**.
7. В диалоговом окне "Печать" нажмите кнопку **ОК**, чтобы начать печатать.

Печать на бумаге настраиваемого размера в Macintosh

1. Вложите бумагу нестандартного размера. Подробности см. раздел [Загрузка бумаги](#) на стр. 116.
2. В приложении выберите **Page Setup** (Параметры страницы).
3. В раскрывающемся списке "Paper Size" (Формат бумаги) выберите размер бумаги.
4. Нажмите кнопку **OK**.
5. В приложении нажмите **Print**.
6. Нажмите кнопку **OK**.

Копирование

6

В этом разделе рассматриваются следующие вопросы.

- Изготовление копий 144
- Изменение настроек копирования..... 147
- Изменение настроек копирования по умолчанию 153
- Ограничение доступа к копированию 157

Изготовление копий

1. Чтобы удалить все настройки, заданные с панели управления для предыдущей работы копирования, нажмите кнопку **Очистить все**.
2. Вложите оригиналы:
 - Для отдельных листов или для бумаги, которую невозможно подать в аппарат с помощью дуплексного автоподатчика оригиналов, используйте стекло экспонирования. Поднимите крышку автоподатчика оригиналов и поместите оригинал лицевой стороной вниз в верхнем левом углу стекла экспонирования.

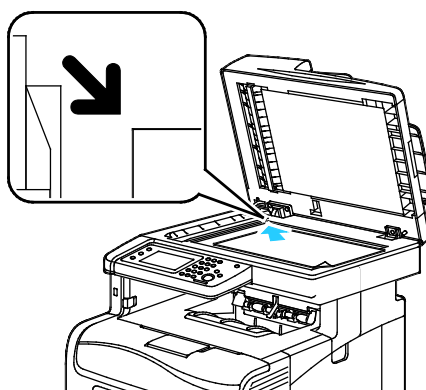

- Для подачи по несколько страниц или по одной странице используйте дуплексный автоподатчик оригиналов. Перед копированием с документа необходимо снять все скрепки и скобки, а затем разместить его лицевой стороной вверх в автоподатчике оригиналов. Вставляйте оригиналы лицевой стороной вверх так, чтобы в податчик сначала входила верхняя кромка листа. Отрегулируйте направляющие бумаги по размеру оригиналов.



3. На панели управления нажмите кнопку **Копия**.
4. Введите с клавиатуры на панели управления нужное количество копий. Количество копий показывается в верхнем правом углу дисплея. Чтобы задать одну копию, нажмите кнопку **Очистить все**.
5. Кнопками со стрелками выберите настройку копирования, которую нужно изменить. Подробности см. [Изменение настроек копирования](#) на стр. 147.
6. Нажмите кнопку **Старт**. Будет распечатан один комплект копий.
Если оригиналы вложены в автоподатчик, копирование будет выполняться, пока в нем не закончатся оригиналы.

Указания по работе с дуплексным автоподатчиком оригиналов

В дуплексный автоподатчик можно вкладывать оригиналы следующих размеров:

- Ширина: 139,7-215,9 мм (5,5-8,5 дюйма)
- Длина: 139,7-355,6 мм (5,5-14 дюймов)
- Плотность:
 - Односторонние оригиналы: 50-125 г/м²
 - Двусторонние оригиналы: 60-125 г/м²

При вкладывании оригиналов в дуплексный автоподатчик соблюдайте следующие правила:

- Загружайте оригиналы лицевой стороной вверх, верхним краем вперед.
- Вкладывайте в автоподатчик только те листы, которые входят свободно.
- Регулируйте направляющие по размеру оригиналов.
- Вставлять бумагу в автоподатчик следует только после того, как чернила на ней полностью высохнут.
- Не загружайте оригиналы выше ограничительной линии MAX.

Инструкции по применению стекла экспонирования

Формат бумаги для стекла экспонирования: до 216 x 297 мм (8,5 x 11,7 дюйма). Для копирования и сканирования следующих типов оригиналов нельзя использовать дуплексный автоподатчик – только стекло экспонирования:

- Бумага со скрепками или скобками.
- Бумага со складками, следами изгиба, рваная или мятая.
- Бумага с покрытием, копировальная бумага, ткань, металл и другие материалы
- Конверты
- Книги

Копирование удостоверения

Предусмотрена возможность копирования обеих сторон ID карты (удостоверения) или документа небольшого размера на одну сторону листа бумаги. Каждая сторона копируется в одном положении на стекле экспонирования. Оба изображения сторон сохраняются и печатаются рядом на одной стороне листа бумаги.

Порядок копирования удостоверения:

1. На панели управления принтера нажмите кнопку **Основные режимы**.
2. Выберите пункт **Копия ID**.
3. На вкладке «Копия ID» проверьте для стороны 1 настройки «Цвет отпечатков», «Снабжение бумагой», «Светлее/Темнее» и «Автоподавление фона». Установите нужные настройки.
4. Перейдите на вкладку **Качество изображения**.
5. Проверьте настройки яркости и насыщенности. Установите нужные настройки.
6. Поднимите крышку стекла экспонирования.
7. Поместите удостоверение (или документ размером как минимум вдвое меньше выбранного формата бумаги) примерно в 6 мм (0,25 дюйма) от верхнего левого угла стекла экспонирования.
8. Нажмите зеленую кнопку **Старт**.
9. Поднимите крышку стекла экспонирования.
10. Для копирования стороны 2 переверните удостоверение (или документ) и поместите его примерно в 6 мм (0,25 дюйма) от верхнего левого угла стекла экспонирования.
11. Нажмите зеленую кнопку **Старт**.
12. По появлении запроса нажмите кнопку **Готово**.
13. Извлеките удостоверение из сканера.

Изменение настроек копирования

В этом разделе рассматриваются следующие вопросы.

- [Базовые настройки](#) 148
- [Настройки качества изображения](#) 150
- [Настройка вывода](#)..... 151

Для работ копирования предусмотрена настройка многочисленных параметров, задающих характеристики оригиналов и качество отпечатков. Подробности см. раздел [Основные сведения о копировании](#) на стр. 144.

Также можно изменить настройки по умолчанию для многих параметров. Подробности см. раздел [Выбор настроек копирования по умолчанию](#) на стр. 153.

Базовые настройки

В этом разделе рассматриваются следующие вопросы.

- [Выбор лотка для бумаги](#)..... 148
- [Выбор черно-белых и цветных копий](#) 148
- [Осветление и затемнение изображения](#)..... 148
- [Установка двустороннего копирования](#) 149

Выбор лотка для бумаги

1. На панели управления принтера нажмите кнопку **Основные режимы**.
2. Нажмите кнопку **Копия**.
3. На вкладке «Копирование» выберите **Снабжение бумагой**.
4. Выберите лоток для бумаги.
5. Нажмите кнопку **ОК**.

Выбор черно-белых и цветных копий

Если оригинал цветной, то копии можно делать либо полноцветными, либо черно-белыми. Текущую настройку показывают индикаторы цветового режима.

Примечание: После выполнения работы копирования для данной настройки устанавливается значение по умолчанию. Сведения об изменении настройки по умолчанию см. раздел [Изменение настроек копирования по умолчанию](#) на стр. 153.

Выбор цветного или черно-белого режима печати:

1. На панели управления принтера нажмите кнопку **Основные режимы**.
2. Нажмите кнопку **Копия**.
3. На вкладке «Копирование» выберите **Цвет отпечатков**.
4. Предусмотрены следующие варианты:
 - **Полноцветный**
 - **Черно-белый**
5. Нажмите кнопку **ОК**.

Осветление и затемнение изображения

1. На панели управления принтера нажмите кнопку **Основные режимы**.
2. Нажмите кнопку **Копия**.
3. На вкладке «Копирование» выберите **Светлее/Темнее**.
4. Для осветления или затемнения изображения нажимайте соответствующие кнопки для перемещения ползунка.
5. Нажмите кнопку **ОК**.

Установка двустороннего копирования

1. На панели управления принтера нажмите кнопку **Основные режимы**.
2. Нажмите кнопку **Копия**.
3. На вкладке «Копирование» выберите **2-стор. копирование**.
4. Выберите один из следующих вариантов.
 - **1 - 1-стор.**
 - **1 - 2-стор.**
 - **2 - 1-стор.**
 - **2 - 2-стор.**
5. Для разворота изображения на стороне 2 на 180 градусов выберите **Повернуть стор. 2**.
6. Нажмите кнопку **ОК**.

Настройки качества изображения

В этом разделе рассматриваются следующие вопросы.

- [Указание типа оригинала](#) 150
- [Настройка резкости](#) 150
- [Изменение насыщенности](#) 150
- [Автоподавление фона](#) 150

Указание типа оригинала

Чтобы указать тип оригинала, необходимо выполнить следующее:

1. На панели управления принтера нажмите кнопку **Основные режимы**.
2. Нажмите кнопку **Копия**.
3. Перейдите на вкладку **Качество**.
4. Нажмите **Тип оригинала**.
5. Выберите один из следующих вариантов.
 - **Фото и текст** — для текста и фотографий, например из журналов и газет. Это настройка по умолчанию.
 - **Текст** — для черного или цветного текста.
 - **Фото** — для фотографий.
6. Нажмите кнопку **ОК**.

Настройка резкости

1. На панели управления принтера нажмите кнопку **Основные режимы**.
2. Нажмите кнопку **Копия**.
3. Перейдите на вкладку **Качество**.
4. Нажмите **Резкость** и выберите один из вариантов.
5. Нажмите кнопку **ОК**.

Изменение насыщенности

1. Нажмите **Насыщенность** и выберите один из вариантов.
2. Нажмите кнопку **ОК**.

Автоподавление фона

Если копируемые оригиналы напечатаны на тонкой бумаге, текст и изображения на одной стороне бумаги могут быть видны с другой стороны, если смотреть на просвет. Настройка «Автом. подавление фона» служит для уменьшения чувствительности принтера к изменениям цвета светлого фона.

Настройка автоподавления фона:

1. На панели управления принтера нажмите кнопку **Основные режимы**.
2. Нажмите кнопку **Копия**.
3. Перейдите на вкладку **Качество**.
4. Нажмите **Автом. подавление фона** и выберите один из вариантов.
5. Нажмите кнопку **ОК**.

Настройка вывода

Подборка копий

При копировании нескольких страниц можно задать автоматическую подборку. Например, при создании трех 1-сторонних копий 6-страничного оригинала копии печатаются в следующем порядке:

1, 2, 3, 4, 5, 6; 1, 2, 3, 4, 5, 6; 1, 2, 3, 4, 5, 6

Копии без подборки печатаются в следующем порядке:

1, 1, 1, 2, 2, 2, 3, 3, 3, 4, 4, 4, 5, 5, 5, 6, 6, 6

Чтобы выбрать разбор по копиям, выполните следующее.

1. На панели управления принтера нажмите кнопку **Основные режимы**.
2. Нажмите кнопку **Копия**.
3. Перейдите на вкладку **Вывод**.
4. Выберите пункт **Подборка**.
5. Выберите один из следующих вариантов.
 - **Авто** — подборка включается, только когда оригиналы вкладываются в дуплексный автоподатчик. Для оригиналов на стекле экспонирования подборка не выполняется. Это настройка по умолчанию.
 - **С подборкой** — подборка включается, только когда оригиналы помещаются на стекло экспонирования.
 - **Без подборки** — подборка отключается.
6. Нажмите кнопку **ОК**.

Уменьшение и увеличение изображения

Изображение можно уменьшить до 25 % исходного или увеличить до 400 %.

Уменьшение и увеличение копируемого изображения:

1. На панели управления принтера нажмите кнопку **Основные режимы**.
2. Нажмите кнопку **Копия**.
3. Перейдите на вкладку **Вывод**.
4. Выберите **Уменьшить/Увеличить**.
5. Выберите один из следующих вариантов.
 - Для выбора предустановленного размера изображения нажмите соответствующую кнопку.
 - Установите кнопками со стрелками + и - размер копии, который меняется с шагом 1 %, или введите с клавиатуры значение в процентах. Настройка по умолчанию: 100 %.

6. Нажмите кнопку **ОК**.

Указание размера оригинала

1. На панели управления принтера нажмите кнопку **Основные режимы**.
2. Нажмите кнопку **Копия**.
3. Перейдите на вкладку **Вывод**.
4. Нажмите кнопку **Размер оригинала**.
5. Выберите размера оригинала.
6. Нажмите кнопку **ОК**.

Печать нескольких страниц на одной стороне

Можно скопировать одну страницу и напечатать её несколько раз на одной или на обеих сторонах листа. Изображение страницы пропорционально уменьшается для размещения на листе.

Печать нескольких страниц на одной стороне:

1. На панели управления принтера нажмите кнопку **Основные режимы**.
2. Нажмите кнопку **Копия**.
3. Перейдите на вкладку **Вывод**.
4. Нажмите **Страниц на стороне**.
5. Выберите один из следующих вариантов.
 - **Выкл.:** изображение на одной странице оригинала копируется на одну сторону листа бумаги. Это настройка по умолчанию.
 - **Авто:** копируются две страницы оригинала, изображения уменьшаются и печатаются на одной стороне листа.
 - **Вручную:** два изображения оригинала уменьшаются в соответствии с настройкой «Уменьшить/Увеличить» и печатаются на одной стороне листа.
6. Нажмите кнопку **ОК**.

Настройка стирания краев

1. На панели управления принтера нажмите кнопку **Основные режимы**.
2. Нажмите кнопку **Копия**.
3. Перейдите на вкладку **Вывод**.
4. Нажмите кнопку **Стирание краев**.
5. Выберите величину стирания краев кнопкой **+** или **-**.
6. Нажмите кнопку **ОК**.

Изменение настроек копирования по умолчанию

В этом разделе рассматриваются следующие вопросы.

• Изменение цвета отпечатков.....	153
• Смена лотка для бумаги.....	153
• Изменение подборки	154
• Изменение масштабирования.....	154
• Изменение размера оригинала	154
• Изменение типа оригинала	154
• Изменение яркости.....	154
• Изменение резкости по умолчанию.....	154
• Изменение насыщенности.....	155
• Изменение автоподавления фона	155
• Изменение уровня автоподавления фона	155
• Изменение цветового баланса по умолчанию	155
• Изменение двустороннего копирования.....	155
• Изменение печати нескольких страниц на одной стороне	155
• Изменение стирания краев.....	156

Настройки копирования по умолчанию используются для всех работ копирования, если только они не меняются при выполнении отдельных работ. Заданные по умолчанию настройки копирования можно изменить.

Порядок изменения настроек копирования по умолчанию:

1. На панели управления принтера нажмите кнопку **Статус машины**.
2. Перейдите на вкладку **Сист. средства**.
3. Выберите **Режим по умолч.**
4. Нажмите **Копирование по умолч.** и выберите настройку для изменения.

Изменение цвета отпечатков

1. Выберите **Цвет отпечатков**.
2. Выберите цветовой режим.
3. Нажмите кнопку **ОК**.

Смена лотка для бумаги

1. Нажмите кнопку **Снабжение бумагой**.
2. Выберите лоток для бумаги.
3. Нажмите кнопку **ОК**.

Изменение подборки

1. Выберите пункт **Подборка**.
2. Выберите один из следующих вариантов.
 - **Авто** — подборка включается, только когда оригиналы вкладываются в дуплексный автоподатчик. Для оригиналов на стекле экспонирования подборка не выполняется. Это настройка по умолчанию.
 - **С подборкой** — подборка включается, только когда оригиналы помещаются на стекло экспонирования.
 - **Без подборки** — подборка отключается.
3. Нажмите кнопку **ОК**.

Изменение масштабирования

1. Выберите **Уменьшить/Увеличить**.
2. Выберите один из следующих вариантов.
 - Для выбора предустановленного размера изображения по умолчанию нажмите соответствующую кнопку.
 - Установите кнопками со стрелками **+** и **-** размер копии по умолчанию, который меняется с шагом 1 %, или введите с клавиатуры значение в процентах.
3. Нажмите кнопку **ОК**.

Изменение размера оригинала

1. Нажмите кнопку **Размер оригинала**.
2. Выберите размера оригинала.
3. Нажмите кнопку **ОК**.

Изменение типа оригинала

1. Нажмите **Тип оригинала**.
2. Выберите один из следующих вариантов.
 - **Фото и текст** — для текста и фотографий, например из журналов и газет.
 - **Текст** — для черного или цветного текста.
 - **Фото** — для фотографий.
3. Нажмите кнопку **ОК**.

Изменение яркости

1. Нажмите **Светлее/Темнее**.
2. Для изменения настройки по умолчанию для осветления или затемнения изображения нажимайте соответствующие кнопки для перемещения ползунка.
3. Нажмите кнопку **ОК**.

Изменение резкости по умолчанию

1. Нажмите **Резкость** и выберите один из вариантов.
2. Нажмите кнопку **ОК**.

Изменение насыщенности

1. Нажмите **Насыщенность** и выберите один из вариантов.
2. Нажмите кнопку **ОК**.

Изменение автоподавления фона

1. Нажмите **Автом. подавление фона** и выберите один из вариантов.
2. Нажмите кнопку **ОК**.

Изменение уровня автоподавления фона

1. Нажмите **Уровень автом. подавления фона** и выберите один из вариантов.
2. Нажмите кнопку **ОК**.

Изменение цветового баланса по умолчанию

Функция регулировки цветового баланса позволяет настраивать цвет отпечатков. Для каждого из основных четырех цветов (красного, зеленого, синего и баланса серого) предусмотрено пять настроек плотности. Настройки плотности обеспечивают регулировку цвета отпечатков в зависимости от уровня насыщенности цветов. Настройка плотности в сторону снижения уменьшает плотность и осветляет отпечаток. Настройка плотности в сторону повышения увеличивает плотность и делает отпечаток более темным. Например, к областям с низкой плотностью относятся лица и небо.

Изменение цветового баланса по умолчанию:

1. Нажмите **Цветовой баланс**.
2. Выберите цвет для регулировки.
3. Установите настройку плотности по умолчанию в пределах от -3 до +3 с помощью кнопки - или +.
4. Нажмите кнопку **ОК**.

Изменение двустороннего копирования

1. Нажмите **2-стор. копирование**.
2. Выберите один из следующих вариантов.
 - **1 - 1-стор.**
 - **1 - 2-стор.**
 - **2 - 1-стор.**
 - **2 - 2-стор.**
3. Для разворота изображения на стороне 2 на 180 градусов выберите **Повернуть стор. 2**.
4. Нажмите кнопку **ОК**.

Изменение печати нескольких страниц на одной стороне

1. Нажмите **Страниц на стороне**.
2. Выберите один из следующих вариантов.
 - **Выкл.** — изображение на одной странице оригинала копируется на одну сторону листа бумаги.

- **Авто** — копируются две страницы оригинала, а изображения уменьшаются и печатаются на одной стороне листа.
 - **Вручную** — два изображения оригинала уменьшаются в соответствии с настройкой «Уменьшить/Увеличить» и печатаются на одной стороне листа.
3. Нажмите кнопку **ОК**.

Изменение стирания краев

1. Нажмите кнопку **Стирание краев**.
2. Установите величину стирания краев кнопкой **+** или **-**.
3. Нажмите кнопку **ОК**.

Ограничение доступа к копированию

Опции блокировки копирования ограничивают доступ к копированию — для использования функции копирования или изготовления цветных копий необходимо ввести пароль. Кроме того, функцию копирования можно отключить.

Установка блокировки копирования:

1. На панели управления принтера нажмите кнопку **Статус машины**.
2. Перейдите на вкладку **Сист. средства**.
3. Выберите **Настр. админ.**
4. При появлении запроса введите четырехзначный пароль и нажмите кнопку **ОК**.
5. Выберите **Настройки защиты**.
6. Выберите **Блокир. реж.**

Примечание: Перед установкой блокировок режимов следует включить блокировку панели. Сведения см. в разделе [Установка настроек защиты](#) на стр. 82.

7. Выберите режим копирования, эл. почты, факса или сканирования.
8. Выберите нужный вариант:
 - **Включено** — выключение блокировки режима.
 - **Пароль заблокирован:** для использования функции копирования необходимо ввести пароль. Введите новый пароль и нажмите **ОК**.
 - **Выключено** — включение блокировки режима и отключение функции копирования.
9. При появлении запроса введите четырехзначный PIN-код и нажмите кнопку **ОК**.
10. Нажмите кнопку **ОК**.

Сканирование

7

В этом разделе рассматриваются следующие вопросы.

- Загрузка документов для сканирования 160
- Сканирование на USB-накопитель..... 162
- Сканирование в папку на компьютере, подключенном USB-кабелем 163
- Сканирование в общую папку на компьютере в сети..... 164
- Сканирование в электронную почту 167
- Сканирование на WSD 168
- Сканирование изображений в приложении на компьютере, подключенном USB-кабелем... 169
- Изменение настроек сканирования 171
- Изменение настроек сканирования по умолчанию 174
- Ограничение доступа к сканированию 177

См. также:

Краткие сведения по установке и настройке на стр. 34

Загрузка документов для сканирования

Расположите оригинал, как показано на рисунке.

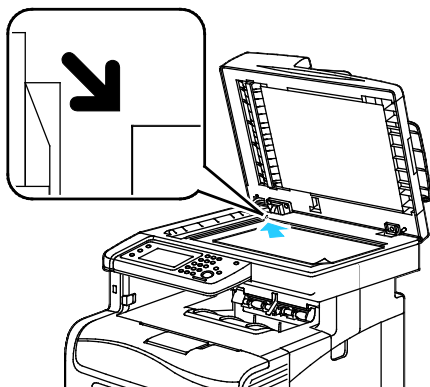

Стекло экспонирования

Поднимите крышку автоподатчика оригиналов и поместите оригинал лицевой стороной вниз в верхнем левому углу стекла экспонирования.

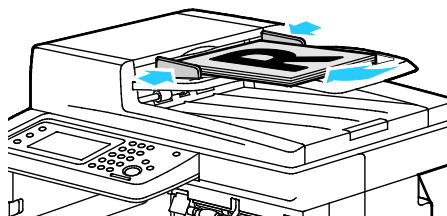

Дуплексный автоматический податчик оригиналов

Вставляйте оригиналы лицевой стороной вверх так, чтобы в податчик сначала входила верхняя кромка листа. Отрегулируйте направляющие бумаги по размеру оригиналов.

Указания по работе с дуплексным автоподатчиком оригиналов

В дуплексный автоподатчик можно вкладывать оригиналы следующих размеров:

- Ширина: 139,7-215,9 мм (5,5-8,5 дюйма)
- Длина: 139,7-355,6 мм (5,5-14 дюймов)
- Плотность:
 - Односторонние оригиналы: 50-125 г/м²
 - Двусторонние оригиналы: 60-125 г/м²

При вкладывании оригиналов в дуплексный автоподатчик соблюдайте следующие правила:

- Загружайте оригиналы лицевой стороной вверх, верхним краем вперед.
- Вкладывайте в автоподатчик только те листы, которые входят свободно.
- Регулируйте направляющие по размеру оригиналов.
- Вставлять бумагу в автоподатчик следует только после того, как чернила на ней полностью высохнут.
- Не загружайте оригиналы выше ограничительной линии MAX.

Инструкции по применению стекла экспонирования

Формат бумаги для стекла экспонирования: до 216 x 297 мм (8,5 x 11,7 дюйма). Для копирования и сканирования следующих типов оригиналов нельзя использовать дуплексный автоподатчик – только стекло экспонирования:

- Бумага со скрепками или скобками.
- Бумага со складками, следами изгиба, рваная или мятая.
- Бумага с покрытием, копировальная бумага, ткань, металл и другие материалы
- Конверты
- Книги

Сканирование на USB-накопитель

При сканировании оригиналов файлы можно сохранять на на USB-накопителе. Для функции сканирования на USB-накопитель используются форматы файлов **JPG**, **PDF** и **TIFF**.

Примечание: Прежде чем нажимать кнопку «Сканирование» или вставлять USB-накопитель, нажмите кнопку **Энергосбережение** и дождитесь, пока погаснет индикатор энергосбережения.

Сканирование на USB-накопитель:

1. Поместите оригинал на стекло экспонирования или в дуплексный автоподатчик.
2. Вставьте USB-накопитель в порт USB, который находится на лицевой стороне принтера. На сенсорном экране отобразится вкладка «Сканир. на USB-носитель».
3. Для сохранения файлов сканирования в определенной папке на USB-накопителе нажмите кнопку **Сменить папку**.
4. Чтобы изменить настройки сканирования, воспользуйтесь соответствующими кнопками. См. раздел [Регулировка настроек сканирования](#) на стр. 171.
5. Чтобы начать сканирование, нажмите кнопку **Старт**. Принтер отсканирует оригиналы и сохранит изображения в указанной папке.
6. Если сканирование производится со стекла экспонирования, при появлении запроса нажмите **Готово**, чтобы завершить сканирование, или **Старт** для сканирования следующей страницы.



ПРЕДУПРЕЖДЕНИЕ. Не извлекайте USB-накопитель до появления соответствующего указания. Извлечение USB-накопителя до завершения переноса файла может вызвать повреждение файла, а также других файлов на накопителе.

Сканирование в папку на компьютере, подключенном USB-кабелем

1. Запустите Диспетчер экспресс-сканирования:
 - В среде Windows: Выберите **Пуск > Программы > Офисная печать Xerox**. Выберите в списке принтер. Дважды щелкните **Диспетчер экспресс-сканирования**.
 - В среде Macintosh: выберите **Applications > Xerox**. Выберите в списке принтер. Дважды щелкните **Диспетчер экспресс-сканирования**.
2. Нажмите кнопку **ОК** для сохранения в папке по умолчанию или щелкните **Обзор**, чтобы выбрать другую папку.
3. Нажмите кнопку **ОК**.
4. Поместите оригинал на стекло экспонирования или в дуплексный автоподатчик.
5. На панели управления принтера выберите пункт **Сканировать на**.
6. Нажмите кнопку **ПК**.
7. Установите настройки сканирования.
8. Чтобы начать сканирование, нажмите кнопку **Старт**.

На компьютере откроется диалоговое окно Диспетчера экспресс-сканирования с индикацией хода выполнения. Принтер отсканирует оригиналы и сохранит изображения в папке, указанной в назначении вывода в Диспетчере экспресс-сканирования.

Сканирование в общую папку на компьютере в сети

В этом разделе рассматриваются следующие вопросы.

- [Открытие общего доступ к папке в среде Windows](#) 164
- [Открытие общего доступа к папке в среде Macintosh OS X версии 10.5 и более поздних версий](#)..... 165
- [Добавление папки в качестве записи в адресной книге с помощью приложения CentreWare Internet Services](#)..... 165
- [Добавление папки в качестве записи в адресной книге с помощью Редактора адресной книги](#) 166
- [Сканирование в папку на компьютере в сети](#)..... 166

Прежде чем использовать принтер в качестве сетевого сканера, необходимо выполнить следующее.

1. Создать на жестком диске компьютера общую папку.
2. Создать с помощью приложения CentreWare Internet Services или Редактора адресной книги адрес для сканера на компьютере.

Примечание: Подробности см. раздел [Подключение принтера](#) на стр. 36.

Открытие общего доступ к папке в среде Windows

1. Откройте Проводник.
2. Щелкните правой кнопкой мыши по папке и выберите пункт **Свойства**.
3. Перейдите на вкладку **Общий доступ** и выберите **Дополнительный общий доступ**.
4. Выберите **Открыть общий доступ к этой папке**.
5. Нажмите кнопку **Разрешения**.
6. Выберите группу **Для всех** и убедитесь, что все разрешения включены.
7. Нажмите кнопку **ОК**.

Примечание: Запишите общее имя для последующего использования.

8. Нажмите кнопку **ОК**.
9. Нажмите кнопку **Заккрыть**.

Открытие общего доступа к папке в среде Macintosh OS X версии 10.5 и более поздних версий

1. В меню Apple выберите пункт **System Preferences** (Параметры системы).
2. В меню "View" (Вид) выберите пункт **Sharing** (Общий доступ).
3. В списке "Services" (Службы) выберите пункт **File Sharing** (Общий доступ к файлам).
4. Щелкните значок плюса (+) под полем "Shared Folders" (Общие папки). Откроется список папок.
5. Выберите папку, для которой надо открыть общий доступ в сети, и нажмите кнопку **Add** (Добавить).
6. В списке "Users" (Пользователи) выберите опцию **Everyone** (Для всех).
7. В списке справа от окна "Users" кнопкам со стрелками установите права доступа **Read & Write** (Чтение и запись).
8. Нажмите кнопку **Options** (Опции).
9. Чтобы открыть доступ к этой папке с компьютеров Windows, выберите опцию **Share files and folders using SMB** (Общий доступ к файлам и папкам с помощью SMB).
10. Установите флажок **On** слева от опции "File Sharing" в разделе "Service".
Данная папка и ее содержимое теперь будут доступны для пользователей в сети.
11. Закройте окно «System Preferences».

Примечание: Когда открывается общая папка, в области поиска папок отображается пиктограмма общей папки.

Добавление папки в качестве записи в адресной книге с помощью приложения CentreWare Internet Services

1. На компьютере откройте веб-браузер, введите в адресной строке IP-адрес принтера и нажмите клавишу **Enter** или **Return**.

Примечание: Чтобы узнать IP-адрес принтера, см. раздел [Определение IP-адреса принтера](#) на стр. 28.

2. Нажмите кнопку **Адресная книга**.
3. В разделе «Сетевое сканирование (комп./серв.)» выберите опцию **Адресная книга компьютера/сервера**.
4. Нажмите кнопку **Добавить** рядом со свободным полем и введите следующие данные:
 - **Имя:** введите имя, которое будет отображаться в адресной книге.
 - **Тип сервера:** выберите опцию **Компьютер (SMB)**.
 - **Адрес хоста:** введите IP-адрес компьютера.
 - **Номер порта:** введите номер порта по умолчанию для SMB (139) или выберите его из предлагаемого диапазона.
 - **Имя для входа:** введите имя пользователя компьютера.
 - **Пароль для входа:** введите пароль для входа в систему на компьютере.
 - **Подтверждение пароля:** введите пароль еще раз.
 - **Имя общего каталога:** введите имя каталога или папки. Например, если файлы сканирования нужно сохранять в папке *scans*, введите **scans**.

- **Путь к подкаталогу:** введите путь к папке на сервере FTP. Например, если файлы сканирования нужно сохранять в папке *colorscans*, которая содержится в папке *scans*, введите */colorscans*.

5. Нажмите кнопку **Сохранить изменения**.

Добавление папки в качестве записи в адресной книге с помощью Редактора адресной книги

1. На компьютере выберите **Пуск > Все программы > Офисная печать Xerox > WorkCentre 6605**.
2. На левой области в группе «Адресная книга принтера» выберите **Сервер**.
3. Введите имя общей папки на компьютере в поле «Имя».
4. В поле «Тип сервера» выберите **Компьютер (SMB)**.
5. Нажмите кнопку **Мастер настройки компьютера**, затем **Обзор**.
6. Перейдите к общей папке на компьютере.
7. Нажмите кнопку **ОК**, затем **Далее**.
8. Чтобы открыть принтеру доступ к общей папке, введите имя для входа и пароль.
9. Нажмите кнопку **Далее**, затем **Готово**.
10. Нажмите кнопку **ОК**.
Новая запись отобразится в разделе «Сервер».
11. Нажмите кнопку **Сохранить все**.

Сканирование в папку на компьютере в сети

1. Поместите оригинал на стекло экспонирования или в дуплексный автоподатчик.
2. На панели управления принтера выберите пункт **Сканировать на**.
3. Выберите **Сеть**.
4. Выберите запись в адресной книге.
5. Нажмите кнопку **ОК**.
6. Чтобы изменить настройки сканирования, воспользуйтесь соответствующими кнопками. См. раздел [Регулировка настроек сканирования](#) на стр. 171.
7. Чтобы начать сканирование, нажмите кнопку **Старт**. Принтер отсканирует оригинал и сохранит изображение в указанной папке.
8. Если сканирование производится со стекла экспонирования, при появлении запроса нажмите **Готово**, чтобы завершить сканирование, или **Старт** для сканирования следующей страницы.

Сканирование в электронную почту

Для сканирования в эл. почту на принтере должны быть заданы данные почтового сервера. Подробности см. раздел [Настройка сканирования в эл. почту](#) на стр. 78.

Сканирование изображения и его отправка по электронной почте:

1. Поместите оригинал на стекло экспонирования или в дуплексный автоподатчик.
2. На панели управления принтера нажмите кнопку **Эл. почта**.
3. Выберите метод выбора получателя:
 - **Новый получатель** — ввод адреса эл. почты вручную. Введите адрес с помощью клавишной панели.
 - **Адресная книга** — выбор адреса эл. почты или списка рассылки в адресной книге.
4. Нажмите кнопку **ОК**.
5. Чтобы изменить настройки сканирования, воспользуйтесь соответствующими кнопками. См. раздел [Регулировка настроек сканирования](#) на стр. 171.
6. Чтобы начать сканирование, нажмите кнопку **Старт**.
Если сканирование производится со стекла экспонирования, при появлении запроса нажмите **Готово**, чтобы завершить сканирование, или **Старт** для сканирования следующей страницы.

См. также:

[Изменение настроек сканирования](#) на стр. 171

Сканирование на WSD

Веб-службы на устройствах (WSD) служат для соединения компьютера с принтером. Они используются для доступа к отсканированным изображениям на компьютере.

Примечание: См. разделе [Установка принтера в качестве веб-службы WSD](#) на стр. 107.

Сканирование на WSD:

1. Поместите оригинал на стекло экспонирования или в дуплексный автоподатчик.
2. На панели управления принтера выберите пункт **Сканировать на**.
3. Нажмите **WSD**.
4. Выберите компьютер.
5. Нажмите **Событие** и выберите тип сканирования.
6. Чтобы начать сканирование, нажмите кнопку **Старт**.
7. В окне сообщения «Устройство сканирования WSD» выберите программу для сканирования.

Сканирование изображений в приложении на компьютере, подключенном USB-кабелем

В этом разделе рассматриваются следующие вопросы.

- Сканирования изображения в приложение 169
- Сканирование изображений в среде Windows XP 169
- Сканирование изображений в среде Windows Vista и Windows 7 170

Изображения можно напрямую импортировать со сканера в папку на компьютере. На компьютере Macintosh и в некоторых приложениях Windows изображения можно напрямую импортировать в приложения.

Сканирования изображения в приложение

Примечание: Некоторые приложения Windows, включая Office 2007, не поддерживают эту функцию.

1. Откройте файл, в котором нужно разместить изображение.
2. В меню приложения выберите команду, которая вставляет (импортирует) в него изображение.
3. В меню «Источник бумаги» в Windows или в меню «Scan From» (Сканировать с) на компьютере Macintosh выберите один из вариантов:
 - Стекло экспонирования
 - Дуплексный автоматический податчик оригиналов
4. Укажите другие необходимые настройки драйвера сканера.

Примечание: Для получения дополнительной информации нажмите кнопку **Справка (?)**.

5. Чтобы начать сканирование, нажмите кнопку **Старт**.
Принтер отсканирует документ и вставит изображение в приложение.

Сканирование изображений в среде Windows XP

1. На компьютере выберите **Пуск > Панель управления**.
2. Дважды щелкните **Сканеры и камеры**.
3. Дважды щелкните **Хегох WC6605**.
4. Предусмотрены следующие варианты:
 - **Цветное изображение**
 - **Черно-белое изображение (оттенки серого)**
 - **Черно-белый рисунок или текст**
 - **Выборочная**

5. Выберите источник бумаги:
 - Стекло экспонирования
 - Дуплексный автоматический податчик оригиналов
6. Для просмотра документа или выбора его части для сканирования выберите **Просмотр**. Отобразится изображение для предварительного просмотра.
7. Для выбора части документа для сканирования укажите ее рамкой, размеры которой меняются с помощью угловых точек.
8. Нажмите кнопку **Далее**.
9. Введите имя для группы изображений.
10. Выберите формат файла:
 - **BMP**
 - **TIF**
 - **JPG**
 - **PNG**
11. Введите или выберите путь для изображений сканирования.
12. Для сохранения изображения в папку выберите опцию **Ничего**.
13. Нажмите кнопку **Далее**.
14. Для просмотра изображения сканирования щелкните ссылку папку в этом окне.
15. Нажмите кнопку **Готово**.
Изображение сохранится в папке и будет готово для использования в приложениях.

Сканирование изображений в среде Windows Vista и Windows 7

1. На компьютере выберите **Пуск > Все программы > Факс и сканирование Windows**.
2. Нажмите **Новое сканирование**.
3. При появлении запроса выберите **Хероx WC6605** и нажмите кнопку **ОК**.
4. Выберите настройки сканирования.
5. Для просмотра документа или выбора его части для сканирования выберите **Просмотр**. Отобразится изображение для предварительного просмотра.
6. Для выбора части документа для сканирования снимите флажок **Просмотреть или сканировать изображения как отдельные файлы** и укажите ее рамкой, размеры которой меняются с помощью угловых точек.
7. Нажмите кнопку **Сканирование**.
Изображение сканирования сохраняется в папке по умолчанию «Отсканированные документы» или в выбранной папке.

Изменение настроек сканирования

В этом разделе рассматриваются следующие вопросы.

- [Настройка цвета отпечатков.....](#) 171
- [Установка разрешения сканирования](#) 171
- [Выбор двустороннего сканирования](#) 172
- [Задание формата файла](#) 172
- [Осветление и затемнение изображения.....](#) 172
- [Настройка резкости.....](#) 172
- [Регулировка контрастности.....](#) 173
- [Указание размера оригинала.....](#) 173
- [Стирание краев.....](#) 173

Настройки сканирования можно изменять для отдельных работ в режиме сканирования.

Также можно изменить настройки по умолчанию для некоторых параметров. Подробности см. [Изменение настроек сканирования по умолчанию](#) на стр. 174.

Настройка цвета отпечатков

Если оригинал цветной, то копии можно делать либо цветными, либо черно-белыми. Если выбрать черно-белый режим, размер файла с отсканированными изображениями значительно уменьшится.

Настройка цвета отпечатков:

1. На панели управления принтера нажмите кнопку **Основные режимы**.
2. Нажмите кнопку **Сканировать на** и выберите один из вариантов.
3. На вкладке «Сканир. на ПК» выберите пункт **Цвет отпечатков**.
4. Выберите цветовой режим.
5. Нажмите кнопку **ОК**.

Установка разрешения сканирования

Разрешение сканирования зависит от назначения отсканированного изображения. Разрешение сканирования влияет на качество изображения и размер файла отсканированного изображения. Чем выше разрешение сканирования, тем лучше качество изображения и больше размера файла.

Установка разрешения сканирования:

1. На панели управления принтера нажмите кнопку **Основные режимы**.
2. Нажмите кнопку **Сканировать на** и выберите один из вариантов.
3. На вкладке «Сканир. на ПК» выберите пункт **Разрешение**.
4. Выберите нужную опцию.
5. Нажмите кнопку **ОК**.

Выбор двустороннего сканирования

2-стороннее сканирование — это сканирование обеих сторон оригинала.

Установка двустороннего сканирования:

1. На панели управления принтера нажмите кнопку **Основные режимы**.
2. Нажмите кнопку **Сканировать на** и выберите один из вариантов.
3. На вкладке «Сканир. на ПК» выберите пункт **2-стор. сканирование**.
4. Нажмите **2-стор**.
5. Для поворота изображения на стороне 2 на 180 градусов выберите **Повернуть стор. 2**.
6. Нажмите кнопку **ОК**.

Задание формата файла

1. На панели управления принтера нажмите кнопку **Основные режимы**.
2. Нажмите кнопку **Сканировать на** и выберите один из вариантов.
3. На вкладке «Сканир. на ПК» выберите пункт **Формат файла**.
4. Выберите настройку.
5. Нажмите кнопку **ОК**.

Осветление и затемнение изображения

1. На панели управления принтера нажмите кнопку **Основные режимы**.
2. Нажмите кнопку **Сканировать на** и выберите один из вариантов.
3. Перейдите на вкладку **Качество**.
4. Нажмите **Светлее/Темнее**.
5. Для осветления или затемнения изображения нажимайте соответствующие кнопки для перемещения ползунка.
6. Нажмите кнопку **ОК**.

Настройка резкости

1. На панели управления принтера нажмите кнопку **Основные режимы**.
2. Нажмите кнопку **Сканировать на** и выберите один из вариантов.
3. Перейдите на вкладку **Качество**.
4. Нажмите **Резкость** и выберите один из вариантов.
5. Нажмите кнопку **ОК**.

Регулировка контрастности

1. На панели управления принтера нажмите кнопку **Основные режимы**.
2. Нажмите кнопку **Сканировать на** и выберите один из вариантов.
3. Перейдите на вкладку **Качество**.
4. Нажмите **Контраст** и выберите один из вариантов.
5. Нажмите кнопку **ОК**.

Указание размера оригинала

1. На панели управления принтера нажмите кнопку **Основные режимы**.
2. Нажмите кнопку **Сканировать на** и выберите один из вариантов.
3. Перейдите на вкладку **Опции**.
4. Нажмите **Размер оригинала** и выберите размер.
5. Нажмите кнопку **ОК**.

Стирание краев

Можно указать поля страницы (правое, левое, верхнее и нижнее) для стирания изображений по краям после сканирования.

Использование стирания краев:

1. На панели управления принтера нажмите кнопку **Основные режимы**.
2. Нажмите кнопку **Сканировать на** и выберите один из вариантов.
3. Перейдите на вкладку **Опции**.
4. Выберите пункт **Стирание краев** и нажмите кнопку **+** или **-**.
5. Нажмите кнопку **ОК**.

Изменение настроек сканирования по умолчанию

В этом разделе рассматриваются следующие вопросы.

• Изменение настройки формата файла по умолчанию	174
• Изменение цвета отпечатков.....	174
• Изменение настройки разрешения сканирования по умолчанию	175
• Изменение размера оригинала	175
• Изменение настройки двустороннего сканирования по умолчанию.....	175
• Изменение яркости	175
• Изменение резкости по умолчанию.....	175
• Изменение контраста по умолчанию.....	175
• Изменение автоподавления фона.....	175
• Изменение уровня автоподавления фона	176
• Изменение стирания краев.....	176
• Изменение формата файла TIFF по умолчанию	176
• Изменение качества и размера файла по умолчанию	176
• Изменение максимального размера сообщения по умолчанию.....	176

Настройки сканирования по умолчанию используются для всех работ сканирования, если только они не меняются при выполнении отдельных работ. Заданные по умолчанию настройки сканирования можно изменить.

Чтобы изменить настройки сканирования по умолчанию, сделайте следующее:

1. На панели управления принтера нажмите кнопку **Статус машины**.
2. Выберите **Сист. средства**.
3. Выберите **Режим по умолч.**
4. Выберите **Настр. скан-я по умолч.**
5. Выберите настройку для изменения.

Изменение настройки формата файла по умолчанию

1. Нажмите кнопку **Формат файла**.
2. Выберите настройку по умолчанию.
3. Нажмите кнопку **ОК**.

Изменение цвета отпечатков

1. Нажмите **Цвет отпечатков** и выберите один из вариантов.
2. Нажмите кнопку **ОК**.

Изменение настройки разрешения сканирования по умолчанию

Разрешение сканирования зависит от назначения отсканированного изображения. Разрешение сканирования влияет на качество изображения и размер файла отсканированного изображения. Чем выше разрешение сканирования, тем лучше качество изображения и больше размера файла.

Установка разрешения сканирования по умолчанию:

1. Нажмите кнопку **Разрешение**.
2. Выберите разрешение сканирования по умолчанию.
3. Нажмите кнопку **ОК**.

Изменение размера оригинала

1. Нажмите кнопку **Размер оригинала**.
2. Выберите размера оригинала.
3. Нажмите кнопку **ОК**.

Изменение настройки двустороннего сканирования по умолчанию

1. Нажмите **2-стор. сканирование**.
2. Выберите печать одно- или двусторонних копий по умолчанию.
3. При выборе двусторонней печати для поворота изображения на стороне 2 на 180 градусов выберите **Повернуть стор. 2**.
4. Нажмите кнопку **ОК**.

Изменение яркости

1. Нажмите **Светлее/Темнее**.
2. Для изменения настройки по умолчанию для осветления или затемнения изображения нажимайте соответствующие кнопки для перемещения ползунка.
3. Нажмите кнопку **ОК**.

Изменение резкости по умолчанию

1. Нажмите **Резкость** и выберите один из вариантов.
2. Нажмите кнопку **ОК**.

Изменение контраста по умолчанию

1. Нажмите **Контраст** и выберите один из вариантов.
2. Нажмите кнопку **ОК**.

Изменение автоподавления фона

1. Нажмите **Автом. подавление фона** и выберите один из вариантов.
2. Нажмите кнопку **ОК**.

Изменение уровня автоподавления фона

1. Нажмите **Уровень автом. подавления фона** и выберите один из вариантов.
2. Нажмите кнопку **ОК**.

Изменение стирания краев

1. Нажмите кнопку **Стирание краев**.
2. Установите величину стирания краев кнопкой **+** или **-**.
3. Нажмите кнопку **ОК**.

Изменение формата файла TIFF по умолчанию

Примечание: В некоторых приложениях создаваемые принтером файлы в формате TIFF могут открываться некорректно.

1. Нажмите **Формат файла TIFF** и выберите один из вариантов.
2. Нажмите кнопку **ОК**.

Изменение качества и размера файла по умолчанию

1. Нажмите **Качество/Разм.файла** и выберите один из вариантов.
2. Нажмите кнопку **ОК**.

Изменение максимального размера сообщения по умолчанию

1. Нажмите **Макс.размер эл.почты**.
2. Выберите размер в диапазоне 50–16384 Кб кнопками со стрелками или введите его с буквенно-цифровой клавиатуры.
3. Нажмите кнопку **ОК**.

Ограничение доступа к сканированию

Опции блокировки сканирования ограничивают доступ к сканированию — для использования функции сканирования необходимо ввести пароль. Кроме того, функцию сканирования можно отключить.

Установка блокировки сканирования:

1. На панели управления принтера нажмите кнопку **Статус машины**.
2. Перейдите на вкладку **Сист. средства**.
3. Выберите **Настр. админ.**
4. При появлении запроса введите четырехзначный пароль и нажмите кнопку **ОК**.
5. Выберите **Настройки защиты**.

Примечание: Перед установкой блокировок режимов следует включить блокировку панели. См. раздел [Изменение пароля блокировки панели](#) на стр. 215.

6. Выберите **Блокир. реж.**
7. Выберите нужный вариант:
 - **Эл. почта** — ограничение доступа к режиму эл. почты.
 - **Сканирование в сеть** — ограничение доступа к сетевому режиму.
 - **Сканировать и передать на ПК** — ограничение доступа к опциям ПК и WSD.
 - **Сканир. на ПК** — ограничение доступа к сканированию с помощью TWAIN или WIA.
 - **Сканир. на USB-носитель** — ограничение доступа к сканированию на USB-накопитель.
8. Выберите нужный вариант:
 - **Включено** — включение сканирования и отключение блокировки режима.
 - **Пароль блокир.** — для сканирования требуется пароль. Введите новый пароль и нажмите **ОК**.
 - **Выключено** — отключение сканирования. При этом также удаляется кнопка «Сканировать на» с панели управления принтера.
9. Нажмите кнопку **ОК**.

Работа с факсом

8

В этом разделе рассматриваются следующие вопросы.

- Настройка на принтере режима факса..... 180
- Загрузка документов для отправки по факсу..... 181
- Отправка факса с принтера..... 182
- Отправка отложенного факса 183
- Отправка титульного листа вместе с факсом..... 184
- Отправка факса с компьютера..... 185
- Печать защищенных факсов..... 187
- Опрос удаленного факсимильного аппарата 188
- Ручная отправка, прием и опрос с помощью функции «Без снятия трубки»..... 189
- Редактирование адресной книги факса 190

Настройка на принтере режима факса

Для использования факса должны быть установлены его настройки в соответствии с подключением и местными правилами. В настройках факса предусмотрены дополнительные функции, используемые при конфигурировании принтера для работы в режиме факса.

Для получения дополнительной информации о настройках по умолчанию и параметрах факса см. раздел [Установка настроек по умолчанию и параметров факса](#) на стр. 67.

Загрузка документов для отправки по факсу

Расположите оригинал, как показано на рисунке.

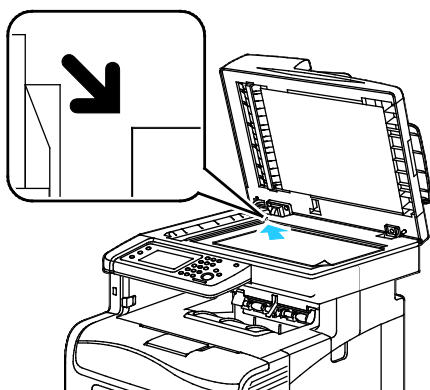

Стекло экспонирования

Поднимите крышку автоподатчика оригиналов и поместите оригинал лицевой стороной вниз в верхнем левом углу стекла экспонирования.

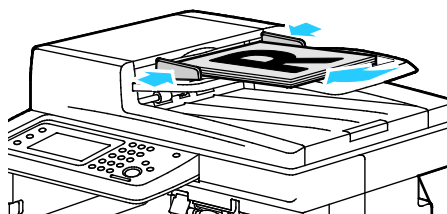

Дуплексный автоматический податчик оригиналов

Вставляйте оригиналы лицевой стороной вверх так, чтобы в податчик сначала входила верхняя кромка листа. Отрегулируйте направляющие бумаги по размеру оригиналов.

Примечание: См. раздел [Указания по работе с дуплексным автоподатчиком оригиналов](#) на стр. 144.

Отправка факса с принтера

1. На панели управления принтера нажмите кнопку **Основные режимы**.
2. Нажмите кнопку **Факс**.
3. При необходимости измените настройки факса.
 - Для настройки яркости нажмите кнопку **Светлее/Темнее** и установите требуемый уровень. Светлые оригиналы (такие как карандашные рисунки) делают темнее, а темные (например, полутонные изображения из газет и журналов) делают светлее.
 - Для установки разрешения сканирования нажмите кнопку **Разрешение** и выберите один из вариантов.
 - Для сканирования оригинала с обеих сторон нажмите **2-стор. сканирование** и выберите **2-стор.**
4. Введите номер факса получателя или выберите адресата или группу в адресной книге.
 - Введите номер факса с клавиатуры. Чтобы вставить паузу, нажмите кнопку **Повторный набор/Пауза** (символ паузы – дефис). Чтобы добавить несколько пауз, нажмите кнопку **Повторный набор/Пауза** несколько раз.
 - Чтобы добавить номер из адресной книги факса, нажмите значок адресной книги и выберите **Адресная книга аппарата - Индивид.** или **Адресная книга аппарата - Группы**. Выберите в списке адресата или группу и нажмите кнопку **ОК**.
 - Для добавления номеров с помощью ускоренного набора нажмите оранжевый значок телефона. Введите номер ускоренного набора, соответствующий данному контакту в адресной книге, и нажмите кнопку **ОК**.

Примечание: Вручную можно добавлять только по одному номеру факса. Для отправки факса нескольким получателям введите номера ускоренного набора или добавьте адресатов или группы из адресной книги факса.

5. Нажмите зеленую кнопку **Старт**.

Примечание: Можно настроить принтер таким образом, чтобы после передачи каждого факса печатался отчет-подтверждение. См. раздел [Установка настроек по умолчанию и параметров факса](#) на стр. 67.

Отправка отложенного факса

1. На панели управления принтера нажмите кнопку **Основные режимы**.
2. Нажмите кнопку **Факс**. Добавьте получателей факса и выберите настройки.
3. Нажмите кнопку **Опции**.
4. Нажмите **Отлож. отправка**.
5. Нажмите **Включить**.
6. Нажмите **Часы** или **Минуты** и введите с клавиатуры время ожидания отправки факса.
7. Нажмите кнопку **ОК**.
8. Нажмите зеленую кнопку **Старт**.
Отсканированный и сохраненный факс будет отправлен в заданное время.

Отправка титульного листа вместе с факсом

Факсы можно отправлять вместе с титульным листом. В титульном листе содержится информация о получателе из адресной книги и сведения об отправителе из настройки «Название компании - Линия факса». См. раздел [Установка настроек по умолчанию и параметров факса](#) на стр. 67.

1. На панели управления принтера нажмите кнопку **Основные режимы**.
2. Нажмите кнопку **Факс**. Добавьте получателей факса и выберите настройки.
3. Нажмите кнопку **Опции**.
4. Выберите пункт **Титульный лист**.
5. Нажмите **Включить**.
6. Нажмите кнопку **ОК**.
7. Нажмите зеленую кнопку **Старт**.

Отправка факса с компьютера

В этом разделе рассматриваются следующие вопросы.

- [Отправка факса с помощью приложений в ОС Windows](#)..... 185
- [Отправка факса с помощью приложений Macintosh](#)..... 185

Факс можно отправить на принтер из приложения на компьютере.

Отправка факса с помощью приложений в ОС Windows

Факсы можно отправлять из разных приложений в ОС Windows с помощью драйвера PCL 6. В окне факса можно вводить получателей, создавать титульные листы с примечаниями и устанавливать настройки. Можно указать лист подтверждения, скорость передачи, разрешение, время отправки и опции набора номера.

1. В приложении, где открыт документ или графический файл, откройте диалоговое окно «Печать». В большинстве приложений для этого нужно выбрать **Файл > Печать** или нажать **CTRL+P**.
2. Выберите принтер и нажмите кнопку **Свойства**. Откроется диалоговое окно драйвера принтера.
3. На вкладке «Опции печати» в списке «Тип работы» выберите **Факс**.
4. Нажмите кнопку **Получатели**.
5. Выполните одно или несколько из следующих действий:
 - Нажав кнопку **Телефонная книга**, выберите телефонную книгу в списке и имя в верхнем списке, затем добавьте его в список получателей факса. Повторите указанные действия для добавления остальных имен. Нажмите кнопку **ОК**.
 - Нажав кнопку **Добавить получателей**, введите имя получателя, номер телефона и прочие сведения и нажмите кнопку **ОК**. При необходимости добавьте остальных получателей.
6. Для включения титульного листа нажмите кнопку **Титульный лист** и в списке «Опции титульного листа» выберите **Печать титульного листа**.
7. Введите в поле «Информация на титульном листе» текст для отображения на титульном листе.
8. Выберите настройки факса на вкладке «Опции».
9. Нажмите кнопку **ОК**.
10. В окне «Свойства» принтера нажмите кнопку **ОК**.
11. В окне «Печать» нажмите кнопку **ОК**.

Отправка факса с помощью приложений Macintosh

Факсы можно отправлять из разных приложений в ОС Macintosh с помощью драйвера факса. Порядок установки драйвера факса см. раздел [Установка программного обеспечения](#) на стр. 103.

1. Откройте окно настроек печати в используемом приложении. Для большинства приложений следует нажать **CMD+P**.
2. Выберите в списке принтер с сетевым факсом.
3. Для доступа к настройкам драйвера факса выберите пункт **Настройка факса**. Названия кнопок могут отличаться в зависимости от приложения.
4. При необходимости измените настройки факса. Для получения дополнительной информации нажмите кнопку **Справка (?)**.
5. Нажмите кнопку **Печать**.
6. Выполните одно или несколько из следующих действий:
 - Введите имя и номер факса получателя и нажмите кнопку **Добавить**.
 - Нажмите **Поиск адресной книги устройства** и выберите получателей в локальной адресной книге или нажмите **Поиск адресной книги устройства**, выберите получателей и нажмите кнопку **Добавить**.
7. Нажмите кнопку **ОК**.
8. Для отправки факса с задержкой выберите пункт **Отложенная отправка** и введите время отправки факса.
9. Нажать кнопку **Начать отставку**.

Печать защищенных факсов

Если включена настройка защищенного приема факсов, печатать полученные факсы можно только после ввода пароля.

Примечание: Для приема защищенных факсов необходимо включить функции блокировки панели и защищенного факса. См. раздел [Установка настроек по умолчанию и параметров факса](#) на стр. 67.

1. На панели управления принтера нажмите кнопку **Статус работы**.
2. Выберите **Защищенный прием факса**.
3. Введите пароль.
4. Нажмите кнопку **ОК**.

Опрос удаленного факсимильного аппарата

Функция «Опрос факса» служит для получения факсов, хранящихся на другом факсимильном аппарате и поддерживающих данную функцию.

Получение факса с другого факсимильного аппарата:

1. На панели управления принтера нажмите кнопку **Основные режимы**.
2. Нажмите кнопку **Факс**. Введите номер факсимильного аппарата для опроса.
3. Нажмите кнопку **Опции**.
4. Выберите **Прием по опросу**.
5. Нажмите **Включить**.
6. Нажмите кнопку **ОК**.
7. Нажмите зеленую кнопку **Старт**.

Ручная отправка, прием и опрос с помощью функции «Без снятия трубки»

Функция «Без снятия трубки» служит для отправки, приема и опроса факсов вручную. Она также позволяет временно включать динамик модема факса, чтобы слышать звуковые сигналы при передаче факса. Данная функция используется для междугородних факсов, а также в случаях, когда в телефонной сети требуется ждать определенный звуковой сигнал.

Ручная отправка, прием и опрос с помощью функции «Без снятия трубки»

1. На панели управления принтера нажмите кнопку **Основные режимы**.
2. Нажмите кнопку **Факс**.
3. Нажмите **Без снятия трубки**.
4. Нажмите кнопку **Режим**.
5. Выберите **Отправка вручную**, **Прием вручную** или **Прием по опросу**.
6. Введите номер факса получателя, введите номер ускоренного набора или выберите адресата или группу в адресной книге.
 - Введите номер факса с клавиатуры. Чтобы вставить паузу, нажмите кнопку **Повторный набор/Пауза** (символ паузы – дефис). Чтобы добавить несколько пауз, нажмите кнопку **Повторный набор/Пауза** несколько раз.
 - Чтобы добавить номер из адресной книги факса, нажмите значок адресной книги и выберите **Адресная книга аппарата - Индивид** или **Адресная книга аппарата - Группы**. Выберите в списке адресата или группу и нажмите кнопку **ОК**.
 - Для добавления номеров с помощью ускоренного набора нажмите оранжевый значок телефона. Введите номер ускоренного набора, соответствующий данному контакту в адресной книге, и нажмите кнопку **ОК**.
7. Нажмите зеленую кнопку **Старт**.

Примечание: Вручную можно добавлять только по одному номеру факса. Для отправки факса нескольким получателям введите номера ускоренного набора или добавьте адресатов или группы из адресной книги факса.

Редактирование адресной книги факса

В этом разделе рассматриваются следующие вопросы.

- [Добавление и изменение контактов в адресной книге факса в приложении CentreWare Internet Services](#)..... 190
- [Добавление и изменение групп в адресной книге факса в приложении CentreWare Internet Services](#) 190
- [Добавление и изменение контактов в адресной книге факса с панели управления](#) 191
- [Добавление и изменение групп в адресной книге факса с панели управления](#) 191
- [Использование Редактора адресной книги](#) 191

Можно создавать и сохранять номера факсов для групп и отдельных контактов. Каждому контакту назначается номер ускоренного набора. Kontakтами в адресной книге можно управлять с помощью приложения CentreWare Internet Services, с панели управления или в Редакторе адресной книги.

Добавление и изменение контактов в адресной книге факса в приложении CentreWare Internet Services

1. На компьютере откройте веб-браузер, введите в адресной строке IP-адрес принтера и нажмите клавишу **Enter** или **Return**.
2. В приложении CentreWare Internet Services нажмите кнопку **Адресная книга**.
3. В разделе **Факс** выберите пункт **Адресная книга факса**.
4. Для добавления или изменения контакта нажмите рядом с ним кнопку **Добавить** или **Изменить**.
5. Введите имя и номер факса для контакта. Для обозначения паузы в наборе используйте дефис (-).
6. Нажмите кнопку **Сохранить изменения**.

Добавление и изменение групп в адресной книге факса в приложении CentreWare Internet Services

1. На компьютере откройте веб-браузер, введите в адресной строке IP-адрес принтера и нажмите клавишу **Enter** или **Return**.
2. В приложении CentreWare Internet Services нажмите кнопку **Адресная книга**.
3. В разделе **Факс** выберите пункт **Группы факса**.
4. Для добавления или изменения группы нажмите рядом с ней кнопку **Добавить** или **Изменить**.
5. Введите имя группы и выберите контакты для добавления в группу.
6. Нажмите кнопку **Сохранить изменения**.

Добавление и изменение контактов в адресной книге факса с панели управления

1. На панели управления принтера нажмите кнопку **Статус машины**.
2. Выберите **Сист. средства > Настр. админ. > Адресная книга факса > Индивид**.
3. Выберите свободный или существующий контакт в списке и нажмите кнопку **Изменить**.
4. Нажмите **Имя**, введите имя и нажмите кнопку **ОК**.
5. Выберите пункт **Номер факса**, введите с клавиатуры номер факса и нажмите кнопку **ОК**. Для обозначения паузы в наборе используйте дефис (-).
6. Нажмите кнопку **ОК**.

Добавление и изменение групп в адресной книге факса с панели управления

1. На панели управления принтера нажмите кнопку **Статус машины**.
2. Выберите **Сист. средства > Настр. админ. > Адресная книга факса > Группы**.
3. Выберите свободную или существующую группу в списке и нажмите кнопку **Изменить**.
4. Нажмите **Имя группы**, введите имя и нажмите кнопку **ОК**.
5. Чтобы добавить контакты в группу, нажмите кнопку **Добавить из адресной книги**.
6. Выберите контакты для добавления в группу и нажмите кнопку **ОК**.
7. Нажмите кнопку **ОК**.

Использование Редактора адресной книги

Редактор адресной книги служит для управления контактами в адресной книге на компьютере.

Доступ к Редактору адресной книги:

- Для Windows: выберите **Пуск > Программы > Xerox > WorkCentre 6605 > Редактор адресной книги**.
- Для Macintosh: выберите **Applications > Xerox > WorkCentre 6605** и откройте **Редактор адресной книги**.

Обслуживание

9

В этом разделе рассматриваются следующие вопросы.

- Чистка принтера..... 194
- Процедуры регулировки и обслуживания.....208
- Заказ расходных материалов.....211
- Управление принтером.....215
- Перемещение принтера.....216

Чистка принтера

В этом разделе рассматриваются следующие вопросы.

- [Общие меры предосторожности](#) 194
- [Чистка наружных поверхностей](#)..... 194
- [Очистка сканера](#)..... 195
- [Чистка внутренних частей](#)..... 198

Общие меры предосторожности

 **ВНИМАНИЕ!** Не используйте для чистки принтера органические и сильные химические растворители или аэрозольные чистящие средства. Не наносите жидкость непосредственно на поверхности. Пользуйтесь только средствами и материалами, рекомендуемыми в данной документации.

 **ПРЕДУПРЕЖДЕНИЕ.** Храните чистящие материалы в недоступном для детей месте.

 **ПРЕДУПРЕЖДЕНИЕ.** Не применяйте аэрозольные чистящие средства для чистки принтера снаружи и внутри. Некоторые аэрозольные баллончики содержат взрывоопасные смеси и непригодны для применения на электрическом оборудовании. Использование таких чистящих средств повышает риск пожара или взрыва.

 **ПРЕДУПРЕЖДЕНИЕ.** Не снимайте крышки и ограждения, закрепленные винтами. Не разрешается осуществлять техническое обслуживание или ремонт компонентов принтера, находящихся за этими крышками и ограждениями. Не выполняйте действия по обслуживанию, не описанные в документации на принтер.

 **ПРЕДУПРЕЖДЕНИЕ.** Внутренние детали принтера могут быть горячими. Соблюдайте осторожность, если дверцы и крышки открыты.

- Не ставьте ничего на принтер.
- Не оставляйте крышки и дверцы открытыми в течение длительного времени, особенно в ярко освещенных помещениях. Воздействие света может привести к повреждению блоков формирования изображения.
- Не открывайте крышки и дверцы во время печати.
- Не наклоняйте принтер во время его работы.
- Не трогайте электрические контакты и механические приводы. Это может привести к повреждению принтера и ухудшению качества печати.
- Прежде чем включать принтер в сеть, убедитесь, что установлены на прежнее место все компоненты, которые были сняты во время чистки.

Чистка наружных поверхностей

Очищайте принтер снаружи один раз в месяц.

- Протирайте компоненты (лоток для бумаги, выходной лоток, панели управления и др.) влажной мягкой тканью.
- После чистки протирайте поверхности чистой и сухой тканью.
- Если пятна смываются плохо, добавьте немного нейтрального моющего средства и аккуратно сотрите пятна.

⚠ ВНИМАНИЕ! Не распыляйте очиститель непосредственно на поверхность принтера. Жидкий очиститель может попасть внутрь принтера через зазоры и вызвать проблемы. Нельзя применять никакие другие чистящие средства, кроме воды и нейтрального моющего средства.

Очистка сканера

Сканер следует чистить примерно раз в месяц, когда на него что-нибудь проливается или на его поверхности скапливается пыль или грязь. Регулярная очистка роликов подачи способствует получению высококачественных копий.

Очистка сканера

1. Слегка смочите водой мягкую безворсовую ткань.
2. Чтобы облегчить доступ к выходному лотку, нажмите защелку панели управления и поднимите панель.

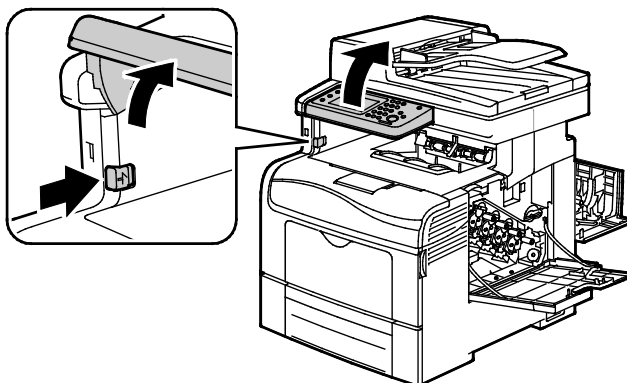

3. Извлеките из выходного лотка бумагу или другой материал.

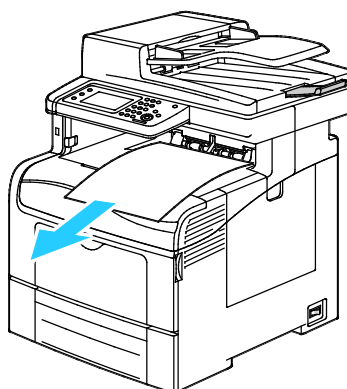

4. Очистите поверхность под сканером.
5. Откройте крышку стекла экспонирования.

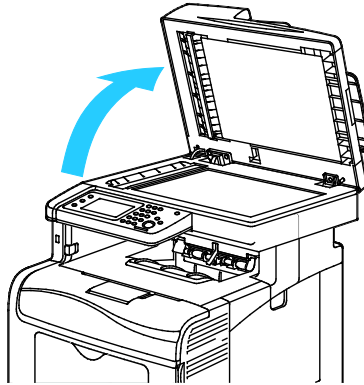

6. Очистите и протрите насухо поверхность стекла экспонирования.

Примечание: Для достижения оптимального результата пользуйтесь средством для очистки стекол Xerox® Glass Cleaner.

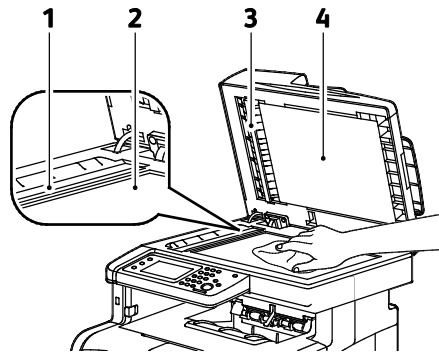

7. Очистите и протрите насухо белую поверхность с нижней стороны стекла экспонирования.

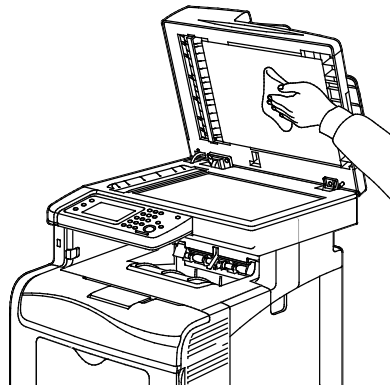

8. Закройте крышку стекла экспонирования.
9. Откройте крышку дуплексного автоподатчика оригиналов.

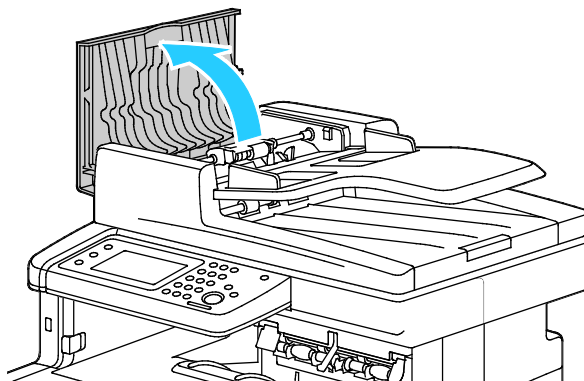

10. Начисто протрите ролик подачи автоподатчика сухой безворсовой салфеткой из бумаги или ткани.

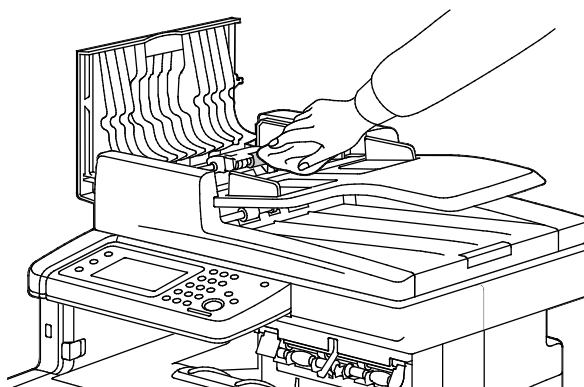

11. Закройте дуплексный автоподатчик оригиналов.

Очистка роликов подачи дуплексного автоподатчика оригиналов

1. Откройте верхнюю крышку дуплексного автоподатчика оригиналов.

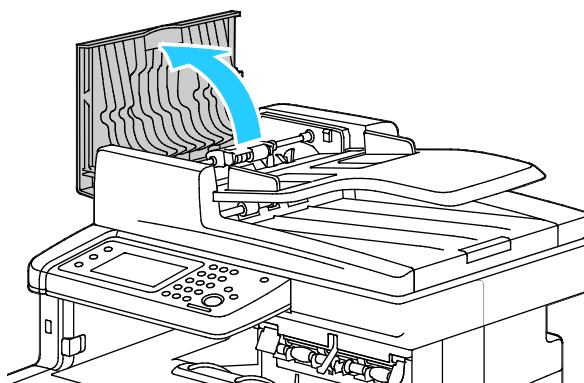

2. Начисто протрите ролики подачи сухой безворсовой салфеткой из бумаги или ткани.

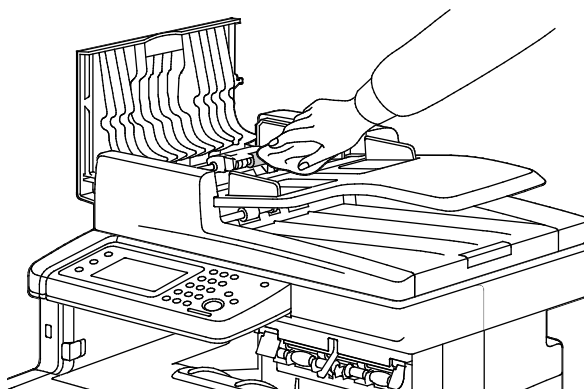

Примечание: Загрязнение роликов подачи автоподатчика оригиналов может стать причиной появления пятен на документах. Очистите ролики мягкой безворсовой тканью, смоченной нейтральным чистящим средством или водой.

Чистка внутренних частей

Для удаления пятен с внутренних поверхностей принтера, ухудшающий качество печати, необходимо регулярно чистить принтер изнутри. Кроме того, принтер следует чистить изнутри при замене блока формирования изображения.

После извлечения застрявшей бумаги или замены тонер-картриджа осмотрите внутренние части принтера, прежде чем закрыть крышки.

- Извлеките оставшиеся обрывки бумаги. См. раздел [Извлечение застрявшей бумаги](#) на стр. 225.
- Удалите пыль и пятна чистой сухой тканью.



ПРЕДУПРЕЖДЕНИЕ. Не касайтесь зоны с наклейками на нагревательном валу и вблизи него во фьюзере. Можно получить ожог. Если лист бумаги намотался на нагревательный вал, не пытайтесь удалить его сразу. Выключите принтер и подождите 40 минут, пока остынет фьюзер. После охлаждения принтера попробуйте извлечь застрявшую бумагу.

Очистка линз лазера

Если на отпечатках появляются пустые места или светлые полосы в одном или нескольких цветах, необходимо очистить линзы лазера, пользуясь следующей инструкцией.

⚠ ПРЕДУПРЕЖДЕНИЕ. Если тонер случайно попадет на одежду, аккуратно счистите его. Если на одежде останется пятно, смойте тонер холодной (не горячей) водой. Если тонер попадет на кожу, промойте её холодной водой с нейтральным мылом. При попадании тонера в глаза немедленно промойте их холодной водой и обратитесь к врачу.

1. Отключите питание принтера.

⚠ ВНИМАНИЕ! Если дополнительный комплект для повышения производительности (жесткий диск) не установлен, перед выключением принтера убедитесь, что индикатор готовности не светится. При отключении данные из памяти принтера удаляются.

2. Откройте правую дверцу.

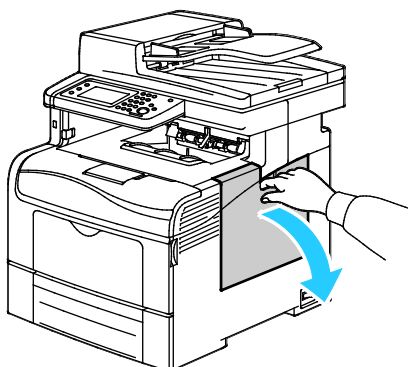

3. Для отпирания сборника отходов поверните его рычажок на 90 градусов против часовой стрелки.

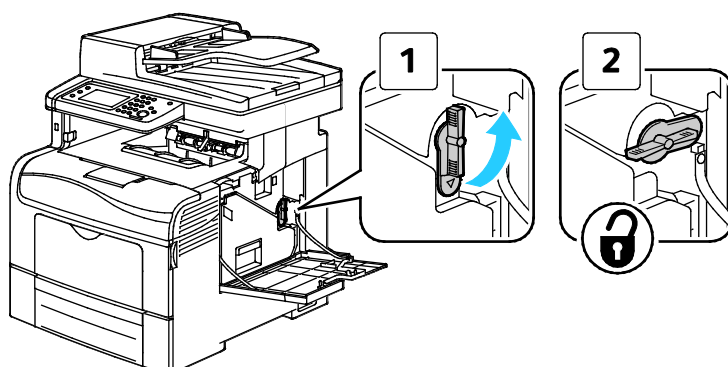

4. Возьмитесь за держатель сборника отходов и извлеките его. Чтобы не рассыпался тонер, держите его отверстиями вверх.

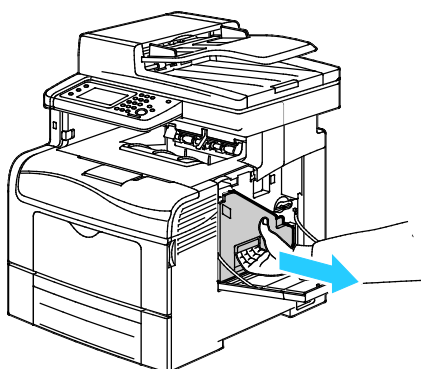

Примечания:

- При обращении со сборником отходов соблюдайте осторожность, чтобы не просыпать тонер.
- После извлечения сборника отходов не касайтесь той части, что показана на рисунке.

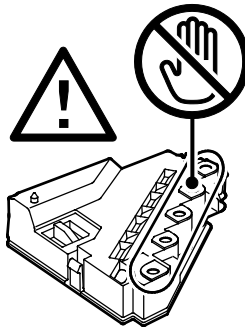

5. Поместите сборник отходов на ровную поверхность.

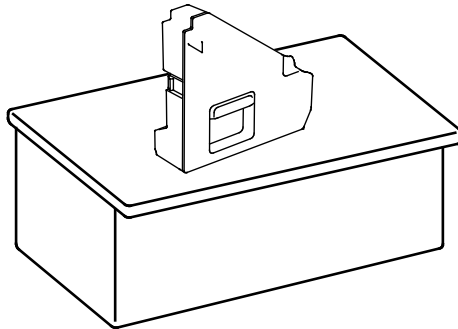

ВНИМАНИЕ! Чтобы не рассыпать тонер или не повредить сборник отходов, не кладите его набок.

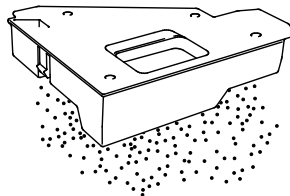

6. Извлеките чистящий стержень из принтера.



7. Вставьте чистящий стержень в одно из четырех отверстий для чистки до упора, затем извлеките его. Повторите эту операцию несколько раз. Повторите это для остальных трех цветов.

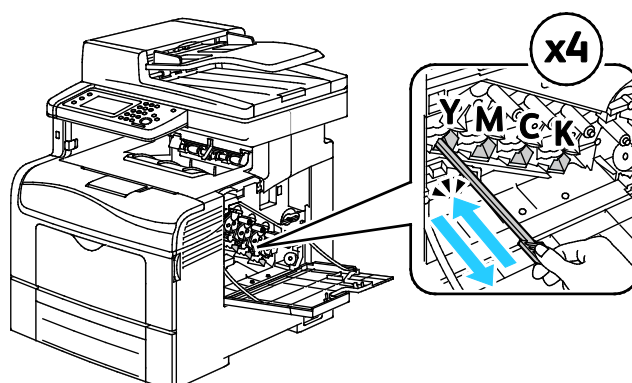

8. Повторите эту процедуру для чистки отверстий в остальных трех слотах.
9. Верните чистящий стержень в исходное положение.

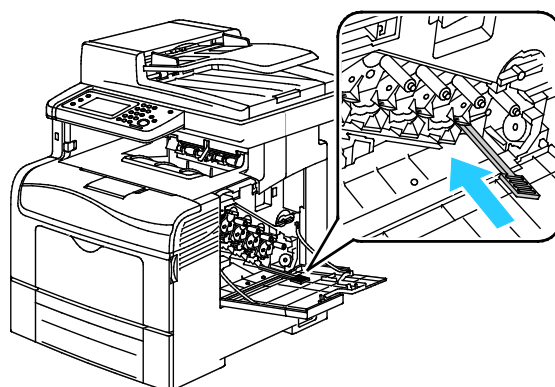

10. Вставьте сборник отходов на место.

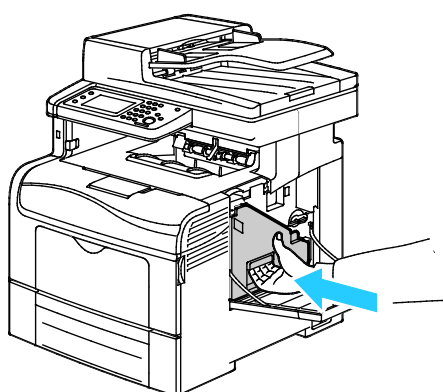

Примечание: Если сборник отходов не удается вставить правильно, проверьте правильность установки ремня.

11. Для запираания сборника отходов поверните его рычажок на 90 градусов по часовой стрелке.

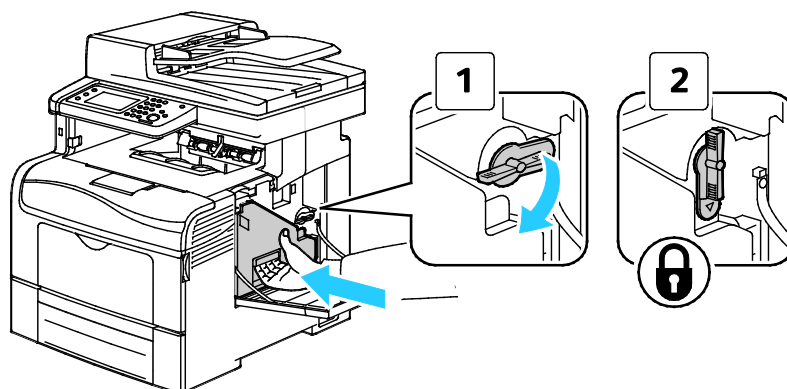

12. Закройте боковую дверцу.

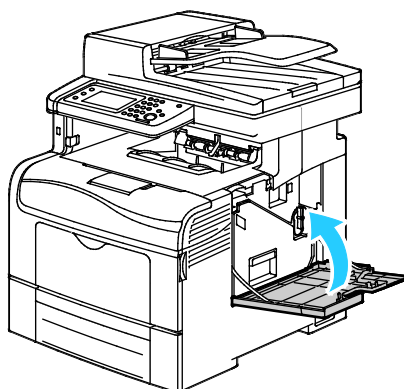

Чистка датчиков плотности цветных тонеров

1. Отключите питание принтера.

⚠ ВНИМАНИЕ! Если дополнительный комплект для повышения производительности (жесткий диск) не установлен, перед выключением принтера убедитесь, что индикатор готовности не светится. При отключении данные из памяти принтера удаляются.

2. Откройте заднюю дверцу, нажав на защелку.

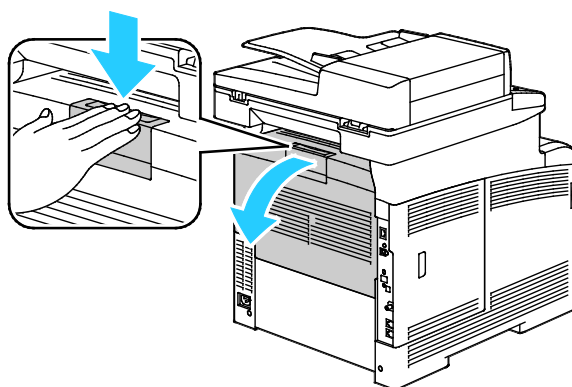

3. Откройте боковую дверцу.

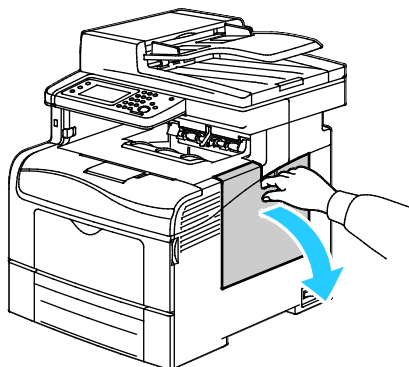

4. Для отпирания сборника отходов поверните его рычажок на 90 градусов против часовой стрелки.

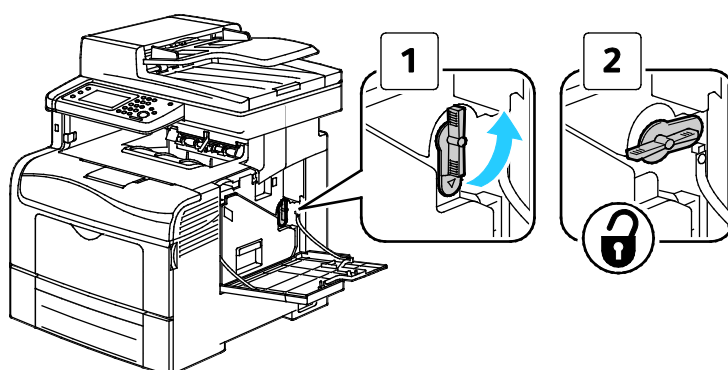

5. Возьмитесь за держатель сборника отходов и извлеките его. Чтобы не рассыпался тонер, держите его отверстиями вверх.

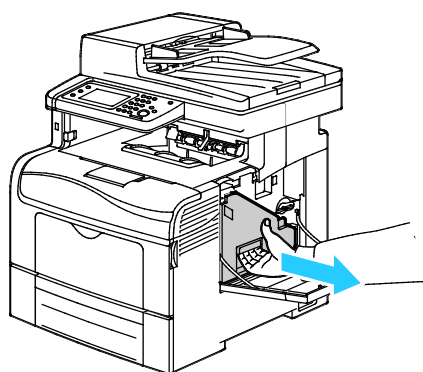

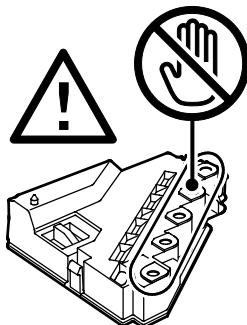

Примечания:

- При обращении со сборником отходов соблюдайте осторожность, чтобы не просыпать тонер.
- После извлечения сборника отходов не касайтесь той части, что показана на рисунке.

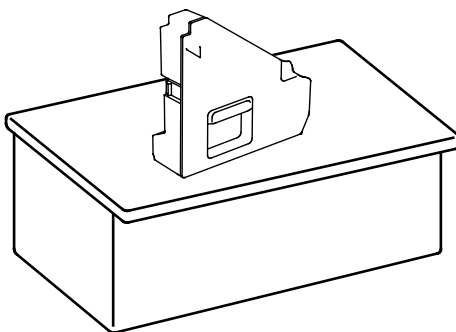

6. Поместите сборник отходов на ровную поверхность.



 **ВНИМАНИЕ!** Чтобы не рассыпать тонер или не повредить сборник отходов, не кладите его набок.

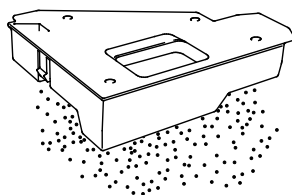

7. Нажав на защелку, поднимите переднюю часть панели управления.

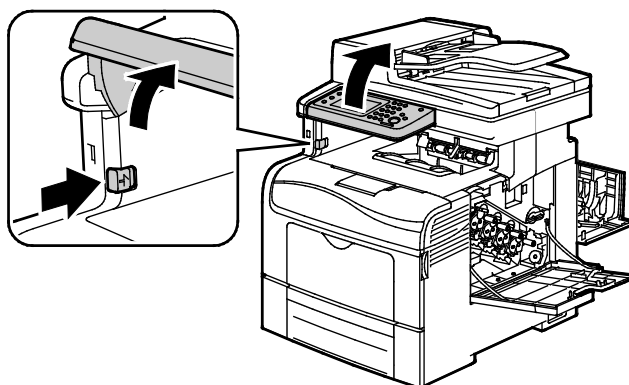

8. Откройте верхнюю крышку.

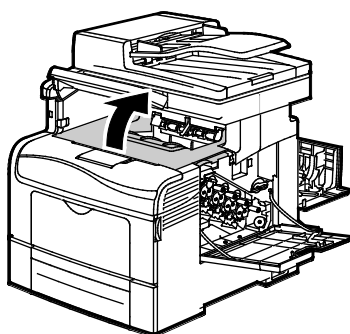

9. Взявшись за кольца с обеих стороны ремня переноса, снимите его.

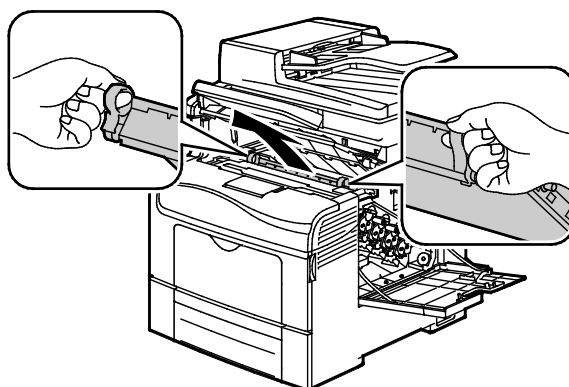

10. Протрите датчик плотности цветных тонеров сухим ватным валиком.

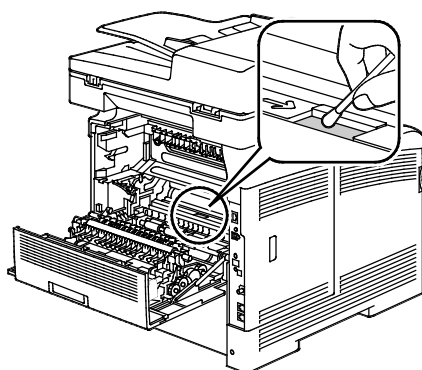

11. Установите блок ремня в принтер.

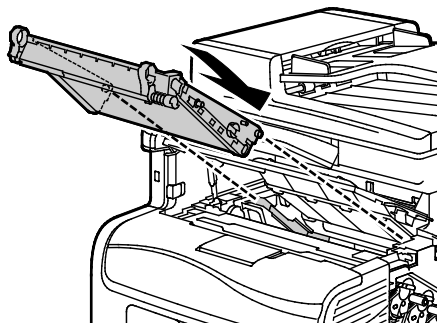

12. Закройте верхнюю крышку.

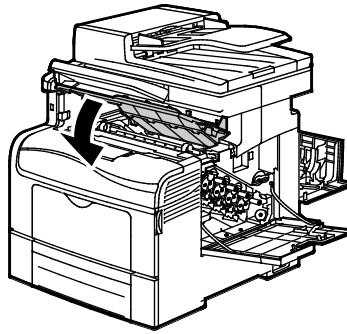

13. Вставьте сборник отходов на место.

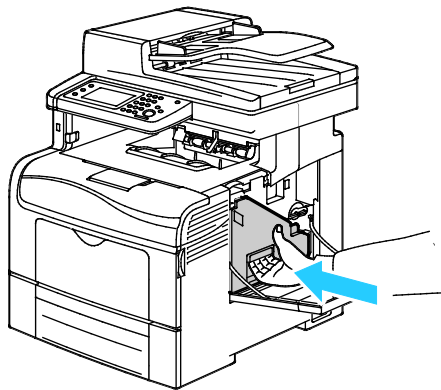

Примечание: Если сборник отходов не удастся вставить правильно, проверьте правильность установки ремня.

14. Для запертия сборника отходов поверните его рычажок на 90 градусов по часовой стрелке.

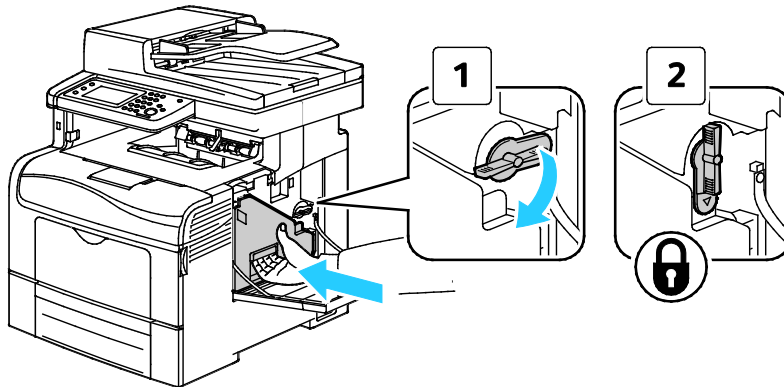

15. Закройте боковую дверцу.

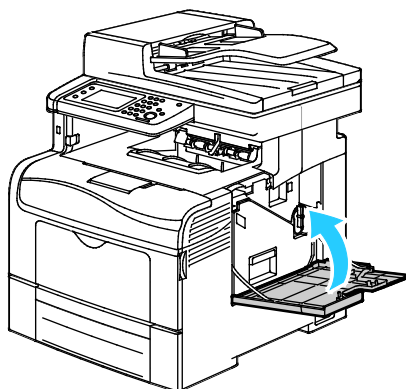

16. Закройте заднюю дверцу.

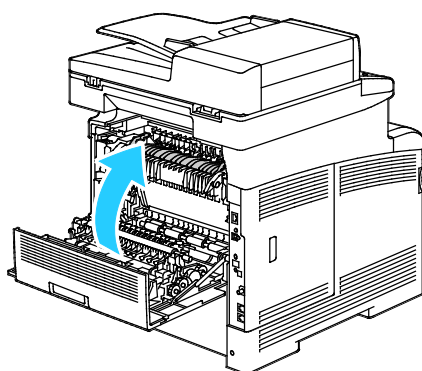

Процедуры регулировки и обслуживания

В этом разделе рассматриваются следующие вопросы.

- [Регистрация цвета.....](#)208

Регистрация цвета

Принтер выполняет автоматическую настройку регистрации цвета при включении автоматической регулировки. Регистрацию цвета также можно настраивать вручную в любое время в режиме ожидания принтера. Регистрацию цвета следует настраивать после каждого перемещения принтера. Если возникают проблемы при печати, настройте регистрацию цвета.

Настройка автоматической регистрации цвета

1. На панели управления принтера нажмите кнопку **Статус машины**.
2. Выберите **Сист. средства > Настр. админ.**
3. Нажмите **Средства обслуживания**.
4. Нажмите **Авторегистрация** и выберите **Вкл.**
5. Нажмите кнопку **ОК**.

Автоматическая регулировка регистрации цвета

Автоматическая регулировка совмещения цветов выполняется при установке каждого нового тонер-картриджа. Данную регулировку также можно выполнять по мере необходимости.

Выполните корректировку автоматической регистрации цвета:

1. На панели управления принтера нажмите кнопку **Статус машины**.
2. Выберите **Сист. средства > Настр. админ.**
3. Нажмите **Средства обслуживания**.
4. Выберите **Регистрация цвета > Авторегистрация > Вкл.**
При выполнении авторегистрации принтер работает.

Ручная регулировка регистрации цвета

Регистрация цвета служит для коррекции размытости и нечеткости отпечатков и цветовых ореолов.

Регулировка регистрации цвета:

1. На панели управления принтера нажмите кнопку **Статус машины**.
2. Выберите **Сист. средства > Настр. админ.**
3. Нажмите **Средства обслуживания**.
4. Выберите **Регистрация цвета > Печать схемы регистрации.**
5. Начиная с калибровочных линий слева, в каждой группе обведите линию, где цветная полоска совмещается с соседними черными полосками.

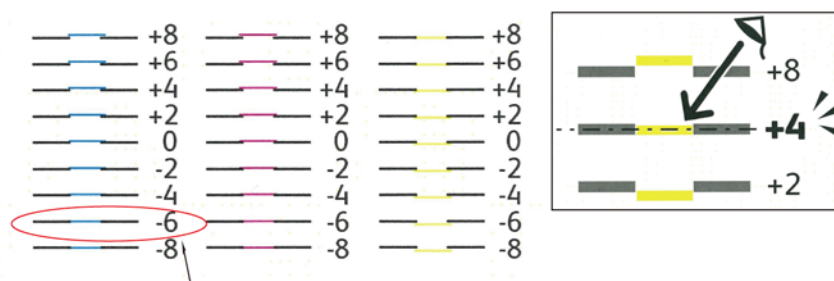

6. Повторите это для калибровочных линий справа (RY, RM и RC).
7. На каждом из шаблонов PY, PM и PC совместите прямую линию с серединой белого участка. Обведите номер на краю каждого шаблона, соответствующий середине белого участка.

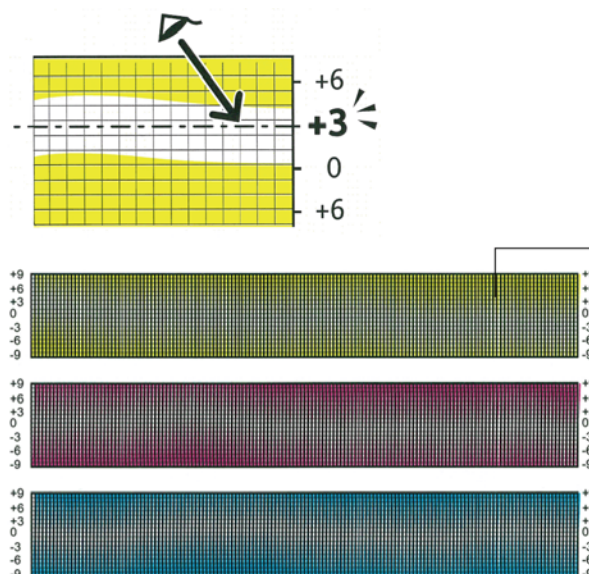

8. Нажмите **Ввод значения регистрации**.
9. Кнопкой со стрелкой **вверх** или **вниз** введите значения в поля LY, LM и LC для настройки значений, обведенных при выполнении пункта 5.
10. Нажмите кнопку **Далее**.
11. Кнопкой со стрелкой **вверх** или **вниз** введите значения в поля RY, RM и RC для настройки значений, обведенных при выполнении пункта 6.
12. Нажмите кнопку **Далее**.
13. Кнопкой со стрелкой **вверх** или **вниз** введите значения в поля PY, PM и PC для настройки значений, обведенных при выполнении пункта 7.
14. Нажмите кнопку **ОК**.
15. Распечатайте шаблон регистрации и повторяйте эти действия, пока не будет завершена коррекция регистрации цвета.
16. Для возврата на предыдущий уровень меню нажмите стрелку **назад**. Чтобы вернуться на экран режимов, нажмите кнопку **Основные режимы**.

Заказ расходных материалов

В этом разделе рассматриваются следующие вопросы.

- Расходные материалы.....211
- Регулярно заменяемые компоненты.....211
- Когда заказывать расходные материалы212
- Тонер-картриджи.....213
- Вторичная переработка расходных материалов.....214

Расходные материалы

Расходными считаются такие материалы, запас которых исчерпывается в процессе работы принтера. Расходными материалами для данного принтера являются фирменные тонер-картриджи Xerox® (голубой, пурпурный, желтый и черный).

Примечания:

- К каждому расходному материалу прилагается инструкция по установке.
- Устанавливайте в принтер только новые картриджи. При установке тонер-картриджа, бывшего в употреблении, показание количества оставшегося тонера может быть неверным.
- Для обеспечения высокого качества печати тонер-картриджи прекращают работать по истечении определенного срока службы.



ВНИМАНИЕ! Использование каких-либо других тонеров, кроме фирменных тонеров Xerox®, может негативно повлиять на качество печати и надежность принтера. Тонеры Xerox® разработаны специально для данного принтера и изготавливаются при строгом соблюдении всех процедур контроля качества компании Xerox.

Регулярно заменяемые компоненты

Регулярно заменяемые компоненты – это детали принтера, имеющие ограниченный срок службы и требующие периодической замены. Они могут представлять собой отдельные компоненты или наборы. Регулярно заменяемые компоненты обычно заменяются пользователями.

Примечание: К каждому регулярно заменяемому расходному компоненту прилагается инструкция по установке.

В число регулярно заменяемых компонентов для принтера входят следующие:

- Комплект блока формирования изображения
- Сборник отходов
- Фьюзер
- Набор блока переноса изображения

Когда заказывать расходные материалы

Когда ресурс расходных материалов заканчивается, на панели управления выводится предупреждение. Убедитесь, что у вас есть материал для замены. Чтобы избежать перерывов в печати, нужно заказывать материалы заранее, после появления первого предупреждения. Когда требуется замена расходного материала, на панели управления появляется сообщение об ошибке.

Чтобы заказать расходные материалы, обратитесь к местному торговому представителю или посетите веб-сайт www.xerox.com/office/WC6605supplies.



ВНИМАНИЕ! Не рекомендуется использовать расходные материалы других производителей. Гарантия Xerox®, соглашение об обслуживании и Total Satisfaction Guarantee (Общая гарантия качества) не распространяются на поломки, неправильную работу или снижение качества, вызванные использованием расходных материалов других производителей или использованием расходных материалов Xerox®, не предназначенных для этого принтера. Гарантия Total Satisfaction Guarantee (Общая гарантия качества) действует в США и Канаде. В других регионах могут действовать другие гарантийные условия. За дополнительной информацией обращайтесь в местное представительство компании Xerox.

Тонер-картриджи

В этом разделе рассматриваются следующие вопросы.

- Общие меры предосторожности213
- Замена тонер-картриджей213

Общие меры предосторожности



ПРЕДУПРЕЖДЕНИЯ.

- При замене тонер-картриджей будьте аккуратны, чтобы не просыпать тонер. Если тонер просыплется, избегайте его попадания на одежду и кожу, в глаза и рот. Не вдыхайте тонер.
- Храните тонер-картриджи в недоступном для детей месте. Если ребенок случайно проглотит тонер, он должен его выплюнуть и прополоскать рот водой. В этом случае следует немедленно обратиться к врачу.



ПРЕДУПРЕЖДЕНИЕ. Для удаления рассыпавшегося тонера используйте влажную ткань. Не используйте пылесос для сбора рассыпавшегося тонера. В случае возникновения искры в пылесосе может возникнуть пожар или взрыв. Если просыплется много тонера, обращайтесь в местное представительство Xerox.



ПРЕДУПРЕЖДЕНИЕ. Не бросайте тонер-картриджи в открытый огонь. Оставшийся в картридже тонер может воспламениться и вызвать ожоги или взрыв.

Замена тонер-картриджей

Когда срок службы тонер-картриджа подходит к концу, на панели управления выводится соответствующее сообщение. Программа Job Tracker показывает состояние тонера в окне «Состояние принтера». Когда в картридже заканчивается тонер, печать прекращается и выводятся соответствующие сообщения на панели управления и в окне «Состояние принтера» программы Job Tracker.

Устанавливайте в принтер только новые картриджи. При установке тонер-картриджа, бывшего в употреблении, показание количества оставшегося тонера может быть неверным.

Примечание: К каждому тонер-картриджу прилагается инструкция по установке.

Сообщение о состоянии принтера	Причина и решение
Истекает срок службы тонер-картриджа.	Заканчивается тонер в картридже. Заказать новый тонер-картридж.
Заменить тонер-картридж или проверить правильность его установки.	В картридже закончился тонер. Установить новый тонер-картридж.

Вторичная переработка расходных материалов

Информация о программе утилизации расходных материалов Xerox® содержится по адресу:
www.xerox.com/gwa.

Управление принтером

В этом разделе рассматриваются следующие вопросы.

- Проверка счетчика страниц.....215
- Смена пароля с панели управления.....215

Проверка счетчика страниц

В меню «Показания счетчиков» отображается количество обработанных работ печати. Счетчики делятся по цветовым режимам. Показания счетчиков не обнуляются и отслеживают общее количество страниц, напечатанных в течение срока службы принтера.

Общее количество распечатанных страниц можно узнать в отчете о конфигурации. На ней указывается суммарное число напечатанных страниц для каждого формата бумаги.

Печать отчета о конфигурации

1. На панели управления принтера нажмите кнопку **Статус машины**.
2. Выберите пункт **Информационные страницы** и нажмите кнопку **Отчет о конфигурации**.
3. Нажмите кнопку **Печать**.

Просмотр показаний счетчиков

1. На панели управления принтера нажмите кнопку **Статус машины**.
2. Нажмите кнопку **Показания счетчиков**.
3. Проверив показания, нажмите кнопку **X**, чтобы закрыть окно. Чтобы вернуться на экран режимов, нажмите кнопку **Основные режимы**.

Смена пароля с панели управления

1. На панели управления принтера нажмите кнопку **Статус машины**.
2. Выберите **Сист. средства > Настр. админ.**
3. В окне запроса введите четырехзначный пароль и нажмите кнопку **ОК**.
4. С помощью кнопки со стрелкой **вверх** или **вниз** выберите **Настройки защиты**.
5. Нажмите **Блокир. панели** и выберите **Смен. код дост.**
6. В окне запроса введите четырехзначный пароль и нажмите кнопку **ОК**.
7. В окне запроса введите новый пароль и нажмите кнопку **ОК**.
8. В окне запроса повторите ввод пароля и нажмите кнопку **ОК**.
9. Для возврата на предыдущий уровень меню нажмите стрелку **назад**. Чтобы вернуться на экран режимов, нажмите кнопку **Основные режимы**.

Перемещение принтера



ПРЕДУПРЕЖДЕНИЯ.

- Принтер должны поднимать не менее двух человек.
- Во избежание падения принтер и травм поднимайте его, крепко держа за выемки с обеих сторон. Не пытайтесь поднимать принтер, держась за другие его части.
- Если установлен дополнительный податчик 550 на листов, снимите его перед перемещением принтера. Если дополнительный податчик 550 на листов будет закреплен на принтере ненадежно, оно может упасть и причинить травмы.

При перемещении принтера соблюдайте следующие правила.

1. Выключите принтер и отсоедините шнур питания от разъема на задней панели аппарата.



ВНИМАНИЕ! Если дополнительный комплект для повышения производительности (жесткий диск) не установлен, перед выключением принтера убедитесь, что индикатор готовности не светится. При отключении данные из памяти принтера удаляются.



ПРЕДУПРЕЖДЕНИЕ. Для предотвращения поражения электрическим током запрещается касаться вилки шнура питания мокрыми руками. При отсоединении шнура питания обязательно тяните за вилку, а не за шнур. Если вы будете тянуть за шнур, то можете повредить его. Это может привести к возгоранию и поражению электрическим током.

2. Извлеките из выходного лотка бумагу или другой материал. Если выдвинут удлинитель выходного лотка, задвиньте его.

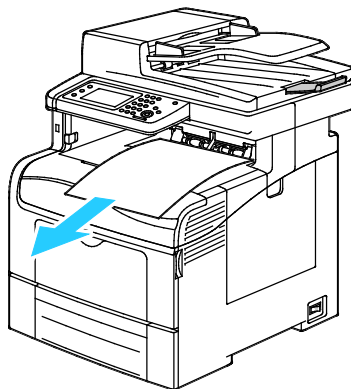

3. Извлеките бумагу из лотка.
Храните бумагу в упаковке вдали от источников влаги и пыли.

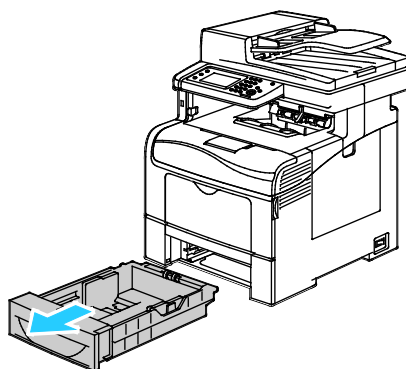

4. Поднимать и переносить принтер следует так, как показано на рисунке.

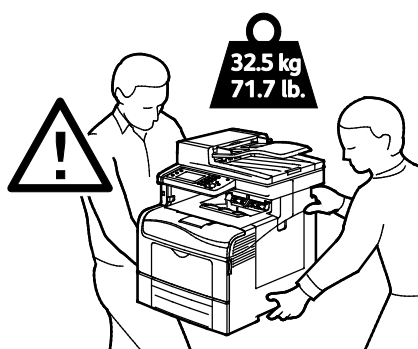

Примечания:

- При перемещении отклонение принтера от горизонтального положения не должно превышать 10 градусов. Если угол наклона превысит 10 градусов, из принтера может просыпаться тонер.
- При перемещении принтера на дальние расстояния извлеките блоки формирования изображения и тонер-картриджи, чтобы не рассыпать тонер. Упакуйте принтер в коробку. Чтобы получить инструкции и комплект для повторной упаковки аппарата, посетите сайт www.xerox.com/office/WC6605support.



ВНИМАНИЕ! Несоблюдение правил повторной упаковки принтера для транспортировки может привести к повреждениям принтера, на которые не распространяются гарантийные обязательства Xerox®, соглашений по техническому обслуживанию и гарантии Total Satisfaction Guarantee (Общая гарантия качества). На повреждения принтера, вызванные его неправильным перемещением, не распространяется действие гарантийных обязательств Xerox®, соглашений по техническому обслуживанию и гарантии Total Satisfaction Guarantee (Общая гарантия качества).

После перемещения принтера:

1. Установите на место все снятые компоненты.
2. Подсоедините к принтеру кабели и шнур питания.
3. Вставьте вилку шнура питания в розетку и включите принтер.

Поиск и устр. неисправ.

10

В этом разделе рассматриваются следующие вопросы.

- Устранение общих неисправностей.....220
- Застывание бумаги224
- Получение справки248

Устранение общих неисправностей

В этом разделе рассматриваются следующие вопросы.

- Принтер не включается.....220
- Принтер часто перезагружается или отключается220
- Принтер не печатает221
- Печать занимает слишком много времени222
- Документ печатается не из указанного лотка.....222
- Проблемы при автоматической двусторонней печати.....222
- Принтер издает необычный шум223
- Не закрывается лоток для бумаги.....223
- Конденсация внутри принтера.....223

В данном разделе приведены процедуры поиска и устранения неисправностей. Некоторые проблемы можно устранить, просто перезагрузив принтер.

Принтер не включается

Возможные причины	Решения
Выключатель питания находится в выключенном положении.	Переверните выключатель во включенное положение.
Шнур питания неправильно вставлен в розетку.	Выключите принтер выключателем питания и вставьте в розетку вилку шнура питания, убедившись в надежности контакта.
Неисправна розетка, к которой подключен принтер.	<ul style="list-style-type: none"> • Включите в розетку другой электрический прибор и посмотрите, будет ли он работать. • Попробуйте другую розетку.
Принтер подключен к розетке, напряжение или частота тока в которой не соответствуют его техническим характеристикам.	Используйте источник питания с техническими характеристиками, перечисленными в разделе Электропитание на стр. 258.



ВНИМАНИЕ! Вставьте вилку трехжильного шнура с заземляющим контактом напрямую в заземленную розетку сети переменного тока.

Принтер часто перезагружается или отключается

Возможные причины	Решения
Вилка шнура питания неправильно вставлена в розетку.	Выключите принтер; убедитесь, что шнур питания правильно вставлен в принтер и в розетку и снова включите принтер.

Возможные причины	Решения
Произошла системная ошибка.	Выключите и снова включите принтер. Распечатайте журнал ошибок в окне «Информ. страницы» программы настройки принтера. Если ошибку устранить не удастся, обратитесь в представительство Xerox.
Принтер подключен к источнику бесперебойного питания.	Выключите принтер и вставьте вилку шнура питания в подходящую розетку.
Принтер подключен к разветвителю питания вместе с другими электроприборами большой мощности.	Подключите принтер к розетке напрямую или через разветвитель питания, к которому не подключены другие электроприборы большой мощности.

Принтер не печатает

Возможные причины	Решения
Принтер находится в режиме энергосбережения.	Нажмите кнопку на панели управления.
Ошибка принтера.	Для устранения ошибки следуйте указаниям на панели управления. Если ошибку устранить не удастся, обратитесь в представительство Xerox.
В принтере нет бумаги.	Вложите бумагу в лоток.
В картридже закончился тонер.	Замените пустой тонер-картридж.
Мигает индикатор ошибки.	Если индикатор готовности не светится, значит работа принтера прекращена. Выключите и снова включите принтер. Если ошибку устранить не удастся, обратитесь в представительство Xerox.
Не горят оба индикатора на панели управления.	Выключите принтер; убедитесь, что шнур питания правильно вставлен в принтер и в розетку и снова включите принтер. Если ошибку устранить не удастся, обратитесь в представительство Xerox.
Принтер занят.	<ul style="list-style-type: none"> • Если мигает индикатор готовности, то это не ошибка. Причиной может быть проблема с предыдущей работой печати. Удалите все работы в очереди печати с помощью свойств принтера. • Загрузите бумагу в лоток. • Если после отправки работы печати индикатор готовности не мигает, проверьте USB-подключение между принтером и компьютером. Выключите и снова включите принтер.
Кабель принтера не подключен.	<ul style="list-style-type: none"> • Если после отправки работы печати индикатор готовности не мигает, проверьте USB-подключение между принтером и компьютером. • Если после отправки работы печати индикатор готовности не мигает, проверьте Ethernet-подключение между принтером и компьютером.

Печать занимает слишком много времени

Возможные причины	Решения
На принтере установлен медленный режим печати, например, для печати на глянцевой или плотной бумаге.	Печать на специальной бумаге некоторых типов занимает больше времени. Убедитесь, что в драйвере и на панели управления принтера правильно указан тип бумаги. См. раздел Скорость печати на стр. 259.
Принтер находится в режиме энергосбережения.	Подождите. При выходе из режима энергосбережения может происходить задержка начала печати.
Возможно, причиной является способ установки принтера в сети.	Возможно, программа буферизации печати или компьютер, использующий принтер, помещают в буфер все работы печати, а затем передают очередь на принтер. Буферизация может снижать скорость печати. Для проверки скорости печати распечатайте информационные страницы, например демонстрационную страницу офисной печати. Если страницы не печатаются с номинальной скоростью, причиной может быть неполадка в сети или установке принтера.
Сложная работа печати.	Подождите. Никаких действий не требуется.
В драйвере установлен режим качества печати «Повышенного качества».	Установите в драйвере принтера режим качества печати «Стандартный».
Установлено качество печати «Фото», и принтер используется для сложных работ с двусторонней печатью.	Увеличьте объем ОЗУ до 1 Гб, установив комплект для повышения производительности (память).

Документ печатается не из указанного лотка

Возможные причины	Решения
В приложении и драйвере печати заданы разные лотки.	<ol style="list-style-type: none"> 1. Проверьте, какой лоток выбран в драйвере печати. 2. Перейдите к настройкам макета страницы или параметрам принтера в приложении, из которого выполняется печать. 3. Задайте источник бумаги, соответствующий лотку, выбранному в драйвере печати, либо выберите настройку «Автовыбор». <p>Примечание: Для автоматического выбора используемого лотка задайте для источника бумаги значение «Автовыбор включен».</p>

Проблемы при автоматической двусторонней печати

Возможные причины	Решения
Неподдерживаемая или неподходящая бумага.	Убедитесь, что формат и плотность используемой бумаги подходит для двусторонней печати. Для конвертов и наклеек двусторонняя печать недоступна. См. разделы Поддерживаемые типы и плотность бумаги для автоматической двусторонней печати на стр. 114 и Поддерживаемые стандартные форматы бумаги для автоматической двусторонней печати на стр. 115.
Неправильная настройка.	В окне «Свойства» драйвера принтера на вкладке «Бумага/Вывод» выберите опцию 2-сторонняя печать .

Принтер издает необычный шум

Возможные причины	Решения
Внутри принтера имеется помеха.	Выключите принтер и устраните помеху. Если устранить помеху не удастся, обратитесь в местное представительство Xerox.

Не закрывается лоток для бумаги

Возможные причины	Решения
Лоток для бумаги закрывается не до конца.	<ul style="list-style-type: none"> • Пластина подъема бумаги не зафиксирована в нижнем положении. Прижмите стопку бумаги в задней части лотка, чтобы она защелкнулась. • Лоток блокируется какой-то помехой. • Лоток неправильно установлен на столе или полке.

Конденсация внутри принтера

Конденсация внутри принтера может появляться, когда влажность воздуха превышает 85 % или холодный принтер размещается в теплом помещении. Кроме того, конденсация может образовываться, когда принтер находится в холодном помещении, которое начинает быстро прогреваться.

Возможные причины	Решения
Принтер находился в холодном помещении.	Дайте принтеру поработать несколько часов при комнатной температуре.
В помещении слишком высока относительная влажность.	<ul style="list-style-type: none"> • Необходимо снизить влажность в помещении. • Установите принтер в таком месте, где температура и относительная влажность соответствуют техническим условиям эксплуатации.

Застревание бумаги

В этом разделе рассматриваются следующие вопросы.

- Нахождение застрявшей бумаги.....224
- Извлечение застрявшей бумаги225
- Устранение застреваний бумаги.....235
- Проблемы качества печати.....238
- Проблемы при копировании и сканировании244
- Проблемы при работе с факсом245

Нахождение застрявшей бумаги

⚠ ПРЕДУПРЕЖДЕНИЕ. Не касайтесь зоны с наклейками на нагревательном валу и вблизи него во фьюзере. Можно получить ожог. Если лист бумаги намотался на нагревательный вал, не пытайтесь удалить его сразу. Выключите принтер и подождите 40 минут, пока остынет фьюзер. После охлаждения принтера попробуйте извлечь застрявшую бумагу. Если ошибку устранить не удастся, обратитесь в представительство Xerox.

⚠ ВНИМАНИЕ! При вытаскивании застрявшей бумаги не пользуйтесь подручными средствами и инструментами. Это может привести к неустранимому повреждению принтера.

Ниже указаны участки, где может застревать бумага.

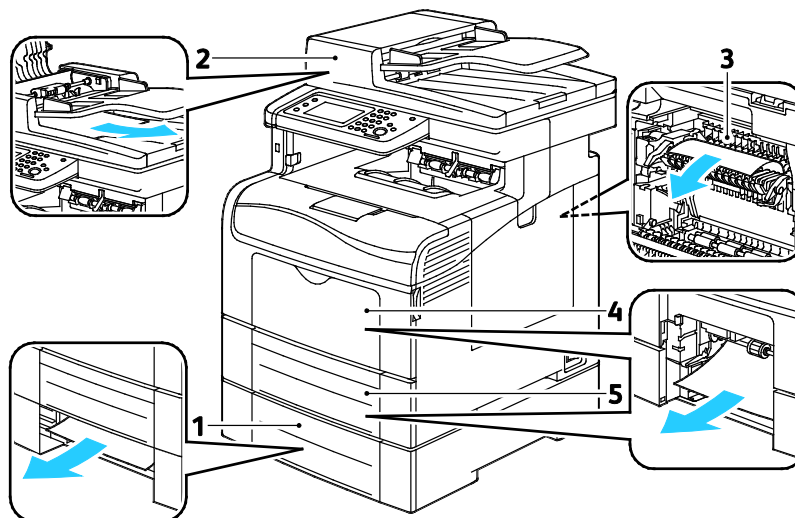

1. Лоток 2
2. Дуплексный автоматический податчик оригиналов
3. Фьюзер
4. Обходной лоток
5. Лоток 1

Извлечение застрявшей бумаги

В этом разделе рассматриваются следующие вопросы.

- Извлечение застрявшей бумаги из дуплексного автоподатчика оригиналов.....225
- Извлечение застрявшей бумаги из обходного лотка.....226
- Извлечение застрявшей бумаги на участке лотка 1.....229
- Извлечение застрявшей бумаги на участке лотка 2.....231
- Извлечение застрявшей бумаги на участке фюзера.....232

Извлечение застрявшей бумаги из дуплексного автоподатчика оригиналов

1. Уберите оставшуюся бумагу из дуплексного автоподатчика оригиналов.
2. Откройте крышку дуплексного автоподатчика оригиналов.

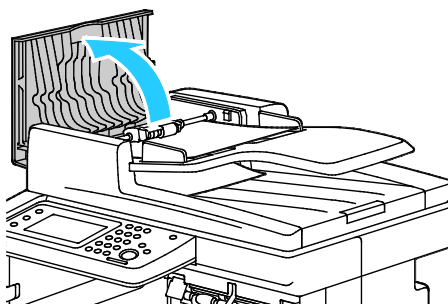

3. Поверните фиксатор вверх на 90 градусов и извлеките застрявшую бумагу, аккуратно вытянув его в направлении, указанном на рисунке.

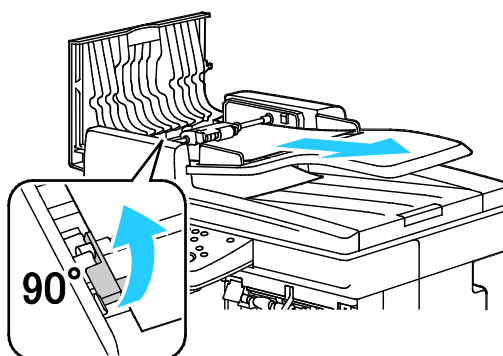

4. Если бумаги не вынимается, снимите узел роликов подачи и извлеките бумагу:
 - a. Повернув фиксатор вверх на 90 градусов, приподнимите переднюю часть узла над опорой.
 - b. Сдвинув переднюю часть узла немного влево, приподнимите его на 13 мм (0,5 дюйма).
 - c. Чтобы снять узел с задней опоры, потяните его к передней части принтера и извлеките.
 - d. Извлеките бумагу в направлении, указанном на рисунке.

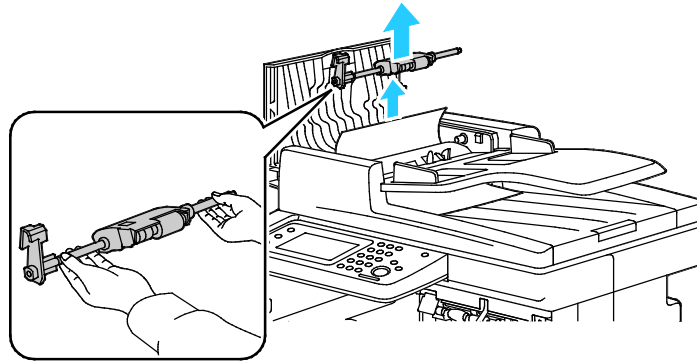

5. Установите узел роликов подачи, выполнив указанные выше действия в обратном направлении.
6. Если бумага застряла на выводе из автоподатчика оригиналов, вытяните ее в направлении, указанном на рисунке.

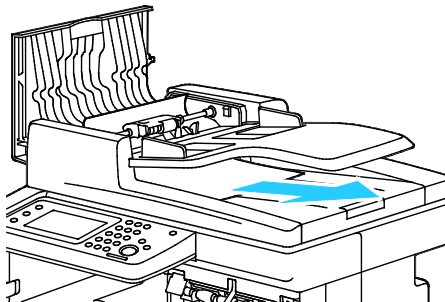

7. Заново вложите бумагу в автоподатчик и установите направляющие по краям листов бумаги.

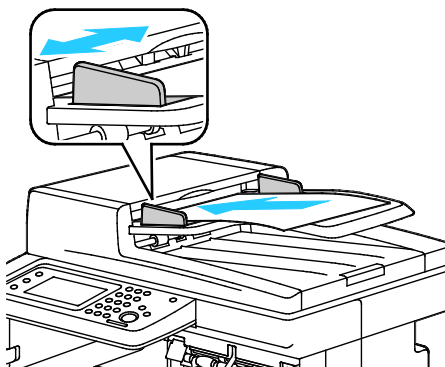

Извлечение застрявшей бумаги из обходного лотка

Для устранения ошибки, отображаемой на панели управления, необходимо извлечь всю бумагу из тракта подачи.

1. Извлеките бумагу из обходного лотка.

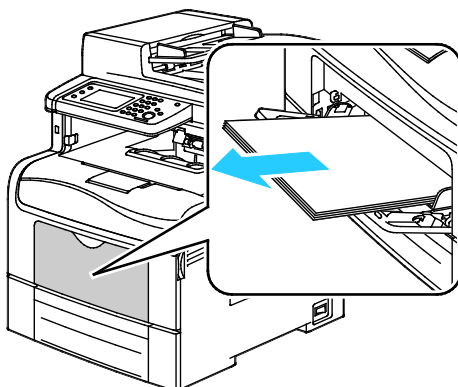

2. Возьмитесь за обходной лоток с обеих сторон и извлеките его из принтера без перекоса.

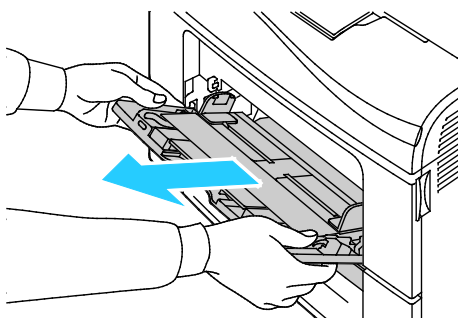

3. Выдвиньте лоток 1 до упора.

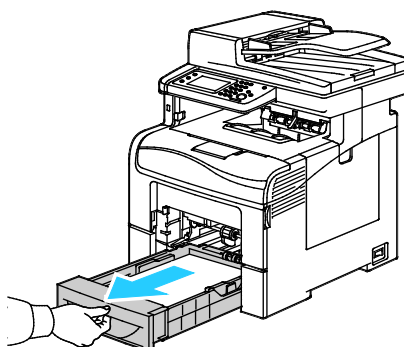

4. Чтобы снять лоток, слегка приподнимите его переднюю часть и выньте из принтера.

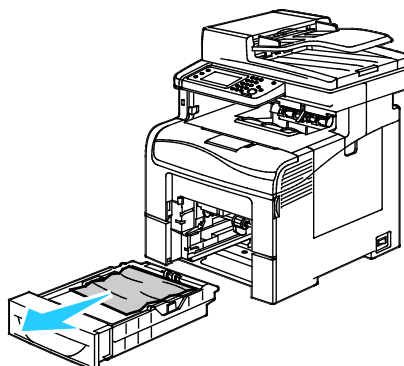

5. Извлеките застрявшую бумагу.

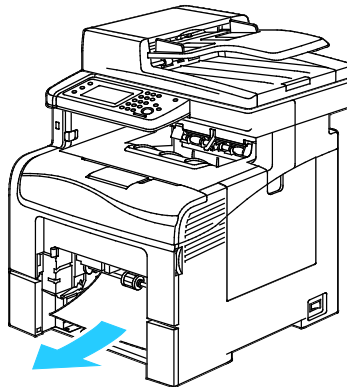

6. В задней части лотка нажмите на пластину подъема бумаги до фиксации.
7. Вставьте лоток 1 в принтер и задвиньте его внутрь до упора.

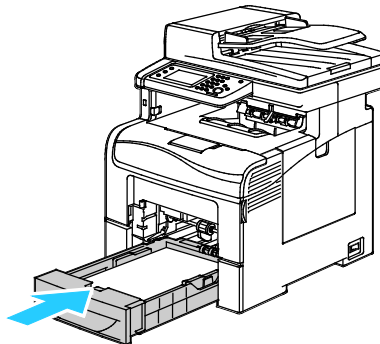

Примечания:

- Если лоток вставляется не до конца, убедитесь в том, что пластина подъема бумаги в задней части лотка зафиксирована в нижнем положении.
 - Если лоток раздвинут под бумагу формата Legal, он выступает из принтера.
8. Вставьте обходной лоток в принтер.

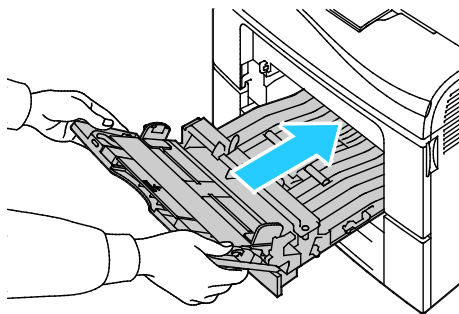

9. Задвиньте лоток до упора.
10. Если на панели управления появится запрос, подтвердите размер и тип бумаги на экране. Чтобы внести изменения, выполните следующее:
- а. Нажмите кнопку **Размер** и выберите один из стандартных размеров бумаги.
 - б. Нажмите кнопку **Тип** и выберите тип бумаги.
 - с. Нажмите кнопку **ОК**.

Извлечение застрявшей бумаги на участке лотка 1

Для устранения ошибки, отображаемой на панели управления, необходимо извлечь всю бумагу из тракта подачи.

1. Извлеките бумагу из обходного лотка.

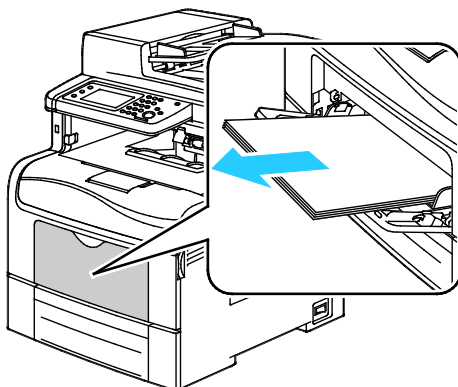

2. Возьмитесь за обходной лоток с обеих сторон и извлеките его из принтера без перекоса.

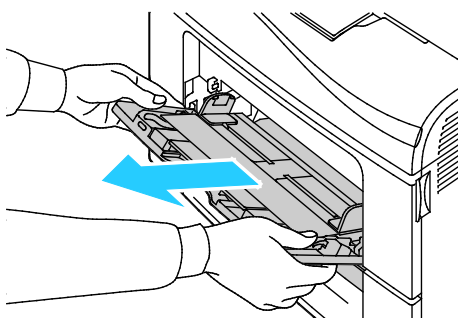

3. Выдвиньте лоток 1 до упора.

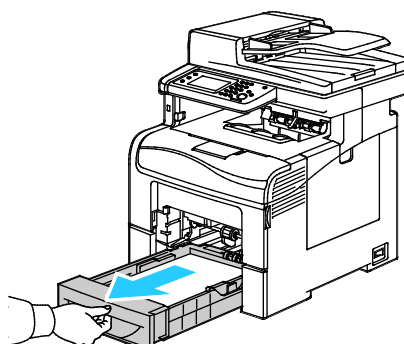

4. Чтобы снять лоток, слегка приподнимите его переднюю часть и выньте из принтера.

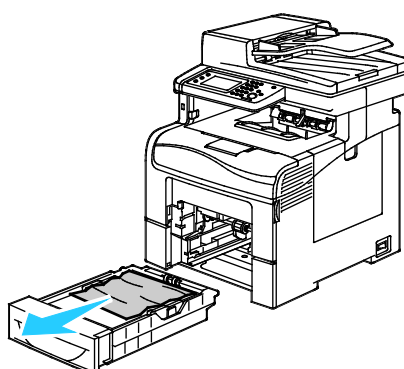

5. Извлеките застрявшую бумагу.

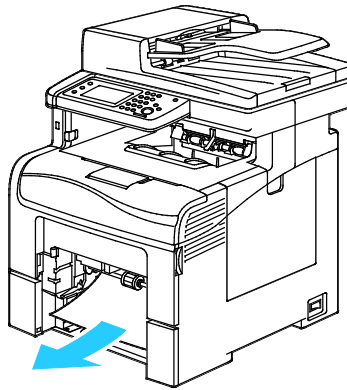

6. В задней части лотка нажмите на пластину подъема бумаги до фиксации.
7. Вставьте лоток 1 в принтер и задвиньте его внутрь до упора.

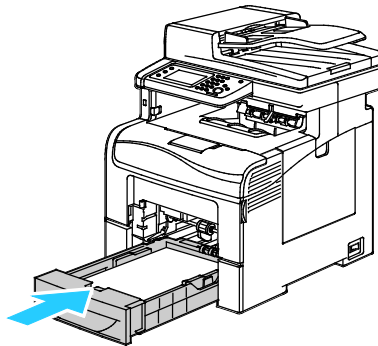

Примечания:

- Если лоток вставляется не до конца, убедитесь в том, что пластина подъема бумаги в задней части лотка зафиксирована в нижнем положении.
 - Если лоток раздвинут под бумагу формата Legal, он выступает из принтера.
8. Вставьте обходной лоток в принтер.

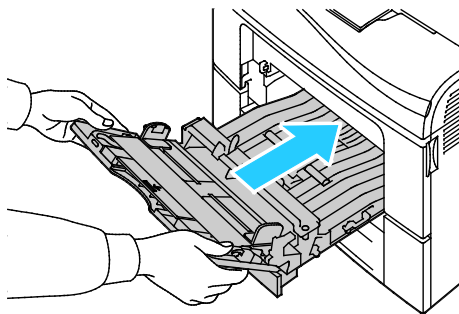

9. Задвиньте лоток до упора.
10. Если на панели управления появится запрос, подтвердите размер и тип бумаги на экране. Чтобы внести изменения, выполните следующее:
- а. Нажмите кнопку **Размер** и выберите один из стандартных размеров бумаги.
 - б. Нажмите кнопку **Тип** и выберите тип бумаги.
 - с. Нажмите кнопку **ОК**.

Извлечение застрявшей бумаги на участке лотка 2

Для устранения ошибки, отображаемой на панели управления, необходимо извлечь всю бумагу из тракта подачи.

1. Выдвиньте лоток 2 до отказа.

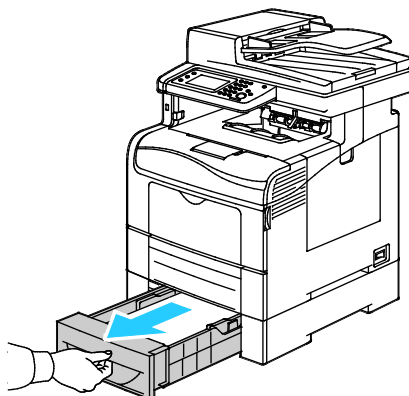

2. Чтобы снять лоток, слегка приподнимите его переднюю часть и выньте из принтера.

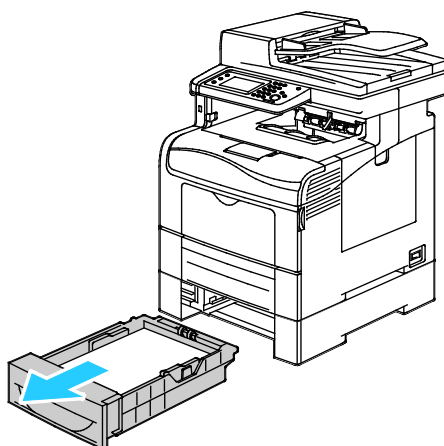

3. Извлеките застрявшую бумагу в передней части принтера.

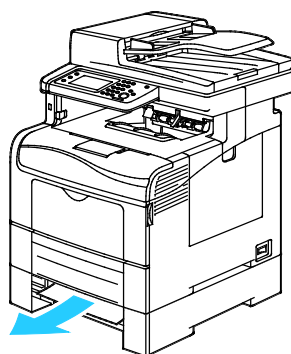

4. Откройте дверцу лотка 2 в задней части принтера и извлеките застрявшую бумагу.

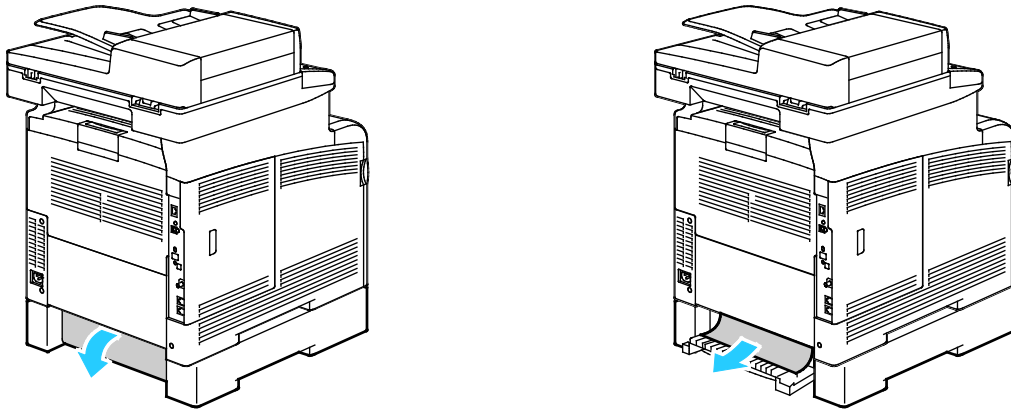

5. Вставьте лоток обратно в принтер.

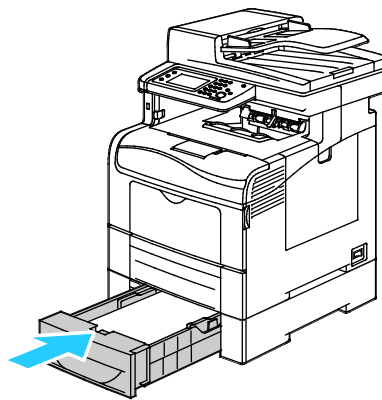

6. Задвиньте лоток до упора.

Примечания:

- Если лоток вставляется не до конца, убедитесь в том, что пластина подъема бумаги в задней части лотка зафиксирована в нижнем положении.
 - Если лоток раздвинут под бумагу формата Legal, он выступает из принтера.
7. Если на панели управления появится запрос, подтвердите размер и тип и бумаги на экране. Чтобы внести изменения, выполните следующее:
 - а. Нажмите кнопку **Размер** и выберите один из стандартных размеров бумаги.
 - б. Нажмите кнопку **Тип** и выберите тип бумаги.
 - с. Нажмите кнопку **ОК**.

Извлечение застрявшей бумаги на участке фьюзера

Для устранения ошибки, отображаемой на панели управления, необходимо извлечь всю бумагу из тракта подачи.

1. Откройте заднюю дверцу, нажав на защелку.

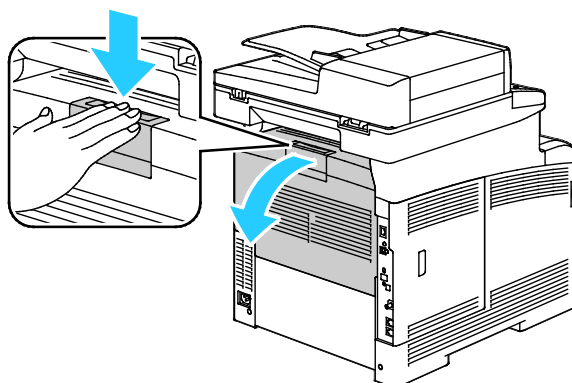

2. Поднимите фиксаторы, как показано на рисунке.

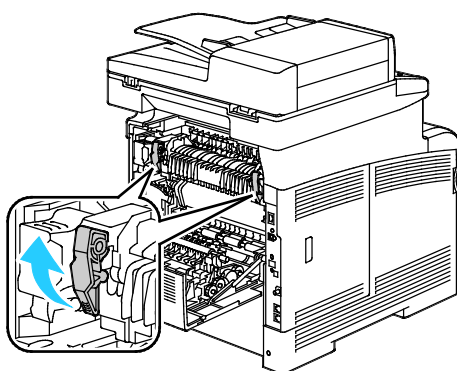

3. Поднимите верхнюю направляющую бумаги сверху фюзера за держатели.

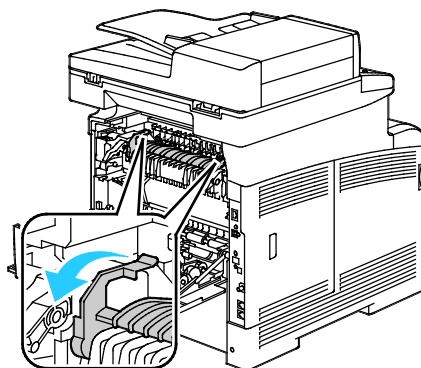

4. Извлеките застрявшую бумагу в задней части принтера.

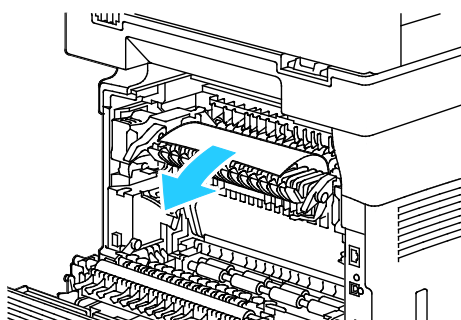

5. Закройте крышку направляющей бумаги на фьюзере.

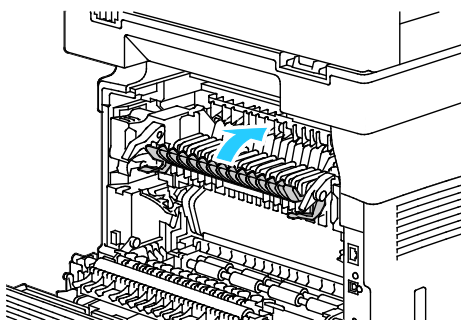

6. Опустите фиксаторы в исходное положение.

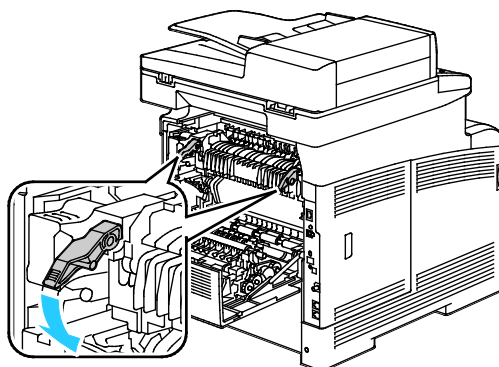

7. Закройте заднюю дверцу.

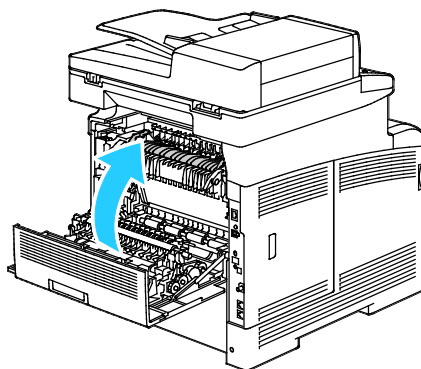

Устранение застреваний бумаги

В этом разделе рассматриваются следующие вопросы.

- Одновременная подача нескольких листов235
- Неправильная подача бумаги235
- Застревание наклеек и конвертов236
- Не исчезает сообщение о застревании бумаги236
- Застревание при автоматической двусторонней печати237

Одновременная подача нескольких листов

Возможные причины	Решения
В лоток загружено слишком много бумаги.	Уберите часть бумаги. Не загружайте бумагу выше линии заполнения лотка.
Кромки бумаги не выровнены.	Извлеките бумагу, выровняйте кромки листов и снова загрузите бумагу в лоток.
Бумага отсырела из-за повышенной влажности.	Извлеките бумагу из лотка и замените ее новой пачкой сухой бумаги.
Накопился большой заряд статического электричества.	Попробуйте новую пачку бумаги.
использование неподдерживаемой бумаги,	Используйте только бумагу, рекомендованную Xerox®. Подробности см. раздел Поддерживаемые типы бумаги на стр. 112.
Влажность слишком высока для бумаги с покрытием.	Подавайте бумагу в устройство по одному листу.

Неправильная подача бумаги

Возможные причины	Решения
Бумага неправильно расположена в лотке.	<ul style="list-style-type: none"> Извлеките неправильно поданную бумагу и правильно разместите ее в лотке. Установите направляющие в лотке так, чтобы они соответствовали размеру бумаги.
В лоток загружено слишком много бумаги.	Уберите часть бумаги. Не загружайте бумагу выше линии заполнения лотка.
Направляющие в лотке не отрегулированы по размеру бумаги.	Установите направляющие в лотке так, чтобы они соответствовали размеру бумаги.
В лотке рваная или мятая бумага.	Извлеките бумагу, разгладьте ее и снова загрузите в лоток. Если бумага по-прежнему подается неправильно, не используйте ее.
Бумага отсырела из-за повышенной влажности.	Извлеките отсыревшую бумагу и замените ее новой пачкой сухой бумаги.
Бумага несоответствующего формата, плотности или типа.	Используйте только бумагу, рекомендованную Xerox®. Дополнительные сведения см. в разделе Поддерживаемая бумага на стр. 112.

Застревание наклеек и конвертов

Возможные причины	Решения
Листы с наклейками в лотке обращены вверх неправильной стороной.	<ul style="list-style-type: none"> Загрузите листы с наклейками в соответствии с указаниями производителя. Наклейки следует вкладывать только в обходной лоток, лицевой стороной вверх, верхним краем листа в принтер.
Неправильная загрузка конвертов.	<ul style="list-style-type: none"> Конверты № 10, DL и Monarch вставляются в лотки стороной для печати вверх, с закрытыми клапанами, стороной с клапаном вниз и вправо. Конверты вкладываются короткой кромкой в принтер. Конверты C5 вставляются печатной стороной вверх, с открытым клапаном, обращенными в сторону от принтера.
Мнутся конверты № 10, DL и Monarch.	<p>Для того чтобы не морщились конверты № 10, Monarch и DL, их следует вкладывать печатной стороной вверх и с открытым клапаном, обращенными в сторону от принтера.</p> <p>Примечание: При загрузке конвертов длинной кромкой вперед укажите в драйвере принтера горизонтальную ориентацию.</p>

Не исчезает сообщение о застревании бумаги

Возможные причины	Решения
Часть застрявшей бумаги осталась в принтере.	Еще раз проверьте тракт прохождения бумаги и убедитесь, что вся застрявшая бумага вытащена.
Открыта одна из дверец принтера.	Проверьте дверцы принтера. Закройте все открытые дверцы.

Примечание: Проверьте наличие обрывков бумаги в тракте подачи и извлеките их.

Застревание при автоматической двусторонней печати

Возможные причины	Решения
Бумага несоответствующего формата, плотности или типа.	Используйте бумагу правильного формата, плотности или типа. См. раздел Поддерживаемые форматы бумаги для автоматической двусторонней печати на стр. 115.
Бумага загружена в неверный лоток.	Бумагу следует загружать в соответствующий лоток. Дополнительные сведения см. в разделе Поддерживаемая бумага на стр. 112.
В лоток загружена бумага разных типов.	Загружайте в лоток бумагу только одного типа и формата.

Проблемы качества печати

В этом разделе рассматриваются следующие вопросы.

- [Контроль качества печати](#).....238
- [Решение проблем с качеством печати](#).....239

Принтер рассчитан на постоянную печать с высоким качеством. При наличии проблем качества печати воспользуйтесь сведениями, приведенными в этом разделе, для их диагностики и устранения. Для получения дополнительных сведений посетите сайт www.xerox.com/office/WC6605support.

 **ВНИМАНИЕ!** Гарантия Xerox®, соглашения об обслуживании и Total Satisfaction Guarantee (Общая гарантия качества) Xerox® не распространяются на повреждения, вызванные использованием неподдерживаемой бумаги или специальных материалов. Total Satisfaction Guarantee (Общая гарантия качества) Xerox® действует в США и Канаде. В других регионах могут действовать другие гарантийные условия. Для получения дополнительных сведений свяжитесь с местным представительством.

Примечания:

- Для обеспечения стабильного качества печати тонер-картриджи и блоки формирования изображения на многих моделях принтеров прекращают работать по истечении определенного срока службы.
- Полутоновые изображения, которые печатаются с использованием композитного черного цвета, учитываются счетчиком цветных отпечатков, поскольку расходуются материалы для цветной печати. На большинстве принтеров композитный черный используется по умолчанию.

Контроль качества печати

На качество готовых копий могут влиять различные факторы. Чтобы обеспечить постоянное и оптимальное качество печати, необходимо использовать бумагу, предназначенную для данного принтера, а также правильно настроить режим качества печати и параметры цвета. Для обеспечения оптимального качества печати принтера следуйте указаниям, приведенным в этом разделе.

Качество отпечатков зависит от температуры и влажности. Условия для гарантированно оптимального качества печати: температура 15–28°C (59–82°F), относительная влажность 20–70 %.

Бумага и материалы

Принтер поддерживает использование различных типов бумаги и других материалов. Для достижения наилучшего качества печати и во избежание застревания бумаги выполняйте указания, приведенные в данном разделе.

- Используйте только бумагу, рекомендованную Xerox®. Дополнительные сведения см. в разделе [Поддерживаемая бумага](#) на стр. 112.
- Используйте только сухую, неповрежденную бумагу.



ВНИМАНИЕ! Использование некоторых типов бумаги и других материалов может вызывать снижение качества печати, частые застревания и даже поломки принтера. Запрещается использовать:

- Грубая или пористая бумага
 - Бумага для струйных принтеров
 - Глянцевая бумага или бумага с покрытием, не предназначенная для лазерных принтеров
 - Бумага, использовавшаяся для фотокопирования
 - Смятая или сложенная бумага
 - Бумага с вырезами или перфорацией
 - Сшитая бумага
 - Конверты с окнами, металлическими зажимами, боковыми стыками и клейкими участками, закрытыми защитными полосками
 - Конверты с мягкой подложкой
 - Пластиковые материалы
- Убедитесь, что тип бумаги, выбранный в драйвере принтера, соответствует типу бумаги, на котором выполняется печать.
 - Если бумага одного формата загружена в несколько лотков, убедитесь в том, что в драйвере принтера выбран данный лоток.
 - Для оптимального качества печати необходимо обеспечить надлежащее хранение бумаги и материалов. Дополнительные сведения см. в разделе [Инструкции по хранению бумаги](#) на стр. 113.

Решение проблем с качеством печати

Для устранения проблемы низкого качества печати выберите в следующей таблице наиболее похожий признак дефекта и воспользуйтесь соответствующим решением для его устранения. Чтобы точнее определить проблему с качеством печати, можно также распечатать демонстрационную страницу. Подробности см. раздел [Информационные страницы](#) на стр. 27.



Если после выполнения соответствующих действий качество печати не улучшится, обратитесь в представительство Xerox.

Примечания:

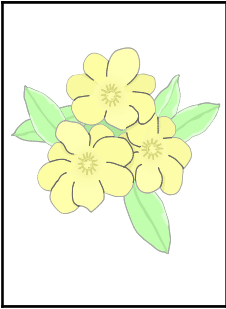
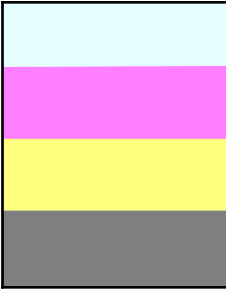

- Для обеспечения высокого качества печати тонер-картриджи на многих моделях принтеров прекращают работать по истечении определенного срока службы.
- Полутоновые изображения, которые печатаются с использованием композитного черного цвета, учитываются счетчиком цветных отпечатков, поскольку расходуются материалы для цветной печати. На большинстве принтеров композитный черный используется по умолчанию.

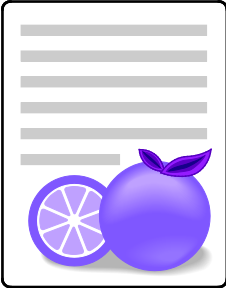
Признак	Возможные причины	Решения
Блеклая отпечатки с потускнением разных цветов.	Установлены тонер-картриджи стороннего производителя.	Убедитесь, что тонер-картриджи соответствуют требованиям, и замените их в случае необходимости.
	Бумага не соответствует рекомендуемым параметрам.	Замените ее бумагой рекомендуемого типа и формата и убедитесь, что настройки на панели управления и в драйвере принтера правильные. Подробности см. раздел Поддерживаемые типы бумаги на стр. 112.

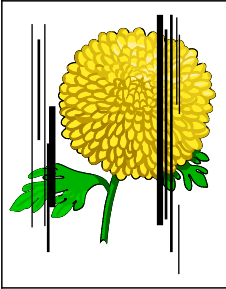
Признак	Возможные причины	Решения
	<p>Плотность бумаги отличается от выбранного типа бумаги.</p>	<ul style="list-style-type: none"> • Убедитесь, что в лоток вложена правильная бумага. • Выберите более плотную бумагу с панели управления и в настройках драйвера принтера. • Используйте бумагу меньшей плотности.
	<p>Напряжение смещения на ролике переноса неправильно отрегулировано для бумаги данного типа.</p>	<p>Убедитесь, что бумага в лотке соответствует типу бумаги, указанному на панели управления и в настройках драйвера принтера.</p>
	<p>Проверьте правильность настроек в приложения или драйвере принтера.</p>	<p>Распечатайте демонстрационную страницу из меню «Информационные страницы». Если демонстрационная страница выглядит верно, значит принтер печатает правильно. Причиной проблем с качеством печати может быть приложение или неправильные настройки в драйвере принтера.</p>
	<p>Бумага влажная.</p>	<p>Замените бумагу.</p>
<p>Неисправен блок питания высокого напряжения.</p>		<p>Обратитесь за помощью на сайт технической поддержки Xerox® по адресу www.xerox.com/office/WC6605support.</p>
<p>Блеклая печать одного цвета.</p> 	<p>Тонер-картридж пустой или поврежден.</p>	<p>Проверьте состояние данного тонер-картриджа и замените его при необходимости.</p>

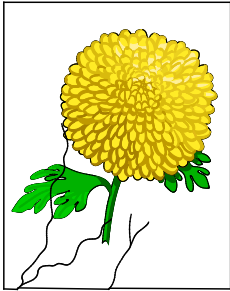
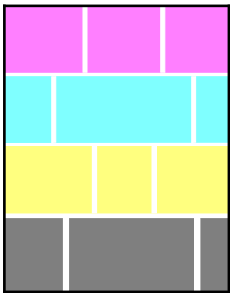
Признак	Возможные причины	Решения
<p>Неправильные цвета на копиях.</p> 	<p>Неправильно настроен цветовой баланс.</p>	<p>Настройка цветового баланса:</p> <ol style="list-style-type: none"> 1. Нажмите кнопку Статус аппарата. 2. Выберите Сист. средства > Копирование по умолч. 3. Выберите пункт Цветовой баланс. 4. Выбрав цвет, настройте темные, промежуточные и светлые тона. Настройте таким образом все цвета. <p>Примечание: Минусовые значения уменьшают количество цвета, а плюсовые увеличивают.</p> <ol style="list-style-type: none"> 5. Нажмите кнопку ОК. 6. Чтобы вернуться на экран режимов, нажмите кнопку Основные режимы.
<p>Случайно расположенные черные точки и белые области (пропуски).</p> 	<p>Бумага не соответствует рекомендованным параметрам.</p>	<p>Замените ее бумагой рекомендуемого типа и формата и убедитесь, что настройки на панели управления и в драйвере принтера правильные. Подробности см. раздел Поддерживаемые типы бумаги на стр. 112.</p>
	<p>Загрязнение роликов.</p>	<p>Для очистки роликов подачи протрите их чистой влажной тканью.</p> <p>Примечание: Не касайтесь ролика переноса и открытой части ремня переноса.</p>
	<p>Установлены тонер-картриджи стороннего производителя.</p>	<p>Убедитесь, что тонер-картридж соответствует требованиям, и замените его в случае необходимости. См. раздел Расходные материалы на стр. 211.</p>
<ul style="list-style-type: none"> • Вертикальные черные или цветные штрихи или линии разного цвета • Смазывания только одного цвета. 	<p>Установлены тонер-картриджи стороннего производителя.</p>	<p>Убедитесь, что тонер-картридж соответствует требованиям, и замените его в случае необходимости. См. раздел Расходные материалы на стр. 211.</p>
	<p>Мусор в принтере прилипает к частицам тонера до их расплавления.</p>	<p>Удалите мусор и обрывки бумаги из тракта подачи за задней крышкой.</p>
	<p>Неисправность тонер-картриджа данного цвета.</p>	<p>Проверьте тонер-картридж на наличие повреждения, при необходимости замените. Обратитесь за помощью на сайт технической поддержки Xerox® по адресу www.xerox.com/office/WC6605support.</p>

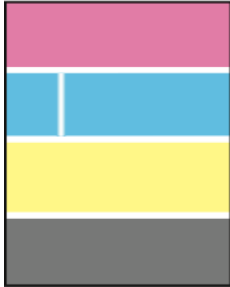
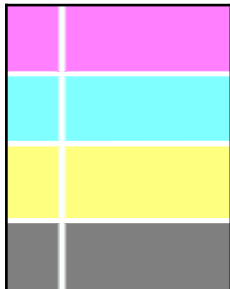
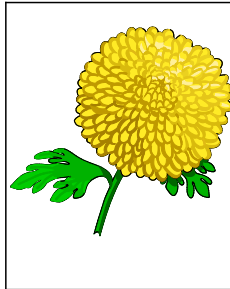
Признак	Возможные причины	Решения
Несоответствие цвета по краям отпечатков.	Неправильное совмещение цветов.	Отрегулируйте совмещение цветов. Подробности см. раздел Регистрация цвета на стр. 208.
Частичные пропуски, смятая бумага или грязная печать. 	Бумага сырая.	Замените бумагу.
	Бумага не соответствует рекомендованным параметрам.	Замените её бумагой рекомендуемого типа и формата. Подробности см. раздел Поддерживаемые типы бумаги на стр. 112.
	Износ или повреждение принтера.	Обратитесь за помощью на сайт технической поддержки Xerox® по адресу www.xerox.com/office/WC6605support .
	Установлены тонер-картриджи стороннего производителя.	Убедитесь, что тонер-картриджи соответствуют требованиям, при необходимости замените. См. раздел Расходные материалы на стр. 211.
	Помеха прохождению бумаги в тракте.	<ul style="list-style-type: none"> • Извлеките из тракта подачи бумагу и мусор. • Убедитесь, что лотки вставлены до упора. • Убедитесь, что задняя крышка закрыта и зафиксирована.
	Конденсация влаги внутри принтера приводит к частичным пропускам изображения и к смятию бумаги.	Включите принтер и оставьте его включенным хотя бы на один час, чтобы избавиться от конденсата. Обратитесь за помощью на сайт технической поддержки Xerox® по адресу www.xerox.com/office/WC6605support .
Вертикальные пропуски. 	Загрязнение линз.	Очистите линзы в принтере. См. раздел Очистка линз лазера на стр. 198.
	Износ или повреждение принтера.	Обратитесь за помощью на сайт технической поддержки Xerox® по адресу www.xerox.com/office/WC6605support .
	Установлены тонер-картриджи стороннего производителя.	Убедитесь, что тонер-картриджи соответствуют требованиям, при необходимости замените.

Признак	Возможные причины	Решения
<p>Белые линии или полосы только в одном из цветов.</p> 	Загрязнение линзы соответствующего цвета.	Очистите линзу данного цвета.
<p>Белые линии во всех цветах.</p> 	Прилипание бумаги или мусора к нижней поверхности ремня переноса.	<ul style="list-style-type: none"> Удалите бумагу и мусор из принтера. Обратитесь за помощью на сайт технической поддержки Xerox® по адресу www.xerox.com/office/WC6605support.
<p>Печать перекошена.</p> 	Неправильно установлены ограничители бумаги в лотках.	Переустановите ограничители бумаги. Подробности см. раздел Загрузка бумаги на стр. 116.
<p>Цвета размыты или присутствует белая область вокруг объектов.</p>	Неправильная регулировка регистрации цвета.	Выполните корректировку автоматической регистрации цвета. Подробности см. раздел Регистрация цвета на стр. 208.
<p>Изображения с пятнами или точками.</p> 	Бумага слишком тонкая или плотная.	Выберите бумагу другого типа с панели управления, в приложении и в настройках драйвера принтера.
	Бумага влажная.	Замените бумагу.
	Слишком высокая влажность.	Примите меры по уменьшению влажности в помещении или установите принтер в другом месте.

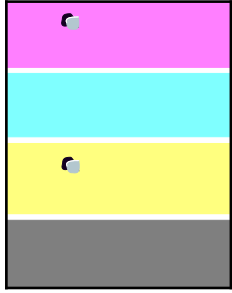
Признак	Возможные причины	Решения
<p>На отпечатках пятна или линии с равными интервалами.</p> 	<p>На бумаге остаются следы от модулей принтера.</p>	<p>Для определения причины измерьте расстояние между дефектами.</p> <ul style="list-style-type: none"> • 75,3 мм (3 дюйма) - блок формирования изображения • 28,3 мм (1,1 дюйма) - блок формирования изображения • 31,1 мм (1,2 дюйма) - блок формирования изображения • 32,3 мм (1,3 дюйма) - блок формирования изображения • 25,1 мм (1 дюйм) - ремень переноса • 56,5 мм (2,2 дюйма) - ролик переноса • 82,3 мм (3,2 дюйма) - фьюзер <p>Если дефект повторяется через один из указанных интервалов, замените соответствующий модуль.</p>

Проблемы при копировании и сканировании

Если качество копии или отсканированного документа неудовлетворительное, см. следующую таблицу.

Признаки	Решения
<p>Линии или полосы присутствуют только на копиях, выполненных из податчика оригиналов.</p>	<p>Загрязнение стекла экспонирования. Во время сканирования бумага из податчика оригиналов проходит по загрязнению, что приводит к появлению линий или полос. Протрите все стеклянные поверхности безворсовой тканью.</p>
<p>Пятна появляются на копиях, сделанных на стекле экспонирования.</p>	<p>Загрязнение стекла экспонирования. Во время сканирования загрязнение приводит к появлению пятен на изображении. Протрите все стеклянные поверхности безворсовой тканью.</p>
<p>Проявление обратной стороны оригинала на копии или отсканированном изображении.</p>	<p>Включите режим подавления фона.</p>
<p>Изображение слишком светлое или слишком темное.</p>	<ul style="list-style-type: none"> • Копирование: используйте настройки качества изображения для регулировки плотности и контрастности. • Сканирование: используйте вкладку «Дополнительные настройки» для регулировки плотности и контрастности.
<p>Цвета передаются неточно.</p>	<ul style="list-style-type: none"> • Копирование: используйте параметры качества изображения для регулировки цветового баланса. • Сканирование: убедитесь в том, что выбран соответствующий тип оригинала.

Если проблему устранить не удастся, можно ознакомиться со сведениями об интерактивной поддержке на сайте www.xerox.com/office/WC6605support.

Проблемы при работе с факсом

В этом разделе рассматриваются следующие вопросы.

- Проблемы при отправке факсов.....245
- Проблемы при приеме факсов247

Примечание: Если не удастся отправлять и принимать факсы, убедитесь в том, что принтер подключен к рекомендуемой аналоговой телефонной линии. Отправка и прием факсов не выполняются при подключении к цифровой телефонной линии.

Если при отправке или приеме факсов возникают проблемы, см. следующие таблицы.

Проблемы при отправке факсов

Признаки	Причины	Решения
Сканирование документа выполняется не с помощью податчика оригиналов.	Документ слишком толстый, слишком тонкий или слишком малого размера.	Для отправки факса используйте стекло экспонирования.
Документ сканируется с перекосом.	Направляющие податчика оригиналов не отрегулированы по ширине документа.	Отрегулируйте направляющие податчика оригиналов по ширине документа.
Получатель принимает факс с размазанным изображением.	Документ неправильно расположен.	Правильно расположите документ в аппарате.
	Загрязнение стекла экспонирования.	Очистите стекло экспонирования.
	Текст в документе слишком светлый.	Отрегулируйте разрешение. Отрегулируйте контрастность.
	Неполадки телефонного подключения.	Убедитесь в работоспособности телефонной линии, затем повторите отправку факса.
	Неполадки факсимильного аппарата абонента.	Выполните копирование, чтобы убедиться в исправности принтера. Если копия печатается правильно, попросите получателя проверить наличие подключения факсимильного аппарата.
Получатель принимает чистый (пустой) факс.	Неправильная загрузка документа.	<ul style="list-style-type: none"> Податчик оригиналов: поместите оригинал в податчик лицевой стороной вверх. Стекло экспонирования: поместите оригинал на стекло лицевой стороной вниз.
Факс не передается.	Неправильный номер факса.	Проверьте номер факса.
	Неверное подключение к телефонной линии.	Проверьте подключение к телефонной линии. Если телефонный шнур отключен, подключите его.
	Неполадки факсимильного аппарата получателя.	Свяжитесь с получателем.
	Факс не установлен или не включен.	Убедитесь в том, что факс установлен и включен.
	Включен факс-сервер.	Убедитесь в том, что факс-сервер отключен.

Если проблему устранить не удастся, можно ознакомиться со сведениями об интерактивной поддержке на сайте www.xerox.com/office/WC6605support.

Проблемы при приеме факсов

Признаки	Причины	Решения
Принятый факс чистый (пустой).	Неисправность телефонного подключения или факсимильного аппарата абонента.	Убедитесь, что принтер может печатать нормальные копии. Если печать выполняется нормально, попросите отправителя передать факс еще раз.
	Отправитель неправильно загрузил страницу.	Свяжитесь с отправителем.
Принтер отвечает на вызов, но не принимает поступающие данные.	Недостаточно памяти.	Если работа содержит несколько графических элементов, принтеру может не хватать памяти для ее приема. Если памяти недостаточно, принтер не отвечает. Удалите сохраненные документы и работы и дождитесь завершения текущей работы. Это позволит увеличить объем доступной памяти.
Размер полученного факса при печати уменьшается.	Бумага, загруженная в принтер, не соответствует размеру отправленного документа.	Проверьте формат оригиналов. Размер документов может уменьшаться в зависимости от формата бумаги в принтере.
Не работает автоматический прием факсов.	Принтер настроен на ручной прием факсов.	Включите режим автоматического приема.
	Память переполнена.	Загрузите бумагу, если она закончилась, и затем распечатайте хранящиеся в памяти факсы.
	Неверное подключение к телефонной линии.	Проверьте подключение к телефонной линии. Если телефонный шнур отключен, подключите его.
	Неполадки факсимильного аппарата отправителя.	Выполните копирование, чтобы убедиться в исправности принтера. Если копия печатается правильно, попросите получателя убедиться в исправности факсимильного аппарата.

Если проблему устранить не удастся, можно ознакомиться со сведениями об интерактивной поддержке на сайте www.xerox.com/office/WC6605support.

Получение справки

В этом разделе рассматриваются следующие вопросы.

- [Сообщения на панели управления](#)248
- [Использование встроенных средств устранения неисправностей](#).....249
- [Online Support Assistant \(Онлайновый ассистент поддержки\)](#).....249
- [Информационные страницы](#)250
- [Дополнительные сведения](#).....250

Для устранения неисправностей, которые могут возникнуть при печати, для принтера предусмотрен ряд утилит и ресурсов.

Сообщения на панели управления

Панель управления принтера позволяет получить доступ к различным сведениям и справке по устранению неисправностей. Если возникает неисправность или состояние предупреждения, на панели управления отображается соответствующее сообщение. Для многих сообщений о состоянии и предупреждений на панели управления предусмотрены дополнительные сведения.

Справка по панели управления

Когда возникает ошибка или неисправность, из-за которой печать останавливается (например, застревает бумага), на экране выводится соответствующее сообщение. Отображается графическое обозначение места возникновения неисправности и краткие указания по ее устранению. Для отображения нескольких мест и указаний графика меняется.

Просмотр предупреждений на панели управления

Если возникает состояние предупреждения, на панели управления отображается соответствующее сообщение. Предупреждающие сообщения оповещают о состояниях принтера, требующих вмешательства пользователя, таких как малый остаток расходных материалов и открытые дверцы. При возникновении нескольких состояний предупреждений на панели управления отображается только одно сообщение.

Просмотр текущих неисправностей на панели управления

Если возникает неисправность, на панели управления отображается соответствующее сообщение. Сообщения о неисправностях оповещают о состояниях принтера, препятствующих печати или ухудшающих ее качество. При возникновении нескольких неисправностей на панели управления отображается только одно сообщение.

Просмотр статуса работы на панели управления

Просмотр текущих и сохраненных работ с панели управления:

1. На панели управления нажмите кнопку **Статус работы**.
В верхней части экрана отобразится список текущих работ.
2. Для просмотра списка защищенных работ выберите **Защищ. задан.**
3. Для просмотра списка принятых защищенных факсов выберите **Защищенный прием факсов**.

Печать подробного списка 20 последних обработанных работ печати, копирования, факса и сканирования:

1. На панели управления принтера нажмите кнопку **Статус машины**.
2. Нажмите **Информационные страницы**.
3. С помощью кнопок со стрелками выберите **Журнал заданий**.
4. Нажмите кнопку **Печать**.

Использование встроенных средств устранения неисправностей

В принтере предусмотрен набор отчетов для печати. При устранении некоторых проблем могут помочь два из них – демонстрационная страница и отчет журнала ошибок. На демонстрационной странице изображение печатается с использованием всех цветов для проверки качества печати. В отчете журнала ошибок содержатся сведения о последних ошибках принтера.

Печать отчетов

1. На панели управления принтера нажмите кнопку **Статус машины**.
2. Нажмите **Информационные страницы**.
3. Выберите отчет с помощью кнопок со стрелками.
4. Нажмите кнопку **Печать**.

Указание лотка источника для печати отчетов

1. На панели управления принтера нажмите кнопку **Статус машины**.
2. Выберите **Сист. средства > Управл. лотками > Приоритет лотков**.
3. Для указания лотка по умолчанию выберите **Первый** и укажите лоток для печати отчетов.
4. Нажмите кнопку **ОК**.

Просмотр показаний счетчиков

1. На панели управления принтера нажмите кнопку **Статус машины**.
2. Нажмите кнопку **Показания счетчиков**.
3. Проверив показания, нажмите кнопку **X**, чтобы закрыть окно. Чтобы вернуться на экран режимов, нажмите кнопку **Основные режимы**.

Online Support Assistant (Онлайновый ассистент поддержки)

Online Support Assistant (Онлайновый ассистент поддержки) – это база знаний, содержащая указания и советы по устранению неисправностей принтера. В ней содержатся решения проблем с качеством печати, застреванием бумаги, установкой программного обеспечения и т. д.

Доступ к Online Support Assistant (Онлайновый ассистент поддержки) осуществляется по адресу www.xerox.com/office/WC6605support.

Информационные страницы

В принтере предусмотрены информационные страницы для печати. В них содержится информация о конфигурации и шрифтах, демонстрационные страницы и т.д.

Дополнительные сведения

Дополнительные сведения о принтере можно получить из следующих источников:

Ресурс	Местонахождение
<i>Руководство по установке</i>	Входит в комплект принтера.
<i>Краткое руководство пользователя</i>	Входит в комплект принтера.
Видеоруководства	www.xerox.com/office/WC6605docs
Recommended Media List (Список рекомендуемых материалов)	США: www.xerox.com/paper Европа: www.xerox.com/europaper
Техническая поддержка для принтера, в том числе поддержка по интернету, Online Support Assistant (Онлайновый ассистент поддержки) и драйверы для загрузки.	www.xerox.com/office/WC6605support
Информационные страницы	Печатаются из меню панели управления.
Заказ расходных материалов для принтера	www.xerox.com/office/WC6605supplies
Доступ к информационным и программным ресурсам, включая интерактивные руководства, шаблоны для печати, полезные советы и специальные функции, отвечающие индивидуальным требованиям.	www.xerox.com/office/businessresourcecenter
Местные центры продаж и поддержки	www.xerox.com/office/worldcontacts
Регистрация принтера	www.xerox.com/office/register
Интернет-магазин Xerox® Direct	www.direct.xerox.com/

Технические характеристики



Данное приложение включает:

- Конфигурации принтера и опции.....252
- Габаритные размеры и вес254
- Требования к окружающей среде257
- Электропитание.....258
- Эксплуатационные характеристики.....259
- Характеристики контроллера.....260

Конфигурации принтера и опции

Доступные конфигурации

Цвет Многофункциональный принтер WorkCentre 6605 выпускается в двух конфигурациях:

- Цвет Многофункциональный принтер WorkCentre 6605N: сетевой аппарат с функциями копирования, печати, сканирования и факса, с USB-подключением или сетевым интерфейсом.
- Цвет Многофункциональный принтер WorkCentre 6605DN: сетевой аппарат с функциями копирования, автоматической двусторонней печати, сканирования и факса, с USB-подключением или сетевым интерфейсом.

Стандартные функции

Характеристики Цвет Многофункциональный принтер WorkCentre 6605

Параметр	Цвет Многофункциональный принтер WorkCentre 6605
Скорость печати	<ul style="list-style-type: none"> • В режимах «Стандартный» и «Повышенного качества» — до 36 стр/мин • В режиме «Фото» — до 17 стр/мин
Скорость двусторонней печати	<ul style="list-style-type: none"> • В режиме «Стандартный» — до 24 изображений в минуту • В режиме «Повышенного качества» — до 24 изображений в минуту
Разрешение печати	До 600 x 600 x 4 точек на дюйм (1200 x 1200 в режиме повышенного качества)
Емкость лотков <ul style="list-style-type: none"> • Обходной лоток • Лоток 1 • Дополнительный податчик на 550 листов 	<ul style="list-style-type: none"> • 100 листов • 550 листов • 550 листов
Макс. размер отпечатка	Legal (216 x 356 мм, 8,5 x 14 дюймов)
2-сторонняя печать	До 163 г/м ² из любого лотка (только для модели WorkCentre 6605DN)
Скорость копирования <ul style="list-style-type: none"> • Одностороннее копирование • Двустороннее копирование 	<ul style="list-style-type: none"> • 13 копии в минуту в цветном режиме, 22 копий — в черно-белом • 4 копии в минуту в цветном режиме, 7 копий — в черно-белом
Разрешение копирования	600 x 600 точек на дюйм
Макс. размер копии	Legal (216 x 356 мм, 8,5 x 14 дюймов)
Податчик оригиналов	Дуплексный автоматический податчик оригиналов
Емкость автоподатчика	50 листов
Разрешение сканирования <ul style="list-style-type: none"> • Оптическое • TWAIN • WIA 	<ul style="list-style-type: none"> • 1200 x 1200 точек на дюйм • До 9600 точек на дюйм (интерполированное) • До 600 точек на дюйм

Параметр	Цвет Многофункциональный принтер WorkCentre 6605
Макс. размер сканирования <ul style="list-style-type: none"> • Стекло экспонирования • Дуплексный автоматический податчик оригиналов 	<ul style="list-style-type: none"> • 215,9 x 297 мм (8,5 x 11,7 дюйма) • 215,9 x 355,6 мм (8,5 x 14 дюймов)
Форматы файлов	<ul style="list-style-type: none"> • JPEG • TIFF • PDF
Режимы сканирования	<ul style="list-style-type: none"> • Сканирование на ПК (SMB) • Сканирование на FTP • Сканирование в эл. почту • Сканирование на USB • Сканирование на компьютер (USB) • Сканирование WSD
Адресная книга эл. почты	<ul style="list-style-type: none"> • До 100 адресов эл. почты • До 10 групп эл. почты • До 10 адресов на группу эл. почты
Панель управления	4,3-дюймовый сенсорный ЖК-экран с клавиатурой
Подключения	<ul style="list-style-type: none"> • Универсальная последовательная шина (USB 2.0) • USB-накопитель • Ethernet 10/100 Base-T • Беспроводное подключение: дополнительно
Удаленный доступ	CentreWare Internet Services

Опции и обновления

- Адаптер беспроводной сети
- Податчик на 550 листов
- Жесткий диск 160 Гб и более — комплект для повышения производительности (жесткий диск)
- Расширение памяти на 512 Мб — комплект для повышения производительности (память)

Габаритные размеры и вес

Вес и габариты

	Цвет Многофункциональный принтер WorkCentre 6605DN	Цвет Многофункциональный принтер WorkCentre 6605DN с дополнительным податчиком на 550 листов
Ширина	430 мм (16,9 дюйма)	430 мм (16,9 дюйма)
Глубина	528 мм (20,8 дюйма)	530 мм (20,8 дюйма)
Высота	560 мм (22,0 дюйма)	653 мм (25,7 дюйма)
Плотность	32,5 кг (71,7 фунта)	35,1 кг (77,3 фунта)

Стандартная конфигурация

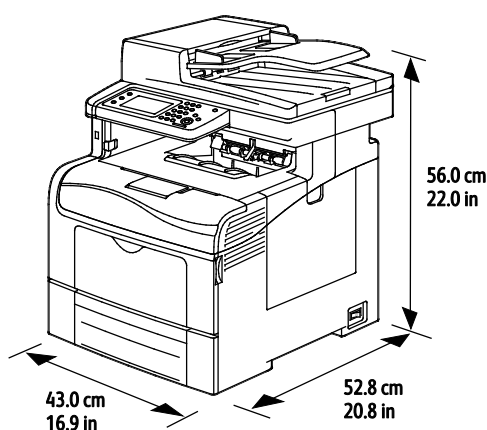

Конфигурации с дополнительным податчиком на 550 листов

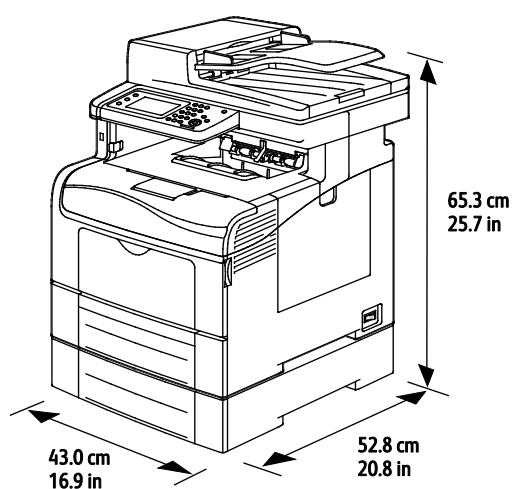

Общие требования к свободному пространству

	Цвет Многофункциональный принтер WorkCentre 6605DN	Цвет Многофункциональный принтер WorkCentre 6605DN с дополнительным податчиком на 550 листов
Ширина	930 мм (36,6 дюйма)	930 мм (36,6 дюйма)
Глубина	1528 мм (60,2 дюйма)	1528 мм (60,2 дюйма)
Высота	855 мм (33,7 дюйма)	948 мм (37,3 дюйма)

Габаритные требования

Цвет Многофункциональный принтер WorkCentre 6605

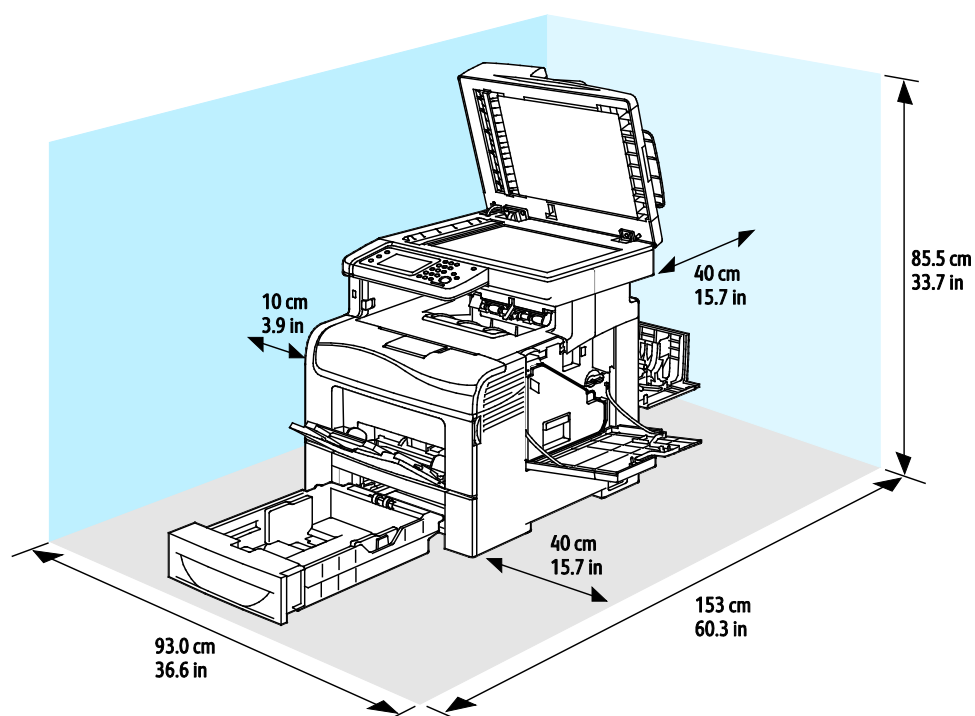

Габаритные требования для принтера с дополнительным податчиком на 550 листов

Цвет Многофункциональный принтер WorkCentre 6605

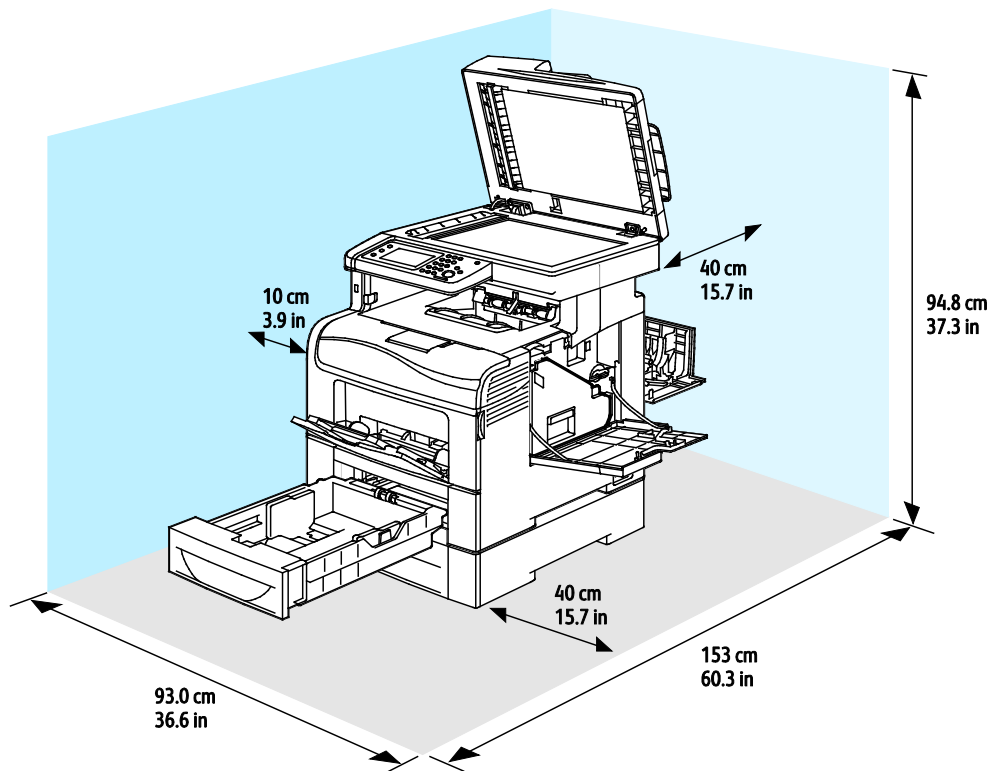

Требования к окружающей среде

Температура

- Рабочая температура: 10–32°C (50–90°F)
- Оптимальная температура: 15–28°C (59–82°F)

Относительная влажность

- Допустимый диапазон влажности: 10–85 %
- Оптимальный диапазон относительной влажности: 20–70 % при 28°C (82°F)

Примечание: В экстремальных окружающих условиях, например при температуры 10°C и относительной влажности 85 %, могут наблюдаться дефекты, обусловленные конденсацией.

Высота над уровнем моря

Наилучшая производительность обеспечивается на высоте ниже 3100 м (10 170 футов) над уровнем моря.

Электропитание

Напряжение и частота электропитания

Напряжение сети питания	Частота электропитания
110–127 В +/-10 %, (99–140 В)	50 Гц +/- 3 Гц 60 Гц +/- 3 Гц
220-240 В +/-10 %, (198-264 В)	50 Гц +/- 3 Гц 60 Гц +/- 3 Гц

Потребляемая мощность

- Режим энергосбережения (режим сна): 6 Вт
- В состоянии готовности: 72 Вт
- При непрерывной печати: 560 Вт

Этот принтер не потребляет электрической мощности, если выключен его выключатель питания, даже если принтер подключен к сетевой розетке.

Аппарат удовлетворяет требованиям ENERGY STAR



Аппарат Цвет Многофункциональный принтер WorkCentre 6605DN получил аттестацию ENERGY STAR® в соответствии с требованиями программы ENERGY STAR для оборудования, предназначенного для создания изображений.

ENERGY STAR и знак ENERGY STAR являются зарегистрированными в США товарными знаками.

Программа ENERGY STAR Imaging Equipment Program представляет собой совместную инициативу правительств США, Европейского Союза и Японии и производителей оргтехники по продвижению копиров, принтеров, факсимильных аппаратов, многофункциональных принтеров, ПК и мониторов с низким энергопотреблением. Снижение уровня потребления энергии аппаратом позволяет эффективнее бороться со смогами, кислотными дождями и долговременными изменениями климата благодаря сокращению выбросов, связанных с производством электроэнергии.

Заводская настройка оборудования Xerox® с маркировкой ENERGY STAR предусматривает переключение в режимы энергосбережения по истечении 5 минут с момента печати последней копии.

Эксплуатационные характеристики

Параметр	Технические характеристики
Время разогрева принтера	При включенном питании: не более 27 секунд. Восстановление из режима сна: не более 9 секунд. Примечание: Время разогрева указывается для температуры воздуха 20°C (68°F) при относительной влажности 60 %.

Скорость печати

Скорость непрерывной печати до 36 стр/мин. Для черно-белой и цветной печати скорость одинаковая.

Скорость печати зависит от следующих факторов:

- Режим печати - наибольшая скорость печати в режимах «Стандартный» и «Повышенного качества». В режиме «Фото» скорость снижается вдвое. При односторонней печати на обычной бумаге формата Letter/A4 скорость печати в режиме «Фото» составляет 17 стр/мин.
- Формат бумаги - скорость печати на бумаге формата Letter (8,5 x 11 дюймов) немного выше, чем на бумаге A4 (210 x 297 мм). При увеличении формата скорость печати уменьшается.
- Тип и плотность бумаги - для быстрой печати плотность бумаги не должна превышать 105 г/м².

Максимальная скорость односторонней печати на бумаге формата Letter составляет 36 стр/мин, на бумаге A4 равна 35 стр/мин.

Максимальная скорость двусторонней печати на бумаге формата Letter и A4 составляет 24 стр/мин.

При односторонней печати на обычной бумаге формата Letter/A4 скорость печати в режиме «Фото» составляет 17 стр/мин.

Характеристики контроллера

Процессор

Процессор ARM11 с частотой 533 МГц

Память

Память	Цвет Многофункциональный принтер WorkCentre 6605
Стандартная память	ОЗУ 512 Мб
Дополнительная память Комплект для повышения производительности (память)	ОЗУ 512 Мб (общий объем 1 Гб)
Флэш-память	ПЗУ 64 Мб
Энергонезависимая EEPROM	EEPROM 64 Кб
Память факса	ОЗУ 4 Мб
SRAM	128 Кб

Интерфейсы

Универсальная последовательная шина (USB 2.0)

Ethernet 10/100/1000Base-TX

Адаптер беспроводной сети стандарта IEEE802.11

Соответствие стандартам

В

Данное приложение включает:

- Основные нормативные требования.....262
- Ограничения на копирование266
- Ограничения на передачу факсов269
- Material Safety Data Sheets (Данные по безопасности материалов).....273

Основные нормативные требования

Корпорация Хегох провела испытания данного принтера на соответствие стандартам по электромагнитному излучению и помехоустойчивости. Данные стандарты разработаны для снижения уровня помех, создаваемых принтером или влияющих на его работу в обычных условиях офиса.

Правила Федеральной комиссии по связи США

Данный аппарат прошел испытания и признан соответствующим нормам, установленным для цифрового оборудования Класса В согласно положениям Части 15 Правил ФКС (Федеральной комиссии по связи США). Эти нормы разработаны для обеспечения необходимой защиты от недопустимых помех при использовании данного оборудования в жилых помещениях. Данный аппарат генерирует, использует и может излучать энергию в полосе радиочастот. В случае нарушения настоящих указаний по установке и использованию аппарат может стать источником радиопомех. При этом отсутствие помех в конкретных условиях установки не гарантируется.

Если данное оборудование является источником недопустимых помех приему радио- и телевизионных сигналов, что определяется путем его выключения и включения, можно попробовать устранить помехи, предприняв перечисленные ниже меры.

- Измените ориентацию или расположение принимающей антенны.
- Увеличьте расстояние между оборудованием и принимающим устройством.
- Подключите оборудование к розетке в другой ветви сети электропитания, от которой не питается принимающее устройство.
- Обратитесь за помощью к продавцу либо квалифицированному радио- или телемастеру.

Внесение изменений и модернизация аппарата без разрешения компании Хегох может привести к потере права на эксплуатацию данного аппарата.

Примечание: Для обеспечения соответствия части 15 правил ФКС используйте экранированные интерфейсные кабели.

Канада

This Class B digital apparatus complies with Canadian ICES-003.

Cet appareil numérique de la classe B est conforme à la norme NMB-003 du Canada.

Европейский Союз



Маркировка CE на данном аппарате указывает на заявление компании Хегох о его соответствии следующим директивам Европейского Союза, принятым в указанные даты:

- 12 декабря 2006 г.: директива Совета ЕС о низковольтном оборудовании 2006/95/ЕС
- 15 декабря 2004 г.: директива Совета ЕС об электромагнитной совместимости

2004/108/ЕС

- 9 марта 1999 г.: директива 1999/5/ЕС о средствах радиосвязи и телекоммуникационном оконечном оборудовании

При условии правильного использования данного принтера в соответствии с инструкциями он не представляет никакой опасности для потребителей и окружающей среды.

В целях обеспечения соответствия стандартам ЕС используйте экранированные интерфейсные кабели.

Копию подписанного заявления о соответствии данного принтера стандартам можно получить в компании Xerox.

Соглашение ЕС по оборудованию для создания изображений (группа 4). Экологическая информация

Экологическая информация для улучшения экологических показателей и сокращения затрат

Введение

Следующая информация приводится в соответствии с Директивой ЕС по энергопотребляющей продукции, в частности с исследованием группы 4 по оборудованию для создания изображений. Данная директива требует от производителей улучшения экологических показателей выпускаемой продукции и соблюдения плана ЕС по энергоэффективности.

Это относится к бытовой технике и офисному оборудованию, удовлетворяющим следующим критериям.

- стандартная техника монохромного формата с максимальной скоростью до 66 изображений А4 в минуту;
- стандартная техника цветного формата с максимальной скоростью до 51 изображения А4 в минуту.

Экологические преимущества дуплексной печати

Большинство аппаратов Xerox® снабжено функцией дуплексной (двусторонней) печати. Это позволяет автоматически печатать на обеих сторонах листа бумаги, сокращая расходование ресурсов за счет уменьшения потребления бумаги. В соответствии с соглашением ЕС по оборудованию для создания изображений (группа 4) на моделях со скоростью печати от 40 стр/мин в цвете (или 45 стр/мин в черно-белом режиме) во время настройки и установки драйверов функция дуплексной печати должна включаться автоматически. На некоторых моделях Xerox® с более низкими скоростями печати при установке также могут автоматически включаться настройки двусторонней печати. Использование дуплексной печати снижает ущерб для окружающей среды от применения такого оборудования. В том случае, когда требуется односторонняя печать, соответствующие настройки можно изменить в драйвере принтера.

Типы бумаги

Данный аппарат предназначен для печати как на бумаге из вторсырья, так и на впервые выпущенной бумаге, соответствующей экологическим требованиям и стандарту качества EN12281 или аналогичному. В определенных целях может использоваться более тонкая бумага (60 г/м²), для изготовления которой требуется меньше сырья, поэтому она экономит ресурсы. Рекомендуется проверить, можете ли вы ее использовать для печати.

ENERGY STAR

ENERGY STAR представляет собой добровольную программу разработки и приобретения энергоэффективных моделей, снижающей ущерб для окружающей среды. Сведения о программе ENERGY STAR и моделях, удовлетворяющих ее требованиям, содержатся по адресу: www.energystar.gov/index.cfm?fuseaction=find_a_product.showProductGroup&pgw_code=IEQ

Энергопотребление и время сохранения активности

Энергопотребление аппарата зависит от режима его использования. Данный аппарат можно настроить так, чтобы сокращались расходы на оплату электроэнергии. После получения последнего отпечатка он переходит в режим готовности. В этом режиме он готов начать печать без задержки. Если аппарат не используется в течение какого-то промежутка времени, он переходит в режим экономии энергии. В этом режиме остаются активными только основные функции, чтобы экономить электроэнергию.

При выходе из режима экономии энергии для получения первого отпечатка требуется немного больше времени, чем в режиме готовности. Такая задержка при выходе из режима экономии энергии типична для большинства аналогичного оборудования.

Если установить большее время сохранения активности или совсем отключить режим экономии энергии, аппарат будет переключаться в режим пониженного энергопотребления после более длительного периода неактивности или, соответственно, вообще перестанет в него переходить.

Сведения об участии компании Xerox в инициативах по экологической устойчивости содержатся по адресу: www.xerox.com/about-xerox/environment/enus.html

Германия

Blendschutz

Das Gerät ist nicht für die Benutzung im unmittelbaren Gesichtsfeld am Bildschirmarbeitsplatz vorgesehen. Um störende Reflexionen am Bildschirmarbeitsplatz zu vermeiden, darf dieses Produkt nicht im unmittelbaren Gesichtsfeld platziert werden.

Lärmemission

Maschinenlärminformations-Verordnung 3. GPSGV: Der höchste Schalldruckpegel beträgt 70 dB(A) oder weniger gemäß EN ISO 7779.

Importeur

Xerox GmbH
Hellersbergstraße 2-4
41460 Neuss
Deutschland

Правила ограничения содержания опасных веществ (Турция)

Согласно Статье 7 (d) настоящим подтверждается соответствие аппарата нормативным требованиям EEE.

"EEE yönetmeliğine uygundur."

Ограничения на копирование

США

Конгресс США законодательно запретил копирование следующих документов при определенных обстоятельствах. За создание таких репродукций предусмотрено наказание в виде денежного штрафа или лишения свободы.

1. Облигация и ценные бумаги Правительства США, в том числе следующие:

- долговые обязательства,
- валюта национального банка;
- купоны облигаций;
- банкноты федерального резервного банка США;
- серебряные сертификаты;
- золотые сертификаты;
- облигации США;
- казначейские билеты;
- банковские билеты Федерального резерва США;
- мелкие банкноты;
- депозитные сертификаты;
- бумажные денежные знаки;
- займы и облигации некоторых правительственных учреждений, например Федерального управления жилищным фондом ФНА и т.п.;
- облигации (сберегательные облигации США можно фотографировать только в целях рекламы в связи с кампаниями по продаже таких облигаций);
- Внутренние гербовые марки. (Воспроизводить юридические документы, на которых есть погашенные гербовые марки, можно только в предусмотренных законом целях.);
- Почтовые марки, погашенные не непогашенные. (Для целей филателии почтовые марки можно фотографировать при условии, что воспроизводиться они будут черно-белыми и с линейными размерами менее 75 % или более 150 % от оригинала.);
- почтовые платежные поручения;
- счета, чеки и платежные поручения уполномоченных должностных лиц США;
- Марки и другие заменители денег любого достоинства, которые были или могут быть изданы в соответствии с законами, принятыми Конгрессом США.
- Сертификаты о скорректированной надбавке ветеранам мировых войн.

2. Облигации и другие ценные бумаги иностранных правительств, банков и корпораций.
3. Охраняемые авторским правом материалы, кроме случаев, когда получено согласие владельца авторских прав, или воспроизведение правомерно без согласия владельца авторских прав, а также когда воспроизведение в библиотеке предусмотрено законом об авторских правах. Дополнительную информацию об этих условиях можно получить в Бюро регистрации авторских прав США (Библиотека Конгресса США, Вашингтон, федеральный округ Колумбия, 20559, циркуляр R21).
4. Сертификат гражданства или натурализации. Иностранные сертификаты о натурализации можно фотографировать.
5. Паспорта. Иностранные паспорта можно фотографировать.
6. Иммиграционные документы.
7. Призывные регистрационные повестки.
8. Документы об освобождении от воинской повинности, которые содержат любую часть из следующих сведений о лице, состоящем на военном учете.
 - заработок или доход,
 - протоколы судебных заседаний,
 - физическое или психическое состояние,
 - статус иждивенца,
 - предыдущая воинская служба.
 - Исключение: можно фотографировать сертификаты США об увольнении в запас.
9. Значки, удостоверения личности, пропуска и знаки отличия, которые носят военнослужащие и служащие различных федеральных ведомств, в том числе сотрудники ФБР и Министерства финансов США (за исключением случаев, когда фотографирование выполняется по приказу начальника департамента или бюро).

В некоторых штатах также запрещено воспроизводить следующее:

- номерные знаки,
- водительские права,
- удостоверения о праве собственности на автомобиль.

Данный список не является исчерпывающим. Авторы не несут ответственности за его полноту или точность. В случае сомнений обратитесь к адвокату.

Дополнительную информацию об этих условиях можно получить в Бюро регистрации авторских прав США (Библиотека Конгресса США, Вашингтон, федеральный округ Колумбия, 20559, циркуляр R21).

Канада

Парламент законодательно запретил воспроизведение следующих предметов при определенных обстоятельствах. За создание таких репродукций предусмотрено наказание в виде денежного штрафа или лишения свободы.

- Находящиеся в обращении банкноты или бумажные денежные знаки.
- Облигации и другие ценные бумаги правительства или банка.
- Казначейские векселя и гербовые марки.
- Государственная печать Канады/провинций или печати государственных органов и учреждений Канады, а также печати судов общей юрисдикции.

- Официальные заявления, приказы, предписания, назначения либо уведомления о таковых (в целях фальсификации аналогичных документов, выпущенных королевской типографией Канады или соответствующими типографиями провинций).
- Знаки, коммерческие обозначения, печати, упаковки или чертежи, используемые правительством Канады или отдельных провинций либо от их имени; правительствами других государств либо ведомствами, организациями, Комиссией или учреждениями правительства Канады, провинций или правительств других государств.
- Печатаемые или наклеиваемые марки, используемые в качестве источника дохода правительства Канады, провинций или правительств других стран.
- Документы, реестры или записи, хранимые государственными должностными лицами, уполномоченными на их легальное копирование (если такое копирование имеет целью имитацию легальных копий).
- Все охраняемые авторским правом материалы и товарные знаки независимо от того, кто является владельцем авторского права или товарного знака.

Приведенный список не является исчерпывающим и предоставлен в качестве вспомогательного материала для удобства пользователя. Авторы не несут ответственности за его полноту или точность. В случае сомнений обратитесь в юридическую консультацию.

Другие страны

Копирование некоторых документов в вашей стране может быть незаконным. Изготовление незаконных копий может наказываться денежным штрафом или лишением свободы.

- Денежные знаки.
- Банкноты и чеки.
- Банковские и государственные ценные бумаги.
- Паспорта и удостоверения личности.
- Охраняемые авторским правом материалы и товарные знаки без согласия их владельцев.
- Почтовые марки и другие оборотные документы.

Этот список неполон и не претендует на полноту и точность. В случае сомнений обратитесь в юридическую консультацию.

Ограничения на передачу факсов

США

Требования к заголовку отправляемого факса

Закон о защите потребителей телефонных услуг от 1991 года разрешает отправлять сообщения с помощью электронных устройств, в том числе с помощью факса, только при условии что на каждой или хотя бы на первой странице передаваемого сообщения имеется верхнее или нижнее поле, в котором указаны дата и время отправки, наименование предприятия или организации или фамилия лица, отправляющего сообщение, а также телефонный номер отправляющего устройства, предприятия, организации или лица. Следует указывать телефонный номер, оплата звонка на который не превышает тарифы на местные, междугородние или международные телефонные переговоры; в том числе нельзя использовать телефонный номер, начинающийся с 900.

Сведения об устройствах передачи данных

Это оборудование соответствует части 68 правил Федеральной комиссии по связи США, а также требованиям, утвержденным Административным советом по подсоединению терминалов (Administrative Council for Terminal Attachments, АСТА). На задней панели аппарата находится паспортная табличка, на которой среди прочих сведений, указан идентификатор продукта в формате US:AAAEQ##TXXXX. Этот идентификатор можно предоставить телефонной компании, если он ей понадобится.

Гнездовые и штепсельные разъемы, с помощью которых данное оборудование подсоединяется к проводам в помещении и к телефонной сети, должны соответствовать части 68 правил Федеральной комиссии по связи США, а также требованиям, утвержденным организацией АСТА. К этому аппарату прилагаются соответствующие стандартам телефонный кабель и модульный штепсельный разъем. Он подключается к совместимому модульному гнездовому разъему, который также соответствует стандартам и правилам. Более подробные сведения содержатся в инструкциях.

Можно безопасно подключать аппарат к следующему стандартному модульному разъему: USOC RJ-11C с помощью совместимого телефонного шнура (с модульными разъемами), входящего в комплект установки. Более подробные сведения содержатся в инструкциях.

Для определения количества устройств, которые могут быть одновременно подключены к одной телефонной линии, служит коэффициент эквивалентной нагрузки REN (Ringer Equivalence Number). В случае превышения допустимого для линии значения коэффициента REN устройства могут не звонить при поступлении на них входящего вызова. В большинстве зон сумма коэффициентов REN не должна превышать пяти (5,0). Чтобы точно узнать, сколько устройств можно подключить к линии, обратитесь в местную телефонную компанию. Если устройство утверждено после 23 июля 2001 года, его коэффициент REN является частью идентификатора устройства, который имеет формат US:AAAEQ##TXXXX. Цифры, который обозначены знаками ##, означают коэффициент REN без десятичного разделителя (точки или запятой); например, 03 означает, что REN = 0,3. На более ранних изделиях коэффициент REN указывается на отдельной этикетке.

При заказе соответствующей услуги в местной телефонной компании может потребоваться информация о кодах, перечисленных ниже:

- Код интерфейса устройства (FIC) = 02LS2
- Код заказа услуги (SOC) = 9.0Y



ВНИМАНИЕ! Узнайте в местной телефонной компании тип модульного разъема, установленного на вашей линии. Подключение этого аппарата к несертифицированному разъему может привести к повреждению оборудования телефонной компании. В этом случае вы, а не компания Xerox, принимаете на себя всю ответственность за ущерб, вызванный подключением аппарата к несертифицированному разъему.

Если оборудование Xerox® мешает работе телефонной сети, телефонная компания может временно отключить телефонную линию от своей сети. Если заблаговременное уведомление абонента может быть сопряжено с большими трудностями, телефонная компания уведомляет абонента при первой же возможности. Если телефонная компания прекращает обслуживание абонента, абонент имеет право при необходимости подать жалобу в комиссию ФКС (США).

Телефонная компания может внести изменения в свои технические средства, оборудование и процедуры, что может повлиять на работу оборудования. Если телефонная компания вносит изменения в какие-либо компоненты, которые влияют на работоспособность оборудования, она обязана уведомить абонента о необходимости внесения определенных изменений, которые позволят обеспечить непрерывную эксплуатацию.

При возникновении проблем с оборудованием Xerox® для получения сведений о ремонте или гарантии обратитесь в соответствующий сервисный центр. Контактные сведения содержатся в меню «Статус машины» принтера, а также в конце раздела «Устранение неисправностей», см. *Руководство пользователя*. Если оборудование будет мешать работе телефонной сети, телефонная компания может потребовать его отключения до устранения неполадок.

Ремонт принтера может осуществляться только специалистами сервисного представительства Xerox или уполномоченным поставщиком услуг компании Xerox. Данное требование сохраняет свою силу как в течение срока гарантийного обслуживания, так и после его окончания. В случае выполнения ремонта неуполномоченным лицом гарантийные обязательства отменяются и гарантийный срок прекращается.

Это оборудование не должно использоваться на линиях коллективного пользования (спаренные телефоны). Подключение к линии связи коллективного пользования оплачивается по другим тарифам. За дополнительными сведениями обращайтесь в соответствующие государственные или муниципальные органы.

Ваш офис может быть оборудован проводной системой сигнализации, подключенной к телефонной линии. Необходимо убедиться в том, что установка оборудования Xerox® не приводит к отключению сигнализации.

При возникновении вопросов по поводу того, что может вызвать отключение сигнализации, обращайтесь в телефонную компанию или к квалифицированным специалистам.

Канада

Данный продукт соответствует применимым техническим характеристикам министерства промышленности Канады.

За организацию ремонта сертифицированного оборудования отвечает представитель, назначенный поставщиком. В случае выполнения пользователем модификаций или ремонтных работ, а также в случае ненадлежащего функционирования устройства телекоммуникационная компания может потребовать отключения оборудования.

В целях безопасности пользователей принтер должен быть правильно заземлен. Имеющиеся заземления электрической сети переменного тока, телефонных линий и внутренних металлических водопроводных труб должны быть объединены. Данная мера предосторожности особенно важна в сельской местности.



ПРЕДУПРЕЖДЕНИЕ. Не пытайтесь выполнить такие подключения самостоятельно. Для выполнения заземления обратитесь в соответствующую организацию или к квалифицированному специалисту.

Назначаемый каждому оконечному устройству коэффициент эквивалентной нагрузки REN (Ringer Equivalence Number) позволяет вычислить максимальное допустимое количество терминалов, подключаемых к одному телефонному интерфейсу (одной телефонной линии). К интерфейсу можно подключать устройства в любой комбинации. Ограничение количества устройств заключается в том, что сумма коэффициентов эквивалентной нагрузки устройств не должна превышать 5. Значение REN для Канады см. на паспортной табличке аппарата.

Европейский Союз

Директива по средствам радиосвязи и телекоммуникационному оконечному оборудованию

Факсимильный аппарат был сертифицирован согласно требованиям Директивы 1999/5/ЕС на подключение одного терминала к коммутируемой телефонной сети общего пользования (ТфОП). Однако из-за различий между характеристиками сетей ТСОП в различных странах такая сертификация не гарантирует безусловно правильной работы аппарата в каждой точке подключения терминала к любой сети ТСОП.

При возникновении проблем следует обратиться к уполномоченному местному дилеру.

Данный аппарат протестирован и соответствует ES 203 021-1, -2, -3 – техническим условиям на оконечное оборудование для аналоговых коммутируемых телефонных сетей в странах Европейской экономической зоны. На аппарате нужно ввести код страны. Код страны следует вводить до подключения аппарата к сети. Процедура настройки кода страны описана в документации для пользователей.

Примечание: Аппарат поддерживает как импульсный, так и тональный набор (DTMF), однако для обеспечения более надежной и быстрой связи рекомендуется применять тональный набор. Внесение изменений в данный аппарат, подключение его к внешнему управляющему программному обеспечению или оборудованию не санкционировано компанией Xerox® и влечет за собой отмену сертификации.

Южная Африка

Данный модем следует использовать вместе с предусмотренным устройством защиты от скачков напряжения.

Новая Зеландия

1. Предоставление разрешения Telepermit для любого компонента окончного оборудования означает только то, что организация Telesom подтвердила соответствие данного компонента минимальным требованиям для подключения к ее сетям. Оно не является свидетельством Telesom в пользу данного продукта, не предоставляет каких-либо гарантий и не подразумевает совместимость продукта, имеющего разрешение Telepermit, со всеми сетевыми услугами Telesom. Кроме всего прочего, оно не гарантирует правильного и полного взаимодействия компонента с другими компонентами оборудования с разрешением Telepermit другой модели или из другой партии. Оборудование может не обеспечивать надлежащей работоспособности при более высоких скоростях передачи данных. При подключении к определенным исполнениям ТСОП вероятно снижение скорости передачи данных для подключений 33,6 кбит/с и 56 кбит/с. Telesom не несет ответственности за возникающие в связи с этим неудобства.
2. При физическом повреждении данного устройства его следует немедленно отключить и организовать утилизацию или ремонт.
3. Запрещается использовать данный модем любым способом, который может повлечь за собой неудобства для других клиентов Telesom.
4. Данный аппарат оборудован устройством импульсного набора, тогда как стандарт Telesom подразумевает использование тонального набора (DTMF). Telesom не гарантирует постоянную поддержку импульсного набора своими сетями.
5. Использование импульсного набора при подключении данного оборудования к линии, используемой другим оборудованием, может привести к появлению эффекта «позванивания», а также «ложного» ответа. При возникновении таких неполадок не обращайтесь в службу поддержки Telecom Faults Service.
6. Тональный набор является предпочтительным, так как обеспечивает более высокую скорость подключения по сравнению с импульсным (дисковым) набором и поддерживается подавляющим большинством телефонных коммутаторов в Новой Зеландии.



ПРЕДУПРЕЖДЕНИЕ. Во время перебоев электропитания данное устройство не позволяет выполнять звонки, в том числе осуществлять набор номеров экстренных служб (например 111).

7. Данное оборудование может не обеспечивать эффективную переадресацию вызова на другое устройство, подключенное к общей линии.
8. Некоторые параметры, необходимые для признания соответствия требованиям Telepermit компании Telesom, зависят от оборудования (компьютера), сопряженного с данным устройством. Для обеспечения соответствия техническим характеристикам Telesom сопутствующее оборудование должно поддерживать эксплуатацию с учетом следующих ограничений.

Для повторных вызовов одного номера:

- не более 10 попыток вызова одного номера в течение 30-минутного периода для каждой отдельной ручной инициации вызова, а также
- ожидание соединения с опущенной трубкой в течение не более 30 секунд с момента завершения одной попытки до начала следующей попытки.

Для автоматических звонков на разные номера:

оборудование должно обеспечивать промежуток между автоматическими звонками на разные номера не менее пяти секунд с момента завершения одной попытки вызова до начала следующей попытки.

9. Для обеспечения надлежащей работоспособности общий коэффициент REN всех устройств, одновременно подключенных к одной сети, не должен превышать 5.

Material Safety Data Sheets (Данные по безопасности материалов)

Для получения информации о безопасности материалов, используемых в принтере, посетите веб-сайт:

- Северная Америка: www.xerox.com/msds
- Европейский Союз: www.xerox.com/environment_europe

Телефоны центра технической поддержки указаны на веб-сайте www.xerox.com/office/worldcontacts.

Вторичная переработка и утилизация

C

Данное приложение включает:

- Все страны276
- Северная Америка277
- Европейский Союз278
- Другие страны280

Все страны

Если вы отвечаете за утилизацию изделия Xerox®, обратите внимание, что принтер может содержать свинец, ртуть, перхлораты и другие материалы, утилизация которых может регулироваться действующими правилами защиты окружающей среды. Содержание данных материалов полностью соответствует мировым стандартам, применимым на момент выпуска изделия на рынок. Для получения информации о способах вторичной переработки и утилизации аппарата обратитесь в местные уполномоченные органы. Хлорноокислый материал: это изделие может содержать одно или несколько устройств с перхлоратами, например аккумуляторы. Для них может быть предусмотрена специальная обработка, информацию см. на веб-сайте www.dtsc.ca.gov/hazardouswaste/perchlorate.

Северная Америка

Компания Хероx реализует программу по возврату, повторному использованию и вторичной переработке оборудования. Чтобы узнать, распространяется ли эта программа на данный аппарат Хероx[®], обратитесь в местное торговое представительство компании Хероx (1-800-ASK-XEROX). Подробная информация об экологических программах Хероx[®] содержится по адресу www.xerox.com/environment. Для получения сведений о способах вторичной переработки и утилизации оборудования обратитесь в местные уполномоченные органы.

Европейский Союз

Одно и то же оборудование можно эксплуатировать как в бытовых (домашних) условиях, так и в коммерческих целях.

Бытовое использование

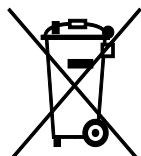

Наличие данного символа на аппарате указывает, что оборудование нельзя утилизировать вместе с бытовыми отходами.



В соответствии с европейским законодательством электротехнические и электронные устройства по окончании срока службы следует утилизировать отдельно от бытовых отходов.

Частные домовладельцы в странах-членах ЕС могут бесплатно вернуть использованное электротехническое и электронное оборудование в предназначенные для этого пункты сбора. За информацией обращайтесь в местные уполномоченные органы по утилизации.

В некоторых странах-членах ЕС при покупке нового оборудования торговые организации предлагают бесплатный прием использованного оборудования. Подробную информацию можно получить у розничного продавца.

Коммерческое использование

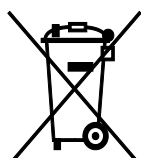

Наличие данного символа на аппарате указывает на то, что его следует утилизировать в соответствии с установленными национальными нормами и правилами.



В соответствии с европейским законодательством электротехническое и электронное оборудование, подлежащее утилизации по окончании срока своей службы, необходимо утилизировать в соответствии с установленными правилами.

Перед утилизацией обратитесь к местному дилеру или в представительство Xerox за информацией по возврату оборудования по окончании его срока службы.

Сбор и утилизация оборудования и аккумуляторов

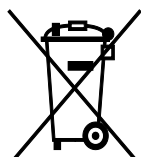

Наличие на изделиях и сопутствующей документации данных символов означает, что использованные электротехнические и электронные изделия и аккумуляторы нельзя выбрасывать вместе с бытовыми отходами.

Для обеспечения надлежащей обработки, восстановления и вторичной переработки использованные изделия и аккумуляторы следует сдавать в соответствующие пункты сбора, руководствуясь национальным законодательством и директивами 2002/96/ЕС и 2006/66/ЕС.

Утилизируя данные изделия и аккумуляторы надлежащим образом, вы помогаете экономить ресурсы и предотвращаете негативные последствия для здоровья людей и окружающей среды, которые наступают в случае нарушения правил утилизации отходов.

За информацией по сбору и вторичной переработке использованных изделий и аккумуляторов обращайтесь в местные уполномоченные органы, службы утилизации отходов или по месту приобретения товаров.

Нарушение правил утилизации отходов может повлечь за собой штрафные санкции, предусмотренные национальным законодательством.

Для корпоративных пользователей в Европейском Союзе

За информацией по утилизации электротехнического и электронного оборудования обращайтесь к соответствующему дилеру или поставщику.

Утилизация за пределами Европейского Союза

Данные символы предназначены только для стран Европейского Союза. За информацией по утилизации данных изделий обращайтесь в местные уполномоченные органы или к соответствующему дилеру.

Символ предупреждения для аккумуляторов

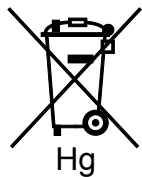

Данное изображение мусорного бака может использоваться вместе с символом химического элемента. Это означает наличие требований, предусмотренных указанной директивой.

Замена аккумуляторов

Замену аккумуляторов разрешается производить только сервисным организациям, уполномоченным-ПРОИЗВОДИТЕЛЕМ.

Другие страны

За информацией по утилизации обращайтесь в местные уполномоченные органы по утилизации отходов.