

VR

VERY RELIABLE

Инструкция по эксплуатации
Массажное кресло

AMC-3004BEV

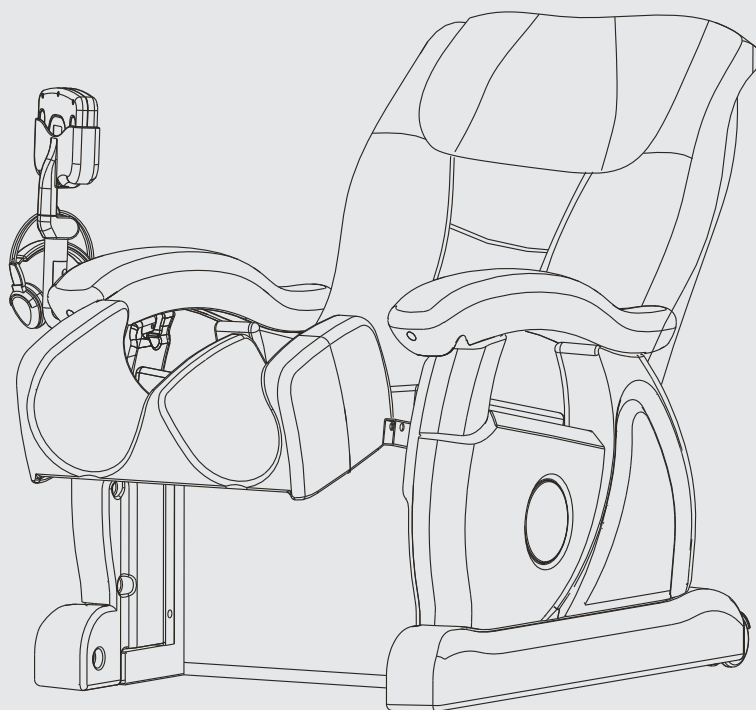







Пожалуйста, прочтите внимательно инструкцию по обращению перед использованием массажного кресла.

Содержание

Меры предосторожности.....	24
Внешнее вид и функции.....	26
Описание кнопок и функции пульта дистанционного управления.....	27
Основные характеристики и эффективность.....	29
Подготовка перед массажем.....	30
Регулировка спинки.....	32
Установка или отсоединение подушки шейного и спинного отдела.....	34
Программы массажа.....	34
Установка автопрограмм.....	34
Режим ручной установки программ.....	36
Смена программ.....	37
Устранение неполадок.....	38
Уход за массажным креслом.....	39
Технические характеристики.....	40

Меры предосторожности

	<p>Требования к помещению</p> <ul style="list-style-type: none">• Не использовать массажное кресло в сырых или загрязненных помещениях, во избежание попадания влаги и повреждения устройства.• Не использовать при температуре выше 40°C, а также вблизи источников открытого огня или нагревательных приборов.• Не хранить массажное кресло вне помещений, беречь от прямых солнечных лучей.• Перед каждым использованием убедитесь, что кресло располагается на ровной поверхности.
	<p>Перед использованием массажного кресла следует обязательно проконсультироваться с врачом следующим категориям пользователей:</p> <ul style="list-style-type: none">• Больным, проходящим курс лечения после травм или других повреждений.• Людям, имеющим злокачественную опухоль.• Женщинам во время беременности или менструаций.• Больным, имеющим высокую температуру (свыше 38 °С.)• Людям, имеющим травмы позвоночника, или перенесшим операцию.
	<p>Меры предосторожности при работе с пультом дистанционного управления.</p> <ul style="list-style-type: none">• Не пользуйтесь пультом управления влажными руками.• Не роняйте пульт и не опускайте его в воду.• Не садитесь, не наступайте и не кладите на пульт управления тяжелые предметы.• Не дергайте пульт непосредственно за провод.• Во время эксплуатации не пользуйтесь колющими, режущими или жесткими предметами.• Не нажимайте на LCD экраны.
	<p>Меры предосторожности во время эксплуатации.</p> <ul style="list-style-type: none">• Чтобы избежать неправильного использования массажного кресла, внимательно прочтите данную инструкцию и обратите внимание на меры предосторожности.• Во избежание травм не пользуйтесь массажным креслом одновременно с другими медицинскими аппаратами.• Во избежание травм не позволяйте детям и домашним животным находиться вблизи кресла, заходить за него, забираться на сиденье или вставать на подставку для ног.

	<ul style="list-style-type: none">• Не кладите на кресло тяжелые предметы. Не садитесь на спинку кресла, на подлокотники или на подставку для ног.• Продолжительность одного вида массажа при неизменном положении тела не должна превышать 5 минут, так как чрезмерная стимуляция может иметь негативные последствия. <p>Не оказывайте чрезмерного давления на спинку кресла, когда она максимально откинута вниз.</p>
	<ul style="list-style-type: none">• Вы можете поместить одеяло или полотенце на спинку кресла для более деликатного массажа.• Не засыпайте во время работы массажного кресла.• Не прикасайтесь к массажным роликам ладонями, руками, коленями, грудью или животом.• Рекомендуемая продолжительность сеанса составляет 15 минут, при этом максимальная продолжительность каждого режима не должна превышать 5 минут.
	<p>Выключите устройство и отключите его от сети питания если:</p> <ul style="list-style-type: none">• на кресло попала вода;• вы почувствовали недомогание во время массажа;• произошли какие-то сбои в работе массажного кресла;• отключилось электропитание;• началась гроза;• из-под обивки или массажных подушек обнажился внутренний механизм кресла. <p>Во избежание риска поражения электрическим током никогда не снимайте самостоятельно кожаное покрытие и не прикасайтесь к внутренним механизмам.</p> <p>При возникновении неполадок обращайтесь в сервисный центр.</p>
	<ul style="list-style-type: none">• Проверьте соответствие напряжения в сети требованиям к эксплуатации кресла.• Не включайте и не вынимайте штепсельную вилку из розетки мокрыми руками.• При отключении кресла от сети электропитания держитесь за штепсельную вилку, а не за провод.• Встроенная функция таймера выключает аппарат автоматически. Не забудьте отключить массажное кресло от питания по завершении работы.

- Не ставьте тяжелые предметы на кабель. При повреждении шнура питания, не используйте аппарат. Выключите массажное кресло, отключите его от розетки и свяжитесь с сервисным центром.

Внешнее вид и функции

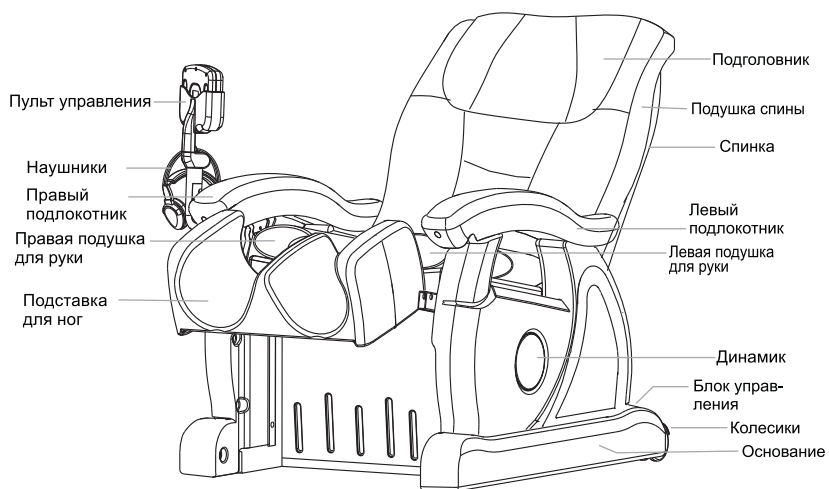

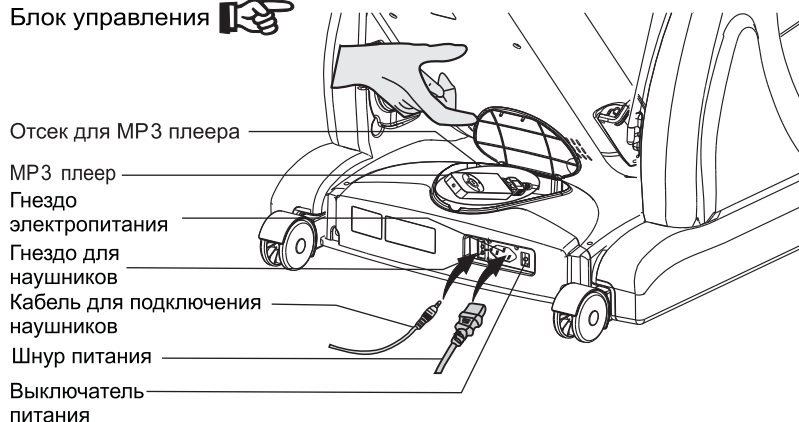

Блок управления



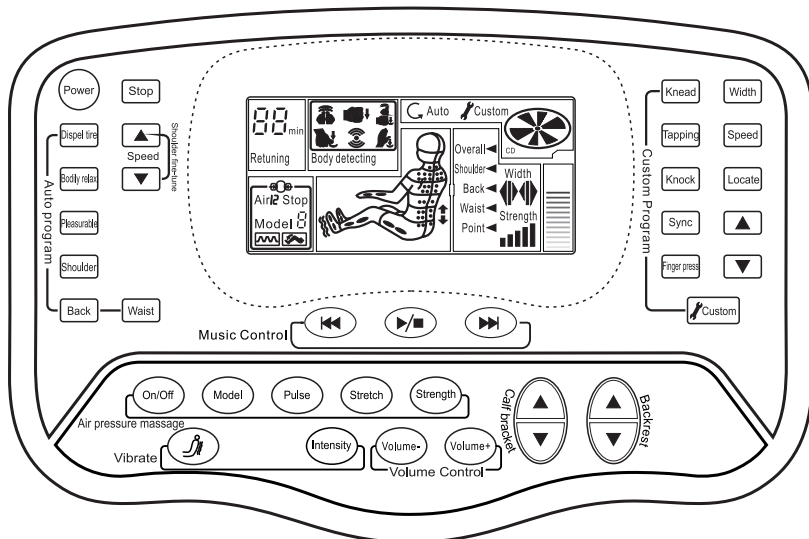





Функции пульта дистанционного управления



-  — кнопка включения/выключения питания
-  — кнопка остановки массажа







Панель автоматического управления массажем





-  — автоматический режим массажа для снятия усталости.
-  — автоматический режим массажа для снятия боли.
-  — автоматический режим расслабляющего массажа.
-  — автоматический режим массажа плеч.
-  — автоматический режим массажа спины.
-  — автоматический режим массажа поясницы.

Когда плечи выбраны в качестве массируемой части, устройство подаст двойной звуковой сигнал. Нажмите кнопку, чтобы отрегулировать высоту положения плеч;



Во время автоматического массажа, при помощи данной кнопки можно отрегулировать скорость автоматического массажа.

Установка программ массажа вручную





-  — нажмите данную кнопку, чтобы выбрать программу массажа вручную
-  — нажмите данную кнопку, чтобы начать разминку
-  — нажмите данную кнопку, чтобы начать мануальную перкуссию
-  — нажмите данную кнопку, чтобы начать перкуссию
-  — нажмите данную кнопку, чтобы начать комбинированный массаж
-  — нажмите данную кнопку, чтобы начать акупунктуру

-  — установите ширину области массажа спины: всего 3 уровня (широкая, средняя, узкая) для режимов перкуссии и акупрессуры.
-  — установите скорость работы массажных механизмов: всего 5 уровней
-  — установите место массажа: все тело, плечи, спина, поясница, точечный массаж.
-  — кнопка поднятия массажного механизма спины.
-  — кнопка опускания массажного механизма спины.



Управление музыкальным MP3-плеером

-  — возврат к предыдущей мелодии
-  — начало или остановка воспроизведения
-  — переход к следующей мелодии



Массаж воздушными подушками

-  — включение/выключение массажа воздушными подушками
-  — переключение режимов массажа воздушными подушками
-  — массаж воздушными подушками в импульсном режиме
-  — разработка коленного сустава
-  — регулировка мощности воздушных подушек: всего 2 уровня (сильный и слабый)



Вибрация в режиме массажа

-  — включение/выключение вибрации в режиме массажа
-  — регулировка интенсивности вибрации: всего 2 уровня (сильный и слабый)

Регулировка громкости

-  — уменьшение громкости
-  — увеличение громкости

Регулировка положения спинки кресла и подставки для ног

-  — нажмите и удерживайте кнопку, чтобы поднять или опустить подставку для ног
-  — нажмите и удерживайте кнопку, чтобы поднять или опустить спинку кресла

Описание LCD дисплея

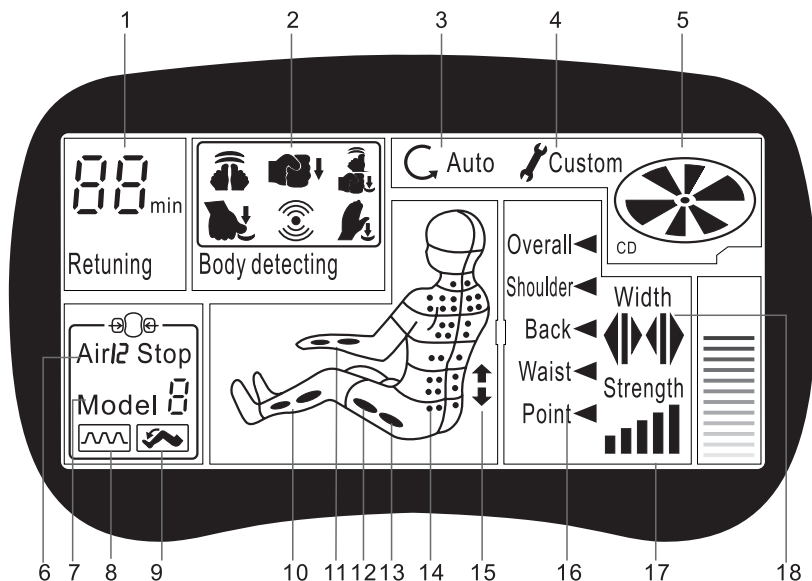

1. Оставшееся время массажа
2. Режим массажа спины
3. Настройка программ автоматического массажа
4. Ручная настройка программ массажа
5. Индикатор воспроизведения музыки
6. Индикатор мощности воздушных подушек
7. Индикатор режима массажа воздушными подушками
8. Индикатор импульсного режима массажа воздушными подушками
9. Разработка коленного сустава
10. Индикатор работы воздушных подушек икроножных мышц
11. Индикатор работы воздушных подушек рук
12. Индикатор работы воздушных подушек бедер
13. Индикатор работы воздушных подушек ягодиц
14. Индикатор положения массажных механизмов
15. Индикаторы положения массажных механизмов спины
16. Индикаторы зон массажа
17. Индикатор мощности массажа спины
18. Индикатор ширины области массажа спины

Основные характеристики и эффективность

Основные характеристики

- Глубокий и комбинированный массаж, с использованием массажных механизмов для верхней части тела и воздушных подушек для нижней, обеспечивает полноценное расслабление.
- Использование инфракрасного датчика осуществляет точное определение акупунктурных точек приложения массажа.

- 6 различных программ, программа синхронизации с музыкой и широкий спектр режимов массажа, настраиваемых вручную, позволяет Вам подобрать программы массажа индивидуально.
- Функция аудио-массажной терапии обеспечивает массаж в такт выбранной музыки, что позволяет добиться максимального расслабления, а также физического и душевного комфорта.
- 4 системы массажных роликов воздействуют на всю верхнюю часть тела, позволяя добиться максимального комфорта во время массажа.
- 17 уникальных воздушных подушек обеспечивают наиболее эффективный массаж нижней части тела.
- Пульт дистанционного управления с большим LCD дисплеем, позволяет контролировать все массажные программы и функции во время сеанса.
- Некоторые виды массажа можно дополнить вибрацией.
- Таймер на 15 минут.
- Система регулирования спинки массажного кресла позволяет Вам выбрать угол наклона от 100° до 140°.
- В комплект поставки включены: MP3 плеер, наушники, пульт дистанционного управления.

Эффективность

- устранение усталости
- ослабление напряжения в мышцах
- снятие нервного напряжения
- улучшение циркуляции крови
- снятие боли в мышцах

Подготовка перед массажем

Место установки кресла

- При установке кресла убедитесь, что имеется достаточно свободного пространства вокруг него, для того, чтобы его разложить.
- Убедитесь, что расстояние от задней стенки кресла до стены составляет не менее 60 см, а расстояние перед креслом составляет не менее 100 см.
- Установите кресло на ровную поверхность.

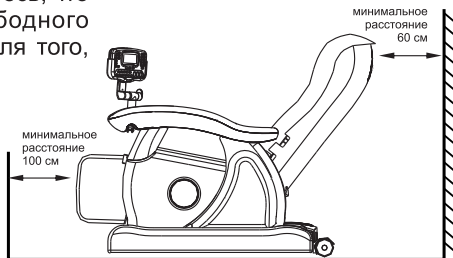

Осторожно!

- Массажное кресло может повредить напольное покрытие. Поэтому рекомендуется устанавливать его на защитный материал (например, на ковер), чтобы предотвратить порчу пола.
- Чтобы избежать помех, убедитесь, что в непосредственной близости кресла на расстоянии хотя бы 1 метра нет аудио и/или видео устройств.

Установка сиденья

- Вставьте два штекера на подушке сиденья в два соответствующих разъема на рамке сиденья (как это показано на рисунке справа).
- Соедините воздуховоды одного цвета (например: белый с белым - 1~1 2~2).
- Во избежание блокировки потока воздуха, после подсоединения уберите воздуховоды под планку подушки сиденья.

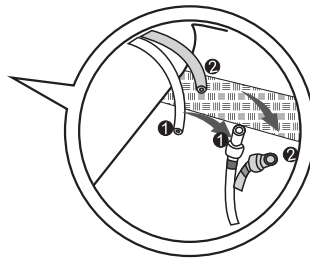

Подключение пульта управления

- При помощи болтов установите подставку пульта управления на соответствующее место на подлокотнике кресла, как это показано на рисунке справа.

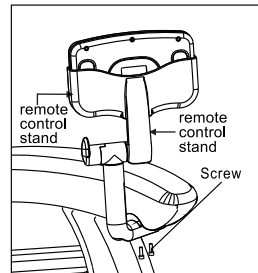

Установка захвата для предплечья

- Установите захват в подлокотник кресла, как это показано на схеме.

Осторожно! Раструб должен быть вставлен в соответствующее гнездо на подлокотнике кресла.

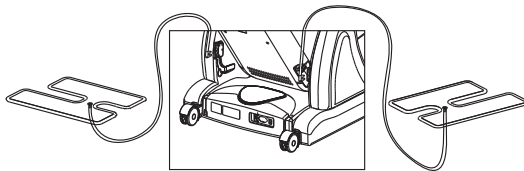

Включение

- Подключите кресло к сети переменного тока.
- Установите основной выключатель (на спинке кресла) в положение "ON"
- Нажмите кнопку "ON" на дистанционном управлении, и дисплей отобразит все опции.

Кабель для подключения наушников
Шнур питания
Выключатель питания

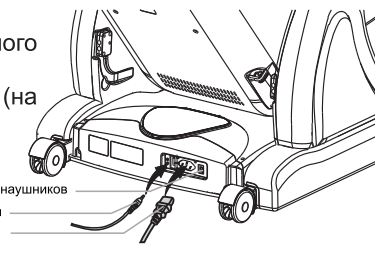

Предупреждение!

- Убедитесь в том, что сетевой шнур не находится под ножкой кресла.
- Перед тем как вставить вилку в розетку, убедитесь, что все выключатели (включая основной) находятся в положении "OFF" (Выкл.).
- Если массажные ролики в спинке кресла находятся в промежуточном положении, как следствие остановки предыдущей операции, они вернуться в исходную позицию, как только вы включите кресло снова.

Как расположиться в кресле

- Убедитесь, что подставка для ног опущена.
- Массажные ролики в спинке кресла должны находиться в верхней части спинки. Это оптимальное положение для хранения.
- Если кресло не находится в исходном положении, нажмите кнопку «Stop». После того как ролики примут исходное положение, медленно садитесь в кресло.

После использования

- После использования массажного кресла выключите питание и отключите штепсельную вилку от розетки.
- Чтобы избежать поломок или повреждений, убедитесь, что питание выключено и вилка отключена от розетки.

Регулировка положения спинки и подставки для ног

Кнопки регулировки положения спинки и подставки для ног находятся на пульте управления.

Наклон спинки кресла

Нажмите и удерживайте кнопку  пока спинка не примет необходимый для вас угол наклона.

Внимание! В процессе регулировки угла наклона спинки кресла никогда не оставляйте руку в зажиме воздушной подушки, чтобы избежать травм.

Регулировка положения подставки для ног

Нажмите и удерживайте кнопку  пока подставка не поднимется/опустится на необходимую для Вас высоту.

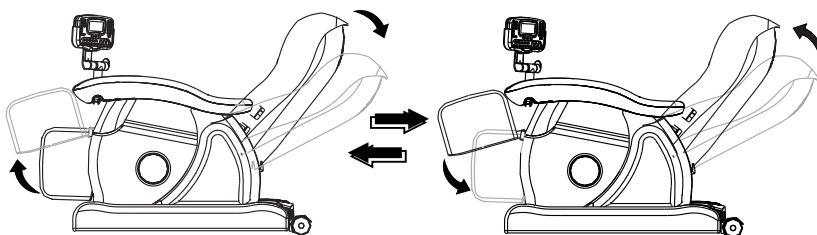

Регулировка спинки

Процедура складывания спинки кресла

Нажмите защелку на нижней части спинки и мягко толкайте спинку вперед (в направлении стрелки, как это показано на рисунке).

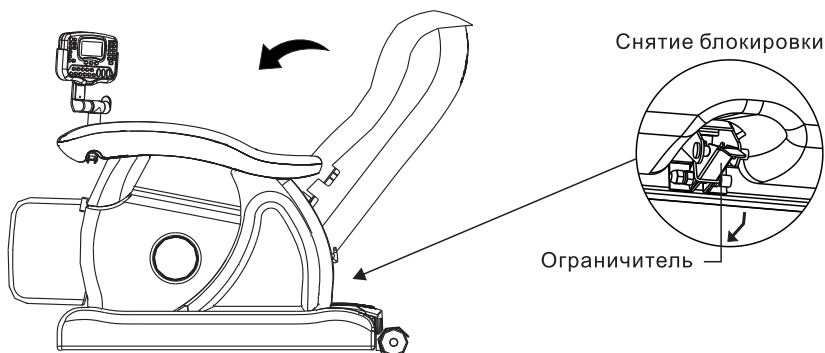

Внимание!

- Не прилагайте чрезмерных усилий при складывании спинки.
- Не начинайте складывать спинку, пока она не будет находиться в вертикальном положении.
- Не дотрагивайтесь до других частей кресла во время нажатия защелки.

Процедура раскладывания спинки кресла

Поднимите спинку (в направлении стрелки, как это показано на рисунке) и откиньте назад до щелчка в ограничителе.

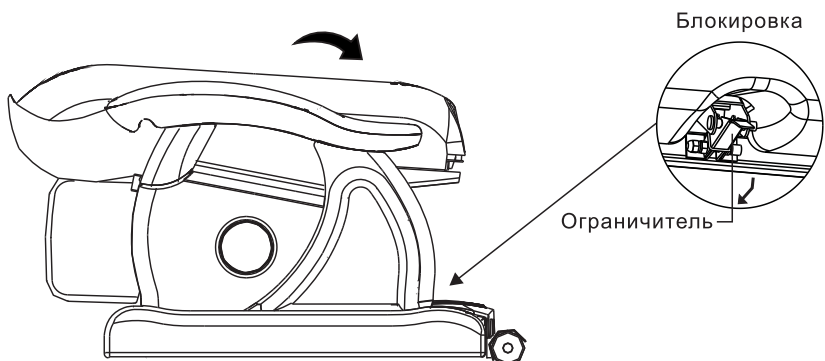









Осторожно!

Не дотрагивайтесь до других частей кресла во время нажатия защелки.

7. Начинается массаж и все операции заданной программы будут отражаться на LCD дисплее. Вы также можете видеть массируемые точки.
8. Если вы хотите остановить программу, просто нажмите кнопку STOP. На дисплее появится надпись RETURNING и массажные ролики вернуться в исходное положение, программа прекращается. Время массажа, установленное по умолчанию – 15 минут. Программа автоматически завершится через 15 минут, если Вы не переключитесь на другую программу. На LCD дисплее будет отражаться оставшееся время массажа. Если вы переключитесь на другую программу, время длительности массажа начнет отсчет сначала.

Массаж под музыку:

1. Подключите MP3 устройство к сети.
2. Подсоедините разъем к порту MP3 плеера.
3. Вставьте штекер от наушников в соответствующее гнездо (после использования помещайте наушники на пульт управления). Наденьте наушники.
4. Вы можете регулировать громкость звучания при помощи колесика, расположенного на наушниках. Рекомендуется изначально установить громкость в положение LOW (тихо), а затем отрегулировать ее уже в процессе прослушивания.
5. Нажатием кнопки воспроизведения . Во время прослушивания на LCD дисплее будет отражаться .
6. Во время массажа вы можете независимо от него останавливать или начинать воспроизведение, а также выбирать треки для прослушивания.
7. Нажатием кнопки  вы можете включить или отключить функцию воспроизведения музыки. Когда функция включена, на LCD дисплее отражается . При нажатии основного выключателя режим массажа не включается, но вы можете слушать музыку.
8. Вы можете выбрать музыкальную дорожку при помощи кнопок  . Нажмите , чтобы перейти к следующей композиции, а  – к предыдущей.
9. Когда музыка включена, скорость массажа спины подстраивается под ритм музыки.

Выбор дополнительной функции вибрации.

Вибрация в режиме массажа: нажмите кнопку  на панели пульта управления, чтобы включить/отключить вибрацию.

Внимание!

- В автоматическом режиме процесс массажа контролируется программой. Вы не можете изменить детали по Вашему желанию.
- Установленное время массажа – 15 минут. Автоматическая программа сама изменяет массаж в зависимости от оставшегося времени и особенностей Вашей фигуры.

Установка программ массажа вручную

- указывает на характеристики, которые можно менять.

Программа	Кнопка	LCD	Скорость разминания похлопывания	Регулировка ширины	Определение места массажа	Положение роликов	Интенсивность воздушного давления	Интенсивность вибрации
Разминка			<input checked="" type="checkbox"/>		<input checked="" type="checkbox"/>	<input checked="" type="checkbox"/>		
Мануальная перкуссия			<input checked="" type="checkbox"/>	<input checked="" type="checkbox"/>	<input checked="" type="checkbox"/>	<input checked="" type="checkbox"/>		
Акупрессура				<input checked="" type="checkbox"/>	<input checked="" type="checkbox"/>	<input checked="" type="checkbox"/>		
Комбинированный			<input checked="" type="checkbox"/>		<input checked="" type="checkbox"/>	<input checked="" type="checkbox"/>		
Перкуссия			<input checked="" type="checkbox"/>	<input checked="" type="checkbox"/>	<input checked="" type="checkbox"/>	<input checked="" type="checkbox"/>		
Вибрация спины								<input checked="" type="checkbox"/>
Массаж воздушными подушками		AIR MESSAGE					<input checked="" type="checkbox"/>	

1. Включите питание (на спинке массажного кресла).
2. Нажмите кнопку POWER.
3. Выберите одну из рубрик на пульте дистанционного управления, затем нажмите кнопку, чтобы запустить индивидуальную программу. На LCD дисплее будет отражена информация о выбранном Вами типе массажа.
4. Отрегулируйте необходимые характеристики по Вашему желанию (см. таблицу выше).
5. Когда сеанс массажа будет завершен, на дисплее отобразится RETURNING, и массажные ролики будут приведены в исходное положение.
6. Выключите питание (на спинке массажного кресла), чтобы избежать неправильного функционирования пульта дистанционного управления.

Настройка индивидуальных массажных программ

Locate	Кнопка для установки места массажа (по умолчанию установлен массаж всего тела). Нажмите данную кнопку, на дисплее отобразятся следующие опции: overall (все тело), shoulder (плечи), back (спина), waist (поясница), point (точечный). Значок, соответствующей части тела, а также индикаторный символ ◀ будут мигать на дисплее.
Width	Отрегулируйте ширину прилегания массажных роликов.
Speed	Отрегулируйте скорость разминки и перкуссии. Вы можете выбрать один из пяти уровней.
Up/Down	Кнопка для настройки высоты расположения массажных роликов (нажмите и удерживайте кнопку до тех пор, пока массажные ролики на примут необходимое Вам положение).

Vibration	Нажмите кнопку  , чтобы включить вибрацию спины.
Air pressure massage	Нажмите кнопку AIR MASSAGE, чтобы включить или выключить массаж воздушными подушками.
Pulse massage	Повторно нажимайте кнопку PULSE на внешней панели пульта управления, чтобы включить или выключить импульсный режим.
Leg stretch	Нажмите кнопку LEG STRETCH, чтобы включить или выключить функцию разминки коленного сустава.

Смена программ массажа

Даже если массажная программа запущена, вы можете сменить ее в любое время.

Смена автоматических программ массажа

1. Запустите одну из автоматических программ массажа.
2. Во время массажа Вы можете изменить текущую программу на любую другую простым нажатием кнопки выбора желаемой опции.
3. При этом таймер начнет отсчет времени с самого начала, таким образом, новая программа массажа будет длиться 15 минут.

Смена программ с автоматической на программу ручной настройки

1. Запустите одну из автоматических программ.
2. Нажмите кнопку индивидуальной программы, которую Вы выбрали, произойдет переключение на соответствующую индивидуальную программу с сохранением некоторых характеристик автоматической.
3. Таймер будет продолжать отсчет ранее заданного времени. Вы можете установить новое время массажа, если необходимо.

Смена программ с ручной настройки на автоматическую

1. Выберите одну из автоматических программ массажа на передней панели пульта управления и нажмите кнопку старта.
2. После того как программа начнет работать, таймер начнет отсчет времени с нуля.
3. Если автоматическая программа не определила положение Вашего тела, данная операция не будет запущена.

Смена программ ручной настройки

1. Запустите программу.
2. Во время массажа Вы можете изменить текущую программу на любую другую простым нажатием кнопки желаемой программы.
3. Таймер будет продолжать отсчет ранее заданного времени. Вы можете установить новое время массажа, если необходимо.

Устранение неполадок

Проблема	Возможные причины	Способ устранения
Скрип во время работы	Звук может раздаваться при изменении положения спинки кресла или в результате трения массажных роликов о кожаную обивку.	Это не является дефектом.
Правые и левые массажные ролики не выровнялись горизонтально после того, как режим перкуссии был изменен на режим разминки.	Метод вращения используется только в режиме перкуссии.	Это не является дефектом.
Кресло не работает.	Отсоединение вилки пульта управления от розетки.	Включите вилку в розетку.
	Не включен выключатель питания (на спинке кресла).	Включите выключатель питания (на спинке кресла).
		Запустите пульт управления снова после того как массажные ролики придут в исходное положение.
Сеанс массажа внезапно прекращается, ролики переходят в исходное положение.	Активирована функция автоматического таймера.	Это не является дефектом. Запустите работу массажного кресла с пульта управления снова.
Функция определения акупунктурных точек не работает или выполняется неверно.		Сядьте ровно в кресле, с откинутой на подголовник головой и запустите автоматическую программу снова.
Массажные ролики прекратили работать	Чрезмерная нагрузка на ролики.	Массажные ролики возобновят работу, если вы уменьшите нагрузку на спинку сиденья.
Спинка кресла наклоняется в противоположную сторону от направления, заданного кнопкой.	Возможно, вы нажали одновременно обе кнопки.	Отпустите кнопку, а затем нажмите снова.
Устройство автоматически прекращает работать во время массажа.	Сломалась розетка.	
	Произошел перегрев устройства в результате длительной непрерывной работы. Включилась система защиты.	Прекратите работу устройства на время. Дайте ему остыть и только после этого Вы можете снова включить устройство.
	Работа устройства нарушена из-за внешнего источника питания.	Отсоедините устройство от сети, а затем включите снова.

Музыка не воспроизводится	Возможно, вы нажали одновременно обе кнопки.	Убедитесь, что в плеере сохранена какая-либо музыка. Убедитесь, что кабель МР3 плеера правильно подключен. Проверьте не отключены ли наушники. Если да, то подключите их. Убедитесь, что разъемы не засорены. Убедитесь, что регулятор громкости не установлен на минимальный уровень или не отключен. Если это так, то увеличьте громкость.
---------------------------	--	--

Если вышеописанные способы не помогают решить проблему, выключите кресло, отключите его от сети электропитания и обратитесь с авторизованный сервисный центр для проведения ремонта и технического обслуживания.

Уход за массажным креслом

Хранение массажного кресла

1. Регулярно вытирайте пыль с устройства. Храните кресло в чистом и сухом помещении.
2. Не оставляйте массажное кресло под прямыми солнечными лучами или в помещении с высокой температурой, чтобы предотвратить выцветание ткани.

Если вы не пользуетесь аппаратом длительное время, сложите его и уберите, накрыв чистой тканью, чтобы предотвратить попадание грязи внутрь.

Рекомендации по очистке

1. Перед очисткой кресла убедитесь, что оно выключено и выньте штепсельную вилку из розетки.
2. Для очистки кресла используйте сухую мягкую ткань.
Не используйте спиртосодержащие или едкие препараты и моющие средства, чтобы не повредить и не обесцветить ткань. Также не допускайте попадания воды внутрь устройства.

Указания по уходу за пультом управления

1. Для очистки пульта управления используйте сухую мягкую ткань. Никогда не мойте его водой.
2. Храните пульт управления на подставке для пульта. Никогда не оставляйте его на сиденье кресла.

Уход за кожаной обивкой

Используйте сухую мягкую ткань для ежедневной очистки.

Производите очистку обивки специальными средствами для очистки кожи один раз в два-три месяца, после чего насухо вытирайте кресло мягкой тканью.

Технические характеристики

Напряжение электропитания: 220-240 В, 50/60 Гц

Мощность: 200 Вт

Нормированное время работы: 15 минут

Автоматический таймер: 15 минут

Размеры устройства: 118 x 75 x 76 см

Внимание: прибор предназначен для эксплуатации в сетях переменного тока с напряжением 220-240 В, 50/60 Гц.

Товар сертифицирован в России:



Срок службы товара: 2 года.

Компания-производитель оставляет за собой право вносить изменения в технические спецификации продукта без предварительного уведомления