

VT-3510

Clock radio

Радиочасы

Инструкция по эксплуатации

GB Manual instruction	3
RUS Инструкция по эксплуатации	5
UA Інструкція з експлуатації	7
KZ Пайдалану нұсқасы	9
UZ Фойдаланиш қоидалари	11

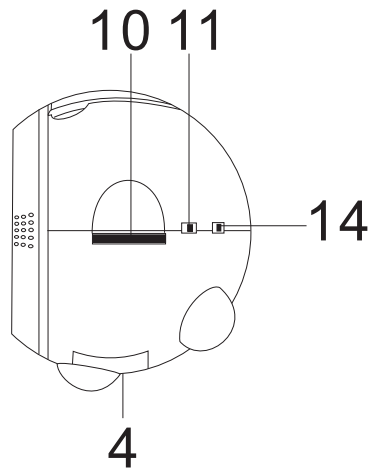
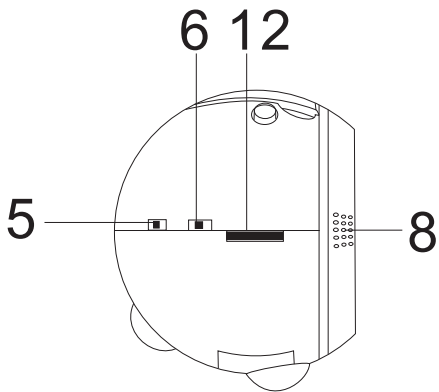
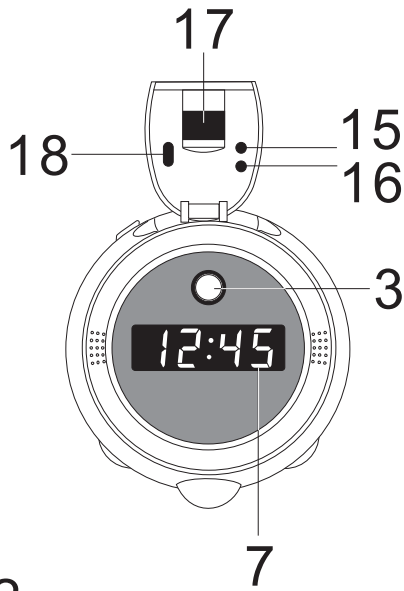
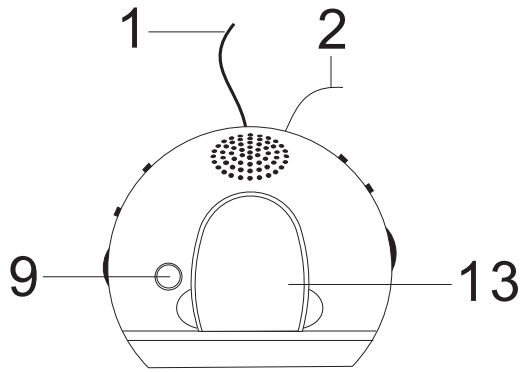

CLOCK RADIO

CONTROLS AND FUNCTIONS

1. Power cord
2. FM antenna
3. SNOOZE button
4. Battery compartment
5. RUN/ALM/TIME Clock function selector
6. ON/AUTO/OFF Function selector
7. Lighted display
8. Rotating function dial
9. SLEEP button
10. Radio frequency tuning knob
11. AM/FM Band selector
12. VOLUME/BUZZER knob
13. Projector
14. Projector On/Off button
15. Minute setting button for projector
16. Hour setting button for projector
17. Projector focus control
18. Time setting button for projector

POWER

1. Connect the power cord to the outlet. Make sure that the voltage indicated on the device matches the voltage in your home.
2. Place one 9 V battery (not included) into the battery compartment (4). The battery maintains the clock in case of power failure. In such cases, the display will not work, but the time is being maintained.

RADIO

1. Set the ON/AUTO/OFF (6) selector to the ON position.
2. Set the desired band using the band selector (11).
3. Tune to the desired radio station using the tuning knob (10).
4. Adjust the volume by turning the knob (12).
5. Extend the antenna wire (2) fully for best reception of FM-band signals.
6. Set the selector (6) to the OFF position to turn the radio off.

SETTING THE CURRENT TIME

In order to set the current time, move the RUN/ALM/TIME (5) selector to the TIME position and turn the dial (8) to the left (to set

the minutes) or to the right (to set the hours). When the time has been set, move the RUN/ALM/TIME (5) selector back to RUN. The two blinking dots on the display (7) should stop blinking.

SETTING THE CURRENT TIME FOR THE PROJECTOR

Attention! The current time shown on the display and that projected by the projector must be set separately.

Projector:

Set the projector selector (14) to the ON position. Press and hold the T button (18); press the H (16) button to set the hours and the M (15) button to set the minutes. Switch the projector selector (14) to the OFF position to turn the projector off.

Note: The time displayed by the projector on the wall or ceiling can be easily seen in a dark room. The maximum projection distance is 0.6 – 2.7 m. Use the focus control dial (17) to adjust the brightness and focus of the projected image.

SETTING THE ALARM TIME

In order to set the current time, move the RUN/ALM/TIME (5) selector to the ALARM position and turn the dial (8) to the left (to set the minutes) or to the right (to set the hours). When the time has been set, move the RUN/ALM/TIME (5) selector back to RUN. The two blinking dots on the display (7) should stop blinking.

ATTENTION!

Do not rotate the dial too fast because the clock cannot react at high speeds.

WAKING UP TO MUSIC

1. Set the ON/AUTO/OFF (6) selector to the AUTO position.
2. Tune to the desired station by rotating the frequency-tuning knob (10).
3. Set the desired volume by rotating the knob (12).
4. The radio will turn on at the pre-set time.

ENGLISH

WAKING UP TO THE BUZZER ALARM

1. Set the ON/AUTO/OFF (6) selector to the AUTO position.
2. Follow the instructions in the section entitled "Waking up to music".
3. Rotate the VOLUME/BUZZER knob (12) to the BUZZ position until it clicks. The alarm will turn on at the pre-set time.

SNOOZE MODE

The buzzer alarm or radio can be temporarily silenced for 9 minutes by pressing the SNOOZE button (3). You can lightly sleep during this time.

The alarm will repeat itself in 9 minutes.

SLEEP TIMER

1. This clock radio features a "Sleep timer" that automatically turns the radio off after a pre-set period of time – from 1 hour 59 minutes to 1 minute.
2. To set the sleep time, press the SLEEP (9) button and turn the dial (8) left (to reduce the interval from 1 hr. 59 min.) or right (the time 1 hr. 59 min.).
3. When the pre-set time runs out, the radio will turn off automatically. Press the SNOOZE (3) button to turn the radio off before the pre-set time runs out.

If you want to fall asleep and wake up to music

If you want to fall asleep and wake up to music, set the alarm time as instructed in the section entitled "Setting the wake up time," then set the selector (6) to the AUTO position.

Set the SLEEP time as instructed in the section entitled "Sleep timer" and adjust the volume. The radio will automatically turn off when the sleep time runs out and turn on again the next day.

If you want to fall asleep and wake to the buzzer alarm

Follow the instructions in the section entitled "If you want to fall asleep and wake up to music," except switch the VOLUME/BUZZER knob to the BUZZ position.

CARE

Wipe the device body with a soft cloth, moistening with water if necessary. Unplug the device from the power outlet while cleaning. Do not use abrasive or other cleaning substances as they can damage the device body.

SPECIFICATIONS

Frequency Bands:

AM - 530-1600 kHz,

FM - 88-108 MHz

Battery: 9 V (not included)

Power Source: 220-240 V ~ 50 Hz

Speaker: 8 Ohms

The manufacturer reserves the right to make changes to the characteristics of the device without prior notice.

Service life of appliance - 3 years

Guarantee

Details regarding guarantee conditions can be obtained from the dealer from whom the appliance was purchased. The bill of sale or receipt must be produced when making any claim under the terms of this guarantee.



This product conforms to the EMC-Requirements as laid down by the Council Directive 89/336/EEC and to the Low Voltage Regulation (23/73 EEC)

РАДИОЧАСЫ

РЕГУЛЯТОРЫ УПРАВЛЕНИЯ И ФУНКЦИИ

1. Сетевой шнур
2. Антенна FM
3. Кнопка короткого сна SNOOZE
4. Отсек для батареек
5. Переключатель настройки часов RUN/ALM/TIME
6. Функциональный переключатель ON/AUTO/OFF
7. Световой дисплей
8. Вращающееся кольцо настройки
9. Кнопка SLEEP
10. Регулятор настройки радио
11. Переключатель диапазонов AM/FM
12. Регулятор громкости/звонка
13. Проектор
14. Кнопка включения/выключения проектора
15. Кнопка настройки минут M для проектора
16. Кнопка настройки часов H для проектора
17. Настройка резкости проектора
18. Кнопка установки времени T для проектора

ПИТАНИЕ

Подключите сетевой шнур к сети. Убедитесь, что напряжение, указанное на приборе, соответствует напряжению в вашем доме.

Вставьте одну батарейку 9 В (не входит в комплект) в отсек (4) для батареек. Батарейка поддерживает работу часов, если происходят

сбои в электросети. В этих случаях дисплей не высвечивает время, но оно поддерживается.

РАДИО

1. Установите переключатель ON/AUTO/OFF (6) в положение ON.
2. Установите переключатель диапазонов радио (11) на нужный диапазон.
3. Осуществите настройку на нужную передающую станцию, вращая регулятор настройки радио (10).
4. Отрегулируйте громкость звучания поворотом регулятора (12).

5. Для лучшего приема передач в FM-диапазоне вытяните шнур антенны (2) на полную длину.

6. Если вы хотите отключить радио, установите переключатель (6) в положение OFF.

УСТАНОВКА ТЕКУЩЕГО ВРЕМЕНИ

Для установки текущего времени установите переключатель RUN/ALM/TIME (5) в позицию TIME и вращайте кольцо (8) влево (для установки минут) или вправо (для установки часов). Когда часы будут настроены, установите переключатель RUN/ALM/TIME (5) в положение RUN. Две мигающие точки на дисплее (7) должны остановиться.

УСТАНОВКА ТЕКУЩЕГО ВРЕМЕНИ ДЛЯ ПРОЕКТОРА

Внимание! Текущее время, показанное на дисплее и отражаемое проектором, должно быть установлено отдельно.

Проектор:

Установите переключатель проектора (14) в положение ON. Нажмите и удерживайте кнопку T (18), при этом установите часы, нажимая на кнопку H (16), и минуты, нажимая на кнопку M (15). Чтобы отключить проектор, установите переключатель проектора (14) в положение OFF.

Примечание: Время, отражаемое проектором на стене или потолке, хорошо видно в темной комнате. Максимальное расстояние проекции - 0,6-2,7 м. Для регулирования яркости и резкости проекции воспользуйтесь регулятором настройки резкости (17).

УСТАНОВКА ВРЕМЕНИ ПРОБУЖДЕНИЯ

Для установки текущего времени установите переключатель RUN/ALM/TIME (5) в позицию ALM и вращайте кольцо (8) влево (для установки минут) или вправо (для установки часов). Когда часы будут настроены, установите переключатель RUN/ALM/TIME (5) в положение RUN. Две мигающие точки на дисплее (7) должны остановиться.

ВНИМАНИЕ!

Не вращайте кольцо слишком быстро, так как часы не могут настраиваться с большой скоростью.

РУССКИЙ

ПРОБУЖДЕНИЕ ПОД МЕЛОДИЮ

1. Установите переключатель ON/AUTO/OFF (6) в позицию AUTO.
2. Настройтесь на нужную станцию, вращая регулятор настройки радио (10).
3. Установите нужную громкость, вращая регулятор (12).
4. Радио включится в установленное время.

ПРОБУЖДЕНИЕ ПОД СИГНАЛ БУДИЛЬНИКА

1. Установите переключатель ON/AUTO/OFF (6) в позицию AUTO.
2. Следуйте установкам из раздела “Пробуждение под мелодию”.
3. Поворачивайте регулятор громкости/звонка (12) в положение BUZZ до тех пор, пока не услышите щелчок. Звонки включатся в установленное время.

ФУНКЦИЯ “КОРОТКИЙ СОН”

Сигнал будильника или мелодию можно отключить на 9 минут нажатием на кнопку SNOOZE (3). В это время вы можете слегка подремать. Через 9 минут сигнал повторится.

ТАЙМЕР АВТОМАТИЧЕСКОГО ОТКЛЮЧЕНИЯ

1. Эта модель радиочасов оснащена функцией “Таймер автоматического отключения”, которая автоматически отключит радио по прошествии установленного периода - с 1 часа 59 минут до 1 минуты.
2. Чтобы установить время засыпания, нажмите кнопку SLEEP (9) и поверните кольцо (8) влево (в сторону уменьшения интервала от 1 ч. 59 мин.) или вправо (время 1 ч. 59 мин.).
3. По истечении установленного времени радио отключится автоматически. Чтобы отключить его ранее установленного времени, нажмите на кнопку SNOOZE (3).

Если вы хотите заснуть и проснуться под музыку

Если вы хотите заснуть и проснуться под музыку, установите время пробуждения, как указано в разделе “Установка времени пробуждения”, а переключатель (6) установите в положение AUTO.

Установите время автоматического отключения, как описано в разделе “Таймер автоматического отключения”, и установите желаемую громкость. Радио автоматически отключится по истечении установленного промежутка времени и включится на следующий день.

Если вы хотите заснуть и проснуться под сигнал будильника

Следуйте инструкции в разделе “Если вы хотите заснуть и проснуться под музыку”, только переключите регулятор громкости/звонка в положение BUZZ.

УХОД

Протирайте корпус прибора мягкой тканью, при необходимости смочите ее в воде. При этом отключайте прибор от сети. Не используйте для чистки абразивы или чистящие средства.

СПЕЦИФИКАЦИЯ

Частотные диапазоны:

AM - 530-1600 кГц,

FM - 88-108 МГц

Батарейка: 9 В (не прилагается)

Источник питания: 230 В~50 Гц

Соппротивление динамика: 8 Ом

Производитель оставляет за собой право изменять характеристики прибора без предварительного уведомления.

Срок службы прибора - 3 года



Данное изделие соответствует всем требуемым европейским и российским стандартам безопасности и гигиены.

АНДЕР ПРОДАКТС ГмБХ, Австрия
Нойбаугюртель, 38/7А 1070, Вена, Австрия
Сделано в Китае

РАДІОГОДИННИК

РЕГУЛЯТОРИ КЕРУВАННЯ Й ФУНКЦІЇ

1. Мережний шнур
2. Антена FM
3. Кнопка короткого сну SNOOZE
4. Відсік для батарейок
5. Перемикач настроювання годинника RUN/ALM/TIME
6. Функціональний перемикач ON/AUTO/OFF
7. Світловий дисплей
8. Обертове кільце настроювання
9. Кнопка SLEEP
10. Регулятор настроювання радіо
11. Перемикач діапазонів AM/FM
12. Регулятор голосності/дзвінка
13. Проектор
14. Кнопка включення/вимикання проектора
15. Кнопка настроювання хвилин М для проектора
16. Кнопка настроювання годин Н для проектора
17. Настроювання різкості проектора
18. Кнопка установки часу Т для проектора

ЖИВЛЕННЯ

Підключіть мережний шнур до мережі. Переконайтеся, що напруга, зазначена на приладі, відповідає напрузі у вашому будинку. Вставте одну батарейку 9 В (не входить у комплект) у відсік (4) для батарейок. Батарейка підтримує роботу годинника, якщо відбуваються збої в електромережі. У цих випадках дисплей не висвічує час, але він підтримується.

РАДІО

1. Установіть перемикач ON/AUTO/OFF (6) у положення ON.
2. Установіть перемикач діапазонів радіо (11) на потрібний діапазон.
3. Здійсніть настроювання на потрібну передавальну станцію, обертаючи регулятор настроювання радіо (10).
4. Відрегулюйте голосність звучання поворотом регулятора (12).
5. Для кращого прийому передач в FM-діапазоні витягніть шнур антени (2) на повну довжину.

6. Якщо ви хочете відключити радіо, установіть перемикач (6) у положення OFF.

УСТАНОВКА ПОТОЧНОГО ЧАСУ

Для установки поточного часу встановіть перемикач RUN/ALM/TIME (5) у позицію TIME і обертайте кільце (8) уліво (для установки хвилин) або вправо (для установки годин). Коли годинник буде настроєний, установіть перемикач RUN/ALM/TIME (5) у положення RUN. Дві миготливі точки на дисплеї (7) повинні зупинитися.

УСТАНОВКА ПОТОЧНОГО ЧАСУ ДЛЯ ПРОЕКТОРА

Увага! Поточний час, що показується на дисплеї й відбивається проектором, повинен бути встановлений роздільно.

Проектор:

Установіть перемикач проектора (14) у положення ON. Натисніть і втримуйте кнопку Т (18), при цьому встановіть години, натискаючи на кнопку Н (16), і хвилини, натискаючи на кнопку М (15). Щоб відключити проектор, установіть перемикач проектора (14) у положення OFF.

Примітка: Час, що відбивається проектором на стіні або стелі, добре видно в темній кімнаті. Максимальна відстань проекції - 0,6-2,7 м. Для регулювання яскравості й різкості проекції скористуйтеся регулятором настроювання різкості (17).

УСТАНОВКА ЧАСУ ПРОБУДЖЕННЯ

Для установки поточного часу встановіть перемикач RUN/ALM/TIME (5) у позицію ALM і обертайте кільце (8) уліво (для установки хвилин) або вправо (для установки годин). Коли годинник буде настроєний, установіть перемикач RUN/ALM/TIME (5) в положення RUN. Дві миготливі точки на дисплеї (7) повинні зупинитися.

УВАГА!

Не обертайте кільце занадто швидко, тому що годинник не може настроюватися з великою швидкістю.

УКРАЇНСЬКА

ПРОБУДЖЕННЯ ПІД МЕЛОДІЮ

1. Установіть перемикач ON/AUTO/OFF (6) у позицію AUTO.
2. Налаштуйтеся на потрібну станцію, обертаючи регулятор настроювання радіо (10).
3. Установіть потрібну голосність, обертаючи регулятор (12).
4. Радіо включиться у встановлений час.

ПРОБУДЖЕННЯ ПІД СИГНАЛ БУДИЛЬНИКА

1. Установіть перемикач ON/AUTO/OFF (6) у позицію AUTO.
2. Додержуйтеся установок із розділу "Пробудження під мелодію".
3. Повертайте регулятор голосності/дзвінка (12) у положення BUZZ доти, поки не почуєте щиглика. Дзвінок включиться у встановлений час.

ФУНКЦІЯ "КОРОТКИЙ СОН"

Сигнал будильника або мелодію можна відключити на 9 хвилин натисканням на кнопку SNOOZE (3). У цей час ви можете злегка подрімати. Через 9 хвилин сигнал повториться.

ТАЙМЕР АВТОМАТИЧНОГО ВІДКЛЮЧЕННЯ

1. Ця модель радіогодинника оснащена функцією "Таймер автоматичного відключення", що автоматично відключить радіо по закінченні встановленого періоду - з 1 години 59 хвилин до 1 хвилини.
2. Щоб установити час засипання, натисніть кнопку SLEEP (9) і поверніть кільце (8) уліво (убік зменшення інтервалу від 1 год. 59 хв.) або вправо (час 1 год. 59 хв.).
3. Після закінчення встановленого часу радіо відключиться автоматично. Щоб відключити його раніше встановленого часу, натисніть на кнопку SNOOZE (3).

Якщо ви хочете заснути й прокинутися під музику

Якщо ви хочете заснути й прокинутися під музику, установіть час пробудження, як зазначено в розділі "Установка часу

пробудження", а перемикач (6) установіть у положення AUTO.

Установіть час автоматичного відключення, як описано в розділі "Таймер автоматичного відключення", і встановіть бажану голосність. Радіо автоматично відключиться після закінчення встановленого проміжку часу й включиться наступного дня.

Якщо ви хочете заснути й прокинутися під сигнал будильника

Додержуйтеся інструкції в розділі "Якщо ви хочете заснути й прокинутися під музику", тільки переключіть регулятор голосності/дзвінка в положення BUZZ.

ДОГЛЯД

Протирайте корпус приладу м'якою тканиною, при необхідності змочіть її у воді. При цьому відключайте прилад від мережі. Не використовуйте для чищення абразиви або засоби, що чистять.

СПЕЦИФІКАЦІЯ

Частотні діапазони:

AM - 530-1600 кГц,

FM - 88-108 МГц

Батарейка: 9 В (не додається)

Джерело живлення: 230 В ~ 50 Гц

Опір динаміка: 8 Ом

Виробник залишає за собою право змінювати характеристики приладу без попереднього повідомлення.

Термін служби приладу – 3 роки.

Гарантія

Докладні умови гарантії можна отримати в дилера, що продав дану апаратуру. При пред'явленні будь-якої претензії протягом терміну дії даної гарантії варто пред'явити чек або квитанцію про покупку.

Даний виріб відповідає вимогам до електромагнітної сумісності, що пред'являються директивою 89/336/ЄЕС Ради Європи й розпорядженням 23/73 ЄЕС по низьковольтних апаратурах.



РАДИОСАҒАТ

БАСҚАРУ ЖӘНЕ ФУНКЦИЯЛАР РЕТТЕГІШТЕРІ

1. Желілік сым
2. FM антеннасы
3. SNOOZE сергек ұйқы батырмасы
4. Батареяларға арналған бөлім
5. RUN/ALM/TIME сағат баптау ауыстырыпқосқышы
6. ON/AUTO/OFF функциональды ауыстырыпқосқыш
7. Сәулелі дисплей
8. Баптаудың айналымы шығыршығы
9. SLEEP батырмасы
10. Радио баптау реттегіші
11. AM/FM диапазондарын ауыстырыпқосқыш
12. Дыбыс қаттылығын/қоңырауды реттегіш
13. Проектор
14. Проекторды қосу/ажырату батырмасы
15. Проекторға арналған М минутты баптау батырмасы
16. Проекторға арналған Н сағатты баптау батырмасы
17. Проектордың айқындылығын баптау
18. Проекторға арналған Т уақытты белгілеу батырмасы

РАДИО

1. ON/AUTO/OFF ауыстырыпқосқышын (6) ON жағдайына қойыңыз.
2. Радио диапазондарын ауыстырыпқосқышты (11) қажетті диапазонға қойыңыз.
3. Радио баптау реттегішін (10) айналдыра отырып, қажетті таратқыш стансаға баптаңыз.
4. Реттегішті (12) бұру арқылы естілудің дыбыс қаттылығын реттеңіз.
5. FM-диапазонында қабылдауды жақсарту үшін, антенна сымын (2) бар ұзындығына жазыңыз.
6. Егер сіз радионы сөндіргіңіз келсе, ауыстырыпқосқышты (6) OFF жағдайына қойыңыз.

АҒЫМДАҒЫ УАҚЫТТЫ БЕЛГІЛЕУ

Ағымдағы уақытты белгілеу үшін, RUN/ALM/TIME ауыстырыпқосқышын (5) TIME

қалпына қойыңыз да шығыршықты (8) солға (минутты белгілеу үшін) немесе оңға (сағатты белгілеу үшін) айналдырыңыз. Сағат бапталған соң, RUN/ALM/TIME ауыстырыпқосқышын (5) RUN жағдайына қойыңыз. Дисплейдегі (7) жыпылықтаған екі нүкте тоқтауы қажет.

ПРОЕКТОРДЫҢ АҒЫМДАҒЫ УАҚЫТЫН БЕЛГІЛЕУ

Назар аударыңыз! Дисплейде көрінетін және проектор кескіндейтін ағымдағы уақыт бөлек-бөлек белгіленуі қажет.

Проектор:

Проекторды ауыстырыпқосқышты (14) ON жағдайына қойыңыз. Т батырмасын (18) басып тұрып, Н батырмасын (16) басу арқылы сағатты, М батырмасын (15) басу арқылы минутты белгілеңіз. Проекторды сөндіру үшін, проекторды ауыстырыпқосқышты (14) OFF жағдайына қойыңыз.

Ескерту: Қабырғаға немесе төбеге проектор арқылы кескінделетін уақыт қараңғы бөлмеде жақсы көрінеді. Кескіндеудің максимальды арақашықтығы- 0,6-2,7 м. Кескіннің айқындылығын және жарықтығын реттеу үшін айқындылық реттегішін (17) пайдаланыңыз.

ОЯНУ УАҚЫТЫН БЕЛГІЛЕУ

Ағымдағы уақытты белгілеу үшін, RUN/ALM/TIME ауыстырыпқосқышын (5) ALM қалпына қойыңыз да шығыршықты (8) солға (минутты белгілеу үшін) немесе оңға (сағатты белгілеу үшін) айналдырыңыз. Сағат бапталған кезде, RUN/ALM/TIME ауыстырыпқосқышын (5) RUN жағдайына қойыңыз. Дисплейдегі (7) жыпылықтаған екі нүкте тоқтауы қажет.

НАЗАР АУДАРЫҢЫЗ!

Шығыршықты өте жылдам айналдырмаңыз, өйткені сағат үлкен жылдамдықпен баптана алмайды.

ӘУЕНМЕН ОЯНУ

1. ON/AUTO/OFF ауыстырыпқосқышын (6) AUTO қалпына қойыңыз.

ҚАЗАҚ

2. Радио баптау реттегішін (10) айналдыра отырып, қажетті стансаға баптаңыз.
3. Реттегішті (12) айналдыра отырып, қажетті дыбыс қаттылығын қойыңыз.
4. Радио белгіленген уақытта қосылады.

ОЯТҚЫШ СИГНАЛЫМЕН ОЯНУ

1. ON/AUTO/OFF ауыстырыпқосқышын (6) AUTO қалпына қойыңыз.
2. “Әуенмен ояну” бөліміндегі орнатуларды жүзеге асырыңыз.
3. Дыбыс қаттылығын/қоңырауды реттегішті (12) BUZZ жағдайына шертпек естілгенше бұраңыз. Қоңырау белгіленген уақытта қосылады.

“СЕРГЕК ҰЙҚЫ” ФУНКЦИЯСЫ

Оятқыштың сигналын немесе әуенді SNOOZE батырмасын (3) басу арқылы 9 минутке кейінге қалдыруға болады. Бұл уақытта сіз жеңіл көз шырымын алуыңызға болады. 9 минуттан кейін сигнал қайталананды.

АВТОМАТТЫ ТҮРДЕ СӨНУ ТАЙМЕРІ

1. Радиосағаттың бұл моделі “Автоматты түрде сөну таймері” қызметімен жабдықталған, ол белгіленген кезеңде – 1 сағат 59 минуттан 1 минутқа дейін – радионы автоматты түрде сөндіреді.
2. Ұйықтау уақытын белгілеу үшін, SLEEP батырмасын (9) басып, шығыршықты (8) солға (1 с. 59 мин. бастап уақыт аралығының азаюы жағына қарай) немесе оңға (уақыт 1с. 59 мин.) бұраңыз.
3. Белгіленген уақыт өтісімен радио автоматты түрде сөндіріледі. Оны белгіленген уақыттан бұрын сөндіргіңіз келсе, SNOOZE батырмасын (3) басыңыз.

Егер сіз музыкамен ұйықтап, музыкамен оянғыңыз келсе

Егер сіз музыкамен ұйықтап, музыкамен оянғыңыз келсе, ояну уақытын “Ояну уақытын белгілеу” бөлімінде көрсетілгендей белгілеңіз, ауыстырыпқосқышты (6) AUTO жағдайына қойыңыз. Автоматты түрде сөндірілу уақытын, “Автоматты түрде сөну таймері” бөлімінде

сипатталғандай қойыңыз және қалаған дыбыс қаттылығына қойыңыз. Радио белгіленген уақыт аралығы өтісімен автоматты түрде сөндіріледі де келесі күні қосылады.

Егер сіз оятқыш сигналымен ұйқыға кетіп және оянғыңыз келсе

“Егер сіз музыкамен ұйықтап, музыкамен оянғыңыз келсе” бөліміндегі нұсқауды орындаңыз, тек дыбыс қаттылығын/қоңырауды реттегішті BUZZ жағдайына қойыңыз.

КҮТІМ

Аспаптың корпусын жұмсақ матамен сүртіңіз, қажет болса сүрткішті суға дымқылдап алыңыз. Бұл жағдайда аспапты желіден ажыратып қойыңыз. Тазалау үшін абразивты немесе тазартқыш заттарды пайдаланбаңыз.

СПЕЦИФИКАЦИЯСЫ

Жиілік диапазоңдары:

AM - 530-1600 кГц,

FM2 - 88-108 МГц

Батарея: 9 В (жинаққа кірмейді)

Қорек көзі: 220-240 В ~ 50 Гц

Динамик кедергісі: 8 Ом

Құралдың қызмет ету мерзімі - 3 жыл

Өндіруші өз артынан құқықты қалдырады аспаптың сипаттамаларды өзгертуге алдына ескертпесіз.

Гарантиялық міндеттілігі

Гарантиялық жағдайдағы қаралып жатқан бөлшектер дилерден тек сатып алынған адамға ғана беріледі. Осы гарантиялық міндеттілігіндегі шағымдалған жағдайда төлеген чек немесе квитанциясын көрсетуі қажет.

Бұл тауар EMC – жағдайларға сәйкес келеді негізгі



Міндеттемелер 89/336/EEC

Дерективаның ережелеріне енгізілген Төменгі Ережелердің Реттелуі (73/23 EEC)

РАДИОСОАТ**Бошқаришни тартибга келтиргичлар ва функциялар**

1. Тармоқ сими
2. FM антеннаси
3. «SNOOZE» қисқа уйқу тугмачаси
4. Батарейкалар учун бўлинма
5. Соатни созлашни ўзгартгич RUN/ALM/TIME
6. «ON/OFF/AUTO» ларга функционал ўзгартувчи қисм
7. Ҷритиш дисплейи
8. Созлашнинг айланувчи ғилдиракчаси
9. «SLEEP» тугмачаси
10. Радионинг созланишини тартибга келтиргич
11. AM/FM диапазонларни ўзгартгич
12. Товуш/Қўнғироқ баландлигини тартибга келтиргич
13. Проектор
14. Проекторни улаш/ўчириш тугмачаси
15. Проектор учун минутларни созлаш тугмачаси M
16. Проектор учун соатни созлаш тугмачаси H
17. Проектор кескинлигини созлаш
18. Проектор учун вақтни ўрнатиш тугмачаси

Радио

1. ON/AUTO/OFF (6)ни ON ҳолатига қўйинг.
2. Диапазонларни ўзгартувчи қисм (11) ни керакли диапазонга қўйинг.
3. Радиони созлашни тартибга келтирувчи (10)ни бураш ёрдамида керакли эшиттириш берувчи радиостанцияга созлаб қўйинг.
4. Товушнинг баландлигини тартибга келтиргичдан (12) фойдаланиб, товушнинг баландлигини ўрнатинг.
5. FM-диапазондаги эшиттиришларни яхшироқ қабул қилиш учун антенна симини (2) тўлиқ чиқариб қўйинг.
6. Радиони ўчириш учун функцияларни ўзгартувчи қисмни (6) OFF ҳолатига қўйинг.

Жорий вақтнинг ўрнатилиши

Жорий вақтни ўрнатиш учун RUN/ALM/TIME (5) ўзгартгични TIME позициясига қўйинг ва (8) ғилдиракчани чапга (минутларни ўрнатиш

учун) ёки ўнга (соатни ўрнатиш учун) буранг. Соат созланганида RUN/ALM/TIME (5) ўзгартгични RUN позициясига қўйинг. Дисплейдаги (7) иккита липиллаган нуқта тўхташи керак.

Проектор учун жорий вақтнинг ўрнатилиши

Диққат! Дисплейда кўрсатилган ва проектор акс эттирадиган жорий вақт алоҳида ўрнатилиши керак.

Проектор:

Проекторнинг функцияларни ўзгартувчи қисмини (14) ON ҳолатига қўйиб қўйинг. T (18) тугмачасини босинг ва тутиб туринг, бунда H (16) тугмачасини босиб, соатни ва M (15) тугмачасини босиб, минутларни ўрнатинг. Проекторни ўчириш учун проекторнинг функцияларни ўзгартувчи қисмини (14) OFF ҳолатига қўйиб қўйинг.

Изоҳ: Проектор деворда ёки шифтда акс эттирадиган вақт қоронғи хонада ҳам яхши кўришиб туради. Проекциянинг максимал масофаси 0,6-2,7 м.

Проекциянинг ёруғлиги ва аниқлигини тартибга келтириш учун аниқликни созлашни тартибга келтиргичдан (17) фойдаланинг.

Ўйғониш вақтини ўрнатиш

Жорий вақтни ўрнатиш учун RUN/ALM/TIME (5) ўзгартгични ALM позициясига қўйинг ва (8) ғилдиракчани чапга (минутларни ўрнатиш учун) ёки ўнга (соатни ўрнатиш учун) буранг. Соат созланганида RUN/ALM/TIME (5) ўзгартгични RUN позициясига қўйинг. Дисплейдаги (7) иккита липиллаган нуқта тўхташи керак.

Диққат!

Ғилдиракчани жуда тез бараманг, чунки соатни ката тезликда созлаб бўлмайди.

Муסיқа оҳанглари остида ўйғониш

1. Функцияларни ўзгартувчи қисмини «ON/AUTO/OFF» (6)ни AUTO ҳолатига ўрнатиб қўйинг.
2. Радиони созлашни тартибга келтиргич (10) ёрдамида керакли станцияга созланг.

3. Тартибга келтиргични (12) бураб, керакли даражадаги овоз баландлигини ўрнатинг.
4. Радио белгиланган вақтда ишга тушади.

Будилник сигнали остида уйғониш

1. Функцияларни ўзгартувчи қисмни «ON/AUTO/OFF» (6)ни AUTO ҳолатига ўрнатиб қўйинг.
2. «Муסיқа оҳанглари остида уйғониш» бўлимидаги кўрсатмаларга амал қилинг.
3. (12) Товуш/Кўнғироқ баландлигини тартибга келтиргични BUZZ ҳолатига буранг. Кўнғироқ белгиланган вақтда ишга тушади.

«Қисқа уйқу» функцияси

SNOOZE тугмачасини босиш билан уйғотадиган соат (будильник) сигнални ёки куйга мос товушни 9 минутга ўчириб қўйиш мумкин. Бу вақт ичида сиз бироз мизғиб олингангиз мумкин. 9 минутдан кейин сигнал такрорланади.

Автоматик ўчириш таймери

1. Радиосоатнинг ушбу модели «Автоматик ўчириш таймери» функцияси билан жиҳозланган бўлиб, у радиони 1 минутдан – 59 минутгача бўлган вақт оралиғида автоматик тарзда ўчиради.
2. Бунинг учун (радио ишлаб турганида) SLEEP тугмачасини (9) босинг ва (8) ғилдиракчани чапга (1 минутдан – 59 минутгача бўлган интервални камайтириш томонига) ёки ўнгга (1 с. 59 м.) буранг.
3. Ўрнатилган вақтда радио автоматик тарзда ўзи ўчади. Радиони ўрнатилган вақтдан олдинроқ ўчириш учун SNOOZE (3) тугмачасини босинг.

Агар сиз муסיқа товушлари остида уйқуга кетиб, уйғонмоқчи бўлсангиз

Агар сиз муסיқа товушлари остида уйқуга кетиб, уйғонмоқчи бўлсангиз унда «Уйғонадиган вақтни ўрнатиш» бўлимида кўрсатилган тартибда уйғониш вақтини белгиланг ва функцияларни ўзгартувчи қисм (6)ни AUTO ҳолатига ўрнатиб қўйинг. «Автоматик ўчириш таймери» бўлимида кўрсатилган тартибда автоматик ўчириш вақтини белгиланг ва керакли даражадаги

овоз баландлигини ўрнатинг. Радио ўрнатиб қўйилган вақт оралиғи ўтганидан сўнг автоматик тарзда ўзи ўчади ва кейинги куни ишга тушади.

Агар сиз уйғотадиган соат (будилник) сигнали остида уйқуга кетиб, уйғонмоқчи бўлсангиз

«Агар сиз муסיқа товушлари остида уйқуга кетиб, уйғонмоқчи бўлсангиз» бўлими қоидаларига амал қилинг. Фақат товуш баландлиги/кўнғироқни тартибга солувчи қисмни BUZZ ҳолатига ўзгартиб қўйинг.

Парвариш қилиш

Асбоб корпусини юмшоқ мато билан артинг, зарур бўлганида латтани илик сувда хўллаб олинг. Тозалашдан олдин асбобни электр тармоғидан чиқариб қўйинг. Асбобни тозалаш учун абразив ёки тозаловчи моддаларни ишлатманг – улар корпусга шикаст етказиши мумкин.

Ўзига хос хусусиятлари

Частотали диапазонлари:

AM – 530-1600 кГц,

FM – 88-108 МГц

Батарейкаси: 9 В (қўшиб берилмайди)

Энергия олиш манбаи: 220-240 В ~ 50 Гц

Динамикнинг қаршилиги: 8 Ом

Ишлаб чиқарувчи жиҳоз хусусиятларини олдиндан маълум қилмасдан ўзгартириш ҳуқуқини сақлаб қолади.

Buyumning xizmat qilishining muddati - 3 yil

Кафолат шартлари

Ушбу жиҳозга кафолат бериш масаласида худудий дилер ёки ушбу жиҳоз харид қилинган компанияга мурожаат қилинг. Касса чеки ёки харидни тасдиқловчи бошқа бир молиявий ҳужжат кафолат хизматини бериш шарти ҳисобланади.

Ушбу жиҳоз 89/336/ЯЕС

Кўрсатмаси асосида белгиланган

ва Қувват кучини белгилаш

Қонунда (73/23 ЕЭС) айтилган

ЯХС талабларига мувофиқ
келади.



GB

A production date of the item is indicated in the serial number on the technical data plate. A serial number is an eleven-unit number, with the first four figures indicating the production date. For example, serial number 0606xxxxxxx means that the item was manufactured in June (the sixth month) 2006.

RUS

Дата производства изделия указана в серийном номере на табличке с техническими данными. Серийный номер представляет собой одиннадцатизначное число, первые четыре цифры которого обозначают дату производства. Например, серийный номер 0606xxxxxxx означает, что изделие было произведено в июне (шестой месяц) 2006 года.

UA

Дата виробництва виробу вказана в серійному номері на табличці з технічними даними. Серійний номер представляє собою одинадцятизначне число, перші чотири цифри якого означають дату виробництва. Наприклад, серійний номер 0606xxxxxxx означає, що виріб був виготовлений в червні (шостий місяць) 2006 року.

KZ

Бұйымның шығарылған мерзімі техникалық деректері бар кестедегі сериялық нөмірде көрсетілген. Сериялық нөмір он бір саннан тұрады, оның бірінші төрт саны шығару мерзімін білдіреді. Мысалы, сериялық нөмір 0606xxxxxxx болса, бұл бұйым 2006 жылдың маусым айында (алтыншы ай) жасалғанын білдіреді.

UZ

Жиҳоз ишлаб чиқарилган муддат техник хусусиятлар кўрсатилган лавҳачадаги серия рақамида кўрсатилган. Серия рақами ўн битта сондан иборат бўлиб уларнинг биринчи тўрттаси ишлаб чиқарилган вақтни ифода этади. Мисол учун 0606xxxxxxx серия рақами жиҳоз 2006 йилнинг июн ойида (олтинчи ойда) ишлаб чиқарилганлигини билдиради.







© ООО ГОЛДЕР-ЭЛЕКТРОНИКС, 2010
© GOLDER-ELECTRONICS LLC, 2010