

**Vitek®**

**MANUAL INSTRUCTION  
ИНСТРУКЦИЯ ПО ЭКСПЛУАТАЦИИ**

**PORTABLE STEREO CD/CD-R/MP3 DISC PLAYER  
WITH RADIO CASSETTE RECORDER**

**ОДНОКАССЕТНАЯ МАГНИТОЛА  
С CD/CD-R/MP3 ПРОИГРЫВАТЕЛЕМ**



**МОДЕЛЬ VT-3450**

ENGLISH

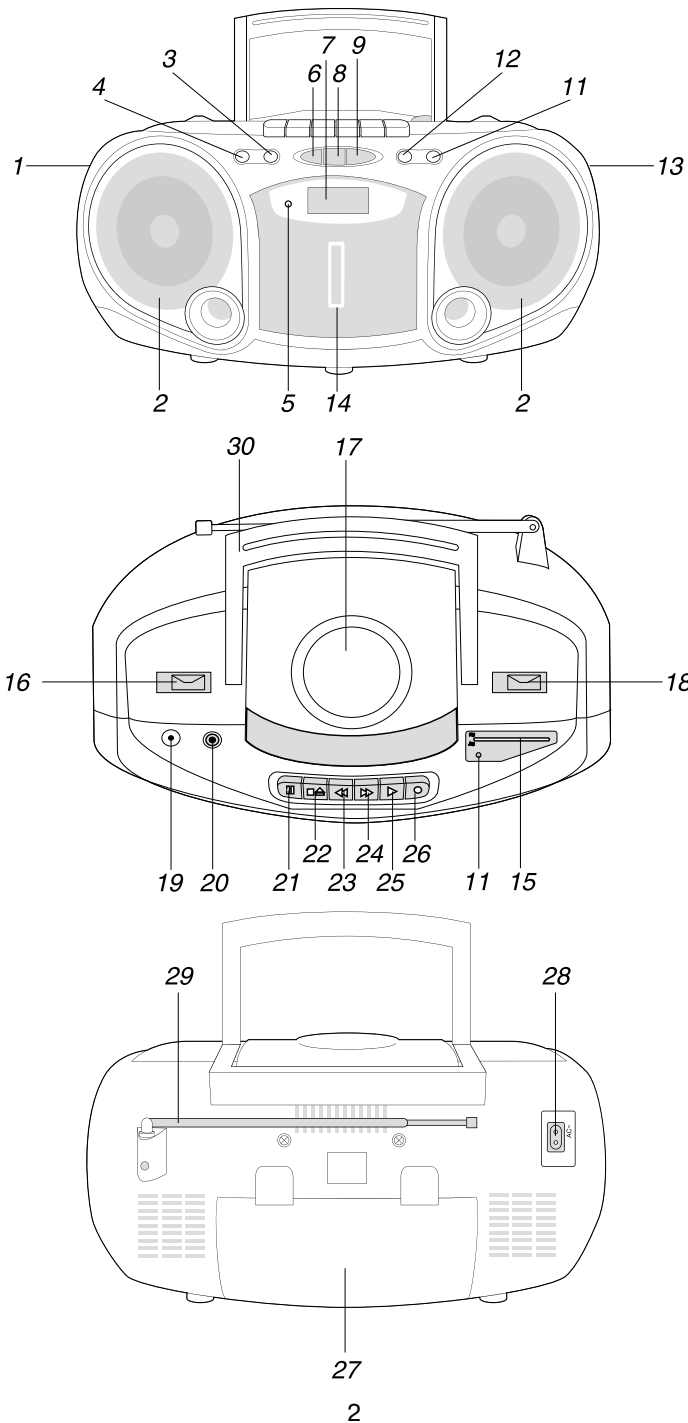

Гарантийный талон



Сведения о покупке

Модель: \_\_\_\_\_

Серийный №: MS 345000000 \_\_\_\_\_

Дата покупки: \_\_\_\_\_

Сведения о продавце

Название и адрес продающей организации \_\_\_\_\_

\_\_\_\_\_

Телефон: \_\_\_\_\_

Подтверждаю получение исправного изделия, с условиями гарантии ознакомлен

М.П.

Подпись покупателя \_\_\_\_\_

Внимание!  
Гарантийный талон действителен только при наличии печати продающей организации



Купон №3

Модель: \_\_\_\_\_ Серийный №: MS 345000000

Дата поступления в ремонт: \_\_\_\_\_

Дата выполнения ремонта: \_\_\_\_\_

Вид ремонта: \_\_\_\_\_

М.П.



Купон №2

Модель: \_\_\_\_\_ Серийный №: MS 345000000

Дата поступления в ремонт: \_\_\_\_\_

Дата выполнения ремонта: \_\_\_\_\_

Вид ремонта: \_\_\_\_\_

М.П.



Купон №1

Модель: \_\_\_\_\_ Серийный №: MS 345000000

Дата поступления в ремонт: \_\_\_\_\_

Дата выполнения ремонта: \_\_\_\_\_

Вид ремонта: \_\_\_\_\_

М.П.

Сл

№ п/п	Адрес	Телефон
1	Подсосенский пер., 12, стр.1 (м. Курская)	(095) 917-03-16
	Хохловский пер., 11/1 (м. Китай-город)	(095) 917-34-24
	Колокольников пер., 9/10, стр.5 (м. Сухаревская)	(095) 208-56-48
2	ул. Энтузиастов, 16	(3512) 34-04-95
3	ул. Ленина, 28 ул. Кольцевая, 12	(3912) 65-32-18 (3912) 36-67-09
4	ул. Донбасская, д., 1	(0732) 77-66-25
5	ул. Штеменко, 33	(8442) 72-85-58 72-71-27
6	Куйбышевское шоссе, 21	(0912) 44-63-17
7	ул. Фрунзе, д., 22	(0812) 61-88-00
8	ул. Пионерская, 23/40	(8152) 45-50-31
9	пер. Островского, 124	(8632) 39-93-29
10	ул. Светский пер., 4а	(3952) 45-19-11
11	Денди-Сервис Академия ул. Космический, д., 1	(3822) 42-42-66 (3822) 25-85-80
12	АИСТ-96 ул. 320 А	(8452) 51-41-99
13	ЭКРАН ул. 3	(8332) 37-20-78 62-79-66
14	Курском ул. 108-20-26 108-20-19	(812) 108-20-26 108-20-19
15	Сервис ул. 34-94-63 34-29-79	(8462) 34-94-63 34-29-79
16	ЧП ШЕЛ- ул. 3432) 23-10-20 3432) 70-62-63	(3432) 23-10-20 (3432) 70-62-63
17	ООО ул. 8512) 39-08-53	(8512) 39-08-53
18	ООО Астра ул. 35372) 1-45-99	(35372) 1-45-99
19	ООО Электрон-Серв ул. 0922) 24-08-19	(0922) 24-08-19
20	ЧП Лаптенкова С.О. (Дмитрий Вершинин)	(8152) 45-50-31
21	СПС-Мурманск ул. 8152) 45-50-31	(8152) 45-50-31
22	ООО БВС-2000 ул. (мага ул. 0752) 75-17-18	(0752) 75-17-18
23	ЗАО АКСОН-сервис ул. Сутырина, д., 9	(0942) 22-36-28
24	ТСН плюс пр-т 50-летия Октября, 36	(0822) 42-82-95
25	ТП-сервис ул. Красина, 41	(35222) 5-51-85
26	САМСОН ул. Стоялая, 19	(0855) 20-14-04
27	Вестер-Сервис ул. Горького, 50	(0112) 27-20-54
28	КОМИНКОМ ул. Брестская, 7	(3532) 62-77-01
29	СД-СЕРВИС ул. Морозова, 169	(8212) 27-14-71
30	Электроника (ЧП Кузнецов) ул. Алексеевская, 9	(8312) 19-41-08/10
31	ТЕХНИКА ул. Вишневого, 14	(8432) 38-31-37/07
32	КРИСТИ ул. Фрунзе, 45	(8634) 46-47-54
33	Радиокомплект ул. 9-я Подлесская, 25	(3412) 59-28-05
34	Vitek - сервис ул. Попова, 68	(3852) 35-37-50 35-37-51
35	ООО "Техмастер" ул. Большевитская, 131	(3832) 12-54-00
36	Космос Космический пр-т, 97А, к.4	(3919) 53-98-41

Получить информацию о других сервисных центрах Вы можете у продавца или по адресу в Интернет: [www.vitek-aus.ru](http://www.vitek-aus.ru)

## ENGLISH

- VOLUME CONTROL
- SPEAKERS
- MODE BUTTON
- EQ/PROGRAM BUTTON
- POWER INDICATOR
- CD STOP BUTTON
- LCD DISPLAY
- CD ESP/10 + BUTTON
- CD PLAY/PAUSE BUTTON
- FORWARD SKIP/SEARCH BUTTON
- FM STEREO INDICATOR
- BACKWARD SKIP/SEARCH BUTTON
- TUNING CONTROL
- CASSETTE DOOR
- DIAL SCALE
- FUNCTION SWITCH
- CD DOOR
- BAND SWITCH
- BUILT-IN MICROPHONE
- HEADPHONE JACK
- PAUSE BUTTON
- STOP/EJECT BUTTON
- FAST FORWARD BUTTON
- REWIND BUTTON
- PLAY BUTTON
- RECORD BUTTON
- BATTERY COMPARTMENT COVER
- AC INPUT SOCKET
- TELESCOPIC ANTENNA
- HANDLE

## INTRODUCTION

Thank you for buying this product.

Please read through these operating instructions so you will know how to operate your equipment properly. After you have finished reading the instruction, put them away in a safe place for future reference.

## WARNING

To prevent fire or shock hazard, do not expose this appliance to rain or moisture. To avoid electrical shock, do not open the cabinet, refer servicing to qualified personnel only.

## CAUTION

Use of controls or adjustments or performance of procedures other than those specified herein may result in hazardous radiation exposure.

## DANGER

Invisible laser radiation when open and interlock failed or defeated. Avoid direct exposure to beam.

CLASS 1 LASER PRODUCT  
LUOKAN 1 LASERLAITE  
KLASS 1 LASERAPPARAT

This compact disc player is classified as a **CLASS 1 LASER PRODUCT**. **THE CLASS 1 LASER PRODUCT** label is located on the rear exterior.

**NOTE:** The manufacturer is not responsible for any radio or TV interference caused by unauthorized modifications to this equipment. Such modifications could void the user's authority to operate the equipment.

## POWER SUPPLY

## BATTERY OPERATION

- Remove the Battery Compartment Cover by gently pushing the clips downward and outwards.
- Install 6 x 'C' size batteries (UM-2 or equivalent) and take care that the correct polarities are observed.
- Replace the battery compartment cover (27).

## NOTE:

- The AC line cord must be removed for battery operation.
- To avoid damage which may result from leaking batteries, remove the batteries when they become exhausted or when the unit is not to be used for a long period of time.

## AC MAINS OPERATION

- Before making any connections, check that the voltage marked on the rating plate of the unit corresponds with your household supply.
- Insert the AC line cord plug into the AC INPUT SOCKET (28) of the unit and plug the other end of the cord into a standard household supply outlet.

## ENGLISH

## РУССКИЙ

## SIGNS IN LCD DISPLAY WINDOW

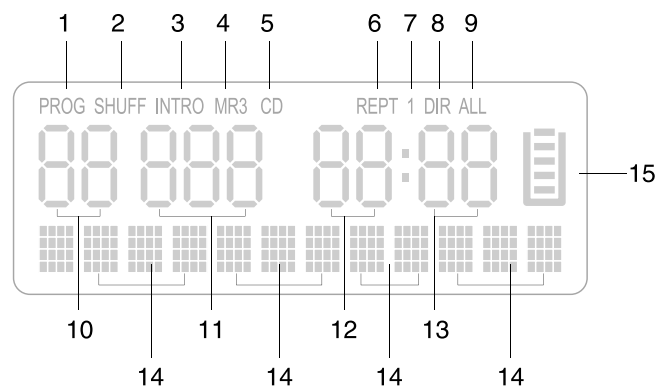

1. "PROG" shows during programmed playing.
2. "SHUFF" shows during random playing.
3. "INTRO" shows during intro scan playing.
4. "MP3" shows when the disc being played is a MP3 disc.
5. "CD" shows when the disc being played is a CD.
6. "REPT" shows during repeat playing.
7. "REPT 1" shows during single track repeat playing.
8. "REPT DIR" shows during single album tracks repeat playing (only for MP3 disc).
9. "REPT ALL" shows during the whole disc repeat playing.
10. This is the current album number during MP3 playing.
11. This is the number of the track being played.
12. This is the elapsing minute of the track being played.
13. This is the elapsing second of the track being played.
14. This is the status column. During MP3 playing, it also shows the playing information of the current track.
15. The symbol shows when the ESP (Electronic Shock Protection) function is activated.

## TO PLAY THE RADIO

1. Slide the FUNCTION switch (16) to the RADIO position.
2. Select the desired wave band with the BAND switch (18).
3. Tune to the desired station by rotating the TUNING CONTROL (13). (Move the control back and forward until you get the strongest clearest sound).
4. The built-in AM antenna and external FM TELESCOPIC ANTENNA (29) are directional.
  - When receiving an FM broadcast, fully extend the FM TELESCOPIC ANTENNA (29) and position for the best reception.
  - For AM, rotate the whole set until the best reception is heard.
5. Adjust the volume level to your personal listening taste.
6. To turn off the radio, slide the FUNCTION Switch (16) to the TAPE position.

## Note:

- If a particular FM (STEREO) station is weak, or you hear too much background noise, try moving the position of the band selector switch to the FM (MONO) position. This can often result in a much clearer reception.
- When the band selector switch is set to FM STEREO and a stereo broadcast is being received, the FM STEREO indicator (11) on the top of the unit will be light up.

## ТЕХНИЧЕСКОЕ ОБСЛУЖИВАНИЕ

## КОМПАКТ-ДИСК

Для обеспечения нормального воспроизведения компакт-дисков следует соблюдать следующие требования.

- Нельзя писать на поверхностях диска, особенно на поверхности без лейбла. Сигналы считываются с поверхности без лейбла.
- Следует оберегать диски от воздействия прямых солнечных лучей, тепла и чрезмерной влажности. Если диск влажный, протрите его перед использованием мягкой сухой тканью.
- При обращении с диском следует держать его за края. Отпечатки пальцев, грязь или влага на диске вызовут помехи или ошибку воспроизведения. Если диск загрязнен или его воспроизведение неправильное, следует очистить его мягкой сухой тканью, стирая загрязнения от центра к краям по радиусу.

## КАССЕТНАЯ ЛЕНТА

- Прежде чем вставить кассету в кассетоприемник, следует натянуть ослабленную ленту карандашом. Не касайтесь поверхности ленты.
- Для предотвращения случайного стирания записи удалите предохранительный язычок кассеты. Заклеив скотчем отверстие от язычка, Вы можете снова осуществить запись на кассету.

## СПЕЦИФИКАЦИЯ

Питание	AC 230 В~50 Гц; DC9V (C) x 6
Выходная мощность	2 Вт x 2 (RMS) 200 Вт (P.M.P.O.)
Диапазон AM	540 - 1600 КГц
Диапазон FM	64 - 108 МГц
Размер	Примерно 610 x 230 x 240 мм
Вес	Приблизительно 4,67 кг.
Сопротивление динамиков	8 Ом
Сопротивление наушников	32 Ом

## СРОК СЛУЖБЫ МАГНИТОЛЫ НЕ МЕНЕЕ 5-ТИ ЛЕТ

## УСЛОВИЯ ГАРАНТИЙНОГО ОБСЛУЖИВАНИЯ

## Уважаемый покупатель!

Фирма VITEK выражает благодарность за Ваш выбор и гарантирует высокое качество и безупречное функционирование приобретенного Вами изделия при соблюдении правил его эксплуатации.

Срок гарантии на все изделия - 12 месяцев со дня покупки. Данным гарантийным талоном VITEK подтверждает исправность данного изделия и берет на себя обязательство по бесплатному устранению всех неисправностей, возникших по вине производителя.

Гарантийный ремонт может быть произведен в авторизованном сервис-центре на территории России.

## Условия гарантии:

1. Настоящая гарантия имеет силу при соблюдении следующих условий:
  - правильное и четкое заполнение гарантийного талона с указанием наименования модели, ее серийного номера, даты продажи и печати фирмы-продавца в гарантийном талоне и отрывных купонах;
  - наличие оригинала квитанции (чека), содержащего дату покупки.
2. VITEK оставляет за собой право на отказ в гарантийном обслуживании в случае непредоставления вышеуказанных документов, или если информация в них будет неполной, неразборчивой, противоречивой.
3. Гарантия не включает в себя периодическое обслуживание, установку, настройку изделия на дому у владельца.
4. Не подлежат гарантийному ремонту изделия с дефектами, возникшими вследствие:
  - механических повреждений;
  - несоблюдения условий эксплуатации или ошибочных действий владельца;
  - неправильной установки, транспортировки;
  - стихийных бедствий, а также других причин, находящихся вне контроля продавца и изготовителя;
  - попадания внутрь изделия посторонних предметов, жидкостей, насекомых;
  - ремонта или внесения конструктивных изменений неуполномоченными лицами;
  - использования аппаратуры в профессиональных целях;
  - при выходе из строя деталей, обладающих ограниченным сроком службы.
5. Настоящая гарантия не ущемляет законных прав потребителя, предоставленных ему действующим законодательством.

## РУССКИЙ

## ENGLISH

6. Для программирования других треков, повторите шаги 3-5.  
7. Для начала запрограммированного воспроизведения нажмите кнопку "PLAY/PAUSE" (9).

**ПОИСК ТРЕКА ПО НАЗВАНИЮ ПЕСНИ**

Вы можете найти желаемый трек, написав название песни на английском языке на дисплее, для этого:

В режиме остановки нажмите и удерживайте кнопку MODE (3) в течение нескольких секунд до тех пор, пока на дисплее не появится надпись "SEARCH NAME". После того как на дисплее появится "A", Вы можете писать название песни.

Для написания букв и цифр воспользуйтесь кнопками SKIP/SEARCH ◀/▶ (12, 10). После выбора нужного символа, нажмите кнопку MODE (3) для написания следующего. Для удаления символа, воспользуйтесь кнопкой STOP (6).

По окончании написания названия песни, для поиска и воспроизведения трека нажмите кнопку "PLAY/PAUSE" (9). Если название песни написано неправильно, на дисплее появится надпись "NOT FOUND". Максимальное число символов 8.

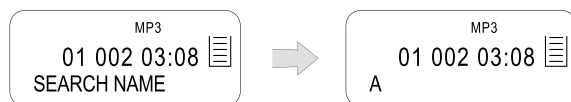
**АНТИ-ШОК**

Функция "АНТИ-ШОК" необходима для предотвращения порчи или остановки звука, когда прибор находится под влиянием тряски или вибрации во время проигрывания.

- Когда плеер подвержен вибрации во время воспроизведения мелодий, данные, хранимые в памяти, продолжают расшифровываться. Это дает время для стабилизации и продолжения считывания новых данных.
- Если прибор подвергается продолжительным вибрациям и вся информация, хранимая в памяти, использована, то на дисплее высветится знак, напоминающий об этом. В этом случае звук может остановиться на мгновение.
- Для того, чтобы включить функцию анти-шока при воспроизведении компакт-диска, нажмите кнопку CD ESP/10+ (8). При воспроизведении MP3-диска функция включается автоматически.

**Примечание:** Анти-шок для компакт-диска - 40 с., для MP3 - 80 с.

**ГРАФИЧЕСКИЕ ЭКВАЛАЙЗЕРЫ**

Вы можете выбрать различные звуковые эффекты с помощью переключателя EQ/PROG (4). В режиме воспроизведения CD или MP3 диска нажмите кнопку EQ/PROG (4) один раз - усиление низких частот, два раза - поп-эффект, три раза - классический эффект музыки, четыре раза - эффект джаза, пять раз - рок-эффект, шесть раз - обычное воспроизведение.

**ПРОСЛУШИВАНИЕ ЧЕРЕЗ НАУШНИКИ**

Наушники (3.5 мм) подключаются в гнездо PHONE (20). При подключении наушников динамики магнитолы автоматически отключаются. Настройка звучания осуществляется при помощи тех же регуляторов, как и при обычном прослушивании.

**STEREO PHONES JACK**

A Stereo Phone Jack (3.5mm) has been provided on the top of the cabinet, so that you can listen to the set without disturbing others. To use this jack, plug in low impedance headphones/earphones and adjust the VOLUME CONTROL (1) to a comfortable listening level.

Note: When external headphones/earphones are connected, the sound from the unit of main speakers will be muted.

Caution: Listening at high power for a long moment could damage users' ears.

**CASSETTE OPERATION****RECORD button (26)**

Press to make a recording from either the CD or radio or internal microphone.

Note: If a recordable cassette is installed, when the RECORD button (26) is pressed, the PLAY button (25) will be depressed at the same time. The record key will not go down if the cassette is protected; see 'Protecting recordings from being erased'.

**PLAY button (25)**

Press the PLAY button (25) to start playing a cassette.

**REWIND button (24)**

Press the REWIND button (24) to rewind a tape quickly. Press STOP/EJECT button (22) to release the button at the end of the tape.

**FAST FORWARD button (23)**

Press the FAST FORWARD button (23) to advance the tape quickly. Press STOP/EJECT button (22) to release the button at the end of the tape.

**STOP/EJECT button (22)**

Press the STOP/EJECT button (22) to cancel a selection, i.e, press this button during cassette play to stop the tape.

In stop mode, press the button to eject the cassette.

**PAUSE button (21)**

The PAUSE button (21) can be used to interrupt a Recording or Playback temporarily and is useful for editing the content of the recorded tracks. Press the button once to pause the recording, press the button again to continue the recording.

Note: In Pause mode, the Cassette motor is still energized, therefore the feature should not be used for long periods of time.

**AUTOMATIC STOP**

The Cassette mechanism has a built-in automatic stop. During Playing/Recording, the unit will automatically stop when the end of the tape is detected.

**TO PLAY A CASSETTE TAPE**

1. Open the cassette door by pressing the cassette STOP/EJECT button (22).
2. Insert a cassette with the exposed tape facing upwards and the full reel on the left (unit plays from left to right) into the guides on the inside of the cassette door.
3. Close the cassette door.
4. Set the FUNCTION switch (16) to the TAPE position.
5. Press the cassette PLAY button (25) to start the tape playing.
6. Adjust the VOLUME CONTROL (1) to a comfortable listening level.
7. To stop the tape playing, press the STOP/EJECT button (22). Press the button again to open the cassette door and eject the tape.

**Note:** During play, when the end of the tape is reached the PLAY button (25) will pop up and play will stop.

## ENGLISH

To play the other side of the tape, remove the cassette, turn the cassette over so that the full reel is on the left, insert the cassette and press the PLAY button (25).

### CARE OF CASSETTE TAPES TO HELP AVOID TANGLES

Loose tape may jam or get tangled in the cassette recorder. With a hexagonal pencil or a similar tool, gently turn the pencil to tighten the tape.

If the spool feels tight when taking up slack tape as described above, this may be due to ridges on the spool of tape. Tight spools can lead to uneven playback speed or tape tangling. In most cases the ridges can be removed by fast winding the cassette from one end to the other and back again.

Avoid the use of C120 tapes with this unit.

### PROTECTING RECORDINGS FROM BEING ERASED.

To prevent recordings from being erased accidentally, break out the tab(s) with a screwdriver. When the edge with the exposed tape is facing away from you, the tab that protects the side that is uppermost is on your right.

To record on a protected cassette, seal the open slots with adhesive tape.

### MAINTENANCE

If the sound becomes muffled or in any case after every 15 hours of operation, clean the pinch roller, capstan, erase head and record / play head. Open the cassette door and use a cotton bud moistened with special tape head cleaning fluid.

### CAUTION

Never touch any of the parts described above with a metal object. Do not insert a cassette until the cleaned parts are completely dry.

### AUTOMATIC LEVEL CONTROL (ALC)

This set has the latest Automatic Level control circuitry, therefore, it is not necessary to adjust the Volume Control when recording. This circuit automatically records at the correct level and prevents over loading. Note: While recording you may adjust the VOLUME control (1) as you desire without affecting the recording operation.

### TO RECORD FROM THE BUILT-IN RADIO

1. Slide the FUNCTION switch (16) to the RADIO position and tune to the desired station.
2. Load a cassette into the cassette compartment, with the full reel on the left.
3. Press the cassette RECORD button (26) until it locks in the down position (PLAY button (25) is depressed at the same time) and recording will start.
4. To end the recording, press the cassette STOP/EJECT button (22). If this button is not pressed, the recording will stop automatically when the end of the tape is reached.
5. To listen to your recording, press the cassette REWIND button (24) until the start point of the recording is reached and then press the PLAY button (25). Use the VOLUME control (1) to adjust the playback level to your personal taste.

Note: On each end of the tape, there is a tape leader and no recording will take place over this portion of the tape. If you wish recording to take place as soon as the RECORD button (26) is pressed, please ensure that the leader is winded past the record head.

### TO RECORD FROM A COMPACT DISC

1. Slide the FUNCTION switch (16) to the CD position.
2. Load a cassette into the cassette compartment with the full reel on the right.
3. Insert the compact disc from which you wish to record and close the CD door (17).
4. Press the cassette PAUSE button (21) on the tape deck.
5. Press the cassette RECORD and PLAY buttons (26 & 25), so they lock in the down position. (The unit is now in recording standby mode)

## РУССКИЙ

### ПРОИГРЫВАНИЕ В РЕЖИМЕ "INTRO"

1. В режиме воспроизведения нажмите кнопку MODE (3) четыре раза, при этом на дисплее появится индикатор "INTRO".
2. Нажмите на кнопку "PLAY/PAUSE" (9) для сканированного воспроизведения треков MP3-диска.

### ВОСПРОИЗВЕДЕНИЕ ДОРОЖЕК В ПРОИЗВОЛЬНОМ ПОРЯДКЕ

Альбомы и треки MP3-диска могут воспроизводиться в произвольном порядке (выбор последовательности проигрыватель осуществляет самостоятельно). Для этого в режиме воспроизведения нажмите кнопку MODE (3) пять раз, при этом на дисплее появится индикатор "SHUFF", а затем кнопку "PLAY/PAUSE" (9).

### ВОСПРОИЗВЕДЕНИЕ ВЫБРАННЫХ ТРЕКОВ

- Для поиска желаемых треков одного альбома воспользуйтесь кнопками SKIP/SEARCH ◀/▶ (12, 10).
- Если Вы желаете выбрать треки, находящиеся в разных альбомах, для этого:
  1. Нажмите и, в течение нескольких секунд, удерживайте кнопку CD ESP/10+ (8), на дисплее замигает номер текущего альбома.
  2. Для выбора номера альбома воспользуйтесь кнопками SKIP/SEARCH ◀/▶ (12, 10).
  3. Нажмите кнопку "PLAY/PAUSE" (9), начнется воспроизведение первого трека в выбранном альбоме.
  4. Для выбора конкретного трека данного альбома, воспользуйтесь кнопками SKIP/SEARCH ◀/▶ (12, 10).

**Пример:** Вы хотите прослушать 2 трек 9-го альбома. Для этого:

- Нажмите и удерживайте кнопку CD ESP/10+ (8), на дисплее замигает номер альбома "01".
- Для поиска 9-го альбома воспользуйтесь кнопками SKIP/SEARCH ◀/▶ (12, 10).
- Нажмите кнопку "PLAY/PAUSE" (9), начнется воспроизведение 1-го трека 9-го альбома.
- Для выбора 2-го трека воспользуйтесь кнопкой SKIP/SEARCH ▶ (10).

### ПРОГРАММИРОВАННОЕ ВОСПРОИЗВЕДЕНИЕ

**Примечание:** Программирование диска возможно только в режиме остановки диска. Вы можете запрограммировать до 20 дорожек.

1. В режиме остановки нажмите кнопку EQ/PROG (4).
2. Для выбора номера каталога воспользуйтесь альбомом SKIP/SEARCH ◀/▶ (12, 10).
3. Нажмите кнопку EQ/PROG (4) еще раз.
4. Для выбора конкретного трека данного каталога, воспользуйтесь кнопками SKIP/SEARCH ◀/▶ (12, 10). Для подтверждения номера выбранного трека нажмите кнопку EQ/PROG (4).
5. Повторите шаг 4 для программирования других треков.
6. Для начала запрограммированного воспроизведения нажмите кнопку "PLAY/PAUSE" (9).

**Пример:** Вы хотите запрограммировать 3-й трек 5-го каталога.

1. В режиме остановки нажмите кнопку EQ/PROG (4), при этом на дисплее появится "01" и "P-01".
2. Для выбора 5-го каталога воспользуйтесь кнопками SKIP/SEARCH ◀/▶ (12, 10), при этом на дисплее появится "05".
3. Нажмите кнопку EQ/PROG (4), при этом на дисплее появится номер трека "000".
4. Для выбора 3-го трека воспользуйтесь кнопками SKIP/SEARCH ◀/▶ (12, 10), при этом на дисплее появится "003".
5. Снова нажмите кнопку EQ/PROG (4), при этом на дисплее появится "P-02" - Вы можете запрограммировать следующие треки.

## РУССКИЙ

## ENGLISH

воспроизведения нажмите кнопку MODE (3) четыре раза, при этом на дисплее появится индикатор SHUFF, а затем кнопку "PLAY/PAUSE" (9).

**ПРОГРАММИРОВАННОЕ ВОСПРОИЗВЕДЕНИЕ**

Программированное воспроизведение позволяет прослушать мелодии в желаемом порядке. Вы можете запрограммировать до 20 дорожек.

1. Поместите диск в отсек (17).
2. В режиме остановки нажмите кнопку EQ/PROG (4), при этом на дисплее появится "P-01" и индикатор PROG.
3. Нажмите кнопку SKIP/SEARCH ◀/▶ (12, 10), чтобы выбрать нужную дорожку. Дисплей высветит ее номер.
4. Нажмите кнопку EQ/PROG (4) еще раз.
5. Повторите шаги 3-4 для программирования других дорожек.
6. Для воспроизведения нажмите на кнопку PLAY/PAUSE ▶/|| (9). По окончании воспроизведения последней запрограммированной дорожки магнитола автоматически остановится.
7. Для отмены запрограммированного воспроизведения нажмите кнопку "STOP" ■ (6) дважды или просто откройте крышку отсека для компакт-диска.

PROG CD  
000 P - 01

PROG CD  
002 P - 01

PROG CD  
000 P - 02

PROG CD  
002 00:01

**MP3-ДИСК**

- Установите режим CD/MP3 при помощи функционального переключателя (16).
  - Установите регулятор громкости (1) в желаемое положение.
  - Откройте отсек для компакт-диска (17). Загрузите компакт-диск в отсек и закройте его.
  - Нажмите кнопку "PLAY/PAUSE" ▶/|| (9).
- На дисплее высветится следующая информация (Пример):



Воспроизведение и остановка, поиск нужных треков для MP3 дисков осуществляется теми же кнопками, что и для компакт-дисков (см. раздел "Компакт-диск").

**ПОВТОР ОДНОЙ ДОРОЖКИ**

Во время воспроизведения MP3-диска, нажмите кнопку MODE (3) один раз для повторного воспроизведения текущего трека. При этом на дисплее появится REPT 1.

**ПОВТОР ОДНОГО АЛЬБОМА**

Во время воспроизведения MP3-диска, нажмите кнопку MODE (3) два раза для повторного воспроизведения треков одного альбома. При этом на дисплее появится REPT DIR.

**ПОВТОР ВСЕГО ДИСКА**

Во время воспроизведения MP3-диска, нажмите кнопку MODE (3) три раза для повторного воспроизведения всего диска. При этом на дисплее появится REPT ALL.

6. Start the CD playing by pressing the CD PLAY/PAUSE button (9).
7. Press the cassette PAUSE button (21) again and then recording begins.
8. To end the recording, press the cassette STOP/EJECT button (22).
9. Press the CD STOP button (6) and then move the FUNCTION switch (16) to the TAPE position.
10. To listen to your recording, press the REWIND button (24) to return to the point where the recording started and then press the PLAY button (25).

**TO RECORD FROM THE BUILT-IN MICROPHONE**

1. Set the FUNCTION Switch (16) to the TAPE position.
2. Load the cassette, which you wish to record on into the guides on the cassette door. (Full reel on the left hand side).
3. Press the cassette RECORD button (26) and speak into the BUILT-IN MICROPHONE (19) on the top left of the unit.
4. Press the STOP/EJECT button (22) to end the recording.
5. Rewind the tape and then press the PLAY button (25) to listen to your recording.

**TO ERASE A TAPE**

1. Set the FUNCTION switch (16) to the TAPE position.
2. Press the cassette RECORD button (26). Any recording, which was present on the tape will be erased. (During this process, take care that ambient sound is not recorded through the built-in microphone).

**CD OPERATION AND HANDLING A DISC  
CARE AND HANDLING OF COMPACT DISCS**

In order to achieve a long trouble free performance from your compact discs, please observe the following points.

- When handling the CD, take care not to touch the playing surface, hold the disc by its outer edge.
- Do not expose the disc to direct sunlight, high temperature or dusty environments.
- Do not stick labels onto the disc or write on them with a ball point pen or anything not specifically suited to the purpose.
- Clean the disc by wiping from the center outwards, never use a circular motion.
- Use a clean dry cloth. Do not use any type of cleaning agent or solvent.
- When not in use, store them in their original protective cases.

**LOADING A DISC**

1. Slide the FUNCTION switch to the CD position.
2. Open the CD door.
3. Insert a disc with the label side facing upward (if the disc is upside down, the display will show "No disc").
4. Close the CD door by hand.

**NOTE:** Never touch the laser lens inside the CD compartment. If it ever gets dirty, clean it with a CD cleaner disc.

**REMOVING A DISC**

1. Make sure the CD is not playing. If it is, press the CD STOP button.
2. Open the CD door.
3. Gently remove the disc.
4. Close the CD door by hand.
5. Replace the disc in its protective storage box.

**MUSIC APPRECIATE EFFECT SELECTION**

In CD/MP3 playing mode, Pressing the EQ/PROGRAM button (4) different times gives you different sound effects. The music of dbb type appears by pressing the button one time, and two times pressing the button gives you the music of popular type, three times gives you the classic type, four times gives you the jazz type, five times gives you the rock type, and six times gives you the normal type.

## ENGLISH

## РУССКИЙ

**PLAYING A CD**

1. Make sure the power is connected, slide the FUNCTION switch (16) to CD(MP3) position, POWER indicator will light.
2. Load a disc into the CD compartment. Close the CD door, the disc will begin to spin, and " " appears on the display.
3. Adjust the VOLUME control (1) to the desired volume level.
4. To stop playing temporarily, press the CD PLAY/PAUSE button.
  - The current playing track will flash on the display.
  - Resume to normal play by pressing PLAY/PAUSE button (9) again.
5. To stop playing, press the STOP button (6). The total tracks' number and whole playing time (e.g. A disc contains 14 tracks) will be shown on the display.
6. To turn off the player, slide the FUNCTION switch (16) to TAPE position.

**TRACKS SKIPPING**

Press the BACK and FWD SEARCH buttons during play to skip to the desired track.

1. Press the ► button to skip to the next track on the disc.
2. Press the ◀ button once to skip to the beginning of the track currently playing.
3. Press the ► button twice or more to skip to previous tracks.

**FORWARD/REVERSE SEARCH**

Press and hold the BACK or FWD SEARCH buttons (12 or 10) during play to scan the disc at high speed. When the desired section of the disc is found, release the button. Normal play will resume.

- FWD ..... FORWARD  
 ◀ BACK ..... REVERSE

1. If you press and hold the FWD button while playing, it will scan the disc forward from the current played track at high speed.
2. If you press and hold the BACK button while playing, it will scan the disc backward from the current played track at high speed.

**ELECTRONIC SHOCK PROTECTION SYSTEM**

The digital ELECTRONIC-SHOCK PROTECTION function uses semiconductor memory to prevent the sound from skipping when the unit is subjected to shocks and vibration during play.

- While the disc begins to play, the "L" indicator appears in the display and the digital ELECTRONIC SHOCK PROTECTION function turns on automatically. The digital data is stored in a "read-ahead" memory buffer before it is decoded and played. The "L" mark changes to "E" mark, indicating that the data buffer is full.
- When the unit is subjected to a shock during play, the data stored in memory continues to be decoded and played. This gives the pickup time to stabilize and continue reading new data. As the data is read from memory the indicator changes to "E".
- Once the pickup returns to its original position, new data is stored in memory and the display changes back to the "L" mark.

Press the ESP button to turn the digital electronic shock protection function off.

NOTE: Keep the digital electronic shock protection function off when using the unit in a stable location where it will not be subjected to shocks. The battery power consumption is reduced when the electronic shock protection function is turned off.

NOTE: When the digital electronic shock protection function is switched on or off, the sound will be interrupted for 1 to 2 seconds. This is normal (the interrupted time is used for the memory on or off).

NOTE: When playing MP3, the ESP function could not be cancelled.

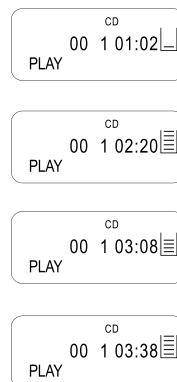
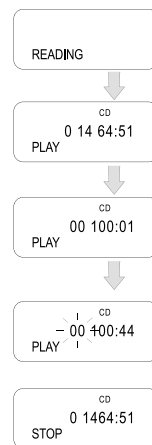
**РЕЖИМ "ПАУЗА"**

Вы можете остановить воспроизведение или запись в любое время, нажав на клавишу "PAUSE" II (21). Лентопротяжный механизм в это время продолжает работать, поэтому используйте эту функцию на короткое время. Повторное нажатие клавиши отменяет паузу.

**Предостережение:**

- Механизм "Автостоп" может не сработать в режиме воспроизведения, если магнитола работает от подсевших батареек.
- Отключайте прибор от сети, если вы его не используете длительное время.
- Не оставляйте клавиши в нажатом положении на долгое время.

**СИСТЕМА "АВТОСТОП"**

Магнитола снабжена механизмом "Автостоп", который автоматически выключает воспроизведение или запись, если кассета заканчивается.

**КОМПАКТ-ДИСК****ВОСПРОИЗВЕДЕНИЕ КОМПАКТ-ДИСКА**

- Установите режим "Компакт-диск"(CD/MP3) при помощи функционального переключателя (16).
- Установите регулятор громкости (1) в желаемое положение.
- Откройте отсек для компакт-диска (17).
- Загрузите компакт-диск в отсек и закройте его. Дисплей (7) высветит общее количество дорожек.
- Нажмите кнопку "PLAY/PAUSE" ► / II (9). Начнется воспроизведение диска. Дисплей высвечивает номер каждой воспроизводимой дорожки.
- Чтобы временно прервать воспроизведение, нажмите кнопку "PLAY/PAUSE" ► / II (9).
- Чтобы прервать воспроизведение, нажмите на кнопку "STOP" ■ (6), при этом на дисплее отразится общее количество треков.

**ПОИСК ЖЕЛАЕМОГО ТРЕКА**

Нажмите и удерживайте кнопки SKIP/SEARCH ◀/► (12,10), пока не найдете нужную дорожку или нужный момент записи.

**ПОВТОРНОЕ ВОСПРОИЗВЕДЕНИЕ**

Вы можете повторить воспроизведение одной или нескольких дорожек множество раз.

**ПОВТОР ОДНОЙ ДОРОЖКИ:** Нажмите кнопку MODE (3) один раз, при этом на дисплее появится индикатор REPT 1. Для выбора желаемого трека воспользуйтесь кнопками SKIP/SEARCH ◀ (12) или ► (10). Когда номер желаемой дорожки отразится на дисплее, нажмите "PLAY/PAUSE" ► / II (9).

**ПОВТОР ВСЕХ ДОРОЖЕК:** Нажмите кнопку MODE (3) дважды, при этом на дисплее появится индикатор REPT ALL. Для начала воспроизведения нажмите "PLAY/PAUSE" ► / II (9). Для отмены запрограммированного воспроизведения нажимайте кнопку MODE (3) до тех пор, пока индикаторы не исчезнут с дисплея.

**ВОСПРОИЗВЕДЕНИЕ В РЕЖИМЕ "INTRO"**

1. В режиме остановки или воспроизведения нажмите кнопку MODE (3) три раза, при этом на дисплее появится индикатор INTRO.
2. Нажмите на кнопку "PLAY/PAUSE" (9) для воспроизведения первых 10 секунд каждой дорожки.

**ВОСПРОИЗВЕДЕНИЕ ДОРОЖЕК В ПРОИЗВОЛЬНОМ ПОРЯДКЕ**

Дорожки диска могут воспроизводиться в произвольном порядке (выбор последовательности проигрыватель осуществляет самостоятельно). Для этого в режиме остановки или

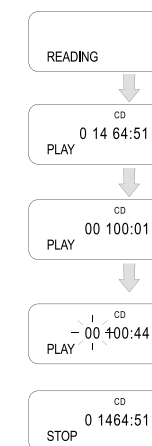

# РУССКИЙ

# ENGLISH

## РАДИОПРИЕМНИК

- Установите функциональный переключатель (16) в положение "RADIO".
- Выберите желаемый диапазон переключателем диапазонов (18).
- Найдите нужную передающую станцию, вращая регулятор настройки (13).
- Установите регулятор громкости (1) в желаемое положение.
- Для наилучшего приема в диапазоне FM, выдвиньте полностью антенну (29) и сориентируйте ее под нужным углом.
- Для стереоприема установите частотный переключатель (18) в положение FM ST, при этом загорится индикатор FM-стерео (11).
- Чтобы отключить радио, установите функциональный переключатель в положение TAPE.

## МАГНИТОФОН

### ВОСПРОИЗВЕДЕНИЕ КАССЕТЫ

1. Установите функциональный переключатель (16) в положение TAPE.
2. Нажмите кнопку STOP/EJECT ■/▲ (22), чтобы открыть крышку кассетоприемника.
3. Вставьте кассету с записью в деку (14) и закройте крышку.
4. Для воспроизведения нажмите кнопку PLAY ▶ (25).
5. Чтобы остановить воспроизведение, нажмите клавишу STOP/EJECT ■/▲ (22).
6. Чтобы перемотать ленту вперед, нажмите кнопку F.FWD ►► (23).
7. Чтобы перемотать ленту назад, нажмите кнопку REW ◄◄ (24).
8. Чтобы временно остановить воспроизведение, нажмите кнопку PAUSE II (21).
9. Чтобы возобновить воспроизведение, нажмите кнопку PAUSE II (21) снова.

### ЗАПИСЬ С РАДИОПРИЕМНИКА

- Следуйте инструкциям из раздела "РАДИОПРИЕМНИК"; убедитесь, что прием радиосигнала устойчивый и без помех.
- Вставьте кассету в деку (14).
- Нажмите на клавиши "RECORD" (26) и "PLAY" ▶ (25).
- Вы можете отрегулировать уровень звука, не опасаясь испортить качество записи.
- Для остановки записи используйте кнопку "STOP/EJECT" ■/▲ (22), для временного прекращения записи нажмите кнопку "PAUSE" II (21).

### ЗАПИСЬ С КОМПАКТ-ДИСКА

- Установите функциональный переключатель (16) в положение "CD/MP3". Выберите желаемый трек и отрегулируйте уровень громкости.
- Вставьте кассету в деку (14).
- Нажмите на клавиши "RECORD" (26) и "PLAY" ▶ (25) на деке.
- Нажмите на клавишу "PLAY/PAUSE" ▶ / II (9) на CD.
- Для остановки записи используйте кнопку "STOP/EJECT" ■/▲ (22), для временного прекращения записи нажмите кнопку "PAUSE" II (21).

### ЗАПИСЬ СО ВСТРОЕННОГО МИКРОФОНА (19)

- Вставьте кассету в деку (14).
- Установите функциональный переключатель (16) в положение "TAPE".
- Нажмите на клавиши "RECORD" ● (26) и "PLAY" ▶ (25) на деке.
- Вы можете отрегулировать звук, не опасаясь испортить качество записи.
- Для остановки записи используйте кнопку "STOP/EJECT" (22), для временного прекращения записи нажмите кнопку "PAUSE" (21).

## PROGRAMMED PLAY

The tracks on the disc can be programmed for play in any order (Up to 20 tracks can be programmed).

1. Press the EQ/PROGRAM button (4) in stop mode, "PROG" and program number "P-01" are shown in the display.
2. Press the FWD or BACK SKIP/SEARCH button (10or12) to select the first track to be programmed.
3. Press the EQ/PROGRAM button (4). The first track number is now stored into memory, program number changes to "P-02" waiting for your next selection.
4. Repeat steps 2 and 3 to program additional tracks.
5. After programming is finished, press the PLAY/PAUSE button (9).
  - Programmed play begins from the first programmed track.
  - The player stops automatically after all programmed tracks have been played. To play the same programmed tracks again, press the PLAY/PAUSE button (9).
  - In stop mode, press the STOP button (6) once, "PROG" disappears from the display and the programmed tracks in the memory will be cleared. The memory will also be cleared if the disc compartment is opened, or power is turned off.

PROG CD  
000 P - 01

PROG CD  
002 P - 01

PROG CD  
000 P - 02

PROG CD  
002 00:01

## INTRO SCAN PLAY

1. Press the MODE button (3) thrice in stop mode or playing mode.
2. "INTRO" shows in the display, press the PLAY/PAUSE button (9). The first 10 seconds of each track from track 1 will be played in order.

## RANDOM PLAY

Press the MODE button (3) fourth in stop mode or playing mode. "SHUFF" shows in the display, press the PLAY/PAUSE button (9). All tracks on the disc will be played in random order selected by CD player.

## SINGLE TRACK REPEAT

Press the MODE button (3) once in stop mode or playing mode, "REPT 1" appears in the display, press the SKIP/SEARCH buttons (10or12) to select your favourite song (In stopping mode pressing the PLAY/PAUSE Button (9) again is required).

This plays one song over and over till you press the STOP button (6) or press the MODE button (3) continuously to return to the normal play mode.

## ALL TRACKS REPEAT

Press the MODE button (3) twice in stop mode or playing mode, "REPT ALL" shows in the display (In stopping mode pressing the PLAY/PAUSE Button (9) again is required.)

All songs will keep playing in sequence 1. 2. 3 etc. and all songs will repeat over again until you press the STOP button (6) or press the MODE button (3) continuously to return to the normal play mode.

## MP3 DISC SECTION PLAYING A MP3 DISC

Make sure the power is connected, slide the FUNCTION switch (16) to CD(MP3) position, POWER indicator will light. Load a disc into CD compartment, close the CD door, the disc will begin to spin, meanwhile "Reading" appears on the display. The disc-reading orders are as following:

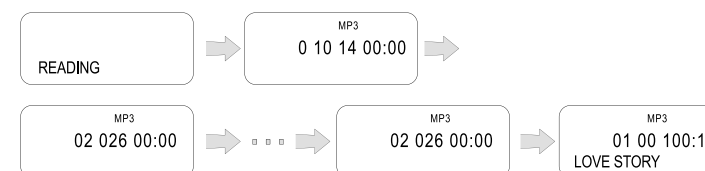

## ENGLISH

The upper designs explain: the MP3 has 14 catalogs and 156 tracks altogether, but the tracks' number in each catalog may be different.

For example: Catalogue 1 has 14 tracks, catalogue 2 has 12 tracks..... After the whole catalogs and tracks shown, the unit will enter playback from the first track.

### TRACK-SELECTING PLAYBACK

- You can press SKIP/ SEARCH buttons (10or12) to select the tracks you require, the concrete operations are as same as the operations on section of CD.
- During Mp3 disc playing, press 10+ button once to select the track over +10, adding ten after pressing each time.

### REPEAT PLAYING FUNCTION

#### SINGLE TRACK REPEAT

In stop mode or playing mode press the MODE button (3) once to repeat current playing track, display shows "REPT 1" (In stopping mode pressing the PLAY/PAUSE Button (9) again is required.)

#### SINGLE CATALOG'S TRACKS REPEAT

In playing mode or stop mode, press the MODE button (3) twice, the whole tracks in the current playing track's catalog will be repeated, display shows "REPT DIR" (In stopping mode pressing the PLAY/PAUSE Button (9) again is required.)

#### WHOLE DISC REPEAT

In playing mode or stop mode, press the MODE button (3) thrice, the whole disc's tracks would be repeatedly playing, display shows "REPT ALL" (In stopping mode pressing the PLAY/PAUSE Button (9) again is required.)

#### INTRO SCAN MODE

Press the MODE button (3) four times in stop mode or playing mode, "INTRO" appears on the display. Press the PLAY/PAUSE button (9) again to enter intro scan mode.

#### RANDOM PLAY

Press the MODE button (3) five times in stop mode or playing mode, "SHUFF" appears on the display. Press PLAY/PAUSE button (9) again to start the random playback.

#### PROGRAM PLAY (up to 20 tracks can be edited)

NOTE: This can only be done during stop state.

- While the unit being in stop mode, press EQ/PROGRAM button (4).
- Press the SKIP/SEARCH buttons (10or12) to select catalog.
- Press EQ/PROGRAM button (4) again.
- Press the SKIP/SEARCH buttons (10or12) to select your required tracks.
- Repeat the above steps to program the other tracks.
- Press PLAY/PAUSE button (9) to enter program play.

Take the track 3 in catalog 5 as an example.

- In stop mode, display shows "14 156 00:00".
- Press the EQ/PROGRAM button (4), display shows "01 000 P-01" and the catalog "01" will flash.
- Press the SKIP/SEARCH buttons (10or12) to select catalog 5, the display shows "05".
- Press the EQ/PROGRAM button (4), the track number "000" will flash on the display.
- Press the SKIP/SEARCH buttons (10or12) to select track 3, "003" appears on the display.

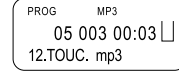
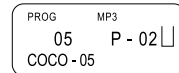
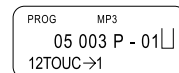
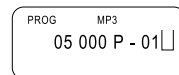
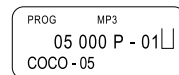
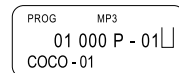
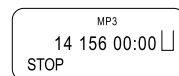

## РУССКИЙ

### Расположение элементов управления

- Регулятор громкости
- Динамики
- Кнопка MODE
- Кнопка EQ/PROG
- Индикатор работы
- Кнопка "Стоп" (CD)
- Дисплей
- Кнопка "Анти-шок/+10" (CD)
- Кнопка "Воспроизведение/Пауза" (CD)
- Кнопка перехода на следующую дорожку (CD)
- индикатор FM-стерео
- Кнопка перехода на предыдущую дорожку (CD)
- Регулятор настройки
- Отсек для кассеты
- Шкала настройки радио
- Функциональный переключатель
- Отсек для компакт-диска
- Частотный переключатель
- Встроенный микрофон
- Гнездо для подключения наушников
- Кассетоприемник:
- Кнопка "Пауза"
- Кнопка "Стоп/Выброс кассеты"
- Кнопка ускоренной перемотки вперед
- Кнопка ускоренной перемотки назад
- Кнопка "Воспроизведение"
- Кнопка "Запись"
- Отсек для батареек
- Гнездо для подключения сетевого шнура
- Антенна
- Ручка магнитолы

### ПИТАНИЕ ОТ СЕТИ

- Перед включением в сеть убедитесь, что напряжение, указанное на маркировке магнитолы, совпадает с напряжением в вашем доме.
- Подключите один конец сетевого шнура в гнездо (28) на задней панели магнитолы, а другой - в розетку.
- При длительном неиспользовании магнитолы отключите ее из сети полностью, а также извлеките батарейки из отсека.

### ПИТАНИЕ ОТ БАТАРЕЕК

Откройте отсек для батареек (27) и вставьте 6 батареек UM-2 или размера C, соблюдая указанную полярность. Закройте отсек.

### РАСПОЛОЖЕНИЕ ЭЛЕМЕНТОВ ДИСПЛЕЯ

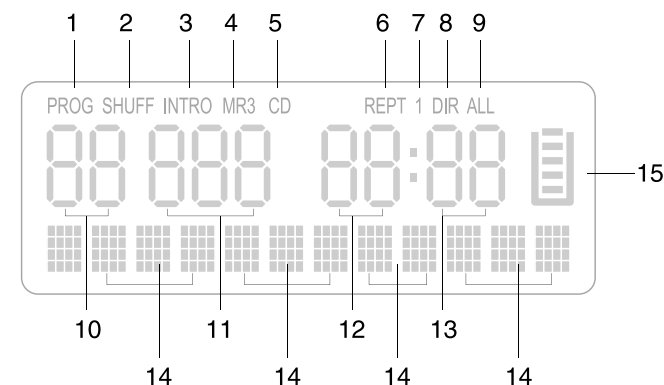

- Программированное воспроизведение
- Произвольное воспроизведение
- Воспроизведение первых 10с. каждого трека
- Обозначение MP3-диска
- Обозначение компакт-диска
- Повторное воспроизведение
- Повторное воспроизведение трека
- Повторное воспроизведение альбома
- Повторное воспроизведение всего диска
- Номер текущего альбома
- Номер воспроизводимого трека
- Индикация минут
- Индикация секунд
- Индикатор функции "анти-шок"

РУССКИЙ

ENGLISH

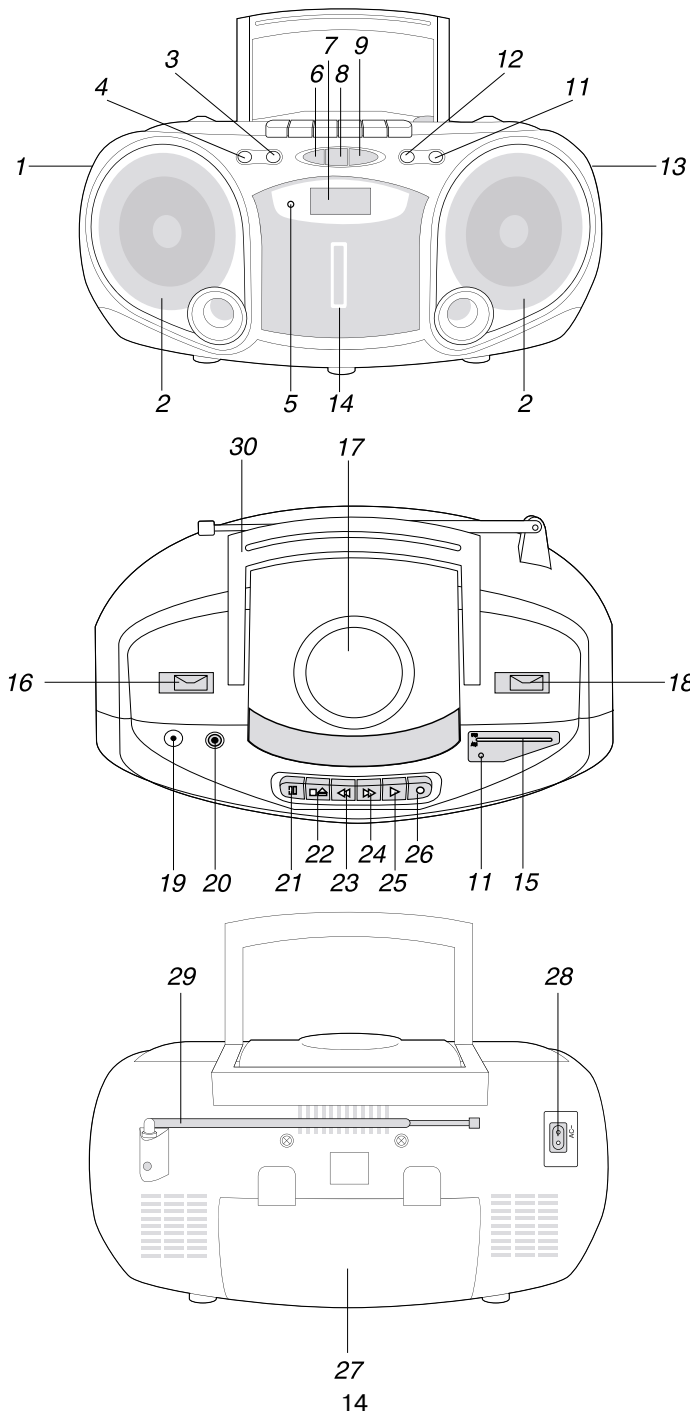

6. Again press the EQ/PROGRAM button (4), "P-02" appears on the display, waiting for editing the second track.

7. Repeat above steps to edit the required tracks, till the program finishes.

8. After finishing programming, press PLAY/PAUSE button (9) to enter program playing mode.

Note: ID3 information: For playing some MP3 disc with ID3 information, the LCD display can show the title of the disc names of the artists and each song name.

#### SEARCHING SONG BY ENGLISH

During MP3 play, you can select songs by inputting English letters:

In stop mode, press and hold the MODE button for a few seconds until "Search name" is displayed on the LCD, then the letter "A" appears, press the SKIP/SEARCH buttons to select letter (or digital number or other symbol), then another letters (or digital number or other symbol) is displayed for you to select. Press STOP button to return to the last letter (or digital number or other symbol). After selection, press PLAY/PAUSE button to play the selected songs. If it can not find any song, "Not found" will appear. Press stop button to resume normal mode. Maximum of 8 characters can be inputted. If more than 1 song match the first 8 characters, it will select the first song.

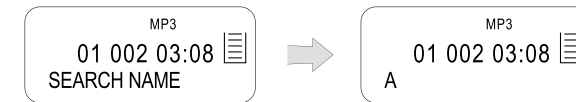

#### SPECIFICATION

##### GENERAL

Power requirement	AC 230 V~50 Hz DC 9V UM-2/"C" x 6pcs
Power consumption	AC 20 Watts
Weight	4.67 Kg.
Dimensions	Approx. 610 mm (L) x 230 mm (W) x 240 mm (H)
Operation temperature	+5°C ~ +35°C

##### RECEIVER SECTION

Receiving bands	AM/FM
Tuning range/sensitivity	AM 540 - 1600 KHz 64 - 108.0 MHz

##### CD PLAYER SECTION

Playback system	Compact Disc Digital Audio System
DAC	1 bit D/A converter
With 8 times over sampling digital filter	

##### CASSETTE SECTION

Recording system	4 tracks 2 channel stereo
Biasing system	Magnetic erase, DC Bias
Frequency response	125-6300 Hz
Wow and flutter	0.35% WRMS (JIS)

##### AUDIO SECTION

Power output	Maximum 2 Watts per channel
Speaker impedance	8 ohms
Headphones impedance	32 ohms

## ENGLISH

**ACCESSORIES**

Instruction booklet	1
AC cord	1
Output Power	2 W x 2 (RMS)
Output Power	200 W (P.M.P.O)

**CAUTION**

- To avoid electric shock, this unit must not be exposed to dripping water or water splash.
- Minimum distances around the apparatus for sufficient ventilation.
- The ventilation should not be impeded by covering the ventilation openings with items, such as newspapers, table-cloths, curtains, etc.
- No naked flame sources, such as lighted candles, should be placed on the apparatus.
- The use of apparatus in tropical and/or moderate climates.
- Before scrapping the appliance, remove the batteries and place them in the appropriate battery collection container.

**SERVICE LIFE OF THE PORTABLE STEREO CD/MP3 DISC PLAYER NOT LESS THAN 5 YEARS**

## РУССКИЙ

**УВАЖАЕМЫЙ ПОКУПАТЕЛЬ!**

Чтобы Ваша магнитола служила максимально долго, обратите внимание на следующие правила пользования:

- Перед включением прибора в сеть проверьте, соответствует ли напряжение, указанное на магнитоле, напряжению в вашем доме.
- При подключении сетевого шнура к штекеру, расположенному на задней стенке аппарата, вилка должна быть выключена из розетки. Необходимо строго соблюдать последовательность подключения к сети 220В:
  - а) подключить сетевой шнур к аппарату,
  - б) подсоединить шнур к сети 220В.
 При несоблюдении последовательности трансформатор может выйти из строя.
- При выключении сетевого шнура из розетки держитесь не за шнур, а за вилку.
- Если Ваша магнитола оснащена переключателем напряжения, установите его в правильное положение. При установке переключателя в положение, не соответствующее напряжению сети, аппарат может выйти из строя.
- Если система долгое время не используется, отключите ее от электросети.
- При длительном неиспользовании аппарата извлеките батарейки из отсека.
- Не устанавливайте систему в места, где она может быть подвержена действию воды, влажности, тепла, прямого солнечного света. Держите магнитолу вдали от источников магнитных полей (телевизор, акустические системы, намагниченные объекты).
- Не подвергайте систему резким перепадам температур.
- Следите за тем, чтобы металлические предметы или жидкости не попадали внутрь корпуса системы. Если в корпус попал посторонний предмет или жидкость, отключите магнитолу, извлеките батарейки и обратитесь в мастерскую по обслуживанию и ремонту аудиотехники.



НЕ ОТКРЫВАТЬ!  
ОПАСНОСТЬ ЛАЗЕРНОГО ИЗЛУЧЕНИЯ!



ОСТОРОЖНО!  
РИСК ЭЛЕКТРИЧЕСКОГО УДАРА!  
НЕ ОТКРЫВАТЬ!



ВО ИЗБЕЖАНИЕ ПОРАЖЕНИЯ ЭЛЕКТРИЧЕСКИМ ТОКОМ НЕ СНИМАЙТЕ ЗАДНЮЮ КРЫШКУ.  
ВНУТРИ АППАРАТА НЕТ ДЕТАЛЕЙ, ТРЕБУЮЩИХ ОБСЛУЖИВАНИЯ ПОЛЬЗОВАТЕЛЕМ.  
ОБСЛУЖИВАНИЕ ДОЛЖНО ВЫПОЛНЯТЬСЯ КВАЛИФИЦИРОВАННЫМИ СПЕЦИАЛИСТАМИ.

Графические символы, нанесенные на задней панели прибора, имеют следующее значение:



Опасное напряжение внутри прибора, которое может служить причиной электрического удара.



Инструкция по эксплуатации содержит важные рекомендации, которых следует придерживаться для вашей безопасности.



НЕ ОТКРЫВАТЬ! Опасность лазерного излучения!