

Vitek[®]
AUSTRIA

**ИНСТРУКЦИЯ ПО ЭКСПЛУАТАЦИИ
MANUAL INSTRUCTION**

**КОФЕМОЛКА
COFFEE GRINDER**



МОДЕЛЬ VT-1541

ENGLISH

COFFEE GRINDER

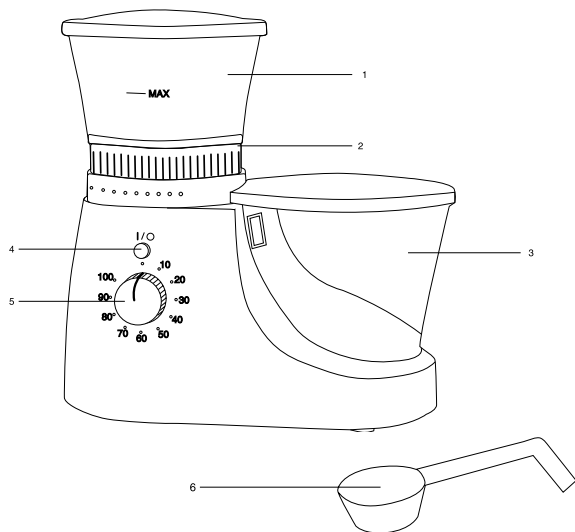

- 1. Coffee Bean Cup & Lid
- 2. Grind Select Ring
- 3. Coffee Grind Cup & Lid
- 4. On/Off Button
- 5. Timer Dial
- 6. Scoop/Cleaning Tool

Гарантийный талон **Vitek**[®]
AUSTRIA

Сведения о покупке

Модель: _____

Серийный №: _____

Дата покупки: _____

Сведения о продавце

Название и адрес продающей организации

Телефон: _____

М.П.

Подтверждаю получение исправного изделия, с условиями гарантии ознакомлен

Подпись покупателя _____

Внимание!
Гарантийный талон действителен только при наличии печати продающей организации

Vitek[®] AUSTRIA

Купон №3

Модель: _____ Серийный №: _____

Дата поступления в ремонт: _____

Дата выполнения ремонта: _____

Вид ремонта: _____

М.П.

Купон №2

Модель: _____ Серийный №: _____

Дата поступления в ремонт: _____

Дата выполнения ремонта: _____

Вид ремонта: _____

М.П.

Купон №1

Модель: _____ Серийный №: _____

Дата поступления в ремонт: _____

Дата выполнения ремонта: _____

Вид ремонта: _____

М.П.

Список сервисных центров

№ п.п.	Город	Наименование сервисного центра	Адрес	Телефон
1.	Москва	Алина-Видеограф-сервис, ЗАО	Нагатинская наб., 40/1 стр. 5 (м. Коломенская)	(095) 118-01-56 118-07-97 117-64-60 факс (095) 118-47-24
		Алина-Видеограф-сервис, ЗАО	ул. Большие Каменщики, 19 (м. Таганская)	(095) 912-90-13 912-76-23
		Алина-Видеограф-сервис, ЗАО	Ослабинский пер., 3 (м. Автозаводская)	(095) 275-78-21
		Алина-Видеограф-сервис, ЗАО	Краснохолмская наб., 13/15 стр. 1	(095) 912-99-27 факс (095) 912-98-75
2.	Челябинск	Импорт-сервис, ООО	ул. Энтузиастов, 16	(3512) 34-04-95
3.	Красноярск	ИСТОК, СЦ ДОН ТВ	ул. Ленина, 28 ул. Кольцевая, 12	(3912) 65-32-18 (3912) 36-67-09
4.	Воронеж	Орбита-Сервис, ООО	ул. Донбасская, д. 1	(0732) 77-66-25
5.	Волгоград	Радиотехника, ООО	ул. Штеменко, 33	(8442) 72-85-58 72-71-27
6.	Рязань	Сервисный центр, ООО	Куйбышевское шоссе, 21	(0912) 44-63-17
7.	Смоленск	Гарант, СЦ	ул. Фрунзе, д. 22	(0812) 61-88-00
8.	Братск	Лексика Электроникс	ул. Пионерская, 23/40	(8152) 45-50-31
9.	Ростов-на-Дону	Софт Сервис, СЦ	пер. Островского, 124	(8632) 39-93-29
10.	Иркутск	ТД Эверест, ООО	15 Советский пер., 4а	(3952) 45-19-11
11.	Томск	Денди-Сервис, ООО Академия Сервис, ООО	ул. Учебная, 26 пр. Академический, д. 1	(3822) 42-42-66 (3822) 25-85-80
12.	Саратов	МИСТ-96	ул. Соколовая, 320 А	(8452) 51-41-99
13.	Киров	ЭКРАН СЕРВИС ООО	ул. Воровского, 43	(8332) 37-20-78 62-79-66
14.	С.-Петербург	КУРСОР ООО	Загребский б-р, 33/1	(812) 108-20-26 108-20-19
15.	Самара	Сервис Центр ООО	ул. Мичурина, 15, секция 1/2	(8462) 34-94-63 34-29-79
16.	Екатеринбург	ЧП Швелили Д.В. ШЕЛ-СЕРВИС	ул. Радищева, 55 ул. Восточная, 44	(3432) 23-10-20 (3432) 70-62-63
17.	Астрахань	ООО СФ ЭЛКОМ	ул. Красная, 12/2	(8512) 39-08-53
18.	Орск	ООО Астра	пр-т Ленина, 77	(35372) 1-45-99
19.	Владимир	ООО Электрон-Сервис	ул. Ново-Ямская, 73	(0922) 24-08-19
20.	Чебоксары	ЧП Лаптевкова С.О.	пр. Тракторостроителей, 24	(Дмитрий Вершинин)
21.	Мурманск	СРС-Мурманск	ул. Софьи Перовской, 37	(8152) 45-50-31
22.	Тамбов	ООО БВС-2000	ул. Энгельса, д. 5 (магазин Юбилейный)	(0752) 75-17-18
23.	Кострома	ЗАО АКСОН-сервис	ул. Сутырина, д. 5	(0942) 22-36-28
24.	Тверь	ТСН плюс	пр-т 50-летия Октября, 36	(0822) 42-82-95
25.	Курган	ТП-сервис	ул. Красина, 41	(35222) 5- 51-85
26.	Рыбинск	САМСОН	ул. Стоялая, 19	(0855) 20-14-04
27.	Калининград	Вестер-Сервис	ул. Горького, 50	(0112) 27-20-54
28.	Оренбург	КОМИНКОМ	ул. Брестская, 7	(3532) 62-77-01
29.	Сыктывкар	СД-СЕРВИС	ул. Морозова, 169	(8212) 27-14-71
30.	Н. Новгород	Электроника (ЧП Кузнецов)	ул. Алексеевская, 9	(8312) 19-41-08/10
31.	Казань	ТЕХНИКА	ул. Вишневого, 14	(8432) 38-31-37/07
32.	Таганрог	КРИСТИ	ул. Фрунзе, 45	(8634) 46-47-54
33.	Ижевск	Радиокомплект	ул. 9-я Подлесская, 25	(3412) 59-28-05
34.	Барнаул	Vitek - сервис	ул. Полова, 68	(3852) 35-37-50 35-37-51

Получить информацию о других сервисных центрах Вы можете у продавца или по адресу в Интернет: www.vitek-aus.ru

ENGLISH

GUIDE

Use this guide to help you estimate the amount of whole beans you'll need to produce a MEDIUM grind for coffee brewing using the Scoop provided. The Scoop equals about 1-1/2 tablespoons. Adjust the quantities and times for coarse or fine grinds.

OF BREWED CUPS	SCOOPS OF WHOLE BEANS	APPROXIMATE TIME IN SECONDS
4	3	20
8	6	30 - 40
12	8	40 - 50

CARE & CLEANING

- Always unplug the unit before cleaning. Use the Cleaning Tool to scrape out excess particles (see C). Wash the Lids, Cups, and Scoop/Cleaning Tool warm, soapy water- or in a dishwasher, top rack only. Wipe the Base with a damp cloth. Dry parts thoroughly. Do not immerse the Base, Cord, or Plug in liquid.
- Never use harsh detergents' or abrasive cleansers or scouring pads to clean any part.

IMPORTANT SAFEGUARDS

When using electrical appliances, basic safety precautions should always be followed, including the following:

- Read all instructions.
- To protect against risk of electric shock, do not immerse cord, plug, or any non-removable parts in water or other liquid.
- Close supervision is necessary when any appliance is used by or near children.
- Unplug from outlet when not in use; before putting on or taking off parts, and before cleaning; To tin plug, grasp plug and pull from electrical outlet. Never pull cord.
- Avoid contacting moving parts.
- To reduce the risk of severe injury to persons or damage to the appliance, keep hands and utensils out of the grinding bowl; while

ENGLISH

grinding, and when the appliance is plugged in.

- Do not operate any appliance with a damaged cord or plug or after the appliance malfunctions or is dropped or damaged in any manner. Return the appliance to the nearest authorized service facility for examination, repair, or electrical or mechanical adjustment. Or, call the appropriate toll-free number listed on the cover of this manual.
- The use of attachments not recommended or sold by the appliance manufacturer may cause injuries.
- Do not use outdoors.
- Do not let cord hang over edge of table or counter or touch hot surfaces, including the stove.
- Check the Grinding Bowl for presence of foreign objects before operating.
- Always operate the Mill with the Lid securely in place.
- Do not place on or near a hot gas or electric burner or in a heated oven.
- Do not operate the appliance when empty.
- This appliance is intended for household use only, not for commercial or industrial use. Use for anything other than intended will void the warranty.

POLARIZED PLUG

This appliance has a polarized plug - one blade is wider than the other. To reduce the risk of electrical shock this plug will fit into a polarized outlet only one way. If the plug does not fit fully into the outlet, reverse it. If it still does not fit, contact a qualified electrician. Do not attempt to defeat this safety feature by modifying the plug in anyway.

HOW TO USE BEFORE FIRST USE

Wash the Lids and Cups in warm water and dry thoroughly. Be sure the Cups & Lids are securely in place on the unit before operating.

1. Remove the Lid and scoop your selected amount of beans into the Coffee Bean Cup (use the chart for guidance). The Mill can process a maximum of just over a 1/4 lb. (113g) of beans, which can make enough grounds

РУССКИЙ**УСЛОВИЯ ГАРАНТИЙНОГО ОБСЛУЖИВАНИЯ****Уважаемый покупатель!**

Фирма VITEK выражает благодарность за Ваш выбор и гарантирует высокое качество и безупречное функционирование приобретенного Вами изделия при соблюдении правил его эксплуатации.

Срок гарантии на все изделия - 12 месяцев со дня покупки. Данным гарантийным талоном VITEK подтверждает исправность данного изделия и берет на себя обязательство по бесплатному устранению всех неисправностей, возникших по вине производителя.

Гарантийный ремонт может быть произведен в авторизированном сервис-центре на территории России.

Условия гарантии:

1. Настоящая гарантия имеет силу при соблюдении следующих условий:
 - правильное и четкое заполнение гарантийного талона с указанием наименования модели, ее серийного номера, даты продажи и печати фирмы-продавца в гарантийном талоне и отрывных купонах;
 - наличие оригинала квитанции (чека), содержащего дату покупки.
2. VITEK оставляет за собой право на отказ в гарантийном обслуживании в случае непредоставления вышеуказанных документов, или если информация в них будет неполной, неразборчивой, противоречивой.
3. Гарантия не включает в себя периодическое обслуживание, установку, настройку изделия на дому у владельца, чистку аудио-видео головок.
4. Не подлежат гарантийному ремонту изделия с дефектами, возникшими вследствие:
 - механических повреждений;
 - несоблюдении условий эксплуатации или ошибочных действий владельца;
 - неправильной установки, транспортировки;
 - стихийных бедствий (молния, пожар, наводнение и т. п.), а также других причин, находящихся вне контроля продавца и изготовителя;
 - попадания внутрь изделия посторонних предметов, жидкостей, насекомых;
 - ремонта или внесения конструктивных изменений неуполномоченными лицами;
 - использования аппаратуры в профессиональных целях;
 - отклонений от Государственных Технических Стандартов питающих, телекоммуникационных и кабельных сетей;
 - при выходе из строя деталей, обладающих ограниченным сроком службы.
5. Настоящая гарантия не ущемляет законных прав потребителя, предоставленных ему действующим законодательством.

РУССКИЙ

Перед эксплуатацией прибора убедитесь, что все детали кофемолки надежно закреплены на своих местах.

РЕКОМЕНДАЦИИ ПО ИСПОЛЬЗОВАНИЮ

1. В емкость для кофейных зерен засыпьте необходимое количество зерен, согласно данным таблицы. Максимальный вес, который может обработать кофемолка - 113 г. (приблизительно 20 кофейных кружек). Для достижения наилучшего вкуса напитка рекомендуется перемалывать требуемое количество кофейных зерен непосредственно перед варкой.

2. С помощью регулятора режимов помола зерен выберите подходящий вам. При этом помните, что режим "Coarse" - подходит для грубого помола кофейных зерен для приготовления напитка в кофеварке. Режим "Medium" является универсальным и также предназначен для приготовления перемолотого кофе в автоматической кофеварке. Режим "Fine" - подходит для мелкого помола зерен для приготовления эспрессо или турецкого кофе.

3. Подключите прибор к сети. Установите таймер на желаемое время поворотом регулятора основываясь на данных таблицы.

4. Для начала помола нажмите на кнопку "Вкл./Выкл."

По истечении заданного времени кофемолка отключится автоматически. Если вы хотите сократить время помола нажмите на кнопку "Вкл./Выкл."

5. Слегка постучите по стенкам емкости для молотого кофе, чтобы осыпался прилипший к ним порошок. Откройте крышку емкости и извлеките молотый кофе с помощью мерной ложки.

Примечание:

Аромат кофе будет максимальным, если хранить кофе в зернах и молоть непосредственно перед приготовлением. Рекомендуется хранить кофе плотно упакованным или в вакуумной упаковке, так как кислород, содержащийся в воздухе, оказывает негативное влияние на кофейные масла и ухудшает аромат.

СПЕЦИФИКАЦИЯ

Питание	230В ~ 50Гц
Максимальная мощность	120 Вт

СРОК СЛУЖБЫ КОФЕМОЛКИ 2 ГОДА

ENGLISH

for more than 20 cups of coffee. However, do not grind a full load on the "Fine" setting, as it may clog. For best flavor results, grind only as much coffee as you'll need for your particular brew.

- Turn the Grind Select Ring so that the Marker lines up with you selected texture (A). A coarse grind works well for slower brewing in a percolator; medium grind will get the best flavor extraction for brewing in automatic drip coffeemakers or a French press; and fine grind will produce a good texture for espresso or Turkish coffee. Experiment with the texture of your grind to see what works best with your coffeemaker.
- Plug in the Grinder. Turn the Timer Dial to your desired time (use the chart to help you estimate) (B). You will have to experiment to find the best processing time for your coffeemaker, taste preference, and size brew.
- Press the On/Off button and the beans will process, then the Mill will shut off automatically. Note that the Timer Dial will not "count down or move." If the Bean Cup is empty before the timer runs out, or if you want to shorten the timing or turn the unit off, press the On/Off button. If the Mill stops BEFORE your selected amounts of beans are all ground, just hit On to restart.
- When grinding is done, remove the Lid from the lower Coffee Grind Cup and use the Cleaning Tool end of the Scoop to scrape grinds from the chute into the Coffee Grind Cup(C).
- Remove the Coffee Grind Cup by pulling it away from the unit and lifting up. Use the Scoop to place grounds or brew basket.
- Whole coffee beans should be stored in an airtight container in the freezer for the freshest flavor. When ready to use, beans can be ground, while still frozen. Extra ground coffee should be stored in an airtight container in the refrigerator to retain flavor.

SPECIFICATION

Power requirement	230V ~ 50Hz
Max. power	120 W

SERVICE LIFE OF THE COFFEE GRINDER 2 YEAR

РУССКИЙ

КОФЕМОЛКА

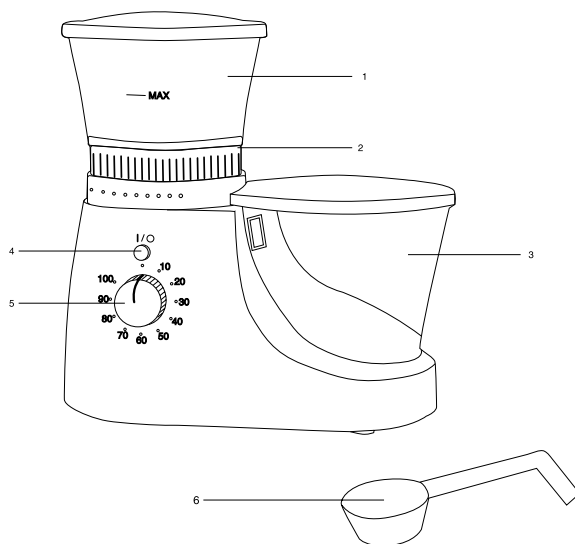

1. Прозрачная емкость с крышкой для кофе в зернах
2. Регулятор степени помола
3. Прозрачная емкость с крышкой для молотого кофе
4. Кнопка “Вкл./Откл.”
5. Таймер
6. Мерная ложка для кофе

6

РУССКИЙ

ВНИМАНИЕ!

Данная таблица поможет вам при помоле кофе. Одна мерная ложка равна примерно 1-1/2 столовой ложки. Перед эксплуатацией прибора отрегулируйте время и степень помола в зависимости от ваших предпочтений.

КОЛИЧЕСТВО КОФЕЙНЫХ КРУЖЕК	КОЛИЧЕСТВО МЕРНЫХ ЛОЖЕК С ЗЕРНАМИ	ВРЕМЯ ПОМОЛА В СЕКУНДАХ
4	3	20
8	6	30 - 40
12	8	40 - 50

ЧИСТКА И УХОД

- Протирайте корпус кофемолки влажной тканью. Не используйте для чистки абразивы и растворители.
- Не мойте корпус в посудомоечной машине.

ПРАВИЛА БЕЗОПАСНОГО ИСПОЛЬЗОВАНИЯ

- Перед использованием прибора прочитайте внимательно инструкцию.
- Пользуйтесь прибором аккуратно, избегайте повреждений.
- Перед началом эксплуатации убедитесь, что напряжение, указанное на приборе, совпадает с напряжением в вашем доме.
- Не используйте прибор, если шнур или вилка повреждены.
- В случае поломки обращайтесь в сервисный центр к специалисту.
- Храните прибор в месте, недоступном для детей.
- Не оставляйте включенный прибор без присмотра.
- Не наполняйте емкость больше максимальной отметки.
- Избегайте попадания в работающий прибор пальцев рук и каких-либо предметов.
- После эксплуатации отключите прибор от сети.
- Строго следуйте инструкции.

Данный прибор предназначен только для домашнего использования.

Перед первым использованием:

Помойте емкости кофемолки в мыльной воде и вытрите насухо.

7