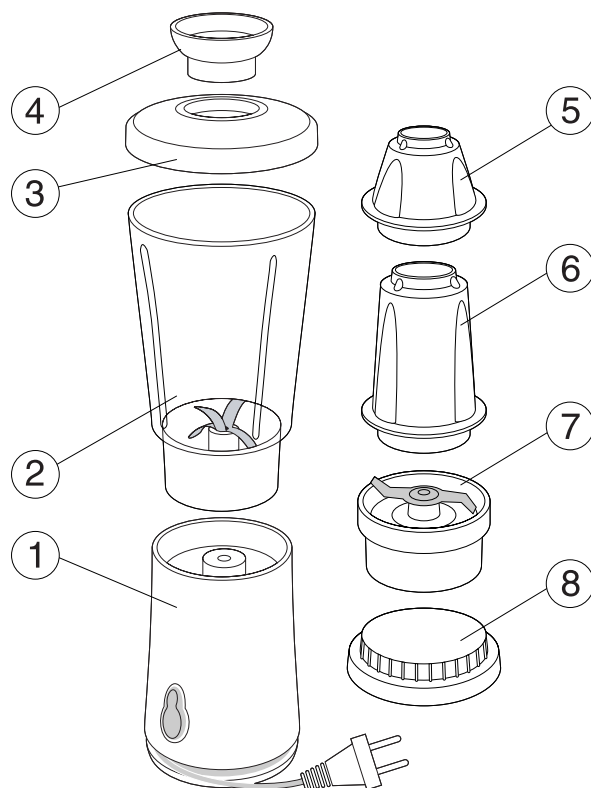

ENGLISH

ENGLISH

**СХЕМА ПРИБОРА:**

1. База
2. Чаша блендера
3. Верхняя крышка
4. Мерный стаканчик
5. Чаша для измельчения чайных листьев
6. Чаша для перемалывания кофе
7. Основание кофемолки
8. Крышка

ASSEMBLY DIAGRAM

1. Blender
2. Juice Bowl
3. Upper Cover
4. Measuring Cup
5. Tea Mill Bowl
6. Coffee Mill Bowl
7. Mill Base
8. Lid

**For Household Use Only
IMPORTANT SAFEGUARDS**

When using the appliance, especially when children are present, basic safety precautions should always be followed including the following:

1. Read all instructions carefully before using the appliance.
2. Make sure the voltage printed on the label of your appliance is the same as the voltage in your home.
3. Keep children away when appliance is in use.
4. This appliance is suitable for normal household use only and not for commercial use.
5. Use the appliance only on a level-working surface.
6. Do not hold the appliance on the slant while it is working.
7. Never put your fingers or utensils in the juice bowl while it is on.
8. Do not operate the appliance with a damaged cord or plug or after the appliance malfunctions or has been dropped or damaged. Return the appliance for examination, adjustments, or repair.
9. The use of attachments not recommended may cause fire, electrical shock, or risk of injury.
10. Never open the cover before the motor has stopped. Never immerse the motor base in water; wipe with a damp cloth to clean it.
11. Unplug the unit when not in use and whenever you clean or move the unit.
12. To disconnect the appliance, set control to off, grip plug and pull from wall outlet. Never yank on cord.
13. It must only be repaired by authorized service person when the electrical appliances are damaged. Faultily, unqualified repair work may cause accidents or injury to the user.
14. There is a micro switch in the motor base (1). The appliance will not work if the juice bowl (2) or mill base (7) is not assorted well with the motor base (1).

SAVE THESE INSTRUCTIONS

If the supply cord is damaged, it must be replaced by the manufacturer, or its service agent or a similarly qualified person in order to avoid a hazard.

OPERATION**Assembling****A. As a Juice Blender**

1. Combine the juice bowl (2) with motor base (1).
2. Put the ingredients into the juice bowl (2).
3. Cover the juice bowl (2) with its blade cover (3) and upper cover (4).
4. Press the buttons to blend.
5. The maximum capacity of the juice bowl is 400ml. never pour more ingredients than 400ml in it to blend. Make it sure the covers are tightly fixed before you plug in the blender.
6. *Note:* the appliance has been designed for short periods of use. Do not keep it on for more than 40 seconds. Then keep it off for 1 minute at least.
7. *CAUTION:* Do not use the appliance to crush ice, because you could damage the blender or cause an accident.

B. As a Coffee Mill/Tea Mixture

1. Put coffee bean or tealeaf into the mill bowl (5) or tea mixture bowl (6).
2. Combine the mill bowl (5) / tea mixture bowl (6) with mill base (7).
3. Combine the mill base (7) with motor base (1).
4. Press the button to grind.
5. You can combine the mill cover (8) with the mill bowl (6) / tea mixture bowl to preserve the ingredient in it.
6. Some general guidelines for grinding are listed below. However, time will be varying depending upon the amount of coffee used and your personal preference. The best way to determine how coarse or fine to grind your coffee is to experiment with different grinds and coffee types to suit your taste.

- The most quantity can be grinded for a time is 35g.

<i>Grind</i>	<i>Suggested Use</i>	<i>Grind time</i>
<i>Coarse</i>	<i>Percolator/ French Press</i>	<i>10 Second</i>
<i>Medium</i>	<i>Automatic Drip</i>	<i>20 Second</i>
<i>Fine</i>	<i>Espresso</i>	<i>30 Second</i>

CLEANING

- Always unplug the appliance first before cleaning!
- Never immerse the main body in water, clean it with a damp cloth.
- All other parts can be washed under the tap; running water is more efficient for cleaning.
- The cutter is sharp. Handle carefully Rinse, dry, and reassemble for storage.
- The plastic parts may be stained when processing foods with high pigment content, (e.g.: carrots). Use vegetable oil to clean.
- *Caution:* Do not clean any parts of the appliance in the dishwasher.

SPECIFICATIONS

Power requirement	230 V ~ 50 Hz
Max. power	200 W

SERVICE LIFE OF THE BLENDER NOT LESS THAN 3 YEARS

РУССКИЙ

РУССКИЙ

ТОЛЬКО ДЛЯ ДОМАШНЕГО ИСПОЛЬЗОВАНИЯ**Указания по безопасному использованию:**

Потребителям следует знать и соблюдать некоторые общие указания по безопасному использованию любых электроприборов, в особенности, если они используются вблизи от детей:

1. Тщательно читайте прилагаемую инструкцию
2. Всегда подключайте прибор к сети с напряжением, которое соответствует напряжению, указанному на приборе
3. Не допускайте детей к прибору во время его работы
4. Прибор предназначен только для домашнего использования
5. Устанавливайте прибор только на ровных и устойчивых поверхностях
6. Не наклоняйте прибор во время работы
7. Не помещайте кухонных принадлежностей в чашу во время работы прибора
8. Не пользуйтесь прибором при поврежденном сетевом шнуре, после падения или повреждения прибора. Обратитесь в ближайший сервисный центр для проверки электробезопасности прибора и для ремонта в случае его поломки.
9. Во избежание пожара, электрошока или вреда здоровью не используйте насадки, которые не рекомендованы к использованию производителем.
10. Не открывайте крышку до полной остановки двигателя. Не погружайте прибор в воду; для чистки поверхностей используйте влажную ткань
11. Всегда отсоединяйте прибор от сети, когда он не используется, а также перед его чисткой или перемещением
12. Для отсоединения прибора от сети переведите переключатель в положение «выкл.» и, потянув за штепсельную вилку, вытащите ее из розетки. Никогда не тяните за шнур!
13. По вопросам ремонта обращайтесь в специализированные сервисные центры. Неквалифицированный ремонт прибора может сделать его опасным в использовании
14. Прибор оснащен предохранителем, расположенным на базе 1. Блендер не включится до тех пор, пока чаша 2 или основание кофемолки 7 не будет плотно присоединены к базе 1.

СОХРАНИТЕ ЭТУ ИНСТРУКЦИЮ ДЛЯ ДАЛЬНЕЙШЕГО ИСПОЛЬЗОВАНИЯ

15. По вопросам замены сетевого шнура (в случае его повреждения) обращайтесь к производителю или в специализированные сервисные центры, т.к. некавалифицированный ремонт может сделать прибор опасным в использовании.

ИНСТРУКЦИЯ ПО ЭКСПЛУАТАЦИИ

Сборка:

А) Блендер

1. Присоедините чашу блендера 2 к базе 1
2. Поместите продукты в чашу 2
3. Закройте чашу крышками 3 и 4
4. Включите блендер
5. Максимальная емкость чаши составляет 400 мл. Не помещайте в нее продукты в большем объеме! Перед включением убедитесь, что крышки плотно зафиксированы!

6. ПРИМЕЧАНИЕ: Прибор сконструирован для работы в течение

коротких отрезков времени. Не оставляйте его включенным более, чем на 40 сек. После каждого включения необходимо делать паузу в течение 1 мин.

7. ВНИМАНИЕ! Во избежание порчи прибора не используйте его для измельчения льда!

Б) Кофемолка / Измельчитель чайных листьев

1. Поместите кофейные зерна или чайные листья в чашу для перемалывания кофе 6 или в чашу для измельчения чайных листьев 5
2. Присоедините чашу для перемалывания кофе 6 / чашу для измельчения чайных листьев 5 к основанию кофемолки 7
3. Присоедините основание кофемолки 7 к базе 1
4. Включите прибор
5. С помощью крышки 8 вы можете закрыть как чашу для перемалывания кофе 6, так и чашу для измельчения чайных листьев 5
6. Ниже приведены некоторые общие рекомендации по перемалыванию кофе. Однако Вы можете изменять время перемалывания в зависимости от количества кофе и от Вашего вкуса. Экспериментируйте с разными сортами кофе, варьируйте время помола – это поможет Вам приготовить напиток по Вашему вкусу!

НАИБОЛЬШЕЕ КОЛИЧЕСТВО КОФЕ, КОТОРОЕ ДОПУСКАЕТСЯ РАЗМОЛОТЬ ЗА 1 РАЗ, СОСТАВЛЯЕТ 35 ГР.**ПОМОЛ РЕКОМЕНДУЕМЫЙ СПОСОБ ПРИГОТОВЛЕНИЯ**

<i>грубый</i>	<i>фильтр / французский пресс</i>	<i>10 сек</i>
<i>средний</i>	<i>по каплям (авт. режим)</i>	<i>20 сек</i>
<i>тонкий</i>	<i>эспрессо</i>	<i>30 сек</i>

ЧИСТКА

- Всегда отключайте прибор перед чисткой!
- Не базу прибора в воду, протирайте его влажной тканью
- Остальные части прибора допускается промывать под струей воды
- Ножи прибора очень острые! Будьте осторожны в обращении с ними. После промывания под краном хорошо просушите составные части блендера и соберите прибор для дальнейшего хранения
- Чаши прибора могут окраситься в процессе переработки овощей (фруктов) с высоким содержанием пигмента (например, моркови).
- Для очистки пластиковых частей используйте растительное масло.
- **Внимание!** Запрещается промывать какие-либо части прибора в посудомоечной машине.

СПЕЦИФИКАЦИЯ

Питание	230 В ~ 50 Гц
Максимальная мощность	200 Вт

СРОК СЛУЖБЫ БЛЕНДЕРА НЕ МЕНЕЕ 3-Х ЛЕТ

Vitek®

**ИНСТРУКЦИЯ ПО ЭКСПЛУАТАЦИИ
MANUAL INSTRUCTION****2 IN 1 BLENDER / MILL
БЛЕНДЕР/КОФЕМОЛКА**

МОДЕЛЬ VT-1452