

## Список сервисных центров

№ п.п.	Город	Наименование сервисного центра	Адрес	Телефон
1.	Москва	Сонико-сервис, ЗАО	Падосовский пер., 12, стр.1 (м. Кирова)	(095) 917-03-16
		Сонико-сервис, ЗАО	Холодский пер., 11/1 (м. Китай-город)	(095) 917-34-24
		Сонико-сервис, ЗАО	Колокольчиков пер., 9/10, стр.5 (м. Суаревская)	(095) 208-56-48
2.	Челябинск	Импорт-сервис, ООО	ул. Зингуастров, 16	(3512) 34-04-95
3.	Красноярск	ИСТОК, СЦ ДОМ ТЕ	ул. Ленина, 28 ул. Коммунаров, 12	(3912) 65-59-18 (3912) 36-43-09
4.	Воронеж	Орбита-Сервис, ООО	ул. Донбасская, д. 1	(0732) 77-66-25
5.	Волгоград	Радиотехника, ООО	ул. Шахматов, 33	(8442) 72-85-58 72-71-27
6.	Рязань	Сервисный центр, ООО	Куйбышевское шоссе, 21	(0912) 44-63-17
7.	Смоленск	Гарант, СЦ	ул. Фрунзе, д. 22	(0812) 61-88-00
8.	Братск	Лексика Электроникс	ул. Пионерская, 23/40	(8152) 45-50-31
9.	Ростов-на-Дону	Софт Сервис, СЦ	пер. Островского, 124	(8632) 39-93-29
10.	Иркутск	ТД Эверест, ООО	15 Советский пер., 4а	(3952) 45-19-11
11.	Томск	Денди-Сервис, ООО Академия Сервис, ООО	ул. Учебная, 26 пр. Академический, д. 1	(3822) 42-42-66 (3822) 25-85-80
12.	Саратов	АМСТ-96	ул. Соколова, 320 А	(8452) 51-41-99
13.	Киров	ЭКРАН СЕРВИС ООО	ул. Воровского, 43	(8332) 57-20-78 62-79-66
14.	С.-Петербург	КУРСОР ООО	Загорский б-р, 33/1	(812) 168-20-26 108-20-19
15.	Самара	Сервис Центр ООО	ул. Мичурина, 15, секция 1/2	(8462) 34-04-63 34-29-79
16.	Вяткинский	ЧП Швалява Д.В. ШЕЛ-СЕРВИС	ул. Радищева, 55 ул. Восточная, 44	(8432) 70-10-20 (8432) 70-62-63
17.	Астрахань	ООО СВ-ЭЛИКОМ	ул.Красная, 12/2	(8512) 39-06-53
18.	Орск	ООО Астра	пр-т Ленина, 77	(35372) 1-45-99
19.	Владимир	ООО Электрон-Сервис	ул. Ново-Явская, 73	(0922) 24-08-19
20.	Чебоксары	ЧП Лаптевова С.О.	пр. Тракторостроителей, 24	(Дмитрий Вершинин)
21.	Мурманск	СРБ-Мурманск	ул. Софьи Перовской, 37	(8152) 45-50-31
22.	Тамбов	ООО ВВС-2000	ул. Энгельса, д. 5 (магазин Юбилейный)	(0752) 75-17-18
23.	Кострома	ЗАО АКСОН-сервис	ул. Суварина, д. 5	(0942) 22-36-28
24.	Тверь	ТСН плюс	пр-т 50-летия Октября, 36	(0822) 42-82-95
25.	Курган	ТП-сервис	ул. Красная, 41	(35222) 5-51-85
26.	Рыбинск	САМСОН	ул.Стоялая, 19	(0855) 20-14-04
27.	Калининград	Вестер-Сервис	ул. Горького, 50	(0112) 27-20-54
28.	Оренбург	КОМИНКОМ	ул. Брестская, 7	(3532) 62-77-01
29.	Сыктывкар	СД-СЕРВИС	ул. Морозова, 169	(8212) 27-14-71
30.	Н. Новгород	Электроника (ЧП Кузнецов)	ул. Алексеевская, 9	(8312) 19-41-08/10
31.	Казань	ТЕХНИКА	ул. Вишняковского, 14	(8432) 38-51-37/07
32.	Тяньгань	КРИСТИ	ул. Фрунзе, 45	(8634) 46-47-54
33.	Ижевск	Радиокомлект	ул. 9-я Подольская, 25	(3412) 69-26-05
34.	Барнаул	Вейк - сервис	ул. Попова, 68	(3852) 35-37-50 35-37-51
35.	Новосибирск	ООО "Техмастер"	ул. Большевитская, 131	(3832) 12-54-00
36.	Омск	Космос	Космический пр-т, 97А, к.4	(3919) 53-98-41

Получить информацию о других сервисных центрах Вы можете у продавца или по адресу в Интернет: [www.vitebov.ru](http://www.vitebov.ru)

## ENGLISH

## IMPORTANT SAFEGUARDS

1. Please read these instructions carefully before using.
2. This iron is a "self-adapt" operating voltage range from 110 - 240V, hence, users are not required to select the voltage manually.
3. Use the iron only for its intended use.
4. The iron should always be turned "OFF" before plugging or unplugging from outlet. Never yank the cord to disconnect from outlet, grasp plug and pull to disconnect.
5. Do not operate iron with a damaged cord/plug or if the iron has been dropped or damaged in any manner. To avoid the risk of electric shock, do not disassemble the iron, take it to manufacturer or its service agent or a similarly qualified person for examination and repair. Incorrect reassembling can cause a risk of electric shock when the iron is used.
6. Take care: If you are leaving the appliance momentarily, always switch it off, disconnect the plug from outlet and stand the iron on its rear side. Ensure children cannot touch the iron or its mains cord.
7. Close supervision is necessary for any appliance being used by or near children. Do not leave iron unattended while connected or on an ironing board.
8. To protect against the risk of electric shock, do not immerse the iron, cord or plug in water or other liquids.
9. Burns can occur from touching hot metal parts, hot water or steam. Use caution when you turn a steam iron upside down - there may be hot water in the water tank.
10. Do not touch hot surfaces. Use handle or knobs.
11. Do not allow the supply cord to touch hot surface. Let the iron cool completely before putting away. Loop cord loosely around iron when storing.
12. Always disconnect the iron from electrical outlet when filling water or emptying and when not in use.
13. To avoid an overloaded circuit, do not operate another

**ENGLISH**

high voltage appliance in the same electric circuit.

14. If the indication light goes on, the iron is not operating normally. Disconnect from the power supply and have the iron serviced by qualified service personnel.

15. If an extension cord is absolutely necessary, a 10-A cord should be used. Cords rated for less amperage may over-heat. Care should be taken to arrange the cord so that it cannot be pulled or tripped over.

16. This traveling iron is not intended for regular use.

17. This iron is for household uses only.

**SAVE THESE INSTRUCTIONS****NOTE:**

When using the iron for the first time, testing on an old piece of fabric to ensure that the soleplate and water tank is completely clean.

The iron may smoke slightly when switched on for the first time-this is normal and will soon cease.

**HOW TO USE****1. TO LIFT THE HANDLE**

Press the Handle Lock Button (7) down, the handle will automatically rise to the upright position.

**2. FILL THE WATER TANK**

**CAUTION:** Water tank must be removed from iron when filling water!

Place thumb and fore-finger on upper and lower side of the end of the handle, pull the Water Tank Button (4) backwards by thumb to detach the tank from the Handle (2). (Fig. 1)

Lift the Cap (3) from the fill hole

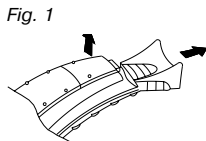

4

**РУССКИЙ****ЧИСТКА И УХОД**

Перед чисткой отключите утюг от сети и дайте ему остыть.

Протрите поверхность утюга влажной тканью.

Старайтесь сохранить подошву утюга гладкой. Избегайте резких соприкосновений с металлическими предметами.

Для чистки утюга не используйте абразивные вещества.

**СПЕЦИФИКАЦИЯ**

Питание 110/240В ~ 50/60Гц

Максимальная мощность 1000 Вт

**СРОК СЛУЖБЫ УТЮГА НЕ МЕНЕЕ 3-Х ЛЕТ****УСЛОВИЯ ГАРАНТИЙНОГО ОБСЛУЖИВАНИЯ****Уважаемый покупатель!**

Фирма VITEK выражает благодарность за Ваш выбор и гарантирует высокое качество и безупречное функционирование приобретенного Вами изделия при соблюдении правил его эксплуатации.

Срок гарантии на все изделия - 12 месяцев со дня покупки. Данным гарантийным талоном VITEK подтверждает исправность данного изделия и берет на себя обязательство по бесплатному устранению всех неисправностей, возникших по вине производителя. Гарантийный ремонт может быть произведен в авторизованном сервис-центре на территории России.

**Условия гарантии:**

1. Настоящая гарантия имеет силу при соблюдении следующих условий:
    - правильное и четкое заполнение гарантийного талона с указанием наименования модели, ее серийного номера, даты продажи и печати фирмы-продавца в гарантийном талоне и отрывных купонах;
    - наличие оригинала квитанции (чека), содержащего дату покупки.
  2. VITEK оставляет за собой право на отказ в гарантийном обслуживании в случае непредоставления вышеуказанных документов, или если информация в них будет неполной, неразборчивой.
  3. Гарантия не включает в себя периодическое обслуживание, установку, настройку изделия на дому у владельца, чистку аудио-видео головок.
  4. Не подлежат гарантийному ремонту изделия с дефектами, возникшими вследствие:
    - механических повреждений; неправильной установки, транспортировки;
    - несоблюдения условий эксплуатации или ошибочных действий владельца;
    - стихийных бедствий, а также других причин, находящихся вне контроля продавца и изготовителя;
  5. попадания внутрь изделия посторонних предметов, жидкостей, насекомых;
    - ремонта или внесения конструктивных изменений неуполномоченными лицами;
- Настоящая гарантия не ущемляет законных прав потребителя, предоставленных ему действующим законодательством.

13

## РУССКИЙ

вить регулятор отпаривания в максимальную позицию и гладить через тонкую ткань. Шерстяные изделия могут лосниться после глаженья. Чтобы этого избежать, утюжьте изделия с изнаночной стороны.

Бархат и другие ткани, на которых быстро появляются блестящие пятна, необходимо гладить в одном направлении при слабом нажатии.

Шелк и синтетические ткани необходимо гладить с изнаночной стороны. Во избежание появления пятен не увлажняйте такие ткани.

**Паровое глажение:**

1. Включите сетевой шнур (5) в розетку.
2. Установите терморегулятор (8) в крайнее положение, поворотом по часовой стрелке.
3. Необходимая температура будет достигнута в течение 5 минут.
4. Нажмите кнопку подачи струи пара (1).
5. Произойдет интенсивное выделение пара из подошвы утюга.



Рис. 2

**Отключение утюга:**

1. Установите терморегулятор (8) в положение "OFF".
2. Отключите утюг от сети.
3. Откройте защитный клапан. Вылейте оставшуюся воду из резервуара.
4. Установите утюг в вертикальное положение и дайте остыть подошве полностью.
5. Нажмите кнопку для складывания ручки утюга (9) и опустите ручку вниз до щелчка.
6. Упакуйте утюг в футляр для хранения.

## ENGLISH

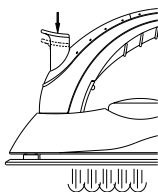
on the tank, and fill with clean water.

Replace the Cap (3) to the fill hole, ensuring it is fastened securely.

Replace the water tank, then lock it in place by using the Water Tank Button (4).

**3. CONNECT PLUG TO THE ELECTRICAL OUTLET**

Stand the iron up on end, turn the Temperature Control Dial (8) to "MIN" and connect the plug into an electrical outlet.

**4. SET TEMPERATURE ADJUSTMENT DIAL**

Turn the Temperature Control Dial (8) until dial adjustment mark is aligned with the setting corresponding to the type of fabric to be ironed. (Table 1).

Table 1: Setting the temperature

GARMENT LABEL	FABRIC TYPE	THERMOSTAT REGULATION
	synthetic	low temperature
	silk-wool	medium temperature
	cotton-linen	high temperature
	fabric not to be ironed	

**5. IRONING TEMPERATURE**

Always check first to see whether a label with ironing instructions is attached to the article to be ironed. Follow these instructions in all cases.

If ironing instructions are missing but you do know the kind of fabric. Then the table below may help you.

Sort the laundry out first: Wool with wool, Cotton with cotton, etc. Start ironing the fabrics requiring the lowest temperature and progress to the higher ones because the iron heats up quicker than it cools down.

If the fabric consists of various kinds of fibres (e.g. Cotton

## ENGLISH

with polyester) you must always select the lowest ironing temperature of the composition of those fibers.

#### 6. STARTING OPERATION

The iron will reach the appropriate temperature after about 5 minutes. Test the iron on the cloth, then iron as usual. The automatic thermostat will maintain the correct temperature through use.

#### 7. SHOT OF STEAM

For particularly stubborn creases the shot of steam function can be used if the Temperature Control Dial (8) is on the hottest setting. Set the Temperature Control Dial (8) to the "MAX" position. Wait for the iron to reach temperature, lift the iron slightly above the surface of the fabric and press the Steam Button (1) firmly, and release. (Fig. 2) Lift the iron slightly above the surface of the fabric by pressing.

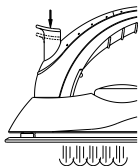

Fig. 2

#### STORAGE

After use, turn the Temperature Control Dial (8) to "MIN" position.

Disconnect from the electric supply.

Pour any remaining water out of the water tank.

Stand the iron upright to allow it to cool sufficiently.

Press the Release Lock Button (9) near the bottom of the Handle (2) and move the Handle (2) down, packing and storing in a dry place.

#### CARE AND CLEANING

Before cleaning the iron ensure it is disconnected from the power supply and completely cooled down.

Deposits on the soleplate may be removed with a rough cloth soaked in a vinegar/water solution.

## РУССКИЙ

#### Температура глажения:

Прочитайте ярлык на изделии, которое Вы собираетесь гладить, и всегда выполняйте правила ухода за изделием.

Если инструкция по утюжке изделия отсутствует и Вы знаете вид ткани, обратитесь к таблице температур.

ЯРЛЫК	ТИП ТКАНИ	ПОЗИЦИЯ ТЕРМОРЕГУЛЯТОРА
	синтетика	низкая температура
	шелк/шерсть	средняя температура
	хлопок/лен	высокая температура
	ткань не подлежит глажению	

Таблица может быть использована только для тканей и не подходит для отделок изделий (оборки, блестящих нашивок и т.д.). Изделия с различными видами отделок рекомендуется гладить при низких температурах.

Сначала рассортируйте изделия по видам ткани: шерсть с шерстью, хлопок с хлопком и т.д.

Рекомендуется начинать гладить с тканей, требующих более низкой температуры утюжки, таких, как синтетика.

Если изделие состоит из нескольких видов ткани, выбирайте минимальную температуру для этих компонентов. (Например, изделие состоит из 60% синтетики и 40% хлопка: для утюжки выбирается позиция для синтетических тканей, и процесс утюжки осуществляется без пара).

Если Вы не знаете состав изделия, найдите на нем место, которое незаметно при носке, и попробуйте подобрать соответствующую температуру глаженья, начиная с минимальной.

При утюжке чистошерстяных тканей (100% шерсть), утюг нужно установить в позицию парового глаженья. Рекомендуется устано-

**РУССКИЙ**

поворотом по часовой стрелке, из отверстий в подошве начнет выделяться пар.

- Прогладьте какую-нибудь ненужную ткань.
- Когда вся вода испарится, утюг будет готов к работе.

**ЭКСПЛУАТАЦИЯ УТЮГА****Разблокировка ручки:**

Для того, чтобы установить ручку утюга в вертикальное положение, отодвиньте назад кнопку (7), блокирующую ручку.

**Наполнение резервуара водой:**

**Внимание!** Удалите резервуар (3) с корпуса утюга для заполнения его водой.

1. Удерживая ручку утюга (2) левой рукой, большим пальцем правой руки отодвиньте назад кнопку (4), освобождающую водный резервуар от ручки.

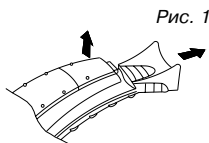

( см. рис. 1)

2. Откройте защитный клапан и заполните резервуар (3) чистой водой.
3. Плотно закройте клапан.

**Включение утюга:**

1. Разместите утюг вертикально.
2. Установите терморегулятор (8) в желаемое положение.
3. Включите сетевой шнур (5) в розетку.
4. Необходимая температура будет достигнута в течение 5 минут. Автоматический термостат поддерживает необходимую температуру на протяжении всего процесса глажения.

**ENGLISH**

The easing may be wiped with a soft damp cloth and then polished with a dry one.  
Do not use abrasive on the soleplate.

**SAFETY PROTECTIVE CUT-OUT**

In the unlikely event of the thermostat failing, the protective cut-out will operate to prevent the iron overheating. The iron should then be taken to an authorized repairer.

**SPECIFICATION**

Power requirement	110/240V ~ 50/60Hz
Max. power	1000 W

**SERVICE LIFE OF THE IRON NOT LESS THAN 3 YEARS**

## РУССКИЙ

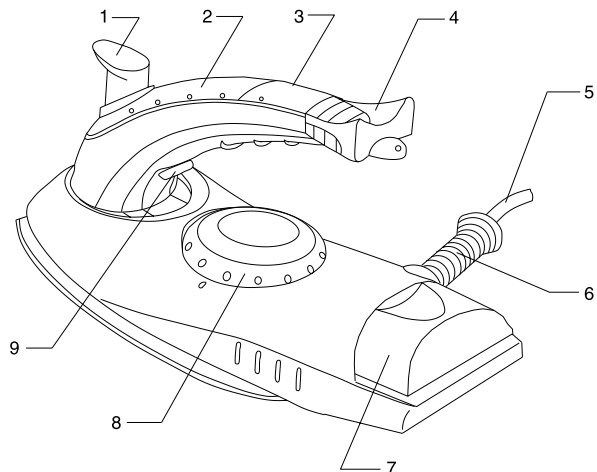
**Элементы утюга**

1. Кнопка подачи струи пара
2. Складывающаяся ручка утюга
3. Резервуар для заполнения водой
4. Кнопка для снятия водного резервуара
5. Сетевой шнур
6. Защита сетевого шнура
7. Кнопка, блокирующая ручку утюга
8. Терморегулятор
9. Кнопка для складывания ручки утюга

8

## РУССКИЙ

**МЕРЫ ПРЕДОСТОРОЖНОСТИ**

1. Перед эксплуатацией прибора внимательно прочитайте инструкцию.
2. Используйте утюг в целях, предусмотренных инструкцией.
3. Автоматический выбор напряжения от 110 В до 240 В.
4. При отключении прибора от сети тяните за штепсель, а не за шнур.
5. Не используйте утюг с поврежденным шнуром, а также с любыми другими неисправностями. Для предотвращения поражения электрическим током не разбирайте утюг. При неисправности отнесите утюг квалифицированным специалистам для ремонта.
6. Если Вам необходимо отлучиться, всегда выключайте утюг, отсоединяйте его от сети и ставьте на основание.
7. При работе электрических приборов вблизи детей необходимо наблюдение взрослых. Не оставляйте включенный утюг без присмотра.
8. Чтобы избежать поражения электрическим током, не погружайте утюг в воду или в любую другую жидкость.
9. При соприкосновении с горячими поверхностями утюга или горячей водой вы можете получить ожог.
10. Следите, чтобы шнур не свешивался над краем стола, а также не касался горячих поверхностей. Перед тем как убрать утюг, дайте ему полностью остыть, затем намотайте электрический шнур на специальное приспособление.
11. При наполнении утюга водой, всегда отсоединяйте его от сети.
12. Чтобы избежать перегрузки сети, не включайте одновременно несколько приборов.

**ПЕРВОЕ ИСПОЛЬЗОВАНИЕ**

- Удалите этикетки с подошвы и корпуса утюга.
- Раскрутите шнур (5).
- Наполните резервуар (3) водой.
- Включите прибор в сеть.
- Установите терморегулятор (2) в положение 

9