

**ViewSonic®**



---

**VSD220**

**Smart Display**

**Руководство пользователя**

Модель № VS15006

## Соответствие стандартам

### Перед эксплуатацией данного устройства прочтите приведенную ниже информацию

- Используйте только сетевой блок питания, предоставленный производителем устройства. Использование принадлежностей, не одобренных производителем, может привести к аннулированию гарантии.
- Не храните данное устройство (телефон) при температуре выше 50°C (122°F).
- Температура эксплуатации данного устройства составляет от 0°C (32°F) до 35°C (95°F).

### Заявление FCC о соответствии стандартам

Следующее положение относится ко всем продуктам, получившим одобрение Федеральной комиссии связи США (FCC). Соответствующие продукты имеют логотип FCC и/или идентификатор FCC в формате FCC ID: GSS-VS14572G на этикетке продукта. Данное устройство соответствует требованиям Части 15 Правил FCC. Работа должна соответствовать следующим двум условиям: (1) данные устройства не могут являться источниками вредных помех, и (2) данные устройства должны работать в условиях помех, включая те, которые могут вызывать сбои в работе. Настоящее оборудование прошло испытания, показавшие его соответствие ограничениям, относящимся к части 15 правил Федеральной комиссии по средствам связи для цифровых устройств класса В. Эти ограничения были введены с тем, чтобы в разумных пределах обеспечить защиту от нежелательных и вредных помех в жилых районах. Настоящее оборудование генерирует, использует и может излучать радиоволны, и в случае установки с нарушением правил и использования с нарушением инструкций может создавать помехи на линиях радиосвязи. Однако и в случае установки с соблюдением инструкций не гарантируется отсутствие помех. Если данное оборудование создает вредные помехи при приеме радио- и телевизионных программ, что можно определить путем выключения/выключения данного устройства, пользователю предлагается попытаться устранить помехи, предприняв следующие меры:

- переориентировать или переместить приемную антенну;
- увеличить расстояние между устройством и приемником;
- подключить устройство к электрической розетке или цепи, не используемой для питания приемника;
- проконсультироваться с продавцом или с теле- радиомастером.

Внесение любых изменений или выполнение любых модификаций данного устройства, не получивших четко выраженного одобрения изготовителя, может лишить пользователя юридических прав, связанных с использованием данного устройства. Антенна, применяемая с данным передатчиком не должна использоваться совместно с другим устройством или с другой антенной или передатчиком.

Данное устройство прошло проверку и соответствует измерительным эталонам и нормам, приведенным в бюллетене FCC OET Bulletin 65, Приложение С.

## Информация FCC SAR

Данное устройство соответствует требованиям FCC к ограничению радиационного излучения для нерегулируемого оборудования. Конечные пользователи должны следовать специальным инструкциям по обеспечению соответствия требованиям в отношении РЧ-излучения.

Данный передатчик не должен использоваться совместно или эксплуатироваться с другой антенной или передатчиком. Это устройство следует устанавливать и использовать, обеспечив минимальное расстояние от радиатора до частей тела не менее 20 см.

Руководство пользователя или инструкция по эксплуатации радиопередающего устройства или излучателя непреднамеренных помех должно содержать предупреждения о том, что изменения или модификации, которые в прямой форме не одобрены стороной, отвечающей за соответствие, могут привести к аннулированию прав пользователя на эксплуатацию оборудования.

## Заявление по Канаде

Данное устройство соответствует промышленным RSS-стандартам Канады на нелицензионное оборудование. При использовании устройства должны соблюдаться два следующих условия: (1) данное устройство не должно быть источником помех; (2) данное устройство должно быть устойчиво к помехам, создаваемым другими приборами, включая помехи, которые могут стать причиной его ненадлежащей работы.

## Осторожно! воздействие радиочастотного излучения

Для обеспечения соответствия требованиям в отношении воздействия радиочастотного излучения RSS 102 расстояние между антенной монитора и людьми должно быть не менее 20 см.

## Соответствие CE для европейских стран

**CE** Устройство соответствует Директиве по электромагнитной совместимости 2004/108/EC и Директиве по низкому напряжению 2006/95/EC, R&TTE Директиве 1999/5/EC.

## Данная информация имеет отношение только к странам-участникам Европейского Союза (ЕС):

Символ, указанный справа, соответствует Директиве 2002/96/EC об Отходах электрического и электронного оборудования (WEEE). Продукция, обозначенная данным символом, не может быть утилизирована в виде обычного городского мусора, а должна быть утилизирована при помощи систем возврата и сбора, доступных в Вашей стране или регионе, в соответствии с местными законами.

Если на батареях, аккумуляторах и микробатареях, поставляемых с этим устройством, имеются химические символы Hg, Cd или Pb, это означает, что батареи содержат тяжелые металлы: более 0,0005% ртути, более 0,002% кадмия или более 0,004% свинца.



### **Соответствие нормативным требованиям Европейского союза**

Данное оборудование соответствует требованиям к воздействию радиочастотных излучений 1999/519/ЕС, рекомендации Совета от 12 июля 1999 г. по ограничению воздействия электромагнитных полей (с частотой 0–300 ГГц) на людей. Данное оборудование соответствует следующим стандартам: EN301489-1, EN301489-17, EN55022/24, EN60950-1, EN300328

Настоящим мы заявляем, что данный радиомодуль Wi-Fi и Bluetooth соответствует основным требованиям и другим соответствующим положениям Директивы 1999/5/ЕС.

## Декларация про соответствие RoHS

Данный продукт был разработан и произведен в соответствии с Директивой 2002/95 Европейского парламента и Совета Европы про ограничение использования некоторых вредных веществ в электрическом и электронном оборудовании (Директива RoHS), он также соответствует максимальным значениям концентрации, предложенным Техническим Комитетом Адаптации Европейской Комиссии (ТАС):

Вещество	Предложенная максимальная концентрация	Фактическая концентрация
Свинец (Pb)	0,1%	< 0,1%
Ртуть (Hg)	0,1%	< 0,1%
Кадмий (Cd)	0,01%	< 0,01%
Гексавалентный хром (Cr6+)	0,1%	< 0,1%
Полиброминатные бифенилы (PBB)	0,1%	< 0,1%
Полиброминантные эфиры дифенила (PBDE)	0,1%	< 0,1%

Некоторые компоненты изделий, как указано выше, были освобождены от действия Директивы в соответствии с Приложением к Директивам RoHS, как указано ниже:  
Примеры освобожденных компонентов:

1. Ртуть не превышает 5 мг в компактных лампах дневного света и в других лампах, конкретно не указанных в Приложении к Директиве RoHS.
2. Свинец в стекле электронно-лучевых трубках, электронных компонентах, люминесцентных лампах, а также электронно-керамических деталях (напр., пьезоэлектрических приборах).
3. Свинец в высокотемпературных паяльниках (напр., легирующий элемент на основе свинца, содержащий 85% или больше процентов свинца).
4. Свинец как легирующий элемент стали с содержанием свинца до 0.35% веса, алюминия с содержанием свинца до 0.4% веса, а также как медного сплава с содержанием свинца до 4% веса.

## Важные рекомендации по технике безопасности

1. НЕ помещайте какие-либо предметы на устройство. Предметы могут поцарапать или разбить экран.
2. ЗАПРЕЩАЕТСЯ использовать устройство в условиях повышенного загрязнения и в пыльных местах.
3. НЕ ставьте устройство на неровную или неустойчивую поверхность.
4. НЕ вставляйте какие-либо посторонние предметы в устройство.
5. НЕ подвергайте устройство воздействию сильных магнитных или электрических полей.
6. НЕ подвергайте устройство воздействию прямого солнечного света, так как это может привести к повреждению ЖК-экрана. Не помещайте устройство рядом с источниками тепла.
7. НЕ используйте устройство под дождем.
8. Обратитесь в местные органы власти или к продавцу данного изделия, чтобы узнать правила утилизации электронного оборудования.
9. Устройство и его блок питания могут нагреваться во время обычной работы и зарядки. НЕ помещайте устройство на колени во избежание неудобства или причинения вреда здоровью вследствие воздействия тепла.
10. **НОМИНАЛЬНОЕ ВХОДНОЕ НАПРЯЖЕНИЕ.** См. паспортную табличку на устройстве и убедитесь, что блок питания соответствует указанным характеристикам. Используйте только аксессуары, указанные производителем.
11. НЕ используйте ручку или какой-либо острый предмет для нажатия на экран.
12. Очищайте сенсорный экран мягкой тканью. При необходимости слегка увлажните ткань перед выполнением очистки. Категорически запрещается использовать абразивные вещества и растворы чистящих средств.
13. Всегда выключайте устройство перед установкой или удалением внешних устройств, которые не поддерживают функцию «горячей замены».
14. Перед очисткой устройства выключите и отключите его от электрической розетки.
15. НЕ разбирайте устройство. Выполнение ремонта разрешено только квалифицированным специалистам по техническому обслуживанию.
16. Устройство оснащено вентиляционными отверстиями. НЕ блокируйте вентиляционные отверстия устройства, так как это может привести к перегреву и выходу устройства из строя.
17. Подключение зарядного устройства производится к USB-портам версии USB 2.0 или выше.
18. **ПОДКЛЮЧЕНИЕ ОБОРУДОВАНИЯ:** штепсельная розетка для подключения устанавливается вблизи оборудования, в легко доступном месте.

## Данные по Авторским правам

© Корпорация ViewSonic®, 2012. С сохранением всех прав.

Android™ является товарным знаком компании Google Inc. Использование этого товарного знака допускается только с разрешения компании Google.

В данном изделии используется платформа Android™ на основе ОС Linux, которая допускает расширение посредством различных прикладных программ на базе JME. Наименования всех продуктов, использующихся в данном устройстве, и все товарные знаки, упоминаемые в настоящем документе, являются товарными знаками или зарегистрированными товарными знаками соответствующих владельцев.

Google™, логотип Google, Android™, логотип Android и Gmail™ являются товарными знаками компании Google Inc. Использование этих товарных знаков допускается только с разрешения компании Google.

Wi-Fi и логотип Wi-Fi CERTIFIED являются зарегистрированными товарными знаками альянса Wireless Fidelity Alliance.

microSD™ является товарным знаком ассоциации SD Card Association.

Bluetooth и логотип Bluetooth являются товарными знаками компании Bluetooth SIG, Inc.

 является товарным знаком компании SRS Labs, Inc. Технология SRS® 3D используется по лицензии компании SRS Labs, Inc. Технология SRS® 3D позволяет восстановить оригинальное трехмерное звуковое поле стереофонических записей путем извлечения информации о пространственных параметрах, заложенной в таких записях и создать звуковое поле в формате 3D с эффектом присутствия с использованием всего двух громкоговорителей или наушников.

VESA® является зарегистрированной торговой маркой Ассоциации по стандартам в области видеоэлектроники. DPMS и DDC являются торговыми марками VESA®.

Ограничение ответственности: корпорация ViewSonic не несет ответственности ни за какие технические или редакторские ошибки, равно как и за недостаточность информации в данном документе; ViewSonic также не несет ответственности за побочный или косвенный ущерб, связанный с использованием настоящего документа, а также с характеристиками и эксплуатацией изделия.

### **Информация о правах на интеллектуальную собственность**

Права на все технологии и продукты, использующиеся в данном устройстве, принадлежать соответствующим владельцам.

В данном изделии используется платформа Android на основе ОС Linux, которая допускает расширение посредством различных прикладных программ на базе Java-Script.

Google™, логотип Google, Android™, логотип Android, Gmail и YouTube являются товарными знаками компании Google Inc.

Bluetooth и логотип Bluetooth являются товарными знаками компании Bluetooth SIG, Inc.

Java, JME, а также все прочие товарные знаки, основанные на Java, являются товарными знаками или зарегистрированными товарными знаками компании Sun Microsystems, Inc. в США и других странах.

microSD является товарным знаком ассоциации SD Card Association.

## Регистрация изделия

В будущем Вам может понадобиться дополнительная информация о продукции корпорации ViewSonic. Для получения этой информации Вам необходимо зарегистрировать Ваше изделие на странице сети Интернет: [www.viewsonic.com](http://www.viewsonic.com).

### Справочная информация

Наименование изделия:	VSD220 ViewSonic Smart Display
Номер модели:	VS15006
Номер документа:	VSD220_UG_RUS Rev. 1b 12-19-12
Серийный номер:	_____
Дата покупки:	_____

### Утилизация продукта по истечении срока эксплуатации

Компания ViewSonic заботится о состоянии окружающей среды и обязуется направить все свои усилия на создание экологически чистых условий работы и жизни. Компания признательна за ваш вклад в более «умные» и экологически чистые информационные технологии. Для получения дополнительной информации посетите веб-сайт компании ViewSonic.

США и Канада: <http://www.viewsonic.com/company/green/recycle-program/>

Европа: <http://www.viewsoniceurope.com/uk/support/recycling-information/>

Тайвань: <http://recycle.epa.gov.tw/recycle/index2.aspx>

# Содержание

---

## 1 Особенности беспроводного монитора VSD220

- 1.1 Установка кронштейна для крепления на стене ..... 3

---

## 2 Подготовка беспроводного монитора VSD220 к работе

- 2.1 Подключение..... 4
- 2.2 Подготовка беспроводного монитора к использованию..... 4
- 2.3 Включение монитора..... 6
- 2.4 Выключение монитора ..... 6

---

## 3 Сведения о беспроводном мониторе VSD220

- 3.1 Сенсорный экран ..... 7
- 3.2 Приложения, виджеты и ярлыки..... 7
- 3.3 Главный экран..... 8
- 3.4 Кнопки навигации..... 10
- 3.5 Уведомления и состояние..... 10
  - 3.5.1 Управление уведомлениями..... 11
  - 3.5.2 Подробные сведения о состоянии..... 11
- 3.6 Пользовательская настройка главного экрана..... 11
  - 3.6.1 Добавление элемента (ярлык)..... 11
  - 3.6.2 Перемещение элемента ..... 12
  - 3.6.3 Удаление элемента ..... 12
  - 3.6.4 Изменение обоев ..... 12
- 3.7 Навигация по приложениям..... 13
  - 3.7.1 Экран приложений ..... 13
  - 3.7.2 Ярлыки приложений ..... 13
  - 3.7.3 Недавние приложения..... 14
  - 3.7.4 Обои блокировки экрана ..... 14

---

## 4 Использование беспроводного монитора VSD220

- 4.1 Управление контактами..... 15
  - 4.1.1 Добавление нового контакта..... 15
  - 4.1.2 Поиск контакта ..... 16
  - 4.1.3 Отправка электронной почты или сообщения контакту..... 16

---

4.2	Всплывающее меню .....	18
4.3	Поиск Google .....	19
4.4	Управление настройками монитора .....	20
4.4.1	Проверка свободного места в памяти.....	20
4.4.2	Безопасное извлечение карты памяти SD.....	20
4.4.3	Стирание всех данных из памяти монитора....	21
4.5	Подключение к совместимым с HDMI устройствам через вход микро-HDMI .....	21
4.6	Подключение Bluetooth .....	22
4.6.1	Включение Bluetooth и перевод монитора в режим определения .....	23
4.6.2	Коммутирование с Bluetooth-устройством .....	23
4.6.3	Прекращение коммутации .....	24
4.6.4	Изменение имени Bluetooth-устройства.....	24

---

## 5 Интернет

5.1	Подключение к Интернету.....	25
5.1.1	Подключение Wi-Fi .....	25
5.1.2	Проверка текущего подключения к сети Wi-Fi .....	26
5.1.3	Подключение к другой сети Wi-Fi .....	26
5.2	Синхронизация данных Google .....	27
5.3	Видеочат.....	28

---

## 6 Пользовательская настройка беспроводного монитора VSD220

6.1	Настройки монитора.....	29
6.2	Настройки звука и рингтона .....	29
6.2.1	Настройки системы.....	30
6.2.2	Настройки уведомлений.....	30
6.3	Дата, время и часовой пояс.....	30
6.4	Настройки языка и ввода .....	31
6.5	Настройки экранного меню .....	32
6.5.1	Панели регулировок .....	32
6.5.2	Функциональные кнопки.....	32
6.5.3	Уведомления экранного меню .....	33

## **7 Защита беспроводного монитора VSD220**

7.1	Защита данных монитора с помощью фигуры разблокировки экрана .....	34
7.1.1	Создание фигуры разблокировки экрана.....	34
7.1.2	Изменение настроек фигуры разблокировки .....	35
7.2	Отключение защиты разблокировки экрана.....	35
7.3	Защита данных монитора с помощью PIN-кода.....	35
7.3.1	Выключение или изменение PIN-кода .....	36
7.4	Защита данных монитора с помощью пароля.....	36
7.4.1	Выключение или изменение пароля .....	37
7.5	Функция энергосбережения .....	37
7.6	Сведения об управлении питанием .....	37

---

## **8 Устранение неполадок**

8.1	Сбои при получении/отправке сообщений .....	38
8.2	Сбои при работе в Интернете.....	38
8.3	Другие неисправности.....	38

---

## **9 Приложение**

	Технические характеристики.....	39
--	---------------------------------	----

# 1 Особенности беспроводного монитора VSD220

В этом разделе приведено описание особенностей беспроводного монитора.

## ПРИМЕЧАНИЕ

- Особенности или возможности использования, описанные в руководстве пользователя, могут изменяться в зависимости от приобретенной модели.

## Вид спереди

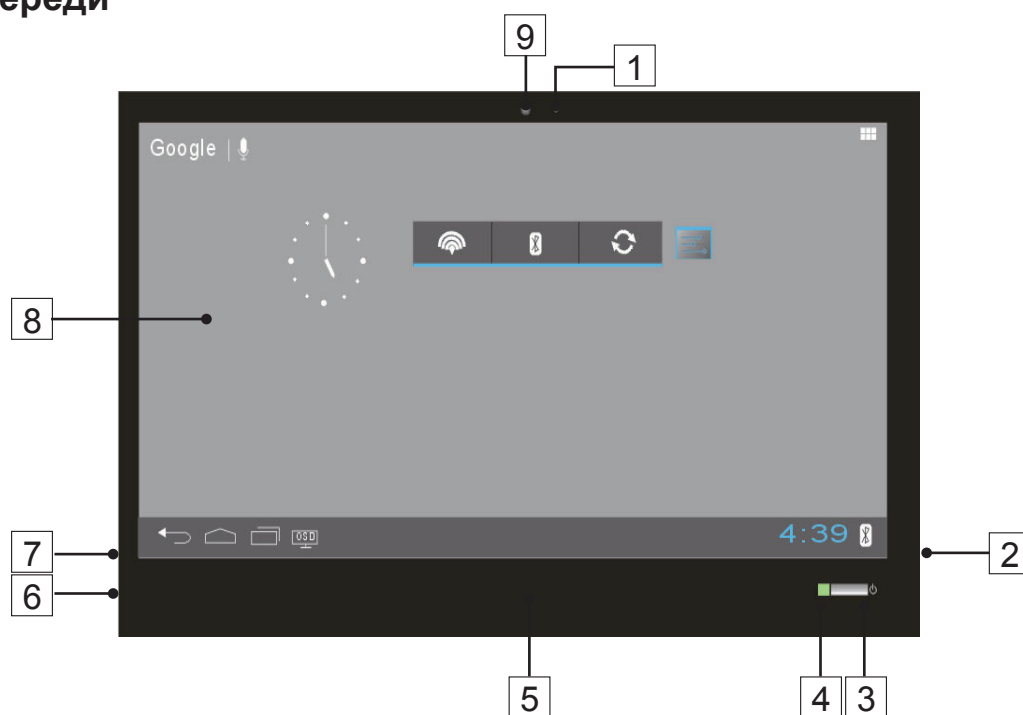

№	Компоненты	Описание
1	Микрофон	Предназначен для приема звука или аудиовхода.
2	Порт USB x 2	Предназначен для подключения клавиатуры, мыши флэш-диска или принтера.
3	Кнопка питания	<p>Держите нажатой, чтобы включить или выключить питание.</p> <ul style="list-style-type: none"> <li>- Держите нажатой 2–3 секунды, чтобы включить питание (индикатор горит зеленым).</li> <li>- Держите нажатой 0,5 секунды, чтобы перевести систему в режим энергосбережения («спящий» режим — индикатор горит оранжевым) или вывести систему из этого режима.</li> <li>- Держите нажатой 3–4 секунды, чтобы вывести на отображение всплывающее окно выключения системы или недиалоговый экран.</li> <li>- Держите нажатой 10 секунд, чтобы принудительно выключить систему.</li> </ul>
4	Светодиодный индикатор	Показывает состояние питания (включено, выключено или режим энергосбережения).

№	Компоненты	Описание
5	Громкоговори- тель	Вывод звука.
6	Гнездо для подключения наушников	Подключение наушников или гарнитуры.
7	Порт микро- USB	Подключение к компьютеру под управлением ОС Windows для передачи данных. (Необходим драйвер MTP.)
8	Сенсорный экран	Сенсорное управление экранными настройками, включая элементы меню, приложения, кнопки, клавиатуру и т. д.
9	Камера на передней панели	<ul style="list-style-type: none"> <li>- Предназначена для съемки спереди, также как и при съемке автопортрета.</li> <li>- Используется для видеовызовов с соответствующими веб-приложениями, такими как Google Talk.</li> </ul>

### Вид сзади

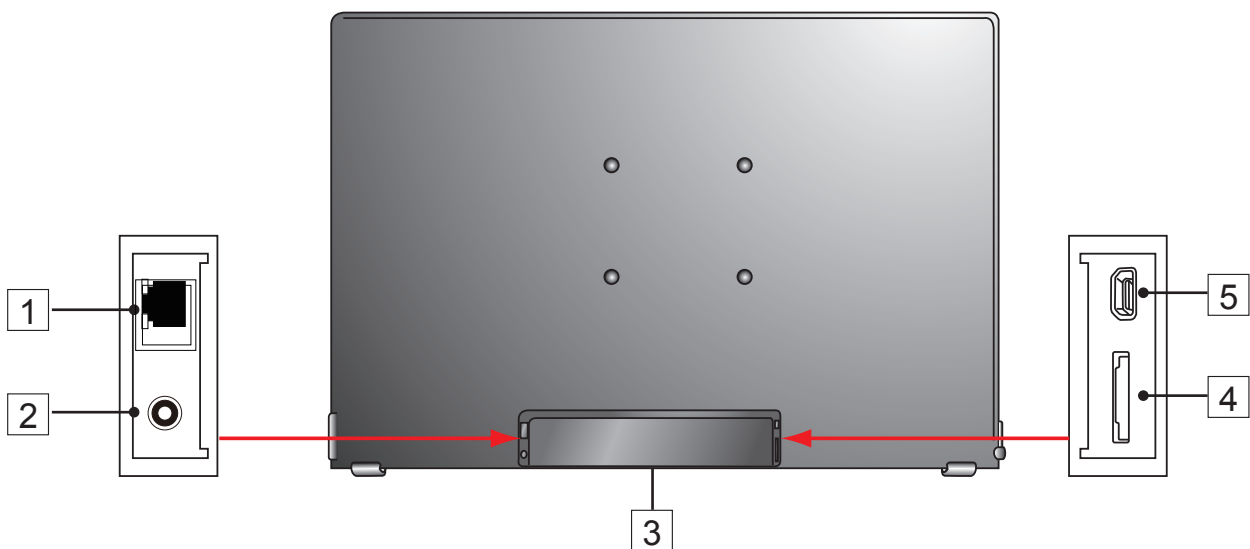

№	Компоненты	Описание
1	Разъем ЛВС	Подключение к сети при помощи кабеля RJ45.
2	Разъем питания постоянного тока	Подключение к блоку питания.
3	Задний отсек	Под крышкой находятся разъемы беспроводного монитора для подключения блока питания, кабеля ЛВС, кабеля HDMI и разъем для карты памяти SD.
4	Гнездо для карты памяти SD	Увеличение объема памяти за счет установки карты микро-SD.
5	Микро-HDMI	Подключение к цифровому устройству для воспроизведения видео и аудио (например, DVD/BD-плееру VPG или ноутбуку).

## 1.1 Установка кронштейна для крепления на стене

Монитор VSD220 можно крепить на стене при помощи кронштейна. Рекомендуем использовать крепление, соответствующее стандарту Video Electronics Standards Association (VESA®). Установите кронштейн в порядке, приведенном ниже.

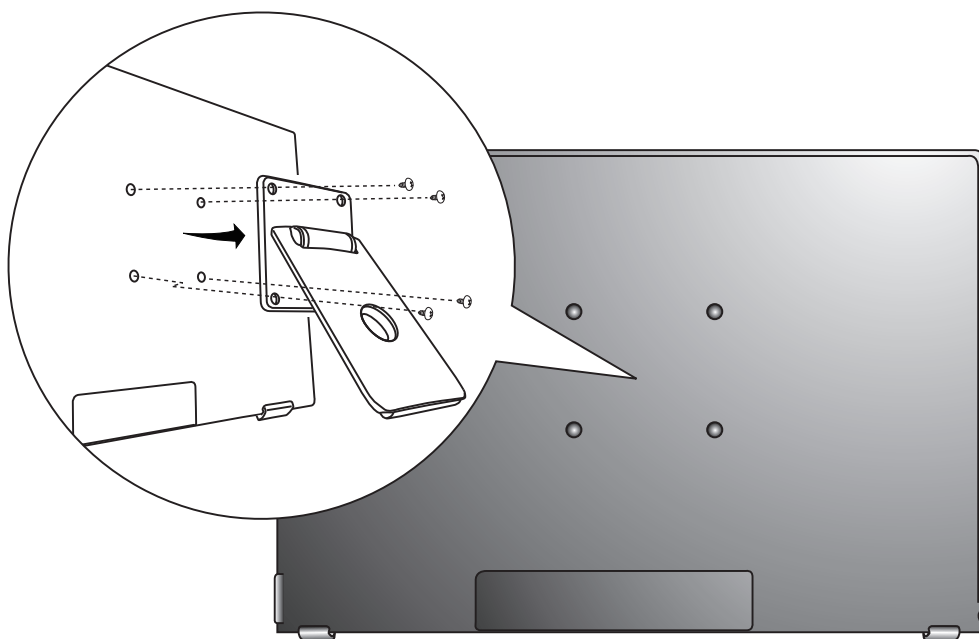

- 1** Выключите монитор и извлеките вилку кабеля питания из розетки.
- 2** Положите монитор экраном вниз на ровную поверхность. Примите меры к защите экрана.
- 3** Выкрутите винты, чтобы установить кронштейн для крепления на стене, а затем снимите крышку.
- 4** Совместите кронштейн для крепления на стене с четырьмя отверстиями, расположенными в соответствии с шаблоном крепления стандарта VESA® на монтажной площадке размеров 100 x 100 мм, и закрепите его при помощи четырех винтов, поставляемых с настенным креплением.

## 2 Подготовка беспроводного монитора VSD220 к работе

### 2.1 Подключение

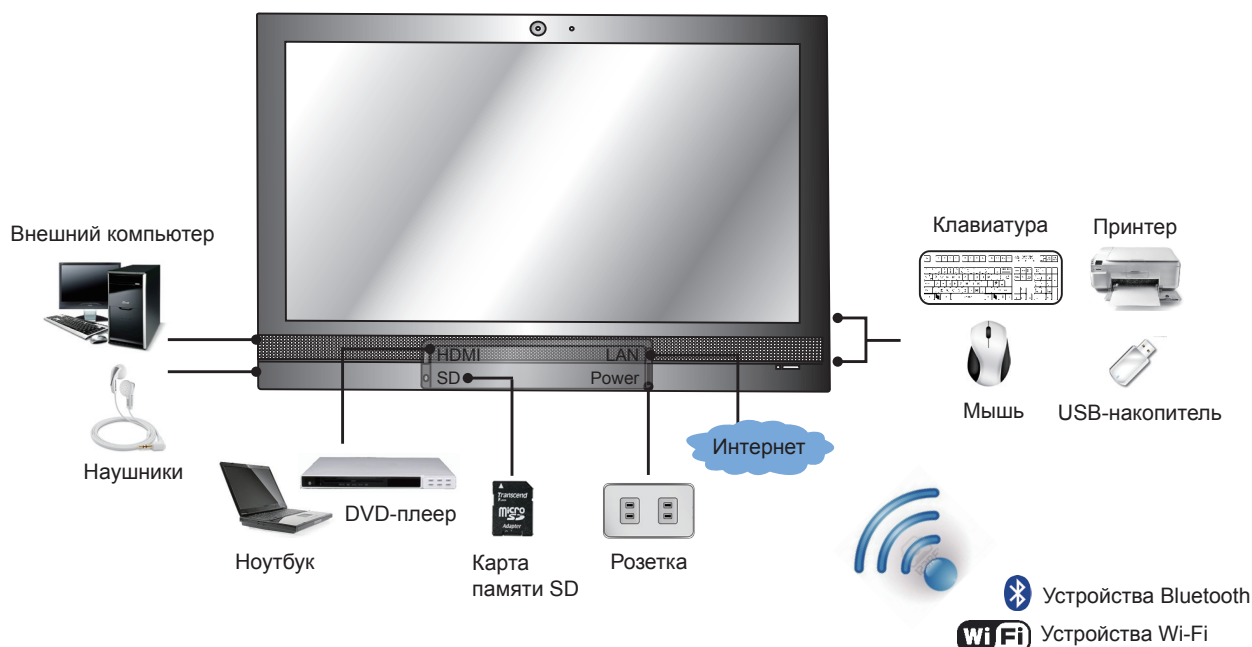

### 2.2 Подготовка беспроводного монитора к использованию

#### Вставка карты памяти SD

- 1 Откройте крышку отсека на задней части беспроводного монитора.

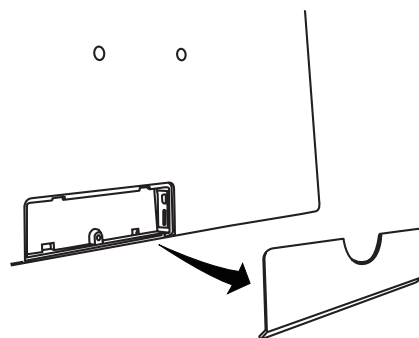

- 2** При необходимости вставьте карту памяти микро-SD.

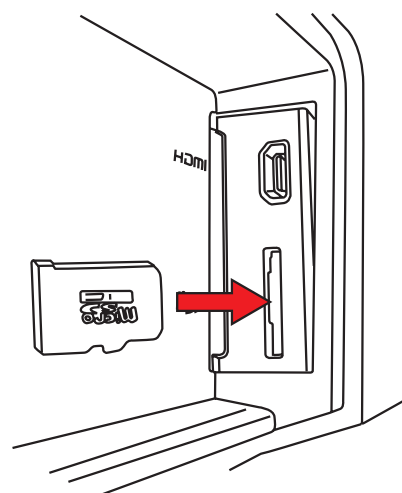

### Подключение кабеля питания

- 1** Откройте крышку отсека на задней части беспроводного монитора.
- 2** Подключите поставляемый с монитором кабель питания к разъему питания.

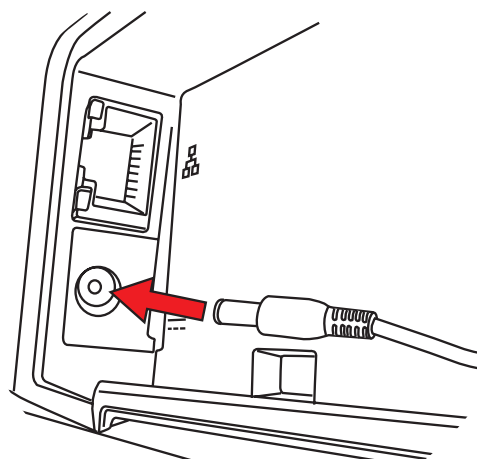

- 3** Подключите другой конец кабеля питания к электрической розетке.

## 2.3 Включение монитора

  
Светодиодный индикатор питания  
Держите нажатой кнопку питания 1–2 секунды.

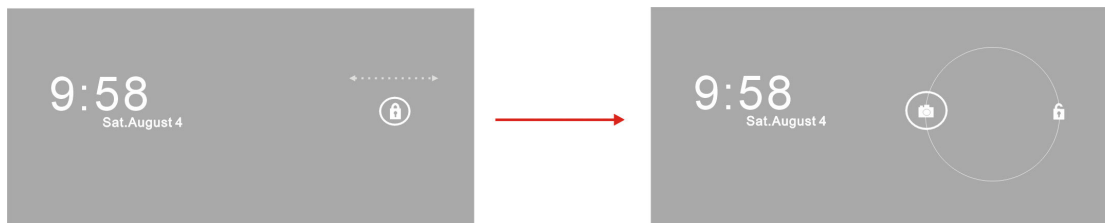

Переместите значок «замок», чтобы разблокировать экран.

- 1 После подключения кабеля питания держите нажатой кнопку питания, расположенную в нижнем правом углу монитора, 1–2 секунды, чтобы включить монитор.
- 2 После включения монитора светодиодный индикатор будет постоянно гореть зеленым светом.
- 3 После короткого запуска появится экран блокировки.
- 4 Прикоснитесь к значку «замок» и переместите его, чтобы разблокировать экран.
- 5 Монитор будет готов к использованию, когда отобразится главный экран.

## 2.4 Выключение монитора

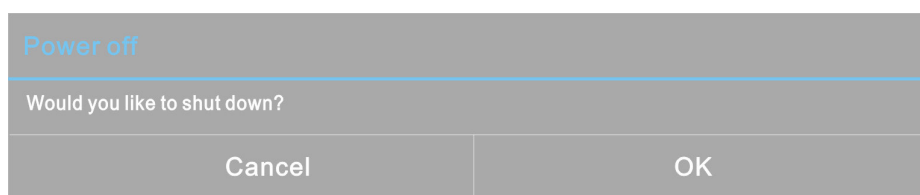

- 1 Держите нажатой кнопку питания более 4 секунд.
- 2 Когда появится меню выключения, нажмите «ОК».

## 3 Сведения о беспроводном мониторе VSD220

### 3.1 Сенсорный экран

Основной способ управления монитором — это прямое касание пальцем чувствительной поверхности экрана. Для работы с пиктограммами, кнопками, элементами меню, экранной клавиатурой и другими элементами, расположенными на сенсорном экране, используются следующие способы:

Способ	Описание
Прикосновение	Просто прикоснитесь к элементам пальцем. - Используется для элементов на экране, включая пиктограммы приложений и настроек. - Ввод букв и символов с экранной клавиатуры. - Нажатие экранных кнопок.
Прикосновение и удержание	Прикоснитесь к элементу на экране и не убирайте палец до тех пор, пока не будет выполнено действие.
Перетаскивание	Прикоснитесь к элементу и перетащите его в необходимое положение, не убирая палец. - Перемещение элемента на экране. - Прокрутка главного экрана, веб-страниц, списков, записей, миниатюр фотографий, контактов и т. д.
Скольжение	После прикосновения быстро проведите пальцем по поверхности экрана без остановок.
Уменьшение	Сведите два пальца вместе на экране, чтобы уменьшить отображение изображения или веб-страницы.
Увеличение	Разведите два пальца на экране, чтобы увеличить отображение изображения или веб-страницы.

### 3.2 Приложения, виджеты и ярлыки

Кнопки с программируемыми функциями или пиктограммы обеспечивают самые разнообразные функции и ярлыки. Получить доступ ко всем функциям монитора можно с главного экрана. На нем отображаются пиктограммы, виджеты, ярлыки и т. д.

**Приложения:** программное обеспечение, позволяющее выполнять конкретную задачу. В мониторе уже уставлены самые различные приложения. Также можно загрузить дополнительные приложения из Google Play Store.

**Виджеты:** приложения, которые можно использовать непосредственно с главного экрана. Пример: аналоговые часы, закладки, фоторамка, панель поиска Google и т. д.



**Ярлыки:** ссылки, которые можно создавать на главном экране для быстрого доступа к установленным приложениям.

### 3.3 Главный экран

После включения монитора и разблокировки экрана отображается центральный главный экран. Для перехода на главный экран также можно прикоснуться к кнопке Home (Главный) . С главного экрана можно получить доступ ко всем программам, установленным на мониторе.

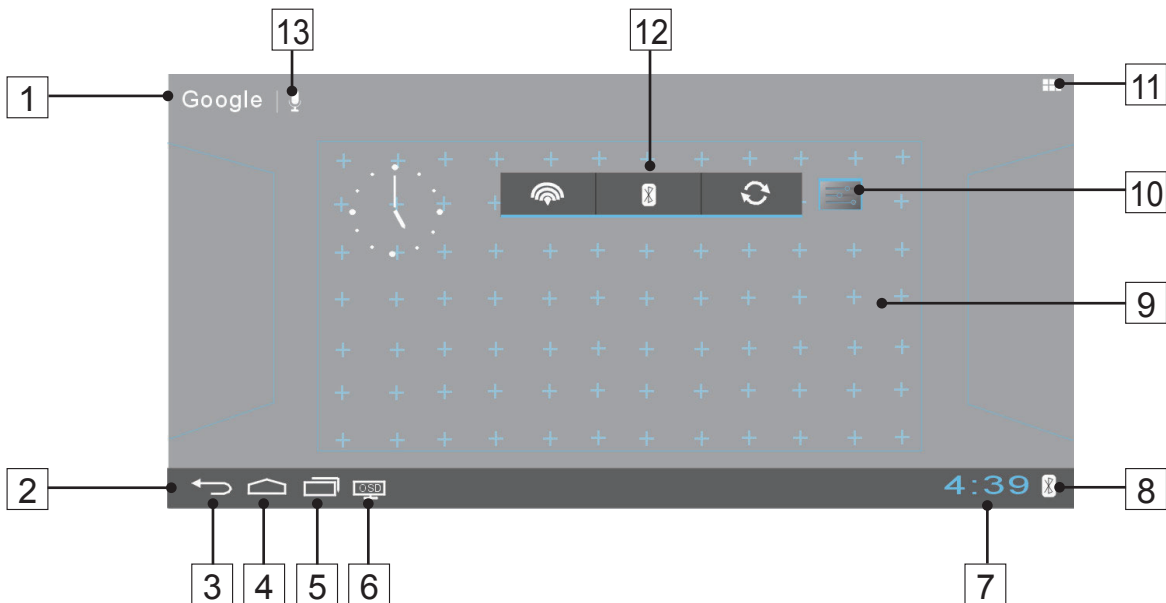
Главный экран состоит из пяти панелей. Для просмотра дополнительных виджетов, ярлыков или других элементов, расположенных на каждой панели, проведите пальцем влево или вправо на центральном главном экране. В каждую панель можно добавлять ярлыки и виджеты. Также можно изменить обои для каждой панели.







№	Элемент	Описание
1	Google 	Используйте приложение Google Search для быстрого и простого поиска из Google.
2		Расположена в нижней части главного экрана; содержит следующие элементы: возврат, главный экран, последнее приложение, настройки экранного меню, время, Bluetooth, Wi-Fi и другие.
3		Возврат к предыдущему экрану или варианту.

№		Элемент	Описание
4		Главный	Кнопка для возврата к центральному главному экрану в любое время.
5		Недавние приложения	Прикоснитесь к этой кнопке, чтобы вывести изображения недавно использовавшихся приложений. Чтобы открыть приложение, прикоснитесь к его изображению.
6		Экранное меню	Прикоснитесь к этой кнопке, чтобы открыть настройки монитора, включая громкость, яркость, контрастность, SRS, HDMI, восстановить значения по умолчанию и т. д. Экранное меню работает только с сенсорного экрана и не отвечает на ввод мышью.
7	9:03	Время	Отображение текущего времени.
8		Bluetooth	Прикоснитесь к кнопке Bluetooth в правой части системной панели, чтобы вызвать экран текущей настройки системы. На экране настройки можно: - настроить Wi-Fi; - просмотреть все элементы меню <b>Settings (Настройки)</b> ; - включить или выключить уведомления; - увеличить изображение часов.
9	+	Индикатор места	На главный экран можно добавлять такие элементы, как виджеты, приложения и ярлыки. Прикоснитесь к добавленным элементам и не снимайте палец — на главном экране появится значок «+», указывающий места расположения. Выберите необходимое место для добавленного ярлыка.
10		Ярлыки	Чтобы добавить кнопку ярлыка на главный экран, прикоснитесь и удерживайте необходимую пиктограмму. Пиктограмма позволяет быстро открыть элемент по ссылке.
11		Приложения	Прикоснитесь к кнопке приложений, чтобы вывести на отображение все приложения, установленные на мониторе.
12		Виджеты	Виджеты — это небольшие приложения, хранящиеся на главном экране и предназначенные для быстрого доступа к информации.
13		Голосовой ввод	Голосовой ввод можно использовать в качестве альтернативы вводу текста с клавиатуры.
14		Навигация	Щелкните или перетащите экран горизонтально до отображения необходимого главного экрана.

### 3.4 Кнопки навигации



В левой части системной панели расположены кнопки навигации. Их описание приведено ниже.

Кнопки	Описание
 Экранное меню	Экран настроек экранного меню. Для регулировки громкости, яркости и контрастности используйте ползунков. На этом экран можно настраивать функции SRS и HDMI или же восстановить заводские настройки по умолчанию, прикоснувшись к кнопке восстановления значений по умолчанию.
 Недавние приложения	Быстрый способ открытия недавно использовавшихся приложений. Чтобы сразу открыть приложение, выберите его изображение в списке и прикоснитесь к нему.
 Главный	<ul style="list-style-type: none"> <li>- Прикоснитесь к этой кнопке, чтобы перейти на центральный главный экран во время просмотра других экранов.</li> <li>- Прикоснитесь к этой кнопке, чтобы вернуться на последний экран, который отображался при запуске какой-либо функции монитора. Или прикоснитесь к этой кнопке еще раз, чтобы вернуться на центральный главный экран.</li> </ul>
 Назад	<ul style="list-style-type: none"> <li>- Прикоснитесь к этой кнопке, чтобы вернуться к предыдущему экрану или варианту.</li> <li>- При отображении экранной клавиатуры кнопка меняется на . Прикоснитесь к ней, чтобы закрыть экранную клавиатуру.</li> </ul>

### 3.5 Уведомления и состояние



В право части системной панели отображаются кнопки текущего времени и состояния.

Область	Описание
Область времени	Отображение текущего времени.
Область уведомлений	Кнопки уведомлений сообщают о получении электронной почты, сообщений и т. д. Прикоснитесь к кнопке, чтобы просмотреть их.
Область состояния	Показывает текущее состояние монитора как сетевые подключения.

### 3.5.1 Управление уведомлениями

Прикоснитесь к области времени, чтобы вывести на отображение экран настройки состояния и выключить или включить уведомления. Или же прикоснитесь непосредственно к кнопке уведомлений, чтобы просмотреть сведения.

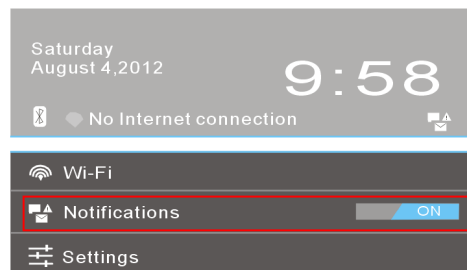

- Чтобы просмотреть подробные сведения, прикоснитесь к кнопке уведомлений.
- Прикоснитесь к значку X, чтобы удалить уведомление.
- Прикоснитесь к области времени, чтобы просмотреть все текущие уведомления.

### 3.5.2 Подробные сведения о состоянии

Прикоснитесь к области времени, чтобы вывести на отображение экран подробных сведений и выполнить настройку конфигурации монитора и Wi-Fi. Чтобы закрыть подробные сведения о состоянии, прикоснитесь к любой другой области экрана.

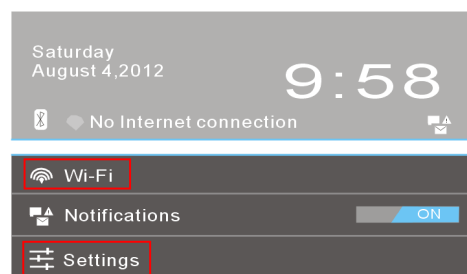

- Просмотр подробных сведений даты и времени.
- Просмотр состояния сетевых подключений.
- Прикоснитесь к элементу **Settings (Настройки)**, чтобы открыть экран настроек.

## 3.6 Пользовательская настройка главного экрана

### 3.6.1 Добавление элемента (ярлык)

- Прикоснитесь к кнопке Home (Главный), чтобы перейти на центральный главный экран.
- Горизонтально проведите пальцем по экрану, чтобы выбрать на главном экране место, в которое следует добавить элемент.
- Прикоснитесь к кнопке **Apps (Приложений)** , расположенной в правом верхнем углу экрана.
- На экране **Apps (Приложений)** прикоснитесь к вкладке **APPS (ПРИЛОЖЕНИЯ)** или **WIDGETS (ВИДЖЕТЫ)**, чтобы войти в экран настройки Apps (Приложений) или виджетов.
- В зависимости от добавляемого элемента выберите **APPS (ПРИЛОЖЕНИЯ)** или **WIDGETS (ВИДЖЕТЫ)**.
- Прикоснитесь к элементу, который необходимо добавить на выбранный главный экран, и не убирайте с него палец.

#### ПРИМЕЧАНИЕ

- Если прикоснуться к добавленному элементу на выбранном главном экране и не убирать с него палец, на главном экране отобразится значок «+», указывающий место, в которое можно расположить элемент.

### 3.6.2 Перемещение элемента

- На главном экране прикоснитесь к элементу, который хотите переместить, и не убирайте с него палец.
- После этого на экране появится значок «+», указывающий варианты размещения элемента.
- Переместите элемент в указанное положение.
- Уберите палец, чтобы установить элемент в новое место.

### 3.6.3 Удаление элемента

- На главном экране прикоснитесь к элементу, который хотите удалить, например виджету или ярлыку, и не убирайте с него палец.
- После этого в верхней части главного экрана появится надпись **X Remove (X Удалить)**.
- Перетащите элемент поверх надписи **X Remove (X Удалить)**.
- Уберите палец, чтобы удалить элемент.

### 3.6.4 Изменение обоев

- Прикоснитесь к пустому месту на экране и не убирайте палец.
- На экране отобразится экран настройки **Choose wallpaper from (Выбрать обои)**.
- Выберите источник обоев, прикоснувшись к указанной пиктограмме.
- (Источники обоев: Gallery, Live Wallpapers или Wallpapers.)
- На экране выбранного источника выберите одни обои для замены, прикоснувшись к ним. Или прикоснитесь к кнопке удаления, чтобы выйти из экрана источника обоев и вернуться на главный экран.
- После завершения выбора обоев прикоснитесь к надписи **Set wallpaper (Установить обои)**, чтобы обновить обои главного экрана.
- У некоторых обоев можно изменять цвет и т. д., например у обоев Magic Smoke. Если во время смены обоев отображается надпись **Settings... (Настройки...)** прикоснитесь к ней и верхней части экрана — появится надпись **Tap to change (Прикоснитесь, чтобы изменить)**, а затем прикоснитесь к экрану, чтобы настроить цвет обоев. Прикосновением к экрану прокрутите различные цвета.
- Прикоснитесь к кнопке **возврата**, чтобы вернуться на предыдущий экран без обновления измененных настроек.



#### ПРИМЕЧАНИЕ

- Для всех панелей главных экранов используется один и тот же фон. Можно настроить разные обои для отдельных панелей главного экрана.

## 3.7 Навигация по приложениям

Из меню All Apps (Все приложения) можно просмотреть все приложения, доступные на мониторе.

### 3.7.1 Экран приложений

#### Открытие экрана приложений

Чтобы получить доступ к экрану **Apps (Приложения)** с **Home (Главный)**, прикоснитесь к кнопке **Apps (Приложения)**  , расположенной в верхнем правом углу экрана. Отобразится экран **Apps (Приложения)** со всеми приложениями, установленными на мониторе, включая и приложения, загруженные пользователем.

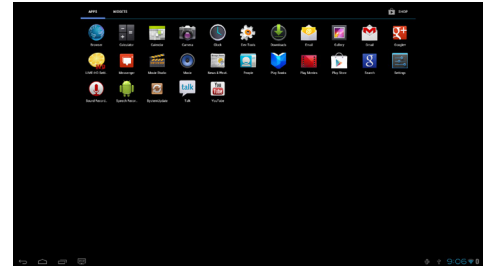

#### Навигация по страницам приложений

Щелкните экран **Apps (Приложения)** по горизонтали и прикоснитесь к приложению, чтобы запустить его.

#### Закрытие экрана приложений

Прикоснитесь к кнопке **Home (Главный)** на системной панели, чтобы вернуться на центральный **Home (Главный)** экран.

### 3.7.2 Ярлыки приложений

Для быстрого запуска приложений с главного экрана можно добавить на него ярлыки часто используемых приложений. Подробные сведения см. в разделе [3.6 Пользовательская настройка главного экрана](#).

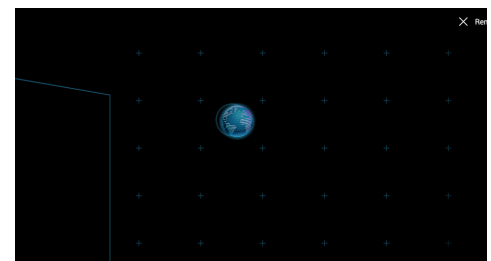

#### Открытие приложения при помощи ярлыка

- 1 Прикоснитесь к кнопке **Home (Главный)** на системной панели.
- 2 Если ярлык необходимого приложения отображается на главном экране, прикоснитесь к нему, чтобы запустить приложение.

### 3.7.3 Недавние приложения

#### Открытие недавно использовавшегося приложения

---

- 1 Прикоснитесь к кнопке недавних приложений , чтобы просмотреть, какие приложения использовались в последнее время.

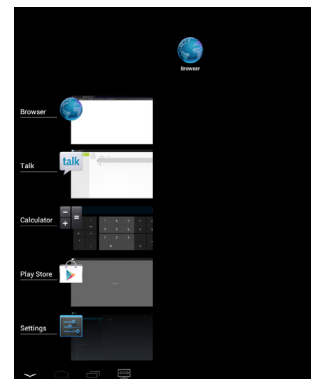

- 2 Прокрутите список недавно использовавшихся приложений и прикоснитесь к миниатюре необходимого приложения, чтобы запустить его.
  - 3 Прикоснитесь к кнопке закрытия , чтобы закрыть список недавно использовавшихся приложений.
- 

### 3.7.4 Обои блокировки экрана

Можно настроить автоматическое выключение монитора после определенного времени простоя или выключить монитор вручную, нажав кнопку питания. При нажатии кнопки питания, чтобы вывести монитор из «спящего» режима, отображаются обои блокировки экрана, предотвращающие случайное прикосновение к экрану. После отображения обоев блокировки экрана прикоснитесь к пиктограмме блокировки и, не убирая с нее палец, перетащите ее к краю большой окружности вокруг нее, чтобы разблокировать экран. См. [2.3 Включение монитора](#).

#### **ПРИМЕЧАНИЕ**

- Чтобы настроить время до перехода монитора в «спящий» режим, прикоснитесь к кнопке Home (Главный), нажмите кнопку Apps (Приложений) и выберите Settings (Настройки) — Display (Монитор) — Sleep («Спящий» режим).

## 4 Использование беспроводного монитора VSD220

### 4.1 Управление контактами

Чтобы управлять контактами, прикоснитесь к кнопке Home (Главный), нажмите кнопку Apps (Приложений) и выберите пункт People to view (Просмотр людей).

#### 4.1.1 Добавление нового контакта

**1** Прикоснитесь к кнопке  (Создать).

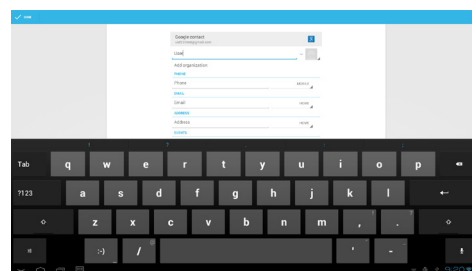

**2** Выберите учетную запись, в которую хотите добавить контакт, например учетную запись Gmail.

- В этой области отображается учетная запись, в которую будет сохранен новый контакт.
- Выберите фотографию: прикоснитесь к фотографии, чтобы использовать ее в качестве визуального идентификатора вызывающего.
- Выберите фотографию из галереи: прикоснитесь к фотографии из приложения Gallery, чтобы использовать ее в качестве визуального идентификатора вызывающего.
- Введите контактные данные с экранной клавиатуры. Прокрутите экран, чтобы перейти к другим элементам, требующим заполнения.
- Прикоснитесь к ярлыку информации по умолчанию, чтобы заменить его другим ярлыком, выбранным из списка. например, можно заменить ярлык номера домашнего телефона ярлыком номера мобильного телефона.
- Прикоснитесь к категории текущей информации, чтобы добавить в нее новый элемент. Например, можно добавить второй номер телефона.
- Прикоснитесь к категории текущей информации, чтобы удалить из нее элемент.
- Прикоснитесь к контакту, чтобы добавить в него дополнительную информацию.
- Прикоснитесь, чтобы вывести на отображение дополнительные опции.
- Прикоснитесь к кнопке отмены, чтобы вернуться к списку контактов.
- Прикоснитесь к кнопке **Done (Выполнено)**, чтобы сохранить новый контакт в списке контактов.
- Прикоснитесь к кнопке возврата, чтобы вернуться к списку контактов.

## 4.1.2 Поиск контакта

---

**1** Найти контакт можно двумя способами:

- Щелкайте вкладку **All (Все)** списка контактов в верхней левой части экрана до тех пор, пока не найдете необходимый контакт. Или перетащите ползунок влево на экране, чтобы прокрутить список контактов.
- Прикоснитесь к значку 🔍 **Find (Поиска)** контактов в верхней правой части экрана, а затем введите либо полное имя контакта, либо только первые буквы имени в текстовое поле. На экране отобразятся соответствующие контакты.

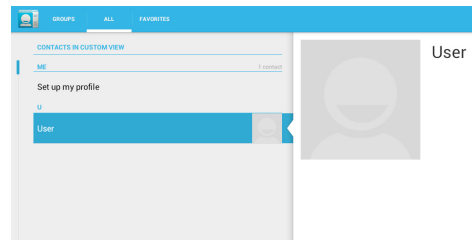

**2** После нахождения контакта прикоснитесь к его записи, чтобы просмотреть сведения о контакте.

---

## 4.1.3 Отправка электронной почты или сообщения контакту

---

**1** Найдите необходимый контакт в списке контактов.

---

**2** Прикоснитесь к записи контакта, чтобы просмотреть его сведения, а затем прикоснитесь к сведениям о контакте, чтобы отправить электронную почту с использованием учетной записи, настроенной в мониторе, или сообщение.

---

## Редактирование контакта

---

**1** Найдите необходимый контакт в списке контактов.

---

**2** Чтобы просмотреть сведения о контакте, прикоснитесь к записи контакта.

---

**3** Прикоснитесь к значку ✎, чтобы редактировать сведения о контакте.

---

**4** Прикоснитесь к кнопке **Done (Выполнено)**, чтобы сохранить изменения.

---

## Отправка контакта

- 1 Найдите необходимый контакт в списке контактов.

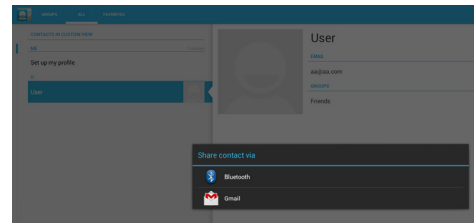

- 2 Чтобы просмотреть сведения о контакте, прикоснитесь к записи контакта.

- 3 Прикоснитесь к кнопке **Меню**  в верхней правой части экрана, а затем выберите **Share (Отправить)**.

- 4 В появившемся меню **Share (Отправить)** выберите способ для отправки контакта друзьям, например Bluetooth или Gmail.

## Объединение контактов

Синхронизация монитором контактов с различных учетных записей может привести к тому, что у одного и того же лица будет несколько контактов. Функция объединения контактов позволяет просматривать номера телефонов, адреса и т. д. контакта в одной записи.

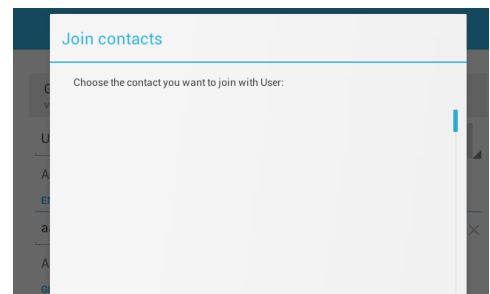

- 1 Найдите необходимый контакт в списке контактов.

- 2 Прикоснитесь к записи контакта, чтобы просмотреть его сведения, а затем прикоснитесь к значку **Edit (редактирования)**  в верхней правой части экрана.

- 3 Прикоснитесь к кнопке **Меню**  в верхней правой части экрана и выберите Join (Объединить).

- 4 В списке под строкой Join contacts (Объединить контакты) выберите другой контакт для объединения, а затем прикоснитесь к **Done (Выполнено)**. Сведения об объединенном контакте отображаются с исходными **Contacts settings (Настройками контактов)**.

Находясь на вкладке People (Люди), коснитесь кнопки **Меню**  на самом мониторе или на экране.

Настройки	Описание
<p><b>Учетные записи</b>  <b>ПРИМЕЧАНИЕ:</b>                      при необходимости выполнить синхронизацию отдельных данных вручную очистите параметр <b>Auto-sync (Автоматическая синхронизация)</b>, а затем коснитесь в учетной записи к элементу данных, чтобы начать их синхронизацию. Во время синхронизации отображается пиктограмма синхронизации таких данных.</p>	<p>Контакты, сохраненные на мониторе, можно синхронизировать с компьютера, используя функцию Mobile Sync, а контакты, сохраненные в учетной записи электронной почты, например Gmail, можно синхронизировать через интернет-соединение.</p> <ul style="list-style-type: none"> <li>• Чтобы выбрать данные для синхронизации:                             <ol style="list-style-type: none"> <li>1 Выберите исходные данные, чтобы открыть доступ ко всем параметрам синхронизации.</li> <li>2 Выберите параметр Auto-sync, чтобы монитор автоматически синхронизировал все выбранные данные в учетной записи Twitter или электронной почты, которые могут содержать контакты и данные Twitter, или данные календаря, контактов, Gmail и веб-альбомов Picasa.</li> </ol> </li> <li>• Чтобы выбрать данные для синхронизации из учетной записи электронной почты:                             <ol style="list-style-type: none"> <li>1 Коснитесь к учетной записи электронной почты, чтобы открыть список данных и синхронизации.</li> <li>2 Выберите данные для автоматической синхронизации монитором, например Sync Calendar (Синхронизовать календарь), Sync Contacts (Синхронизовать контакты), Sync Gmail (Синхронизовать Gmail), Sync Picasa Web Albums (Синхронизовать веб-альбомы Picasa).</li> </ol> </li> </ul>
<p><b>Импорт/экспорт</b></p>	<p>Можно импортировать контакты с карты памяти SD на монитор, экспортировать контакты с монитора на карту памяти SD и отправлять видимые контакты несколькими способами, например по Bluetooth или через Gmail.</p>

## 4.2 Всплывающее меню

Коснитесь к кнопке меню на мониторе или на экране, чтобы открыть или закрыть всплывающее меню со списком доступных параметров текущего приложения или операций, которые можно выполнять на текущем экране.

## Выбор параметра или элемента всплывающего меню

- 1 Прикоснитесь к кнопке меню на мониторе или экране, чтобы открыть всплывающее меню.
- 2 Прикоснитесь к необходимому элементу всплывающего меню.

## 4.3 Поиск Google

Виджет поиска Google можно использовать для поиска веб-сайтов и информации в Google, приложений, установленных на мониторе, и контактов, сохраненных в списке контактов.

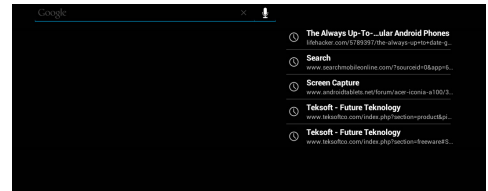

### Поиск вводом текста

- 1 В виджете поиска Google на главном экране прикоснитесь к **Google**, чтобы открыть виджет ниже.
- 2 С клавиатуры введите ключевое слово или текст в поле. По мере печати будут появляться результаты, частично или полностью совпадающие с вводимым текстом.
- 3 Прокурите перечисленные результаты поиска и прикоснитесь к необходимому результату.
- 4 Откроется либо соответствующее приложение, либо браузер с соответствующими ссылками на веб-сайт.
- 5 Чтобы просмотреть веб-страницу, прикоснитесь к необходимой ссылке.

### Поиск с использованием голосовых команд

- 1 Прикоснитесь к значку микрофона , расположенному рядом с полем поиска.
- 2 Скажите название или ключевое слово элемента, который необходимо найти.
- 3 Откроется браузер с соответствующими ссылками на веб-сайт.

## 4.4 Управление настройками монитора

### 4.4.1 Проверка свободного места в памяти

Прикоснитесь к кнопке Home (Главный), прикоснитесь к кнопке Apps (Приложений) и выберите Settings (Настройки), Storage (Хранилище). Отобразится экран с информацией об общем объеме и оставшемся объеме памяти монитора, USB-накопителя и карты памяти SD.

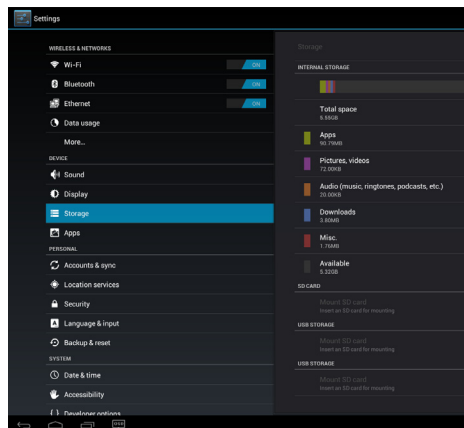

### Стирание ненужных данных приложений

1 Прикоснитесь к кнопке Home (Главный), прикоснитесь к кнопке Apps (Приложений) и выберите Settings (Настройки), Apps (Приложения).

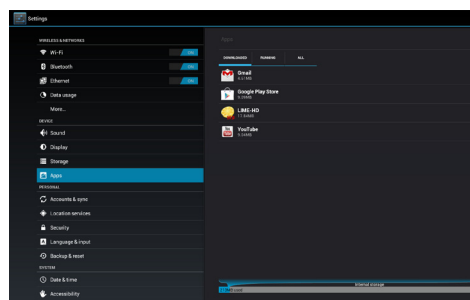

2 Прикоснитесь к приложению, чьи кэш или данные необходимо удалить.

3 Прикоснитесь к **Clear data (Стереть данные)** под параметром Storage, чтобы стереть ненужные данные приложения. Прикоснитесь к Clear cache (Стереть кэш) под параметром Cache (Кэш), чтобы стереть ненужный кэш.

### 4.4.2 Безопасное извлечение карты памяти SD

1 Прикоснитесь к кнопке Home (Главный), прикоснитесь к кнопке Apps (Приложений) и выберите Settings (Настройки), Storage (Хранилище).

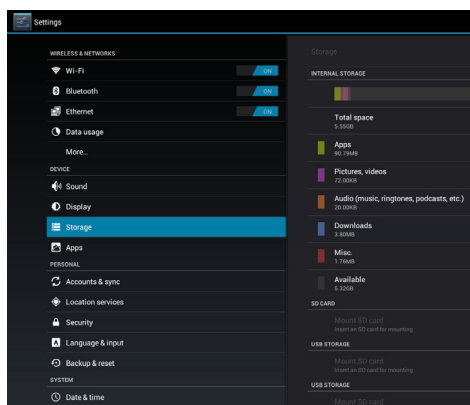

- 2 Прикоснитесь к Unmount SD (Демонтировать SD) под разделом SD Card (Карта памяти SD).
- 3 Держите кнопку питания нажатой до появления меню выключения питания. Затем прикоснитесь к **ОК**, чтобы выключить монитор.
- 4 Откройте крышку отсека и извлеките карту памяти SD из монитора.

#### ПРИМЕЧАНИЕ

- Извлечение карты памяти SD при работающем мониторе может привести к потере данных или сбоям приложения. Рекомендуем демонтировать карту памяти SD перед ее извлечением.

### 4.4.3 Стирание всех данных из памяти монитора

- 1 Прикоснитесь к кнопке **Home (Главный)**, прикоснитесь к кнопке **Apps (Приложений)** и выберите **Settings (Настройки), Backup & reset (Резервное копирование и обновление)**.

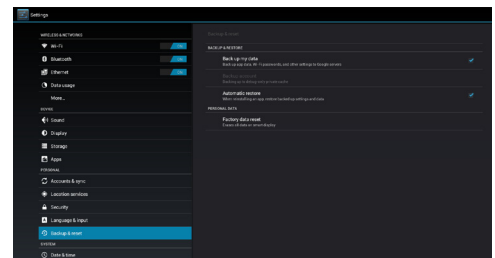

- 2 Прикоснитесь к надписи **Factory data reset (Сброс данных на заводские установки)**.
- 3 Прикоснитесь к надписи **Reset smart display (Обнулить беспроводной монитор)**, чтобы стереть все данные после появления предупреждения.

#### ПРИМЕЧАНИЕ

- Перед стиранием всех данных из памяти монитора обязательно выполните копирование необходимых данных.

## 4.5 Подключение к совместимым с HDMI устройствам через вход микро-HDMI

HDMI (High-Definition Multimedia Interface = мультимедийный интерфейс высокой четкости) представляет собой компактный аудио/видео интерфейс для передачи несжатых аудио/видео данных. HDMI обеспечивает наилучшее качество при воспроизведении видео и игр. Монитор VSD220 оборудован входом микро-HDMI, предназначенным для подключения внешних устройств, совместимых со стандартом HDMI. Для воспроизведения высокой четкости к монитору VSD220 можно подключать ПК, ноутбук, Blu-ray-плеер или другое устройство, совместимое со стандартом HDMI.

## С чего начать

- 1** Приготовьте кабель HDMI для подключения разъема типа A (HDMI) к разъему типа D (микро-HDMI).
- 2** Подключите разъем типа A кабеля HDMI к устройству, совместимому со стандартом HDMI.
- 3** Подключите разъем типа D кабеля HDMI к порту микро-HDMI, расположенному на задней части монитора VSD220.
- 4** При подключении ПК или ноутбука всегда настраивайте соответствующее разрешение. Монитор VSD220 поддерживает максимальное разрешение 1920\*1080.
- 5** Чтобы включить функцию сенсорного экрана, подключите кабель микро-USB к разъему микро-USB монитора VSD220, а его другой конец — к ПК или ноутбуку.

### ПРИМЕЧАНИЕ

- Сенсорный экран работает только при подключении к компьютерам, работающим под управлением ОС Windows 7 или более поздних версий. Дополнительные драйверы не нужны.

## 4.6 Подключение Bluetooth

Bluetooth — это технология беспроводной связи малого радиуса действия, позволяющая одному устройству подключаться к другому Bluetooth-устройству по беспроводной сети. На мониторе Bluetooth работает в трех различных режимах:

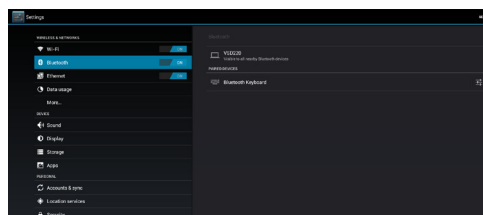

Состояние	Описание
Вкл	Интерфейс Bluetooth включен. Монитор способен определять устройства в радиусе действия Bluetooth, но искать их не будет.
Видимое	Интерфейс Bluetooth включен, и его могут определять другие Bluetooth-устройства.
Выкл	Интерфейс Bluetooth выключен. Монитор не посылает и не принимает данные по Bluetooth.

#### 4.6.1 Включение Bluetooth и перевод монитора в режим определения

---

- 1 Прикоснитесь к кнопке Home (Главный), прикоснитесь к кнопке Apps (Приложений) и выберите Settings (Настройки), Bluetooth.
  - 2 Чтобы включить Bluetooth, прикоснитесь к **ON (ВКЛ)** в разделе Bluetooth. В области состояния системной панели появится пиктограмма Bluetooth.
- 

#### 4.6.2 Коммутирование с Bluetooth-устройством

---

- 1 Прикоснитесь к кнопке Home (Главный), прикоснитесь к кнопке Apps (Приложений) и выберите Settings (Настройки), Bluetooth. Убедитесь в том, что на том устройстве, с которым будет выполняться коммутация, включен Bluetooth, а монитор находится в состоянии Discoverable.
  - 2 Прикоснитесь к **SEARCH FOR DEVICES (ПОИСК УСТРОЙСТВ)**. Монитор начнет искать Bluetooth-устройства в радиусе действия, а затем выведет список всех определенных устройств под надписью **AVAILABLE DEVICES (ДОСТУПНЫЕ УСТРОЙСТВА)**.
  - 3 Чтобы найти дополнительные устройства, прикоснитесь к надписи Scan for devices (Искать устройства).
  - 4 Чтобы подключиться к устройству, прикоснитесь к имени устройства.
  - 5 В целях аутентификации может быть выдан запрос на ввод пароля. Введите один и тот же пароль для обоих устройств или введите пароль, предоставленный производителем устройства. Прочтите документацию на коммутируемое устройство, чтобы узнать, нужен для него пароль по умолчанию или нет.
  - 6 При успешной коммутации сопряженные, но не подключенные устройства отображаются под надписью **PAIRED DEVICES (СОПРЯЖЕННЫЕ УСТРОЙСТВА)**.
- 

#### **ПРИМЕЧАНИЕ**

1. В зависимости от коммутируемого устройства сообщение об успешной коммутации может быть разным.
2. Коммутация — это одноразовый процесс. После успешной коммутации монитора с другим устройством монитор распознает его без повторного ввода пароля.

### 4.6.3 Прекращение коммутации

---

- 1 Прикоснитесь к кнопке Home (Главный) и выберите Settings (Настройки), Bluetooth.
  - 2 В разделе Paired devices прикоснитесь к пиктограмме рядом с сопряженным устройством.
  - 3 Прикоснитесь к Unpair (Раскоммутировать), чтобы стереть все данных коммутации с устройством. Чтобы восстановить соединение Bluetooth с таким устройством, необходимо ввести пароль еще раз.
- 

### 4.6.4 Изменение имени Bluetooth-устройства

---

- 1 Убедитесь в том, что на мониторе включен интерфейс Bluetooth (пиктограмма в области состояния системной панели указывает на то что, Bluetooth включен).

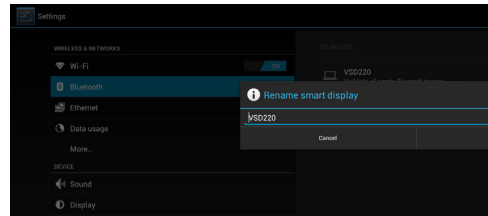

- 2 Прикоснитесь к кнопке **Home (Главный)** и выберите **Settings (Настройки), Bluetooth**. Перейдите к Bluetooth — Device name (Имя устройства).
  - 3 Введите имя для идентификации устройства при подключении по Bluetooth.
  - 4 Прикоснитесь к **ОК**.
-

## 5 Интернет

### 5.1 Подключение к Интернету

Чтобы просматривать веб-страницы и получить доступ к таким веб-инструментам, как служба мгновенных сообщений, подключите монитор VSD220 к разъему ЛВС при помощи кабеля RJ-45 или настройте подключение Wi-Fi.

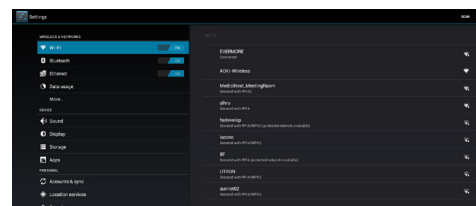

#### 5.1.1 Подключение Wi-Fi

- 1 Прикоснитесь к кнопке **Home (Главный)**, прикоснитесь к кнопке **Apps (Приложений)** и выберите **Settings (Настройки)**, **Wi-Fi**, а затем прикоснитесь к **ON (ВКЛ)**, чтобы включить функцию Wi-Fi. Монитор выполнит поиск доступных беспроводных сетей.
- 2 Прикоснитесь к настройкам Wi-Fi. В списке сетей Wi-Fi отобразятся сетевые имена и настройки безопасности (открытая сеть или сеть, защищенная по WEP/WPA/WPA2/WPS) обнаруженных сетей Wi-Fi.
- 3 Щелкните список и прикоснитесь к той сети Wi-Fi, к которой хотите подключиться.
- 4 Введите пароль (если необходимо), затем прикоснитесь к **Connect (Подключиться)**, чтобы подключиться к сети Wi-Fi.

При подключении к сети с защитой Wired Equivalent Privacy (WEP), Wi-Fi Protected Access (WPA), WPA2 или Wireless Protected Setup (WPS) введите ключ защиты WEP/WPA/WPA2/WPS, чтобы получить авторизованный доступ к сети. При следующем подключении монитора к беспроводной сети, к которой уже был осуществлен доступ, вводить ключ защиты WEP/WPA/WPA2/WPS еще раз не потребуется, если только монитор не был обнулен на заводские настройки по умолчанию.

### 5.1.2 Проверка текущего подключения к сети Wi-Fi

Из области состояния системной панели: если монитор подключен к беспроводной сети, в области состояния системной панели отображается пиктограмма Wi-Fi, указывающая мощность сигнала (количество горящих полосок). При включенном параметре Network notification (Сетевые уведомления) элемента Wi-Fi меню Settings в области уведомлений отображается значок «?», если монитор обнаружил в радиусе действия доступную сеть Wi-Fi.

Из сети Wi-Fi:

---

- 1** Прикоснитесь к кнопке **Home (Главный)**, прикоснитесь к кнопке **Apps (Приложений)** и выберите **Settings (Настройки)**, **Wi-Fi**.
  - 2** Прикоснитесь к той сети Wi-Fi, к которой в настоящее время подключен монитор (обозначена как **Connected (Подключено)**). Отобразится экран с именем, состоянием, сведениями о защите, мощности сигнала, скорости соединения и IP-адресом сети Wi-Fi.
  - 3** Чтобы отключить монитор от сети Wi-Fi, прикоснитесь к надписи **Forget (Забудь)** на экране. Чтобы восстановить подключение к этой беспроводной сети, необходимо выполнить настройки Wi-Fi еще раз.
- 

### 5.1.3 Подключение к другой сети Wi-Fi

- 1** Прикоснитесь к кнопке **Home (Главный)**, прикоснитесь к кнопке **Apps (Приложений)** и выберите **Settings (Настройки)**, **Wi-Fi**. Обнаруженные сети Wi-Fi отображаются в списке сетей Wi-Fi.
  - 2** Чтобы начать поиск доступных сетей Wi-Fi, на экране настроек Wi-Fi прикоснитесь к кнопке меню  в верхней правой части, а затем выберите **Scan (Искать)**.
  - 3** Щелкните список сетей Wi-Fi и прикоснитесь к имени той сети, к которой хотите подключиться.
  - 4** Если беспроводной сети, к которой хотите подключиться, нет в списке определенных сетей, щелкните нижнюю часть списка и прикоснитесь к надписи **Add Wi-Fi network (Добавить сеть Wi-Fi)**. Введите настройки сети Wi-Fi, а затем прикоснитесь к **Save (Сохранить)**.
-

## 5.2 Синхронизация данных Google

По веб-соединению монитор может выполнять синхронизацию данных Google, включая данные электронной почты Gmail, календаря и контактов, с данными на компьютере или любом другом устройстве, которое можно использовать для доступа к учетной записи Google.

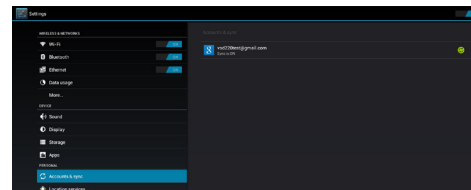

### Выбор приложений для синхронизации

- 1 Прикоснитесь к кнопке **Home (Главный)**, прикоснитесь к кнопке **Apps (Приложений)** и выберите **Settings (Настройки)**, **Accounts & sync (Учетные записи и синхронизация)**.

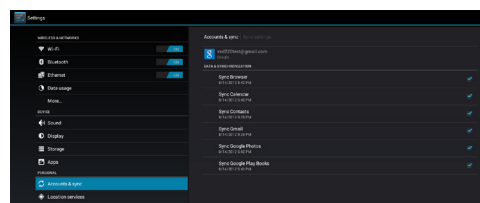

- 2 В разделе Accounts & sync прикоснитесь к пиктограмме , чтобы выбрать включить кнопку-флажок и сделать доступными все параметры синхронизации, такие как Sync Calendar, Sync Contacts, Sync Gmail, Sync Picasa Web Albums.

- 3 Для добавления учетной записи для синхронизации, прикоснитесь к надписи ADD ACCOUNT (ДОБАВИТЬ УЧЕТНУЮ ЗАПИСЬ) в верхней правой части экрана, чтобы создать синхронизированную учетную запись, например Corporate (Корпоративная), Email (Электронная почта) или Google.

#### ПРИМЕЧАНИЕ

- Во время синхронизации отображается пиктограмма синхронизации таких данных.

## 5.3 Видеочат

Встроенные в переднюю панель монитора VSD220 веб-камеру и микрофон можно использовать для общения с другими пользователями в Интернете. Монитор VSD220 поддерживает различные приложения видеочатов Google Play. Google Talk является наиболее простым приложением видеочата для устройств на базе Android, и оно уже установлено в мониторе.

Ниже приведен перечень условий, необходимых для использования видеочата Google Talk:

- VSD220;
- учетная запись Google;
- лица для видеочата (у которых также есть учетные записи Google и которые были добавлены в список друзей Google Talk).

### С чего начать

---

- 1** Авторизуйте учетную запись Google  
Чтобы авторизовать учетную запись, откройте Google Talk, а затем войдите в свою учетную запись Google. Перед использованием видеочата необходимо войти в учетную запись Google.
  - 2** Пригласите друга в видеочат  
Откройте приложение Google Talk. В списке друзей Google Talk найдите то лицо, которое хотите пригласить в видеочат. Убедитесь в том, что приглашаемое лицо находится в сети. Щелкните кнопку видео  справа от имени лица.
  - 3** Дождитесь ответа  
Теперь просто дождитесь, когда приглашенное лицо присоединиться к видеочату. После принятия запроса приглашаемым лицом монитор переключится в окно видеочата и начнется видеочат.
-

## 6 Пользовательская настройка беспроводного монитора VSD220

Пользователь может настроить монитор, используя параметры, доступные в приложении Settings.

### 6.1 Настройки монитора

Изменение настроек монитора:

- 1 Прикоснитесь к кнопке **Home (Главный)**, прикоснитесь к кнопке **Apps (Приложений)** и выберите **Settings (Настройки)**, **Display (Монитор)**.
- 2 На этом экране можно настроить обои, «спящий» режим и размер шрифта. Чтобы настроить обои, прикоснитесь к области на главном экране — откроется экран настройки обоев.
- 3 Чтобы включить настройку, прикоснитесь к параметру настройки и включите кнопку-флажок. Чтобы выключить настройку, прикоснитесь к параметру настройки и выключите кнопку-флажок.

Элемент	Описание
Wallpaper (Заставка)	См. <a href="#">3.6.4 Изменение обоев</a> .
Sleep (Спящий режим)	На этом экране можно настроить время простоя до перехода монитора в режим энергосбережения (например, 15 сек., 30 сек., 1, 2, 5, 10 или 30 мин. Настройка по умолчанию — 30 минут.)
Font Size (Размера шрифта)	Здесь можно настроить размер экранного шрифта (Small (Маленький), Normal (Нормальный), Large (Крупный) или Huge (Большой). Настройка по умолчанию — Normal).

### 6.2 Настройки звука и рингтона

Изменение настроек звука и рингтона:

- 1 Прикоснитесь к кнопке **Home (Главный)**, прикоснитесь к кнопке **Apps (Приложений)** и выберите **Settings (Настройки)**, **Sound (Звук)**.
- 2 Выберите список с параметрами и прикоснитесь к необходимом параметру.
- 3 Чтобы включить настройку, прикоснитесь к ее параметру и включите кнопку-флажок. Чтобы выключить настройку, прикоснитесь к ее параметру и выключите кнопку-флажок.

## 6.2.1 Настройки системы

Элемент	Описание
<b>Touch Sounds</b> (Звук при прикосновении)	Включите кнопку-флажок этого элемента, чтобы включить звук при прикосновении к экрану. Эта настройка включена по умолчанию.
<b>Screen lock sound</b> (Звук блокировки экрана)	Воспроизведение звукового сигнала при блокировке и разблокировке экрана. Эта настройка включена по умолчанию.

## 6.2.2 Настройки уведомлений

Элемент	Описание
<b>Notification ringtone</b> (Мелодия уведомления)	1. Выбор рингтона для уведомлений из отображаемого меню рингтонов. 2. Прикоснитесь к ОК, чтобы подтвердить выбор.

## 6.3 Дата, время и часовой пояс

Ручная установка даты, времени и часового пояса:

- 1** Прикоснитесь к кнопке **Home (Главный)**, прикоснитесь к кнопке **Apps (Приложений)** и выберите **Settings (Настройки)**, **Date & time (Дата и время)**.
- 2** В правой части появится экран настройки даты и времени.
- 3** Прикоснитесь к необходимому элементу.
- 4** Для автоматической установки даты и времени включите кнопку-флажок **Automatic date & time (Автоматическая установка даты и времени)**. Если эта кнопка-флажок выключена, можно установить дату и время вручную.

Элемент	Описание
<b>Automatic date &amp; time</b> (Автоматическая установка даты и времени)	Автоматическое использование сведений о часовом поясе, предоставляемых сетью.
<b>Set date</b> (Установить дату)	1. Прикоснитесь к элементу <b>Set date (Установить дату)</b> , чтобы настроить день, месяц и год. Чтобы установить необходимое значение, также можно прикоснуться к дню, месяцу или году. 2. Прикоснитесь к <b>Set (Установить)</b> , чтобы подтвердить дату.

Элемент	Описание
<b>Set time</b> (Установить время)	<ol style="list-style-type: none"> <li>1. Прикоснитесь к элементу <b>Set time (Установить время)</b>, чтобы настроить часы и минуты. Чтобы установить необходимое значение, также можно прикоснуться к часам или минутам.</li> <li>2. Прикоснитесь к полю <b>AM/PM</b>, если используется 12-часовой формат времени.</li> <li>3. Прикоснитесь к <b>Set (Установить)</b>, чтобы подтвердить время.</li> </ol>
<b>Set time zone</b> (Установить часовой пояс)	Выбор города или региона для часового пояса монитора. Прикоснитесь к кнопке меню, чтобы сортировать список часовых поясов в алфавитном порядке или по часовым поясам.
<b>Use 24-hour format</b> (Использовать 24-часовой формат)	Выключите эту кнопку-флажок, чтобы время отображалось в 12-часовом формате.
<b>Select date format</b> (Выбрать формат даты)	Выбор формата для отображения даты.

## 6.4 Настройки языка и ввода

### Выбор языка для текста монитора:

- 1 Прикоснитесь к кнопке **Home (Главный)**, прикоснитесь к кнопке **Apps (Приложений)** и выберите **Settings (Настройки), Language & input (Язык и ввод), Language (Язык)**. Язык по умолчанию — English (Английский).
- 2 Выберите язык из списка.
- 3 Чтобы включить проверку орфографии включите кнопку-флажок **Spelling correction (Проверка орфографии)**.
- 4 Чтобы включить дополнительное определение слов, прикоснитесь к **Personal dictionary (Словарь пользователя)**, а затем прикоснитесь к **ADD (ДОБАВИТЬ)** в верхней правой части экрана, чтобы добавить новое слово в словарь пользователя.

### Настройка клавиатуры и ввода

- 1 Прикоснитесь к кнопке **Home (Главный)**, прикоснитесь к кнопке **Apps (Приложений)** и выберите **Settings (Настройки), Language & input (Язык и ввод), Keyboard & input methods (Клавиатура и способы ввода)**.
- 2 Чтобы включить настройку, прикоснитесь к ее параметру и включите кнопку-флажок. Чтобы выключить настройку, прикоснитесь к ее параметру и выключите кнопку-флажок.

- 3 Прикоснитесь к пиктограмме настроек каждого параметра, чтобы перейти к расширенным настройкам.

#### ПРИМЕЧАНИЕ

- Здесь также можно настроить скорость речевых команд, проверить вывод и указатель.

## 6.5 Настройки экранного меню

Прикоснитесь к кнопке экранного меню в левой части системной панели, чтобы вызвать экран настройки экранного меню. См. [3.4 Кнопки навигации](#). Экран настроек экранного меню можно использовать для настройки громкости, яркости, контрастности и т. д.

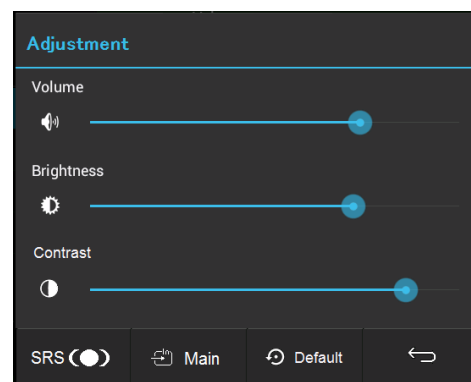

### 6.5.1 Панели регулировок

#### Громкость

Прикоснитесь к ползунку на панели **Volume (Громкость)** и перетащите его, чтобы отрегулировать громкость. Перетащите ползунок вправо, чтобы увеличить громкость. Настройка громкости по умолчанию — 70.

#### Яркость

Прикоснитесь к ползунку на панели **Brightness (Яркость)** и перетащите его, чтобы отрегулировать яркость экрана. Перетащите ползунок вправо, чтобы увеличить яркость. Настройка яркости по умолчанию — 75.

#### Контрастность

Прикоснитесь к ползунку на панели **Contrast (Контрастность)** и перетащите его, чтобы отрегулировать контрастность экрана. Перетащите ползунок вправо, чтобы увеличить контрастность. Настройка контрастности по умолчанию — 75.

### 6.5.2 Функциональные кнопки

#### SRS

Прикоснитесь к этой кнопке, чтобы включить функцию SRS (Sound Retrieval System = система восстановления звука).

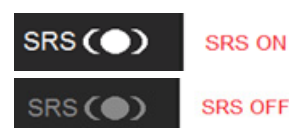

## Main или HDMI

- Когда в качестве источника входных сигналов используется встроенный HDMI (Android), этот элемент отображается как **HDMI**.
- Когда в качестве источника входных сигналов используется внешний HDMI, этот элемент отображается как **Main (Главное)**.

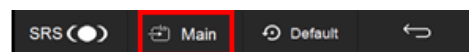

## Настройки по умолчанию

Прикоснитесь к кнопке **Default (По умолчанию)**, чтобы восстановить значения по умолчанию громкости, яркости и контрастности.

## Назад

Прикоснитесь к кнопке **Back (Назад)**, чтобы закрыть экран настройки экранного меню и вернуться к исходному экрану обработки.

### ПРИМЕЧАНИЕ

- Для экранного меню поддерживаются следующие языки: English (английский), Deutsch (немецкий), Francais (французский), Italian (итальянский), Spanish (испанский), Japanese (японский), Simplified Chinese (упрощенный китайский) и Traditional Chinese (традиционный китайский).

## 6.5.3 Уведомления экранного меню

### Ожидание

Экран уведомления **Waiting (Ожидание)** отображается во время настроек экранного меню.

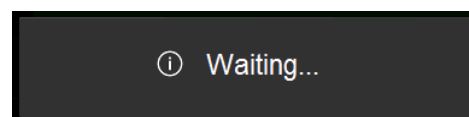

### Нет сигнала

Подключение HDMI монитора не готово. Подключение между устройством HDMI и беспроводным монитором не нормализовано.

Информационный экран **No signal (Нет сигнала)** показан ниже:



### Power off or OSD setting for HDMI source (Выключение питания или настройки экранного меню для источника HDMI)

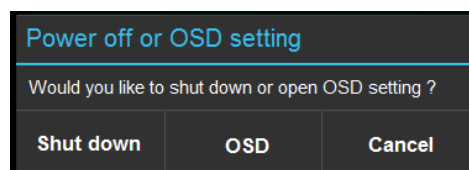

## 6.6 Настройка совместимости с Google Play

Google Play Store включает автоматический фильтр, предотвращающий установку определенных приложений, не включающих функцию «портрет» или «поворот».

Это позволяет предотвратить побочный эффект при просмотре приложений с разворотом на 90 градусов на устройствах, не обладающих функцией поворота, например, VSD220.

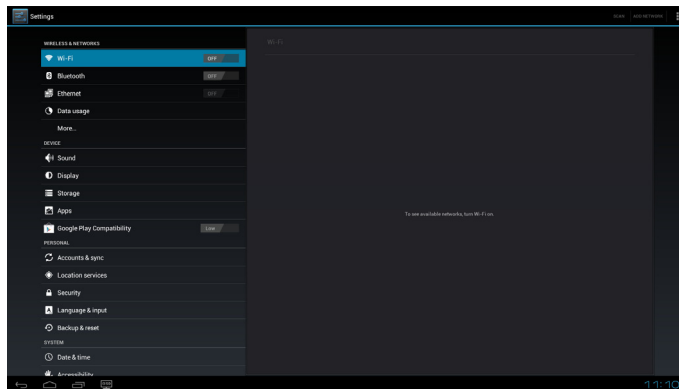

Мы включили настройку **Google Play Compatibility (Совместимость с Google Play)** для обеспечения больших возможностей доступа к предварительно отфильтрованным приложениям. По умолчанию настройка **Google Play Compatibility (Совместимость с Google Play)** имеет значение Low (Низкая), при установке значения High (Высокая) отключается фильтр режима портрета Google Play. Некоторые приложения, не поддерживающие режим пейзажа, могут отображаться VSD220 в перевернутом виде.

### ПРИМЕЧАНИЕ

Дополнительное замечание. Google Play Store включает дополнительный фильтр для таких функций как GPS и другие, для получения полного доступа к любому доступному приложению. Обращайтесь также к веб-сайтам Amazon App Store или 1Mobile App, в которых такие фильтры отсутствуют.

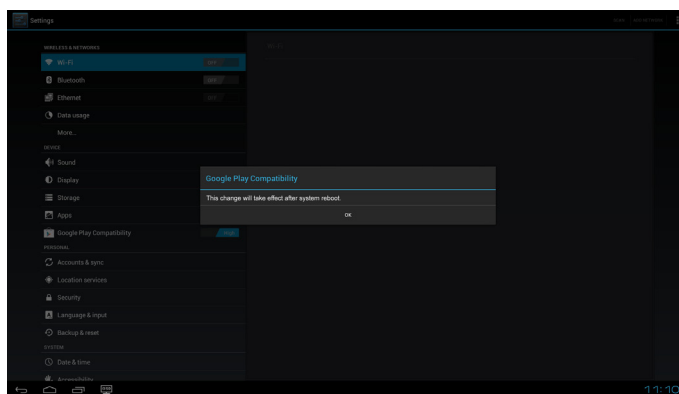

## 7 Защита беспроводного монитора VSD220

### 7.1 Защита данных монитора с помощью фигуры разблокировки экрана

Чтобы защитить данные монитора от несанкционированного доступа, используйте функцию блокировки сенсорного экрана с помощью фигуры разблокировки экрана. После активации фигуры разблокировки и блокировки экрана для его разблокировки необходимо правильно нарисовать фигуру разблокировки.

Если неправильно нарисовать фигуру разблокировки пять раз подряд, перед повторным рисованием фигуры будет выдан запрос на ожидание в течение 30 секунд. Если вы забыли фигуру разблокировки экрана, выполните следующее, чтобы разблокировать экран:

- 1 Прикоснитесь к надписи **Forgot (Забыл)**.
- 2 При выдаче запроса войдите на веб-сайт Google с именем и паролем своей учетной записи в Google.
- 3 Нарисуйте новую фигуру разблокировки экрана.

#### 7.1.1 Создание фигуры разблокировки экрана

- 1 Прикоснитесь к кнопке **Home (Главный)**, прикоснитесь к кнопке **Apps (Приложений)** и выберите **Settings (Настройки)**, **Security (Защита)**.
- 2 Прикоснитесь к разделу **Screen Lock (Блокировка экрана)** → **Pattern (Рисунок)**.
- 3 Прочитайте отображаемые на экране инструкции и изучите пример рисования фигуры. Когда будете готовы нарисовать фигуру, нажмите кнопку **Next**.
- 4 Пальцем нарисуйте фигуру разблокировки, соединив не менее четырех точек в вертикальном, горизонтальном направлении и/или по диагонали. Уберите палец с экрана после того, как нарисуете фигуру.

#### ПРИМЕЧАНИЕ

- Чтобы создать фигуру, прикоснитесь пальцем к экрану и проведите им по экрану.

- 1 Монитор запишет фигуру, если она нарисована правильно. Прикоснитесь к **Continue (Продолжить)**.
  - 2 При выдаче запроса нарисуйте фигуру еще раз, а затем прикоснитесь к **Confirm (Подтвердить)**.
- 

#### **ПРИМЕЧАНИЕ**

- Чтобы изменить фигуру разблокировки, нарисуйте старую фигуру перед тем, как создать новую.

### **7.1.2 Изменение настроек фигуры разблокировки**

---

- 1 Прикоснитесь к кнопке **Home (Главный)**, прикоснитесь к кнопке **Apps (Приложений)** и выберите **Settings (Настройки)**, **Security (Защита)**.
  - 2 Если вы не хотите, чтобы при рисовании линии фигуры отображались на экране, то после включения функции фигуры разблокировки перейдите к **Screen lock (Блокировка экрана)** и выключите кнопку-флажок **Make pattern visible (Делать фигуру видимой)**.
- 

### **7.2 Отключение защиты разблокировки экрана**

---

- 1 Прикоснитесь к кнопке **Home (Главный)**, прикоснитесь к кнопке **Apps (Приложений)** и выберите **Settings (Настройки)**, **Security (Защита)**.
  - 2 Выберите **None (Нет)**, чтобы отключить защиту разблокировки экрана.
- 

### **7.3 Защита данных монитора с помощью PIN-кода**

---

- 1 Прикоснитесь к кнопке **Home (Главный)**, прикоснитесь к кнопке **Apps (Приложений)** и выберите **Settings (Настройки)**, **Security (Защита)**.
  - 2 Прикоснитесь к разделу **Screen Lock (Блокировка экрана)** → **PIN**.
  - 3 На отобразившемся экране **Choose your PIN (Выбрать PIN-код)** введи PIN-код в текстовое поле. PIN-код должен состоять не менее чем из 4 символов.
-

**4** Прикоснитесь к **Continue (Продолжить)**, чтобы продолжить.

---

**5** Введите PIN-код еще раз, чтобы подтвердить его.

---

**6** Прикоснитесь к **ОК**.

---

### 7.3.1 Выключение или изменение PIN-кода

---

**1** Прикоснитесь к кнопке **Home (Главный)**, прикоснитесь к кнопке **Apps (Приложений)** и выберите **Settings (Настройки)**, **Security (Защита)**.

---

**2** Прикоснитесь к разделу **Screen Lock (Блокировка экрана)**.

---

**3** Введите настроенный PIN-код, а затем прикоснитесь к **Continue (Продолжить)**.

---

**4** Выберите **None (Нет)**, чтобы выключить PIN-код, или **PIN**, чтобы изменить PIN-код.

---

## 7.4 Защита данных монитора с помощью пароля

---

**1** Прикоснитесь к кнопке **Home (Главный)**, прикоснитесь к кнопке **Apps (Приложений)** и выберите **Settings (Настройки)**, **Security (Защита)**.

---

**2** Прикоснитесь к разделу **Screen Lock (Блокировка экрана)** → **Password (Пароль)**.

---

**3** На отобразившемся экране **Choose your password (Выбрать пароль)** введите пароль в текстовое поле. Допустимый пароль должен состоять не менее чем из 4 символов и содержать хотя бы одну букву.

---

**4** Прикоснитесь к **Continue (Продолжить)**, чтобы продолжить.

---

**5** Введите пароль еще раз, чтобы подтвердить его.

---

**6** Прикоснитесь к **ОК**.

---

## 7.4.1 Выключение или изменение пароля

- 1 Прикоснитесь к кнопке **Home (Главный)**, прикоснитесь к кнопке **Apps (Приложений)** и выберите **Settings (Настройки)**, **Security (Защита)**.
- 2 Прикоснитесь к разделу **Screen Lock (Блокировка экрана)**.
- 3 Введите настроенный **Password (Пароль)**.
- 4 Выберите **None (Нет)**, чтобы выключить пароль, или **Password (Пароль)**, чтобы изменить пароль.

### ПРИМЕЧАНИЕ

- После защиты блокировки экрана фигурой, функцией FaceUnlock, PIN-кодом или паролем в разделе **Screen lock** появится параметр **Automatically lock (Блокировать автоматически)**. По умолчанию автоматическая блокировка включается через 5 секунд после перехода в «спящий» режим.

## 7.5 Функция энергосбережения

В целях экономии электроэнергии монитор поддерживает режим энергосбережения («спящий» режим). Монитор переходит в режим энергосбережения при простое без обработки данных. При этом экран выключается. Чтобы настроить время до перехода монитора в «спящий» режим, прикоснитесь к кнопке **Home (Главный)**, нажмите кнопку **Apps (Приложений)** и выберите **Settings (Настройки)** — **Display (Монитор)** — **Sleep («Спящий» режим)**.

## 7.6 Сведения об управлении питанием

Выключайте монитор, если он не используется длительное время, чтобы продлить его срок службы и уменьшить энергопотребление.

### Индикатор питания

	Светодиодный индикатор состояния
Питание ВКЛ	Зеленый
Режим ожидания	Оранжевый
Питание ВЫКЛ	СИД не горит

**Включение питания** — если питание выключено, держите кнопку питания нажатой 1–2 секунды, чтобы включить питание.

**Дежурный режим** — при включенном питании нажмите кнопку питания, чтобы перевести монитор в дежурный режим.

**Выключение питания** — при включенном питании держите кнопку питания нажатой более 4 секунд и выберите «ОК» в диалоговом окне, чтобы выключить питание.

## 8 Устранение неполадок

### 8.1 Сбои при получении/отправке сообщений

Неисправность	Причина	Решение
Невозможно отправлять или получать текстовые сообщения.	Недостаточная сила сигнала.	Установите монитор в другое место, где сигнал сильнее.
Невозможно отправлять или получать электронную почту.	Неправильные настройки интернет-соединения или электронной почты.	Проверьте сетевое соединение и проконсультируйтесь у поставщика услуг электронной почты относительно правильности ее настроек.

### 8.2 Сбои при работе в Интернете

Неисправность	Причина	Решение
Невозможно подключиться к сети.	Монитор находится вне зоны обслуживания сети.	Проконсультируйтесь с провайдером услуг относительно зоны обслуживания.
	Слабый сигнал.	Перейдите на открытое место или переместите монитор ближе к окну, если находитесь в здании.

### 8.3 Другие неисправности

Неисправность	Решение
Нет питания	<p>Держите кнопку питания нажатой не менее 3 секунд (см. стр. 12, раздел 2.3). Если СИД не загорается зеленым во время запуска монитора:</p> <ul style="list-style-type: none"> <li>- Убедитесь в том, что адаптер питания подключен к соответствующей розетке питания.</li> <li>- Убедитесь в том, что разъем постоянного тока полностью вставлен в соответствующее гнездо под крышкой на задней части монитора VSD220 (см. стр. 8 и 11).</li> <li>- Проверьте розетку питания, подключив к ней другое устройство (например, настольную лампу).</li> <li>- Если питания нет и после этого, обратитесь в службу поддержки ViewSonic или в продавцу монитора.</li> </ul>
Нет изображения	Проверьте внешнее устройство HDMI и подключения.
Монитор заблокирован	Перезапустите монитор, удерживая нажатой кнопку питания.
Приложение не работает	Проконсультируйтесь с производителем приложения.
Нет сети	Проверьте настройки Wi-Fi, если есть, попытайтесь подключиться по Ethernet.
Нет звука	Проверьте уровень настройки громкости.

## 9 Приложение

### Технические характеристики

#### LCD Срес (Технические характеристики ЖК-дисплея)

Размер	54,6 см (21,5")
Разрешение	1920x1080
Яркость белого	250/200 (макс./стандарт.)
Степень контрастности	1000/700 (макс./стандарт.)
Время отклика	5 мс (стандарт.)
Угол обзора	170/160 (по горизонтали/по вертикали)

#### Система

Операционная система	Android ICS 4.0.4
ЦП	TI OMAP 4430, двухядерный ARM® Cortex-A9, 1 ГГц
Системная память	DDR2 1ГБ
Запоминающие устройства	eMMC 8ГБ
WLAN/Bluetooth	802.11b/g/n + Bluetooth V2.1
Камера	На передней панели: MIPI 1,3 М — HD
Микрофон	Встроенный x 1, цифровой
Светодиодный индикатор	Зеленый (питание включено) / оранжевый (энергосбережение)
Выключатель питания	Одна кнопка питания (включение/выключение/приостановка и возобновление работы)
Порты ввода-вывода	HDMI x 1 (микро) USB x 2 USB x 1 (микро, поддержка OTG) Гнездо выхода для наушников (3,5 мм) ЛВС (RJ45, поддержка только 10/100 Мбит/с) Разъем питания постоянного тока (внут. диам. — 1,7 мм, внеш. диам. — 4,0 мм) Гнездо для карты памяти SD (микро)
Сенсорный экран	Оптический, сенсорный, со стеклом
Сенсорный контроллер	Прикосновения и жесты
Громкоговорители	1 Вт x 2
Блок питания (постоянного тока)	Вход: 100~240 В перем. тока, 50–60 Гц, 1,2 А Выход: разъем питания постоянного тока 19 В, 2,1 А, 40 Вт макс.

Энергопотребление	30 Вт (стандарт.)
Энергосбережение	Дежурный режим < 1 Вт, выключен < 0,5 Вт
Подставка	Фоторамка
Крепление VESA®	Приобретается отдельно
Размеры	512,8 (Д) x 353 (В) x 24,8 (Ш) мм
Вес	Брутто: 5,8 кг Нетто: 4,8 кг

### Условия эксплуатации

Температура	+0°C~+40°C
Влажность	5%~85%
Давление воздуха	86~106 кПа

### Условия хранения

Температура	-20°C~+60°C
Относительная влажность	20%~95%
Давление воздуха	86~106 кПа
Излучаемая солнечная теплота	1,12 кВт.ч/м <sup>2</sup> (IEC68-2-5, 72 ч)

### Принадлежности

Кабель питания (1 м)
Блок питания
Кабель микро-HDMI–HDMI (приобретается отдельно)
Кабель микро-USB–USB (приобретается отдельно)

## Служба поддержки

Для получения технической поддержки или технического обслуживания изделия см. информацию, приведенную в таблице ниже, или обратитесь с организацией, в которой Вы приобрели монитор.

ПРИМЕЧАНИЕ: Вам будет нужен серийный номер монитора.

Страна или регион	Веб-сайт	Телефон	Телефон
Россия	<a href="http://www.viewsoniceurope.com/ru/">www.viewsoniceurope.com/ru/</a>	<a href="http://www.viewsoniceurope.com/ru/support/call-desk/">www.viewsoniceurope.com/ru/support/call-desk/</a>	<a href="mailto:service_ru@viewsoniceurope.com">service_ru@viewsoniceurope.com</a>
Беларусь (Русский)	<a href="http://www.viewsoniceurope.com/ru/">www.viewsoniceurope.com/ru/</a>	<a href="http://www.viewsoniceurope.com/ru/support/call-desk/">www.viewsoniceurope.com/ru/support/call-desk/</a>	<a href="mailto:service_br@viewsoniceurope.com">service_br@viewsoniceurope.com</a>
Латвия (Русский)	<a href="http://www.viewsoniceurope.com/ru/">www.viewsoniceurope.com/ru/</a>	<a href="http://www.viewsoniceurope.com/ru/support/call-desk/">www.viewsoniceurope.com/ru/support/call-desk/</a>	<a href="mailto:service_lv@viewsoniceurope.com">service_lv@viewsoniceurope.com</a>

## Ограниченная гарантия ViewSonic® Smart Display

### Область действия гарантии:

В течение гарантийного срока корпорация ViewSonic гарантирует отсутствие в своих изделиях дефектов в материалах и изготовлении. Если в течение гарантийного срока в изделии будут обнаружены дефекты в материалах и изготовлении, корпорация ViewSonic по своему усмотрению отремонтирует или заменит изделие на аналогичное. Заменяемое изделие или детали могут содержать отремонтированные или восстановленные детали и компоненты.

### Срок действия гарантии:

На планшет ViewSonic Smart Display предоставляется гарантия сроком 1 год на отсутствие производственного брака с момента его приобретения первым покупателем.

### Субъект гарантии:

Гарантия распространяется только на первого конечного покупателя.

### Гарантия не распространяется на следующие случаи:

1. Любое изделие с испорченным, измененным или удаленным серийным номером.
2. Повреждение, ухудшение работы или неисправность, явившиеся следствием следующих обстоятельств:
  - a. Несчастный случай, неправильное использование, небрежное обращение, пожар, попадание воды, молнии или другие природные явления, несанкционированная модификация изделия или несоблюдение инструкций, поставляемых с изделием.
  - b. Любые повреждения изделия во время транспортировки.
  - c. Снятие или установка изделия.
  - d. Причины, не связанные с изделием, например колебания или отключение питания.
  - e. Использование расходных материалов и комплектующих, не удовлетворяющих техническим требованиям корпорации ViewSonic.
  - f. Естественный износ или старение.
  - g. Любые другие причины, не относящиеся к дефектам в изделии.
3. Любое изделие показывает состояние, известное как «приработка изображения», которое происходит когда статическое изображение отображается на изделии в течение длительного периода времени.
4. Расходы на услуги по демонтажу, установке, транспортировке в один конец, страхованию и настройке.

### Обращение за обслуживанием:

1. Для получения информации о порядке гарантийного обслуживания обращайтесь в отдел обслуживания клиентов компании ViewSonic (см. страничку обслуживания клиентов). При этом потребуется сообщить серийный номер изделия.

2. Для получения гарантийного обслуживания необходимо предоставить (а) чек с датой первичной покупки, (b) свою фамилию, (c) свой адрес, (d) описание неисправности и (e) серийный номер изделия.
3. В случае необходимости транспортируйте данное изделие в авторизованный сервисный центр ViewSonic в оригинальной упаковке или отправьте, оплатив доставку, непосредственно в компанию ViewSonic.
4. За дополнительной информацией или адресом ближайшего сервисного центра ViewSonic обращайтесь в корпорацию ViewSonic.

#### **Ограничение подразумеваемых гарантий:**

Не предоставляется никаких гарантий, будь то явных или подр, выходящих за пределы данного описания, включая подразумеваемые гарантии пригодности к продаже и соответствия определенному назначению.

#### **Ограничение возмещаемого ущерба:**

Ответственность корпорации ViewSonic ограничивается стоимостью ремонта или замены изделия. Корпорация ViewSonic не несет ответственности за:

1. Повреждения другого имущества, связанные с неисправностью данного изделия, убытки, связанные с неудобством, невозможностью использования изделия, потерей времени, упущенной выгодой, упущенной возможностью, потерей деловой репутации, ущербом деловым отношениям или другие коммерческие убытки, даже если было получено уведомление о возможности таких убытков.
2. Любые другие убытки, независимо от того, были ли они второстепенными, побочными или какими-либо другими.
3. Любые претензии, предъявляемые пользователю третьими лицами.
4. Ремонт или попытка ремонта лицом, не уполномоченным корпорацией ViewSonic.

#### **Отказ от ответственности за обновление OTA:**

Корпорация ViewSonic не несет ответственность за любые ошибки или опущения в представленной информации. Данное обновление встроенного ПО предназначено для монитора ViewSonic® Smart Display. ViewSonic не несет ответственность за потерю данных или другой ущерб в результате обновления ПО на любом устройстве, или за повреждение или поломку другого оборудования, к которому подключается данный продукт, как побочный, косвенный эффект или любой другой. Вы соглашаетесь нести полную ответственность за сохранность всех файлов и данных и поддержание резервных копий файлов и данных, сохраненных на любом устройстве, до выполнения любых обновлений ПО. Пользователи несут ответственность за получение всех необходимых прав на доступ и использование контента сторонних организаций и лиц. Корпорация ViewSonic не несет ответственность за работу, доступ и использование продуктов и услуг сторонних организаций и лиц. Корпоративные названия и товарные знаки, упомянутые здесь, являются собственностью соответствующих компаний. Copyright © Корпорация ViewSonic Corporation, 2012 г. Все права защищены.



**ViewSonic®**