

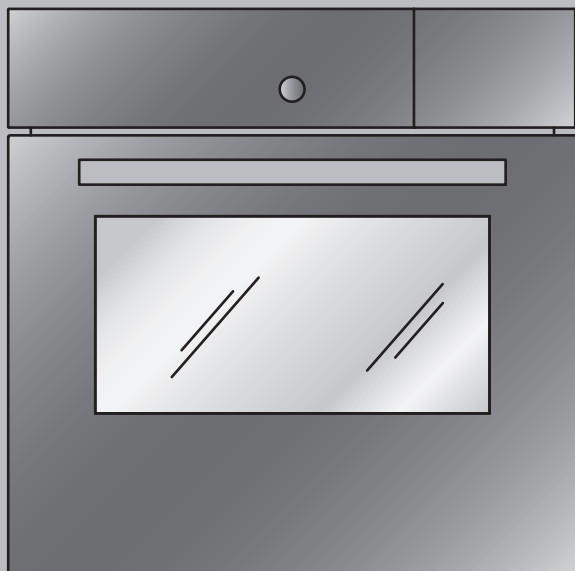

ERC



Руководство по эксплуатации

Combi-Steam SE

Паровая печь Combi

Благодарим Вас за выбор, сделанный в пользу нашего изделия. Приобретенное Вами устройство соответствует самым высоким требованиям и отличается простотой управления. Тем не менее, просим Вас внимательно прочитать данное руководство по эксплуатации. Знание принципов работы и возможностей устройства позволит Вам использовать его оптимальным образом и избежать неисправностей.

Соблюдать указания по технике безопасности.

Изменения

Текстовая и графическая информация, а также приведенные данные соответствуют техническому уровню устройства на момент публикации данного руководства. Производитель сохраняет за собой право на внесение изменений в конструкцию устройства с целью усовершенствования изделия.

Область применения

Номер линии продукции (номер модели) соответствует первым цифрам на заводской табличке. Данное руководство по эксплуатации действительно для:

Тип	Серия	Размерная система
CSSEZ60	23010	60-600
CSSEZ60c	23010	60-600

Отличия в конструкции упомянуты в тексте.

Цветную инструкцию по эксплуатации можно скачать с сайта www.vzug.com.

Содержание

1	Указания по технике безопасности	6
1.1	Используемые символы	6
1.2	Общие правила безопасности	7
1.3	Указания по технике безопасности при эксплуатации прибора ... 8	8
1.4	Указания по пользованию	9
2	Утилизация	13
3	Первый ввод в эксплуатацию	14
4	Описание прибора	16
4.1	Конструкция	16
4.2	Элементы управления и индикации	16
4.3	Камера.....	18
4.4	Принадлежности	19
4.5	Подогрев тарелок.....	20
5	Режимы работы	21
5.1	Обзор режимов работы	21
5.2	Приготовление на пару.....	21
5.3	Верхний/нижний жар.....	22
5.4	Обдув горячим воздухом	22
5.5	Горячий воздух с паром	23
5.6	Разогревание.....	24
5.7	Программа PizzaPlus	24
5.8	Гриль	25
5.9	Гриль-циркуляция воздуха.....	25
5.10	Верхний/нижний нагрев влажный.....	26
5.11	Обдув влажным воздухом.....	26
5.12	Нижний жар.....	27
5.13	Быстрый нагрев.....	27
6	Управление	28
6.1	Заполнение емкости для воды	29
6.2	Выбор режима работы и запуск	29
6.3	Контроль и изменение настроек.....	31
6.4	Настройка длительности	31
6.5	Настройка отсрочки старта/окончания работы	31
6.6	Прерывание/преждевременное завершение режима работы..	32

6.7	Изменение режима работы	33
6.8	Таймер	33
6.9	Завершение работы.....	35
6.10	Выключение прибора.....	36
6.11	Опорожнение емкости с водой	37
7	GourmetGuide	38
7.1	Книга кулинарных рецептов	38
7.2	Собственные рецепты	40
7.3	Профессиональная выпечка	44
7.4	Wellness *	46
7.5	Гигиена *	47
7.6	Поддержка в горячем состоянии *	47
8	EasyCook	48
8.1	Обзор групп продуктов.....	48
8.2	Выбор продукта и запуск	49
9	Программы-фавориты	50
9.1	Создание программ-фаворитов.....	50
9.2	Выбор программы-фаворита и запуск.....	50
9.3	Изменение программы-фаворита	51
9.4	Удаление программы-фаворита.....	51
10	Полезные советы	52
10.1	Результат приготовления неудовлетворительный	52
10.2	Общие рекомендации	53
10.3	Экономия электроэнергии.....	54
11	Настройки пользователя	55
11.1	Обзор настроек пользователя.....	55
11.2	Регулировка настроек пользователя	55
11.3	Язык	56
11.4	Дисплей.....	56
11.5	Дата	56
11.6	Часы	57
11.7	Оповещения	57
11.8	Очистка прибора от накипи	58
11.9	Жесткость воды	58
11.10	Громкость	58
11.11	Вспомогательные функции	59

11.12	Температура.....	60
11.13	Блокировка клавиш.....	60
11.14	Информация о приборе.....	60
11.15	Демонстрационный режим.....	60
11.16	Заводские настройки	61
12	Техническое обслуживание и уход	62
12.1	Наружная очистка	62
12.2	Очистка камеры.....	62
12.3	Очистка дверцы прибора.....	63
12.4	Очистка уплотнения дверцы.....	64
12.5	Замена уплотнения дверцы	64
12.6	Замена галогенной лампы.....	64
12.7	Очистка принадлежностей и опорных решеток	65
12.8	Очистка от накипи.....	66
13	Самостоятельное устранение неполадок	70
13.1	Что делать, если	70
13.2	После перебоя в электропитании:	74
14	Принадлежности и запасные части	77
14.1	Принадлежности	77
14.2	Дополнительные принадлежности	77
14.3	Запасные части.....	78
15	Технические характеристики	79
15.1	Указание для организаций по контролю	79
15.2	Измерение температуры	79
15.3	Технический паспорт изделия	80
15.4	Система экономии электроэнергии в режиме ожидания	81
15.5	Ссылка на лицензию открытого программного обеспечения..	81
16	Алфавитный указатель	82
17	Для заметок	85
18	Служба поддержки и сервисного обслуживания	87

1 Указания по технике безопасности

1.1 Используемые символы



Данный символ отмечает все указания, важные для безопасной эксплуатации прибора.

Несоблюдение таких указаний может привести к травме, повреждению прибора или его компонентов!



Данный символ отмечает информацию и указания, которые следует учитывать.



Информация по утилизации



Информация о руководстве по эксплуатации

- ▶ Данный символ отмечает операции, выполняемые по порядку.
 - Данный символ описывает реакцию прибора на выполненную операцию.
- Данный символ встречается при перечислениях.

1.2 Общие правила безопасности



- Вводите прибор в эксплуатацию только после прочтения инструкции по эксплуатации.



- Данные приборы могут использоваться детьми старше 8 лет и лицами с ограниченными физическими и психологическими возможностями, отсутствием опыта и/или отсутствием знаний, если они находятся под присмотром или получили инструктаж по безопасному использованию прибора и поняли связанные с этим опасности. Не позволяйте детям играть с прибором. Очистку и обслуживание прибора запрещается выполнять детям без должного присмотра.
- Если прибор не оснащен сетевым проводом и вилкой или другими средствами для отключения от сети, которые на каждом полюсе имеют зазор между контактами в соответствии с требованиями категория стойкости изоляции оборудования к импульсным перенапряжениям III для полного отсоединения, то необходимо установить отключающее устройство в стационарную электропроводку согласно строительным нормам и правилам.
- В случае повреждения сетевого провода этого прибора во избежание опасностей он должен быть заменен изготовителем или его сервисным центром или специалистом, имеющим аналогичную квалификацию.

1.3 Указания по технике безопасности при эксплуатации прибора



- ВНИМАТЕЛЬНО ОЗНАКОМИТЬСЯ С ВАЖНЫМИ УКАЗАНИЯМИ ПО ТЕХНИКЕ БЕЗОПАСНОСТИ И СОХРАНИТЬ ИХ ДЛЯ ДАЛЬНЕЙШЕГО ИСПОЛЬЗОВАНИЯ
- ПРЕДУПРЕЖДЕНИЕ: во время работы прибор и его внешние элементы нагреваются. Соблюдать осторожность и не касаться нагревательных элементов. Не допускать к прибору детей младше 8 лет без присмотра.
- ПРЕДУПРЕЖДЕНИЕ: доступные части прибора во время работы могут нагреваться. Не допускать к прибору маленьких детей.
- Этот прибор предназначен для использования в бытовых и подобных им условиях: на кухнях для сотрудников магазинов, офисов и других коммерческих заведений, в загородных домах, клиентами отелей, мотелей и других заведений для проживания, в отелях типа «постель и завтрак».
- Подогреватель посуды и его содержимое нагреваются.
- Из-за риска поцарапать поверхность не рекомендуется очищать стекло дверцы духового шкафа агрессивными абразивными чистящими средствами или острыми металлическими скребками. Это может повредить стекло.
- Для приборов с функцией пиролитической самоочистки: перед запуском этой функции камеру следует освободить от чрезмерных загрязнений и вынуть из нее все принадлежности (посуду, противни, выдвижные элементы, опорную решетку).
- Ни в коем случае не использовать пароочиститель.

- **ПРЕДУПРЕЖДЕНИЕ:** Во избежание удара током, перед заменой лампы следует удостовериться, что прибор выключен и отсоединен от сети.
- Сведения об использовании съемных элементов приведены в разделе «Принадлежности».

1.4 Указания по пользованию

Перед первым вводом в эксплуатацию

- Установка прибора и подключение к электросети производится согласно отдельному руководству по монтажу. Для проведения монтажных работ обращаться к квалифицированному монтажнику/электрику.

Использование по назначению

- Прибор предназначен для приготовления различных блюд в домашних условиях. В камере строго запрещается фламбировать блюда или запекать их с большим количеством жира! Производитель не несет ответственности за повреждения, возникшие в результате ненадлежащей эксплуатации или неправильного обращения.
- В приборе запрещается сушить животных, ткани, бумагу и т. п.!
- Не использовать для отопления помещения.
- Прибор разрешается устанавливать и эксплуатировать только при температуре окружающего воздуха от 5 °С до 35 °С. При температуре ниже нуля оставшаяся в насосе вода может замерзнуть и повредить насос.
- Ремонтные работы, изменения или манипуляции с деталями прибора, в особенности токопроводящими деталями, разрешается выполнять только производителю прибора, его сервисной службе или специалисту, имеющему соответствующую квалификацию. Некомпетентный ремонт может привести к серьезным несчастным случаям, повреждению прибора и оборудования, а также нарушениям в работе прибора. При появлении неисправности или в случае необходимости ремонта соблюдать указания, приведенные в главе «Служба поддержки и сервисного обслуживания». При необходимости обращаться в наш сервисный центр.
- Разрешено использовать только оригинальные запчасти.
- Данное руководство следует сохранить для обращения к нему в будущем.

- Прибор отвечает общепринятым техническим нормам и соответствующим правилам техники безопасности. Во избежание возникновения повреждений или несчастных случаев с прибором следует обращаться надлежащим образом. Соблюдать инструкции данного руководства.

Техника безопасности при эксплуатации

- Использовать функцию блокировки кнопок.
- Запрещается вводить в эксплуатацию прибор, имеющий видимые повреждения, следует обратиться в сервисный центр.
- При обнаружении неполадок в работе прибора необходимо отсоединить его от электрической сети.
- Перед тем как закрыть дверцу прибора, нужно убедиться, что в его камере нет посторонних предметов и домашних животных.
- Запрещается хранить в камере духового шкафа и в подогревателе посуды предметы, которые могут представлять опасность при случайном включении прибора. Не хранить в камере или в подогревателе посуды термочувствительные или огнеопасные материалы, например, чистящие средства, аэрозоли для духовок и т. п.
- Для приборов с грилем: во время приготовления блюд на гриле держать дверцу прибора закрытой. В противном случае из-за высокой температуры может пострадать панель управления и индикации либо расположенные выше встроенные шкафы.

Осторожно! Опасность получения ожогов!

- Во время работы прибор очень сильно нагревается. В том числе нагревается и дверца прибора.
- При открывании дверцы прибора из камеры может выйти мощный поток пара и/или горячего воздуха.
- Нагретый прибор остается горячим еще долго после выключения, медленно охлаждаясь до комнатной температуры. Перед тем как приступить, например, к очистке, подождать, пока прибор остынет.
- Перегретые жиры и масла легко воспламеняются. Из-за опасности воспламенения запрещается разогревать в камере масло для обжарки мяса. Запрещается тушить горящее масло или жир водой. Опасность взрыва! Погасить пламя противопожарным покрывалом и держать двери и окна закрытыми.
- Нагретые продукты запрещается заливать спиртными напитками (коньяком, виски, водкой и т. п.). Опасность взрыва!

- Не оставлять прибор без присмотра в процессе сушки трав, хлеба, грибов и т. п. При пересушивании возникает опасность пожара.
- Если виден дым из-за предполагаемого возгорания прибора или в самой камере, не открывать дверцу и отключить подачу электроэнергии.
- Находящиеся в камере принадлежности нагреваются. Пользуйтесь защитными перчатками или кухонными прихватками.

Осторожно! Опасность травмирования!

- Следить за тем, чтобы никто не брался за шарниры дверцы пальцами. Иначе при перемещении дверцы можно получить травму. Особую осторожность необходимо соблюдать в присутствии детей.
- Оставлять дверцу прибора открытой только в фиксированном положении. При открытой дверце прибора существует риск споткнуться и что-либо защемить! Не садиться и не опираться на дверцу прибора, а также не использовать ее в качестве подставки.
- Для кухонных плит: во избежание детского травматизма на них можно установить специальную защитную панель. Данное приспособление можно найти у специализированного торгового представителя.

Осторожно, опасно для жизни!

- Опасность удушья! Элементы упаковки, например пленку или пенопласт, держать подальше от детей. Детали упаковки (например, пленка, пенопласт) могут представлять опасность для детей.

Во избежание повреждения прибора

- Не хлопать сильно дверцей прибора.
- Для приборов с просматриваемыми элементами нижнего нагрева: запрещается ставить предметы прямо на нижний нагреватель.
- В приборах, в которых не просматривается нижний нагревательный элемент, запрещается использовать защитные прокладки из алюминия.
- Не используйте в камере предметы, которые могут ржаветь.
- Резание ножом или режущим кругом на противне вызывает заметные повреждения.
- Чтобы избежать возникновения ржавчины, дверцу прибора оставлять открытой в фиксированном положении, пока камера не остынет.

- При очистке следить за тем, чтобы в прибор не попадала вода. Использовать умеренно влажную тряпку. Не допускать попадания брызг воды на поверхность или вовнутрь прибора. Попавшая в прибор вода вызывает повреждения.

2 Утилизация

Упаковка

- Упаковочный материал (коробки, полиэтиленовая пленка и пенополистирол) имеет маркировку и должен при возможности передаваться на вторичную переработку и надлежащим образом утилизироваться.

Демонтаж

- Отсоединить прибор от электросети. Отсоединение стационарно установленного прибора должно осуществляться квалифицированным электриком!

Безопасность

- Для предотвращения несчастных случаев вследствие ненадлежащего использования прибора, в особенности играющими детьми, прибор необходимо сделать непригодным для эксплуатации.
- Извлечь сетевой штекер из розетки или вызвать электрика для демонтажа подсоединения к электрической сети. Затем обрезать сетевой кабель прибора.

Утилизация

- Старый прибор представляет ценность с точки зрения переработки отходов. При надлежащей утилизации сырье поступает на вторичную переработку.



- На заводской табличке прибора отображен символ . Он указывает на то, что утилизация прибора вместе с обычными бытовыми отходами недопустима.
- Утилизация должна выполняться в соответствии с местными положениями по устранению отходов. За дополнительной информацией по обращению, утилизации и повторному использованию данного изделия обращайтесь в компетентные органы, в местный пункт сбора бытовых отходов или к продавцу, у которого был приобретен данный прибор.

3 Первый ввод в эксплуатацию

Перед первым использованием установленного прибора выполнить следующее:

- ▶ Удалить из камеры упаковочный и транспортировочный материал, а также синюю защитную пленку (при наличии).
- ▶ Очистить камеру и принадлежности.
- ▶ Нажать кнопку включения.
 - Прибор включится.

Вариант 1 *

* относится только к приборам, произведенным, начиная с марта 2016 г., или получившим обновление ПО.

- на дисплее последовательно появляются различные пользовательские настройки (язык, время и единица измерения температуры), необходимые для работы.
- ▶ Осуществить настройки и подтвердить.
- ▶ Заполнить емкость для воды свежей холодной питьевой водой и вставить в предназначенное для нее отделение.



Для эксплуатации прибора обязательно необходимо настроить язык и время.

Вариант 2 **

** относится только к приборам, произведенным до февраля 2016 г. включительно.

- ▶ Настроить время (см. страницу 57).
- ▶ При необходимости в настройках пользователя отрегулировать (см. страницу 58) жесткость воды.
- ▶ Заполнить емкость для воды свежей холодной питьевой водой и вставить в предназначенное для нее отделение.

Завершение первого ввода в эксплуатацию

- ▶ Пустую камеру (без решетки, противней и т. д.) нагревать в режиме работы  при температуре 180 °С около 30 минут.



Так как может появиться запах и дым, в течение этого времени нужно хорошо проветривать помещение.



Все значения температуры в данном руководстве по эксплуатации указаны в градусах Цельсия. При настройке «Градусы Фаренгейта» (см. страницу 60) значения указываются в пересчете.

4 Описание прибора

4.1 Конструкция

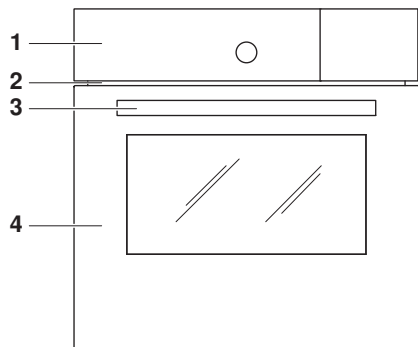

- 1 Элементы управления и индикации
- 2 Вентиляционное отверстие
- 3 Ручка дверцы
- 4 Дверца прибора



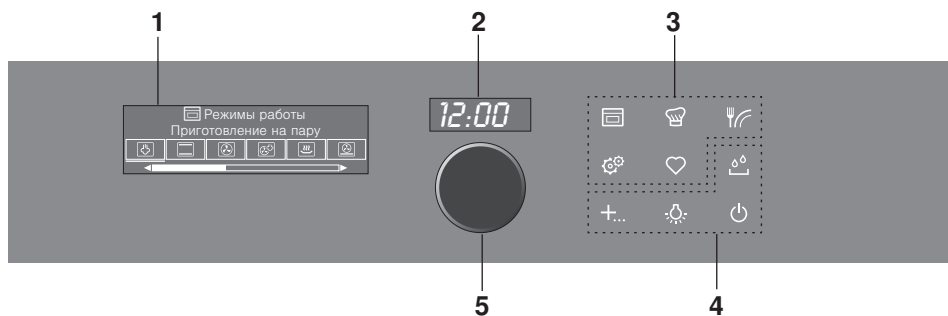



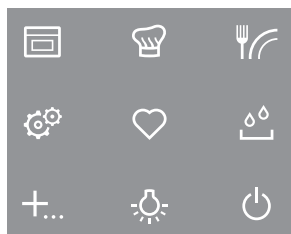

4.2 Элементы управления и индикации



- 1 Дисплей
- 2 Цифровой индикатор (длительность/таймер/время)
- 3 Клавиши меню
- 4 Функциональные клавиши
- 5 Регулировочная ручка / включение прибора

Обзор сенсорных кнопок



-  Режимы работы
-  GourmetGuide
-  EasyCook
-  Настройки пользователя
-  Программы-фавориты
-  Емкость для воды
-  Специальные функции
-  Подсветка камеры
-  Выключение

4.3 Камера



Повреждение прибора из-за защитной прокладки или алюминиевой фольги.

Запрещается помещать на дно камеры защитную прокладку или алюминиевую фольгу.

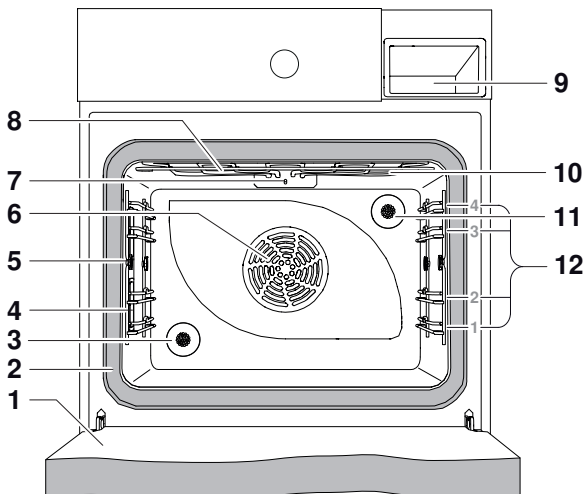

- | | |
|--------------------------------|---------------------------------|
| 1 Дверца прибора | 7 Датчик температуры |
| 2 Уплотнение дверцы | 8 Вентиляция камеры |
| 3 Датчик климата | 9 Отделение для емкости с водой |
| 4 Подсветка камеры | 10 Верхний нагрев |
| 5 Гайка с накаткой | 11 Вход пара |
| 6 Нагнетатель горячего воздуха | 12 Подставки с обозначением |



Элементы нижнего нагрева находятся под дном камеры.

4.4 Принадлежности





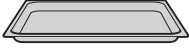

Повреждение из-за неправильного обращения!

Не выполнять резку ножами или режущими кругами на принадлежностях.

Противень с покрытием DualEmail



- Форма для выпечки открытых пирогов и домашнего печенья
- Поддон в сочетании с решеткой
- Если при выпечке он покрыт только частично, это может привести к его деформации. Это нормальное явление. При охлаждении он опять примет прежнюю форму.
- Не подходит для режимов работы ,  и , а также для  GourmetGuide.
- ▶ Вместо него использовать противень из нержавеющей стали.

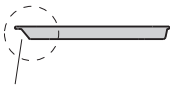

1

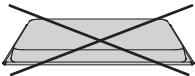

- ▶ Следить, чтобы противень был вставлен в камеру скошенной стороной **1** назад.
- ▶ Его разрешается использовать только в нормальном рабочем положении, а не в перевернутом виде.

Емкость для термообработки, перфорированная



- Термообработка свежих или замороженных овощей, мяса и рыбы
- Подставка для формочек для флана, банок для стерилизации и т. д.
- Выжимание сока из ягод, фруктов и т. д.

Решетка

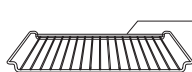

- Подставка для посуды для жарки и форм для выпечки
- Подставка для мяса, замороженной пиццы и т. д.
- ▶ Следить, чтобы поперечина **1** была направлена в камере назад. Благодаря этому можно легко вынимать продукт из камеры.
- Охлаждение выпечки

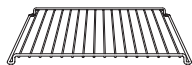

Дополнительные принадлежности



Принадлежности, которые не входят в комплект поставки, следует ставить на решетку.

- ▶ Дополнительные принадлежности можно найти на сайте www.vzug.com

4.5 Подогрев тарелок

- ▶ Если прибор выключен: нажать регулировочную ручку.
- ▶ Вставить решетку в подставку 1 и поместить на нее посуду.
- ▶ Нажать сенсорную кнопку **+**...
- ▶ Выбрать
- ▶ Настроить необходимую длительность.



Установить длительность минимум на 1 час.

- ▶ При необходимости установить время завершения работы.
- ▶ Выбрав **▶**, включить «Подогрев тарелок».
 - По истечении установленного времени режим «Подогрев тарелок» выключается автоматически.

5 Режимы работы

5.1 Обзор режимов работы

Ниже описываются все режимы работы и быстрого нагрева.



Соблюдать указания, приведенные в разделе «Полезные советы» (см. страницу 52) и в «EasyCook».

5.2 Приготовление на пару



Температурный диапазон

30–100 °C

Предлагаемое значение

100 °C

Подставка

1–4

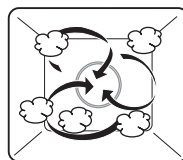

Камера нагревается одновременно паром и горячим воздухом. Продукт подогревается или готовится на пару.

Применение

- Приготовление овощей, риса, зерновых продуктов, бобовых, яичных блюд
- Варка мяса, птицы и рыбы без доведения до кипения
- Извлечение сока из фруктов и ягод
- Приготовление йогурта
- Уваривание



Возможно приготовление на нескольких подставках одновременно.

- ▶ Вставить противень из нержавеющей стали под перфорированную емкость для термообработки.

5.3 Верхний/нижний жар



Температурный диапазон	30–230 °С
Предлагаемое значение	200 °С
Подставка	2

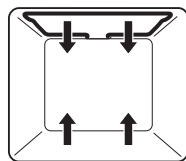

Нагрев осуществляется с помощью верхних и нижних нагревательных элементов.

Применение

- Классический режим работы для выпекания и приготовления пищи на одной подставке
- Для пирогов, домашнего печенья, хлеба и жаркого



Для получения хрустящей корочки использовать темный эмалированный противень или противень из черной жести.

5.4 Обдув горячим воздухом



Температурный диапазон	30–230 °С
Предлагаемое значение	180 °С
Подставка	2 или 1 + 3



Воздух в камере нагревается нагревательным элементом, расположенным за задней стенкой камеры, и равномерно циркулирует.

Применение

- Особенно подходит для одновременного выпекания печенья на нескольких подставках
- Для пирогов, хлеба и жаркого



Выбрать температуру прибл. на 20 °С ниже, чем в режиме , поскольку передача тепла происходит более эффективно.

5.5 Горячий воздух с паром



Температурный диапазон	80–230 °C
Предлагаемое значение	180 °C
Подставка	2 или 1 + 3



Воздух в камере нагревается нагревательным элементом, расположенным за задней стенкой камеры, и равномерно циркулирует. Благодаря конденсации пара энергия передается блюду эффективнее, чем во время приготовления с использованием горячего воздуха, что ускоряет процесс приготовления.

При температуре более 100 °C пар невидим.





Применение

- Выпечка из слоеного и дрожжевого теста, хлеб, плетенка
- Запеканка, гратен
- Мясо
- Замороженные и готовые продукты



Особенно подходит для приготовления замороженных продуктов с незначительным количеством жира, таких как печеный картофель или яичный рулет.

Функцию увлажнения можно включать и выключать во время работы прибора.

- ▶ Включить режим работы.
- ▶ Для отключения подачи пара в настройках режима выбрать «Выключить увлажнение» .
 - Символ  гаснет.
- ▶ Для включения подачи пара выбрать  «Включить увлажнение».
 - Загорается символ .

5.6 Разогревание



Температурный диапазон

80–200 °C

Предлагаемое значение

120 °C

Подставка

1–4

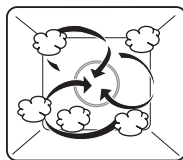

Камера нагревается паром и горячим воздухом. Продукт бережно подогревается и не пересыхает.

Применение

- Разогрев предварительно приготовленных блюд и готовых продуктов



Возможно разогревание на нескольких подставках одновременно.

5.7 Программа PizzaPlus



Температурный диапазон

30–230 °C

Предлагаемое значение

200 °C

Подставка

2

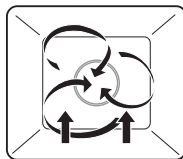

Нагрев осуществляется с помощью горячего воздуха и нижнего нагрева. Низ продукта пропекается более интенсивно.

Применение

- Пицца
- Открытый пирог и киш



Для получения особенно хрустящей корочки использовать темный эмалированный противень или противень из черной жести без бумаги для выпечки.

5.8 Гриль



Температурный диапазон	5 уровней
Предлагаемое значение	Уровень 3
Подставка	3 или 4

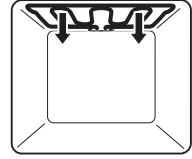

Нагрев осуществляется с помощью нагревательных элементов гриля.

Применение

- Плоские продукты для гриля, например стейки, отбивные котлеты, части цыпленка, рыба и колбаски
- Запекание до образования корочки
- Тост
- ▶ Продукты для гриля положить прямо на решетку.
- ▶ Противень выстлать алюминиевой фольгой и поставить под решетку.



Для получения оптимального результата предварительно нагреть камеру в течение 3 минут, прежде чем поместить в нее продукт.

5.9 Гриль-циркуляция воздуха



Температурный диапазон	30–250 °C
Предлагаемое значение	200 °C
Подставка	2 или 3

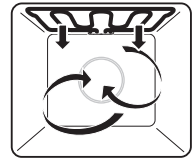

Нагрев осуществляется с помощью нагревательных элементов гриля. Воздух в камере прибора циркулирует равномерно за счет нагнетателя горячего воздуха.

Применение

- Подходит для приготовления целого цыпленка
- Высокие продукты для гриля
- ▶ Продукты для приготовления на гриле можно помещать в фарфоровую или стеклянную форму или класть непосредственно на решетку.

- ▶ Противень выстлать алюминиевой фольгой и поставить под решетку.

5.10 Верхний/нижний нагрев влажный



Температурный диапазон	30–230 °C
Предлагаемое значение	200 °C
Подставка	2

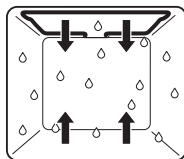

Нагрев осуществляется с помощью верхних и нижних нагревательных элементов. Из камеры выводится минимальное количество возникающего пара. Влажность продуктов сохраняется.

Применение

- Хлеб, плетенка, запекание и гратен на одной подставке
- Низкотемпературная термообработка

5.11 Обдув влажным воздухом



Температурный диапазон	30–230 °C
Предлагаемое значение	180 °C
Подставка	2 или 1 + 3

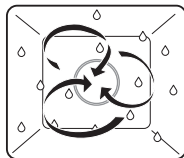

Воздух в камере нагревается нагревательным элементом, расположенным за задней стенкой камеры, и равномерно циркулирует. Из камеры выводится минимальное количество возникающего пара. Влажность продуктов сохраняется.

Применение

- Выпечка одновременно на двух подставках
- Одновременное выпекание изделий из дрожжевого теста и хлеба на двух подставках
- Запеканки и гратен



Выбрать температуру прибл. на 20 °C ниже, чем в режиме , поскольку передача тепла происходит более эффективно.

5.12 Нижний жар



Температурный диапазон
Предлагаемое значение
Подставка

6 уровней
Уровень 3
2 (или 1)

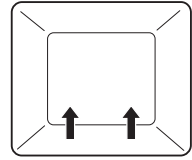

Нагрев осуществляется с помощью нижнего нагревательного элемента.



Применение



- Пропекание нижней корочки пирога
- Уваривание



Для получения хрустящей корочки использовать темный эмалированный противень или противень из черной жести.

5.13 Быстрый нагрев

Для быстрого нагрева  в камере используется горячий воздух и нижний нагрев, что способствует сокращению длительности предварительного нагрева. Быстрый нагрев возможен в следующих режимах работы:  и .

- ▶ Выбрать необходимый режим работы и выполнить настройки.
- ▶ Для запуска режима работы выбрать ▶.
- ▶ В настройках режима работы выбрать  «Включить быстрый нагрев».
 - Над  горит символ ✓.

По достижении установленной температуры

- раздается звуковой сигнал.







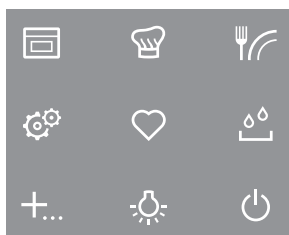

6 Управление

Выбор различных главных меню и функций осуществляется посредством нажатия соответствующей сенсорной кнопки. Выбранные сенсорные кнопки и функции горят белым светом, остальные функции, которые можно выбрать, — оранжевым.

Настройки и функции, которые выбрать или изменить нельзя, в разных меню выделены серым цветом.

Существуют следующие сенсорные кнопки с соответствующими меню и функциями:



	Режимы работы
	GourmetGuide
	EasyCook
	Настройки пользователя
	Программы-фавориты
	Емкость для воды
	Специальные функции
	Подсветка камеры
	Выключение

Функции регулировочной ручки

- | | |
|----------|---|
| Нажатие | <ul style="list-style-type: none">▪ Включение прибора▪ Выбор/открытие подменю, настройки и т. п.▪ Подтверждение/закрывание сообщения▪ Активация/деактивация настройки пользователя |
| Вращение | <ul style="list-style-type: none">▪ Навигация в подменю▪ Изменение/установка значения, настройки пользователя |

6.1 Заполнение емкости для воды



Не использовать деминерализованную (отфильтрованную) или дистиллированную воду.

- ▶ Если прибор выключен: нажать регулировочную ручку.
- ▶ сенсорная кнопка .
- Емкость для воды выталкивается.
- ▶ Для заполнения достать емкость.
- ▶ Заполнить емкость свежей, холодной питьевой водой и закрыть крышкой.
- ▶ Вставить заполненную емкость для воды в предусмотренное для нее отделение.

Долив воды

Содержимого емкости для воды хватает в нормальном случае для одной термообработки.

Если нужно долить воду:

- ▶ В емкость долить максимум 0,5 л воды, иначе по окончании работы вода может выбежать.

6.2 Выбор режима работы и запуск

- ▶ Если прибор выключен: нажать регулировочную ручку.
- ▶ Если на приборе открыто другое меню: Нажать сенсорную кнопку .
- На дисплее появляется перечень режимов работы для выбора.
- ▶ Выбрать режим работы.
- На дисплее появляются настройки режима работы; над температурой высвечивается предлагаемое значение.
- ▶ В зависимости от потребности настроить значения длительности, окончания, температуры или температурного интервала и подтвердить их.

Tip and go

После того как для режима работы будут установлены все необходимые настройки, на дисплее в течение 20 секунд будет высвечиваться бегущая индикаторная полоса. Если в это время не будут осуществляться другие настройки, режим запустится автоматически. Если какая-либо из настроек изменяется, функция «Tip and go» запустится заново.



В настройках пользователя можно изменить (см. страницу 59) длительность функции «Tip and go» или отключить ее.

- ▶ Чтобы режим работы запустить сразу, без Tip and go, выбрать ▶.
 - На дисплее и цифровом индикаторе отображается текущее остаточное время (если настроено).



Установленный режим работы не может быть изменен после запуска.

Обзор дисплея



- | | | | |
|---|-------------------------|---|--|
| 1 | Настройки режима работы | 4 | Текущее положение регулировочной ручки/выбранная настройка |
| 2 | Tip and go | 5 | Установленные значения/предлагаемые значения |
| 3 | Режим работы с символом | 6 | Символы для настроек |

6.3 Контроль и изменение настроек

- ▶ Выбрать символ нужной настройки.
- ▶ Чтобы изменить значение, повернуть регулировочную ручку вправо или влево.
- ▶ Нажатием регулировочной ручки подтвердить настройку.
 - На дисплее появляются настройки режима работы.
 - Над соответствующим символом отображается измененное значение.



Время окончания режима можно изменить только в течение первых 60 секунд работы.

6.4 Настройка длительности

По истечении установленного времени выбранный режим работы автоматически отключается.

- ▶ Выбрать нужный режим работы.
- ▶ В настройках режима работы выбрать **↔**.
- ▶ Установить нужную длительность — макс. 9 ч 59 мин — и подтвердить.
 - В настройках режима работы указывается длительность, а рядом — рассчитанное время окончания режима.
 - Окончание работы/истечение времени (см. страницу 35)

6.5 Настройка отсрочки старта/окончания работы

Функция отсрочки старта активна, если при выбранном режиме работы установлена длительность и дополнительно — время окончания работы. В нужное время прибор автоматически включится и снова выключится.



Не оставлять неохлажденными скоропортящиеся продукты.

Перед настройкой отсрочки старта

- ▶ Поставить продукт в камеру.
- ▶ Выбрать нужный режим работы.
- ▶ Настроить температуру.
- ▶ Настроить длительность.

Настройка отсрочки старта



- ▶ В настройках режима работы выбрать →и.
 - Высвечивается текущее время окончания работы, рассчитанное на основании длительности.
- ▶ Настроить и подтвердить необходимое время окончания работы.
 - На дисплее высвечивается время, оставшееся до запуска режима.
 - Через 3 минуты дисплей погаснет, сенсорная кнопка  будет гореть белым светом. Снова активировать дисплей можно в любое время путем нажатия регулировочной ручки.
 - Перед автоматическим запуском режима прибор до 3 минут остается выключенным.
- ▶ Контроль и изменение настроек (см. страницу 31)



Пример

- ▶ Выбрать режим работы  и 180 °С.
- ▶ В 8:00 установить длительность — 1 ч 15 мин.
- ▶ Время окончания работы установить на 11:30.
 - Прибор автоматически включится в 10:15 и выключится в 11:30.

6.6 Прерывание/преждевременное завершение режима работы

- ▶ В настройках выбрать режим работы ■ или нажать сенсорную кнопку 
 - Раздается звуковой сигнал.
 - Установленный режим работы прерывается.

- На дисплее высвечивается: « Остаточное тепло» и, например: « Обдув горячим воздухом прерван».



- ▶ Если необходимо запустить новый режим работы, нажать сенсорную кнопку .
- ▶ Если необходимо выключить прибор, нажать сенсорную кнопку .

6.7 Изменение режима работы

Если еще не включен никакой режим работы:

- ▶ В настройках текущего режима работы выбрать .
 - Отображается меню режимов работы.



Если режим работы включен:

- ▶ выбрать  или нажать на сенсорную кнопку .
 - Установленный режим работы прерывается.
- ▶ Нажать сенсорную кнопку  и выбрать новый режим работы.

6.8 Таймер

Таймер работает как песочные часы для определения готовности яиц при варке. Его можно использовать всегда и независимо от других функций.

Настройка и запуск таймера

- ▶ Нажать сенсорную кнопку ...
- ▶ Выбрать .
 - На дисплее появляется предлагаемое значение «10 мин».
- ▶ Повернуть регулировочную ручку и установить нужную длительность.
 - На дисплее появляются значения длительности и времени окончания по таймеру.

Настройка выполняется:

- до 10 минут – с шагом 10 секунд, например, 9 мин 50 с;
 - более 10 минут – с шагом 1 минута, например, 1 ч 12 мин.
- Максимальное время установки таймера составляет 9 ч 59 мин
- ▶ Подтвердить нажатием регулировочной ручки.
 - Таймер включается.

- Если не запущен режим работы с заданной длительностью, на цифровом индикаторе отображается текущее остаточное время таймера.
- Сенсорная кнопка **+**... горит белым светом.
- Если перед настройкой таймера на приборе открыто другое меню, например, режимов работы: высвечивается меню или выбранное в нем подменю, например, текущий режим работы.
- Если на приборе не было открыто другое меню: дисплей черный.

Контроль и изменение

- ▶ Нажать сенсорную кнопку **+**...
- ▶ Выбрать **⏸**.
- ▶ Выбрать таймер.
 - На дисплее отображается текущее остаточное время.
- ▶ Вращением регулировочной ручки уменьшить или увеличить длительность.
- ▶ Подтвердить уменьшение/увеличение.

Завершение времени таймера

По истечении установленного времени:

- раздается звуковой сигнал;
- на дисплее высвечивается «Время таймера истекло».
- ▶ Для закрытия сообщения выбрать **✓**.

Преждевременное выключение таймера

- ▶ Нажать сенсорную кнопку **+**...
- ▶ Выбрать **⏸**.
 - На дисплее отображается текущее остаточное время.
- ▶ Вращением регулировочной ручки установить таймер на 0 и подтвердить.

Или, если таймер является единственной активной функцией,



- ▶ нажать сенсорную кнопку **⏻**.

Или, если необходимо выключить прибор,

- ▶ 2 раза нажать сенсорную кнопку **⏻**.

6.9 Завершение работы

По истечении установленного времени:

- выбранный режим работы автоматически выключается;
 - раздается звуковой сигнал;
 - на дисплее отображаются три опции для выбора:
- выбрать  для выбора нового режима работы
 - выбрать  для продления времени работы
 - выбрать  для выключения прибора.
 - прибор автоматически выключается через 3 минуты без дополнительного вмешательства.



Время выключения можно отрегулировать (см. страницу 56) в индивидуальном порядке.

- До тех пор, пока температура составляет более 80 °С, на дисплее отображается « Остаточное тепло».



В это время за счет остаточного тепла еще некоторое время можно поддерживать блюда в теплом состоянии.

Как только температура опустится ниже 80 °С, все показания гаснут. Охлаждающий вентилятор может продолжать работать.

Во всех режимах работы с использованием пара в конце процесса может происходить редуцирование пара. При этом в течение 1 минуты пар дозируется и выпускается из камеры в атмосферу. Этим предотвращается интенсивный выход пара при открытии дверцы прибора. Однако ее можно открыть в любое время.

Вынимание продукта



Опасность получения ожогов!



При открывании дверцы прибора из камеры может выходить горячий пар или горячий воздух.

Принадлежности нагреваются. Пользуйтесь защитными рукавами или кухонными прихватками.



- ▶ Вынуть готовый продукт из камеры.

- ▶ Полностью удалять остатки конденсата и продуктов из камеры после каждой термообработки с использованием пара.
- ▶ Для предотвращения образования ржавчины и неприятных запахов вытирать остатки влаги и загрязнения мягкой тканью.
- ▶ Дверцу прибора следует оставлять открытой в фиксированном положении до тех пор, пока камера не остынет и не высохнет.

6.10 Выключение прибора

- ▶ Нажать сенсорную кнопку .
 - Раздается звуковой сигнал.
 - На дисплее отображается « Остаточное тепло».
 - По окончании работы во всех режимах с использованием пара на дисплее появляется сообщение: «Прибор опорожняется. Не вынимать емкость с водой.»
- ▶ Повторно нажать сенсорную кнопку .
 - Все сенсорные кнопки погаснут.
 - Выполняется процесс завершения и выключения всех функций.

Или, при завершении работы:

- ▶ На дисплее выбрать опцию .
 - Раздается звуковой сигнал.
 - На дисплее высвечивается: « Остаточное тепло».
- ▶ Нажать сенсорную кнопку .
 - Все сенсорные кнопки погаснут.
 - Выполняется процесс завершения и выключения всех функций.



Прибор выключен, если не горит ни одна сенсорная кнопка, а дисплей темный.

Охлаждающий вентилятор может продолжать работать.

6.11 Опорожнение емкости с водой



Опасность получения ожога!

Вода в емкости может быть горячей. На дисплее высвечивается: «Не вынимать емкость с водой», температура остаточной воды слишком высокая. Не вынимать емкость с водой!

В целях безопасности остатки воды откачиваются только после охлаждения до определенной температуры.

Остатки воды после выключения прибора откачиваются обратно в емкость.

На дисплее высвечивается: «Вода откачивается». После откачки воды:

- ▶ сенсорная кнопка .
- Емкость для воды выталкивается.
- ▶ вынуть емкость для воды, опорожнить и высушить.
- ▶ Установить на место емкость для воды.



Повторный запуск одного из режимов работы возможен в любой момент.

7 GourmetGuide

 GourmetGuide содержит несколько программ, максимально упрощающих приготовление блюд. Можно запросить следующие программы:

-  Рецепты
-  Поддержка в горячем состоянии *
-  Профессиональная выпечка



* относится только к приборам, произведенным, начиная с марта 2016 г., или получившим обновление ПО.

7.1 Книга кулинарных рецептов

В книге кулинарных рецептов содержатся рецепты, адаптированные к приготовлению в приборе. Они запрограммированы в приборе и автоматически запускаются после включения.



Чтобы воспользоваться функцией «Книга кулинарных рецептов», с помощью которой можно приготовить различные блюда, необходимо сначала заказать книгу рецептов (за отдельную плату), после чего активировать ее на приборе.

Для вашего прибора доступны следующие книги кулинарных рецептов:

-  Разнообразная выпечка
-  Волшебное приготовление на пару

Активирование книги кулинарных рецептов

Вместе с книгой кулинарных рецептов предоставляется пароль для активации книги в приборе. После активации рецепты отображаются в приборе.





- ▶ Если прибор выключен: нажать регулировочную ручку.
- ▶ Нажать сенсорную кнопку .
- ▶ Выбрать .
- ▶ Выбрать книгу кулинарных рецептов, которую необходимо активировать.
 - На дисплее высвечивается: «Хотите активировать книгу кулинарных рецептов?»
- ▶ Выбрать «Да».

- ▶ С помощью подсвеченной клавиатуры ввести пароль и подтвердить ✓.
 - Книга кулинарных рецептов теперь активна.

Запуск рецепта



Для рецептов без разогрева положить продукт в холодную камеру.

- ▶ Если прибор выключен: нажать регулировочную ручку.
- ▶ Заполнить емкость для воды свежей холодной питьевой водой и вставить в предназначенное для нее отделение.
- ▶ Нажать сенсорную кнопку .
- ▶ Выбрать .
- ▶ Выбрать необходимую книгу рецептов или  «Собственные рецепты».
- ▶ Для возможности выбора рецептов выбрать .
- ▶ Выбрать рецепт.
 - На дисплее появляются настройки рецепта.
- ▶ При необходимости настроить время завершения или отсрочку старта.



Для рецептов из книги рецептов отсрочка старта возможна только в том случае, если не требуется предварительного нагрева камеры и перемешивания или поворачивания продукта во время приготовления.

- ▶ Для запуска рецепта выбрать ▶.
 - Рецепт запускается.
 - На дисплее отображается текущий шаг рецепта, текущее остаточное время шага, а также общее время приготовления по рецепту.
 - На цифровом индикаторе отображается текущее остаточное время текущего шага рецепта.

Во время выполнения рецепта

Во время выполнения рецепта может понадобиться открывание дверцы прибора, например, чтобы повернуть продукт или полить его подливой. В таком случае процесс выполнения останавливается, и на дисплее высвечивается указание на следующее действие.

Для продолжения выполнения рецепта действовать следующим образом:

- ▶ Открыть дверцу прибора.
- ▶ Выполнить действие, например, повернуть продукт.
- ▶ Закрыть дверцу и на дисплее выбрать ✓.
 - Выполнение рецепта продолжается.



Прерывание рецепта

- ▶ В настройках рецепта выбрать ■.
 - На дисплее высвечивается: «Прервать текущий рецепт?»
- ▶ Для прерывания рецепта выбрать «Да».
 - Рецепт прерывается.

7.2 Собственные рецепты

Можно создать до 24 любых собственных рецептов и сохранить их в памяти. Рецепт может состоять из нескольких шагов с любыми режимами работы (включая профессиональную выпечку), паузами и временем выдержки, которые автоматически выполняются после запуска. Существует возможность изменения и сохранения имеющихся рецептов.

Создание собственного рецепта

- ▶ Если прибор выключен: нажать регулировочную ручку.
- ▶ Нажать сенсорную кнопку .
- ▶ Выбрать .
- ▶ Выбрать .
- ▶ Для создания нового рецепта выбрать +.
 - На дисплее появится перечень режимов работы, включая профессиональную выпечку.
- ▶ Выбрать нужный режим работы.

- ▶ Для шага 1 установить длительность, температуру или температурный интервал.



Если устанавливается только температура, то шаг длится до тех пор, пока камера не нагреется до нужной температуры. Это время соответствует предварительному нагреву.

- ▶ Для подтверждения настроек выбрать ✓.
- ▶ Для добавления нового шага выбрать +.
- ▶ Для шага 2 установить режим работы, время паузы или время выдержки.



Во время промежуточного шага I → «Выдерживание» нагрев продолжается, и в камере поддерживается постоянная температура. Во время промежуточного шага II «Пауза» нагрев прекращается, и температура снижается.

После шага выдерживания или паузы можно настроить разогрев.

- ▶ Для сохранения настроек выбрать ✓.
 - На дисплее появляется обзор настроенных шагов.
- ▶ Таким же образом настроить дальнейшие шаги. Рецепт может состоять в общем из 9 шагов.
- ▶ Для сохранения рецепта выбрать .
 - На дисплее появляется обзор имеющихся ячеек памяти.
- ▶ Выбрать необходимую (свободную) ячейку памяти и подтвердить.
- ▶ С помощью подсвеченной клавиатуры ввести название рецепта и подтвердить ✓.
 - Рецепт теперь сохранен.
 - На дисплее высвечивается: «Хотите приготовить по рецепту?» Если нет, то выполняется переход в главное меню рецептов.

Длительность шага

Длительность шага зависит от того, настроены ли значения длительности, температуры или температурного интервала. Если настроены несколько значений, например длительность и температура, то для длительности шага решающим является только одно из них.

В следующей таблице представлены приоритеты в порядке убывания:

	Настройка
1	Длительность
2	Температура/температурный интервал

Прерывание ввода/изменения рецепта

- ▶ В обзоре настроенных шагов выбрать ↶.
 - На дисплее высвечивается: «Действительно хотите прервать ввод рецепта?»
- ▶ Для прерывания ввода рецепта выбрать «Да».
 - На дисплее появляется меню собственных рецептов или меню книги кулинарных рецептов, если был изменен рецепт из книги рецептов.

Преждевременное завершение шага



Возможно только в режиме  «Собственные рецепты». Если во время выполнения рецепта обнаружится, что продукт или камера уже готова к следующему шагу рецепта, несмотря на то, что выполнение текущего шага еще полностью не завершено, выполнение шага можно завершить преждевременно.

- ▶ В настройках режима работы выбрать символ длительности, температуры или температурного интервала. При этом необходимо учитывать приоритеты для длительности шага, описанные в разделе «Длительность шага».
- ▶ Отображаемое значение установить на 0 или уменьшать до тех пор, пока оно не будет меньше текущего измеренного значения.
- ▶ Подтвердить нажатием регулировочной ручки.
 - Шаг завершается.
 - Если это был последний шаг, то завершается также выполнение рецепта.

- Если это был не последний шаг, то запускается выполнение следующего шага.

Изменение рецепта

Любой рецепт — как из книги рецептов, так и собственный рецепт, — можно копировать и изменять.

- ▶ Выбрать необходимую книгу кулинарных рецептов или ☆.
- ▶ Выбрать .
- ▶ Выбрать рецепт.
 - На дисплее появляется обзор шагов рецепта.

Изменение шага

- ▶ Выбрать шаг, который будет изменен.
- ▶ Осуществить настройки и подтвердить с помощью ✓.

Добавление шага

- ▶ Выбрать +.
- ▶ Осуществить настройки и подтвердить с помощью ✓.

Удаление шага

- ▶ Выбрать 
 - На дисплее появляется обзор шагов рецепта.
- ▶ Выбрать шаг.
 - На дисплее высвечивается: «Хотите удалить этот шаг?»
- ▶ Для удаления шага выбрать «Да».
 - Шаг удаляется.

Сохранение измененного рецепта

- ▶ Выбрать .
- ▶ Выбрать ячейку памяти, ввести название рецепта и подтвердить с помощью ✓.
 - Измененный рецепт теперь сохранен.





Уже занятая ячейка памяти может быть перезаписана.

При изменении рецепты из книги кулинарных рецептов сохраняются не в книге рецептов, а в  «Собственные рецепты». Первоначальный рецепт остается в соответствующей книге кулинарных рецептов.

Удаление собственного рецепта

Можно удалить любой рецепт из раздела  «Собственные рецепты».

- ▶ Выбрать  «Собственные рецепты».
- ▶ Выбрать .
- ▶ Выбрать рецепт, который будет удален.
 - На дисплее высвечивается: «Хотите удалить этот рецепт?»
- ▶ Для удаления рецепта выбрать «Да».
 - Рецепт удаляется.

7.3 Профессиональная выпечка

Для  профессиональной выпечки холодная камера разогревается с помощью паровой фазы (прибл. 10 минут) и автоматически следующей за ней фазы обдува горячим воздухом. Благодаря этому выпечка из дрожжевого и слоеного теста становится воздушной и на ней образуется красивая блестящая корочка. С помощью программы «Подход теста» можно дать подняться всему тесту или уже сформированным изделиям из теста при оптимальной температуре и влажности.

 Для функции «Профессиональная выпечка» есть следующие варианты применения:



Хлеб



Плетенка



Слоеное тесто



Подход теста





Во время паровой фазы дверцу прибора открывать нельзя. Из-за проникновения холодного воздуха этап обработки паром удлинится, и хлеб может быть «перепарен». Это приводит к тому, что он имеет более плоскую форму.

Полезные советы

- Хлебу, булочкам или другим изделиям из дрожжевого теста после придания формы следует дать постоять ок. 15 минут, чтобы тесто поднялось. Затем положить тесто на выстланный бумагой для выпечки противень из нержавеющей стали, вставить его в холодную камеру и начать выпекание.
- Настраиваемая температура соответствует температуре этапа обдува горячим воздухом. Температура этапа обработки паром имеет фиксированную настройку.
- Для получения красивой хрустящей корочки необходимо учитывать следующее: чем меньше размер изделия, тем выше должна быть температура. Оптимальная температура при выпечке булочек обычно выше, чем для отдельного хлеба.
- Для программы  «Плетенка» рекомендуется предварительно смазать изделие яйцом.

Выбор режима профессиональной выпечки и запуск

- ▶ Вставить блюдо.
- ▶ Если прибор выключен: нажать регулировочную ручку.
- ▶ Нажать сенсорную кнопку .
- ▶ Выбрать .
- ▶ Выбрать необходимую программу.
 - На дисплее появляются настройки режима работы.
- ▶ Задать и подтвердить температуру, длительность и, при необходимости, время завершения или отсрочку старта.
- ▶ Для запуска  профессиональной выпечки выбрать ▶.



Наполненная емкость для воды должна находиться в предназначенном для этого отделении.

7.4 Wellness *

* относится только к приборам, произведенным, начиная с марта 2016 г., или получившим обновление ПО.

Режим  «Wellness» позволяет подготавливать следующие вспомогательные средства для процедур:

- Освежающие салфетки
- Горячее обертывание
- Горячие камни для массажа
- Мешочки с виноградными или вишневыми косточками



Осторожно, горячо!

Проверьте температуру нагретых предметов рукой, прежде чем приложить их к другим участкам тела.

Освежающие полотенца

Перед запуском программы:

- ▶ Смочить и отжать полотенца.
- ▶ В развернутом состоянии разместить полотенца в перфорированной емкости для термообработки.
- ▶ Или скатать полотенца до нужного размера и разместить в перфорированной емкости для термообработки.

Горячее обертывание

Перед запуском программы:

- ▶ Подготовленные полотенца разложить по возможности по всей поверхности перфорированной емкости для термообработки.

Горячие камни

Перед запуском программы:

- ▶ Поместить чистые и гладкие камни в подходящую емкость и поставить емкость прямо на дно камеры.

Мешочки с виноградными или вишневыми косточками

Перед запуском программы:

- ▶ Поместить мешочки с виноградными или вишневыми косточками в подходящую емкость и поставить емкость прямо на дно камеры.

7.5 Гигиена *

* относится только к приборам, произведенным, начиная с марта 2016 г., или получившим обновление ПО.

С помощью функции  «Гигиена» можно стерилизовать емкости. Доступны следующие варианты применения:

- «Стерил. бутыл. для дет. пит.» заменяет кипячение в воде.
- «Подг. пустых банок для вар.» заменяет предварительное полоскание пустых банок горячей водой.
- «Оконч. стерил. варенья» улучшает сохранность варенья.

Бутылочки для детского питания

Перед запуском программы:

- ▶ Очистить бутылочки.
- ▶ Раскрутить бутылочки и положить все компоненты в перфорированную емкость для термообработки.

После завершения программы:

- ▶ Установить бутылочки на чистое кухонное полотенце дном вверх и дать полностью высохнуть.

7.6 Поддержка в горячем состоянии *

* относится только к приборам, произведенным, начиная с марта 2016 г., или получившим обновление ПО.

С помощью функции  «Поддержка в горячем состоянии» готовые блюда можно поддерживать в горячем состоянии.



Если камера уже горячая, охладить ее при открытой дверце в течение 3–4 минут перед запуском режима «Поддержка в горячем состоянии», чтобы блюда при этом не передержались.

Чем дольше поддерживать блюда в горячем состоянии, тем сильнее может измениться их консистенция.

8 EasyCook

С помощью EasyCook можно просто и удобно приготовить любые продукты. После выбора группы продуктов и продукта прибор предлагает подходящие режимы работы или программы GourmetGuide, включая настройки и принадлежности.



В одноименной брошюре, предоставляемой вместе с руководством по эксплуатации, эта же информация по настройке представлена в бумажной форме.

Указанные значения температуры или температурных интервалов и длительности являются ориентировочными. Они могут отличаться в зависимости от вида и размера продукта, а также личных предпочтений.

8.1 Обзор групп продуктов

Продукты распределены по разным группам, один продукт может встречаться в нескольких группах.

Можно выбрать следующие группы продуктов:



Овощи



Рыба и морепродукты



Фрукты и овощи



Пирог и пицца



Зелень



Хлебобулочные продукты и кондитерские изделия



Грибы



Запеканка и гратен



Бобовые



Гарниры



Зерновые



Десерт



Картофель



Молочные продукты



Мясо



Яйца



Птица



Каштаны

8.2 Выбор продукта и запуск

- ▶ Если прибор выключен: нажать регулировочную ручку.
- ▶ Нажать сенсорную кнопку .

 - На дисплее появляется обзор групп продуктов.

- ▶ Выбрать группу продуктов.
- ▶ Выбрать необходимый продукт.
- ▶ При необходимости: выбрать форму продукта (целый, кусочками и т. п.).
- ▶ При необходимости: выбрать способ приготовления (термообработка, выпекание и т. д.).
- На дисплее отображается различная информация:
 - Температура
 - Длительность
 - Необходимость предварительного нагрева или ее отсутствие
 - Необходимые принадлежности
 - Подставка
 - Возможные советы
- ▶ Выбрать ✓.
- ▶ На дисплее появляется список режимов работы.
- ▶ Для запуска работы выбрать ▶.



Настроенные значения можно изменить в ограниченных пределах.

9 Программы-фавориты

В качестве программ-фаворитов можно сохранить до 24 режимов работы, программ GourmetGuide и EasyCook вместе с осуществленными настройками.

9.1 Создание программ-фаворитов

- ▶ Выбрать режим работы, программу GourmetGuide или EasyCook.
- ▶ Осуществить настройки.
- ▶ Нажать сенсорную кнопку .
- Открывается меню программ-фаворитов.
- ▶ Выбрать ячейку памяти и подтвердить.
- ▶ С помощью подсвеченной клавиатуры ввести название программы-фаворита и подтвердить.
- Программа-фаворит сохраняется.



9.2 Выбор программы-фаворита и запуск

- ▶ Нажать сенсорную кнопку .
- ▶ Выбрать необходимую программу-фаворит и выбрать «Да».
- ▶ Для запуска работы выбрать ▶.
- Программа-фаворит запускается.

9.3 Изменение программы-фаворита

- ▶ Выбрать необходимую программу-фаворит.
- ▶ При необходимости откорректировать настройки.
- ▶ Нажать сенсорную кнопку .
- ▶ Выбрать ячейку памяти или программу-фаворит, которая должна быть заменена.
- ▶ В зависимости от этого ввести название программы-фаворита или подтвердить замену.
 - Измененная программа-фаворит сохраняется.

9.4 Удаление программы-фаворита





- ▶ Если на приборе открыто другое меню: Нажать сенсорную кнопку .
- ▶ Выбрать .
- ▶ Выбрать программу-фаворит, которая будет удалена.
 - На дисплее высвечивается: «Хотите удалить эту программу-фаворит?»
- ▶ Для удаления программы-фаворита выбрать «Да».
 - Программа-фаворит удаляется.

10 Полезные советы

10.1 Результат приготовления неудовлетворительный ...

... для выпечки и жаркого

Результат	Устранение недостатка
▪ Пирог или жаркое хорошо выглядят снаружи. Однако середина тестообразная или не пропеклась.	▶ В следующий раз установить более низкую температуру и увеличить длительность.
▪ Пирог рассыпается.	▶ Сравнить настройки с «EasyCook». ▶ В следующий раз установить более низкую температуру и увеличить длительность. ▶ Достаточно долго месить сырое тесто и выпекать сразу после приготовления. ▶ При бисквитном тесте яичный желток/белок следует взбивать дольше до образования пены, затем аккуратно вмешать в тесто и выпекать сразу после приготовления. ▶ Учитывать информацию о количестве пекарского порошка.

Результат	Устранение недостатка
<ul style="list-style-type: none"> ▪ Выпечка имеет подрумянилась неравномерно. 	<ul style="list-style-type: none"> ▶ В следующий раз установить более низкую температуру и подходящую длительность. ▶ При , ,  и  проверить, соответствуют ли выбранные подставки «EasyCook». ▶ Формы для выпекания или высокий продукт не устанавливать прямо перед задней стенкой камеры.
<ul style="list-style-type: none"> ▪ Выпечка на одном противне светлее, чем на другом. 	<ul style="list-style-type: none"> ▶ Сравнить настройки с «EasyCook».







Разница в подрумянивании является нормальной. Подрумянивание будет происходить равномернее, если установить более низкую температуру.

10.2 Общие рекомендации

- Для экономии электроэнергии можно приготавливать несколько блюд одновременно, например, рис или бобовые вместе с овощами с аналогичной длительностью приготовления.
- Зерновые, например рис или пшено, и бобовые, например фасоль, можно готовить в соответствующем количестве воды непосредственно в подходящей столовой посуде.
- Столовую посуду ставить непосредственно на перфорированную емкость для термообработки или на решетку.

10.3 Экономия электроэнергии

В режимах работы  и  расходуется меньше энергии, чем в режимах  и .















- ▶ Избегать частого открывания дверцы прибора.
- ▶ Включать освещение только при необходимости.
- ▶ При приготовлении gratenов использовать остаточное тепло: начиная с продолжительности 30 минут прибор выключать за 5–10 минут до завершения режима работы.
- ▶ Разогревать камеру не дольше положенного.
- ▶ Разогревать камеру только в том случае, если от этого зависит результат приготовления или выпечки.



Наименьшего значения использования электроэнергии можно достичь, выбрав настройку пользователя «Без отображения времени». Несмотря на систему экономии электроэнергии в состоянии покоя функции безопасности остаются в действии.

11 Настройки пользователя

11.1 Обзор настроек пользователя



	Язык		Громкость
	Дисплей		Вспомогательные функции
	Дата		Температура
	Часы		Блокировка клавиш
	Оповещения		Информация о приборе
	Очистка прибора от накипи		Демонстрационный режим
	Жесткость воды		Заводские настройки

11.2 Регулировка настроек пользователя

- ▶ Если прибор выключен: нажать регулировочную ручку.
- ▶ Нажать сенсорную кнопку .

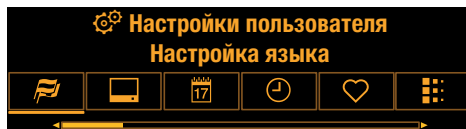
- На дисплее появляется меню настроек пользователя:



- ▶ Выбрать необходимую настройку пользователя или подменю.
- ▶ Осуществить необходимую настройку и подтвердить нажатием регулировочной ручки.
 - На дисплее появляется главное меню настроек пользователя или соответствующее подменю.
- ▶ Для выхода из подменю в главное меню настроек пользователя выбрать .
- ▶ Для выхода из настроек пользователя нажать другую сенсорную кнопку или сенсорную кнопку .



После сбоя в электроснабжении все настройки пользователя сохраняются.

11.3 Язык

Можно изменить язык сообщений на экране. Пользователь может выбрать язык сообщений из нескольких предусмотренных в приборе.

11.4 Дисплей

Контрастность

С помощью этой функции можно отрегулировать читаемость дисплея, настроенную при установке прибора.

Яркость

Яркость дисплея можно менять.

Экран запуска *

* относится только к приборам, произведенным, начиная с марта 2016 г., или получившим обновление ПО.

С помощью этой настройки можно установить меню, которое будет высвечиваться на дисплее при запуске прибора. Можно выбрать следующие меню:

- Режимы работы (заводские настройки)
- GourmetGuide
- EasyCook
- Программы-фавориты

Время выключения прибора

Если не используется никакой режим работы, а прибор включен, он автоматически выключается через определенное время без вмешательства пользователя. Пример: по завершении режима работы.



Время выключения прибора может быть настроено в диапазоне от 3 до 30 минут; заводская настройка — 15 минут.

11.5 Дата

Возможность вызова и изменения даты.

11.6 Часы

Имеются следующие функции часов:

-  Время
- $12/24$ Формат времени
-  Индикация времени суток
-  Синхронизация с сетью

Формат времени

Индикацию времени можно настроить в 24-часовом или в американском 12-часовом (a. m./p. m.) формате.

Индикация времени суток

При настройке «Высвечивание времени» (заводская настройка) время отображается с минимальной яркостью в диапазоне от 00:00 ч до 06:00 ч (24-часовой формат) и в диапазоне от 12:00 a. m. до 06:00 a. m. (12-часовой формат).

При настройке «Без отображения времени» экран на выключенном приборе остается темным.



Наименьшего значения потребления электроэнергии можно достичь, выбрав настройку «Без отображения времени». Несмотря на систему экономии электроэнергии в состоянии покоя функции безопасности остаются в действии.

Синхронизация с сетью

Функция синхронизации с сетью позволяет синхронизировать часы прибора с частотой электросети. Нестабильность частоты напряжения электросети может привести к неверным показаниям часов. Если функция синхронизации с сетью выключена, используется встроенный тактовый генератор.

11.7 Оповещения

Звуковые сигналы и указательные сообщения можно выключить или блокировать.

11.8 Очистка прибора от накипи

С помощью этой функции можно очистить прибор от накипи или запро- сить оставшееся время работы до следующей очистки от накипи.

См. Очистка от накипи (см. страницу 66).

11.9 Жесткость воды

Прибор оснащен системой, которая автоматически показывает, когда нуж- но выполнять очистку от накипи. Эту систему можно еще больше оптими- зировать для домов с мягкой водой (в т. ч. посредством установки для снижения жесткости воды) и водой средней жесткости, установив подходя- щий диапазон значений жесткости воды в настройках пользователя.

Имеется три диапазона настройки жесткости воды:

Диапазон	Жесткость воды [°fH]	Жесткость воды [°dH]	Жесткость воды [°eH]
▪ жесткая	36–50	21–28	26–35
▪ средняя	16–35	9–20	12–25
▪ мягкая	1–15	1–8	1–11

11.10 Громкость

Можно настроить два различных уровня громкости звукового сигнала или совсем отключить сигнал.



При неисправности сигнал раздается, даже если выбрана на- стройка «Выкл.».

При выключении прибора раздается короткий сигнал, даже если выбрана настройка «Выкл.» (функция безопасности).

11.11 Вспомогательные функции

Освещение

При настройке «Автоматически» включается освещение камеры:

- за 3 минуты до начала процесса приготовления, например, при выполнении автоматической программы или в режиме работы с заданной длительностью;
- если режим работы завершается преждевременно, то есть прерывается (посредством ■ или нажатия сенсорной кнопки );
- при открывании дверцы прибора.



Освещение можно включить и выключить в любой момент нажатием сенсорной кнопки .

Если освещение не выключается, оно гаснет не позднее чем через 5 минут для экономии электроэнергии.

Быстрый нагрев

При настройке «Автоматически» функция быстрого нагрева всегда автоматически подключается тогда, когда это возможно.

Емкость для воды

При настройке «автоматически» емкость для воды выдвигается автоматически, если она пуста.

Tip and go

Функция  Tip and go обозначает интервал, по истечении которого автоматически запускается режим работы/программа, если имеются или осуществлены все необходимые настройки. При выполнении настроек отсчет времени начинается заново.

Функцию  Tip and go можно включить или выключить.

При активной функции  Tip and go возможен выбор значений от 10 секунд до 1 минуты; заводская настройка — 20 секунд.

11.12 Температура

Единица измерения температуры

Температура может отображаться в «°C» или «°F».

- °C: градус Цельсия
- °F: градус Фаренгейта

11.13 Блокировка клавиш

Для предотвращения случайного включения прибора детьми служит функция блокировки кнопок.

Если функция блокировки кнопок включена, то прибор можно эксплуатировать только после ввода кода. Во время разблокировки код отображается в обратной последовательности.



Функция блокировки кнопок активируется через 3 минуты после выключения прибора.

11.14 Информация о приборе

В разделе  «Информация о приборе» можно найти следующие данные:

- Ссылка к сервисной службе
- Артикульный и заводской номера Вашего прибора
- Версии программного обеспечения Вашего прибора, а также используемые на данный момент сигналы и фоновые картинки (в зависимости от модели)
- Эксплуатационные данные:
 - количество уже выполненных очисток от накипи;
 - дата и время последней очистки от накипи;
 - предыдущее время работы с использованием пара.

11.15 Демонстрационный режим

В демонстрационном режиме доступны почти все функции, однако готовить с помощью прибора невозможно. Так обеспечивается безопасность управления прибором во время его демонстраций и консультаций.

Включить и выключить прибор можно только введя код безопасности.

11.16 Заводские настройки

Если была изменена одна или несколько настроек пользователя, их можно сбросить, восстановив заводские настройки.

12 Техническое обслуживание и уход



Опасность получения ожогов от горячих поверхностей!

Перед очисткой дать прибору и принадлежностям остыть.

Не вводить руки в отделение емкости для воды, пока на дисплее высвечивается: «Емкость с водой не вынимать»

Опасность повреждения устройства из-за неправильного обращения!

Не применять абразивные или кислотные чистящие средства, острые или царапающие металлические скребки, металлическую вату, абразивные губки и т. д. Эти изделия царапают поверхности. Поцарапанные стеклянные поверхности могут трескаться.

Не очищать прибор с помощью пароочистителя.

12.1 Наружная очистка

- ▶ Загрязнения или остатки моющих средств следует удалять незамедлительно.
- ▶ Очищать поверхности мягкой, слегка увлажненной в воде тряпкой — на металлических поверхностях ее следует двигать в направлении шлифования.
- ▶ Протереть насухо мягкой тряпкой.

12.2 Очистка камеры



Повреждение устройства из-за неправильного обращения!

Не сгибать датчик температуры и нагревательные элементы.

- ▶ Полностью удалять конденсат и частицы продуктов после каждой термообработки паром.
- ▶ Для сбора конденсата и частиц продуктов во время приготовления блюд под перфорированную емкость для термообработки или решетку поставить противень из нержавеющей стали.
- ▶ По возможности удалять загрязнения влажной тряпкой в еще теплой камере. Использовать только мягкую, увлажненную водой тряпку и затем протереть насухо мягкой тряпкой.

- ▶ Присохшие загрязнения легче удаляются, если перед очисткой включить прибор на 30 минут в режиме  и при температуре 80 °С. Подобным образом загрязнения размягчаются.
- ▶ При сильном загрязнении, например, после приготовления цыпленка, очистить холодную камеру с помощью жирорастворяющего аэрозольного или кремообразного чистящего средства.

12.3 Очистка дверцы прибора

- ▶ Дверцу прибора очищать мягкой, увлажненной в воде тряпкой.
- ▶ Протереть насухо мягкой тряпкой.

Снятие дверцы прибора



Опасность травмирования из-за движущихся деталей!

Следить за тем, чтобы никто не брался за шарниры дверцы. Дверца прибора тяжелая. Крепко держать дверцу прибора при снятии и установке обеими руками сбоку.

- ▶ Полностью открыть дверцу прибора.
- ▶ На обоих шарнирах **1** полностью откинуть вперед скобы **2**.
- ▶ Закрыть дверцу прибора до упора (ок. 30°).
- ▶ Извлечь дверцу прибора под наклоном вверх.

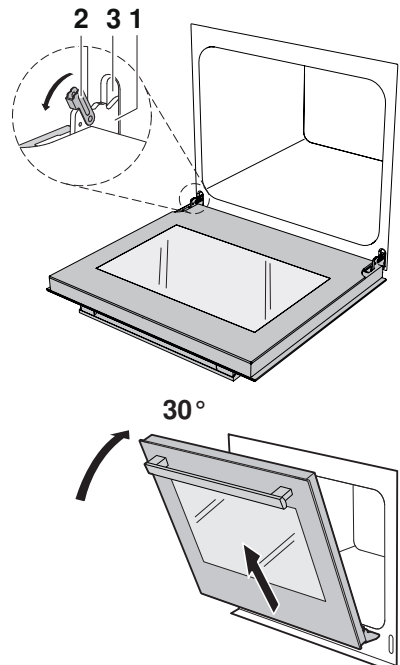

Установка дверцы прибора

- ▶ Вставить оба шарнира **1** спереди в отверстие **3**.
- ▶ Полностью открыть дверцу прибора и закрыть от себя скобы **2**.

12.4 Очистка уплотнения дверцы

- ▶ Очистить уплотнение дверцы мягким увлажненным в воде полотенцем; не применять чистящие средства.
- ▶ Протереть насухо мягким полотенцем.

12.5 Замена уплотнения дверцы

В целях обеспечения безопасности уплотнение дверцы должно быть заменено нашим сервисным центром.

12.6 Замена галогенной лампы

В целях обеспечения безопасности галогенная лампа должна быть заменена нашим сервисным центром.

12.7 Очистка принадлежностей и опорных решеток



Повреждение из-за неправильного обращения!

Не мыть емкость для воды в посудомоечной машине.

- Противень из нержавеющей стали, перфорированную емкость для термообработки, решетку и опорные решетки можно мыть в посудомоечной машине.
- Накипь в емкости для воды можно удалить обычным чистящим средством для очистки накипи (не средством для мытья посуды).
- ▶ Если вентиль емкости для воды подтекает, также удалить из него накипь.

Извлечение опорной решетки

- ▶ Гайку с накаткой **1** спереди у опорной решетки отвинтить против часовой стрелки.
- ▶ Снять опорную решетку **2** с винта, сдвинув ее немного вбок, и извлечь по направлению вперед.

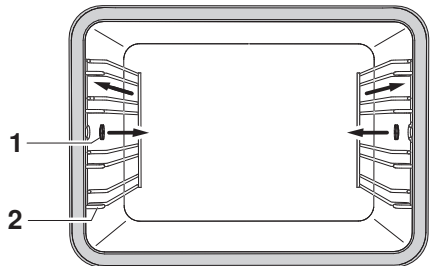

Установка опорных решеток

- ▶ Вставить опорные решетки в отверстия задней стенки камеры и уложить на винт. Гайку с накаткой закрутить по часовой стрелке до упора на винте.

12.8 Очистка от накипи

Принцип действия

При каждой генерации пара, в зависимости от жесткости воды (т. е. от содержания извести в воде), в парогенераторе образуется накипь.

Система в приборе автоматически распознает, когда необходима очистка от накипи, и информирует об этом.

– После нажатия сенсорной кнопки  и по окончании процесса термообработки на дисплее высвечивается:

Хотите выполнить очистку от накипи сейчас?
Этот процесс требует участия пользователя.



Мы рекомендуем немедленно проводить очистку от накипи при появлении соответствующего сообщения.

Если не проводить такую очистку в течение долгого времени, могут быть нарушены функции прибора или поврежден сам прибор.

Весь процесс удаления накипи продолжается ок. 45 минут.

Периодичность очистки от накипи

Периодичность очистки от накипи зависит от жесткости воды и частоты использования прибора. При готовке 4 раза в неделю по 30 минут в зависимости от жесткости воды очистка от накипи должна производиться следующим образом:

Жесткость воды	Очистка от накипи припл. через
Жесткая	5 месяцев
Средняя	8 месяцев
Мягкая	12 месяцев

Запрос оставшегося времени работы

Оставшееся время работы до следующего удаления накипи при приготовлении на пару можно узнать с помощью функции «Очистка прибора от накипи» в настройках пользователя.

Средство для удаления накипи

Средство Durgol Swiss Steamer



Повреждение прибора из-за неправильного средства для удаления накипи!

Для очистки от накипи применять исключительно средство Durgol Swiss Steamer.

Средство для удаления накипи содержит высокоэффективную кислоту. Немедленно удалять любые брызги с помощью воды. Соблюдать данные производителя моющего средства.



Места приобретения указаны в разделе «Принадлежности и запасные части» (см. страницу 77).



Средство Durgol Swiss Steamer разработано специально для этого прибора.

Обычные чистящие средства (для удаления накипи) не подходят, т. к. они содержат пенообразующие присадки или могут быть недостаточно эффективными.

При использовании другого средства для удаления накипи это средство может:

- попасть в камеру;
- не полностью удалить накипь с парогенератора;
- в крайнем случае повредить прибор.

Запуск очистки от накипи



Перед очисткой от накипи следует охладить прибор.

Достать из камеры принадлежности, посуду или другие предметы.

Оставайтесь рядом с прибором: Во время очистки от накипи необходимо залить средство для удаления накипи и опорожнить емкость для воды.

Во время процесса очистки от накипи дверца прибора должна быть закрыта.

Когда на дисплее появляется индикация «Хотите выполнить очистку от накипи сейчас? Этот процесс требует участия пользователя.»:

- ▶ выбрать «Да».
- ▶ На дисплее высвечивается: «Выполняется подготовка прибора к очистке от накипи.»



Если прозвучит звуковой сигнал и на дисплее высветится « Слишком большое остаточное тепло», прибор охлажден недостаточно, и процесс очистки от накипи не может быть запущен.

- ▶ Дать прибору остыть.
- ▶ Как только на дисплее появится соответствующее сообщение, в емкость для воды налить 0,5 л неразбавленного средства для удаления накипи, вставить емкость и выбрать ▶.
 - Начнется процесс очистки от накипи.
 - На дисплее высвечивается: «Выполняется очистка прибора от накипи.»



Прерывание после запуска по причинам безопасности невозможно.

Замена промывочной жидкости

- ▶ Как только на дисплее появится соответствующее сообщение, достать емкость для воды, слить промывочную жидкость и налить 1 л теплой воды.
- ▶ Установить на место емкость для воды.
 - Этап промывки автоматически запустится.
 - На дисплее высвечивается: «Выполняется промывка прибора.»
- ▶ При необходимости процесс повторить.







При последнем ополаскивании вода нагревается; поэтому дверца прибора может запотевать.

Завершение очистки от накипи

- ▶ Как только на дисплее появится соответствующее сообщение, достать емкость для воды, опорожнить и высушить.
- ▶ Если на дне камеры собралась жидкость, удалить ее мягкой тряпкой.
- ▶ Для подтверждения сообщения выбрать ✓.
 - На дисплее высвечивается: «Процесс очистки прибора от накипи успешно завершен.»
- ▶ Для подтверждения сообщения выбрать ✓.
 - Прибор снова готов к работе.



Если после очистки от накипи используются режимы работы , ,  или , то вода в емкости после окончания термообработки может быть слегка мутная. Это не влияет ни на качество приготовления, ни на вкус приготавливаемого продукта.

13 Самостоятельное устранение неполадок

13.1 Что делать, если ...

В этом разделе приведен перечень неисправностей, которые можно легко устранить самостоятельно, следуя инструкциям. Если на табло указана другая неисправность, или неисправность не поддается устранению, позвоните в сервисный центр.



Перед тем, как обратиться в сервисный центр, запишите, пожалуйста, полностью сообщение о неисправности.

Fxx/Exxx см. руководство по эксплуатации

FNxxxxx xxxxxx.

... прибор не работает

Возможная причина	Устранение
▪ Сработал предохранитель домашней электропроводки.	▶ Заменить предохранитель. ▶ Снова включить защитный автомат.
▪ Предохранитель срабатывает многократно.	▶ Обратиться в сервисный центр.
▪ Сбой в электроснабжении.	▶ Проверить электроснабжение.
▪ Включен демонстрационный режим.	Демонстрационный режим можно выключить только введя код безопасности. ▶ Обратиться в сервисный центр.
▪ Прибор неисправен.	▶ Обратиться в сервисный центр.

... не работает только освещение

Возможная причина	Устранение
▪ Галогенная лампа неисправна.	▶ Обратиться в сервисный центр.

... время приготовления кажется необычно длинным

Возможная причина	Устранение
▪ Прибор подключен только к одной фазе.	▶ Подключить прибор к двум фазам.

...при приготовлении блюд на гриле образуется сильный дым

Возможная причина	Устранение
▪ Блюда находятся слишком близко к нагревательным элементам.	▶ Проверить, соответствует ли выбранная подставка «EasyCook».
▪ Уровень гриля слишком высокий.	▶ Уменьшить уровень гриля.

...при приготовлении на пару не образуется заметный пар

Возможная причина	Устранение
▪ Температура внутри камеры выше 100 °С.	Устранения не требуется: Пар при температуре выше 100 °С является невидимым.

... панель управления запотекает

Возможная причина	Устранение
▪ Возникающий пар в режимах работы с подачей пара.	Кратковременное запотевание является нормальным. ▶ Перед закрытием дверцы прибора убедиться, что она плотно прилегает во всех местах. ▶ При сильном и длительном запотевании обратиться в сервисный центр.

... во время работы появляются шумы

Возможная причина	Устранение
▪ Рабочие шумы могут возникать в течение всей работы (шум при переключении и откачке воды).	Эти шумы являются нормальным явлением.

...часы показывают неправильное время

Возможная причина	Устранение
<ul style="list-style-type: none"> ▪ Сбои в ритме частоты электросети 	<ul style="list-style-type: none"> ▶ Выключить синхронизацию с сетью
<ul style="list-style-type: none"> ▪ При выключенной синхронизации с сетью встроенный тактовый генератор работает не точно 	<ul style="list-style-type: none"> ▶ Обратиться в сервисный центр.

... высвечивается на дисплее

FX/EXX см. руководство по эксплуатации
 ЗН XXX XXXXXX

Возможная причина	Устранение
<ul style="list-style-type: none"> ▪ Сообщение о неисправности может быть вызвано различными причинами. 	<ul style="list-style-type: none"> ▶ Подтвердить, что ознакомились с сообщением, нажав сенсорную кнопку . ▶ Отключить подачу электроэнергии примерно на 1 минуту. ▶ Снова включить электроэнергию. ▶ Если неисправность появится снова, записать полное сообщение об ошибке и заводской номер (см. заводскую табличку). ▶ Отключить электропитание. ▶ Обратиться в сервисный центр.

... высвечивается на дисплее

UX/EXX см. руководство по эксплуатации
 ЗН ХХХ ХХХХХХ

Возможная причина	Устранение
<ul style="list-style-type: none"> ▪ Сбой в электроснабжении. 	<ul style="list-style-type: none"> ▶ Подтвердить, что ознакомились с сообщением, нажав кнопку . ▶ Отключить подачу электроэнергии примерно на 1 минуту. ▶ Снова включить электроэнергию. ▶ Если неисправность появится снова, записать полное сообщение об ошибке и заводской номер (см. заводскую табличку). ▶ Отключить электропитание. ▶ Обратиться в сервисный центр.

... высвечивается на дисплее

 Остаточное тепло

Емкость с водой не вынимать.

Возможная причина	Устранение
<ul style="list-style-type: none"> ▪ Слишком высокая температура в парогенераторе. 	<ul style="list-style-type: none"> ▶ Дождаться охлаждения (это может занять до 30 минут). <p>В целях безопасности вода откачивается только после охлаждения до определенной температуры.</p> <p>Прибором можно пользоваться, несмотря на это.</p>

... высвечивается на дисплее

Не удалось выполнить очистку от накипи

Прибор не очищен от накипи.

Возможная причина	Устранение
<ul style="list-style-type: none">▪ Используется неподходящее средство для удаления накипи.	<ul style="list-style-type: none">▶ Выполнить заново очистку от накипи, используя указанное в инструкции средство.
<ul style="list-style-type: none">▪ Очистка от накипи выполнялась неправильно.	<ul style="list-style-type: none">▶ Если сообщение не исчезает после многократного удаления накипи, записать полное сообщение о неисправности и заводской номер (см. заводскую табличку).▶ Обратиться в сервисный центр.

13.2 После перебоя в электропитании:



Настройки пользователя сохраняются без изменений.

Кратковременный перебой в электропитании во время работы

- Текущая операция прибора будет прервана.
- После включения прибора на дисплее высвечивается: «Отказ электропитания. Работа прервана».
- ▶ Для квитирования сообщения выбрать ✓.
 - На дисплее появляется меню режимов работы.

Кратковременный перебой в электропитании во время очистки от накипи

- Процесс очистки от накипи прерывается.
- После включения прибора на дисплее высвечивается: «Отказ электропитания. Очистка от накипи продолжается.»
- ▶ Для квитирования сообщения выбрать ✓.
 - Процесс очистки от накипи продолжается.

Длительный перебой в электропитании

Вариант 1 *

* относится только к приборам, произведенным, начиная с марта 2016 г., или получившим обновление ПО.



После длительного перебоя в электропитании выполняется первый ввод в эксплуатацию. Для дальнейшей эксплуатации прибора необходимо заново настроить только время и язык; выполнение прочих настроек необязательно.

- Если выполнялась очистка от накипи: процесс очистки от накипи продолжается.

Вариант 2 **

** относится только к приборам, произведенным до февраля 2016 г. включительно.

После длительного перебоя в электропитании выполняется первый ввод в эксплуатацию. Для дальнейшей эксплуатации прибора необходимо заново настроить только время суток; выполнение прочих настроек необязательно.

- После включения прибора на дисплее высвечивается: «Отказ электропитания. Настроить время».
- ▶ Для подтверждения сообщения выбрать ✓.
 - На дисплее появляется меню «Часы» настроек пользователя.
- ▶ Выбрать , настроить время и подтвердить настройку.
 - На дисплее снова появится меню «Часы».
- ▶ Выбрать .
- На дисплее высвечивается: «Продолжить ввод в эксплуатацию?»
- ▶ Если необходимо изменить дополнительные настройки пользователя, выбрать «Да».
 - На дисплее появляется соответствующее меню настроек пользователя.
- ▶ Если не требуется изменять никаких других настроек пользователя, выбрать «Нет».
 - Прибор снова готов к работе.

- Если выполнялась очистка от накипи: процесс очистки от накипи продолжается.

14 Принадлежности и запасные части

Приведенные здесь принадлежности и запасные части можно заказать в дополнение к комплекту поставки прибора. Заказ платный, за исключением гарантийных случаев. При заказе необходимо указывать серию прибора и точные наименования принадлежностей или запасных частей.

14.1 Принадлежности

Противень из нержавеющей стали

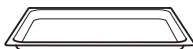

Емкость для термообработки, перфорированная

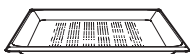

Решетка



Противень с покрытием DualEmail



Брошюра EasyCook



Книга кулинарных рецептов



14.2 Дополнительные принадлежности

Информация доступна по адресу:

www.vzug.com

14.3 Запасные части

Опорная решетка
слева/справа

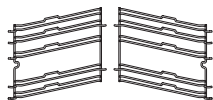

Гайка с накаткой



Крышка к емкости для воды

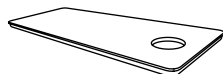

Емкость для воды

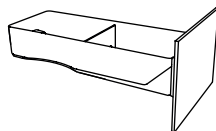

Средство для удаления
накипи Durgol Swiss Steamer



Средство для удаления накипи может быть также куплено в торговой сети.

15 Технические характеристики

Габаритные размеры

- ▶ См. руководство по монтажу

Подключение к электросети

- ▶ См. заводскую табличку 1

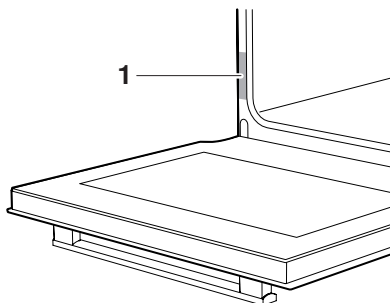

15.1 Указание для организаций по контролю

Класс энергетической эффективности по стандарту EN 50304/EN 60350 определяется при режимах работы  и .

Установка термоэлементов между дверцей прибора и уплотнением может привести к негерметичности и, таким образом, к неверным измерениям. Определение полезного объема по стандарту EN 50304/EN 60350 выполняется при снятых опорных решетках.

Общее указание

Максимальное загружаемое количество 3 кг

15.2 Измерение температуры

Температура внутри камеры измеряется согласно международному стандарту в пустой камере. Собственные измерения могут давать неточные результаты и не годятся для проверки точности температуры.

15.3 Технический паспорт изделия





Согласно Постановлению ЕС № 66/2014		
Товарный знак	–	V-ZUG Ltd
Вид прибора	–	Паровой шкаф
Обозначение модели	–	CSSE
Масса прибора	кг	44
Количество камер	–	1
Источник нагрева для каждой камеры	–	Электрический ток
Объем каждой камеры	л	55
Энергопотребление в обычном режиме ¹⁾	кВт/ цикл	0,7
Энергопотребление в режиме конвекции (обдув горячим воздухом)/циркуляционном режиме ²⁾	кВт/ цикл	0,63
Коэффициент энергетической эффективности каждой камеры ³⁾	–	80,8
Использованный метод измерения/расчета	–	IEC 60350

1) при нагреве стандартного количества загруженного в одну камеру продукта

2) при нагреве стандартного количества загруженного в одну камеру продукта

3) Методы измерения см. Постановление ЕС № 66/2014, Приложение II, глава 1

Экономия электроэнергии во время варки

В режимах работы  и  расходуется меньше энергии, чем в режимах  и .

- ▶ Избегать частого открывания дверцы прибора.
- ▶ При приготовлении gratin использовать остаточное тепло: начиная с продолжительности 30 минут прибор выключать за 5–10 минут до завершения режима работы.
- ▶ Разогреть камеру не дольше положенного.
- ▶ Разогреть камеру только в том случае, если от этого зависит результат приготовления или выпечки.

15.4 Система экономии электроэнергии в режиме ожидания

Во избежание чрезмерного расхода электроэнергии прибор оснащен системой экономии электроэнергии в режиме ожидания .



Наименьшего значения потребления электроэнергии можно достичь, выбрав настройку «Без отображения времени». Несмотря на систему экономии электроэнергии в состоянии покоя функции безопасности остаются в действии.

15.5 Ссылка на лицензию открытого программного обеспечения

Ваш прибор оснащен открытым ПО Newlib. Для данного ПО действуют условия лицензии согласно главе 4.1 (4.1.1-4.1.8; 4.1.9; 4.1.10; 4.1.14-4.1.16) прилагающегося документа с текстом лицензии об открытом ПО.

16 Алфавитный указатель

Символы

EasyCook	48
Группы продуктов	48
Wellness	46

А

Автоматическое выключение	56
---------------------------------	----

Б

Безопасность	13
Быстрый нагрев	27, 59
Автоматическое включение	59

В

Ввод в эксплуатацию	9, 14
версии программного обеспечения;	60
Верхний/нижний нагрев	22
Верхний/нижний нагрев влажный	26
Включение и выключение подачи пара	23
Время выключения прибора	56
Выдерживание	41

Г

Габаритные размеры	79
Галогенная лампа	64
Гигиена	47
Горячий воздух с нижним нагревом	24
Гриль	25
Гриль-циркуляция воздуха	25
Громкость	58

Д

Датчик температуры	18
Дверца прибора	
Очистка	63
Снятие	63
Демонстрационный режим	60
Демонтаж	13
Длительное время приготовления	70

Длительность	31
Для заметок	85
Дополнительные принадлежности	20, 77
Досрочное выключение	32

Ё

EasyCook	77
Единица измерения температуры	60
Емкость для воды	59
Автоматическое выдвижение	59
Наполнение	29
Опорожнение	37
Очистка	65
Емкость для термообработки	19

Ж

Жесткость воды	58
----------------------	----

З

Заводская табличка	79
Заводские настройки	61
заводской номер	60
Загружаемое количество	79
Запасные части	78
Звуковые сигналы	57

И

Индикация времени суток	57
Информация о приборе	60

К

Камера	
Измерение температуры	79
Очистка	62
Книга кулинарных рецептов	38, 77
Активация	38
Конструкция	16
Контрастность	56
Краткое руководство	88

л		Первый ввод в эксплуатацию	
Линия продукции	2	14
н		Перебой в электропитании	74
Наружная очистка	62	Перед первым вводом в эксплуатацию .	9
Настройка времени	55	Поддержка в горячем состоянии	47
Настройки пользователя	55	47
Обзор	55	Подключение к электросети	79
регулировка	55	79
Настройки режима работы	30	Подогрев тарелок	20
Изменение	31	Подставки	18
Контроль	31	Полезные советы	52
Неравномерное поджаривание		Послегарантийное обслуживание	87
.....	53	87
Нижний нагрев	18, 27	Правила безопасности	
Номер модели	2	Общие	7
номер модели;	60	Прерывание	
о		Изменение рецепта	42
Обдув влажным воздухом	26	Режим работы	32
Обдув горячим воздухом	22	Рецепты	40
Область применения	2	Создание собственного рецепта	42
Окончание	31	42
Опорная решетка	65	при эксплуатации прибора	
Очистка	65	Указания по технике безопасности..	8
Организации по контролю	79	Приготовление на пару	21
Освещение	59, 70	Принадлежности	19, 77
Отказ электропитания	74	Очистка	65
Отсрочка старта	31	Программы-фавориты	50
Очистка	62	запуск	50
Дверца прибора	63	изменение	51
Емкость для воды	65	Создание	50
Камера	62	удаление	51
Опорная решетка	65	Продление времени работы	35
Принадлежности	65	Продолжительность	
Уплотнение дверцы	64	Шаг рецепта	42
Очистка от накипи	66	Противень	19
Запуск	68	Профессиональная выпечка	44
не удалось выполнить процесс		р	
.....	74	Разогрев	54, 80
Этап промывки	69	Разогревание	24
очистка от накипи;		Режим работы	
время до следующего удаления на-		Выбор	29
кипи;	60	Изменение	33
п		Рецепты	38
Пауза	41	Длительность шага	42
		Изменение	43
		Копирование	43
		Необходимость действия	40

Преждевременное завершение ша- га	42
Прерывание	40
Создание собственного рецепта	40
Решетка.....	20

С

Сенсорные кнопки.....	17
сервисная поддержка пользователей;... 60	6
Символы	57
Синхронизация с сетью.....	87
Служба поддержки и сервисного об- служивания.....	40
Собственные рецепты.....	40
Создание.....	44
Удаление	72
Сообщения F и E.....	73
Сообщения U и E	81
Состояние покоя	67
Средство для удаления накипи	

Т

Tip and go	30, 59
Таймер.....	33
Теплый воздух с увлажнением	23
Технические вопросы	87
Технические характеристики	79
Техническое обслуживание.....	62
Тип.....	2

У

Удаление Программы-фавориты.....	51
Собственный рецепт.....	44
Указания по пользованию	9
Указания по технике безопасности Использование по назначению	9
Перед первым вводом в эксплуата- цию.....	9
Указательное сообщение.....	57
Упаковка	13
Уплотнение дверцы	

Замена.....	64
Очистка	64
Управление	28
Утилизация	13
Уход.....	62

Ф

Формат времени.....	57
---------------------	----

Ч

Часы	57
------------	----

Э

Экономия электроэнергии	54, 80
Экран запуска.....	56
Элементы управления и индикации..	16

Я

Язык	56
Яркость	56

17 Для заметок

18 Служба поддержки и сервисного обслуживания



В главе «Самостоятельное устранение неисправностей» можно получить ценные указания по устранению мелких неисправностей. Таким образом, необходимость в вызове сервисного техника отпадает, и появляется возможность сэкономить на связанных с этим затратах.

Информация о гарантии, предоставляемая компанией V-ZUG, содержится на сайте www.vzug.com → Сервисное обслуживание → Информация о гарантии. Просьба внимательно с ней ознакомиться.

Зарегистрировать свой прибор фирмы V-ZUG можно в Интернете на сайте www.vzug.com → Сервисное обслуживание → Регистрация гарантии. В случае возможных неполадок это позволит получить квалифицированную техническую поддержку в течение всего гарантийного срока. Для регистрации потребуется заводской номер (ЗН) и наименование прибора. Эти сведения находятся на заводской табличке прибора. Информация о приборе:

Заводской номер: _____ **Прибор:** _____

Эта информация должна быть всегда под рукой в случае обращения в сервисную службу компании V-ZUG. Спасибо.

► Открыть дверцу прибора.

– Заводская табличка находится слева на боковой стенке.

Заказ на ремонт

На сайте www.vzug.com → Сервисное обслуживание → Номер сервисной службы указан телефонный номер ближайшего к вам сервисного центра компании V-ZUG.

Технические вопросы, принадлежности, послегарантийное обслуживание

Сотрудники компании V-ZUG охотно помогут решить все организационные и технические вопросы, примут заказ на комплектующие и запасные части или проинформируют о новейших договорах на сервисное обслуживание.

Краткое руководство

Здесь приведен обзор важнейшей информации по управлению.





Регулировочная ручка – центральный элемент управления

- ▶ **Нажать** для включения прибора, а также выбора и подтверждения
- ▶ **Вращать** для настройки температуры и времени или для навигации в меню

Клавиши меню и задействования

Клавиши меню предусмотрены для выбора всевозможных опций приготовления и выполнения настроек пользователя. Их можно выбрать, нажав на соответствующую клавишу. Активное меню отображается на дисплее. Посредством регулировочной ручки можно выполнять управление и навигацию в меню; также возможно вызвать дополнительные подменю.

Функциональные клавиши обеспечивают прямой доступ к таким независимым функциям, как освещение  или выключение прибора .



J23009357-R05

V-ZUG Ltd

Industriestrasse 66, Postfach 59, CH-6301 Zug

info@vzug.com, www.vzug.com

