



Instruction manual Руководство по эксплуатации

Электрический
увлажнитель
воздуха

Electric
humidifier



Модели/Models:

THU UL 12

Цвета \ Colors *

(W) – белый цвет корпуса с элементами серого цвета / white case with gray elements

(BL) – черный цвет корпуса с элементами серого цвета / black case with gray elements

(VT) – белый цвет корпуса с элементами фиолетового цвета / white case with violet elements

(GN) – белый цвет корпуса с элементами зеленого цвета / white case with green elements

Outlook of devices, aslo colour scores can be revised without any special advance notices.

Производитель вправе менять внешний вид прибора и цветовую гамму прибора без специального уведомления.

* - Указано в дополнительной маркировке модели \ Specified in the additional marks of modes name

- Цвета для всего изделия и/или ряда его частей \ The colors for the whole unit and/or its parts

CONTENTS

1. Important information	2
2. Safeguards	3
3. Specification	4
4. Appliance description	4
5. List of parts	5
6. Filling the tank with water	5
7. Operation of the unit	6
8. Water softening filter cartridge	6
9. Cleaning and maintenance	6
10. Transportation and storage	7
11. Troubleshooting	7
12. Disposal	8

Dear customer!

Thank you for your good choice and purchase of a Timberk humidifier. It will serve you for a long time!

The humidifier increases relative air humidity in a room and stabilizes its microclimate, allowing to avoid harmful conditions of decreased humidity.

Please, read this instruction manual carefully prior to using the product!

1. IMPORTANT INFORMATION

The manufacturer reserves the right to make changes in the design, scope of delivery or product manufacturing process in order to improve its properties without any prior notice of the customer. The text and digital designations in this instruction manual may contain misprints.

If after reading the instruction manual you still have question as to the operation and use of the unit, contact the seller or the specialized service center for clarification. The product has a tag specifying all necessary technical data and other useful information about the unit.

Use this unit only for the purpose, listed in this manual.

The humidifier is intended to humidify room air. Comfortable conditions are provided at relative air humidity of 40 to 60%. Insufficient air humidity results in dehumidification of mucous membranes which in its turn is the cause of decrease in immunity, head ache, cracking of lips, "sandpaper" in the eyes, also enables development of infection and causes respiratory illnesses, fatigue, increased eye fatigue and worsening of attention concentration, and has negative effect on pets and indoor plants, and causes increased dust generation and electrostatic charging of synthetic fabrics.

2. SAFEGUARDS

Prior to using the humidifier please read this instruction manual carefully and keep it for future reference.

When using the unit, you need to follow a number of precautions. Improper operation as a result of ignoring precautions may harm health of the user and other people, as well as damage their property. The humidifier is intended to operate in living quarters provided specified operation conditions are observed. Inappropriate operation of the humidifier may cause situation, dangerous for people's lives and health.

The electrical unit must be supervised when in operation, especially if there are children nearby. The unit is not intended for use by people (including children) with reduced physical, sensory or mental capabilities, or lacking experience and knowledge, unless they have been given supervision or instruction as to the use of the unit by an individual responsible for their safety. Children should be supervised to ensure they do not play with the unit.

Do not use the unit for purposes not specified by this instruction manual.

The humidifier must not be used if its power cord or plug is damaged, as well as if the humidifier is inoperable, damaged upon falling down or due to other circumstances. The humidifier must be used only fully assembled.

To avoid being burned do not touch the humidifier's membrane when it is operating. The membrane gets very heated due to high membrane's oscillation frequency.



NOTE:

High-frequency oscillations of the ultrasonic humidifier membrane are not audible and are completely safe for people and pets.

To avoid electric shock, a damaged power supply unit must be replaced only in authorized service centers by qualified specialists. To avoid electric shock, do not place the power cord next to heating appliances and flammable or combustible substances.

To avoid injuries and property damage do not try to repair the humidifier by yourself. To repair the humidifier contact the manufacturer's authorized

service center.

Take the power cord out from an electric outlet in the following cases: prior to water discharge and filling of the tank; prior to cleaning and technical maintenance; prior to assembly/disassembly of humidifier's elements; prior to relocating the humidifier.

Install the humidifier on an even dry surface. Steam, coming out from the humidifier, can damage surfaces it comes into contact with. Do not install the humidifier on the floor, as well as in close vicinity to heating appliances, walls, furniture and other things.

The manufacturer and the seller are not responsible for damages, incurred due to improper location of the humidifier.

The humidifier should be installed on some sort of an elevation, for example, on a table, stand, etc.

It is forbidden to pour water into the humidifier through the atomizer.

Do not immerse the humidifier into water or other fluids.

Do not install the humidifier in the aisle or other places, where it can be pushed, tipped over, etc.

If you do not use the humidifier, disconnect it from the power line.

Do not lay the power cord under a carpet or other things. Place the humidifier so that you couldn't touch the power cord.

Do not use the humidifier in damp rooms. Excessive room humidity may cause water condensation on windows and furniture. If this is the case, turn off the humidifier.

Do not let foreign objects get into the humidifier.

Do not obstruct the humidifier's air intake and atomizer by foreign objects.

Do not sit, stand and put heavy objects on the humidifier.

To avoid damaging the humidifier, do not add essential oils, preservation agents, fragrances and other foreign admixtures into the water used for humidification. The manufacturer and the seller are not responsible for damage of the humidifier incurred as a result of failure to comply with this requirement.

When disconnecting the humidifier from the power line, do not pull the power cord and do not touch it with wet hands.

Make sure to take this information into consideration.

3. SPECIFICATION

Table 1

Technical specifications	Unit of measurement	Value
Humidification capacity	ml/h	360
Supply voltage	V/Hz	~220/50
Tank volume	l	5.3
Rated power consumption	W	30
Nominal current	A	0,15
Moisture protection class rating	-	IPX0
Electrical protection class rating	-	II
Appliance dimensions, mm	mm	326x173x310
Package dimensions, mm	mm	357x214x328
Net weight	kg	1,5
Gross weight	kg	2

The manufacturer reserves the right to change component parts of the product for various delivery batches without any prior notice (including components to be poured/filled in), not affecting the main technical parameters of the product or improving them, as well as not violating quality standards and statutory regulations, adopted within the country of manufacture/transit/sales, by such changes.

This can cause changes in the weight and overall dimensions of the product, but not more than by +/- 5-20% (subject to variation for different types of the product).

4. APPLIANCE DESCRIPTION

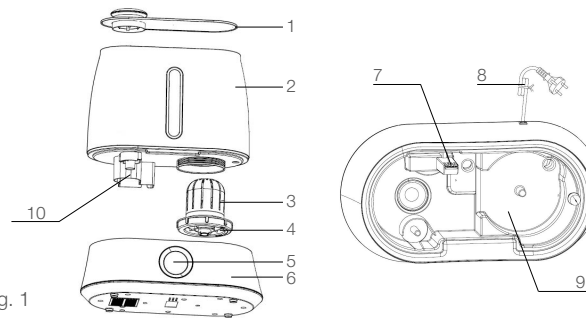

Fig. 1

1. Water tank cap with atomizer
2. Water tank
3. Water softening filter cartridge
4. Water tank cap with valve
5. Display
6. Base of the unit
7. Air vent
8. Power cord
9. Ultrasonic membrane
10. Water level sensor float

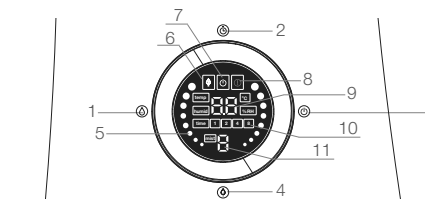

Fig. 2

1. Steam outflow intensity selector
2. Off timer setting button
3. On/Off button
4. Air ionizing on/off button
5. Steam outflow intensity indicator
6. Air ionizing activation indicator
7. Power indicator
8. No water indicator
9. Current level of humidity (HUMID)/temperature (TEMP)
10. Timer indicators: the unit will be switched off in 1h, 2h, 4h, 8h
11. Operation mode indicators

The display may show other indicators, depending on the unit's series. All indicators correspond to one or another operation mode (depending on user settings).

Other indicators may show up on the display, it depends on the unit's serial number. All indicators correspond to some or other operation mode (depending on user presets).

5. LIST OF PARTS

1. Air humidifier – 1 pc.
2. Instruction manual – 1 pc.
3. Warranty card – 1 pc.
4. Package – 1 pc.

6. FILLING THE TANK WITH WATER

1. Remove the water tank cap with the atomizer and then the water tank itself from the unit.
2. Take the tank handle and pull upwards.
3. Turn over the tank, unscrew the tank cap with the valve counterclockwise and fill it with water.
4. Screw the tank cap with the valve clockwise. Make sure that the tank cap is tightly secured.
5. Install the tank and the water tank cap with the atomizer back to the unit.



IMPORTANT!

To avoid electric shock, prior to disassembling the unit (removing the tank), disconnect the unit from the power line! Do not fill the tank with other liquids but tap water.

Different composition of liquids has harmful effect on internal parts and causes failures.

Do not fill the unit or the water tank with such additives as essential oils, fragrances, cleaning agents, chemical medical drugs, warm water (above 40°), etc.

Otherwise, the water tank and internal parts of the unit will be damaged and inoperable.

Do not fill water directly into the internal part of the unit or the atomizer.

Water inside the unit may cause failure of the unit.

Do not hit or throw the water tank. It may get damaged resulting in water leaks. Do not use the unit in case if the water tank is heavily hit.

Immediately contact the technical support service or the maintenance and repair station.

Every day fill the tank with fresh water and keep the unit clean.

7. OPERATION OF THE UNIT

Install the unit to a true vertical on an even and dry surface, then connect it to the power line, having filled the tank with water first.

Press the button «» and the unit will automatically start operating, and the display will show operation indicator, steam outflow intensity indicator, operation mode indicator and humidity/temperature value.

At the very beginning of operation, the atomizing level may appear unstable, which is caused by the temperature difference and water quality.

It takes some time for water to start turning into steam on the ultrasonic membrane. After 10-25 minutes the atomizing level will gradually stabilize.

To select the operation mode and change the steam outflow intensity press the button «» several times, the steam outflow intensity will be changed each time and shown on the display by indicators.

The display also shows the current humidity level and temperature.

The unit will be turned off if water is completely used up, at the same time the no water indicator «» will light up.

To continue operation of the unit, add water in accordance with the instructions (section 6 Filling the tank with water).

To set time for the off timer, press the button «» several times, at the same time the set off timer time will be shown on the display.

To activate/deactivate air ionizing function press the button «».

The ionizer generates negative ions (anions) and refreshes the room air. Anions reinforce the nervous and the blood-vascular systems, improve lungs performance and provide effective protection against respiratory illnesses (such as asthma and pneumonia). Anions clean air from dust and smoke.

To turn off the unit press the button «».



NOTE:

When using the humidifier, you may come across condensate generation on its upper part and objects next to it, including water accumulation, which is not a defect, but a feature of its operation. This feature may have several causes, listed in table 2 on page 7.

8. WATER SOFTENING FILTER CARTRIDGE

The unit's scope of delivery includes 1 filter cartridge with balls out of mineral stone, installed on the water tank cap with the valve, which features strong absorbing properties. The filter absorbs elements of heavy metals such as lead, chrome, mercury, zinc, etc. It decontaminates water and restores normal pH level.

Filter's life is 4-6 months, depending on the quality of water used and how often the unit is used.

If the white deposit appears on things around the humidifier when it is used, it may have the following causes:

1. Water used contains high amount of magnesium or calcium. You should use water that was preliminarily treated by a domestic water filter.
2. Residues of calcium and magnesium salts have accumulated inside the unit. You should clean inner parts of the unit.
3. Steam deposits suspended dust on a surface, contained in the air.
4. The water softening filter properties have deteriorated. You should replace the water softening filter.

9. CLEANING AND MAINTENANCE

Prior to cleaning the unit make sure the power supply's plug is disconnected from the outlet. Otherwise, it may cause electric shock.

Prior to cleaning wait until water, remaining in the unit's case, completely cools down, to avoid getting burned.

Use a damp and soft fabric to wipe the unit's external surface.

To avoid electric shock do not scratch or damage elements of the unit when cleaning.

When cleaning, do not use solvents, benzene, xylene, scrub brush, talc powder and other substances except for water.

Wipe off remains of water inside the unit's case under the tank using a damp and soft fabric.

To wipe off remains of water on small parts you can use a soft brush and then wipe them with a soft fabric again.

Clean the unit once or twice a week.

In case of dirt on the membrane, clean it with a brush.

Clean the unit once or twice a week.

Clean the water tank and the atomizer with clean water.

Clean the cover carefully and lightly, otherwise it may cause water leaks through the cover.

After removing water from the atomizer's surface clean it with a soft fabric.

Clean the unit's external surface with a damp and soft fabric.



IMPORTANT!

To avoid deformation or wear of working surfaces, resulting in decreased atomizing or other malfunctions, do not use metallic brushes, blades or talc powder to wipe the atomizer's surface.

The water tank may leak upon heavy impacts.

In case of water leakage, immediately stop using the unit and contact a service center.

To keep the unit dry, remove water after cleaning and make sure to dry the unit's case.

Make sure that there is no water left inside the unit's case.

Prior to a long break in using the unit, dry its surface and pack it into a plastic bag, then put it into a box.

Store the unit in a low-humidity room.

Storing the unit undried results in generation of mold

10. TRANSPORTATION AND STORAGE

1. When transporting, any possible impacts and movements of the package inside a vehicle must be avoided.

2. Handling symbols on the unit's package must be strictly observed when transporting and storing it.

3. Temperature requirements*	Transportation and storage	-30°C to +50°C
Humidity requirements*		15% to 85% (no condensate)

We are researching new technologies and constantly improving the quality of our products. Specifications, design and scope of delivery may be changed without any prior notice.

* Products must be stored in dry, ventilated storages at the temperature not lower than -30°C

10. TROUBLESHOOTING

In case of emergencies use troubleshooting methods, listed in Table 2, 3. If it is impossible to remedy problems by the listed methods, contact the manufacturer's service center.

Table 2

Problem	Possible cause	Remedy
Poor atomizing (insufficient capacity)	The unit is operating in the minimized mode (low atomizing frequency)	There is no problem. If you need to switch to the intensive mode of operation, press «  » button and select the necessary steam outflow intensity.
	The atomizer is clogged	Clean the atomizer
	Temperature of water in the tank is too low	Set maximum capacity. The humidifier's capacity will go up after a while.

Problem	Possible cause	Remedy
No atomizing	The power cord is poorly connected to the outlet	Connect the power cord into the outlet carefully
	The No water indicator is on (water in the tank is completely used up)	Add water into the tank
There is white deposit on objects around the humidifier (salts, separating out from water)	HLime deposits have formed on the membrane	Clean the humidifier's membrane with a special brush
	The water demineralization filter is exhausted	Clean the humidifier's membrane with a special brush. Replace the filter cartridge.
	The water used contains large amounts of calcium	Use softened water from a domestic filter
Difference between the current humidity level and hygrometer readings is too big	Dirt has accumulated inside the humidity sensor's air vent	Clean the humidity sensor's air vent. Humidity may vary even in one room depending on the unit's location and temperature
	The unit operates in places with environmental exposure, for example, it is located by a window	Install the unit in places with no environmental exposure
Steam has an unpleasant odor	Stale water is used	Clean the unit according to the cleaning and servicing instructions and fill the tank with fresh water
	Remains of stale water or waste have accumulated in the unit's case or the atomizer	
Condensate is formed on the upper part of the humidifier and on surrounding objects, when it is operating.	High humidification intensity is set.	Lower the humidification intensity with the help of «  » button.
	High room humidity and temperature	
Water appears next to the humidifier, when it is operating.	High humidification intensity is set.	Lower the humidification intensity with the help of «  » button.
	The water tank is loosely installed on the unit's base and there is a gap between them.	Turn on the unit and make sure the water tank is installed correctly and without any gaps with respect to the unit's base.
	Lime deposits have formed on the membrane and in grooves for water (in the unit's base).	Clean the unit according to the cleaning and servicing instructions.
Water appears next to the humidifier, when it is not operating.	The water tank is not leak proof.	Contact the manufacturer's authorized service center.

11. DISPOSAL

The humidifier's life is 2 years. At the end of life, the humidifier must be disposed in accordance with regulations, rules and method, effective in the disposal area.

СОДЕРЖАНИЕ

1. Важная информация	9
2. Правила безопасности	10
3. Технические характеристики	11
4. Описание прибора	11
5. Комплектация	12
6. Наполнение резервуара водой	12
7. Эксплуатация прибора	13
8. Фильтр-картридж для умягчения воды	13
9. Чистка и обслуживание прибора	14
10. Транспортировка и хранение	14
11. Поиск и устранение неисправностей	15
12. Утилизация	15
13. Информация о сертификации	16

Уважаемый покупатель!

Благодарим Вас за удачный выбор и приобретение увлажнителя воздуха Timberk. Он прослужит Вам долго.

Увлажнитель воздуха повышает относительную влажность воздуха в помещении и нормализует микроклимат, помогая избежать пагубных явлений пониженной влажности.

Просим вас внимательно ознакомиться с руководством по эксплуатации перед тем, как вы начнете эксплуатацию изделия!

1. ВАЖНАЯ ИНФОРМАЦИЯ

Производитель оставляет за собой право без предварительного уведомления покупателя вносить изменения в конструкцию, комплектацию или технологию изготовления изделия с целью улучшения его свойств. В тексте и цифровых обозначениях данного руководства могут быть допущены опечатки.

Если после прочтения руководства у Вас останутся вопросы по работе и эксплуатации прибора, обратитесь к продавцу или в специализированный сервисный центр для получения разъяснений. На изделии присутствует этикетка, на которой указаны все необходимые технические данные и другая полезная информация о приборе.

Используйте прибор только по назначению, указанному в данном руководстве.

Увлажнитель предназначен для увлажнения воздуха в помещении. Комфортные условия достигаются при относительной влажности воздуха от 40 до 60%. Недостаточная влажность воздуха приводит к высушиванию слизистых оболочек, что в свою очередь является причиной снижения иммунитета, головной боли, растрескивания губ, жжения в глазах, благоприятствует развитию инфекции и заболеваниям дыхательных путей, вызывает утомление, приводит к повышенной усталости глаз и ухудшению концентрации внимания, отрицательно влияет на состояние домашних животных и комнатных растений, приводит к усилению пылеобразования, повышению электростатического заряда синтетических тканей.

2. ПРАВИЛА БЕЗОПАСНОСТИ

Перед вводом в эксплуатацию увлажнителя внимательно изучите данное руководство по эксплуатации и храните его для дальнейшего использования.

При использовании прибора, необходимо соблюдать ряд мер предосторожности. Неправильная эксплуатация в силу игнорирования мер предосторожности может привести к причинению вреда здоровью пользователя и других людей, а также нанесению ущерба их имуществу. Увлажнитель предназначен для работы в жилых помещениях с соблюдением указанных условий эксплуатации. Использование увлажнителя не по назначению может создавать ситуации, опасные для жизни и здоровья людей.

Электроприбор должен находиться под наблюдением во время его эксплуатации, особенно, если неподалёку от него находятся дети. Устройство не предназначено для использования лицами (включая детей) с ограниченными физическими, сенсорными или умственными возможностями, обладающими недостаточным опытом и знаниями, если они не находятся под наблюдением и не получили инструкций по использованию устройства от лица, ответственного за их безопасность. Необходимо следить, чтобы дети не играли с устройством.

Не используйте устройство, в целях, непредусмотренных этим руководством по эксплуатации.

Не допускается эксплуатировать увлажнитель, если его сетевой шнур или штепсельная вилка имеют повреждения, а также, если увлажнитель неисправен, поврежден при падении или при других обстоятельствах. Увлажнитель должен эксплуатироваться только в полностью собранном виде.

Во избежание ожога при работающем увлажнителе не прикасайтесь к мембране увлажнителя. Из-за высокой частоты колебаний мембрана сильно нагревается.



ПРИМЕЧАНИЕ:

Высокочастотные колебания мембраны ультразвукового увлажнителя не слышны и совершенно безопасны для людей и домашних животных.

Во избежание опасности поражения электрическим током, поврежденный сетевой шнур должен меняться только в авторизованных сервисных центрах квалифицированными специалистами. Во избежание опасности поражения электрическим током не размещайте сетевой шнур рядом с нагревательными приборами и легковоспламеняющимися или горючими веществами.

Во избежание травм и повреждения имущества не пытайтесь самостоятельно ремонтировать увлажнитель. Для ремонта увлажнителя обратитесь в авторизованный сервисный центр производителя.

Вынимайте штепсельную вилку увлажнителя из сетевой розетки в следующих случаях: перед сливом или заправкой резервуара водой; перед чистой и техническим обслуживанием; перед монтажом/демонтажем элементов увлажнителя; перед перемещением увлажнителя на другое место.

Устанавливайте увлажнитель на ровной сухой поверхности. Выходящий из увлажнителя пар может повредить поверхности, на которые он попадает. Не устанавливайте увлажнитель на пол, а также в непосредственной близости от отопительных приборов, стен, мебели и других предметов.

За повреждения, полученные из-за неправильного расположения увлажнителя, изготовитель и продавец ответственности не несут.

Увлажнитель следует установить на каком-либо возвышении, например, на столе, тумбе и т.п., на расстоянии не менее 60 см от пола и не менее 10 см от стены.

Не допускается заливать в увлажнитель воду через распылитель.

Не погружайте увлажнитель в воду или другие жидкости.

Не устанавливайте увлажнитель на проходе или в других местах, где его могут задеть, опрокинуть и т.п.

Если увлажнитель не используется, отключите его от сети электропитания.

Не прокладывайте сетевой шнур под ковром или другими предметами. Расположите увлажнитель так, чтобы случайно не задеть сетевой шнур.

Не используйте увлажнитель во влажных помещениях, чрезмерная влажность в помещении может привести к конденсации воды на окнах и предметах мебели. В данном случае увлажнитель необходимо выключить.

Не допускайте попадания в увлажнитель посторонних предметов.

Не загромождайте посторонними предметами воздухозаборное отверстие и распылитель увлажнителя.

Не садитесь, не вставайте и не ставьте тяжелые предметы на увлажнитель.

Во избежание повреждения увлажнителя не добавляйте в используемую для увлажнения воду эфирные масла, консервирующие добавки, ароматизаторы и другие посторонние примеси. За повреждения увлажнителя, полученные из-за невыполнения данного требования, изготовитель и продавец ответственности не несут.

При отключении увлажнителя от сети электропитания не тяните за сетевой шнур и не дотрагивайтесь до него влажными руками.

Обязательно примите к сведению эту информацию.

3. ТЕХНИЧЕСКИЕ ХАРАКТЕРИСТИКИ

Таблица 1

Технические характеристики	Единица измерения	Значение
Производительность по увлажнению	мл/ч	360
Номинальное напряжение питания	В/Гц	~220/50
Объем бака	л	5,3
Номинальная потребляемая мощность	Вт	30
Номинальный ток	А	0,15
Степень защиты	-	IPX0
Класс электрозащиты	-	II
Размеры прибора	мм	326x173x310
Размеры упаковки	мм	357x214x328
Вес нетто	кг	1,5
Вес брутто	кг	2

Производитель оставляет за собой право для разных партий поставок без предварительного уведомления изменять комплектующие части изделия (включая заливаемые \ засыпаемые составляющие), не влияя при этом на основные технические параметры изделия или улучшая их, а также не нарушая изменениями принятые на территории страны производства \ транзита \ реализации стандарты качества и нормы законодательства.

Это может повлечь за собой изменение веса и габаритов изделия, но не более чем на +/- 5-20% (могут отличаться для разного вида изделий).

4. ОПИСАНИЕ ПРИБОРА



Рис. 1

1. Крышка резервуара для воды с распылителем
2. Резервуар для воды
3. Фильтр-картридж для умягчения воды
4. Крышка резервуара для воды с клапаном
5. Дисплей
6. Основание прибора
7. Вентиляционное отверстие
8. Сетевой шнур
9. Ультразвуковая мембрана
10. Поплавок датчика уровня воды

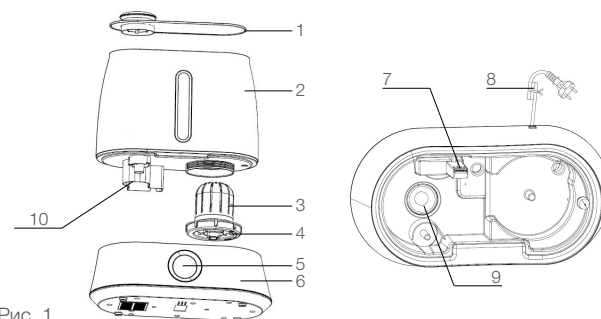

Рис. 2

1. Кнопка выбора интенсивности выхода пара
2. Кнопка установки таймера на отключение прибора
3. Кнопка включения/выключения прибора
4. Кнопка включения/выключения функции ионизации воздуха
5. Индикаторы интенсивности выхода пара
6. Индикатор включения функции ионизации воздуха
7. Индикатор работы прибора
8. Индикатор отсутствия воды
9. Значение текущего уровня влажности (HUMID)/температуры (TEMP)
10. Индикаторы таймера: отключение прибора через 1ч, 2ч, 4ч, 8ч
11. Индикаторы режима работы прибора

На дисплее могут отражаться другие индикаторы, это зависит от серии выпуска прибора. Все индикаторы соответствуют тому или иному режиму работы (в зависимости от установок пользователя).

5. КОМПЛЕКТАЦИЯ

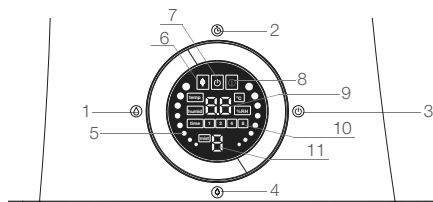
1. Увлажнитель воздуха – 1 шт.
2. Руководство по эксплуатации – 1 шт.
3. Гарантийный талон – 1 шт.
4. Упаковка – 1 шт.

6. НАПОЛНЕНИЕ РЕЗЕРВУАРА ВОДОЙ

1. Снимите крышку резервуара для воды с распылителем, а затем резервуар для воды с устройства
2. Возьмитесь за ручку резервуара и потяните его вверх
3. Переверните резервуар, открутите крышку резервуара с клапаном против часовой стрелки и наполните его водой.
4. Плотно закрутите крышку резервуара с клапаном по часовой стрелке. Убедитесь в плотной фиксации крышки резервуара.
5. Установите резервуар и крышку резервуара для воды с распылителем на прибор.



ВНИМАНИЕ!

Во избежание поражения электрическим током, перед тем, как разбирать прибор (снимать резервуар), отключите прибор от электросети! Не наполняйте резервуар иными жидкостями, за исключением водопроводной воды.

Другой состав жидкостей оказывает вредное воздействие на внутренние детали и приводит к неисправности.

Не наполняйте устройство или резервуар для воды такими добавками как эфирное масло, ароматизирующее вещество, моющее средство, химические лекарственные препараты, теплая вода (свыше 40°) и т. д.

В противном случае резервуар для воды и внутренние детали устройства повредятся и придут в неисправность.

Не заливайте воду непосредственно во внутреннюю часть устройства или распылитель.

Наличие воды внутри устройства может привести к неисправности прибора.



ВНИМАНИЕ!

Не ударяйте и не бросайте резервуар для воды. Он может повредиться, что приведет к утечке воды. Не используйте устройство в случае сильного удара резервуара.

Немедленно обратитесь в службу технического обслуживания или пункт технического обслуживания и ремонта.

Каждый день наполняйте резервуар чистой водой и содержите прибор в чистоте.

7. ЭКСПЛУАТАЦИЯ ПРИБОРА

Установите прибор строго вертикально на ровную сухую поверхность, после чего подключите прибор к электросети, предварительно наполнив резервуар водой.

Нажмите кнопку «», устройство автоматически начнет работать, и на экране отобразится индикатор работы прибора, индикатор интенсивности выхода пара, индикатор режима работы и значение влажности/температуры.

В самом начале работы уровень распыления может оказаться нестабильным, что вызвано разностью температуры и качеством воды.

Потребуется некоторое время для того, чтобы на ультразвуковой мембране произошло преобразование воды в пар и этот процесс стабилизировался. Через 10–25 минут работы уровень распыления постепенно стабилизируется.

Для того, чтобы выбрать режим работы и изменить интенсивность выхода пара нажмите кнопку «» несколько раз, интенсивность выхода пара будет меняться, при этом интенсивность выхода пара будет отражаться индикаторами на дисплее.

Дисплей также отражает текущий уровень влажности и текущую температуру.

При полном использовании воды из резервуара прибор отключится, при этом загорится индикатор отсутствия воды «».

Для дальнейшего использования устройства, добавьте воды в соответ-

ствии с инструкциями (п.6 «Наполнение резервуара водой»).

Для установки времени таймера на отключение прибора нажмите кнопку «» несколько раз, при этом установленное значение времени таймера до отключения прибора будет отражаться на дисплее.

Для включения/выключения функции ионизации воздуха нажмите кнопку «».

Ионизатор генерирует отрицательно заряженные ионы (анионы) и освежает воздух в помещении. Анионы укрепляют нервную и кровеносную системы, улучшают деятельность легких и служат эффективной защитой от респираторных заболеваний (таких как астма и пневмония). Анионы очищают воздух от пыли и дыма.

Для выключения прибора нажмите кнопку «».



ПРИМЕЧАНИЕ:

При эксплуатации увлажнителя воздуха, вы можете столкнуться с образованием конденсата на его верхней части и на предметах рядом с ним, в том числе и скапливание воды, что не является дефектом, а является особенностью работы увлажнителя воздуха. Данная особенность может быть обусловлена некоторыми причинами, указанными в таблице на стр. 14.

8. ФИЛЬТР-КАРТРИДЖ ДЛЯ УМЯГЧЕНИЯ ВОДЫ

В комплект прибора входит 1 фильтр-картридж, установленный на крышке резервуара для воды с клапаном, с шариками из минерального камня, который обладает сильными абсорбирующими свойствами. Фильтр впитывает элементы тяжелых металлов, таких как свинец, хром, ртуть, цинк и т.д. Обеззараживает воду и восстанавливает нормальную кислотность (РН).

Срок службы фильтра составляет 4-6 месяцев, в зависимости от качества используемой воды и частоты использования прибора.

Если при использовании увлажнителя на предметах вокруг увлажнителя появился белый налет, это может быть следствием следующих причин:

1. Вода, которая используется, содержит большое количество магния или кальция. Следует использовать воду, предварительно очищенную с помощью бытового фильтра для воды.
2. Остатки солей кальция и магния накопились во внутренней части прибора. Необходимо очистить внутренние части прибора.
3. Пар осаживает на поверхность взвеси пыли, находящиеся в воздухе.
4. Ухудшились свойства фильтра для умягчения воды. Необходимо заменить фильтр для умягчения воды.

9. ЧИСТКА И ОБСЛУЖИВАНИЕ ПРИБОРА

Перед началом чистки устройства убедитесь в том, что вилка отключена от розетки. В противном случае, это может привести к поражению электрическим током.

Перед началом чистки дождитесь полного охлаждения воды в основании прибора, чтобы не обжечь руки.

Для протирки внешней поверхности устройства используйте влажную и мягкую ткань.

Во избежание поражения электрическим током не царапайте и не повреждайте при чистке элементы устройства.

Не используйте при чистке прибора растворитель, бензин, диметилбензол, жесткую щётку, тальковую пудру и другие вещества, кроме воды.

Вытрите остатки воды внутри основания прибора под резервуаром влажной и мягкой тканью.

Для удаления остатков воды на мелких деталях можно воспользоваться щеткой, а затем протереть их снова мягкой тканью.

Проводите чистку устройства один или два раза в неделю.

При образовании грязи на мембране, очистите её с помощью щётки.

Проводите чистку устройства один или два раза в неделю.

Промойте резервуар для воды и распылитель чистой водой.

Крышку промывайте аккуратно и без усилий, в противном случае это приведет к протечке воды через крышку.

После удаления остатков воды с поверхности распылителя протрите его мягкой тканью.

Очистите внешнюю поверхность устройства влажной и мягкой тканью.



ВНИМАНИЕ!

Во избежание деформации и стирания рабочих поверхностей, ведущих к снижению уровня распыления или другим неисправностям, не пользуйтесь металлическими щетками, лезвиями или тальковой пудрой для протирания поверхности распылителя.

При сильных ударах резервуар для воды может протекать.

При появлении утечки воды незамедлительно прекратите работу устройства и обратитесь в сервисный центр.

Для поддержания прибора в сухом состоянии удалите воду после очистки и обязательно просушите резервуар для воды и корпус устройства.

Убедитесь в том, что внутри резервуара для воды и корпуса устройства не осталось воды.

Перед длительной паузой в использовании прибора просушите резервуар и поверхности устройства, установите резервуар в корпус прибора и упакуйте увлажнитель в пластиковый пакет, а затем в коробку.

Храните прибор в помещении с низкой влажностью.

Хранение устройства в непросушенном состоянии приводит к появлению плесени.

10. ТРАНСПОРТИРОВКА И ХРАНЕНИЕ

1. При транспортировании должны быть исключены любые возможные удары и перемещения упаковки внутри транспортного средства.
2. При транспортировке и хранении должны строго соблюдаться требования манипуляционных знаков на упаковке прибора.

3. Температурные требования*	Транспортировка и хранение	От -30° до +50°
Требования к влажности*		От 15% до 85% (нет конденсата)

* Продукция должна храниться в сухих, проветриваемых складских помещениях при температуре не ниже -30°



Мы изучаем новые технологии и постоянно улучшаем качество нашей продукции. Технические характеристики, конструкция и комплектация могут быть изменены без предварительного уведомления.

11. ПОИСК И УСТРАНЕНИЕ НЕИСПРАВНОСТЕЙ

В случае возникновения аварийных ситуаций обратитесь к способам устранения неисправностей, указанным в таблице 2. В случае невозможности решения проблем указанными способами обратитесь в сервисный центр производителя.

Таблица 2

Неисправность	Возможная причина	Метод устранения
Слабое распыление (недостаточная производительность)	Устройство работает с низкой интенсивностью увлажнения	Неисправность отсутствует. При необходимости увеличения интенсивности выхода пара нажмите кнопку «  » несколько раз и выберите необходимую интенсивность выхода пара
	Засорился распылитель	Очистите распылитель
	Слишком низкая температура воды в резервуаре	Задать максимальную интенсивность выхода пара. Через некоторое время производительность увлажнителя повысится
Отсутствует распыление	Плохо вставлена вилка в розетку	Аккуратно вставьте вилку прибора в розетку
	Горит индикатор отсутствия воды (полностью израсходована вода в резервуаре)	Добавьте воды в резервуар
На предметах вокруг увлажнителя появился белый налет (соли, выделяющиеся из воды)	На мембране образовались известковые отложения	Почистите мембрану увлажнителя специальной кисточкой
	Израсходован ресурс фильтра для деминерализации воды	Почистите мембрану увлажнителя специальной кисточкой. Замените фильтр - картридж
	В используемой воде большое содержание кальция и магния	Используйте смягченную воду из бытового фильтра

Неисправность	Возможная причина	Метод устранения
Разность между уровнем текущей влажности и показаниями гигрометра слишком велика	Внутри воздушного отверстия датчика влажности скопилась грязь	Очистите воздушное отверстие датчика влажности. Даже в одном помещении влажность может быть разной в зависимости от месторасположения прибора и температуры
	Устройство работает в местах, где имеется воздействие окружающей среды, например, находится рядом с окном	Устанавливайте устройство в местах, где отсутствуют воздействия окружающей среды
Пар имеет неприятный запах	Используется несвежая вода	Проведите очистку устройства в соответствии с инструкциями по очистке и обслуживанию и наполните свежей водой
	В основании прибора или распылителя скопились остатки несвежей воды или мусор	
Во время работы увлажнителя образуется конденсат на верхней части увлажнителя и на предметах рядом с ним.	Установлена высокая интенсивность увлажнения.	Уменьшите интенсивность увлажнения с помощью кнопки «  ».
	Высокая влажность и температура в помещении.	
Во время работы увлажнителя появляется вода рядом с ним.	Установлена высокая интенсивность увлажнения.	Уменьшите интенсивность увлажнения с помощью кнопки «  ».
	Резервуар для воды не плотно установлен на основании прибора и между ними имеется зазор.	Выключите прибор и убедитесь, что резервуар для воды установлен правильно и без зазоров по отношению к основанию прибора.
	На мембране и в канавках для воды (в основании прибора) образовались известковые отложения.	Проведите очистку устройства в соответствии с инструкцией по очистке и обслуживанию.
Когда увлажнитель не работает, появляется вода рядом с ним.	Ёмкость для воды не герметична.	Обратитесь в авторизованный сервисный центр производителя.

12. УТИЛИЗАЦИЯ

Срок службы увлажнителя 2 года. По истечении срока службы увлажнитель должен подвергаться утилизации в соответствии с нормами, правилами и способами, действующими в месте утилизации.

13. ИНФОРМАЦИЯ О СЕРТИФИКАЦИИ

Изделие соответствует директиве ЕЕС 89/336, касающейся электромагнитного оборудования

Гарантируется безотказная работа изделия в соответствии со сроками, указанными в гарантийном талоне. Обязательно ознакомьтесь с условиями гарантии и требуйте от продавца правильного и четкого заполнения гарантийного талона.

Гарантийный талон вложен в упаковку изделия

Timberk снимает с себя любую ответственность за возможный вред, прямо или косвенно нанесенный продукцией Timberk людям, домашним животным, имуществу в случае, если это произошло в результате несоблюдения правил и условий эксплуатации, установки изделия, умысленных или неосторожных действий потребителя или третьих лиц.

Товар сертифицирован на территории России органом по сертификации: рег. № РОСС RU.0001.11AB71

ПРОДУКЦИИ ООО «ОПТИМАТЕСТ».

Фактический адрес: 123308, г. Москва, ул. Мневники, д. 3, корп. 1, оф. 323; Юридический адрес: 115162, г. Москва, Павла Андреева ул., дом №28, корпус 4, тел. +7 495 6044266, факс +7 495 6044266

Орган по сертификации может обновляться ежегодно. При отсутствии копии нового сертификата в коробке, спрашивайте копию у продавца

Товар соответствует требованиям нормативных документов:

ГОСТ Р 52161.2.30-2007

ГОСТ Р 51318.14.1-2006 р.4

ГОСТ Р 51318.14.2-2006 р.5,7

ГОСТ Р 51317.3.3-2008

ГОСТ Р 51317.3.2-2006 р.6,7

№ сертификата: RU C-IL.AB71.B.00081

Срок действия: с 05.07.2012 до 04.07.2015

Изготовитель*:

«Тимберк Хоум Хиатинг Эпплаенсис Компани» Хамасгер стрит, 10, Эй-лат, Израиль 88000

Телефон/факс +972-8-637-88-311

Импортер*:

ООО «КлиматКомфорт»

Адрес: РФ, 111024, г. Москва, ул. 5-я Кабельная, д.2Б, стр. 1

телефон: +7 499 653 7356

По вопросам сервисной поддержки приобретённого товара просьба обращаться:

ООО «Авангард Холго»

Адрес: РФ, 125195, г. Москва, Ленинградское шоссе, д. 57, стр.12

Телефон: +7 495 627 52 85

Серийный номер изделия, месяц и год изготовления указаны в составе ID LINE кода изделия, наклеенного на изделие и/или упаковку изделия. Месяц и последние цифры года внутри кода расположены после знака тире в указанном порядке.

* Данные могут быть изменены в связи со сменой производителя, продавца, производственного филиала и/или импортера в РФ и/или страны ЕТС. Актуальную информацию Вы можете получить из содержания действующего на момент продажи сертификата соответствия, а также из данных этикетки, которой маркируется упаковка изделия до даты последующей продажи дистрибьютором на территории РФ или стран ЕТС.

www.btpart.ru

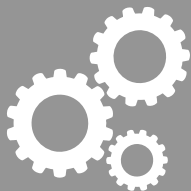

Все расходные материалы для продукции Timberk вы можете приобрести на сайте www.btpart.ru

Уважаемый покупатель!

Timberk предоставляет Вам специальный сервис в рамках программы клиентской поддержки. Теперь Вы всегда сможете заказать и оформить доставку на запасные части и расходные материалы, необходимые для оптимальной, качественной работы техники Timberk в течение всего срока службы на едином портале www.btpart.ru.

Всю информацию о работе портала Вы также всегда сможете увидеть на сайте www.timberk.com. Мы искренне надеемся, что этот уникальный дополнительный сервис поможет вам сделать жизнь с Timberk еще удобнее!



**Руководство по эксплуатации
техники Timberk написано
на английском языке и
переведено на русский язык.**



RU



BY

В целях информирования покупателей техники Timberk, мы дополнительно сообщаем, что русский является государственным языком в следующих государствах:

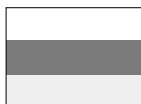

OS

- в Российской Федерации
- в Республике Беларусь наряду с белорусским языком
- в частично признанной Южной Осетии наряду с осетинским языком



KZ

Русский язык является официальным языком (во всех случаях другой язык или другие языки выступают как государственный или второй официальный) в следующих государствах и на территориях:



AK



KG

- в Республике Казахстан
- в Киргизской Республике
- в административных единицах Украины, где доля носителей русского языка составляет более 10%, при соответствующем решении местных советов
- в Автономной Республике Крым



UA



TJ

В Республике Таджикистан русский язык признан по Конституции языком межнационального общения.



CIS

Официальным языком международной организации Содружество Независимых Государств (СНГ) является русский язык.



Если вы заметили ошибку в руководстве, пожалуйста, сообщите нам об этом, связавшись с нами по электронной почте, указанной на сайте www.timberk.com

If you found any mistake in this manual please let us know by email listed on www.timberk.com



timberk
УМНЫЙ ВЫБОР

www.timberk.com



AB71