

Руководство по эксплуатации



THOMSON

Телевизор цветного изображения
с жидкокристаллическим экраном
со светодиодной подсветкой

Модель:

T32E53DU

T40E53DHU

T42E53DHU



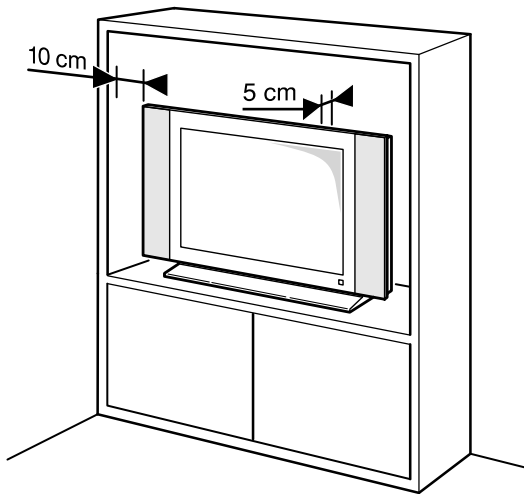
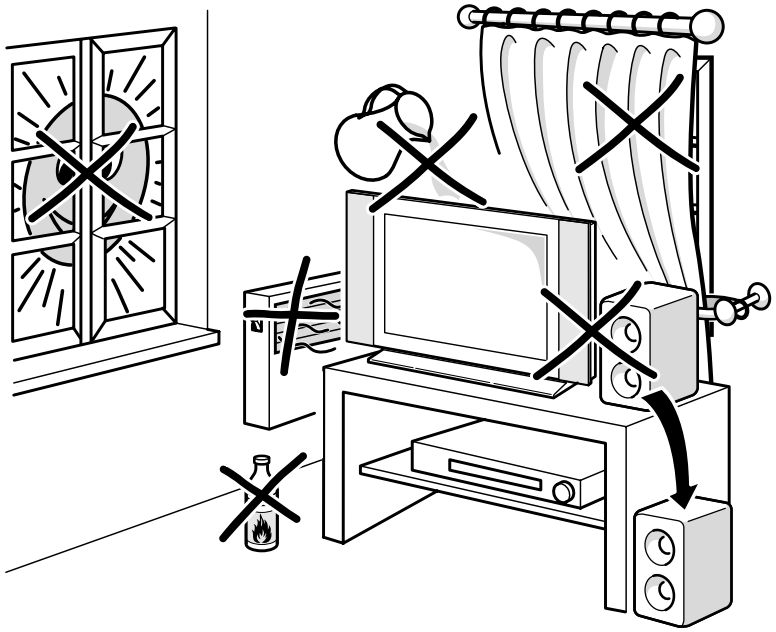

Table of Contents

Chapter 1: Introduction

Precautions	3
Product	3
Power and Plug	3
Power Cord and Signal Cable	3
Use Environment	3
Cleaning	3
Hanging the TV Set on the Wall	3
Important Information	3
Buttons on the TV	4
Sockets	4
Remote Control Functions	7

Chapter 2: General Operation

Switching on	8
Switching off	8
Initial Set-up	9
Using Menu System	9
Language Selection	9
Automatic Channel Set-up	10
Automatic Update	10
Analogue Manual Scan	10
Antenna digital manual install	10
Clean Channel List	10

Chapter 3: Advanced Functions

Adjusting the Picture	11
Adjusting the Sound	11
PAP Function	12
Using the Lock Function	12
Setting the Timer	12
Special Functions	13
Media Functions	16

Chapter 4: Other Information

Troubleshooting	17
------------------------------	----

Precautions

Read all of the instructions before operating the set. Keep these instructions well for future use.

Product

- Do not block or cover the ventilation openings on the back cover.
- Do not push objects of any kind into this unit through the cabinet slots as they could touch current carrying parts or short-circuit parts, resulting in fire, electric shock, or damage to the unit.
- Do not attempt to open the cabinet as this may cause damage. There are no parts inside you can service by yourself. Refer all servicing to qualified personnel.
- Do not touch the screen surface with fingers as this may scratch or mark the TV screen.
- Do not impact the TV screen with hard pressure as this may damage the TV screen severely.
- The appliance is not intended for use by young children or infirm persons without supervision. Young children should be supervised to ensure that they do not play with the appliance.

Power and Plug

- Unplug the set under the following conditions:
 - If the set will not be used for a long period of time.
 - If the power cord or the power outlet/plug is damaged.
 - Follow the instructions to install and adjust the product. Adjust those controls that are covered in these operating instructions as improper adjustment of other controls may result in damage. If this happens, unplug the set and refer to the service personnel.
 - If the set is subject to impact or has been dropped to have the cabinet damaged.
- Where the mains plug or an appliance coupler is used as disconnect device, the disconnect device shall remain readily operable.

Power Cord and Signal Cable

- Do not allow anything to rest on or roll over the power cord and the signal cable.
- Protect the power cord and the signal cable from being trampled.
- Do not overload the power cord or the power outlet.
- Do not expose the power cord and the signal cable to moisture.

Use Environment

- Do not place the set on an unstable cart, stand, or table.
- Place the set on a place that allows good ventilation.
- Do not use the set near damp, and cold areas. Protect the set from overheating.

- Keep the set away from direct sunlight.
- The set shall not be exposed to dripps or splashes and no objects filled with liquids, such as vases, shall be placed on the set.
- Do not use the set in dusty environments.

Cleaning

- Dust the set by wiping the screen and the cabinet with a soft, clean cloth or some special liquid cleaner.
- Do not apply excessive force to the screen when cleaning.
- Do not use water or other chemical cleaners to clean the screen as this may damage the surface of the TV screen.

Hanging the TV Set on the Wall

Warning: This operation requires two people.

To ensure a safe installation, observe the following safety notes:

- Check that the wall can support the weight of the TV set and wall mount assembly.
- Follow the mounting instructions provided with the wall mount.
- The TV set must be installed on a vertical wall.
- Make sure to use only screws suitable for the material of the wall.
- Make sure that the TV set cables are placed so that there is not danger of tripping over them.

All other safety instructions about our TV sets are also applicable here. Wall Mount Bracket not included.

Important Information

If a television is not positioned in a sufficiently stable location, it can be potentially hazardous due to falling. Many injuries, particularly to children, can be avoided by taking simple precautions such as:

- Using cabinets or stands recommended by the manufacturer of the television.
- Only using furniture that can safely support the television.
- Ensuring the television is not overhanging the edge of the supporting furniture.
- Not placing the television on tall furniture (for example, cupboards or bookcases) without anchoring both the furniture and the television to a suitable support.
- Not standing the televisions on cloth or other materials placed between the television and supporting furniture.
- Educating children about the dangers of climbing on furniture to reach the television or its controls.

Note: Graphics contained within this publication are presentation only.

Buttons on the TV

Take a certain model for an example:

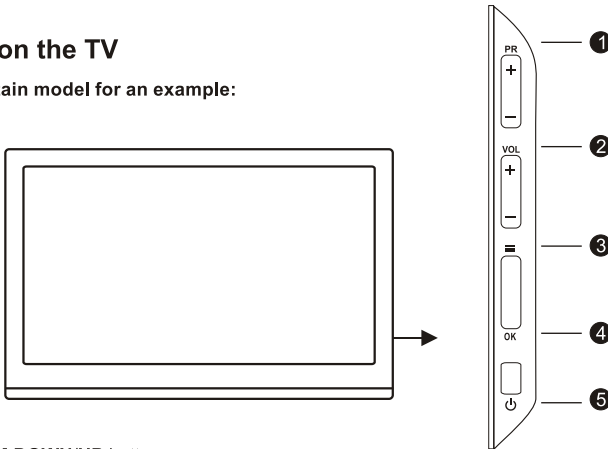

1. PROGRAM DOWN/UP button

Scans down/up through the channel list. In the menu system, **PROGRAM DOWN** acts like the down direction button on the remote and adjusts menu; **PROGRAM UP** acts like the up direction buttons on the remote and adjust menu controls.

2. VOLUME DOWN/UP button

Decreases/increases the volume. In the menu system, they act like the left/right direction buttons on the remote and adjust menu controls.

3. MENU button

Brings up the menu system.

4. OK button

Display the signal source selection menu. In the menu system, confirms your selection or changes settings.

5. POWER button

Turns the TV on or standby. (Note: for some models, the POWER button turns the TV on or off.)

Notes:

- The location and names of the function buttons and power button on the TV may vary according to TV model.

Sockets

Note: the location and names of the sockets on the TV may vary according to TV model, and not all sockets available on all models.



SPDIF socket (output)

The SPDIF socket can be used to connect a compatible digital audio receiver.

Headphone socket (output)

This socket can be used to connect headphones or stereo earphones.

Warning: excessive sound pressure from earphones and headphones can cause hearing loss.



USB socket (input)

These sockets can be used to connect a USB device.

Note: the number of USB sockets on the TV may vary according to TV model.

HDMI 1 –
or
HDMI 2 –
or
HDMI 3 –



HDMI1 or HDMI2 or HDMI3 socket (input)

The HDMI (High-Definition Multimedia Interface) socket can be used to connect a blu ray, PC with a compatible video card installed, certain DVD players or a high-definition compatible digital satellite decoder. This socket provides an uncompressed digital connection that carries both video and audio data by way of an integrated mini-plug cable.

COMPONENT
IN

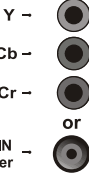

YPbPr component sockets (input) or CMP adapter socket (input)

Note: The **CMP adapter** socket can be used to connect the attached **CMP adapter** cable with **YPbPr** component sockets

These YPbPr sockets can be used to connect a device that has component video sockets, such as a DVD player. The component sockets can recognize if the device you're connecting to is Y Pb Pr compatible or Y Cb Cr compatible. The component sockets provide excellent picture quality because the video is separated into three separate parts.

COMPONENT
AUDIO IN



COMPONENT AUDIO IN or CMP AUDIO IN adapter sockets (input)

Note: The **CMP AUDIO in adapter** socket can be used to connect the attached **AUDIO in adapter** cable with audio L & R sockets, and be used to obtain sound.

These AUDIO IN L & R sockets can be used to connect a range of equipment, including video recorders, camcorders, satellite receivers, DVD players, or games consoles. AUDIO IN sockets (or AUDIO in adapter) are shared by VGA and YPbPr (or CMP adapter) sockets.

AV IN

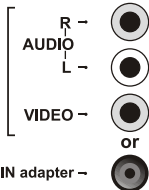

AV RCA audio + video sockets (input) or AV IN adapter socket

Note: the **AV IN adapter** socket can be used to connect the attached **AV adapter** cable with **VIDEO** and **AUDIO L & R IN** sockets.

The AV IN sockets can be used to connect a range of equipment, including video recorders, camcorders, decoders, satellite receivers, DVD players, or games consoles. The VIDEO IN socket provides composite video connection.

AV OUT

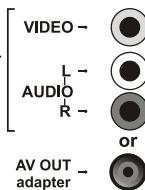

AUDIO/VIDEO sockets (output) or AV adapter (output) socket

Note: The **AV OUT adapter** socket can be used to connect the attached **AV adapter** cable with **VIDEO** and **AUDIO L & R OUT** sockets.

These AV out sockets can be used to connect a VCR to record programs. You must leave the TV on the same channel you are recording. The VIDEO OUT socket provides composite video connection.

VGA –



VGA socket (input)

This socket can be used to connect a computer.

Antenna/Cable –
Input



ANTENNA IN socket (input)

This socket can be used to connect the outside aerial or cable network.

Common Interface –



Common Interface socket (input)

The common interface socket is where you can insert your common interface module. The common interface module can enable several digital services, depending on the operator and services you choose.

AV Adapter –



Av Adapter socket (input)

The AV adapter socket can be used for you to plug in AV adapter.

Remote Control Functions

Most of your television's functions are available via the menus that appear on the screen. The remote control supplied with your set can be used to navigate through the menus and to configure all the general settings.



Source Brings up the signal source selection menu.

⏻ (On/Off button) Turns the TV on or standby.

0-9 (numeric buttons) Enters channel numbers. Enters a letter, a digit or a symbol in some functions.

ECO To select desired power saving mode.

Guide Toggles the Electronic Programme Guide between on and off. Only available for digital channels.

Menu Brings up the main menu or press to return to the previous menu.

Exit Exits the menu system or Teletext.

▲▼ (up, down direction buttons) Highlights different items in the menu system and adjusts the menu controls. To switch to the previous or next picture, song or video in USB function.

◀▶ (left and right direction buttons) Highlights different items in the menu system and adjusts the menu controls. The right direction button can also be used to open the corresponding submenu. Selects the picture format.

Zoom+/- When in the menu system, confirms your selection or changes settings. To freeze/unfreeze the picture.

OK When in the menu system, confirms your selection or changes settings. To freeze/unfreeze the picture.

Option To display the function menu to perform certain operations; To display the Teletext page in different mode

Return Returns you to the previous channel. In USB function, returns to the previous menu.

V+/- (VOLUME UP/DOWN) Increases or decreases the TV's volume.

Info Displays the status information of the current program, if available.

Mute Switches sound off and back on again.

P+/- (PROGRAM UP/DOWN) Scans up or down through the current channel list and input sources.

TEXT Toggles teletext between on and off.

SUBTITLE To select a subtitle language available for selected digital TV programme.

LIST Displays channel list.

TV To access TV mode.

Colored buttons To select tasks or Teletext pages.

Ⓛang To select a sound type available for selected analogue TV programme; To select an audio language available for selected digital TV programme.

Switching on

Follow the instructions on this page on how to switch on your TV set and the remote control before going on to following pages describing how to use the channel set-up procedure.

1. Insert two AAA batteries in the remote control.

Precautions on using batteries:

- Only use the battery types specified.
- Make sure you use the correct polarity.
- Do not mix new and used batteries.
- Do not use rechargeable batteries.
- Do not expose batteries to excessive heat such as sunshine, fire or the like, throw them in a fire, recharge them or try to open them, as this could cause them to leak or explode.
- Remove the batteries from the remote control if you are not using it for a long period of time.

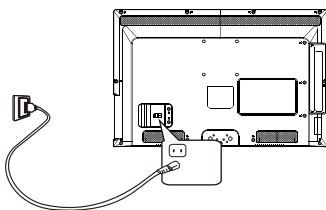

2. Connect the power cable **FIRST** to the television, **THEN** to a mains socket.

Your TV set should only be connected to an AC supply. It must not be connected to a DC supply. If the plug is detached from the cable, do not, under any circumstances, connect it to a mains socket, as there is a risk of electric shock.

Note: the figures are for representation only. The location of the power socket at the back of the television might differ depending on the model.

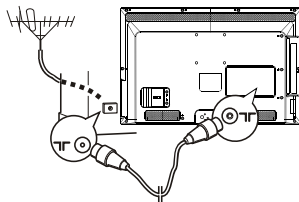

3. Connect an outside aerial to the **Antenna/Cable Input** socket at the back of the TV set.

The aerial socket (75 OHM - VHF / UHF / cable) can be used for connecting an external aerial or other equipment fitted.

4. When powered on, the TV will be turned on directly or be in standby mode.

If the TV set is in standby mode, press the  button on the remote control or on the TV set to turn on the TV.

Switching off

- To put the TV set into standby mode, press the  button on the remote control or on the TV, the TV set remains powered up, but with low energy consumption.
- To switch off the TV set, unplug the mains socket from the mains outlet.

Initial Set-up

Initial set-up involves selecting all the settings required to be able to search for and store all the channels you can receive. Make sure that the television is switched on and follow all the steps in turn specified hereafter.

The first time you switch the set on, the **Initial setup** wizard opens, which guides you through the initial setup process. Press **OK** to start your initial setup.

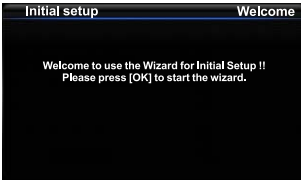

1. Press the up or down direction button to select your language, then press the **OK** or right direction button to enter the next step.
2. Press the up or down direction button to select your country, then press the OK or right direction button to enter the next step.
Note: if you select **France**, you will have to enter the **Password setting** menu here in order to set a password. Use the digit buttons to enter a four-digit number for your password. (0000 is too simple to be set as your password.) Re-enter the same code to confirm the password. After that, you will enter the next step automatically. (In this step, you can only press the left direction button to return to the previous step.)
3. Press up or down direction button to select your tuner mode **Antenna** or **Cable**.
4. Press the up or down direction button to select **Scan** and press the **OK** or right direction button to start the search automatically. All available TV programmes are stored. This operation takes a few minutes. The display shows the progress of the search and the number of programs found.

Note: to prevent the channel setup process from being interrupted, wait for the message indicating that the setup is complete.

In this step, you can also select **Skip Scan** to skip the channel search progress. But when you turn the TV on next time, the prompt on the screen will remind you to do the channel scan first.

5. During the setup, user can follow the hints available at the bottom of the screen to return to the last step by pressing the left direction button. Or press **Exit** to exit or interrupt the search halfway.
6. Once the automatic search ends, the set enters the next step automatically. You can press the up or down direction button to select your location **Shop** or **Home**. Press the **OK** or right direction button to confirm your selection and enter the last step.

Using Menu System

Note: the **Shop** mode does not satisfy the **MEPS** certification, suggest selecting **Home**.

7. In this step, you can press **OK** to exit the initial setup. The channels are arranged in a preset order. If you wish to skip channels, modify the preset order or rename channels, select **Setup > Organiser** for these operations.
In this step, you can also press the left direction button to return to the previous step.

This section explores the menus of your TV. Each menu is outlined and detailed to help you get the most from your TV.



To access the menu system:

1. Press the **Menu** button to display the main menu.
2. Press the up/down/left/right direction buttons to select the desired item, then press the **OK** button to open the corresponding submenu.
3. In submenus, use the up or down direction button to select menu options, use the left or right direction button to set functions or change values. Use the **OK** button to activate a setting. Use the **OK** or right direction button to open the corresponding submenu.
4. Press **Menu** to return to the previous menu or press **Exit** to close the menu.

Language Selection

Press the up/down/left/right direction buttons to select **Setup**; then press **OK** to display its options:



Select **Setup > Language**. Press the **OK** or right direction button to display its submenus:

1. **Menu language:** Press the left or right direction button to select the preferred language for all menus.
2. **Preferred audio language:** press the left or right direction button to select the preferred audio language.
3. **Preferred audio language 2nd:** press the left or right direction button to select the secondary audio language.

Automatic Channel Set-up

This option allows the TV to search for, find and store all the available analogue and digital channels. Follow all the steps in turn specified hereafter.

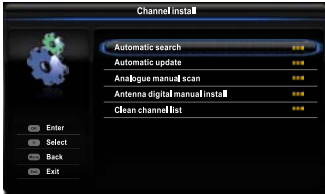

1. Press the **Menu** button to display the main menu, and select **Setup > Channel install**, then press the **OK** or right direction button to display its options.
2. Select **Automatic search**, then press the **OK** or right direction button to enter.
3. Press the left or right direction button to select your country and then enter the next page.
4. Select **Digital & Analogue** (or **Digital** or **Analogue**), then press the **OK** or right direction button to start the automatic search process.
The search may take a few minutes. During the process, you can press **Menu** or **Exit** to abort halfway.
5. Once the automatic search ends, press the **Menu** button to return to the last step or press **OK** to restart your channel search.
6. After the automatic search, channels are arranged in a preset order. You can skip channels, modify the preset order or rename channels, select **Setup >Organiser** and press the **OK** or right direction button to enter.

Skipping channels: if a channel was stored twice or its reception is poor, you can simply skip it. The skipped channels can not be selected by pressing the **PROGRAM UP /DOWN** button.

Select the **Channel skip** option and press the **OK** or right direction button to display **Channel skip** menu. Press the up or down direction button to select a channel and press the **OK** button to check the box.

Sorting channels: swaps two channels' position.

1. Select the **Channel sort** option and press the **OK** or right direction button to display **Channel sort** menu.
2. Press the up or down direction button to select a channel, and press **OK** to confirm.
3. Press the up or down direction button to select your swapped channel, and press **OK** to swap the two channels.

Editing channels: select the **Channel edit** option and press the **OK** or right direction button to display **Channel edit** menu. Press the up or down direction button to select a channel you want to edit, then press the **OK** button to enter. Press the up or down direction button to select **Channel number** or **Channel name**, using the digit keys to edit the channel number or channel name, finally press **OK** to confirm.

When you have finished, press **Menu** to return, or press **Exit** to close the menu.

Automatic Update

This allows you to update all available channels, without altering the sorting of existing channels.

1. Display the **Channel install** menu, press the up or down direction button to highlight **Automatic update** option.
2. Press the **OK** or right direction button to start to update the channels. To stop the update process, press the **Menu** button.
3. When the search is completed, press **Menu** to return, or press **OK** to restart.

Analogue Manual scan

1. Display the **Channel install** menu, press the up or down direction button to highlight **Analogue manual scan**, press the **OK** or right direction button to enter.
2. Press the up/down/left/right direction and number or **OK** button to search, fine tune or store the channel.
3. Press **Menu** to return to the previous menu or press **Exit** to close the menu.

Antenna Digital Manual Install

Allows you to start manual searching the available channels from the current frequency or any frequency you input.(Only for digital channels)

1. Display the **Channel install** menu, press the up or down direction button to highlight **Antenna digital manual install**, press the **OK** or right direction button to enter.
2. Press **OK** to start search from the current frequency, or use digit keys to input a frequency, then press **OK** to start search.
3. When the search is completed, press **Menu** to return, or press **OK** to restart.

Clean Channel List

Allows you to remove all the searched channel from the channel list.

1. Display the **Channel install** menu, press the up or down direction button to highlight **Clean channel list**, press the **OK** or right direction button to enter.
2. Press the left or right direction button to select **OK**, then press **OK** to confirm to clean the channel list.

Adjusting the Picture

The menus for adjusting the picture are used to obtain the best picture settings according to your preference, the type of program you are watching and the ambient lighting. Display the main menu by pressing **Menu** and select **Picture**, then press the **OK** button to confirm. The **Picture** options are as below:

Note: some options may be not available for certain signal sources.

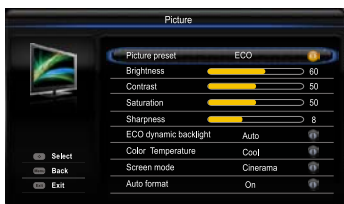

Picture preset: use the left or right direction button to scroll through the picture preset settings: **Vivid, Studio, Personal, Movie** and **ECO**.

Note: **ECO** is recommended Home Viewing mode, which conforms to recommendation of MEPS (Minimum energy performance standards). And the energy rating label is performed in this mode.

Brightness: adjusts the brightness of the picture.

Contrast: adjusts the difference between light and dark areas of the picture.

Saturation: adjusts the richness of colour.

Sharpness: adjusts the crispness of the edges in the picture.

Note: this function is not available in VGA mode.

ECO dynamic back light: press the left or right direction button to select a desired power saving mode to achieve desired power saving effect. At this time the **Picture preset** option under **Picture** will be set to **Personal** synchronically.

Color temperature: adjusts the color temperature of the picture. Use the left or right direction button to scroll through the color settings: **Cool** for a more blue palette of picture colors; **Normal**; and **Warm** for a more red palette of picture colors.

Screen mode: use the left or right direction button to select the picture size. (**Note:** You are recommended to use the full screen mode. Do not use the display mode with black bars on both sides of the picture (such as 4:3) for long time, otherwise the TV screen may be damaged permanently.)

Auto format: use the left or right direction button to select **On** and **Off**, when **On** selected, the picture will display the picture according to HD Signal's format.

Note: Auto format is available only in TV and AV mode.

Advanced video: press the **OK** or right direction button to display its submenu.

Noise reduction: this setting reduces picture "static" or any type of interference. This feature is especially useful for providing a clearer picture in weak analogue

signal conditions. Press the left or right direction Button to choose between these options: **Low/Off/High**.

Note: some options may appear in the next page of **Picture** menu, you can press the up or down direction button to switch.

Adjusting the Sound

Display the main menu by pressing the **Menu** button and select **Sound**, then press the **OK** button to confirm. The **Sound** menu appears with the following options:

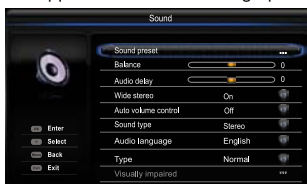

Sound preset: press the **OK** or right direction button to display its submenus:

- **Sound preset:** use the left or right direction button to select a sound type from the list: **Off, Rock, Pop, Live, Dance, Techno, Classic, Soft** and **Personal**.
- **Frequency range:** use the up or down direction button to select the desired frequency range (**100Hz, 300Hz, 1KHz, 3KHz, 10KHz**), use the left or right direction button to adjust the level.

Balance: use the left or right direction button to balance the sound between the left and right speakers.

Audio delay: use the left or right direction button to regulate the audio delay function.

Wide stereo: use the left or right direction button to switch **On** or **Off**.

Auto volume control (only available in TV mode): select **On** mode to reduce the annoying blasts in volume during commercial breaks and also amplifies softer sounds in program material. Eliminates the need to constantly adjust the volume.

Sound type: use the left or right direction button to select a sound type from the list.

Note: the options offered depend on the programme you are watching.

Audio language: Use the left or right button to select your audio language.

Type: use the left or right direction button to select **Normal** model or **Visually impaired** model.

Visually impaired: This option will be activated if you choose **Visually impaired** model in **Type**, this model is customized for customers who have Hearing impairment. In this model you can turn on or off **Speakers** and turn up or turn down the **Volumes of Speakers** by using the left or right direction button.

PAP Function

To display the pictures from different source inputs side by side. Note that one window is for both analog and digital TV inputs, the other is for VGA, HDMI and CMP inputs. (Note: AV input is invalid for both windows.)



1. Display main menu by pressing **Menu**. Select **PAP** and press **OK** to confirm.
2. Select the **PAP** item, and press the left or right direction button to turn on/off **PAP** function.
3. When **On** is selected, select **TV position**, press the left or right direction button to reposition the TV window.

Note: press the left or right direction button to toggle the focus window. When focus in TV window, digit keys and **PROGRAM UP/DOWN** work in TV. When focus in the other window, **PROGRAM UP/DOWN** can change available extension sources.

Using the Lock Function

This menu can control the special function for TV channels.

Note: you must enter your personal code before Entering the Lock menu.

Display the main menu by pressing **Menu** and select **Lock**, then press **OK** to confirm. Then press the number button to enter the password to enter the **Lock** menu. The factory default code is 1234. And the super password is 0423. If you forget your code, enter it to override any existing codes.

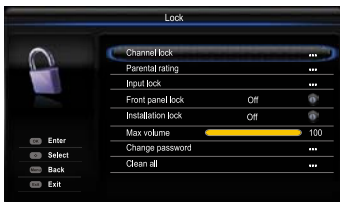

The **Lock** options are as below:

Channel Lock: this option allows you to lock a certain TV channel. Highlight **Channel lock**, press the **OK** or right direction button to display **Channel lock** menu. Use the up or down direction button to select a certain TV channel you want to lock, then press the **OK** button to lock. To unlock, use the same operation.

Parental rating: this option allows you to set a rating to a program. Highlight **Parental rating**, press the **OK** or right direction button to display **Parental rating** menu. Then use the left or right direction button to adjust.

Input lock: this option allows you to lock a certain external source you want to lock. Press the **OK** or right direction button to display **Input lock** menu, then press the up or down direction button to select a certain external source you want to Lock, and press the **OK** button to lock. To unlock, use the same operation.

Note: when the current input is locked, you can press **OK** and enter the password to enter.

Front panel lock: this option allows you to lock the set's buttons, press the left or right direction button to select **On** to lock the set's buttons.

Installation lock: press the left or right direction button to select **On** to prevent access to the Installation menu to prevent any channels from being set up without your consent.

Max volume: press the left or right direction button to set the max volume when watching programme.

Change password: this option allows you to change the password. Press the **OK** or right direction button to enter, then press the number button to enter the new password twice.

Clean all: this option allows you to unlock all locked channels. Press **OK** to enter, use the left or right direction button to select **OK** to confirm.

Setting the Timer

The **Timer** menu allows you to set the time zone on your TV set, to programme an automatic turn-off or wake-up timer and to view the calendar.

Display main menu by pressing **Menu**. Select **Timer** and press **OK** to confirm. The **Timer** options are as below:



Time zone: use the left or right direction button to select the local time zone.

Clock: press the **OK** or right direction button to display its options:

Auto-synchronization: use the left or right direction to select **On** or **Off**. If **On** selected, the TV will get the time automatically from DTV signals, and the **Time** item cannot be adjusted. If you select **Off**, you should set date and time at **Date** and **Time** item. Highlight **Date** or **Time**, use the left or right direction button to select input space, enter the current date or time by using the digit keys.

Note: if **Off** selected, the time set in **Time** option will not be memorized when turning on the TV next time, and the TV's time will start from the default.

Power on timer: use the left or right direction button to select **Once**, **Daily** or **Off**. If you select **Once** or **Daily**, you should set a certain time after which the TV will automatically switch on at **Timer** below this item. Highlight **Timer**, use the left or right direction to select input space, enter the on time using the digit keys.

Power on channel: press the **OK** or the right direction button to display its submenu. Highlight **Select mode**, use the left or right direction button to select **Last status**, the power on channel will be the last channel you watched before powered off. Or you can select **User select**, then press the up or down direction button to select the channel you want to watch. When the TV is turned on automatically next time, and press **OK** to confirm.

Power off timer: use the left or right direction button to select **Once**, **Daily** or **Off**. If you select **Once** or **Daily**, you should set a certain time after which the TV will automatically switch off at **Timer** below this item. Highlight **Timer**, use the left or right direction to select input space, enter the off time using the digit keys.

Sleep timer: sets a period of time after which the TV set goes into standby mode. Use the left or right direction button to set the period (120 minutes maximum). To disable this function, select **Off**.

Special Functions

Using the Option menus

Display main menu by pressing **Menu**. Select **Options** and press **OK** to confirm.

The **Options** options are as below:



Subtitle: this enables subtitle for digital TV channels. Select **Subtitle** option, press the **OK** or right direction button to display its submenu:

Subtitle: press the left or right direction button to turn On or off the subtitles.

Digital subtitle language: press the left or right direction button to select the preferred digital subtitle Language.

Digital subtitle language 2nd: press the left or right direction button to select the secondary digital subtitle Language.

Subtitle type: press the left or right direction button to select a subtitle type. You can select **Hearing impaired** to display the hearing impaired subtitle with your selected language.

Decoding page language: press **Menu** on the remote control and select **Options > Decoding page language**. Select a proper type of language in which Teletext will display.

Digital teletext language: for digital TV channels, your TV could zap to a service with multiple initial Teletext pages in different languages. This function allows you to select an available language as primary language which relates to different initial Teletext page. Select **Options > Digital teletext language**. Press the left or right direction button to select.

SPDIF type: connect to an audio device through the SPDIF output. Select **Options > SPDIF type**. Select a proper sound type from the list for digital programmes.

- If the current programme outputs sound in Dolby D format, then either **PCM** or **Dolby D** can be selected.
- If the current programme does not output sound in **Dolby D** format, only **PCM** can be selected. Otherwise no sound will be output.
- Select **Off** to turn off the audio output from the Audio Device connected to the **SPDIF** output.

Note: the options you may choose depend on the programme you are watching. If you select **PCM** and the sound output is prior to the picture, you can select **SPDIF delay** from the options menu and press the left or right direction button to adjust the delay time to synchronize the sound with the picture.

T-Link: to search for CEC devices connected to the HDMI sockets in your TV and enable one-touch play and one-touch standby between CEC devices.

Enable or disable T-Link

1. Press **Menu** on the remote control, then select **Options > T-Link**.
2. Press the left or right direction button to select **On** Or **Off**.

Use one-touch play: one-touch play enables you to press the play button on, for example, your DVD Remote control. This starts playback on your DVD device and automatically switches your TV to the Correct source, displaying DVD content.

Use System standby: system standby enables you to press the  button on, for example, your TV remote control. This switches your TV and all connected HDMI devices to standby mode.

Network update: allows you to get software updating data from certain TV signal.

Common interface: allows you to enter operation interface of common interface after you insert your common interface module.

WARNING: Switch off your TV before inserting a common interface module.

Location: use the left or right direction button to select **Home** or **Shop** mode. **Home** mode is the default. If **Shop** mode selected, the picture will be displayed in **Vivid** mode. In **Shop** mode, you can adjust the picture mode, but when turning on the TV next time, the picture preset will restore to **Vivid** mode, and a prompt about **Shop** mode will appear.

Software update: Allows you to enter operation interface of software updating. The option can only be operated by professional personals.

Divx(R) registration: you can get your Divx(R) registration code by entering this option and register on certain website.

Divx(R) deregistration: you can get your Divx(R) deregistration code by entering this option and deregister on certain website.

Auto standby: press the left or right direction button to turn on or off Auto standby function and to select the Auto standby time.

Customising the input settings

You can configure your TV according to the equipment you connect to it.

1. Select **Setup > Input settings**.
2. Press the **OK** or right direction button to enter **Input settings**.
3. Press the up or down direction button to select a connector your equipment is connected to.
4. Press the left or right direction to select the type of apparatus attached to this connector.
5. Press **Menu** to return to the **Setup** menu. After configuring, the selected source label will be displayed after the name of the related connector in the source list when pressing **Source** on the remote control or **OK** on the TV set.

Assign a channel decoder

Decoders that decode analogue channels can be connected to the AV connector. Assign the TV channel as a channel to be decoded. Then assign the connection where the decoder is connected.

1. Press **Menu** on the remote control and select **Setup >Decode**.

2. Press **OK** or right direction button to enter the list.
3. Press up or down direction button to select the channel To decode.
4. Press **OK** to select or unselect the channel.
5. Press **Menu** to return to the previous menu.

Diagnostics on digital TV channels

1. Select **Setup > Diagnostics**.
2. Press the **OK** or right direction button to display some signal information on current digital channel, such as signal strength, Freq.(KHz), etc..

Time shift

Allows you to record the TV programme so that you won't miss the favourite part even if you go out. Before you use the function, connect a USB device to the TV first. For the first time, you should do the disk setup for the USB device.

1. Select **Setup > Time shift**.
2. Press the left or right direction button to select **On** to switch on the time shift function, then press **Exit** to close the menu.
3. Press **Option** on the remote control and select **Time shift**, then press **OK** to confirm.
4. Follow the directions on the screen to do the setup.
5. After the disk setup is done, press **Option** and select **Time shift**.
6. Press **OK** to display the time shift menu.
 - Press the red button to pause the picture and begin the time shift.
 - Press the red button to play the recorded part.
 - When the time shift menu disappears and only the timing of the time shift remains on the screen, you can press the red button or **OK** to call out the time shift Menu.
 - Press the green button to fast backward or the yellow button to fast forward.
 - Press the blue button to quit the time shift function.

Notes:

- Before you plug the USB device to TV, make sure you have backed up the data on the device to avoid unusual performance and data loss.
- We recommend that you use a USB device with at least 1Gb free space and a disk speed faster than 5.0M/sec.
- The bigger file size for time shift, the longer you can record the programme.
- If you attempt to channel change during time shift, a message prompts to let you select **Yes** or **No**. You can select **Yes** to exit the time shift function and execute the channel change.

Reset shop

Allows you to reset the TV to factory default settings.

1. Select **Setup**, then press **OK** to confirm.
2. Select **Reset shop** and press **OK** or the right direction button to enter.
3. Use the digit buttons to enter the password to enter.
4. Press the left or right direction button to select **OK** and press **OK** to confirm.
5. The Initial setup menu appears. Follow the related Instructions.

Setup your favourite channels

You can create a list of up to seven for your favourite TV channels.

1. Press **LIST**.
2. Press the yellow button to enter **Channel List Selection**. Press the up or down direction button to select the favorite list. Then press **OK** to enter the Selected list.
3. Press the blue button to start to edit your favorite list. Press the up or down direction button to scroll through the channel list and press **OK** to select or Unselect it.
4. Repeat this procedure to setup other favorite channels.
5. Press **LIST/Exit** to exit.

PVR(Personal Video Record)

Allows you to record your favourite TV programme. Before you use the function, connect a USB memory device to the set first.

1. Press **Option** on the remote control and select **Quick access > PVR**.
2. Press the **OK** or right direction button to enter.
3. Press:
 - the red button to start recording, the recorded file is put into a PVR folder in **Media center > Video** and named after the channel number;
 - the green button to stop recording manually; if the recording duration finishes, the recording will stop automatically.
 - the left/right/up/down direction buttons to adjust the recording duration.
4. In recording, the PVR mini pane will also show on the screen to indicate the recording progress.
5. To watch the recorded programme, exit PVR mode first and go to **Media center > Video**. Select the folder PVR, then select the related record file. Press **OK** to play. (It is the same if you record a digital radio programme).

Notes:

- When CI+ card is used, PVR function will be disabled.
- Only available for digital channels.
- Only supports USB memory device of FAT32 format.
- Before you plug the USB memory device to the set, make sure you have backed up the data in the device to avoid unusual performance which will may cause data loss.
- The bigger size of USB memory device for PVR function, the longer you can record the programme.
- If changing channel or signal source in recording, store the recording data and execute the channel or

signal source change.

- The set cannot play files normally if the parameters of the file exceed the limitations of the system, the file format is not supported, the file is damaged, or the file can not be decoded
- Do not unplug the USB memory device when the system is reading a file or transmitting data, otherwise the system or the device may be Damaged.

Schedule list

This function is used to perform scheduled recording.

1. Press **Option** on the remote control and select **Quick access > Schedule list**.
2. Press the **OK** or right direction button to display the schedule list.
3. To add a schedule into your schedule list, press the red button first to display **Schedule list**. Then,
 - **Channel number**: use the left or right direction button to select the channel number.
 - **Start date**: use the digit buttons to set the recording date.
 - **Start time**: set the starting time of recording.
 - **Stop time**: set the stopping time of recording.
 - **Schedule type**:
 - . set **Reminder** to inform you that you can switch to the scheduled programme when the time you set comes. When the time is out and you don't execute any operation, the dialog box will disappear and no Further operation will be executed.
 - . set **Record** to check if you really want to start your scheduled recording when the time you set comes. When time is out and you don't execute any operations, scheduled recording will start automatically.
 - **Repeat type**: set different repeat mode of recording.
4. Press the left/right/up/down buttons to select **Add**, then press **OK** to add the schedule you set into your schedule list.
5. Press the red button to repeat above procedures to add another schedule.
6. If you wish to edit or delete a schedule, select it and press **OK** to enter.
7. Press **Exit** to close the menu.

Media Functions

Your TV is fitted with a USB connector that enables you to view photos, listen to music or watch videos stored on a USB storage device.

Supported file formats:

Picture: JPEG
Music: MP3
Video: AVI, MP4, MPG, MPEG, TS...

Note: some USB keys and USB products like digital cameras or mobile phones are not fully compatible with USB 2.0 standard so it may not work with the TV multimedia player. Not all USB keys or devices are compatible for the USB function.

When a USB device is detected, it enters the **Media Center** menu directly.

Photo

To display photos if available.

1. Select **Media center > Photo**, then press **OK** to enter the main file content browser.
2. In the main file content browser, use the left/right/up/down direction buttons to select a photo or an inner file folder.
3. Select an inner file folder, press **OK** to enter a sub file content browser.
4. Use the left/right/up/down direction buttons to select a photo in either main or sub file content browser, press **Menu** to display the photo menu in the folder mode.
 - **Sort:** sort folders and photos by modification Date or Name.
 - **Edit:** copy, paste or delete a selected photo.
 - **Parser:** you can select **Recursive** to display photos from all sub file folders.
5. Select a photo, press **OK** to watch, and a slide show begins from the selected photo. Press **OK** to pause the photo if you want to rotate or zoom the paused photo. Press **Menu** to display the photo menu in the browser mode. You can play, pause or rotate the photo, select different play mode, zoom mode and displaying effect, etc..
6. Press the related buttons on the remote control to perform the available functions shown on the function bar at the bottom of the TV screen.

Music

To playback music if available.

1. Select **Media center > Music**, then press **OK** to enter the main file content browser.

2. Use the left/right/up/down buttons to select a song in either main or sub file content browser in the same way as in photo display function, press **Menu** to display the music menu in the folder mode.
 - **Sort:** sort folders and songs by Name, Genre, Artist or Album.
 - **Edit:** copy, paste or delete a selected song.
 - **Parser:** you can select **Recursive** to display songs from all sub file folders.
3. Select a song, press **OK** to play, and an automatic playback begins from the selected song. Press **Menu** to display the music menu in the browser mode. You can play or pause the song, select different play mode, etc..
4. Press the related buttons on the remote control to perform the available functions shown on the function bar at the bottom of the TV screen.

Video

To watch video if available.

1. Select **Media Center > Video**, then press **OK** to enter the main file content browser.
2. Use the left/right/up/down buttons to select a video in either main or sub file content browser in the same way as in photo display function, press **Menu** to display the video menu in the folder mode.
 - **Sort:** sort folders and videos by Type, modification Date or Name.
 - **Edit:** copy, paste or delete a selected video.
 - **Parser:** you can select **Recursive** to display videos from all sub file folders.
3. Select a video, press **OK** to watch, and an automatic playback begins from the selected video. Press **Menu** to display the video menu in the browser mode. You can play or pause the video, select different play mode, screen mode and preset picture settings, etc..
4. Press the related buttons on the remote control to perform the available functions shown on the function bar at the bottom of the TV screen.

Troubleshooting

Most problems you encounter with your TV can be corrected by consulting the following troubleshooting list.

No picture, no sound

1. Check if the fuse or circuit breaker is working.
2. Plug another electrical device into the outlet to make sure it is working or turned on.
3. Power plug is in a bad contact with the outlet.
4. Check the signal source.

No color

1. Change the color system.
2. Adjust the saturation.
3. Try another channel. Black-white program may be received.

Remote control does not work

1. Change the batteries.
2. Batteries are not installed correctly.
3. Main power is not connected.

No picture, normal sound

1. Adjust the brightness and contrast.
2. Broadcasting failure may happen.

Normal picture, no sound

1. Press the **VOLUME UP** button to increase volume.
2. Volume is set to mute, press the **Mute** button to restore sound.
3. Change the sound system.
4. Broadcasting failure may happen.

Unorderly ripples on the picture

It is usually caused by local interference, such as cars, daylight lamps and hair driers. Adjust the antenna to minimize the interference.

Blank screen in VGA mode

Perhaps the TV can not recognize the resolution set by the PC. Suggest to change to the best resolution or other standard resolutions of the Windows system.

Snowy dots and interference

If the antenna is located in the fringe area of a television signal where the signal is weak, the picture may be marred by dots. When the signal is extremely weak, it may be necessary to install a special antenna to improve the reception.

1. Adjust the position and orientation of the indoor/outdoor antenna.
2. Check the connection of antenna.
3. Fine tune the channel.
4. Try another channel. Broadcasting failure may happen.

Ignition

Black spots or horizontal streaks appear, or the picture flutters or drifts. This is usually caused by interference from car ignition system, neon lamps, electric drills, or other electrical appliance.

Ghost

Ghosts are caused by the television signal following two paths. One is the direct path, the other is reflected from tall buildings, hills, or other objects. Changing the direction or position of the antenna may improve the reception.

Radio frequency interference

This interference produces moving ripples or diagonal streaks, and in some case, loss of contrast in the picture. Find out and remove the radio interference source.

** Design and specifications are subject to change without notice.*

Раздел 1: Введение

Меры предосторожности	3
Прибор	3
Электропитание и подключение	3
Сетевой шнур и сигнальный кабель	3
Среда использования	3
Чистка	3
Настенный монтаж ТВ	3
Кнопки на ТВ	4
Разъёмы	4
Функции пульта дистанционного управления	7

Раздел 2: Основные операции

Включение	8
Выключение	8
Начальная настройка	9
Работа с меню	9
Выбор языка	9
Автоматическая настройка каналов	9
Автоматическое обновление каналов	10
Ручной поиск аналоговых каналов	10
Ручная установка эфирных цифровых каналов	10
Удаление каналов	10

Раздел 3: Расширенные функции

Настройка изображения	11
Настройка звука	11
Функция картинка и картинка	12
Функция блокировки	12
Установка времени	12
Специальные функции	13
Медиа - функции	16

Раздел 4 : Другая информация

Устранение неисправностей	17
Технические характеристики	18
Комплектация	18

Меры предосторожности

Для вашей безопасности внимательно прочтите эту инструкцию и сохраните её для дальнейшего использования.

Прибор

- Запрещается создавать препятствия вентиляции воздуха, закрывая вентиляционные отверстия на корпусе телевизора.
- Никогда не просовывайте никакие предметы в телевизор через отверстия на корпусе, так как они могут прикоснуться к деталям, находящимся под опасным напряжением или вызвать короткое замыкание, что может привести к поражению электрическим током или пожару.
- Не пытайтесь выполнять техническое обслуживание телевизора самостоятельно, так как при открывании или снятии крышки вы можете подвергнуться воздействию высокого напряжения или других опасностей. Всё техническое обслуживание должно выполнять квалифицированный специалист по обслуживанию телевизоров.
- Не прикасайтесь к поверхности экрана пальцами, так как это может поцарапать экран телевизора.
- Не давите сильно на экран телевизора, так как это может сильно повредить его.

Электропитание и подключение

- Отключите телевизор при следующих условиях:
 - если телевизор не будет использоваться в течение длительного времени
 - при повреждении сетевого шнура или розетки/вилки
 - при установке и настройке ТВ, следуйте в данном руководстве указанным инструкциям, в противном случае неправильные действия могут привести к повреждению прибора. В таком случае отключите телевизор от электросети и вызовите мастера.
 - если ТВ прибор упал или имеются повреждения корпуса.
- Если сетевая вилка или штепсельная розетка используются в качестве основного выключателя, отсоединяющие устройства должны быть легко доступными.

Сетевой шнур и сигнальный кабель

- Сетевой шнур должен быть проложен безопасно, чтобы предотвратить возникновение опасности для жизни и собственности из-за поврежденного сетевого шнура.
- К сетевому шнуру должен обеспечиваться легкий доступ и во время использования не должно создаваться препятствий для отсоединения шнура от

розетки электросети.

- Во избежание пожара и поражения электрическим током, не перегружайте розетки и удлинители.
- Не допускайте попадания сетевого шнура под влагу.

Среда использования

- Не устанавливайте телевизор на неустойчивую тележку, стойку, столик или полку.
- Обеспечьте прибору хорошую вентиляцию. Запрещается создавать препятствия вентиляции воздуха.
- Изделие необходимо располагать подальше от источников тепла и холода. Берегите прибор от перегревания.
- Защитите прибор от попадания на него прямых солнечных лучей.
- На изделие не должны попадать капли или брызги воды, и на него запрещается ставить наполненные водой предметы, например, вазу с цветами.
- Не используйте прибор в пыльной среде.

Чистка

- Пыль с экрана и корпуса очистите мягкой сухой салфеткой или специальным жидким чистящим средством.
- Во время чистки не давите сильно на экран.
- Не пользуйтесь для чистки жидкими чистящими средствами и чистящими средствами в аэрозольной упаковке.

Настенный монтаж ТВ

Примечание: эту процедуру следует выполнять вдвоём.

Для обеспечения безопасного монтажа, необходимо следовать следующим указаниям:

- убедитесь, что стена может выдержать нагрузку ТВ.
- строго следуйте указаниям инструкции по настенному монтажу.
- ТВ должен быть установлен только на вертикальную стену.
- убедитесь, что используете подходящие винты.
- убедитесь, что ТВ кабеля проложены безопасно.

Необходимо соблюдать все другие инструкции по безопасности.

Примечание: В настоящей инструкции содержащиеся рисунки даны только для ориентации и наглядного примера, и могут быть изменены без предварительного уведомления.

Кнопки на ТВ

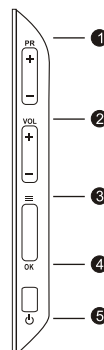
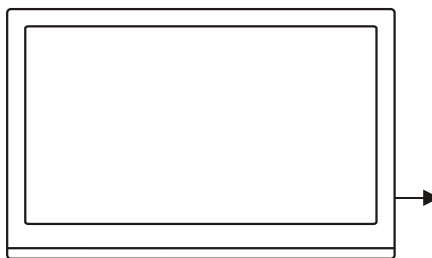

1. Кнопка PR+/- (канал вверх/вниз)

Нажимайте эти кнопки для переключения телевизионных каналов. В системе меню они действуют как кнопки направления вверх/вниз для отдельных регулировок меню пульта дистанционного управления.

2. Кнопка VOL +/- (громкость больше/меньше).

Нажимайте эти кнопки для регулировки громкости звука телевизора. В системе меню они действуют как кнопки направления вправо/влево для отдельных регулировок меню. *(Примечание: в некоторых пунктах меню VOL+ служит как кнопка OK на пульте дистанционного управления).*

3. Кнопка MENU. (≡)

Нажимайте для входа в меню или выхода из него и возвращения в предыдущее меню.

4. Кнопка OK

Нажмите для выбора источника сигнала. В режиме меню служит для подтверждения выбора.

5. Кнопка POWER (⏻ включение/выключение) *(Примечание: в некоторых моделях кнопка POWER отсутствует)*. Переключает ТВ в режим ожидания.

Примечание: Расположение и названия функциональных кнопок, кнопки выключения и разъемов может меняться в зависимости от модели ТВ.

Разъёмы

Примечание: Расположение и названия разъемов может меняться в зависимости от модели ТВ.



Разъём SPDIF (выход)

Разъём SPDIF может быть использован для подключения совместимого цифрового аудио приёмника.

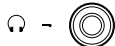

Разъём наушников (выход)

Этот разъём может быть использован для подключения аудионаушников.

Примечание: Чрезмерная громкость звука в наушниках может привести к потере слуха.



Разъём USB (вход)

Подключение USB устройства для обеспечения мультимедийной связи.

Примечание: Количество USB разъемов может меняться в зависимости от модели телевизора.

HDMI 1 –
or
HDMI 2 –
or
HDMI 3 –



Разъём HDMI1, HDMI2 и HDMI3 (вход)

Разъём HDMI (мультимедийный интерфейс высокой чёткости) может быть использован для подключения ПК с соответствующей видеокартой, для подключения некоторых DVD видеоплееров и других высокочастотных цифровых декодеров. Этот разъём обеспечивает подключение несжатой цифровой связи, а так же для подключения устройств с выходом HDMI.

COMPONENT IN

Y –
Pb/Cb –
Pr/Cr –



Компонентный разъём YPBPR (вход) или CMP адаптер

Эти разъёмы YPBPR используются для подключения устройств с компонентными видео разъёмами, таких как DVD плеер. Компонентные разъёмы способны распознать, является ли вами подключаемое устройство совместимое с YPBPR. Компонентные разъёмы обеспечивают отличное изображение, поскольку видео разделяется на три отдельные части.

CMP IN adapter



COMPONENT AUDIO IN

L –
R –



Компонентный разъем звука (вход) или адаптер (вход звука)

Эти разъемы используются для подключения звука от внешних устройств, таких как: видео магнитофон, спутниковый приемник, DVD плеер или игровая приставка.

CMP AUDIO IN adapter



AV IN

R –
AUDIO L –



Разъёмы AV IN (вход звука и видео) или AV адаптер (вход)

Эти разъёмы используются для подключения звука и видео от внешних устройств, таких как: видео магнитофон, спутниковый приемник, DVD плеер или игровая приставка.

VIDEO –



или

AV IN adapter



AV OUT

VIDEO –
L –
AUDIO R –



Разъёмы AV OUT (выход звука и видео) или AV адаптер (выход)

Эти разъёмы используются для подключение звука и видео к записывающему устройству. Вы должны переключить телевизор на канал, который хотите записать.

AV OUT adapter



VGA –



Разъём VGA (вход)

Для подключения к гнезду видеовыхода на вашем ПК.

Antenna/Cable Input



Разъём подключения антенного кабеля

Для подключения к системе телевизионной антенны или кабеля.

Common
Interface –



Разъём подключения CAM-модулей или декодирующих карт

К данному разъему можно подключить CAM-модуль или декодирующую плату. Функции, доступные через данное подключение, зависят от Вашего оператора.

AV Adapter –



Разъём подключения AV адаптера (вход)

К данному разъему подключается AV или SCART адаптер.

Функции пульта дистанционного управления (ПДУ)

Большинство функций вашего телевизора доступны через экранное меню. Вместе с телевизором комплектуется пульт дистанционного управления (ПДУ), который используется для управления и настройки всех основных параметров.



MUTE (Без звука). Нажмите эту кнопку для временного отключения звука, для включения звука снова нажмите эту кнопку.

Кнопка включения/выключения. Нажмите для включения в режим ожидания, после повторного нажатия включается ТВ.

0-9 Кнопки с цифрами (0-9). Используйте для выбора канала телепередач.

Info (информация). Нажмите для просмотра текущего состояния. **Return (возврат).** Возвращается к предыдущему каналу.

Source (источник). Нажмите для выбора источника входного сигнала.

Menu (меню). Нажимайте для входа в меню или выхода из него.

▲▼ (кнопки со стрелками). Нажимайте кнопки со стрелками для навигации в меню и регулировки величин. Для переключения на предыдущую или следующую позицию (фотографии, музыкальные треки или видео файлы) в режиме USB.

◀▶ (кнопки со стрелками). Нажимайте кнопки со стрелками для выбора пунктов меню и регулировки величин. Правая кнопка открывает подменю. **Zoom+/-** Выбор формата изображения.

OK Подтверждает Ваш выбор. Функция стоп кадра.

Text переключение режимов Text, Mix, PAT и ТВ.

Примечание: В некоторых моделях отсутствует режим телетекста, поэтому такая кнопка не действительна.

Exit (выход). Выход из меню.

VOL +/- Нажимайте эти кнопки для регулировки громкости звука телевизора.

TV Выбор ТВ режима.

LIST Выводит список каналов.

P+/- Нажимайте эти кнопки для переключения телевизионных каналов.

Примечание: в некоторых моделях с телетекстом, эти кнопки служат для переключения страниц.

Option Изменение режима вывода страниц телетекста. Просмотр доступных функций.

SUBTITLE Субтитры. Выбор языка субтитров для выбранного цифрового канала.

ECO Эко режим. Включает или выключает функцию энергосбережения. В зависимости от модификации функция может отсутствовать.

Guide Включение или отключение электронного гида программ. Данная функция доступна только для цифровых каналов.

Colored Цветные кнопки. Информация телетекста распределена по разделам. Чтобы получить доступ к нужному вам разделу, каждый из которых обозначен значком определенного цвета, нажмите кнопку того же цвета на ПДУ.

Примечание: В некоторых моделях отсутствует режим телетекста, поэтому такая кнопка не действительна.

Lang **Язык.** Выбор типа звука, доступного для выбранного аналогового канала. Выбор языка для выбранного цифрового канала.

Примечание: в зависимости от модели ТВ, некоторые функции кнопок ПДУ могут отличаться.

Включение

Для правильного включения ТВ или настройки пульта дистанционного управления соблюдайте инструкции, приведённые в настоящей странице.

1. Вставьте две батареи AAA в пульт дистанционного управления.

Примечания в использовании батареи:

- нельзя использовать батареи другого формата
- соблюдайте полярность батареи
- нельзя использовать старые батареи вместе с новыми
- не используйте перезаряженные батареи
- нельзя нагревать батареи питания, подвергать их воздействию ярких солнечных лучей или огня.
- если пульт не используется долгое время, необходимо извлечь батареи из отсека, чтобы избежать опасности вытекания батарей

2. Вставьте сетевой шнур в разъем задней панели ТВ

(Примечание: если кабель питания уже подключен к телевизору, вставьте вилку сетевого шнура в розетку.)

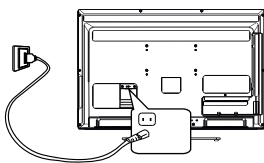

Ваш ТВ должен быть подключен только к источнику переменного тока.

Его нельзя подключать к источнику постоянного тока. Если штепсельная вилка отсоединяется от кабеля, ни при каких условиях не подключайте её к розетке, так как существует риск поражения электрическим током.

3. Подключение антенны к разъёму ANTENNA IN на задней панели телевизора.

Спротивление антенного входа этого ТВ прибора равно 75 Ом. 75-омный коаксиальный кабель антенны диапазона МВ/ДМВ может подсоединяться к гнезду антенного кабеля напрямую.

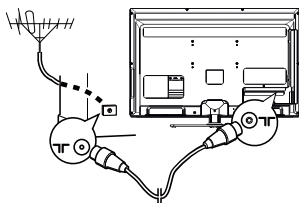

4. После включения телевизор будет либо в режиме ожидания, либо в режиме просмотра.

На пульте дистанционного управления нажмите кнопку POWER, включается режим просмотра ТВ или режим ожидания (индикатор светится).

Примечание: Рисунки приведены только в качестве примера. Расположение основного разъёма может меняться в зависимости от модели телевизора.

Выключение

- Если Вы хотите отключить телевизор на некоторое время, снова нажмите кнопку POWER на ПДУ или на передней панели телевизора.
- Если Вы хотите полностью отключить телевизор, отключите вилку из сети переменного тока.

Примечание: Не оставляйте ваш ТВ в режиме ожидания на долгое время (например, когда вы отправляетесь в отпуск. Отключите телевизор от электросети).

Начальная настройка

Первоначальные настройки позволяют выбрать параметры поиска и сохранить все каналы, на которые возможно настроиться. Убедитесь, что телевизор включен и следуйте инструкциям на экране.

Первый раз, когда вы включаете телевизор, высветится меню Первоначальной настройки. Нажмите кнопку **OK** для запуска мастера настройки.

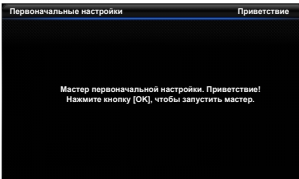

1. Нажмите кнопки вверх\вниз для выбора языка и затем нажмите кнопки **OK** или вправо для выбора следующего шага.
2. Нажмите кнопки вверх\вниз для выбора страны и затем нажмите кнопки **OK** или вправо для выбора следующего шага.
3. Нажмите кнопки вверх\вниз для выбора режима **Антенна** или **Кабель**.
4. Для выбора режима **Поиск** нажмите кнопки вверх\вниз и затем кнопки **OK** или вправо для запуска автоматического поиска. Все доступные каналы будут настроены и сохранены в памяти. Эта операция занимает несколько минут. На экране будет отображаться состояние поиска и количество найденных каналов.
Не прерывайте поиск - дождитесь сообщения о завершении поиска.
Вы также можете пропустить поиск каналов, выбрав пункт **Пропустить поиск**. Но при следующем включении ТВ Вам будет предложено снова начать поиск каналов.
5. Во время настроек Вы можете воспользоваться подсказками внизу экрана. Для возврата к предыдущей операции нажмите кнопку влево. Для прерывания поиска нажмите кнопку **Exit**.
6. После завершения автоматического поиска телевизор перейдет к следующему пункту настройки автоматически. Нажмите кнопки вверх\вниз для выбора вашего местоположения **Дом** или **Магазин**.
7. - Вы можете нажать **OK** для выхода из начальной настройки. Каналы запоминаются в текущем порядке. Если вы хотите попустить, изменить название или порядок каналов, выберите меню **Настройка > Организайер**.
- Вы также можете нажать левую кнопку для возврата к предыдущему шагу.

Работа с меню

Этот раздел описывает меню вашего ТВ. Каждое меню помогает Вам настроить ТВ.

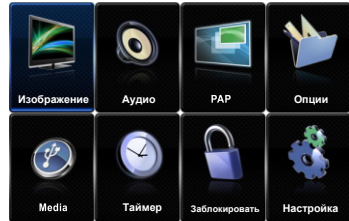

Для доступа к меню:

1. Нажмите кнопку **Menu** для отображения меню.
2. Нажмите кнопки вверх\вниз, **◀/▶** для выбора пункта и затем кнопку **OK** для открытия соответствующего подменю.
3. Выбрав подменю, нажмите кнопки вверх\вниз для выбора опций меню и кнопки **◀/▶** для включения функций и изменения значений. Для активации изменений нажмите кнопку **OK**. Нажмите кнопку вправо или **OK** для для входа в соответствующее подменю.
4. Нажмите кнопку **Menu** для возврата к предыдущему меню или кнопку **Exit** для закрытия меню.

Выбор языка

Нажмите кнопки вверх\вниз, **◀/▶** для выбора меню **Настройка** и затем кнопку **OK** для отображения его опций:

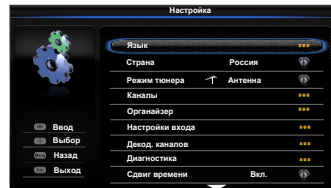

1. Выберите меню **Настройка > Язык**. Нажмите правую кнопку или **OK** для отображения подменю: **Язык меню**: Нажмите кнопку **◀/▶** для выбора языка меню.
Предпочтительный аудио язык: Нажмите кнопку **◀/▶** для выбора предпочитаемого языка.
Предпочтительный язык 2: Нажмите кнопку **◀/▶** для выбора второго предпочитаемого языка.

Автоматическая настройка каналов

Эта опция позволит Вам искать, находить и сохранять все доступные аналоговые и цифровые каналы. Следуйте инструкции, приведенной ниже.

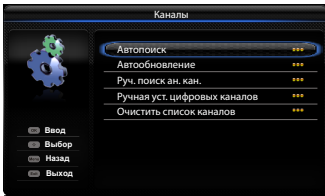

1. Нажмите кнопку **Menu** для отображения меню. Выберите **Настройка > Каналы**, затем нажмите кнопки **OK** или **вправо** для отображения опций.
2. Выберите **Автопоиск** и затем нажмите кнопку **OK** или **вправо** для включения автоматического поиска.
3. Нажмите **◀/▶** для выбора страны и перейдите на следующую страницу.
4. Выберите **Цифровой и Аналоговый** (или **Цифровой или Аналоговый**), затем нажмите кнопки **OK** или **вправо** для включения автоматического поиска. Поиск может занять несколько минут. Вы можете прервать поиск нажав кнопки **Menu** или **Exit**.
5. После завершения автоматического поиска, нажмите **Menu** для возврата к предыдущему шагу или **OK** для повторного поиска.
6. Каналы запоминаются в текущем порядке. Если вы хотите попустить, изменить название или порядок каналов, выберите меню **Настройка > Организер**. Для входа нажмите кнопки **OK** или **вправо**.

Пропуск каналов: если канал сохранен дважды или слабый прием вы можете пропустить канал. Выберите **Пропуск каналов** и затем нажмите **OK** или **вправо** для отображения **Меню пропуск каналов**. Нажмите **вверх\вниз** для выбора каналов и затем кнопку **OK** для выделения.

Сортировка каналов: поменять позиции двух каналов.

1. Выбрать опцию **Сортировка каналов** и нажать кнопки **OK** или **вправо** для отображения меню сортировки.
2. Нажмите кнопки **вверх\вниз** для выбора канала и затем кнопку **OK** для подтверждения.
3. Нажмите кнопки **вверх\вниз** для выбора заменяемого канала и затем кнопку **OK** для замены позиции двух каналов.

Редактирование каналов: Выбрать пункт **Изменить канал** и нажать кнопки **OK** или **вправо** для отображения меню редактирования. Нажмите кнопки **вверх\вниз** для выбора канала и затем кнопку **OK** для подтверждения. Нажмите кнопки **вверх\вниз** для выбора **Номер канала** или **Название канала** и используя цифровые кнопки произведите редактирование. Нажмите кнопку **OK** для подтверждения изменений.

После завершения редактирования нажмите кнопку **Menu** для возврата к предыдущему меню или кнопку **Exit** для закрытия меню.

Автоматическое обновление каналов

Эта функция позволяет Вам обновить все доступные каналы без нарушения сортировки уже существующих каналов.

1. Выберите меню **Каналы**, нажмите кнопки **вверх\вниз** для выделения опции **Автообновление**.
2. Нажмите кнопки **OK** или **вправо** для запуска обновления каналов. Для остановки процесса обновления нажмите кнопку **Menu**.
3. После завершения поиска, нажмите **Menu** для возврата к предыдущему шагу или **OK** для повторного поиска.

Ручной поиск аналоговых каналов

1. Выберите меню **Каналы**, нажмите кнопки **вверх\вниз** для выделения опции **Руч. поиск ан. каналов**. Нажмите кнопки **OK** или **вправо** для входа в меню.
2. Нажмите кнопки **OK**, **вверх\вниз** или **◀/▶** для поиска, точной настройки или сохранения канала.
3. После завершения поиска, нажмите **Menu** для возврата к предыдущему шагу или **Exit** для выхода из меню.

Ручная установка эфирных цифровых каналов

Эта функция позволяет Вам начать ручной поиск доступных цифровых каналов с текущей или любой введенной Вами частотой.

1. Выберите меню **Каналы**, нажмите кнопки **вверх\вниз** для выделения опции **Ручная уст. цифровых каналов**. Нажмите кнопки **OK** или **вправо** для входа в меню.
2. Нажмите кнопку **OK** для начала поиска с текущей частоты или цифровые кнопки для ввода частоты и затем **OK** для начала поиска.
3. После завершения поиска, нажмите **Menu** для возврата к предыдущему шагу или **OK** для повторного поиска.

Удаление каналов

Эта функция позволяет Вам удалить все найденные каналы из списка каналов.

1. Выберите меню **Каналы**, нажмите кнопки **вверх\вниз** для выделения опции **Очистить список каналов**. Нажмите кнопки **OK** или **вправо** для входа в меню.
2. Нажмите кнопки **вверх\вниз** для выбора **OK**, и затем нажмите **OK** для подтверждения очистки списка каналов.

Настройка изображения

Меню настройки изображения используется для получения лучшей картинки, в зависимости от ваших предпочтений и окружающего освещения.



Режим изображения: используйте кнопки ◀▶ для изменения режима: **Насыщенный, Кинотеатр, Пользовательский, Кино, ЕСО**. Режим **ЕСО** обеспечивает минимальное энерго потребление.

Яркость: настройте яркость изображения
Контрастность: настройте разницу между темными и светлыми участками изображения.
Насыщенность: настройте глубину цвета изображения.
Резкость: настройте четкость деталей изображения

Динамич. подсветка ЭКО: для достижения требуемого уровня энерго сбережения нажмите кнопки ▶◀. Режим изображения автоматически переключится на Пользовательский.

Цвет. температур.: настройте цветовую температуру изображения. Для изменения режима нажмите кнопки вправо/влево: **Холодный** для синего оттенка, **Нормальный, Теплый** для красного оттенка картинки.

Режим экрана: Для изменения размера картинки нажмите кнопки ▶◀. Рекомендуется использовать Полный режим, так как длительное использование режимов с черными полосами по краям картинки могут повредить экран.

Автоформат: Для включения или отключения режима нажмите кнопки ▶◀. Во включенном режиме формат изображения будет соответствовать формату трансляции. Автоформат доступен только для ТВ и AV режимов.

Доп. Функции: Для просмотра подменю дополнительных функций нажмите кнопки ОК или вправо.

Снижение шума: опция помогает снизить шумы на изображении. Эта опция особенно полезна для слабых аналоговых сигналов. Нажмите кнопки ▶◀ для изменения режима: **Слабый, Выкл., Высокий**.

Настройка звука

Выведите на экран меню, нажав кнопку Меню. При помощи кнопок вверх/вниз или ОК выведите на экран звуковое меню **Аудио**. Опции звука представлены ниже:

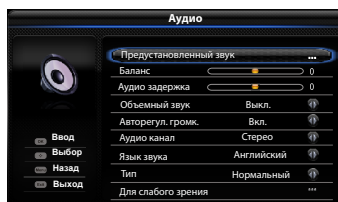

Предустановленный звук: нажмите кнопки ОК или вправо для отображения подменю:

--- **Предустановленный звук:** используйте кнопки ▶◀ для изменения режима: **Выкл., Рок, Поп, живой звук, Дisko, Техно, Классика, Мягкий и Пользовательский**.

---**Диапазон частот:** используйте кнопки вверх/вниз для выбора диапазона частот(**100Hz, 300Hz, 1KHz, 3KHz, 10KHz**) и ▶◀ для настройки уровня.

Баланс: настройте баланс звука

Аудио задержка: для регулировки задержки звука нажмите кнопки ▶◀.

Объемный звук: Для включения или отключения режима нажмите кнопки ▶◀.

Авторегул. громк. (только для режима ТВ): при включении функции происходит автоматическое выравнивание уровня громкости.

Аудио канал: для выбора звука из списка нажмите кнопки ▶◀. Примечание: опции выбора зависят от просматриваемого канала.

Язык звука: для выбора языка звука из списка нажмите кнопки ▶◀.

Тип: для выбора типа модели звука **Нормальный** или **Для слабого зрения** нажмите кнопки ▶◀.

Для слабого зрения: эта опция позволяет включать или выключать громкоговорители и регулировать громкость нажимая на кнопки ▶◀.

Примечание: некоторые опции могут быть неактивны для определенных источников сигналов. В зависимости от модели ТВ некоторые опции могут быть недоступны.

Функция картинка в картинка

Для показа изображения, получаемого от разных источников, одновременно. Одно окно предназначено для аналогового или цифрового ТВ сигнала, а другое – для сигналов VGA, HDMI и CMP. (Примечание: Не доступно для AV-Scart обеих windows.)

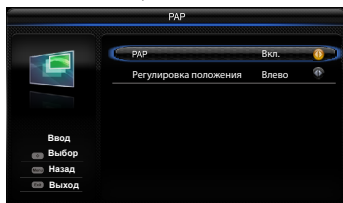

1. Нажмите кнопку **Menu** для вывода главного меню.
2. Выберите **PAP** и нажмите кнопку **OK** для ввода.
3. Выберите опцию **PAP**, потом нажмите кнопку **◀/▶** для вкл/выкл функции PAP.
4. Выберите **TV position** (положение экрана), нажмите кнопку **◀/▶** для изменения положения экрана ТВ.
5. Нажимайте кнопки **◀/▶** для изменения фокуса окна.
6. Когда фокус в окне ТВ, цифровые кнопки и **P+/-** работают в ТВ. Когда фокус в другом окне, **P+/-** доступен для внешних источников.

Функция блокировки

Меню блокировки позволяет контролировать функции ТВ каналов. Перед тем, как попасть в меню блокировки вы должны ввести свой персональный код.

Выведите на экран меню, нажав кнопку Меню. При помощи кнопок **◀/▶** или **OK** выведите на экран меню блокировки **Заблокировать**. С помощью цифровых кнопок введите пароль для входа. Пароль производителя по умолчанию - 1234. Пароль отмены других паролей - 0423. Если Вы забыли свой пароль, введите для сброса пароль отмены.

Опции меню блокировки представлены ниже:

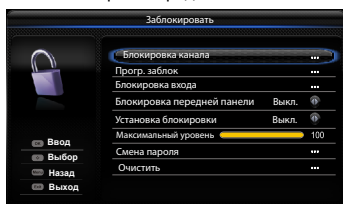

Блокировка канала: опция позволяет Вам заблокировать определенный ТВ канал. Выберите пункт **Блокировка канала** и затем нажмите кнопки **OK** или **вправо** для отображения подменю. При помощи кнопок **◀/▶** выберите ТВ канал для блокировки и для подтверждения нажмите **OK**. Для снятия блокировки повторите эти операции.

Прогр. заблок.: опция позволяет Вам установить рейтинг для канала. Выберите пункт **Прогр. заблок.** и затем нажмите кнопки **OK** или **вправо** для отображения подменю. Для настройки рейтинга нажмите кнопки **◀/▶**.

Блокировка входа: эта опция позволяет Вам блокировать определенные подключаемые внешние источники сигнала. Нажмите кнопки **OK** или **вправо** для отображения подменю **Блокировка входа**, затем нажимая кнопки **вверх/вниз** выберите источник сигнала для блокировки и для подтверждения нажмите **OK**. Для снятия блокировки повторите эти операции.

Внимание: при включенной блокировке определенного входа, Вам нужно ввести пароль для его открытия.

Блокировка передней панели: эта опция позволяет Вам блокировать кнопки управления. Нажимая кнопки **◀/▶** выберите **Вкл.** для блокировки.

Установка блокировки: эта опция позволяет Вам блокировать настройку каналов. Нажимая кнопки **◀/▶** выберите **Вкл.** для блокировки.

Максимальный уровень: Нажимая кнопки **◀/▶** выберите максимальный уровень громкости.

Смена пароля: эта опция позволит Вам сменить пароль блокировки. Нажмите кнопки **OK** или **вправо** для входа и затем нажимая цифровые кнопки введите новый пароль дважды.

Очистить: эта опция позволит Вам разблокировать все заблокированные каналы. Нажмите кнопки **OK** для входа, затем кнопки **◀/▶** для выбора и для подтверждения очистки нажмите **OK**.

Установка времени

Таймер: эта опция позволит Вам установить: часовой пояс, время автоматического включения и отключения, календарь.

Выведите на экран меню, нажав кнопку Меню. При помощи кнопок **вверх/вниз** или **OK** выведите меню **Таймер**.

Опции меню **Таймер** представлены ниже:

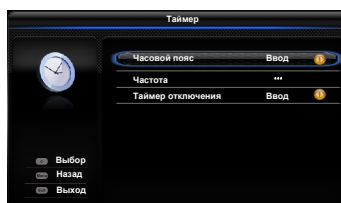

Часовой пояс: Нажимая кнопки **◀/▶** выберите местный часовой пояс.

Частота: нажмите кнопки **OK** или **вправо** для отображения подменю:

Автосинхронизация: Для включения или отключения нажмите кнопки ◀/▶. Если выбрано Вкл., то ТВ будет определять время автоматически по сигналам ТВ канала и время нельзя будет изменить. Если выбрано

Автосинхронизация - Выкл., то Вы должны установить Дату и Время самостоятельно. Выберите значения Дата и Время и затем нажимая цифровые кнопки и ◀/▶ установите дату и время.

Внимание: если выбрано **Автосинхронизация - Выкл.,** то после выключения ТВ все настройки времени удалятся.

Таймер включения: для выбора значений **Один раз, Выкл., Ежедневно** нажмите кнопки ◀/▶. Если Вы выберете **Один раз** или **Ежедневно** вы должны будете установить время включения. Выберите опцию Таймер и затем нажимая цифровые кнопки и ◀/▶ установите время включения.

Включить канал: нажмите кнопки ОК или вправо для отображения подменю **Выбрать режим.** Нажмите кнопки ◀/▶ для выбора режима **Последний статус.** ТВ при включении будет показывать канал, на котором был выключен.

Если вы выберете кнопками ◀/▶ режим

Выбрать пользователя, то Вам будет необходимо выбрать кнопками вверх/вниз канал на котором ТВ будет включаться. Для подтверждения выбора нажмите кнопку ОК.

Таймер выключения: для выбора значений **Один раз, Выкл., Ежедневно** нажмите кнопки ◀/▶. Если Вы выберете **Один раз** или **Ежедневно** вы должны будете установить время выключения. Выберите опцию Таймер и затем нажимая цифровые кнопки и ◀/▶ установите время выключения.

Таймер: установите промежуток времени, после которого, ТВ выключится в режим ожидания. Нажимая кнопки ◀/▶ установите период времени до выключения (максимальное время 120 минут). Для отмены функции выберите параметр Выкл.

Специальные функции

Выведите на экран меню, нажав кнопку Меню. При помощи кнопок ◀/▶ или ОК выведете на экран меню **Опции.**

Опции меню блокировки представлены ниже:

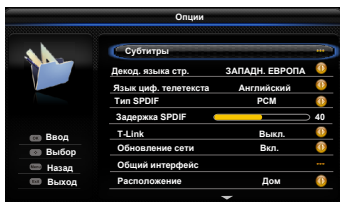

Использование субтитров

Вы можете использовать субтитры для цифровых ТВ - каналов. Субтитры передаются через телетекст или DVB-T/DVB-C цифровых передач. С помощью цифровых передач Вы можете получить дополнительную возможность выбора языка субтитров.

Вкл/Выкл субтитров

1. Нажмите **Меню** на пульте дистанционного управления и выберите **Опции >Субтитры.** Нажмите кнопку **ОК.**
2. Выберите опцию **Субтитры,** нажмите кнопку ◀/▶ и выберите **Вкл./Выкл** для включения/выключения.

Выбор языка субтитров для цифровых телеканалов

1. В основном меню выберите **Опции > Субтитры > Язык субтитров цифрового канала.**
2. Нажмите кнопки ◀/▶ для выбора языка субтитров.
3. Нажмите ▲/▼ для выбора **Второй язык субтитров цифрового канала.**
4. Нажмите кнопки ◀/▶ для выбора второго языка субтитров
5. Нажмите **Exit** для выхода из меню.

При помощи клавиши быстрого доступа: Нажмите зеленую кнопку **SUBTITLE** на пульте дистанционного управления для определения языков субтитров, доступных для выбранной цифровой ТВ-программы.

Выбрать тип субтитров цифрового ТВ-канала

1. Выберите **Опции >Субтитр >Тип субтитров.**
2. Кнопками ◀/▶ выберите тип субтитров. Вы можете выбрать **Hearing impaired** (Для слабого слуха) для воспроизведения с субтитрами выбранного языка.

Выбор языка страницы декодирования в Телетексте

В **Меню** выберите **Опции > Язык страницы декодирования** Выберите язык, на котором будет воспроизведен Телетекст.

Язык цифрового Телетекста

Для цифровых каналов телевизор может переключиться на сервис с множеством исходных страниц телетекста на разных языках. Данная функция позволяет установить основной язык телетекста.

В **Меню** выберите **Опции > Язык цифрового телетекста.** Выберите язык кнопками ◀/▶.

Тип SPDIF

Подключите аудиоустройство через выход **SPDIF.**

Выберите **Опции >Тип SPDIF.**

Выберите подходящий тип звука из списка для цифровых программ.

- Если звук текущей программы выводится в формате **Dolby D,** то выберите форматы или **PCM или Dolby D.**
- Если звук текущей программы передается не в формате **Dolby D,** то можно выбирать только **PCM.** В противном случае воспроизведения звука не будет.
- Выберите **Выкл** для отключения звука **SPDIF.**

Примечание: опции, которые Вы можете выбрать, зависят от конкретной программы. Если вы выбрали PCM, а звук опережает изображение, выберите SPDIF delay из меню Options (Опции) и кнопками ◀/▶ установите время задержки для синхронизации звука и изображения.

Т-линк

Для поиска устройств CEC, подключенных в HDMI-разъемы, используйте функции воспроизведения одним нажатием кнопки.

Использовать или не использовать Т-линк

1. В **Меню** выберите (Опции >Т-линк).
2. Нажмите кнопку ◀/▶ для выбора **Вкл.** или **Выкл.**

Воспроизведение «одним касанием»

Функция воспроизведения «одним касанием» позволяет начать воспроизведение путем нажатия кнопки Вкл, например, на пульте дистанционного управления вашего DVD плеера. Данной операцией будет запущено воспроизведение Вашего DVD-плеера, и Ваш телевизор будет автоматически переключен на источник воспроизводящий DVD.

Система режима ожидания

Ждущий режим включается нажатием кнопки  например, на пульте дистанционного управления телевизором. Происходит переключение телевизора и всех подсоединенных HDMI-устройств в режим ожидания.



Обновление сети

Опция позволяет обновить цифровые каналы через сеть.

Стандартный интерфейс



Закодированные цифровые ТВ-каналы могут быть декодированы с помощью модуля стандартного интерфейса и карты, предложенной оператором DTV.

Внимание: перед подключением модуля выключите ТВ.

Расположение: Дом или Магазин. При помощи кнопок   выберите режим Дом или Магазин. В режиме Магазин изображение всегда после включения будет переключаться в насыщенный режим.



Обн-ие пр. обеспч-ия

Опция обновления програмного обеспечения предназначена только для подготовленного персонала сервисных центров.

Авто ожидание: При помощи кнопок   выберите режим Вкл., Выкл., или время автоматического выключения в режим ожидания.

Настройка параметров входов подключения

Вы можете сконфигурировать оборудование, подключенное к вашему ТВ.

1. Выберите Меню>Настройка>Настройки входа.
2. Нажмите ОК для входа в настройки.
3. Нажимая кнопки вверх/вниз выберите разъем, к которому подключено оборудование.
4. Нажимая кнопки   выберите подключенное оборудование.
5. Для возврата в меню Настройка нажмите кнопку Меню. После конфигурирования, выбранная метка источника будет отображаться после наименования соответствующего гнезда в списке источников сигналов после нажатия кнопки Source на ПДУ или кнопки ОК на телевизоре.

Примечание: Не все модели ТВ имеют кнопку ОК на корпусе.

Выделение каналов для декодирования

К разъему AV могут быть подключены декодеры аналоговых сигналов. Вы можете выбрать каналы для декодирования.



1. Выберите Меню>Настройка>Декод. каналов
2. Нажмите кнопку ОК или вправо для входа список.
3. Нажимая кнопки вверх/вниз выберите канал для декодирования.
4. Нажмите ОК для выбора или отмены канала.
5. Для возврата в предыдущее меню нажмите Меню.

Диагностика цифровых каналов

1. Выберите Меню>Настройка>Диагностика
2. Нажмите кнопку ОК или вправо для отображения информации по текущему цифровому каналу (уровень сигнала, частота и др.).

Сдвиг времени (time shift)

Эта функция дает возможность записать ТВ-программу таким образом, чтобы Вы не пропустите нужную передачу даже в том случае, когда Вас нет дома. Перед использованием функции следует убедиться сначала, что к ТВ-приемнику подключено устройство USB. При первом подключении выполните настройку устройства USB.

1. Нажать кнопку Menu на пульте дистанционного управления и выбрать Настройка > Сдвиг времени)
2. Нажимать кнопку   для выбора опции Вкл., чтобы включить опцию сдвига времени, затем нажать кнопку Exit, чтобы закрыть меню.
3. Нажать кнопку Option на пульте дистанционного управления и выбрать опцию Time shift (Сдвиг времени), а затем нажать кнопку ОК, чтобы подтвердить выбор.
4. Следует выполнять указания, которые будут появляться на экране в процессе настройки.
5. После завершения настройки диска нажать кнопку Option и выбрать опцию Time shift (Сдвиг времени).
6. Нажать кнопку ОК, для выбора меню функции сдвига времени.

- Нажать красную кнопку, чтобы сделать паузу при воспроизведении изображения и начать ввод сдвига времени.

- Нажать красную кнопку для воспроизведения.
- Когда исчезнет меню таймера и останется только счетчик, можете нажать красную кнопку или ОК для доступа к меню таймера.

- Нажать зеленую кнопку для быстрой перемотки назад или желтую кнопку для быстрой перемотки вперед.

- Нажать синюю кнопку для выхода.

Примечания:

- Перед подключением USB, удостоверьтесь, что данные с устройства сохранены.

Так вы избежите потерю информации.



- Рекомендуем использовать USB устройство со свободным местом более 1Гбайт и скоростью чтения более 5 Мбит/с.

- Больше размер накопителя – больше время записи.

- Если вы переключаете канал в сдвиге времени, появится сообщение Yes (Да) или No (Нет). Выбрав Yes (Да), вы можете выйти из функции сдвига времени и переключить канал.

Сброс установок

Позволяет сбросить настройки на вашем телевизоре к значениям, заданным производителем по умолчанию.

1. Нажмите кнопку Menu на пульте дистанционного управления и выберите Настройка, затем нажмите ОК для подтверждения.
2. Выберите функцию Сброс установок и нажмите ОК/ для входа.
3. Для ввода пароля используйте цифровые кнопки.
4. С помощью кнопок   выберите ОК и нажмите ОК для подтверждения.
5. Появится меню Initial setup (Первоначальные настройки). Следуйте соответствующим инструкциям.

Настройка списка избранных каналов

Вы можете создать список из семи любимых каналов.

1. Нажмите кнопку **List** на ПДУ
2. Нажмите **желтую** кнопку ПДУ для отображения списка. Нажимая кнопки вверх/вниз выберите источник для любимых каналов. Нажмите **OK** для подтверждения.
2. Нажмите **синюю** кнопку ПДУ для редакции списка. Нажмите кнопки вверх/вниз и **OK** для подтверждения или отмены выбора канала.
3. Повторите эти операции для всех любимых каналов.
4. Нажмите кнопки ПДУ **List** или **Exit** для выхода.

PVR (Personal Video Recorder) Персональный видеомagneитофон

Позволяет записать любимые ТВ программы. Перед включением включите USB память.

Примечание: Из-за специфических национальных требований ПВ недоступен в Финляндии.

1. Нажмите на ПДУ кнопку **Option** и выберите **Быстрый доступ > PVR**.
2. Нажмите **OK/▶**.
3. Нажмите:
 - красную кнопку для начала записи. Записанный файл будет в PVR папке **Media center > Video** (Медиа-Центр > Видео) и пронумерован номером канала;
 - зеленую кнопку остановить запись.
4. Во время записи, появится PVR миниокошко, показывающее процесс записи.
5. Чтобы просмотреть записанную программу, надо сначала выйти из режима PVR и войти в режим **Media center > Video** (Медиа-центр > Видео). Выбрать папку PVR, затем выбрать соответствующий записанный файл. Нажать кнопку **OK**, чтобы начать воспроизведение. (Такой же порядок действий выполняется, если пользователь записывает цифровую радиопрограмму).

Внимание:

- При использовании карточки **CI+** функция PVR отключается.
- Доступно только для цифровых каналов.
- Поддерживает только USB память формата **FAT32**.
- Перед подключением USB устройства удостоверьтесь, что вы записали данные и не потеряете важные данные из-за плохого функционирования.
- чем больше размер памяти USB устройства для функции PVR, тем больше время записи.
- Если вы хотите сменить канал или источник во время записи, сохраните информацию перед переключением.
- Воспроизведение невозможно, если объем файла превышает предельно допустимое значение, не поддерживается формат, есть повреждения файла, а также при неудачном декодировании.
- Не отключайте USB память во время чтения, иначе система или устройство могут быть повреждены.

Список выполнения записей по расписанию

Эта функция используется для выполнения записей по расписанию.

1. Нажмите кнопку **Option** на пульте дистанционного управления и выберите опцию **Quick access > Schedule list** (Быстрый доступ > Список видеозаписей).
 2. Нажмите кнопку **OK/▶** для отображения списка записей.
 3. Для добавления записей в Ваш список, нажмите сначала красную кнопку для отображения **Schedule list** (Список записей по расписанию). Затем,
 - **Channel number** (Номер канала): используя кнопки **◀/▶** выберите номер канала.
 - **Start date** (Дата начала записи): Используйте цифровые кнопки для ввода даты начала записи.
 - **Start time** (Время старта): установите время начала записи.
 - **Stop time** (Время остановки записи): установите время остановки записи.
 - **Schedule type** (Тип расписания):
 - Включите **Reminder** (Напомнить), который Вам напомнит, когда надо включиться в график, для которого Вы установили время. Если оно истечет, а Вы не совершили никакого действия, диалоговое окно исчезнет и не будут предприняты никакие другие действия.
 - Включите **Record** (Рекорд), когда решите проверить настройку графика и когда подойдет время, которое Вы установили. Если время истечет, а Вы не совершили никакого действия, запись графика начнет автоматически.
 - **Repeat type** (Тип повторения): установите различные режимы повторной записи.
 4. Нажимайте кнопки **▲/▼/◀/▶** для выбора **Add** (Добавить), затем нажмите кнопку **OK**, чтобы выполнить добавление Вашей установки в Ваш список записей по расписанию.
 5. Нажмите красную кнопку, чтобы повторить приведенные выше процедуры и занести другую позицию в расписание.
 6. Если Вы хотите отредактировать или удалить запись из расписания, то надо выбрать эту запись и нажать кнопку **OK**, чтобы войти.
 7. Нажмите **Exit** для выхода из меню.
- Примечания по паролю в функции **Parental Control Lock** (Замок родительской блокировки):
- Пароль по умолчанию: **1234**. Пользователь может изменить его на любой другой.
 - Супер пароль **0423**. Если вы забыли свой пароль, введите супер пароль для перехода через любой пароль.

Медиа - функции

Имеющийся на телевизоре USB-разъем позволяет подключать к нему накопители памяти. Вы можете просматривать фильмы и фотографии на экране телевизора, а также использовать его для прослушивания музыки.

Поддерживаемые файловые форматы:

Фото JPEG

Музыка MP3

Видео AVI, MP4, MPG, MPEG, TS...*

Примечание: Некоторые USB-накопители и USB-устройства, такие как цифровые камеры или мобильные телефоны, не полностью совместимы со стандартом USB 2.0, и могут не работать с мультимедийным плеером ТВ. Не все USB-накопители или USB-устройства полностью совместимы с функциями USB TB.

Когда USB-устройство обнаружено системой, оно становится видно в меню Media center (Медиа-Центр) (Альтернатива: Выберите USB (USB) в основном меню и нажмите ОК для входа в Media center (Медиа-Центр)).

Фото

Для показа доступных изображений.

1. Выберите Media center > Photo (Медиа центр > Фото), затем нажмите кнопку ОК, чтобы войти в основное меню программы просмотра содержимого основного файла.

2. В программе просмотра содержания основного файла кнопками ▲/▼/◀/▶ выберите фото или внутреннюю папку с файлами.

3. Выберите папку с вложенными файлами, нажмите кнопку ОК, чтобы открыть эту папку в окне навигатора.

4. Используйте кнопки ▲/▼/◀/▶ для выбора файла с фотографией в основном или дополнительном файле программы просмотра, затем нажмите кнопку Menu для отображения меню фото в режиме отображения папок.

- Sort (Сортировать): Сортировка папок и фотографий по дате изменения или наименованию файла.

- Edit (Редактирование): Копирование, вставка или удаление выбранного фото.

- Parser (Парсер): Вы можете выбрать опцию Recursive (Рекурсивное) для отображения фотографий из всех папок нижнего уровня.

5. Выберите фото, нажмите ОК, слайд-шоу начнется с выбранного фото. Если хотите поворачивать фото, нажмите ОК. В режиме браузера фото меню вызывается кнопкой Menu. Вы сможете показать, сделать паузу, либо вращать фото, выбирать режим показа, эффекты и т.д..

6. Нажмите соответствующие кнопки на пульте дистанционного управления для выполнения возможных функций, которые показаны в функциональной строке в нижней части ТВ экрана.

Музыка

Для воспроизведения доступных аудиофайлов.

1. Выберите Media center > Music (Медиа-Центр > Музыка). Потом нажмите кнопку ОК для входа в основной навигатор файлов.

2. Используя кнопки ▲/▼/◀/▶ выберите запись либо в основном окне навигатора, либо в его окнах более низкого уровня точно таким же способом, что и при использовании функции отображения фотографий, нажмите кнопку Menu для отображения музыкального меню в режиме папок.

- Sort (Сортировать): Сортировка папок и записей песен по следующим признакам - Name (Наименование), Genre (Жанр), Artist (Исполнитель) или Album (Альбом).
- Edit (Редактирование): Копирование, вставка или удаление выбранной записи.

- Parser (Парсер): Вы можете выбрать опцию Recursive (Рекурсивное) для отображения записей из всех папок нижнего уровня.

3. Выберите песню, нажмите ОК для воспроизведения, воспроизведение аудиофайлов начнется автоматически, с заданной песни. нажмите кнопку Menu для отображения музыкального меню фотографий в режиме навигатора. Вы можете выбрать воспроизведение или паузу при воспроизведении песни, выбрать другой режим воспроизведения, и т.п.

- Show lyrics (Показать текст): Эта опция доступна для песенных текстов. Кнопками ◀/▶ установите синхронность текста.

- Audio only (Только звук): Выберите и нажмите ОК для прослушивания музыки при выключенном экране. Нажатием любой кнопки включите экран снова.

4. Нажмите соответствующие кнопки на ПДУ для выполнения возможных функций, которые показаны в функциональной строке в нижней части ТВ экрана.

Видео

Для просмотра доступных видеофайлов.

1. Выберите Media center > Video (Медиа-Центр > Видео), нажмите кнопку ОК для перехода к просмотру файлов с помощью файлового навигатора.

2. Используя кнопки ▲/▼/◀/▶ выберите видео либо в основном окне навигатора, либо в его окнах более низкого уровня точно таким же способом, что и при использовании функции отображения фотографий, и нажмите кнопку Menu для отображения музыкального меню в режиме папок.

- Sort (Сортировать): Сортировка папок и видео файлов по типу, дате изменения или наименованию.

- Edit (Редактирование): Копирование, вставка, удаление.

- Parser (Парсер): Вы можете выбрать опцию Recursive (Рекурсивное) для отображения видеофайлов из всех папок нижнего уровня.

3. Выберите видео, нажмите ОК для просмотра, воспроизведение начнется автоматически, начиная с выбранного видеофайла. нажмите кнопку Menu для отображения меню видеофайлов в режиме навигатора. Вы можете выбрать воспроизведение или паузу, выбрать различные режимы воспроизведения, режим экрана и заданные установки изображения и т.п.

4. Нажмите соответствующие кнопки на ПДУ для выполнения возможных функций, которые показаны в функциональной строке в нижней части ТВ экрана.

*Дизайн и характеристики могут быть изменены без уведомления.

Устранение неисправностей

Большинство проблем, с которыми Вы можете столкнуться при эксплуатации телевизора, перечислены ниже.

Отсутствие изображения, отсутствие звука

1. Проверьте работу плавкого предохранителя или автоматического выключателя.
2. Подключите к розетке другое устройство для того, чтобы убедиться в ее исправности.
3. Разъем электропитания плохо подключен к розетке.
4. Проверьте источник сигнала.

Отсутствие цвета

1. Измените систему цветного телевидения.
2. Настройте цветовую насыщенность.
3. Переключите на другой канал - Черно-белое изображение может транслироваться.

Пульт дистанционного управления не работает

1. Замените элементы питания.
2. Неверное положение элементов питания.
3. Не подключено основное питание.

Отсутствие изображения, хороший звук

1. Настройте яркость и контраст.
2. Возможны неполадки при трансляции.

Хорошее изображение, отсутствие звука

1. Для увеличения громкости нажмите кнопку ГРОМКОСТЬ+.
2. Отключен звук. Для включения звука нажмите кнопку Отключения звука.
3. Измените систему звука.
4. Возможны неполадки при трансляции.

Рябь на экране

Как правило, оно вызвано местными помехами – машинами, лампами дневного света и фенами. Для уменьшения помех отрегулируйте антенну.

Белый экран в режиме VGA

Возможно, телевизор не может распознать установленную компьютером резолуцию. Рекомендуется изменить резолуцию на более подходящую, либо установить другую стандартную резолуцию для системы Windows.

Экран снежит, наличие помех

В том случае, если антенна расположена в отдаленной зоне сигнала телевизора, где сигнал очень слабый, изображение на экране телевизора может быть ухудшено точками. При крайне слабом сигнале необходимо установить специальную антенну для улучшения приема сигнала.

1. Отрегулируйте положение и направление уличной/комнатной антенны.
2. Проверьте соединение антенны.
3. Точная настройка канала.
4. Переключите на другой канал. Возможны неполадки при трансляции.

Полосы, пятна

Появление темных пятен или горизонтальных полос, мерцающее или сдвинутое изображение. Это, как правило, вызвано помехами от системы зажигания машин, неоновых ламп, электродрелей или других электрических устройств.

Тень

Наличие теней вызвано прохождением телевизионного сигнала по двум каналам. Один канал – прямой; другой – отражается от высоких зданий, холмов или других объектов. Изменение направления или положения антенны может улучшить прием сигнала.

Помехи радиочастот

Данные помехи вызывают рябь или диагональные полосы, в некоторых случаях – потерю контраста изображения. Необходимо определить и устранить источник радиоволн.

Технические характеристики

Модель телевизора	T32E53DU	T40E53DHU	T42E53DHU
1. Жидкокристаллическая панель			
Размер по диагонали, см	80	101	107
Яркость, кд/м ²	300	320	320
Угол обзора, градусов	178\178	178\178	178\178
Разрешение экрана, пикселей	1366x768	1920x1080	1920x1080
Срок службы, лет	3		
Количество цветов	16,7 млн. цветов		
2. Питание			
Входное напряжение	AC ~ 220-240 В, 50Гц		
Потребляемая мощность, Вт	60	95	90
Потребляемая мощность (в режиме ожидания), Вт	< 1 Вт		
3. Внешние входы			
Антенный	75 Ом \ PAL, SECAM, B/G, D/K, I \ NICAM, DVB-T/T2/C (MPEG-4)		
AV	1		
SCART	Адаптер *		
USB	1		
VGA	1		
HDMI	HDMI x3, версия 1.3		
Компонентный YPbPr	1		
Головные телефоны	1		
4. Совместимость			
Система цветности	PAL/SECAM/NTSC		
ПК	VGA/SVGA/XGA		
5. Формат экрана	16/9		
6. Система управления пользователем	ПДУ + меню		
7. Звуковая мощность (RMS)	2x5 Вт	2x8 Вт	2x8 Вт
8. Размеры, мм	730.5x183x494	925x 608x230	966.7x 631.2x226
9. Масса (нетто), кг	8.3	14.5	13.0
10. Рабочая температура, °С	5 ~ 35		
11. Рабочая влажность, %	20 ~ 80		
12. Температура хранения, °С	-15 ~ 45		
13. Влажность хранения, %	10 ~ 80		

Примечание:

- Технические характеристики телевизора, указанные в этом руководстве, могут быть изменены без предварительного уведомления.
- Рисунки и изображения экрана, указанные в данном руководстве приведены в качестве объяснительного примера, и могут незначительно отличаться от реальных операций. Изменения дизайна выполняются без предварительного уведомления.
- Жидкокристаллическая панель изготавливается с помощью высокопрецизионной технологии, позволяя вам отчетливо видеть мелкие детали изображения. Иногда на экране может появиться несколько неактивных элементов изображения в виде фиксированных точек белого, синего, зеленого, красного или черного цвета. Это не влияет на эффективность работы устройства, не является неисправностью и не подлежит сервисному обслуживанию.

КОМПЛЕКТАЦИЯ

- Телевизор – 1 шт.
- Пульт дистанционного управления – 1 шт.
- Батареи AAA – 2 шт.
- Руководство пользователя – 1 шт.
- Саморезы крепления опоры - комплект.
- Гарантийный талон – 1 шт.
- Переходник AV - 1 шт (в зависимости от модификации может отсутствовать)*

Перед монтажом и установкой телевизора убедитесь, что поставлены все комплектующие детали. В случае недостатка комплектующих частей, немедленно обращайтесь к поставщику (продавцу).



