

# Tefal®

## ULTRAGLISS



EN  
DE  
FR  
NL  
IT  
ES  
PT  
DA  
NO  
SV  
FI  
EL  
TR  
UK  
RU

[www.tefal.com](http://www.tefal.com)

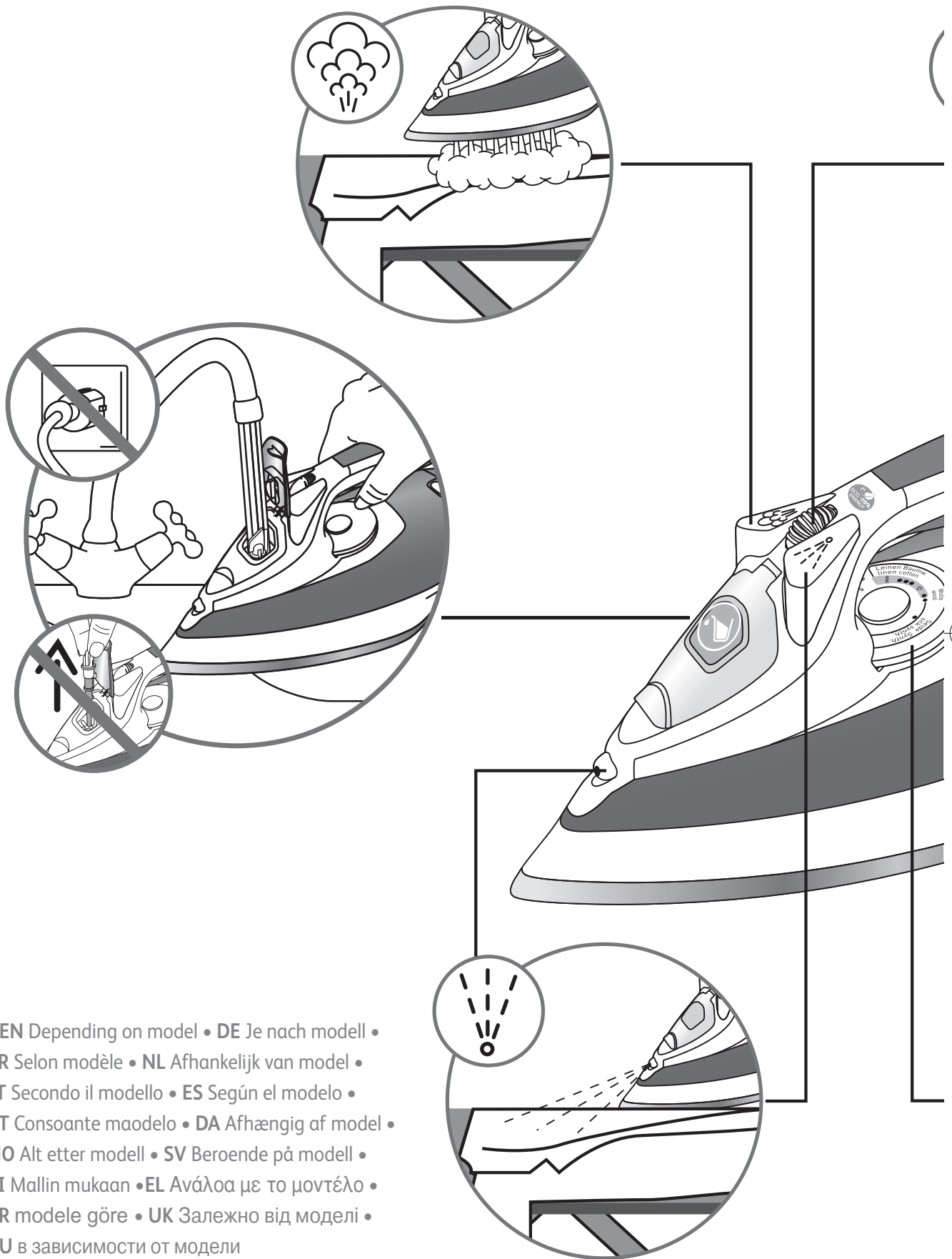

\* EN Depending on model • DE Je nach Modell •  
FR Selon modèle • NL Afhankelijk van model •  
IT Secondo il modello • ES Según el modelo •  
PT Consoante maodelo • DA Afhængig af model •  
NO Alt etter modell • SV Beroende på modell •  
FI Mallin mukaan • EL Ανάλογα με το μοντέλο •  
TR modele göre • UK Залежно від моделі •  
RU в зависимости от модели

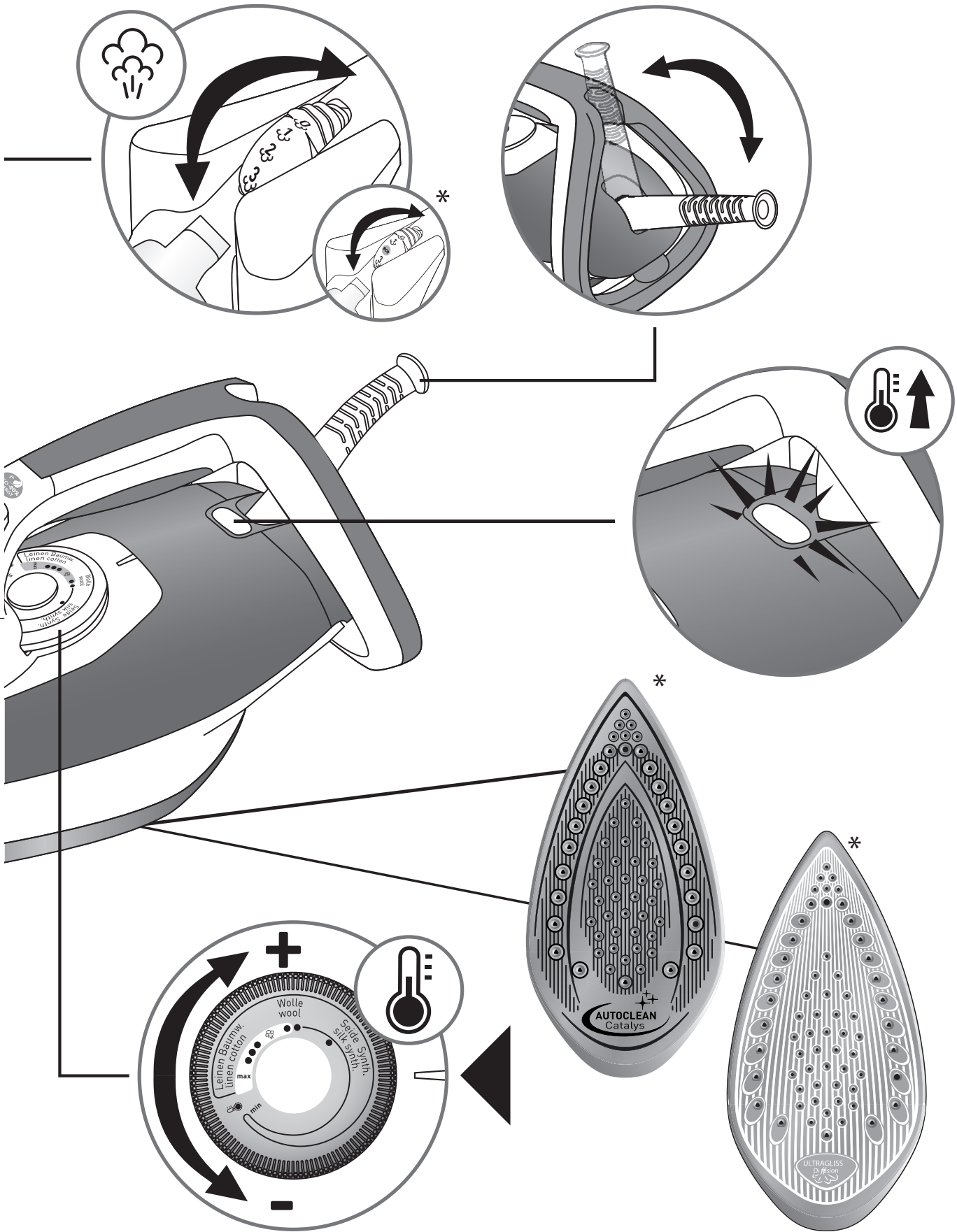

# 1 First use\*

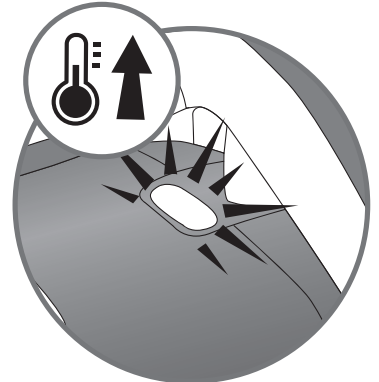
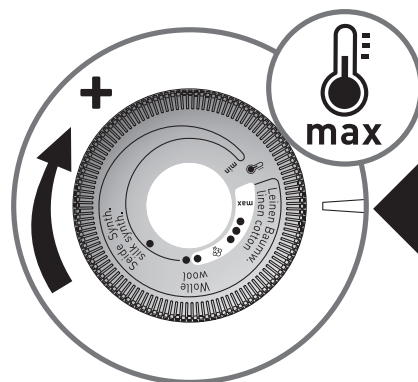
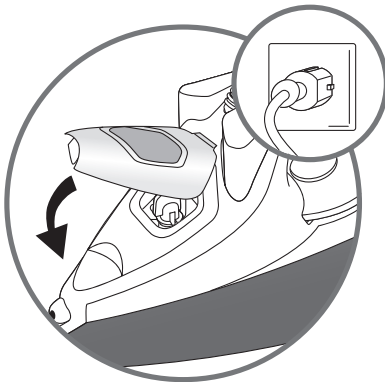
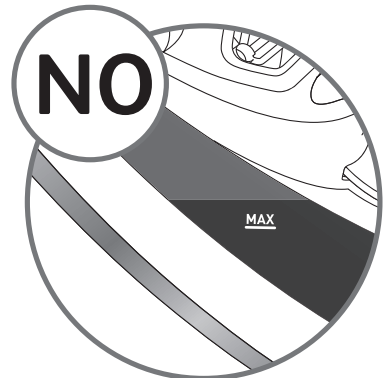
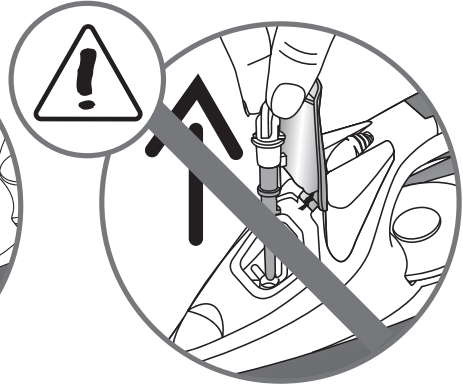
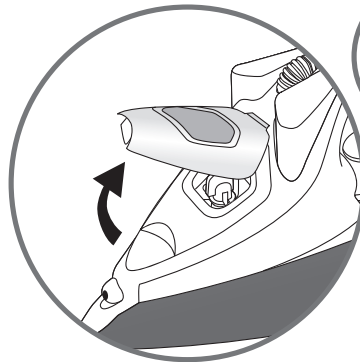
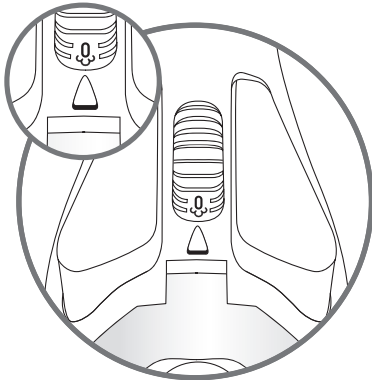
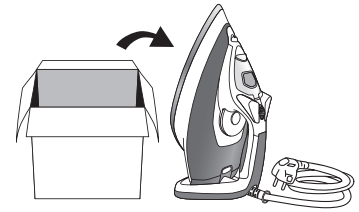

\*DE Erstgebrauch • FR Première utilisation • NL Voor het eerste gebruik • IT Primo utilizzo • ES Primer uso • PT Primeira utilização • DA Første brug • NO Før første bruk • SV Första användningen • FI Ensimmäinen käyttökerta • EL Πρώτη χρήση • TR İlk kullanım • UK Перед першим використанням • RU Первое использование

# 1 First use\*

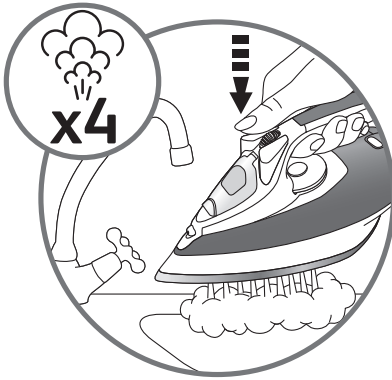
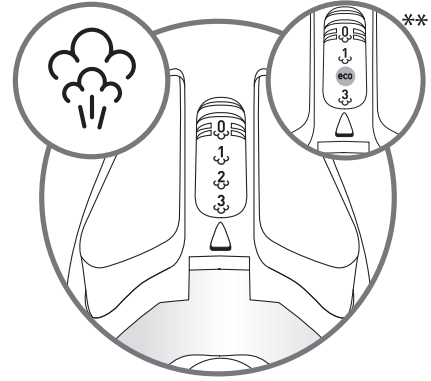
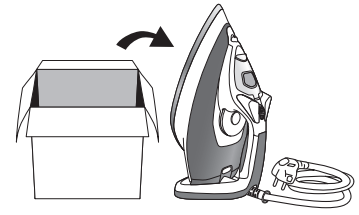

\*\* EN Depending on model • DE Je nach modell • FR Selon modèle • NL Afhankelijk van model • IT Secondo il modello • ES Según el modelo • PT Consoante maodelo • DA Afhængig af model • NO Alt etter modell • SV Beroende på modell • FI Mallin mukaan • EL Ανάλογα με το μοντέλο • TR modele göre • UK Залежно від моделі • RU в зависимости от модели

## 2 Water tank filling\*

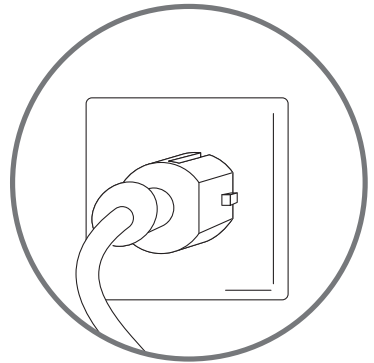
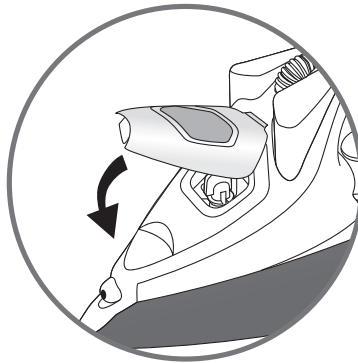
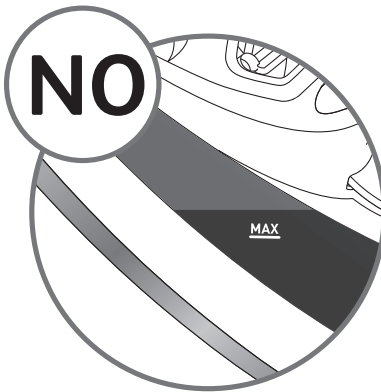
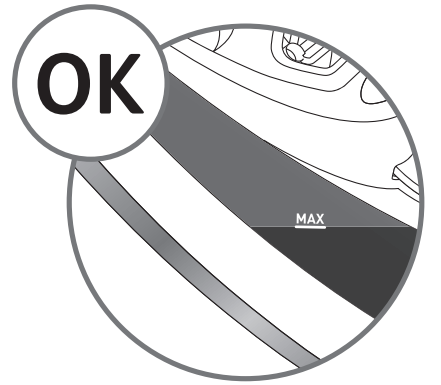
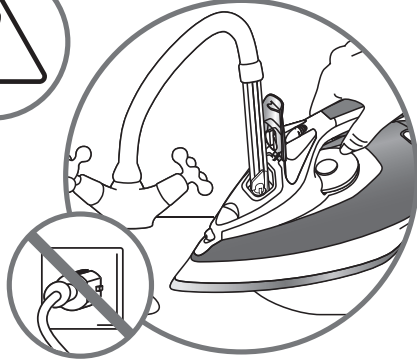
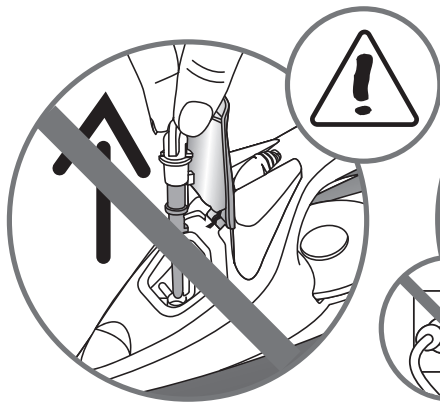
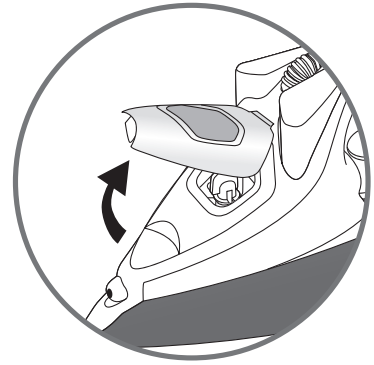
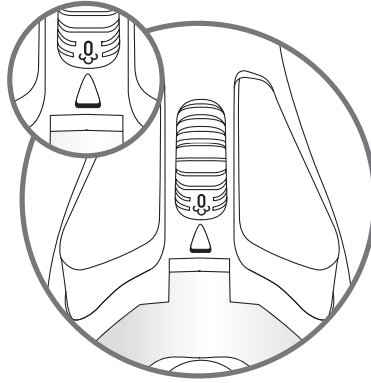
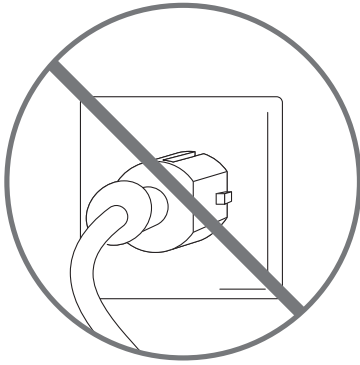
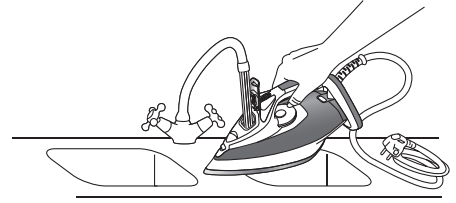

\*DE Wassertankkapazität • FR Remplissage du réservoir • NL Vullen van het waterreservoir • IT Riempimento del serbatoio • ES Llenado del tanque de agua • PT Encher o reservatório de água • DA Vandpåfyldning • NO Fylle vanntanken • SV Påfyllning av vattentank • FI Vesisäiliön täyttö • EL Γέμισμα του δοχείου νερού • TR Su haznesini doldurma • UK Наповніть резервуар водою • RU Заполнение резервуара для воды



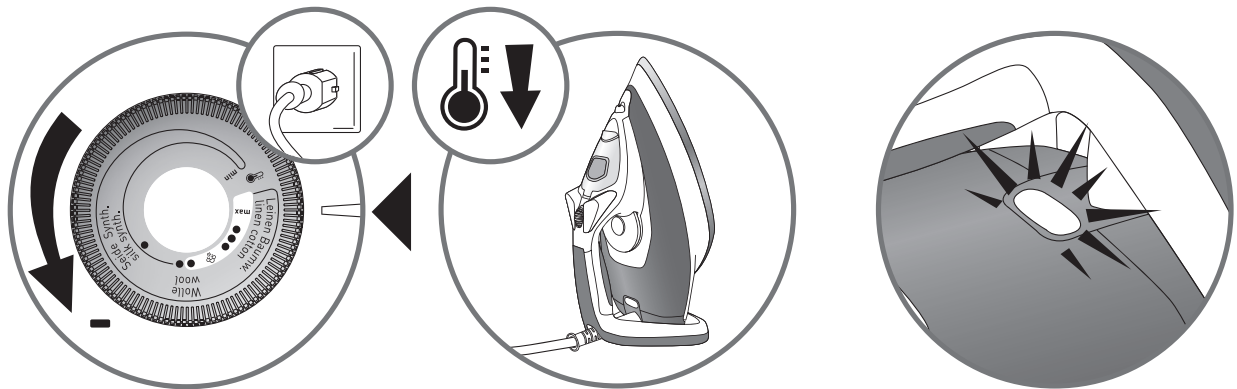
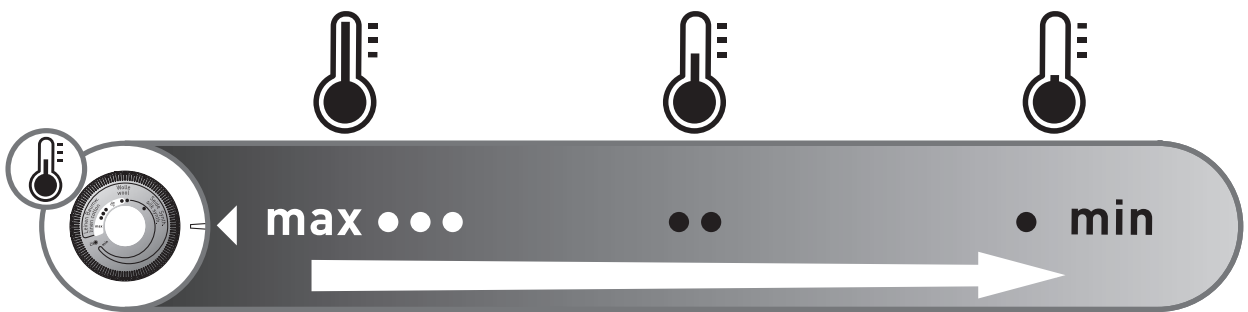
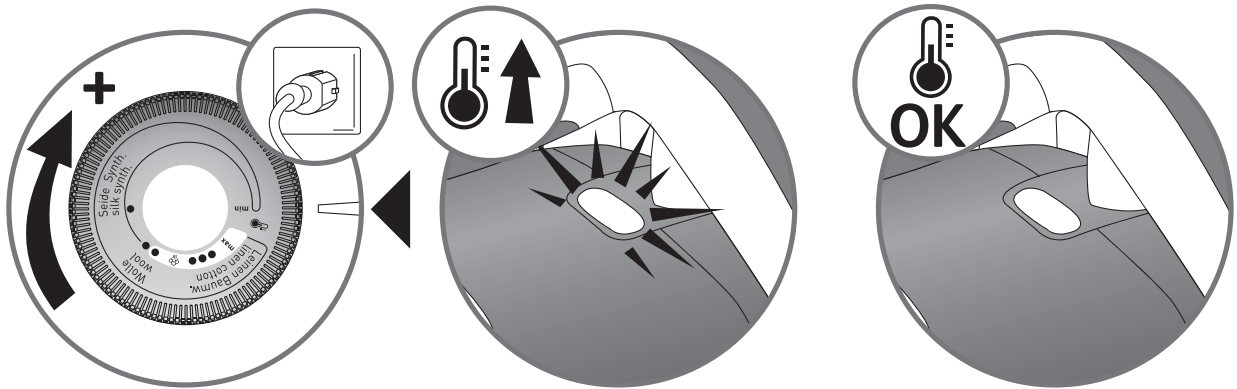
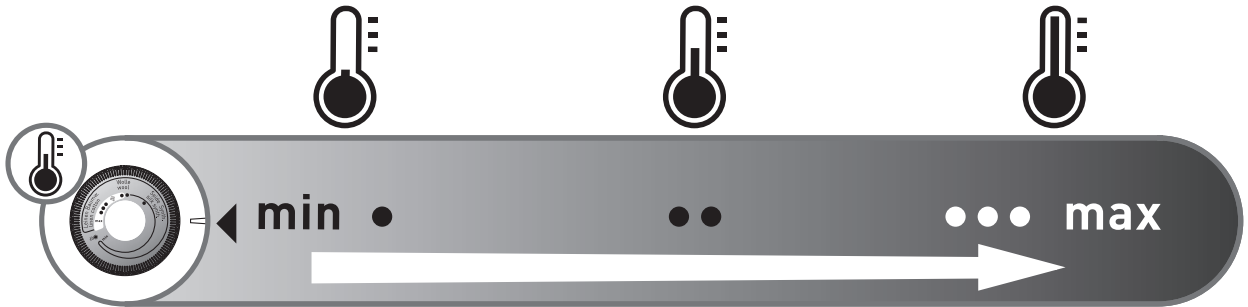
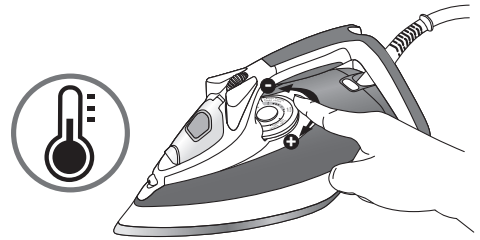





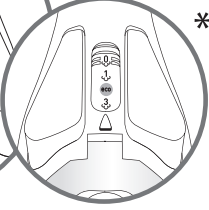

### 3.1 Temperature setting\*

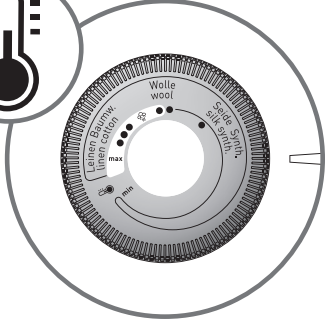

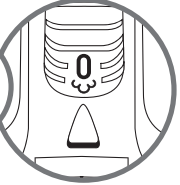
- EN** It is normal for the indicator light to switch on and off during ironing.  
If you put your thermostat in the “MIN” position, the iron does not become hot.
- DE** Es ist normal, dass das Kontrolllämpchen während des Bügelns an- und ausgeht.  
Wenn Sie Ihr Thermostat auf die Position “MIN” stellen, wird das Bügeleisen nicht heiß.
- FR** Il est normal que le voyant s’allume et s’éteigne pendant le repassage.  
Si vous mettez votre thermostat en position “MIN” le fer ne chauffe pas.
- NL** Het is normaal dat tijdens het strijken het controlelampje aan- en uitgaat.  
Als u uw thermostaat op de positie “MIN” zet, wordt het strijkijzer niet heet.
- IT** È normale che la spia luminosa si accenda e si spenga durante la stiratura.  
Posizionando il termostato in posizione “MIN”, il ferro non scalda.
- ES** Es normal que el indicador se encienda y se apague durante el planchado.  
Si se coloca el termostato en posición “MIN”, la plancha no se calienta.
- PT** É normal que a luz piloto acenda e apague enquanto passa a ferro.  
Se colocar o termóstato na posição “MIN” o ferro não aquece.
- DA** Det er normalt at kontrollampen tænder og slukker under strygningen.  
Hvis du sætter termostaten i positionen “MIN”, opvarmes strygejernet ikke.
- NO** Det er normalt at indikatoren tennes og slukkes i løpet av strykingen.  
Hvis termostaten settes i posisjonen “MIN”, varmer ikke jernet.
- SV** Det är normalt att kontrolllampan tänds och släcks under strykningen.  
Om du sätter termostaten i läget “MIN” värms strykjärnet inte upp.
- FI** On normaalia että termostaatin merkkivalo syttyy ja sammuu silittämisen aikana.  
Jos asetat termostaatin asentoon “MIN”, silitysrauta ei lämpene.
- EL** Είναι φυσιολογικό η φωτεινή ένδειξη να αναβοσβήνει κατά τη διάρκεια του σιδερώματος.  
Αν θέσετε το θερμοστάτη σας στη θέση “MIN”, το σίδερο δεν θα ζεσταθεί.
- TR** Ütüleme esnasında göstergenin yanıp sönmesi normaldir.  
Termostatı “MIN” pozisyonuna getirirseniz, ütü ısınmaz.
- UK** Увімкнення і вимкнення сигнальної лампочки під час прасування є нормальним явищем. Якщо Ви встановите термостат на позначку “MIN”, праска не нагріватиметься.
- RU** Во время глажения индикатор работы загорается и гаснет – это нормально.  
Если вы установите на термостате “мин.” положение, железо не нагреется.

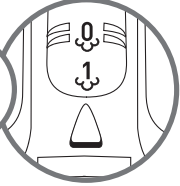
\***DE** Temperatureinstellung • **FR** Réglage de la température • **NL** Instellen temperatuur •  
**IT** Impostazione della temperatura • **ES** Ajuste de temperatura • **PT** Regular a temperatura •  
**DA** Temperaturindstilling • **NO** Stille inn temperatur • **SV** Inställning av temperatur •  
**FI** Lämpötilan säätö • **EL** Ρύθμιση της θερμοκρασίας • **TR** Isı ayarı • **UK** Оберіть температурний режим • **RU** Установка температуры

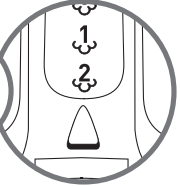
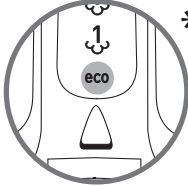
### 3.2 Steam setting\*

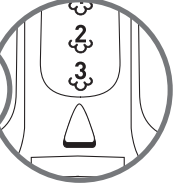
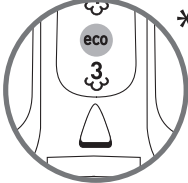
  **	  
 	<b>min</b> ● ● ● ● <b>max</b>
 	● ● ● ● <b>max</b>
   **	● ● ● ● <b>max</b>
   **	● ● ● ● <b>max</b>

\*DE Variable Dampfeinstellung • FR Réglage de la vapeur • NL Instellen stoom • I Impostazione del vapore • ES Ajuste del vapor • PT Regular o débito de vapor • DA Dampindstilling • NO Stille inn damp • SV Inställning av ånga • FI Höyryyn säätö • EL Ρύθμιση του ατμού • TR Buhar ayarı • UK Оберить рівень подачі пари • RU Установка пара

\*\* EN Depending on model • DE Je nach modell • FR Selon modèle • NL Afhankelijk van model • IT Secondo il modello • ES Según el modelo • PT Consoante maodelo • DA Afhængig af model • NO Alt etter modell • SV Beroende på modell • FI Mallin mukaan • EL Ανάλογα με το μοντέλο • TR modele göre • UK Залежно від моделі • RU в зависимости от модели

## 4 Extra steam\*

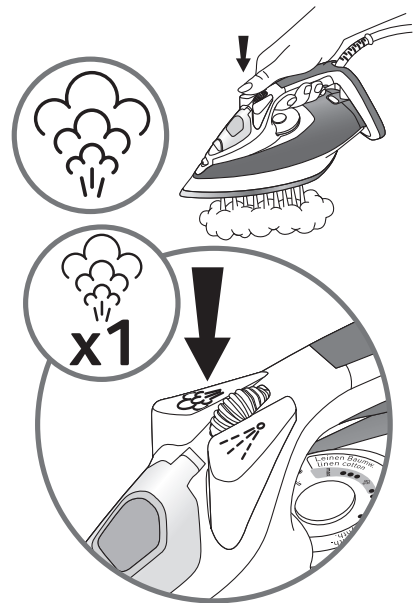
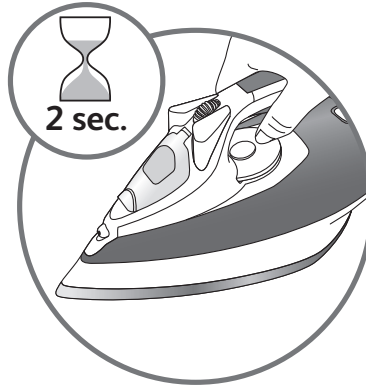
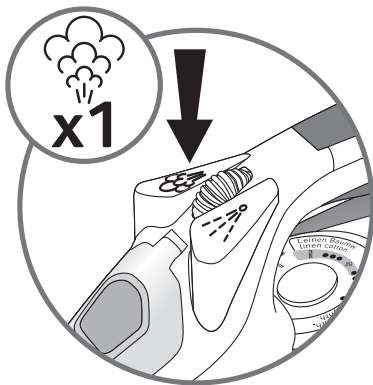

\*DE Extra-Dampfstoß • FR Superpressing • NL Extra stoom • IT Extra vapore • ES Vapor extra • PT Super Vapor • DA Ekstra damp • NO Ekstra damp • SV Extra ånga • FI Lisähöyry • EL Έξτρα ατμός • TR Yoğun buhar • UK Для отримання більшої кількості пари • RU Экстра-пар

## 5 Spray\*

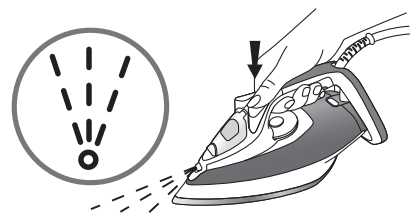
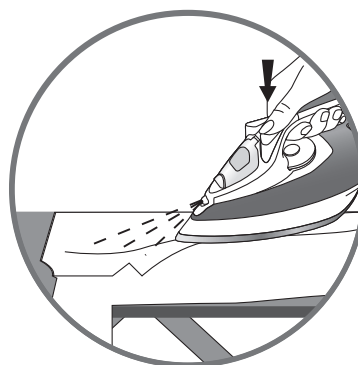
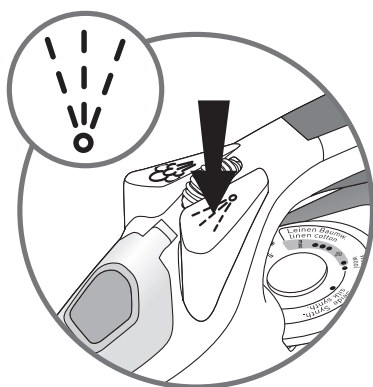

\*DE Spray • FR Spray • NL Spray • IT Spray • ES Spray • PT Spray • DA Spray • NO Spray • SV Sprej • FI Suihke • EL Σπρέι • TR Sprey • UK Зволоження білизни • RU Спрэй

## 6 Vertical steam\*

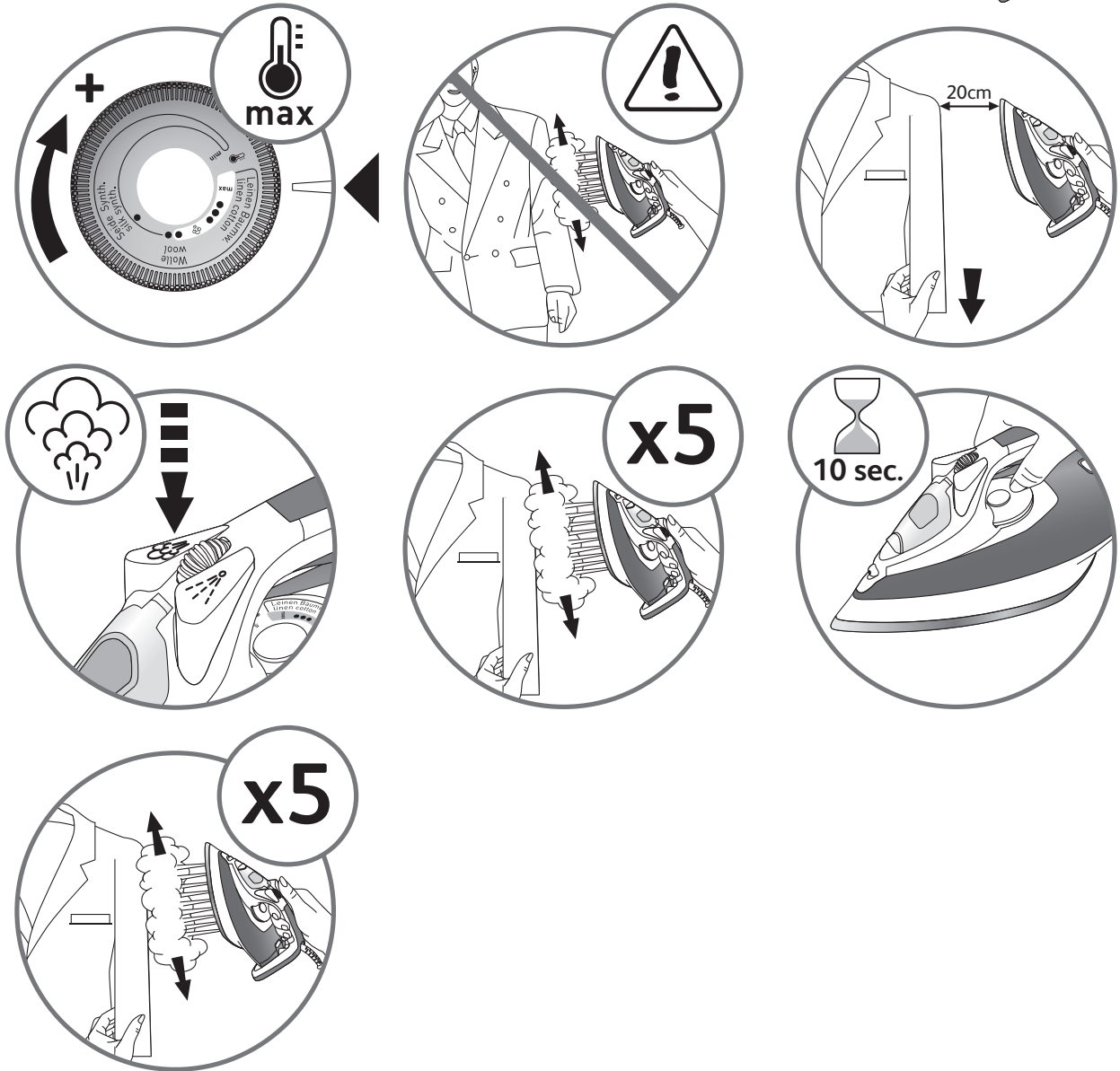
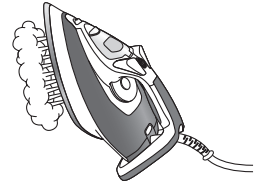

\*DE Vertikaldampf • FR Vapeur verticale • NL Verticale stoom • IT Vapore verticale • ES Vapor vertical • PT Engomar na vertical • DA Lodret damp • NO Vertikal damp • SV Vertikal ånga • FI Pystyhöyrytys • EL Κάθετος ατμός • TR Dikey ütüleme • UK Вертикальне відпарювання • RU Вертикальный пар

## 7 Iron storage\*

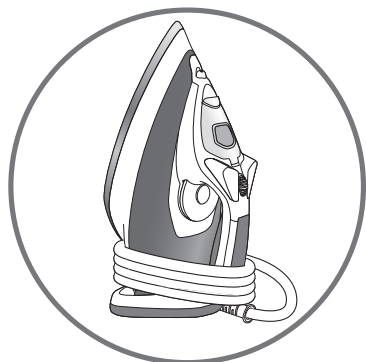
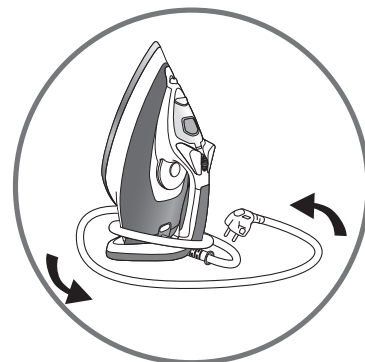
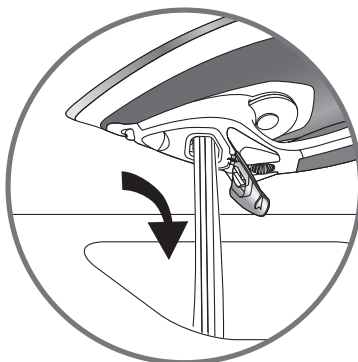
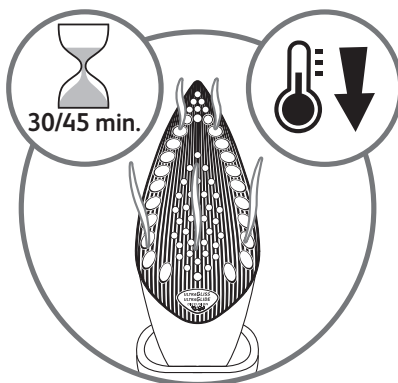
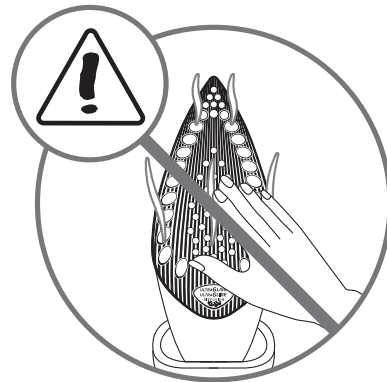
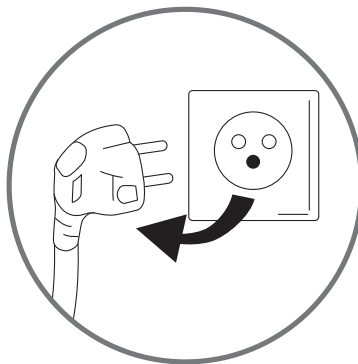
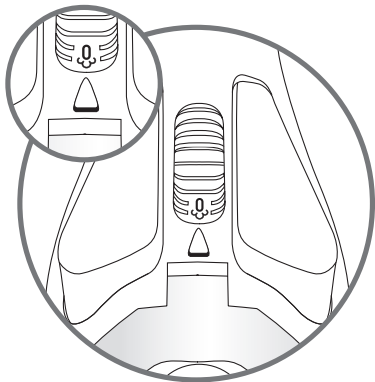
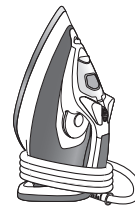

\*DE Aufbewahrung des Bügelautomaten • FR Rangement du fer • NL Opbergen van het strijkijzer • IT Alloggio del ferro • ES Almacenamiento de la plancha • PT Arrumar o ferro • DA Opbevaring af strygejern • NO Oppbevaring av jernet • SV Förvaring av strykjärnet • FI Silitysraudan säilytys • EL Αποθήκευση του σίδερου • TR Ütü'nün saklanması • UK Зберігання праски • RU Хранение утюга

## 8 Anti-calc valve cleaning (once a month)\*

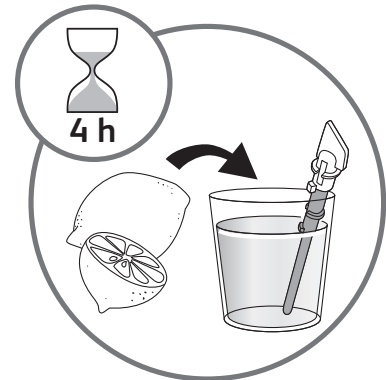
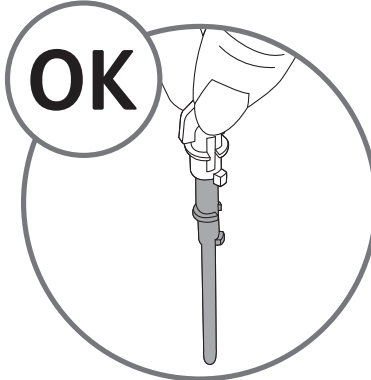
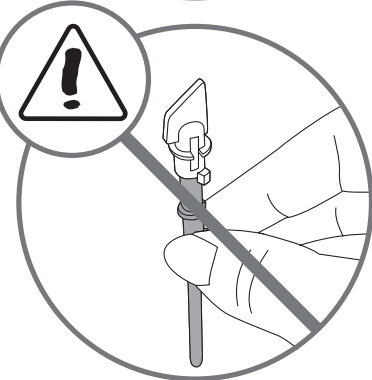
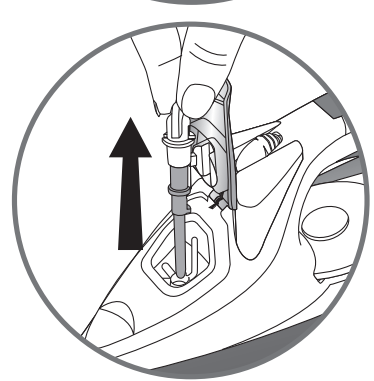
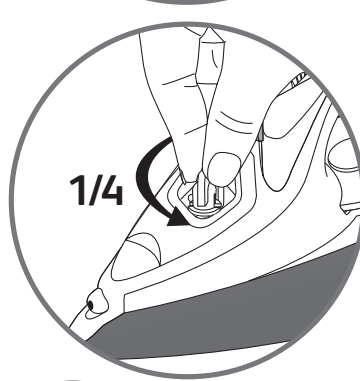
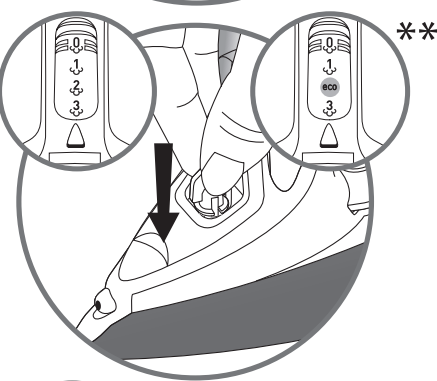
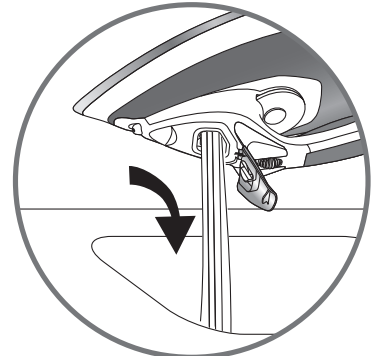
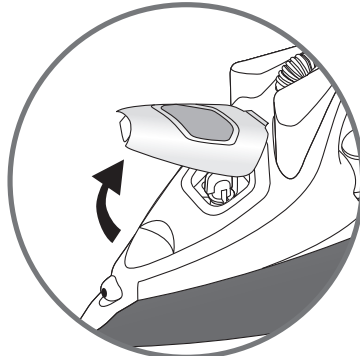
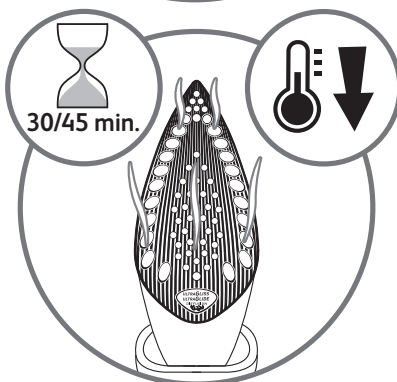
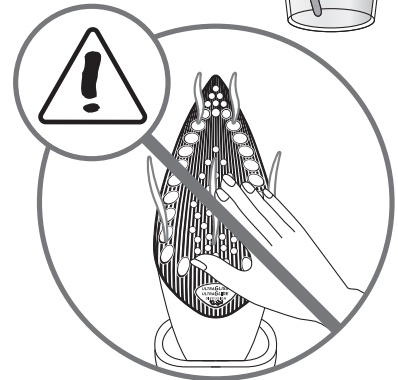
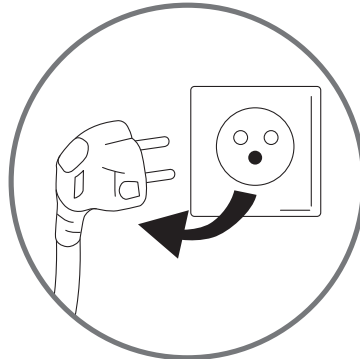
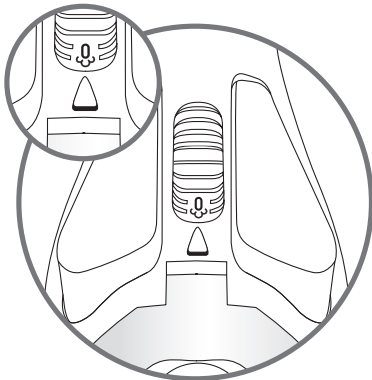
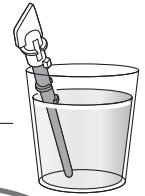

\*\* EN Depending on model • DE Je nach modell • FR Selon modèle • NL Afhankelijk van model • IT Secondo il modello • ES Según el modelo • PT Consoante maodelo • DA Afhængig af model • NO Alt etter modell • SV Beroende på modell • FI Mallin mukaan • EL Ανάλογα με το μοντέλο • TR modele göre • UK Залежно від моделі • RU в зависимости от модели

## 8 Anti-calc valve cleaning (once a month)\*

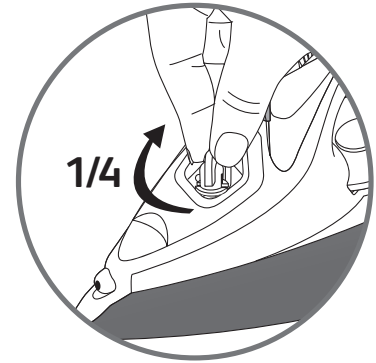
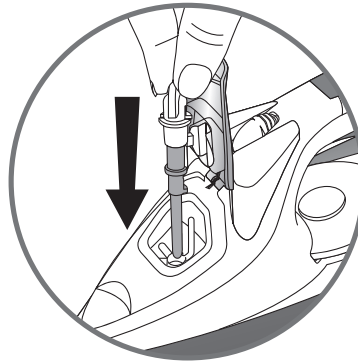
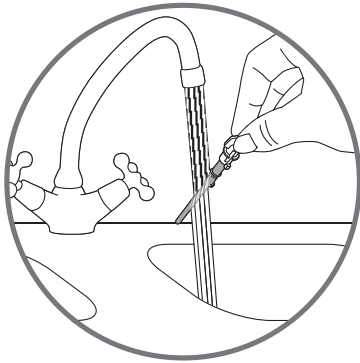
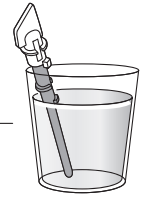

\***DE** Reinigung des Anti-Kalk-Stabs (einmal monatlich) • **FR** Nettoyage de la tige anti calcaire (une fois par mois) • **NL** Anti-kalkstaafje reinigen (1 x per maand) • **IT** Pulizia della valvola anticalc (una volta al mese) • **ES** Válvula de limpieza antical (una vez al mes) • **PT** Limpeza da válvula anti-calcário (uma vez por mês) • **DA** Rengøring af antikalk magneten (en gang per måned) • **NO** Rensing av anti-kalk pinnen (en gang i måneden) • **SV** Rengöring av kalkstickan (en gång i månaden) • **FI** Kalkinpoistopiikon puhdistaminen (kerran kuukaudessa) • **EL** Καθαρισμός της αντιαλκαλικής βαλβίδας (1 φορά το μήνα) • **TR** Anti kireç valfinin temizliği (ayda 1 kere) • **UK** Очищення протипапяного стрижня (щомісяця) • **RU** Очистка противоизвесткового стержня (1 раз в месяц)

## 9 Self-cleaning (once a month)\*

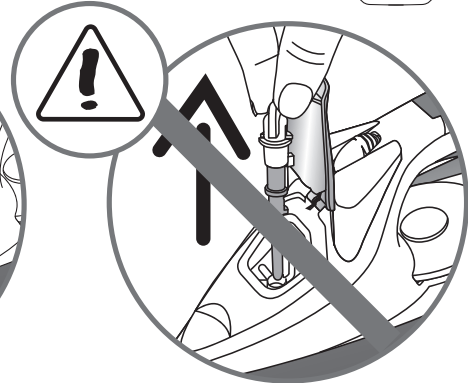
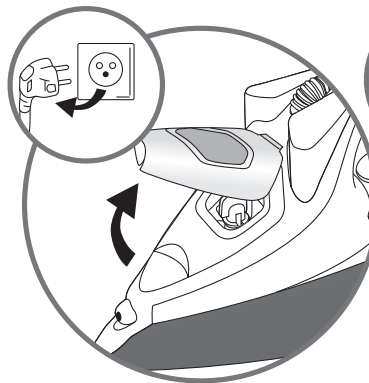
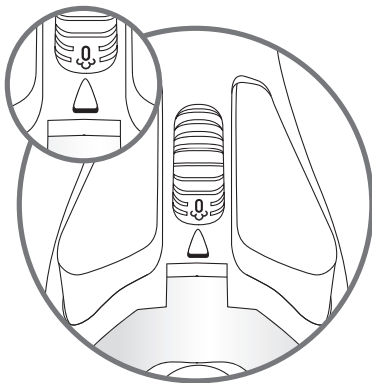

## 9 Self-cleaning (once a month)\*

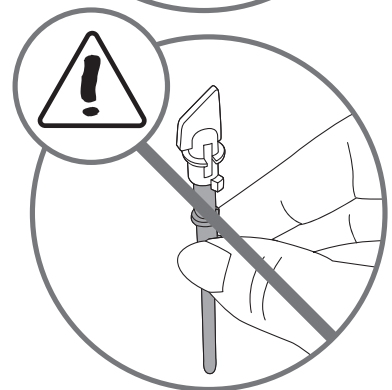
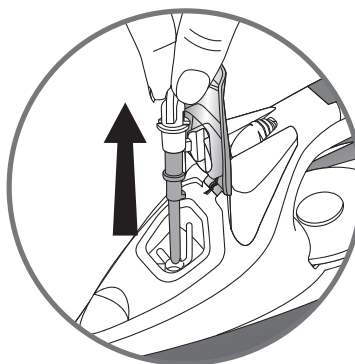
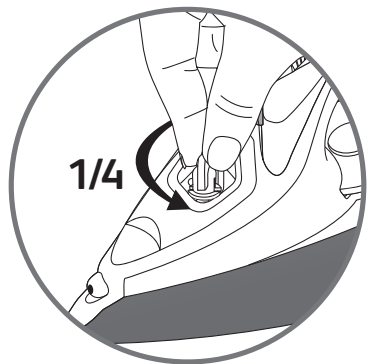
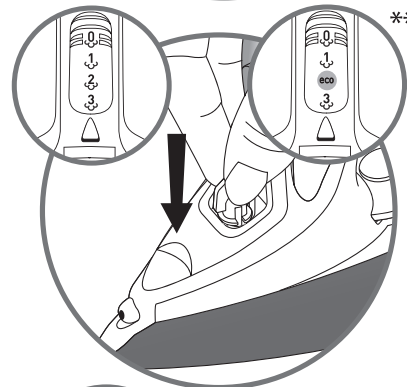
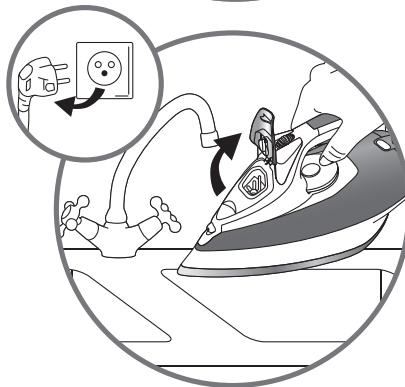
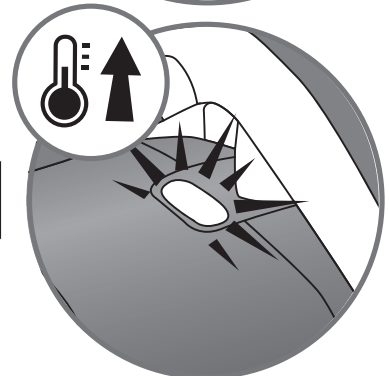
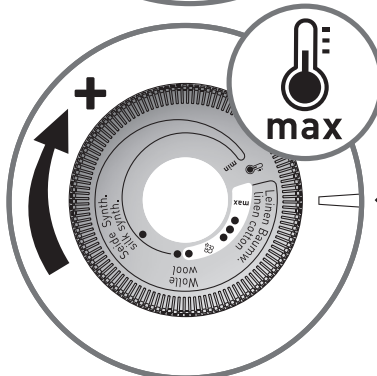
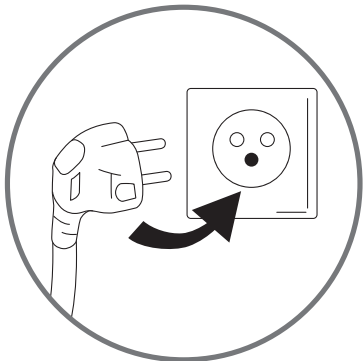
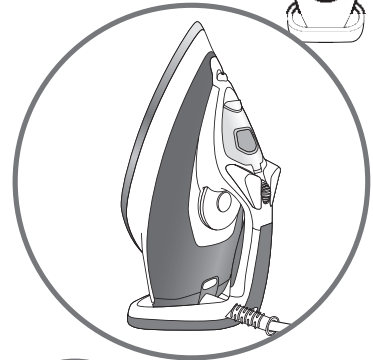
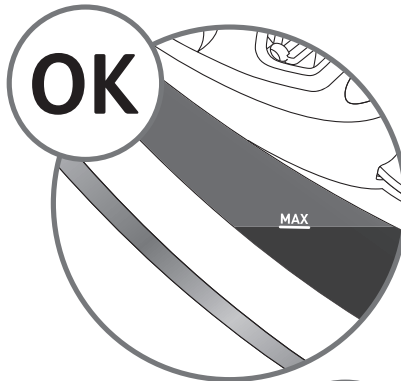

\*\* EN Depending on model • DE Je nach modell • FR Selon modèle • NL Afhankelijk van model • IT Secondo il modello • ES Según el modelo • PT Consoante maodelo • DA Afhængig af model • NO Alt etter modell • SV Beroende på modell • FI Mallin mukaan • EL Ανάλογα με το μοντέλο • TR modele göre • UK Залежно від моделі • RU в зависимости от модели

## 9 Self-cleaning (once a month)\*

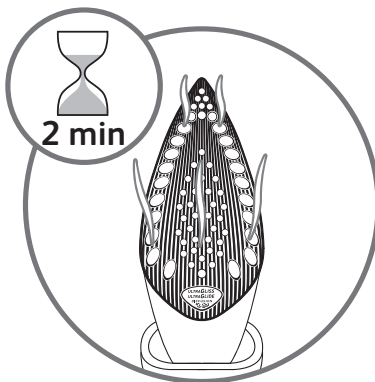
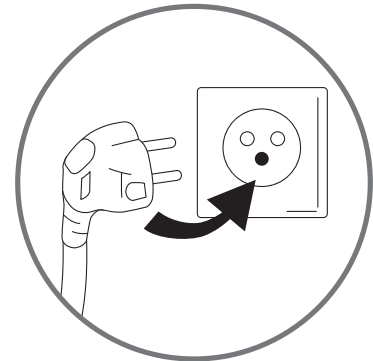
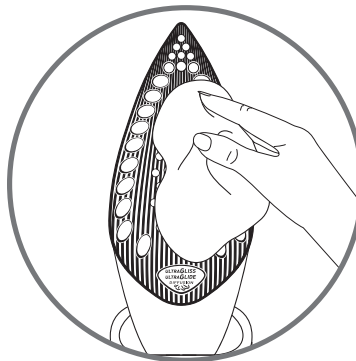
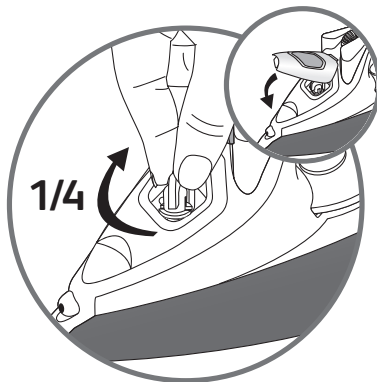
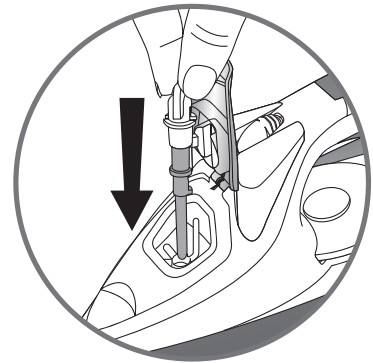
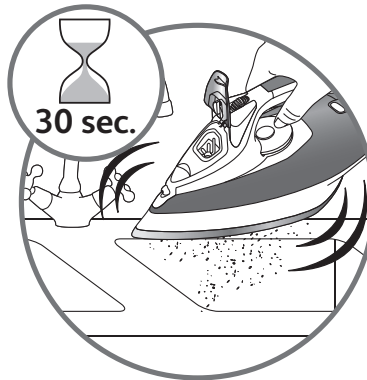
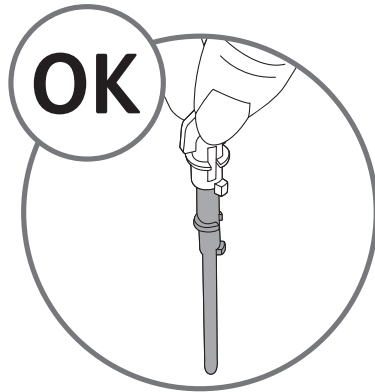

\***DE** Selbstreinigung durchführen (einmal monatlich) • **FR** Auto nettoyage (une fois par mois) • **NL** Zelfreiniging (1 x per maand) • **IT** Auto-pulizia (una volta al mese) • **ES** Auto-limpieza (una vez al mes) • **PT** Auto-limpeza (uma vez por mês) • **DA** Selvrens (en gang per måned) • **NO** Selvrensing (en gang i måneden) • **SV** Självcleaning (en gång i månaden) • **FI** Itsepuhdistustoiminto (kerran kuukaudessa) • **EL** Λειτουργία αυτοκαθαρισμού (1 φορά το μήνα) • **TR** Kendi kendine temizleme (ayda 1 kere) • **UK** Система автоочищення (щомісяця) • **RU** Самоочистка (1 раз в месяц)

## 10 Soleplate cleaning\*

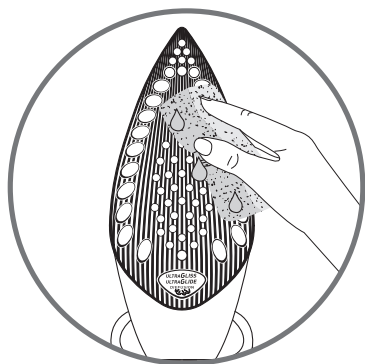
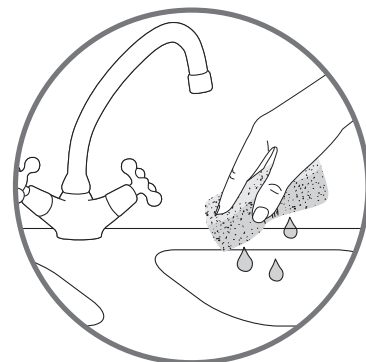
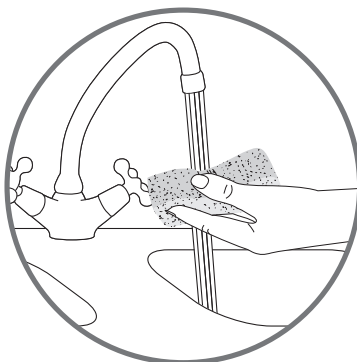
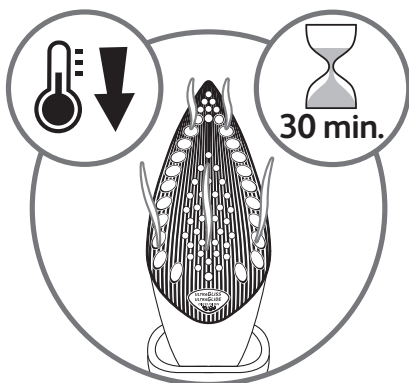
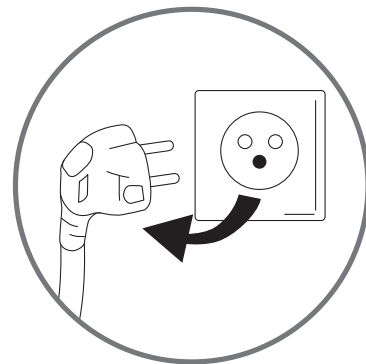
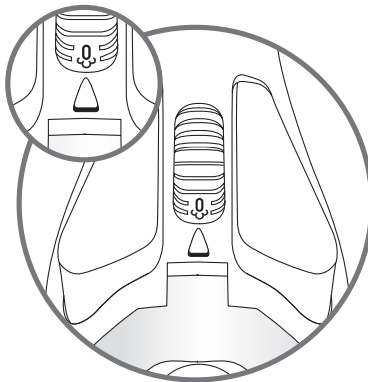
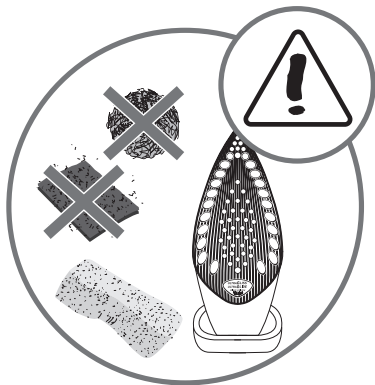
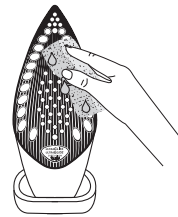

\*DE Reinigung der Bügelsohle • FR Nettoyage de la semelle • NL Reinigen van de strijkzool • IT Pulizia della piastra • ES Única placa de limpieza • PT Limpeza da base • DA Rengøring af strygesål • NO Rensing av strykesålen • SV Rengöring av stryksulan • FI Pohjan puhdistus • EL Καθαρισμός της πλάκας • TR Taban temizliği • UK Очищення підшви • RU Очистка подошвы e



#### EN • Gliss/Glide Protect™ autoclean Soleplate (depending on model)

- Your iron is equipped with a self-cleaning soleplate which works by catalysis.
- Its exclusive coating removes all impurities generated by normal use.
- It is recommended that you always stand your iron on its heel to preserve its self-cleaning coating.

#### Cleaning the soleplate

- The exclusive active coating helps continuously eliminate all the impurities generated by the normal day-to-day use of the iron.
- However, if you iron using an unsuitable programme, some traces may be left which require manual cleaning. In this case, it is recommended that you use a soft damp cloth on the warm soleplate, in order not to damage the surface.

#### EN • Attention!

The use of a scouring pad will cause damage to your soleplate's self-cleaning (depending on model) coating

#### DE • Gliss/Glide Protect™ autoclean Bügelsohle (je nach Modell)

- Ihr Bügeleisen ist mit einer selbstreinigenden Bügelsohle ausgestattet, bei der das Prinzip der Katalyse zur Anwendung kommt.
- Ihre exklusive Beschichtung ermöglicht es, alle durch normalen Gebrauch entstehenden Unreinheiten zu entfernen.
- Es ist ratsam, das Bügeleisen stets senkrecht hinzustellen, um seine selbstreinigende Bügelsohle zu schonen.

#### Reinigen der Bügelsohle

- Ihre exklusive Aktiv-Beschichtung entfernt ununterbrochen alle durch einen normalen Betrieb verursachten Verunreinigungen. Bei Gebrauch mit einem unsachgemäß eingestellten Programm können jedoch Verunreinigungen auftreten, die nur durch manuelle Reinigung entfernt werden können.
- Reinigen Sie die noch lauwarme Bügelsohle in diesem Fall mit einem weichen, angefeuchteten Tuch, um die Beschichtung nicht zu beschädigen.

#### DE • Achtung!

Die selbstreinigende Bügelsohle erleidet bei Gebrauch eines Scheuerpads Schaden (je nach Modell)

#### FR • Semelle Gliss/Glide Protect™ autoclean (selon modèle)

- Votre fer est équipé d'une semelle autonettoyante fonctionnant par catalyse.
- Son revêtement exclusif permet d'éliminer toutes les impuretés générées par un usage normal.
- Il est recommandé de toujours poser votre fer sur son talon pour préserver son revêtement autonettoyant.

#### Nettoyez la semelle

- Son revêtement actif exclusif lui permet d'éliminer en continu toutes les impuretés qui peuvent être générées au quotidien dans des conditions normales d'utilisation.
- Un repassage avec un programme inadapté peut néanmoins laisser des traces nécessitant un nettoyage manuel. Dans ce cas, il est conseillé d'utiliser un chiffon doux et humide sur la semelle encore tiède afin de ne pas endommager le revêtement.

#### FR • Attention !

L'utilisation d'un tampon abrasif endommage le revêtement autonettoyant (selon modèle) de votre semelle.

#### NL • Gliss/Glide Protect™ autoclean strijkzool (afhankelijk van model)

- Uw strijkijzer is voorzien van een zelfreinigende strijkzool die op basis van het katalyse-principe werkt.
- Deze exclusieve toplaag verwijdert de onzuiverheden die tijdens normaal gebruik geproduceerd worden.
- Het wordt aanbevolen altijd uw strijkijzer op zijn hiel te plaatsen, ter bescherming van de zelfreinigende coating.

#### Schoonmaken van de strijkzool

- Met zijn exclusieve actieve coating kunnen continu alle onzuiverheden verwijderd worden.
- Strijken met een verkeerd programma kan echter sporen achter laten, waardoor een handmatige reiniging nodig is. In dit geval is het aan te bevelen de nog lauwe strijkzool af te nemen met een zachte, vochtige doek, om de coating niet te beschadigen.

#### NL • Let op!

Het gebruik van een schuursponsje beschadigt de zelfreinigende coating (afhankelijk van model) van de strijkzool.

#### IT • Piastra Gliss/Glide Protect™ autoclean (a seconda del modello)

- Il ferro è dotato di una piastra autopulente funzionante per catalisi.
- Il suo rivestimento esclusivo consente di eliminare tutte le impurità generate da un utilizzo normale.
- È raccomandato posare sempre il ferro sul suo tallone per preservare il suo rivestimento autopulente.

#### Pulizia della piastra del ferro da stiro

- Il suo rivestimento attivo esclusivo gli permette di eliminare in modo continuo tutte le impurità che possono essere generate quotidianamente in condizioni normali d'utilizzo.
- Una stiratura con un programma inadatto può tuttavia lasciare delle tracce che richiedono una pulizia manuale. In questo caso, è consigliato utilizzare uno straccio morbido e umido sulla piastra ancora tiepida per non danneggiare il rivestimento.

#### IT • Attenzione!

l'utilizzo di una spugna abrasiva danneggia il rivestimento autopulente (a seconda del modello) della piastra.

**ES • Suela Gliss/Glide Protect™ autoclean (según modelo)**

- Su plancha está equipada con una suela autolimpiadora que funciona por catálisis.
- Su exclusivo revestimiento permite eliminar todas las impurezas generadas por el uso normal del aparato.
- Se recomienda colocar siempre la plancha sobre su talón para preservar su revestimiento autolimpiador.

**Limpieza de la suela**

- Su revestimiento activo exclusivo permite eliminar permanentemente todas las impurezas que pueden generarse diariamente en condiciones normales de uso.
- No obstante, un planchado con un programa inadecuado puede dejar huellas que exijan una limpieza manual. En este caso, se recomienda utilizar un paño

**ES • ¡ATENCIÓN!**  
El uso de un paño abrasivo daña el revestimiento autolimpiador (según modelo) de la suela .

**PT • Base Gliss/Glide Protect™ autoclean (consoante o modelo)**

- O seu ferro está equipado com uma base de limpeza automática funciona por catálise.
- O seu revestimento exclusivo permite eliminar todas as impurezas geradas por uma utilização normal.
- É aconselhável pousar sempre o ferro na vertical por forma a preservar o seu revestimento de limpeza automática.

**Limpeza da base**

- O seu revestimento activo exclusivo permite-lhe eliminar continuamente todas as impurezas que podem ser geradas no dia-a-dia em condições normais de utilização.
- Contudo, engomar com um programa inadequado pode deixar resíduos que implicam uma limpeza manual. Neste caso, é aconselhável utilizar um pano macio e húmido na base ainda morna, de forma a não danificar o revestimento.

**PT • ATENÇÃO!**  
A utilização de um esfregão abrasivo danifica o revestimento de limpeza automática (consoante o modelo) da sua base .

**DA • Gliss/Glide Protect™ autoclean system (afhængig af model)**

- Strygejernnet har en selvrensende sål, som fungerer med katalyse.
- Den eksklusive beklædning gør det muligt at eliminere alle de urenheder, som produceres ved normal brug.
- Det anbefales altid at stille strygejernnet på hælen for at beskytte den selvrensende belægning.

**Rengøring af strygesålen**

- Dens eksklusive, aktive belægning gør det muligt at fjerne alle de urenheder, som kan blive dannet til daglig under normale brugsbetingelser.
- En strygning med et program, der ikke er velegnet, kan dog efterlade spor, som kræver en manuel rengøring. Det anbefales i så fald at bruge en blød og fugtig klud på en sål, der stadig er lidt varm, for ikke at beskadige belægningen.

**DA • Vigtigt! Man må ikke bruge en skuresvamp, da det vil beskadige den selvrensende (afhængig af model) såls belægning**

**NO • Gliss/Glide Protect™ autoclean-såle (avhengig av modell)**

- Strykejernet er utstyrt med en selvrensende såle som fungerer basert på katalyse.
- Det unike belegget eliminerer alle urenheter som bygges opp ved normal bruk.
- Det anbefales alltid å sette strykejernet på hælen for å beskytte det selvrensende belegget.

**Rengjøring av strykesålen**

- Det eksklusive, aktive belegget eliminerer kontinuerlig urenheter som kan oppstå under normal, daglig bruk.
- Stryking med et uegnet program kan likevel etterlate spor som trenger manuell rengjøring. Da anbefales det å bruke en myk og fuktig klud på en fortsatt lunken såle for ikke å skade belegget.

**NO • Forsiktig! Skuresvamper kan skade sålens selvrensende belegg (avhengig av modell)**

**SV • Stryksula Gliss/Glide Protect™ autoclean (beroende på modell)**

- Järnet är utrustat med en självrengörande stryksula med katalysfunktion.
- Den exklusiva belägningen tar bort alla de orenheter som kan uppstå vid normal användning.
- Ställ alltid järnet på hælen för att bevara den självrengörande belägningen.

**Rengöring av stryksulan**

- Den exklusiva aktiva belägningen gör det möjligt att konstant avlägsna alla smutspartiklar som kan uppstå vid daglig normal användning.
- Strykning med ett olämpligt program kan dock lämna spår som kräver en manuell rengöring. I så fall, använd en mjuk och fuktig trasa på en ännu ljummen stryksula för att inte skada belägningen.

**SV • Observera!**  
Användning av en skursvamp skadar stryksulans självrengörande belägning (beroende på modell)

**FI • Gliss/Glide Protect™ autoclean-pohja (mallista riippuen)**

- Rauta on varustettu katalyyttisillä avulla itse puhdistuvalla pohjalla.
- Pohjan ainutlaatuinen pinnoite mahdollistaa normaalissa käytössä syntyvän lian poistamisen.
- Suosittelemme, että asetat raudan aina kannalleen, jotta säästät itse puhdistuvaa pinnoitetta.

**Pohjan puhdistus**

- Sen ainutlaatuisen aktiivinen pinnoite poistaa jatkuvasti epäpuhtauksia, joita kertyy normaaleissa käyttöolosuhteissa.
- Väärällä ohjelmalla siittäminen voi kuitenkin jättää jäämiä, jotka vaativat puhdistusta käsin. Tässä tapauksessa suosittelemme, että käytät pehmeää kosteaa kangasta vielä haalealla pohjalla, jotta et vahingoita sen pinnoitetta.

**FI • Huomio!**

Hankaustyynyn käyttö vahingoittaa raudan pohjan itse puhdistuvaa pinnoitetta (mallista riippuen)

**EL • Πλάκα Gliss/Glide Protect™ autoclean (ανάλογα με το μοντέλο)**

- Το σιδερό σας διαθέτει αυτο-καθαριζόμενη πλάκα που λειτουργεί μέσω κατάλυσης.
- Η μοναδική της επικάλυψη σας επιτρέπει να αφαιρείτε όλες τις ακαθαρσίες που δημιουργούνται από τη συνεχή κανονική χρήση.
- Σας συνιστούμε να τοποθετείτε πάντα το σιδερό σας πάνω στη βάση του για διατήρηση της αυτοκαθαριζόμενης επικάλυψης.

**Καθαρισμός της πλάκας**

- Η αποκλειστική ενεργή επικάλυψη της πλάκας επιτρέπει τη συνεχή εξάλειψη των ακαθαρσιών που ενδέχεται να δημιουργηθούν σε καθημερινή βάση υπό κανονικές συνθήκες χρήσης.
- Το σιδέρωμα σε μη κατάλληλο πρόγραμμα ενδέχεται ωστόσο να αφήσει ίχνη που θα χρειαστούν καθαρισμό με το χέρι. Σε τέτοια περίπτωση, σας συνιστούμε να σκουπίσετε την πλάκα με ένα μαλακό βρεγμένο πανάκι, ενώ είναι ακόμα χλιαρή, προκειμένου να μην προκληθεί ζημία στην επικάλυψη.

**Προσοχή!** Η χρήση λειαντικού σφουγγαριού φθείρει την αυτό-καθαριζόμενη επικάλυψη της πλάκας του σιδήρου σας (ανάλογα με το μοντέλο)

**TR • Gliss/Glide Protect™ autoclean Taban (modeline göre)**

- Ütünüz kataliz ile çalışan otomatik temizleme fonksiyonlu bir tabana sahiptir.
- Ayrıcılık kaplaması sayesinde, normal bir kullanımın neden olduğu pislikler elimine edilirler.
- Otomatik temizleyici kaplamasını korumak için, ütünüzü daima dik konumda tutmanız gerekmektedir.

**Tabanın temizlenmesi**

- Aktif özel kaplaması, normal bir kullanım ile günlük olarak oluşan kirlerin daimi bir şekilde giderilmelerini sağlar.
- Bununla birlikte, uygun olmayan bir programda ütü yapılması, elle temizlenmesi gereken izlere neden olabilir. Bu durumda kaplamaya zarar vermemek için, ütü tabanı ıllıken yumuşak ve nemli bir bez kullanmanız önerilir.

**TR • Dikkat!** Aşındırıcı bir ürünün kullanılması, ütü tabanının otomatik temizleme kaplamasına hasar verir (modeline göre).

**UK • Підшва Gliss/Glide Protect™ autoclean (залежно від моделі)**

- Ваша праска оснащена підшовою, що самоочищується за принципом каталізу.
- Унікальне покриття шаром каталізатора дозволяє видаляти абруднення, які виникають при нормальному використанні праски.
- Для захисту цього покриття, що самоочищується, праску рекомендовано завжди ставити на підставку.

**Почистіть підшову**

- Після прасування за нестандартною програмою, однак, можуть залишитись сліди, що потребують ручного очищення. Щоб не пошкодити покриття, у такому випадку, рекомендується використовувється волоку губку для того, щоб не ушкодити поверхню приладу.

**UK • Увага!** Використання губки з абразивного матеріалу пошкоджує покриття підшови, яке самоочищується (залежно від моделі).

**RU • Подошва Gliss/Glide Protect™ autoclean (в зависимости от модели)**

- Ваш утюг оборудован самоочищающейся подошвой, функционирование которой основано на принципе катализа.
- Уникальное покрытие позволяет удалять все загрязнения, которые появляются при нормальном использовании утюга.
- Для сохранения качества самоочищающейся подошвы рекомендуется всегда ставить ваш утюг на основание.

**Очистка подошвы**

- Эксклюзивное покрытие подошвы позволяет непрерывно удалять все загрязнения, которые появляются при нормальном использовании.
- Однако, при глажении с неправильно выбранной программой, на подошве могут остаться следы, которые требуют ручной очистки. В этом случае рекомендуется протереть еще теплую подошву с помощью мягкой и влажной ткани, для того, чтобы не повредить покрытие.

**RU Внимание!** Использование абразивной губки может повредить самоочищающееся покрытие подошвы утюга (в зависимости от модели).

EN

## Important safety recommendations

- Please read these instructions carefully before first use. This product has been designed for domestic use only. Any commercial use, inappropriate use or failure to comply with the instructions, the manufacturer accepts no responsibility and the guarantee will not apply.
- Never unplug the appliance by pulling the power cord. Always unplug your appliance: before filling the water tank or rinsing the water tank, before cleaning the appliance, after each use.
- The appliance must be used and placed on a flat, stable, heat-resistant surface. When you place the iron on the iron rest, make sure that the surface on which you place it is stable.
- This appliance is not intended to be used by persons (including children) with reduced or impaired physical, sensory or mental capacities or persons lacking appropriate knowledge or experience, unless a person responsible for their safety provides either supervision or appropriate instructions concerning use of the appliance prior to its use.
- Children should be supervised to ensure they do not play with the appliance.

- This appliance may be used by children aged 8 or over and persons lacking appropriate knowledge or experience or persons with reduced or impaired physical, sensory or mental capacities provided that they have been thoroughly instructed regarding use of the appliance, are supervised, and understand the risks involved. Children must not be allowed to play with the appliance. Cleaning and maintenance must not be carried out by children unless they are aged 8 or over and are supervised. Keep the appliance and power cord out of the reach of children under 8 years of age.
- The surfaces of your appliance can reach very high temperatures when functioning, which may cause burns. Do not touch the hot surfaces of the appliance (accessible metal parts and plastic parts adjacent to the metallic parts).
- Never leave the appliance unattended :
  - when it is connected to the mains,
  - until it has cooled down (around 1 hour).
- The appliance must not be used if it has been dropped, if it has any visible damage, if it leaks, or if it functions abnormally in any way. Do not attempt to dismantle your appliance: have it examined at an Approved Service Centre to avoid any danger.
- The iron should only be used with the base provided (for cordless irons).
- Check the electrical power for sign of wear or damage prior to use. If the electrical power cord is

damaged, it must be replaced at an Approved Service Centre to avoid any danger.

- The iron must always be placed on its base and never on its heel (for cordless irons) .
- Your iron and its base must be used and placed on a stable surface. When you place the iron on its base, ensure that the surface on which the base is placed is stable.
- For your safety, this appliance conforms to all applicable regulations (Low Voltage Directive, Electromagnetic Compatibility, Environment, etc).
- Your steam iron is an electrical appliance: it must be used under normal conditions of use. It is designed for domestic use only.
- Always plug your steam iron:
  - into a mains circuit with voltage between 220 V and 240 V,
  - into an earthed electrical socket.
 Connecting to the wrong voltage may cause irreparable damage to the appliance and will invalidate your guarantee. If you are using a mains extension lead, ensure that it is correctly rated (16A) with an earth, and is fully extended.
- Completely unwind the power cord before plugging into an earthed socket.
- The soleplate of your iron can reach extremely high temperatures, and can cause burns: do not touch them. Never touch the electrical power cords with the soleplate of the iron.
- Your appliance emits steam, which can cause burns. Always handle the iron with care, especially when ironing vertically. Never direct the steam towards people or animals.
- Never immerse your steam iron in water or any other liquid. Never place it under a running tap.
- The plug must be removed from the socket-outlet before the water reservoir is filled with water.

## PLEASE RETAIN THIS INSTRUCTION BOOKLET FOR FUTURE REFERENCE

### What water to use?

Your appliance has been designed to function with untreated tap water. However, it is necessary to operate the Self-Clean function regularly in order to eliminate hard water deposits from the steam chamber.

If your water is very hard (check with your local water authority), it is possible to mix untreated tap water with store-bought distilled or demineralised water in the following proportions :

- 50% tap water, - 50% distilled or demineralised water.

### Types of water not to use?

Heat concentrates the elements contained in water during evaporation. The types of water listed below contain organic waste or mineral elements that can cause spitting, brown staining, or premature wear of the appliance : water from clothes dryers, scented or softened water, water from refrigerators, batteries or air conditioners, pure distilled or demineralised water or rain water should not be used in your Tefal iron. Also do not use boiled, filtered or bottled water.

### Eco (Depending on model)

Select  setting and save 20% energy compare with the maximum position.

### Anti-drip function (depending on model)

- When the iron is no longer hot enough to produce steam, the water feed will stop automatically to avoid dripping.

## Environment



Environment protection first !

① Your appliance contains valuable materials which can be recovered or recycled.

➔ Leave it at a local civic waste collection point.

## If there is a problem?

PROBLEM	POSSIBLE CAUSE	SOLUTION
Water drips from the holes in the soleplate.	The chosen temperature is too low and does not allow for the formation of steam.	Position the thermostat in the steam range (from ●● to MAX).
	You are using steam while the iron is not hot enough.	Wait until the thermostat light goes out.
	You are using the Shot of Steam button too often.	Wait a few seconds between each use of the button.
	There is too much steam.	Reduce the steam.
	You have stored the iron horizontally, without emptying it and without setting it to ☺.	See the section "Storing your iron".
Brown streaks come through the holes in the soleplate and stain the linen.	You are using chemical descaling agents.	Do not add any descaling agents to the water in the water tank.
	You are not using the right type of water.	Perform a self-cleaning operation and consult the chapter "What water should I use?".
	Fabric fibres have accumulated in the holes of the soleplate and are burning.	Perform the self-cleaning operation and clean the soleplate with a damp sponge. Vacuum the holes of the soleplate from time to time.
	Your linen has not been rinsed sufficiently or you have ironed a new garment before washing it.	Make sure that your laundry is rinsed sufficiently so as to remove any deposits of soap or chemical products on new clothes.
The soleplate is dirty or brown and can stain the linen.	You are ironing with an inappropriate program (temperature too high).	Clean the soleplate as indicated above. Select the appropriate program.
	You are using starch.	Clean the soleplate as indicated above. Always spray starch onto the reverse side of the fabric to be ironed.
There is little or no steam.	The water tank is empty.	Fill it.
	The anti-scale valve is dirty.	Clean the anti-scale valve.
	Your iron has a build-up of scale.	Clean the anti-scale valve and carry out a self-clean.
	Your iron has been used dry for too long.	Carry out a self-clean.
The soleplate is scratched or damaged.	You have placed your iron flat on a metallic rest-plate or ironed over a zip.	Always set your iron on its heel. Do not iron over zips.
Steam or water come from the iron as you finish filling the tank.	The steam control is not set to the ☺ position.	Check that the steam control is set to the ☺ position.
	The water tank is overfilled.	Never exceed the Max level.
The spray does not spray.	The water tank is not filled enough.	Fill up the water tank.
The iron drips when you start ironing	You have removed the anti-scale valve to fill your iron.	Do not extract the anti-scale valve when filling the iron.

**If you have any problem or queries, please contact our Customer Relations team first for expert help and advice.**  
**845 602 1454 - UK / (01) 677 4003 - ROI**  
**or consult our website - [www.tefal.co.uk](http://www.tefal.co.uk)**

**DE****DE**

## Wichtige Sicherheitshinweise

- Bitte lesen Sie sich diese Anleitung vor dem ersten Gebrauch sorgfältig durch. Entfernen Sie alle Verpackungen und Aufkleber vom Gerät. Dieses Gerät ist nur für den Gebrauch im Haushalt vorgesehen. Falls es kommerziell, in ungeeigneter Weise, oder nicht im Sinne der Bedienungsanweisung benutzt wird, übernimmt der Hersteller keine Haftung und, die Garantie entfällt.
- Ziehen Sie nie am Netzkabel, um den Stecker aus der Steckdose herauszuziehen. Ziehen Sie immer den Stecker des Geräts aus der Steckdose: bevor Sie den Wassertank auffüllen oder ihn ausspülen, bevor Sie das Gerät reinigen, nach jedem Gebrauch.
- Das Gerät muss auf einer flachen, stabilen und hitzebeständigen Oberfläche genutzt und aufgestellt werden. Wenn Sie das Bügeleisen auf die Ablage stellen, stellen Sie sicher, dass die Oberfläche, auf die Sie es stellen, stabil ist.
- Personen (einschließlich Kinder), deren körperliche oder geistige Unversehrtheit oder deren Wahrnehmungsfähigkeiten eingeschränkt sind, oder Personen mit mangelnden Kenntnissen und Erfahrungen ist dieses Gerät nicht geeignet, es sei denn, sie werden beaufsichtigt oder haben von einer Person, die für ihre Sicherheit verantwortlich ist, eine Einweisung in die Nutzung des Geräts erhalten.

- Kinder müssen beaufsichtigt werden, um sicherzustellen, dass sie nicht mit dem Gerät spielen.
- Das Gerät darf von Kindern ab 8 Jahren und Personen, deren körperliche oder geistige Unversehrtheit oder deren Wahrnehmungsfähigkeit eingeschränkt ist, oder Personen mit mangelnden Kenntnissen und Erfahrungen benutzt werden, sofern sie beaufsichtigt werden oder eine Einweisung in den sicheren Gebrauch des Geräts erhalten haben und die damit verbundenen Risiken verstehen. Kindern muss das Spielen mit dem Gerät untersagt werden. Reinigungs- und Wartungsmaßnahmen dürfen nicht von Kindern ausgeführt werden, außer wenn sie mindestens 8 Jahre alt sind und beaufsichtigt werden. Achten Sie darauf, dass das Gerät und die Netzschnur außerhalb der Reichweite von Kinder unter 8 Jahren sind.
- Die Oberflächen und die Abstellfläche Ihres Geräts können sehr hohe Temperaturen erreichen, wenn es in Betrieb ist, sodass Verbrennungen hervorgerufen werden können. Berühren Sie nicht die heißen Oberflächen des Geräts (zugängliche Metallteile und Kunststoff Teile neben den Metallteilen).
- Lassen Sie das Gerät nicht unbeaufsichtigt:
  - wenn es am Stromnetz angeschlossen ist auch nicht wenn Sie den Raum nur für einen kurzen Augenblick verlassen.
  - bis es herunter gekühlt ist (etwa 1 Stunde).
- Das Gerät darf nicht verwendet werden, wenn es heruntergefallen ist, wenn es sichtbare Schäden aufweist, wenn es leckt oder wenn es auf irgendeine Weise anormal funktioniert. Versuchen Sie nicht, das Gerät

auseinander zu nehmen: lassen Sie es von einer autorisierten Kundendienststelle überprüfen, um Gefahren zu vermeiden.

- Das Bügeleisen darf nur mit der mitgelieferten Station verwendet werden. Verwenden Sie die Station nicht zu anderen Zwecken (für kabellose Bügeleisen).
- Überprüfen Sie das elektrische Netzkabel vor Gebrauch auf Anzeichen für Verschleiß oder Schäden. Wenn das elektrische Netzkabel beschädigt ist, muss es von einer autorisierten Kundendienstwerkstatt ersetzt werden, um Gefahren zu vermeiden.

- Das Bügeleisen muss immer auf die Station gestellt werden und nie auf sein Heck (für kabellose Bügeleisen) .
- Ihr Bügeleisen und seine Station müssen auf einer stabilen Fläche verwendet und aufgestellt werden. Wenn Sie Ihr Bügeleisen auf seine Station stellen, stellen Sie sicher, dass die Fläche, auf die Sie sie stellen, stabil ist.
- Zu Ihrer Sicherheit, dieses Gerät entspricht allen geltenden Vorschriften (Niederspannungsrichtlinie, Richtlinie zur elektromagnetischen Verträglichkeit, Umwelt usw.)
- Ihr Dampfbügeleisen ist ein Elektrogerät: es muss unter normalen Betriebsbedingungen verwendet werden. Es ist nur für den Hausgebrauch vorgesehen.
- Stecken Sie den Stecker Ihres Dampfbügeleisens in die Steckdose:
  - in ein Netz mit einer Spannung von 220 V und 240 V,
  - in eine geerdete Netzsteckdose.

Ein Anschließen an die falsche Spannung kann irreparable Schäden am Gerät hervorrufen und macht Ihre Garantie ungültig. Wenn Sie ein Verlängerungskabel verwenden, stellen Sie sicher, dass es die richtige Nennleistung (16 A) mit Erdung hat und das niemand darüber stolpern kann.

- Wickeln Sie die Netzschnur vollständig ab, bevor Sie sie an eine geerdete Steckdose anschließen.
- Die Bügelsohle Ihres Bügeleisens kann extrem hohe Temperaturen erreichen und Verbrennungen verursachen: nicht berühren. Mit der Bügelsohle des Bügeleisens niemals die elektrische Netzschnur berühren. Ziehen oder legen Sie das Kabel nie über scharfe Kanten oder Wärmequellen.
- Ihr Gerät gibt Dampf ab, der Verbrennungen verursachen kann. Gehen Sie immer vorsichtig mit dem Bügeleisen um, besonders wenn Sie vertikal bügeln. Richten Sie den Dampf niemals auf Personen oder Tiere. Bügeln Sie niemals am Körper befindliche Kleidung.
- Tauchen Sie Ihre Dampfbügeleisen niemals in Wasser oder eine andere Flüssigkeit ein. Halten Sie es niemals unter einen laufenden Wasserhahn.
- Der Stecker muss aus der Steckdose gezogen werden, bevor der Wassertank mit Wasser gefüllt wird.

**BITTE BEWAHREN SIE DIESE ANLEITUNG  
ZUM SPÄTEREN NACHSCHLAGEN AUF**

## Welches Wasser ist zu verwenden ?

Ihr Gerät ist so konzipiert, dass es mit Leitungswasser funktioniert. Dennoch sollten Sie die Dampfkammer regelmäßig reinigen (Selbstreinigung), um gelösten Kalk auszuspülen.

Ist Ihr Wasser sehr kalkhaltig (dies können Sie bei Ihrer Gemeinde oder bei Ihrem Wasserwerk erfragen), sollte das Gerät mit einer Mischung aus 50 % Leitungswasser und 50 % handelsüblichem entmineralisiertem Wasser betrieben werden.

## Welches Wasser darf nicht verwendet werden ?

Durch die Hitze kommt es beim Verdampfen zur Ansammlung der im Wasser enthaltenen Partikel. Destilliertes Wasser aus dem Handel (ohne Zugabe von Leitungswasser), Wasser aus dem Wäschetrockner, parfümiertes Wasser, enthärtetes Wasser, Kühlschrankwasser, Batteriewasser, Klimaanlage Wasser und Regenwasser enthalten organische Substanzen oder Mineralstoffe, die zum stoßartigen Herausspritzen des Wassers, braunen Ausfluss und vorzeitiger Alterung Ihres Gerätes führen können. Derartige Wasserqualitäten dürfen deshalb nicht verwendet werden.

### Eco (Je nach Modell)

Stellen Sie am Dampfgregler den  Modus ein und sparen Sie 20 % Energie im Vergleich zur maximalen Dampfeinstellung.

## Anti-Tropf-System (je nach Modell)

- Wenn die Temperatur des Bügeleisens nicht mehr ausreichend hoch ist, um Dampf zu erzeugen, wird die Wasserzufuhr automatisch unterbrochen, um zu verhindern, dass die Sohle „tropft“.

## Umwelt



**Denken Sie an den Schutz der Umwelt !**

- ① Ihr Gerät enthält wertvolle Rohstoffe, die wieder verwertet werden können.
- ➔ Geben Sie Ihr Gerät deshalb bitte bei einer Sammelstelle Ihrer Stadt oder Gemeinde ab.

## Ein Problem mit ihrem Bügelautomaten ?

DE

PROBLEME	MÖGLICHE URSACHEN	LÖSUNGEN
Aus den Öffnungen in der Sohle tritt Wasser aus.	Die gewählte Temperatur ist zu niedrig zur Dampfproduktion.	Stellen Sie das Thermostat auf die Dampfzone (von ●● bis <b>MAX</b> ) ein.
	Sie betätigen die Dampftaste bevor der Bügelautomat die dazu nötige Temperatur erreicht hat.	Warten Sie bis die Kontrollleuchte ausgeht.
	Sie verwenden die Dampfstoßtaste zu oft.	Lassen Sie zwischen jeder Betätigung einige Sekunden verstreichen.
	Die Dampfleistung ist zu hoch eingestellt.	Verringern Sie die Dampfleistung.
	Sie haben den Bügelautomaten liegend aufbewahrt, ohne ihn zu leeren und ohne den Dampfregler auf ☇ zu stellen.	Lesen Sie den Abschnitt „Aufbewahrung des Bügelautomaten“.
Aus den Öffnungen der Sohle fließt eine braune Flüssigkeit, die Flecken auf der Wäsche hinterlässt.	Sie verwenden chemische Entkalkungsmittel.	Geben Sie niemals Entkalkungsmittel in den Wassertank.
	Sie benutzen nicht das geeignete Wasser.	Führen Sie eine Selbstreinigung durch und lesen Sie das Kapitel „Welches Wasser benutzen“.
	In den Öffnungen der Sohle haben sich Wäschefasern angesammelt und verbrennen.	Führen Sie eine Selbstreinigung durch und reinigen Sie die Bügelsohle mit einem feuchten Schwamm. Reinigen Sie die Öffnungen der Sohle von Zeit zu Zeit mit einem Staubsauger.
	Sie haben die Wäsche nicht ausreichend gespült oder Sie bügeln ein neues, ungewaschenes Kleidungsstück.	Versichern Sie sich, dass die Wäsche gut gespült ist. Eventuelle Ablagerungen von Seife und chemischen Produkten auf neuen Kleidungsstücken müssen entfernt werden.
Die Sohle des Bügelautomaten ist verschmutzt oder braun und kann Flecken auf der Wäsche hinterlassen.	Sie bügeln mit zu hoher Temperatur.	Reinigen Sie die Sohle wie weiter oben beschrieben. Lesen Sie den Abschnitt über die Temperatureinstellung.
	Sie verwenden Stärke.	Reinigen Sie die Sohle wie weiter oben beschrieben. Sprühen Sie die Stärke stets auf die Rückseite des zu bügelnden Stoffs.
Es tritt kein oder nur wenig Dampf aus.	Der Wassertank ist leer.	Füllen Sie den Wassertank.
	Der AntiKalk-Stab ist schmutzig.	Reinigen Sie den AntiKalk-Stab.
	Ihr Bügelautomat ist verkalkt.	Reinigen Sie den AntiKalk-Stab und führen Sie eine Selbstreinigung durch.
	Ihr Bügelautomat wurde zu lange zum Trockenbügeln verwendet.	Führen Sie eine Selbstreinigung durch.
Die Sohle ist verkratzt oder beschädigt.	Sie haben Ihren Bügelautomaten mit der Sohle auf eine metallische Unterlage gestellt.	Stellen Sie den Bügelautomaten immer auf das Heck.
Der Bügelautomat gibt beim Füllen des Wassertanks Dampf ab.	Der Dampfregler steht nicht auf der Position ☇.	Stellen Sie den Dampfregler auf die Position ☇.
	Sie haben den Wassertank zu voll gemacht.	Achten Sie darauf, die auf dem Wassertank angegebene Höchstfüllmenge nicht zu überschreiten.
Die Spray-Funktion funktioniert nicht.	Es befindet sich kein Wasser im Wassertank.	Befüllen Sie den Wassertank.
Aus dem Bügeleisen läuft beim Bügeln anfangs Wasser aus.	Sie haben den AntiKalk-Stab herausgezogen, um Ihr Bügeleisen mit Wasser zu füllen.	Während dem Befüllen nicht den Antikalk-Stab entfernen.

Sollten andere Probleme auftreten, wenden Sie sich bitte an eine zugelassene Kundendienststelle.

**FR**

## Recommandations importantes de sécurité

- Lire attentivement le mode d'emploi avant la première utilisation de votre appareil puis conservez-le précieusement : une utilisation non conforme au mode d'emploi dégageait la marque de toute responsabilité.
- Cet appareil n'est pas prévu pour être utilisé par des personnes (y compris les enfants) dont les capacités physiques, sensorielles ou mentales sont réduites, ou des personnes dénuées d'expérience ou de connaissance, sauf si elles ont pu bénéficier, par l'intermédiaire d'une personne responsable de leur sécurité, d'une surveillance ou d'instructions préalables concernant l'utilisation de l'appareil.
- Il convient de surveiller les enfants pour s'assurer qu'ils ne jouent pas avec l'appareil. Ne laissez pas les enfants nettoyer l'appareil ou effectuer des travaux de maintenance incombant à l'utilisateur sans surveillance.
- Cet appareil peut être utilisé par des enfants âgés de 8 ans ou plus, des personnes dont les capacités physiques, sensorielles ou mentales sont réduites, ou avec un manque d'expérience ou de connaissances, à condition de bénéficier d'une surveillance ou d'instructions préalables concernant l'utilisation sécurisée de l'appareil et de comprendre les risques encourus.

- Tenez le fer et le cordon d'alimentation hors de portée des enfants âgés de moins de 8 ans lorsque l'appareil est sous tension ou en cours de refroidissement.
- L'appareil ne doit pas être utilisé s'il a chuté, s'il présente des dommages apparents, s'il fuit ou présente des anomalies de fonctionnement. Ne démontez jamais votre appareil : faites-le examiner dans un Centre Service Agréé, afin d'éviter un danger.
- Ne débranchez pas l'appareil en tirant sur le cordon. Débranchez toujours votre appareil : avant de le remplir, ou de rincer le réservoir, avant de le nettoyer, après chaque utilisation.
- Ne laissez jamais l'appareil sans surveillance lorsqu'il est raccordé à l'alimentation électrique ; tant qu'il n'a pas refroidi environ 1 heure.
- La température des surfaces peut être élevée lorsque l'appareil fonctionne, ce qui peut provoquer des brûlures. Ne touchez pas les surfaces chaudes de l'appareil (parties métalliques accessibles et parties plastiques à proximité des parties métalliques).
- Votre fer doit être utilisé et posé sur une surface stable. Lorsque vous posez votre fer sur son reposefer, assurez-vous que la surface sur laquelle vous le posez est stable.
- Le fer ne doit être utilisé qu'avec la base fournie (pour fer sans cordon).
- Si le câble d'alimentation est endommagé, il doit être immédiatement remplacé par un Centre Service Agréé, afin d'éviter un danger.

- Le fer doit toujours être posé sur la base et jamais sur son talon (pour fer sans cordon) .
- Votre fer et sa base doivent être utilisés et posés sur une surface stable. Lorsque vous posez votre fer sur sa base, assurez-vous que la surface sur laquelle vous les posez est stable.
- Attention ! la tension de votre installation électrique doit correspondre à celle du fer (220-240V). Toute erreur de branchement peut causer un dommage irréversible au fer et annule la garantie.
- Ce fer doit être obligatoirement branché sur une prise de courant avec terre. Si vous utilisez une rallonge, vérifiez qu'elle est de type bipolaire (16A) avec conducteur de terre.
- La semelle du fer peut être très chaude : ne la touchez jamais et laissez toujours refroidir votre fer avant de le ranger. Votre appareil émet de la vapeur qui peut occasionner des brûlures, spécialement lorsque vous repassez sur un angle de votre table à repasser. Ne dirigez jamais la vapeur sur des personnes ou des animaux.
- Ne plongez jamais le fer à vapeur dans l'eau ou tout autre liquide. Ne le mettez jamais sous le robinet.
- Pour votre sécurité, cet appareil est conforme aux normes et réglementations applicables (Directives Basse Tension, Compatibilité Electromagnétique, Environnement...).
- Ce produit a été conçu pour un usage domestique uniquement. Pour tout usage inapproprié ou contraire aux instructions, la marque décline toute responsabilité et la garantie n'est plus valable.

## MERCI DE CONSERVER CE MODE D'EMPLOI

### Quelle eau utiliser ?

Votre appareil a été conçu pour fonctionner avec l'eau du robinet. Il est cependant nécessaire de procéder régulièrement à l'auto-nettoyage de la chambre de vaporisation, afin d'éliminer le calcaire accumulé. Si votre eau est très calcaire (ceci est vérifiable auprès de votre mairie ou du service des eaux), il est possible de mélanger l'eau du robinet avec de l'eau déminéralisée du commerce dans les proportions suivantes :  
- 50 % d'eau du robinet, - 50 % d'eau déminéralisée.

### Quelles eaux éviter ?

La chaleur concentre les éléments contenus dans l'eau, lors de l'évaporation. Les eaux ci-dessous contiennent des déchets organiques ou des éléments minéraux qui peuvent provoquer des crachements, des coulures brunes ou un vieillissement prématuré de votre appareil : eau déminéralisée du commerce pure, eau des sèche-linges, eaux parfumées, eau adoucie, eau des réfrigérateurs, eau des batteries, eau des climatiseurs, eau distillée, eau de pluie. Nous vous demandons donc de ne pas utiliser de telles eaux.

### **Eco** (Selon modèle)

Repassez en position  vous garantit 20% d'économie d'énergie par rapport à la position maximum.

### Fonction Anti-goutte (selon modèle)

- Quand la température du fer n'est plus suffisante pour produire de la vapeur, l'alimentation en eau est automatiquement coupée pour éviter que la semelle ne "goutte".

## Environnement



**Participons à la protection de l'environnement !**

- ① Votre appareil contient de nombreux matériaux valorisables ou recyclables.
- ➔ Confiez celui-ci dans un point de collecte pour que son traitement soit effectué.

## Un problème avec votre fer ?

PROBLEMES	CAUSES POSSIBLES	SOLUTIONS
L'eau coule par les trous de la semelle.	La température choisie ne permet pas de faire de la vapeur.	Placez le thermostat sur la zone vapeur (de ●● à <b>MAX</b> ).
	Vous utilisez la vapeur alors que le fer n'est pas assez chaud.	Attendez que le voyant s'éteigne.
	Vous utilisez la commande Superpressing trop souvent.	Attendez quelques secondes entre chaque utilisation.
	Le débit vapeur est trop important.	Réduisez le débit.
	Vous avez rangé le fer à plat, sans le vider et sans placer la commande vapeur sur ☼.	Consultez le chapitre "Rangez votre fer".
Des coulures brunes sortent de la semelle et tachent le linge.	Vous utilisez des produits détartrants chimiques.	N'ajoutez aucun produit détartrant à l'eau du réservoir.
	Vous n'utilisez pas le bon type d'eau.	Faites un auto-nettoyage et consultez le chapitre "Quelle eau utiliser?".
	Des fibres de linge se sont accumulées dans les trous de la semelle et se carbonisent.	Faites un auto-nettoyage et nettoyez la semelle avec une éponge humide. Aspirez de temps en temps les trous de la semelle.
	Votre linge n'a pas été rincé suffisamment ou vous avez repassé un nouveau vêtement avant de le laver.	Assurez vous que le linge est suffisamment rincé pour supprimer les éventuels dépôts de savon ou produits chimiques sur les nouveaux vêtements.
La semelle est sale ou brune et peut tacher le linge.	Vous utilisez une température trop élevée.	Nettoyez la semelle comme indiqué plus haut. Consultez le tableau des températures pour régler le thermostat.
	Vous utilisez de l'amidon.	Nettoyez la semelle comme indiqué plus haut. Pulvérisez l'amidon à l'envers de la face à repasser.
Votre fer produit peu ou pas de vapeur.	Le réservoir est vide.	Remplissez-le.
	La tige anti-calcaire est sale.	Nettoyez la tige anti-calcaire.
	Votre fer est entartré.	Nettoyez la tige anti-calcaire et faites un auto-nettoyage.
	Votre fer a été utilisé trop longtemps à sec.	Faites un auto-nettoyage.
La semelle est rayée ou abîmée.	Vous avez posé votre fer à plat sur un repose-fer métallique.	Posez toujours votre fer sur son talon.
Le fer vaporise en fin de remplissage du réservoir.	Le curseur de commande vapeur n'est pas sur ☼.	Vérifiez que la commande vapeur est sur ☼.
	Le réservoir est trop rempli.	Ne dépassez pas le niveau <b>MAX</b> de remplissage.
Le spray ne pulvérise pas d'eau.	Le réservoir n'est pas assez rempli.	Rajoutez de l'eau dans le réservoir.
Le fer coule en début de repassage.	Vous avez retiré la tige anti-calcaire pour remplir votre fer.	Ne pas retirer la tige anti-calcaire lors du remplissage de votre fer.

FR

Pour tout autre problème, adressez-vous à un centre service agréé pour faire vérifier votre fer.  
09 74 50 47 74 (Prix d'un appel local)

**NL**

## **Belangrijke veiligheidsaanbevelingen**

- Lees deze instructies nauwkeurig alvorens het apparaat voor het eerst te gebruiken. Dit product is alleen ontworpen voor huishoudelijk gebruik. Ingeval van commercieel of onjuist gebruik of het niet naleven van de instructies, kan de fabrikant niet aansprakelijk worden gesteld en zal de garantie komen te vervallen.
- Schakel het apparaat nooit uit door aan het snoer te trekken. Schakel uw apparaat altijd uit: vóór het vullen of spoelen van het waterreservoir en vóór het reinigen van het apparaat na elk gebruik.
- Het apparaat moet gebruikt en geplaatst worden op een vlak, stabiel en hittebestendig oppervlak. Wanneer u het strijkijzer op de steunplaat zet, zorg er dan voor dat het oppervlak waarop u het ijzer plaatst stabiel is.
- Dit apparaat mag niet gebruikt worden door personen (inclusief kinderen) met beperkte lichamelijke, zintuiglijke of mentale capaciteiten of door personen die geen ervaring met of kennis van het apparaat hebben, behalve indien een persoon die verantwoordelijk is voor hun veiligheid toezicht houdt of voorafgaand juiste instructies geeft inzake het gebruik van het apparaat.
- Op kinderen moet toezicht worden gehouden om ervoor te zorgen dat ze niet spelen met het apparaat.

- Dit apparaat kan gebruikt worden door kinderen van ten minste 8 jaar oud en door personen die geen ervaring met of kennis hebben van het apparaat of door personen die beperkte lichamelijke, zintuiglijke of mentale capaciteiten hebben, op voorwaarde dat zij voorafgaand instructies hebben ontvangen over het veilige gebruik van het apparaat, of indien er toezicht op ze wordt gehouden, en indien zij zich bewust zijn van de eventuele risico's. Laat kinderen nooit spelen met het apparaat. De reiniging en het onderhoud mogen niet worden uitgevoerd door kinderen, behalve wanneer ze 8 jaar zijn of ouder en ze onder toezicht staan. Bewaar het apparaat en zijn snoer buiten het bereik van kinderen onder de 8 jaar.
- De oppervlakken van uw apparaat kunnen zeer hoge temperaturen bereiken wanneer het apparaat aanstaat. Dit kan brandwonden veroorzaken. Raak de hete oppervlakken van het apparaat nooit aan (toegankelijke metalen onderdelen en plastic onderdelen die naast de metalen onderdelen zitten).
- Laat het apparaat nooit onbeheerd:
  - wanneer het is aangesloten op het elektriciteitsnet;
  - totdat het is afgekoeld (ongeveer 1 uur).
- Het apparaat mag niet worden gebruikt als het is gevallen, als het enige zichtbare beschadigingen heeft, als het lekt of als het abnormaal of ongewoon functioneert. Probeer nooit uw apparaat uit elkaar te halen, maar laat het onderzoeken door een

erkend servicecentrum om elk gevaar te vermijden.

- Het stoomstrijkijzer mag enkel met de geleverde basis gebruikt worden (voor draadloze strijkijzers).
- Controleer het snoer vóór gebruik op eventuele slijtage of schade. Indien het snoer beschadigd is, moet het vervangen worden door een erkend servicecentrum om elk gevaar te voorkomen.

- Het stoomstrijkijzer moet altijd op de basis en nooit op de achterzijde gezet worden (voor draadloze strijkijzers) .
- Het stoomstrijkijzer en de basis moeten altijd op een stabiel oppervlak gebruikt en geplaatst worden. Wanneer u het stoomstrijkijzer op de basis zet, controleer dan of het oppervlak waarop u het toestel zet stabiel is.
- Voor uw veiligheid voldoet dit apparaat aan alle toepasselijke voorschriften (laagspanningsrichtlijn, elektromagnetische comptabiliteit, milieu, enz.).
- Uw stoomstrijkijzer is een elektrisch apparaat: het moet gebruikt worden onder normale gebruiksomstandigheden. Het is alleen ontworpen voor huishoudelijk gebruik.
- Sluit uw stoomstrijkijzer altijd aan:
  - op een elektriciteitscircuit met een spanning van tussen 220 V en 240 V;
  - op een geaard stopcontact.

Een aansluiting op een verkeerde spanning kan onherstelbare schade aan het apparaat tot gevolg hebben en maakt uw garantie ongeldig. Indien u een verlengsnoer gebruikt, controleer dan of deze geschikt is voor de spanning van het strijkijzer (16A), of deze een aardverbinding heeft en of het verlengsnoer volledig is uitgerold.

- Rol het snoer volledig uit alvorens de stekker op een geaard stopcontact aan te sluiten.
- De zoolplaat van uw strijkijzer kan buitengewoon hoge temperaturen bereiken en kan letsel veroorzaken: raak deze niet aan. Laat het snoer nooit in contact komen met de zoolplaat van het strijkijzer.
- Uw apparaat geeft stoom af dat brandwonden kan veroorzaken. Gebruik het strijkijzer altijd voorzichtig, met name wanneer u verticaal strijkt. Richt de stoom nooit op mensen of dieren.
- Dompel uw stoomstrijkijzer nooit onder in water of andere vloeistof. Plaats het apparaat nooit onder een lopende kraan.
- De stekker moet uit het stopcontact gehaald worden voordat het waterreservoir gevuld is met water.

**BEWAAR DIT INSTRUCTIEBOEKJE  
VOOR TOEKOMSTIGE REFERENTIE**

## Welk water kunt u gebruiken ?

Uw strijkijzer is ontwikkeld voor het gebruik van kraanwater. Het is echter noodzakelijk regelmatig de zelfreinigingsfunctie toe te passen om eventuele kalkresten in de stoomkamer te verwijderen. Bevat uw kraanwater een hoog kalkgehalte (dit kunt u navragen bij uw gemeente of bij uw waterleidingbedrijf), dan kunt u het mengen met gedemineraliseerd of gedistilleerd water in de volgende verhoudingen : - 50% kraanwater, - 50% gedemineraliseerd water.

## Welk soort water mag u niet gebruiken ?

Bij het verdampen van het water neemt de concentratie van elementen in het water toe. De onderstaande soorten water bevatten organische afvalstoffen of mineralen die waterdruppels, bruine vlekken, lekkage of een voortijdige slijtage van uw strijkijzer kunnen veroorzaken: puur gedemineraliseerd water, water uit wasdrogers, geparfumeerd water, water dat verzacht is, water uit koelkasten, accuwater, water uit airconditioners, puur gedistilleerd water en regenwater. Wij verzoeken u dan ook deze soorten water niet te gebruiken.

NL

### **eco** Eco (Afhankelijk van model)

Selecteer de eco-stand **eco** en bespaar 20% energie ten opzichte van strijken op de maximum stand.

### Druppelstop-functie (afhankelijk van model)

- Wanneer de temperatuur van het strijkijzer niet hoog genoeg is om stoom te kunnen produceren, neemt hij automatisch geen water meer op om zo te voorkomen dat de strijkzool "lekt".

## Milieu



### Wees vriendelijk voor het milieu !

- ① Uw apparaat bevat materialen die geschikt zijn voor hergebruik.
- ➔ Lever het in bij het milieustation in uw gemeente of bij onze technische dienst.

## Problemen met uw strijkijzer ?

PROBLEMEN	MOGELIJKE OORZAKEN	OPLOSSINGEN
Er komt water uit de gaatjes in de strijkzool.	Bij de ingestelde temperatuur kan geen stoom gebruikt worden.	Zet de thermostaat op de stoomzone (tussen stand ●● en <b>MAX</b> ).
	U gebruikt stoom terwijl het strijkijzer niet heet genoeg is.	Wacht tot het controlelampje uitgaat.
	U gebruikt de extra-stoomknop te vaak.	Wacht een paar seconden voordat u weer op de knop drukt.
	De hoeveelheid stoom is te hoog.	Zet de stoomregelaar op een lagere stoomstand.
	U hebt het strijkijzer plat opgeborgen zonder het te legen en de stoomregelaar op  te zetten.	Lees opnieuw het hoofdstuk « Het opbergen van uw strijkijzer ».
Er komt bruine vloeistof uit de strijkzool die vlekken veroorzaakt op het strijkgoed.	U gebruikt chemische kalkoplossende middelen.	Voeg geen kalkoplossende middelen toe.
	U gebruikt niet het juiste type water.	Schakel de zelfreinigingsfunctie in en raadpleeg het hoofdstuk "Welk water kunt u gebruiken?".
	Er zitten stofvezels in de gaatjes van de strijkzool die verbranden.	Schakel de zelfreinigingsfunctie in en reinig de strijkzool met een vochtige spons. Maak de gaatjes in de strijkzool af en toe schoon m.b.v. de stofzuiger.
	Uw wasgoed is niet voldoende gespoeld of u gebruikt stijfsel.	Controleer of het strijkgoed voldoende uitgespoeld is om eventuele resten van zeep of chemische producten op nieuwe kleding te verwijderen.
De strijkzool is vuil of bruin en kan vlekken veroorzaken op het strijkgoed.	U gebruikt een te hoge temperatuur.	Maak de strijkzool schoon op eerder vermelde wijze. Lees het hoofdstuk van de temperaturen om de thermostaat in te stellen.
	U gebruikt stijfsel.	Maak de strijkzool schoon op eerder vermelde wijze. Sproei het stijfsel op de binnenzijde van het te strijken wasgoed.
Er komt geen of weinig stoom uit het strijkijzer.	Het reservoir is leeg.	Vul het reservoir met kraanwater.
	Het anti-kalkstaafje is vuil.	Maak het anti-kalkstaafje schoon.
	Er zit kalkaanslag in uw strijkijzer.	Maak het anti-kalkstaafje schoon en pas de zelfreinigingsfunctie toe.
	U hebt uw strijkijzer te lang zonder stoom gebruikt.	Pas de zelfreinigingsfunctie toe.
De strijkzool vertoont krassen of is beschadigd.	U hebt uw strijkijzer op een metalen strijkijzerplateau gezet.	Zet het strijkijzer altijd op de achterkant.
Er komt stoom uit het strijkijzer bij het vullen van het reservoir.	De stoomregelaar staat niet op de stand  .	Controleer of de stoomregelaar op de stand  staat.
	Het reservoir is te vol.	Vul het reservoir tot het streepje "MAX".
De spray verstuipt geen water.	Er zit te weinig water in het reservoir	Vul het reservoir.
Het strijkijzer lekt bij aanvang van strijkwerk.	U heeft het anti-kalkstaafje uitgenomen om uw strijkijzer te vullen.	Haal het anti-kalkstaafje er niet uit als u het strijkijzer vult.

**Indien u de oorzaak van het probleem niet zelf heeft kunnen vinden, kunt u altijd contact opnemen met de consumentenservice van Groupe SEB Nederland BV of Groupe SEB Belgium SA (zie servicelijst).**

**IT**

## Istruzioni di sicurezza importanti

- Leggere attentamente queste istruzioni prima del primo utilizzo. Questo prodotto è stato progettato per il solo uso domestico. In caso di utilizzo commerciale o inappropriato, o della mancata osservanza delle istruzioni, il fabbricante declina ogni responsabilità e la garanzia sarà invalidata.
- Non scollegare l'apparecchio dalla presa di corrente tirando il cavo di alimentazione. Scollegare l'apparecchio prima di riempire o risciacquare il serbatoio dell'acqua, prima di pulire l'apparecchio e dopo ogni utilizzo.
- L'apparecchio deve essere installato su una superficie piana, stabile e resistente al calore. Quando si appoggia il ferro sul tallone, accertarsi che la superficie di appoggio sia stabile.
- Questo prodotto non deve essere utilizzato da adulti o bambini affetti da disabilità fisiche, sensoriali o mentali, né da persone che non hanno alcuna esperienza o conoscenza dell'apparecchio, a meno che non siano sorvegliati o siano stati istruiti sul suo uso da una persona responsabile della loro sicurezza.
- Sorvegliare i bambini per accertarsi che non giochino con l'apparecchio.

- Questo apparecchio può essere utilizzato da bambini di almeno 8 anni e da persone affette da disabilità fisiche, sensoriali o mentali o prive di esperienza o conoscenza dell'apparecchio, se correttamente sorvegliati o se sono stati istruiti sull'uso sicuro dell'apparecchio e conoscono i rischi correlati.

I bambini non devono giocare con l'apparecchio. Le operazioni di pulizia e manutenzione ordinaria non devono essere effettuate da bambini, a meno che non abbiano almeno 8 anni e siano supervisionati. Tenere l'apparecchio e il cavo di alimentazione fuori dalla portata di bambini di età inferiore a 8 anni.

- Durante l'uso le superfici dell'apparecchio possono raggiungere temperature elevate e potrebbero causare ustioni. Non toccare le superfici calde dell'apparecchio (parti metalliche accessibili e parti in plastica adiacenti alle parti metalliche).
- Non lasciare l'apparecchio incustodito:
  - quando è collegato alla rete elettrica,
  - prima che si sia raffreddato (circa 1 ora).
- Non usare l'apparecchio se è caduto, se presenta danni visibili, perdite o malfunzionamenti di qualsiasi tipo. Non tentare di smontare l'apparecchio, ma farlo esaminare da un centro di assistenza autorizzato per evitare pericoli.
- Il ferro deve essere utilizzato unicamente con la base in dotazione (per i ferri senza cavo).

- Se il cavo di alimentazione è danneggiato deve essere sostituito da un centro di assistenza autorizzato per evitare pericoli.

- Il ferro deve essere sempre appoggiato sulla base e mai sul suo tallone (per i ferri senza cavo) .

- Il ferro e la relativa base devono essere utilizzati e appoggiati su una superficie stabile. Nell'appoggiare il ferro sulla sua base, assicurarsi che la superficie utilizzata sia stabile.

- Per motivi di sicurezza, questo apparecchio è conforme a tutte le normative applicabili (Direttiva Basso voltaggio, Compatibilità elettromagnetica, Ambiente ecc.).

- Il ferro a vapore è un apparecchio elettrico: deve essere utilizzato in condizioni d'uso normali. E' progettato per il solo uso domestico.

- Collegare il ferro a vapore:

- a un circuito elettrico con voltaggio compreso tra 220 V e 240 V,

- a una presa di corrente con messa a terra.

Il collegamento a un voltaggio errato può danneggiare irreparabilmente l'apparecchio e comporterà l'annullamento della garanzia. Se si utilizza una prolunga, accertarsi che sia di intensità corretta (16A), con messa a terra e che sia completamente estesa.

- Svolgere completamente il cavo di alimentazione prima di collegarlo a una presa con messa a terra.

- Prima dell'uso, ispezionare il cavo di alimentazione per accertarsi che non sia usurato o danneggiato.

- La piastra del ferro da stiro può raggiungere temperature elevate e potrebbe causare ustioni; non toccarla. Non toccare il cavo di alimentazione con la piastra del ferro da stiro.

- L'apparecchio emette vapore, che può causare ustioni. Maneggiare il ferro da stiro con attenzione, specialmente durante la stiratura verticale. Non dirigere il vapore verso persone o animali.

- Non immergere il ferro a vapore in acqua o altri liquidi. Non posizionarlo sotto l'acqua corrente.

- Estrarre la spina dalla presa di corrente prima di riempire il serbatoio dell'acqua.

## CONSERVARE QUESTO MANUALE DI ISTRUZIONI

## Quale tipo di acqua utilizzare ?

L'apparecchio è predisposto per funzionare con acqua del rubinetto. E' tuttavia necessario procedere regolarmente all'auto-pulizia della camera di vaporizzazione, per eliminare il calcare libero. Se la vostra acqua è ricca di calcare (potete verificarlo presso il Comune o presso l'Azienda di erogazione del servizio), potete mescolare l'acqua del rubinetto con l'acqua demineralizzata che si trova in commercio nelle seguenti proporzioni : - 50% di acqua del rubinetto, 50% di acqua demineralizzata.

## Quale tipo di acqua si deve evitare ?

Durante la fase di evaporazione, il calore concentra gli elementi contenuti nell'acqua. I tipi di acqua elencati di seguito contengono residui organici o elementi minerali che possono provocare spruzzi, colature brune o usura precoce del vostro apparecchio : acqua demineralizzata pura, acqua dell'asciugabiancheria, acqua profumata, acqua con ammorbidente, acqua del frigorifero, acqua per batterie, acqua dei condizionatori, pura acqua distillata, acqua piovana. Si richiede quindi di non utilizzare tali acque.

### **eco** Eco (Secondo il modello)

Selezionate l'impostazione **eco** e risparmiate il 20% di energia a confronto con la massima posizione.

## Funzione Antigoccia (a seconda del modello)

- Quando la temperatura del ferro non è più sufficiente per generare vapore, l'alimentazione dell'acqua viene automaticamente sospesa per impedire che la piastra "goccioli".

## Ambiente



**Partecipiamo con il ferro da stiro !**

- ① Il vostro apparecchio è composto da diversi materiali che possono essere riciclati.
- ➔ Lasciatelo in un punto di raccolta o presso un Centro Assistenza Autorizzato.

## Problemi con il ferro da stiro?

PROBLEMI	CAUSE POSSIBILI	SOLUZIONI
L'acqua fuoriesce dai fori della piastra.	La temperatura scelta non permette la formazione del vapore.	Posizionate il termostato sulla zona vapore (da ●● a MAX).
	Utilizzate il vapore ma il ferro da stiro non è abbastanza caldo.	Aspettate che la spia luminosa si spenga.
	Utilizzate il comando Supervapore troppo spesso.	Aspettate qualche secondo tra un utilizzo e quello successivo.
	L'erogazione di vapore è eccessiva.	Riducete l'erogazione di vapore.
	Avete riposto il ferro orizzontalmente, senza svuotarlo e senza portare il comando su ☱.	Consultate il capitolo "Riporre il ferro da stiro".
Delle colature brune fuoriescono dalla piastra e macchiano i tessuti.	Utilizzate dei prodotti anticalcare chimici.	Non aggiungete nessun prodotto anticalcare all'acqua del serbatoio.
	Non state utilizzando il tipo d'acqua corretto.	Eseguite un'autopulizia e consultate il capitolo "Che tipo d'acqua occorre utilizzare?"
	Delle fibre di tessuto si sono accumulate nei fori della piastra e si carbonizzano.	Eseguite un'autopulizia e pulite la piastra con una spugna umida. Aspirate di tanto in tanto i fori della piastra.
	La biancheria non è stata rischiacquata a sufficienza o avete stirato un indumento nuovo prima di lavarlo per la prima volta.	Assicuratevi che la biancheria sia sciacquata a sufficienza per smaltire l'eventuale presenza di eventuali residui di sapone o prodotti chimici dai capi nuovi.
La piastra è sporca o scura e può macchiare i tessuti.	Utilizzate una temperatura troppo alta.	Pulite la piastra come indicato in precedenza. Consultate la tabella delle temperature per regolare il termostato.
	State utilizzando amido.	Pulite la piastra come indicato in precedenza. Spruzzate l'amido sul rovescio del tessuto da stirare.
Il ferro da stiro produce poco vapore o non ne produce	Il serbatoio è vuoto.	Riempitelo.
	L'astina anticalcare è sporca.	Pulite l'astina anticalcare.
	Il vostro ferro è incrostato.	Pulite l'astina anticalcare e eseguite l'auto-pulizia
	Il ferro da stiro è stato utilizzato troppo a lungo a secco.	Eseguite l'auto-pulizia.
La piastra è graffiata o danneggiata.	Avete appoggiato il ferro da stiro su un poggia ferro da stiro metallico.	Posate il ferro da stiro sempre sul tallone di appoggio.
Il ferro produce vapore alla fine del riempimento del serbatoio.	Il cursore del comando vapore non è in posizione ☱.	Verificate che il comando del vapore sia in posizione ☱.
	Il serbatoio è riempito eccessivamente.	Non superare mai il livello Max.
Lo spray non funziona.	Il serbatoio dell'acqua non è abbastanza pieno.	Riempire il serbatoio.
Quando si inizia a stirare, il ferro perde acqua.	Avete tolto il contenitore anticalcare per riempire il ferro.	Non svitare il contenitore anticalcare durante il riempimento del serbatoio.

**Per qualsiasi altro problema, rivolgetevi ad un Centro Assistenza Tecnica autorizzato per fare controllare il ferro da stiro.**

**ES**

## Importantes recomendaciones de seguridad

- Lea con atención estas instrucciones antes de utilizar el aparato por primera vez. Este producto está diseñado únicamente para uso doméstico. En caso de uso comercial, uso inadecuado o falta de cumplimiento de las instrucciones, el fabricante declina cualquier responsabilidad y la garantía quedará invalidada.
- No desconecte el aparato tirando del cable de alimentación. Desconecte el aparato: antes de llenar o aclarar el tanque de agua, antes de limpiar el aparato y después de cada uso.
- El aparato debe utilizarse y colocarse sobre una superficie plana, estable y resistente al calor. Cuando coloque la plancha en su soporte, asegúrese de que la superficie en la que se apoya es estable.
- Este aparato no está diseñado para que lo utilicen personas (incluidos niños) con minusvalía física, sensitiva o mental, o con falta de conocimientos o experiencia adecuados, a menos que una persona responsable de su seguridad les vigile o les instruya en el apropiado uso del aparato antes de ser utilizado.
- Los niños deberán estar vigilados para garantizar que no juegan con el aparato.
- Este aparato puede utilizarse por niños a partir de los 8 años y personas sin el conocimiento o la experiencia adecuados o personas con minusvalía física, sensitiva

o mental siempre que les hayan instruido en el uso del aparato, estén bajo vigilancia y entiendan los riesgos que conlleva. No permita que los niños jueguen con el aparato. Los niños no deben realizar la limpieza y el mantenimiento a menos que sean mayores de 8 años y estén vigilados. Guarde el aparato y el cable de alimentación fuera del alcance de los niños menores de 8 años.

- Las superficies de su aparato pueden alcanzar temperaturas muy altas cuando está en funcionamiento, lo cual puede causar quemaduras. No toque las superficies calientes del aparato (partes metálicas accesibles y partes plásticas adyacentes a las partes metálicas).
- No deje el aparato sin vigilancia:
  - cuando esté conectado a la corriente,
  - hasta que se haya enfriado (1 hora aproximadamente).
- El aparato no debe utilizarse en caso de caída, si tiene daños visibles, fugas o si funciona de forma anormal. No intente desmontar su aparato: haga que lo examinen en un centro de servicio autorizado para evitar cualquier daño.
- La plancha sólo debe utilizarse con la base suministrada (para planchas inalámbricas).
- Compruebe que el cable de alimentación no presenta ningún daño antes de utilizarlo. Si el cable está dañado, debe reemplazarse en un centro de servicio autorizado para evitar cualquier daño.

• La plancha debe colocarse siempre sobre la base de recarga y nunca sobre su talon (para planchas inalámbricas).

- La plancha y su base correspondiente deben utilizarse y colocarse sobre una superficie estable. Al colocar la plancha sobre su base, asegúrese de que la superficie sobre la que reposa es estable.
- Por su seguridad, este aparato respeta las leyes y normativas aplicables (directivas de baja tensión, compatibilidad electromagnética, medio ambiente, etcétera).
- Su plancha de vapor es un aparato eléctrico: debe utilizarse bajo condiciones normales de uso. Está diseñada únicamente para su uso doméstico.
- Conecte su plancha de vapor:
  - a la corriente principal con un voltaje de entre 220 V y 240 V,
  - a una toma eléctrica con toma de tierra.
 Conectar el aparato a un voltaje erróneo puede causar daños irreparables e invalidará su garantía. Si utiliza un cable alargador, compruebe que es el correcto (16A) que cuenta con una toma de tierra y que está completamente extendido.
- Desenrolle completamente el cable antes de conectarlo a un enchufe con toma de tierra.
- La base de su plancha puede alcanzar temperaturas extremadamente altas y provocar quemaduras: no la toque.  
No toque los cables de alimentación con la base de la plancha.
- Su aparato emite vapor, que puede provocar quemaduras. Maneje la plancha con cuidado, sobre todo cuando planche en posición vertical. No dirija el vapor hacia personas ni animales.
- No sumerja su plancha de vapor en agua ni en ningún otro líquido. No la coloque bajo un grifo.
- Desenchufe el cable antes de llenar el depósito de agua.

## GUARDE ESTE MANUAL DE INSTRUCCIONES PARA FUTURAS REFERENCIAS

### ¿Qué agua hay que utilizar?

Este aparato ha sido diseñado para funcionar con agua del grifo. Sin embargo, hay que realizar regularmente una limpieza automática de la cámara de vaporización, para eliminar la cal libre. Si el agua tiene mucha cal (pregunte en el ayuntamiento o al servicio de suministro de agua), puede mezclarse agua del grifo con agua desmineralizada de venta en cualquier droguería y respetando las siguientes proporciones : 50% de agua de grifo, 50% de agua desmineralizada.

### ¿Qué agua hay que evitar?

Durante la evaporación, el calor concentra los elementos que hay en el agua. Le rogamos que no utilice los siguientes tipos de agua, ya que contiene residuos orgánicos o elementos minerales susceptibles de provocar salpicaduras, colores amarillentos o un envejecimiento prematuro del aparato: agua desmineralizada pura de venta en droguerías, agua de las secadoras, agua perfumada, agua descalcificada, agua de las neveras, agua de las baterías, agua de los aires acondicionados, agua destilada y agua de lluvia.

### **eco** Eco (Según el modelo)

Seleccione la posición **eco** y ahorre un 20% de energía en comparación con la posición máxima.

### **Función Antigoteo (según modelo)**

- Cuando la plancha ya no alcanza la temperatura suficiente como para producir vapor, se corta automáticamente la alimentación de agua para evitar que la suela gotee.

## Medio ambiente



¡ Participe en la conservación del medio ambiente !

- ① Su electrodoméstico contiene materiales recuperables y/o reciclables.
- ➔ Entréguelo al final de su vida útil, en un Centro de Recogida Específico o en uno de nuestros Servicios Oficiales Post Venta donde será tratado de forma adecuada.

## Problemas con la plancha ?

PROBLEMAS	CAUSAS POSIBLES	SOLUCIONES
El agua sale por los agujeros de la suela	La temperatura elegida no permite crear vapor.	Ponga el termostato en la zona vapor (de ●● a MAX).
	Utiliza vapor mientras que la plancha no está suficientemente caliente.	Espere a que el indicador luminoso se apague.
	Utiliza el botón de extra vapor demasiado a menudo.	Espere varios segundos entre cada utilización.
	El caudal de vapor es demasiado importante.	Reduzca el caudal.
	Ha guardado la plancha con la suela hacia abajo, sin vaciarla y sin poner el mando en ☺.	Consulte el capítulo «Para guardar».
Colores amarillentos salen de la suela y ensucian la ropa.	Utiliza productos químicos contra los residuos calcáreos.	No añada ningún producto contra los residuos calcáreos en el agua del depósito.
	No utiliza el tipo de agua adecuado.	Realice una auto-limpieza y consulte el capítulo "¿Qué agua utilizar?".
	Fibras de ropa se han acumulado en los agujeros de la suela y se carbonizan.	Realice una auto-limpieza y limpie la suela con una esponja húmeda. Aspire de vez en cuando los agujeros de la suela.
	La ropa no está suficientemente aclarada o ha planchado una prenda nueva antes de lavarla.	Asegúrese de que la ropa esté bien aclarada para eliminar los posibles depósitos de jabón o productos químicos en la ropa nueva.
La suela está sucia o amarillenta y puede ensuciar la ropa.	Utiliza una temperatura demasiado elevada.	Limpie la suela como se indica en el capítulo "Limpieza de la suela". Consulte la tabla de las temperaturas para ajustar el termostato.
	Utiliza almidón.	Pulverice almidón por el reverso de la tela a planchar.
La plancha produce poco o nada de vapor.	El depósito está vacío.	Rellénelo con agua.
	La varilla antical está sucia.	Limpie la varilla antical.
	La plancha tiene residuos calcáreos.	Limpie la varilla antical y haga funcionar la limpieza automática.
	La plancha se ha utilizado demasiado tiempo en posición seca.	Haga funcionar la limpieza automática.
La suela está rayada o dañada.	Ha guardado la plancha con la suela hacia abajo sobre un reposa-planchas metálico.	Apoye siempre la plancha encima del talón.
	La plancha pulveriza cuando se ha llenado el depósito.	Compruebe que el mando de vapor está en la posición ☺. El depósito de agua está lleno.
La función spray no funciona.	No hay suficiente agua en el depósito.	Llene el depósito de agua.
La plancha pierde agua al empezar a planchar.	Ha retirado la válvula antical para llenar la plancha.	No se necesita extraer la válvula antical durante el llenado de la plancha.

ES

**Para cualquier otro tipo de problema, acuda a un servicio técnico oficial para que revise el aparato.**

**PT**

## Recomendações de segurança importantes

- Leia estas instruções com atenção antes da primeira utilização. Este aparelho foi concebido exclusivamente para um uso doméstico. O fabricante não assumirá qualquer responsabilidade e a garantia será invalidada se este for utilizado para fins profissionais, de forma inadequada, ou se as instruções não forem seguidas.
- Nunca desligue o aparelho puxando pelo cabo de alimentação. Desligue sempre o aparelho da corrente antes de encher ou lavar o depósito da água, antes de limpar o aparelho, após cada utilização.
- O aparelho deve ser utilizado e colocado sobre uma superfície plana, estável e resistente ao calor. Quando colocar o ferro na base de repouso do ferro, certifique-se de que a superfície onde o coloca é estável.
- Este aparelho não foi concebido para ser utilizado por pessoas (incluindo crianças) cujas capacidades físicas, sensoriais ou mentais se encontram reduzidas, ou por pessoas com falta de experiência ou conhecimento, a não ser que tenham sido devidamente acompanhadas e instruídas sobre a correcta utilização do aparelho, pela pessoa responsável pela sua segurança.
- É importante vigiar as crianças por forma a garantir que as mesmas não brinquem com o aparelho.

- Este aparelho pode ser utilizado por crianças a partir dos 8 anos de idade e por pessoas sem experiência e conhecimentos ou com capacidades físicas, sensoriais ou mentais que se encontram reduzidas, a não ser que tenham sido devidamente acompanhadas e instruídas sobre a correcta utilização do aparelho, pela pessoa responsável pela sua segurança. Não se deve permitir que as crianças brinquem com o aparelho. A limpeza e a manutenção não deve ser realizada por crianças, excepto se estas tiverem mais de 8 anos e forem supervisionadas. Manter o aparelho e o cabo de alimentação fora do alcance de crianças com menos de 8 anos.
- As superfícies do seu aparelho podem atingir temperaturas muito elevadas durante o funcionamento, o que pode provocar queimaduras. Não toque nas superfícies quentes do aparelho (peças metálicas acessíveis e peças plásticas adjacentes às peças metálicas).
- Nunca deixe o aparelho sem vigilância:
  - quando está ligado à corrente,
  - até ter arrefecido (cerca de 1 hora).
- O aparelho não deve ser utilizado se tiver caído ao chão, se apresentar danos visíveis, fugas ou se de alguma forma estiver a funcionar incorrectamente. Não tente desmontar o aparelho: este deve ser examinado por um Serviço de Assistência Técnica autorizado para evitar situações de perigo.
- O ferro só deve ser utilizado com a base fornecida (para ferros de engomar sem fios).

PT

- Verifique se o cabo de alimentação apresenta sinais de desgaste ou danos antes da utilização. Se o cabo de alimentação se encontrar de alguma forma danificado, deverá ser substituído por um Serviço de Assistência Técnica autorizado para evitar qualquer situação de perigo para o utilizador.
- O ferro deve ser sempre pousado em cima da base de apoio e nunca na vertical (para ferros de engomar sem fios).
- O ferro bem como a respectiva base de apoio devem ser utilizados e colocados sobre uma superfície estável. Quando colocar o ferro sobre a respectiva base de apoio, certifique-se de que a superfície onde os colocou é estável.
- Para sua segurança, este aparelho está em conformidade com todos os regulamentos aplicáveis (Directiva sobre baixa tensão, Compatibilidade Electromagnética, Ambiente, etc).
- O seu ferro a vapor é um aparelho eléctrico: deve ser usado em condições normais de utilização, tendo sido concebido exclusivamente para um uso doméstico.
- Ligue sempre o seu ferro a vapor:
  - a um circuito eléctrico com uma tensão entre 220 V e 240 V, com uma tomada eléctrica com condutor de terra.  
A ligação a um circuito com uma tensão inadequada pode causar danos irreparáveis no aparelho e invalidará a sua garantia. Se estiver a utilizar uma extensão eléctrica, certifique-se de que é do tipo bipolar (16A) com condutor de terra.
- Desenrole completamente o cabo de alimentação antes de o ligar a uma tomada com condutor de terra.
- A base do ferro pode atingir temperaturas extremamente elevadas e provocar queimaduras: não toque na mesma. Nunca toque no cabo eléctrico com a base do ferro.
- O seu aparelho emite vapor, que pode provocar queimaduras. Manuseie sempre o ferro com cuidado, especialmente quando engomar na vertical. Nunca direcione o vapor contra pessoas ou animais.
- Nunca coloque o ferro a vapor dentro de água ou qualquer outro líquido. Nunca o coloque sob uma torneira a correr.
- A ficha deve ser desligada da tomada antes de encher o depósito de água com água.

**GUARDE ESTE MANUAL DE INSTRUÇÕES  
PARA FUTURAS UTILIZAÇÕES**

## Que tipo de água utilizar?

Este aparelho foi concebido para funcionar com água da torneira. No entanto, é necessário proceder regularmente à auto-limpeza dos orifícios de vaporização, para eliminar o calcário solto. Se a água que utiliza contém um elevado teor de calcário (poderá informar-se junto da Câmara Municipal ou nos Serviços Municipalizados de Água e Saneamento), pode misturar 50% de água da torneira e 50% de água desmineralizada disponível no mercado.

## Que tipo de água evitar?

Durante a evaporação, o calor concentra os elementos contidos na água. As águas abaixo indicadas podem conter resíduos orgânicos ou substâncias minerais passíveis de provocar salpicos, corrimento de água acastanhada ou a deterioração prematura do aparelho: água desmineralizada pura disponível no mercado, água própria para secadores de roupa, água perfumada, água amaciada, água dos frigoríficos, água de baterias, água dos climatizadores, água destilada, água da chuva. Pedimos-lhe, pois, que não utilize os tipos de água acima mencionados.

### **eco** Eco (Consoante modelo)

Selecione **eco** Seleccione e poupe 20% de energia em comparação com a posição máxima.

## Função Anti-gota (consoante o modelo)

PT

- Quando a temperatura do ferro já não é suficiente para produzir vapor, o débito de água é automaticamente suspenso para evitar que a base pingue.

## Meio ambiente



### Protecção do ambiente em primeiro lugar !

- ① O seu produto contém materiais que podem ser recuperados ou reciclados.
- ➔ Entregue-o num ponto de recolha para possibilitar o seu tratamento.

## Problemas com o seu ferro

PROBLEMAS	CAUSAS POSSÍVEIS	SOLUÇÕES
A água escorre pelos orifícios da base.	A temperatura seleccionada não permite criar vapor.	Coloque o termóstato na zona do vapor (de ●● a MAX).
	Utiliza o vapor antes do ferro estar suficientemente quente.	Aguarde até que a luz piloto se desligue.
	Utiliza o comando Super Vapor com demasiada frequência.	Aguarde alguns segundos entre cada utilização.
	O débito de vapor é demasiado elevado.	Diminua o débito de vapor.
	Arrumou o ferro na horizontal sem esvaziar o reservatório e sem colocar o comando na posição ⚡.	Consulte o capítulo «Como arrumar o seu ferro».
Água castanha escorre pela base e mancha a roupa.	Tem utilizado produtos químicos para proceder à descalcificação.	Nunca deite qualquer tipo de produto químico no reservatório para proceder à descalcificação.
	Não está a usar o tipo de água adequado.	Proceda a uma auto-limpeza e consulte o capítulo “Que água utilizar?”
	Os orifícios da base acumularam fibras queimadas da roupa.	Proceda a uma auto-limpeza e limpe a base com uma esponja húmida. Aspire os orifícios da base de vez em quando.
	A roupa não foi correctamente enxaguada ou engomou roupa nova sem a ter lavado primeiro.	Certifique-se que a roupa foi suficientemente enxaguada de modo a eliminar os eventuais resíduos de detergentes ou de produtos químicos nas peças de vestuário novas.
A base está suja ou castanha, podendo manchar a roupa.	Tem utilizado uma temperatura demasiado alta.	Limpe a base conforme indicado anteriormente. Consulte o quadro sobre a regulação das temperaturas.
	Utiliza goma.	Limpe a base conforme indicado anteriormente. Pulverize sempre a goma no avesso do lado a engomar.
O vapor é insuficiente ou nulo.	O depósito está vazio.	Encha-o.
	A vareta anti-calcário está suja.	Limpe a vareta anti-calcário.
	O ferro tem calcário.	Limpe a vareta anti-calcário e accione a auto-limpeza.
	Utilizou o ferro a seco durante demasiado tempo.	Accione a auto-limpeza.
A base está riscada ou danificada.	Colocou o ferro na horizontal, num suporte metálico.	Coloque sempre o ferro na vertical.
O ferro pulveriza no final do enchimento do reservatório.	O cursor de comando do vapor não está na posição ⚡.	Certifique-se que o cursor de comando do vapor está na posição ⚡.
	O reservatório tem água em excesso.	Nunca ultrapasse o nível MAX de enchimento.
Não sai água pelo spray.	O reservatório não tem água suficiente.	Encha o reservatório de água.
O ferro deita água no início da engomagem.	Retirou o colector anti-calcário para encher o ferro.	Não retire o colector anti-calcário enquanto enche o reservatório de água.

**Para outros problemas, dirija-se a um Serviço de Assistência técnica autorizado Tefal para uma inspecção do seu ferro.**

<b>INTERNATIONAL GUARANTEE : COUNTRY LIST</b>			
			
<b>الجزائر ALGERIA</b>	CIJA 9 rue Puvis de Chavannes Saint Euquene Oran	1 an 1 year	<b>(0)41 28 18 53</b>
<b>ARGENTINA</b>	GRUPE SEB ARGENTINA S.A. Bilinghurst 1833 3° C1425DTK Capital Federal Buenos Aires	2 años 2 years	<b>0800-122-2732</b>
<b>ՀԱՅԱՍՏԱՆ ARMENIA</b>	ՓԲԸ «Գրուպա ՍԵԲ», 125171, Մոսկվա, Լենինգրադյան խճուղի, 16A, ԵԲԳ.3	2 տարի 2 years	<b>(010) 55-76-07</b>
<b>AUSTRALIA</b>	GRUPE SEB AUSTRALIA PO Box 7535, Silverwater NSW 2128	1 year	<b>02 97487944</b>
<b>ÖSTERREICH AUSTRIA</b>	SEB ÖSTERREICH HmbH Campus 21 - Businesspark Wien Süd Liebermannstr. A02 702 2345 Brunn am Gebirge	2 Jahre 2 years	<b>01 866 70 299 00</b>
<b>BELGIQUE BELGIE BELGIUM</b>	GRUPE SEB BELGIUM SA NV 25 avenue de l'Espérance - ZI 6220 Fleurus	2 ans 2 years	<b>070 23 31 59</b>
<b>БЕЛАРУСЬ BELARUS</b>	ЗАО «Группа СЕБ-Восток», 125171, Москва, Ленинградское шоссе, д. 16А, стр. 3	2 года 2 years	<b>017 2239290</b>
<b>BOSNA I HERCEGOVINA</b>	SEB Développement Predstavništvo u BiH Vrazova 8/II 71000 Sarajevo	2 godine 2 years	<b>Info-linija za potrošače 033 551 220</b>
<b>BRASIL BRAZIL</b>	SEB DO BRASIL PRODUTOS DOMÉSTICOS LTDA Avenida Arno, 146 Mooca 03108-900 São Paulo SP	1 ano 1 year	<b>0800-119933</b>
<b>БЪЛГАРИЯ BULGARIA</b>	ГРУП СЕБ БЪЛГАРИЯ ЕООД Ул. Борово 52 Г, ет. 1, офис 1, 1680 София	2 години 2 years	<b>0700 10 330</b>
<b>CANADA</b>	GRUPE SEB CANADA 345 Passmore Avenue Toronto, ON M1V 3N8	1 an 1 year	<b>800-418-3325</b>
<b>CHILE</b>	GRUPE SEB CHILE Comercial Ltda Av. Providencia, 2331, piso 5, oficina 501 Santiago	2 años 2 years	<b>12300 209207</b>
<b>COLOMBIA</b>	GRUPE SEB COLOMBIA Apartado Aereo 172, Kilometro 1 Via Zipaquira Cajica Cundinamarca	2 años 2 years	<b>18000919288</b>

<b>HRVATSKA CROATIA</b>	SEB Developpement S.A.S. Vodnjanska 26 10000 Zagreb	2 godine 2 years	<b>01 30 15 294</b>
<b>ČESKÁ REPUBLIK CZECH REPUBLIC</b>	GRUPE SEB ČR spol. s r. o. Jankovcova 1569/2c 170 00 Praha 7	2 roky 2 years	<b>731 010 111</b>
<b>DANMARK DENMARK</b>	GRUPE SEB NORDIC AS Tempovej 27 2750 Ballerup	2 år 2 years	<b>44 663 155</b>
<b>DEUTSCHLAND GERMANY</b>	GRUPE SEB DEUTSCHLAND GmbH / KRUPS GmbH Herrnrainweg 5 63067 Offenbach	2 Jahre 2 years	<b>0212 387 400</b>
<b>EESTI ESTONIA</b>	GRUPE SEB POLSKA Sp. z o.o. ul. Bukowińska 22b 02-703 Warszawa	2 aastat 2 years	<b>5 800 3777</b>
<b>SUOMI FINLAND</b>	Groupe SEB Finland Kutojantie 7 02630 Espoo	2 Vuotta 2 years	<b>09 622 94 20</b>
<b>FRANCE</b> Incluant uniquement Guadeloupe, Martinique, Réunion, Saint-Martin	GRUPE SEB FRANCE Service Consommateur TEFAL BP 15 69131 ECULLY CEDEX	1 an 1 year	<b>09 74 50 47 74</b>
<b>ΕΛΛΑΔΑ GREECE</b>	SEB GROUPE ΕΛΛΑΔΟΣ Α.Ε. Οδός Καβαλιεράτου 7 Τ.Κ. 145 64 Ν. Κηφισιά	2 χρόνια 2 years	<b>2106371251</b>
<b>香港 HONG KONG</b>	SEB ASIA Ltd. Room 903, 9/F, South Block, Skyway House 3 Sham Mong Road, Tai Kok Tsui, Kowloon Hong-Kong	1 year	<b>852 8130 8998</b>
<b>MAGYARORSZÁG HUNGARY</b>	GRUPE SEB CENTRAL-EUROPE Kft. Táviró köz 4 2040 Budaörs	2 év 2 years	<b>06 1 801 8434</b>
<b>INDONESIA</b>	GRUPE SEB INDONESIA (Representative office) Sudirman Plaza, Plaza Marein 8th Floor JL Jendral Sudirman Kav 76-78, Jakarta 12910, Indonesia	1 year	<b>+62 21 5793 6881</b>
<b>ITALIA ITALY</b>	GRUPE SEB ITALIA S.p.A. Via Montefeltro, 4 20156 Milano	2 anni 2 years	<b>199207354</b>
<b>JAPAN</b>	GRUPE SEB JAPAN Co. Ltd. 1F Takanawa Muse Building, 3-14-13, Higashi Gotanda, Shinagawa-Ku, Tokyo 141-0022	1 year	<b>0570-077772</b>
<b>ҚАЗАҚСТАН KAZAKHSTAN</b>	ЖАҚ «Группа СЕБ- Восток» 125171, Мәскеу, Ленинградское шоссеі, 16А, 3 үйі	2 жыл 2 years	<b>727 378 39 39</b>
<b>한국어 KOREA</b>	(유)그룹 세브 코리아 서울시 종로구 서린동 88 서린빌딩 3층 110-790	1 year	<b>1588-1588</b>

<b>LATVJA LATVIA</b>	GRUPE SEB POLSKA Sp. z o.o. ul. Bukowińska 22b 02-703 Warszawa	2 gadi 2 years	<b>6 716 2007</b>
<b>LIETUVA LITHUANIA</b>	GRUPE SEB POLSKA Sp. z o.o. ul. Bukowińska 22b 02-703 Warszawa	2 metai 2 years	<b>6 470 8888</b>
<b>LUXEMBOURG</b>	GRUPE SEB BELGIUM SA NV 25 avenue de l'Espérance - ZI 6220 Fleurus	2 ans 2 years	<b>0032 70 23 31 59</b>
<b>MACEDONIA</b>	Groupe SEB Bulgaria EOOD Office 1, floor 1, 52G Borovo St., 1680 Sofia - Bulgaria ГРУП СЕБ БЪЛГАРИЯ ДООЕЛ Ул. Борово 52 Г, сп. 1, офис 1, 1680 София, България	2 години 2 years	<b>(0)2 2050 022</b>
<b>MALAYSIA</b>	Unit No.402-403, Level 4, Uptown 2, No.2, Jalan SS21/37, Damansara Uptown, 47400 Petaling Jaya, Selangor D.E., Malaysia.	1 year	<b>(603) 7710 8000</b>
<b>MEXICO</b>	Groupe SEB México S.A. de C.V. Calle Goldsmith 38 401 Piso 4 Polanco, Distrito Federal C.P. 11560 México	1 año 1 year	<b>(01800) 112 8325</b>
<b>MOLDOVA</b>	ТОВ «Груп СЕБ Україна» 02121, Харківське шосе, 201-203, 3 поверх, Київ, Україна	2 ani 2 years	<b>(22) 929249</b>
<b>NEDERLAND The Netherlands</b>	GRUPE SEB NEDERLAND BV Generatorstraat 6 3903 LJ Veenendaal	2 jaar 2 years	<b>0318 58 24 24</b>
<b>NEW ZEALAND</b>	GRUPE SEB NEW ZEALAND Unit E, Building 3, 195 Main Highway, Ellerslie, Auckland	1 year	<b>0800 700 711</b>
<b>NORGE NORWAY</b>	GRUPE SEB NORDIC AS Tempovej 27 2750 Ballerup DANMARK	2 år 2 years	<b>815 09 567</b>
<b>PERU</b>	Groupe SEB Perú Av. Camino Real N° 111 of. 805 B San Isidro - Lima - Perú	1 año 1 year	<b>441 4455</b>
<b>POLSKA POLAND</b>	GRUPE SEB POLSKA Sp. z o.o. ul. Bukowińska 22b 02-703 Warszawa	2 lata 2 years	<b>0801 300 423</b> koszt jak za połączenie lokalne
<b>PORTUGAL</b>	GRUPE SEB IBÉRICA SA Urb. da Matinha Rua Projectada à Rua 3 Bloco1 - 3º B/D 1950 - 327 Lisboa	2 anos 2 years	<b>808 284 735</b>
<b>REPUBLIC OF IRELAND</b>	GRUPE SEB IRELAND Unit B3 Aerodrome Business Park, College Road, Rathcoole, Co. Dublin	1 year	<b>01 677 4003</b>
<b>ROMÂNIA ROMANIA</b>	GRUPE SEB ROMÂNIA Str. Daniel Constantin nr. 8 010632 București	2 ani 2 years	<b>0 21 316 87 84</b>
<b>РОССИЯ RUSSIA</b>	ЗАО «Группа СЕБ-Восток», 125171, Москва, Ленинградское шоссе, д. 16А, стр. 3	2 года 2 years	<b>495 213 32 30</b>

<b>SRBIJA SERBIA</b>	SEB Developpement Đorđa Stanojevića 11b 11070 Novi Beograd	2 godine 2 years	<b>060 0 732 000</b>
<b>SINGAPORE</b>	GROUPE SEB SINGAPORE Pty Ltd. 59 Jalan Pemipin, #04-01/02 L&Y Building Singapore 577218	1 year	<b>65 6550 8900</b>
<b>SLOVENSKO SLOVAKIA</b>	GROUPE SEB Slovensko, spol. s r.o. Rybničná 40 831 06 Bratislava	2 roky 2 years	<b>233 595 224</b>
<b>SLOVENIJA SLOVENIA</b>	SEB d.o.o Gregorčičeva ulica 6 2000 MARIBOR	2 leti 2 years	<b>02 234 94 90</b>
<b>ESPAÑA SPAIN</b>	GROUPE SEB IBÉRICA S.A. C/ Almogàvers, 119-123, Complejo Ecourban 08018 Barcelona	2 años 2 years	<b>902 31 24 00</b>
<b>SVERIGE SWEDEN</b>	TEFAL SVERIGE SUBSIDIARY OF GROUP SEB NORDIC Truckvägen 14 A, 194 52 Upplands Väsby	2 år 2 years	<b>08 594 213 30</b>
<b>SUISSE CHWEIZ SWITZERLAND</b>	GROUPE SEB SCHWEIZ GmbH Thurgauerstrasse 105 8152 Glattbrugg	2 ans 2 Jahre 2 years	<b>044 837 18 40</b>
<b>TAIWAN</b>	SEB ASIA Ltd. Taipei International Building, Suite B2, 6F-1, No. 216, Tun Hwa South Road, Sec. 2 Da-an District Taipei 106, R.O.C.	1 year	<b>886-2-27333716</b>
<b>THAILAND</b>	GROUPE SEB THAILAND 2034/66 Italthai Tower, 14th Floor, n° 14-02, New Phetchburi Road, Bangkapi, Huaykwang, Bangkok, 10320	2 years	<b>662 351 8911</b>
<b>TÜRKIYE TURKEY</b>	GROUPE SEB ISTANBUL AS Beybi Giz Plaza Dereboyu Cad. Meydan Sok. No: 28 K.12 Maslak	2 YIL 2 years	<b>216 444 40 50</b>
<b>U.S.A.</b>	GROUPE SEB USA 2121 Eden Road Millville, NJ 08332	1 year	<b>800-395-8325</b>
<b>Україна UKRAINE</b>	ТОВ «Груп СЕБ Україна» 02121, Харківське шосе, 201-203, 3 поверх, Київ, Україна	2 роки 2 years	<b>044 492 06 59</b>
<b>UNITED KINGDOM</b>	GROUPE SEB UK LTD Riverside House Riverside Walk Windsor Berkshire, SL4 1NA	1 year	<b>0845 602 1454</b>
<b>VENEZUELA</b>	GROUPE SEB VENEZUELA Av Eugenio Mendoza, Centro Letonia, Torre ING Bank, Piso 15, Ofc 155 Urb. La Castellana, Caracas	2 años 2 years	<b>0800-7268724</b>
<b>VIETNAM</b>	GROUPE SEB VIETNAM (Representative office) 127-129 Nguyen Hue Street District 1, Ho Chi Minh City, Vietnam	1 year	<b>+84-8 3821 6395</b>

 : **www.tefal.com**

# TEFAL/T-FAL INTERNATIONAL GUARANTEE

**Date of purchase:** ..... / Date d'achat / Fecha de compra / Data da compra / Data d'acquisto / Kaufdatum / Aankoopdatum / Købsdato / Inköpsdatum / Kjøpsdato / Ostopäivä / Data zakupu / Data vânzării / Įsigijimo data/ Ostukuupäev / Datum nakupa / Sorozatszám / Dátum nákupu / Pirkuma datums / Datum Kupovine / Datum kupnje / Data cumpărării / Datum nákupu / Tarikh pembelian / Tanggal pembelian / Ngày mua hàng / Satın alma tarihi / Дата продажи / Дата на закупуване / Датум на купување / Сатылған мерзімі / Ημερομηνία αγοράς / Ψηφισμένη οριη / วันที่ซื้อ / 購買日期/購入日/구입일자/ تاريخ خرید/تاريخ الشراء

**Product reference:** ..... / Référence du produit / Referencia del producto / Nome do produto / Tipo de prodotto / Typnummer des Gerätes / Artikelnummer van het apparaat / Referencenummer / Produktreferens / Artikkelnnummer / Tuotenumero / referenca produktu / Model / Gaminio numeris / Toote viitenumber / Tip aparata / Vásárlás kelte / Typ výrobku / Produkta atsauces numurs / Model proizvoda / Oznaka proizvoda / Cod produs / Produk rujukan / Referensi produk / Mã sản phẩm/ Ürün kodu / Модель / Модель / Модел на уреда / Модели / Κωδικός προϊόντος / Ὑψηλή / รุ่นผลิตภัณฑ์ / 產品模型/製品レファレンス番号/제품명/ مرجع محصول/مرجع المنتج

**Retailer name & address:** ..... / Nom et adresse du vendeur / Nombre y dirección del minorista / Nome e endereço do revendedor / Nome e indirizzo del negozio / Name und Anschrift des Händlers / Naam en adres van de dealer / Forhandler navn & adresse / Återförsäljarens namn och adress / Forhandler navn og adresse / Jälleenmyyjän nimi ja osoite / nazwa i adres sprzedawcy / Numele și adresa vânzătorului / Parduotuvės pavadinimas ir adresas / Müüja kauplus ja aadress / Naziv in naslov trgovine / Tipusszám / Názov a adresa predajcu / Veikala nosaukums un adrese / Naziv i adresa maloprodaje / Naziv i adresa prodavca / Naziv i adresa prodajnog mjesta / Nume și adresă vânzător / Název a adresa prodeje / Nama dan alamat peruncit / Nama Toko Penjual dan alamat / Tên và địa chỉ cửa hàng bán/ Satıcı firmanın adı ve adresi / Название и адрес продавца / Назва і адреса продавця / Търговки обект / Назив и адреса на продавницата / Сатушының аты және мекен-жайы / Επωνυμία και διεύθυνση καταστήματος / Ψηφισμένη ημερομηνία / ชื่อและที่อยู่ของห้าง/ร้านที่ซื้อ / 零售商的店名和地址/ 販売店の名前、住所/소매점 이름과 주소/ اسم بائع التجزئة وعنوانه / نام خرده فروش و آدرس / نام خرده فروخته

**Distributor stamp:** ..... / Cachet distributeur / Sello del distribuidor / Carimbo do revendedor / Timbro del negozio / Händlerstempel / Stempel van de dealer / Forhandler stempel / Återförsäljarens stämpel / Forhandler stempel / Jälleenmyyjän leima / pieczęć sprzedawcy / Ştampila vânzătorului / Antspaudas / Tempel / Žig trgovine / Eladó neve, címe/ Razítko predajcu / Zímogs / Pečat maloprodaje/ Pečat prodavca / Pečat prodajnog mjesta / Ştampila vânzătorului/ Razítko prodeje/ Cap peruncit / Cap dari Toko Penjual / Cửa hàng bán đóng dấu/ Satıcı Firmanın Kaşesi / Печать продавца / Печатка продавця / Печат на търговския обект / Печат на продавницата / Сатушының мөрі / Σφραγίδα καταστήματος / Ψηφισμένη ημερομηνία / ตราประทับของห้าง/ร้านที่ซื้อ / 零售商的蓋印 / 販売店印 / 소매점 직인/ مهر خرده فروخته/ ختم بائع التجزئة

/  
/  
n  
/  
a  
/

el  
n  
ia  
p  
ik  
/  
!/  
/

u  
o  
n  
ri  
ir  
/  
i  
at  
/  
la  
:/  
:/

]



