

TEFAL

TEFAL

Avanti Elite



User Instructions
Guide de l'utilisateur
Bedienungsanleitung
Gebruiksaanwijzing
Brugsanvisning
Libretto di istruzioni
Instrucciones de uso
Guia do utilizador
Kullanım Kılavuzu
Руководство по
эксплуатации
Brugsanvisning
Bruksanvisning
Käyttöohje
Instrukcja obsługi
Használati utasítás
Návod na obsluhu
Návod k obsluze
Οδηγίες χρήσης
العربية

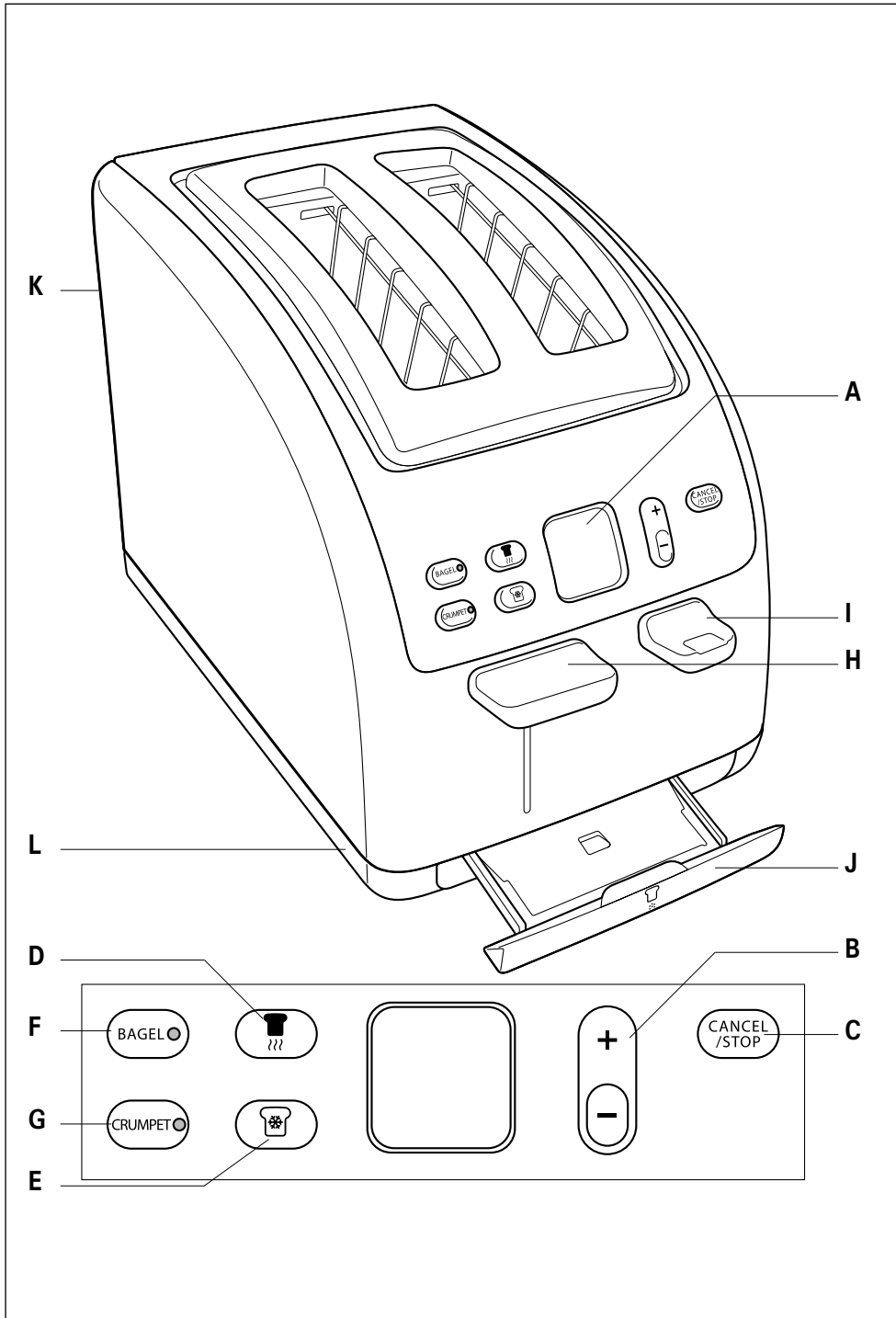

K

A

L

I

H

J

D

B

F

G

E

C

BAGEL

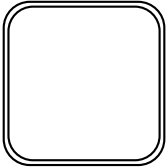

+

CANCEL / STOP

CRUMPET



-

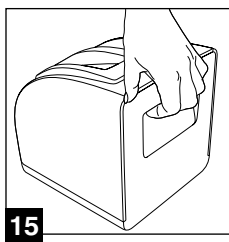
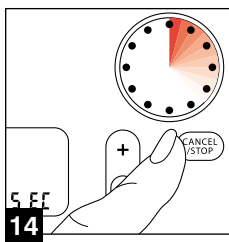
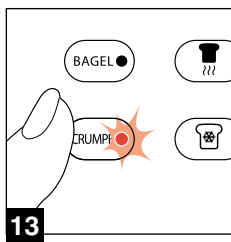
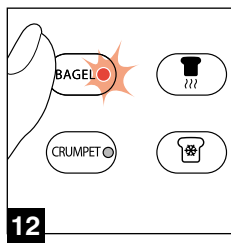
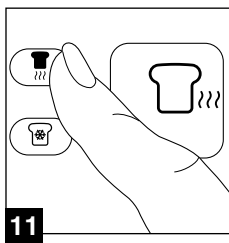
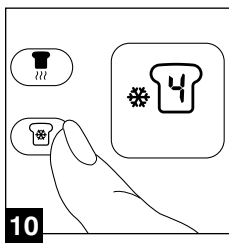
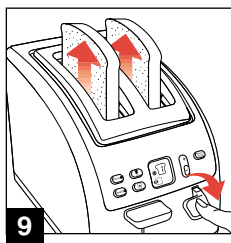
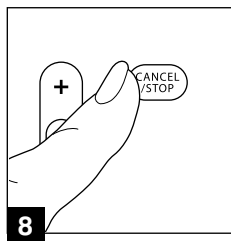
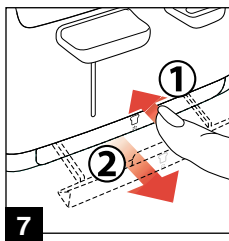
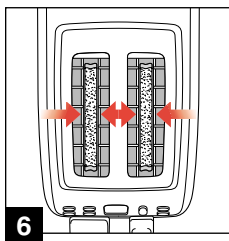
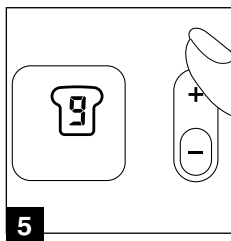
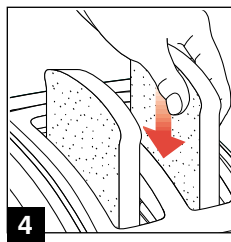
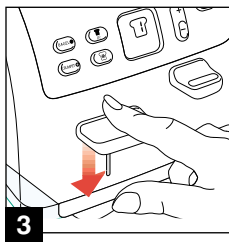
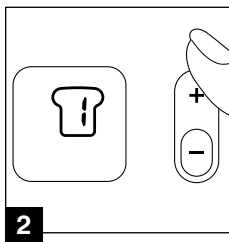
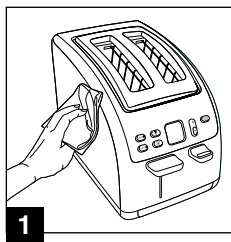

ENGLISH

Safety instructions

To prevent any accidents:

- This toaster complies with the safety rules and conditions in effect, and with the following directives
 - Electromagnetic Compatibility Directive 89/336/CEE modified by Directives 92/31/CEE and 93/68/CEE.
 - Low Voltage Directive 73/23/CEE modified by Directive 93/68CEE.
- Check that the electricity supply voltage corresponds to the voltage indicated on the appliance (ac current only).
- Given the many standards in effect, if this toaster is used in a country other than the country where it was purchased, have it checked by an approved service centre (see enclosed after sales service information).
- Check that the electricity installation is sufficient to supply the power required by this appliance.
- Always plug the toaster into an earthed socket.
- Do not let the cord hang over the edge of countertop or come in contact with hot surfaces.
- Do not store the cord or the plug between the slots in the appliance.
- Do not disconnect the appliance by pulling on the cord.
- Use extension cords which are in good condition, with an earthed connection, and with a minimum rating of 10A.
- In order to avoid electric shock, do not immerse the cord, the plug or the toaster in water or any other liquid.
- Do not use metal utensils in the toasting mechanism, which could cause short circuits or electric shock (spoon, knife...).
- Use a stable work surface, away from any contact with water and never in a built-in kitchen alcove.
- Do not move or carry the appliance when operating it.

IMPORTANT SAFEGUARDS

When using electrical appliances, basic safety precautions should always be followed:

DO:

- Carefully read and follow all the instructions of use.
- Close supervision is necessary when the toaster is used by or near children.
- The toaster must always be used in the upright position, never on its side or tilted forward or back.
- Before each use make sure that the crumb tray is in its proper location.
- Regularly remove crumbs from the crumb tray.
- The bread control lever must be in the "Up" position before plugging in or unplugging the appliance.
- Unplug the appliance if it shows any working abnormalities.
- Unplug from the power socket when not in use and before cleaning. Allow to cool down before cleaning or storing it.
- To disconnect remove the plug from the wall socket (when the toasting cycle is finished).
- If the bread jams in the slots after toasting and the elements do not switch off, disconnect the plug immediately and wait for the appliance to cool before attempting to remove the bread.

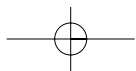
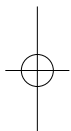
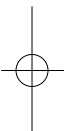

DO NOT:

- Do not leave the appliance within the reach of children.
- Do not use outdoors. Avoid humid environments.
- Do not let the toaster operate unattended, particularly when toasting for the first time or when changing settings.
- Do not use the appliance for any other use other than that for which it was designed.
- Do not touch the metal parts or hot surfaces of the appliance when it is working. Use handles or knobs.
- Oversized foods, metal foil packages, or utensils (spoon, knife, etc.) must not be inserted in a toaster as they may cause an electric shock or fire.
- Do not use accessory attachments that are not recommended by the appliance manufacturer as this may be dangerous.
- To protect against electrical shock do not immerse the cord, plugs, or appliance in water or other liquids.
- Do not place any sugar coated type of bread in the toaster or anything that may melt or drop into the toaster as this may cause damage to the toaster or a risk of fire.
- Do not try to toast very thick slices of bread that could block the toasting mechanism.
- Do not use this appliance if:
 - it has a damaged cord.
 - The appliance has been dropped and has a visible damage or does not operate properly.

In every case, the appliance must be sent to your local approved after-sales service centre to avoid any risk of danger. Refer to the guarantee enclosed.

- Do not let the cord hang over the edge of the worktop or come into contact with hot surfaces.
- Do not place on or near a gas or electric burner or near a heated oven.
- Do not cover this appliance while in use. Keep it away from flammable materials like curtains, drapes or wood (shelving, cupboards...).
- Do not put paper towels, cardboard or plastic in, on or under the toaster.
- If flames were to arise from parts of the toaster, never attempt to extinguish them with water. Unplug the appliance and smother the flames with a damp cloth.
- Do not attempt to dislodge food once the toasting cycle is engaged.
- Do not use this appliance as a source of heating or drying.
- Do not use the toaster for cooking, grilling or defrosting frozen food other than bread products.
- Do not use the toaster for toasting bread and reheating pastries/croissants at the same time.

This product has been designed for domestic use only. Any commercial use, inappropriate use or failure to comply with the instructions, the manufacturer accepts no responsibility and the guarantee will not apply.

SAVE THESE INSTRUCTIONS

ENGLISH

Features

- A** LCD screen: indicates toasting selection and remaining toasting time
- B** Browning control button (9 positions)
- C** Cancel/stop button
- D** Reheat button
- E** Defrost button
- F** Bagel/baguette button*
- G** Waffle/Crumpet/Brioche button*
- H** Bread control lever
- I** Hi-lift lever
- J** Crumb tray
- K** Carrying handle (on back panel)
- L** Cord storage (underneath)

Before using for the first time

Unpack the appliance and remove any labels. Read the manual and carefully follow the instructions.

Unwind the supply cord completely.

Wipe the outside of the toaster with a damp sponge. Dry thoroughly - Fig. **1**

Plug in the toaster.

Without inserting any bread select the minimum browning level - Fig. **2**

Press the bread control lever down - Fig. **3**

Operate the toaster 3 or 4 times while empty to eliminate "that new smell".

Open a window.

Inserting the bread

With the bread control lever in the raised position, place a slice of bread in each slot - Fig. **4**

Toasting

Select your desired toasting level depending on the type and freshness of your bread by pressing the browning control button. The selected level will appear on the screen - Fig. **5**

1-2: very lightly toasted

3-4: moderately toasted bread,

5-6: well browned bread

7-8: very well browned bread

9: dark browned bread

To begin toasting, press down on the bread control lever until it locks into the low position ; the bread slices are automatically centred and the toasting begins - Fig. **6**
Once the toasting cycle is engaged the remaining toasting time appears on the screen.

 *The toaster will automatically adjust the cycle length to accommodate any heat remaining in the toasting chamber from a previous toasting cycle.*

 *Any bread protruding out of the slots will not be toasted.*

 *The toaster must be plugged in for the control lever to stay down.*

When toasting raisin bread or tea-cakes, remove any loose raisins from the bread before placing them in the toaster. Loose raisins may fall into the appliance and create a fire hazard.

It is advisable to reduce the browning level if you are toasting only slice.

Regularly remove crumbs from the crumb tray. To open the crumb tray, press on it once. Press back in again to close - Fig. **7**

To stop toasting

When toasting is complete, the bread control lever will unlock and the toasted slices of bread will pop up.

The toasting cycle may be interrupted at any time by pressing the cancel/stop button - Fig. **8**

The digital screen is automatically deactivated after approximately 10 minutes.

To activate the screen, press any of the buttons once or press down on the bread loading lever'

Hi-lift function

To remove small slices of bread after the toasting cycle is complete, put the bread control lever in the raised position and press the Hi-lift lever - Fig. **9**

Defrost function

For toasting frozen bread, press the defrost button: the defrost symbol will appear on the screen - Fig. 10

Select the desired toasting level and press the bread control lever down. Extra time for toasting will automatically be selected in order to defrost and then toast your bread.

Once the cycle is engaged the remaining toasting time will appear on the display.

At the end of the cycle, the bread will pop up and the toaster will switch off.

Leave the bread in the slots for approximately 30 seconds before removing it.

Reheat function

For reheating toast (short fixed time), press the “reheat” button: the reheat symbol will appear on the display - Fig. 11

Press the bread control lever down (you don't need to select a toasting level). The appliance will operate for a preset period of time and will show the remaining toasting time on the screen.

At the end of the cycle, the bread will pop up and the toaster will switch off.

Bagel/baguette function*

Insert your bagel or your baguette, cut in half, in the toaster with the cut sides facing the central divider.

Press the “bagel” button. The LED will turn on. Select the desired toasting level and press the bread control lever down until it locks - Fig. 12

The browning time will be automatically adapted on the selected browning level and will appear on the display.

At the end of the toasting cycle, the bread will pop up.

 *If the bagel is too heavy, lift the lever up manually to remove the bread.*

Waffle, crumpet or brioche toasting feature*

Insert your crumpets, your waffles or your slices of brioche in the toaster.

Press the “waffle/crumpet/brioche button” - Fig. 13. The LED comes on.

Select the desired toasting level and press the bread control lever down until it locks.

*on selected models only

The remaining time for toasting your waffles, your crumpets or your slices of brioche will appear on the display.

At the end of the toasting cycle, the bread will pop up.

Child lock system*

To turn the safety lock on:

Press and hold the “Cancel/Stop” few seconds until the word “SEC” appears on the digital display - Fig. 14

The toaster will be completely disabled: all functions will be locked and inoperable.

To turn the safety lock off:

Just press and hold the “cancel/stop” button again for a few seconds until the “SEC” symbol disappears from the display.

Maintenance, cleaning and storage

Clean your toaster regularly.

Before any maintenance, unplug the appliance and leave the toaster to cool down completely. Remove the crumb tray and discard the crumbs - Fig. 7

Never insert a metal object inside the toaster as this is dangerous and may cause serious damage.

Wipe the outside of the appliance and the cord with a damp cloth. Dry thoroughly - Fig. 1

Do not use abrasive or scouring cleaning products. Do not use bleach.

Do not wind the cord around the body of the appliance. There is a cord storage area underneath the appliance.

Storage

To move the toaster, a carrying handle is located at the back of the appliance - Fig. 15

Always let your appliance cool down completely prior to storing, especially in a tightly enclosed space; heat may damage any type of flammable material.

 *The packaging box may be recycled, but it may also be useful for returning the appliance to an approved Service Dealer if necessary (see enclosed leaflet).*

For help and advice please call our Customer Relations team on:

0845 602 1454 – UK

(01) 4751947 – Ireland

or consult our web-site: www.tefal.co.uk

FRANÇAIS

Prévention des accidents domestiques :

- La sécurité de cet appareil est conforme aux règles techniques et aux normes en vigueur.
 - Directive Compatibilité Electro magnétique 89/336/CEE modifié 92/31/CEE et 93/68/CEE.
 - Directive Basse tension 73/23/CEE modifiée 93/68/CEE.
- Vérifiez que la tension du réseau correspond bien à celle indiquée sur l'appareil (courant alternatif seulement).
- Compte-tenu de la diversité des normes en vigueur, si l'appareil est utilisé dans un pays différent de celui où il a été acheté, faites-le vérifier par une station service agréée (voir liste jointe).
- Assurez-vous que l'installation électrique est conforme aux normes en vigueur et suffisante pour alimenter un appareil de cette puissance.
- Branchez toujours l'appareil sur une prise reliée à la terre.
- Ne laissez pas le cordon pendre ou toucher les parties chaudes de l'appareil.
- Ne rangez pas le cordon ou la prise dans l'appareil entre les grilles.
- Ne débranchez pas l'appareil en tirant sur le cordon.
- N'utilisez qu'une rallonge en bon état, avec une prise de terre reliée à la terre, et avec un fil conducteur de section au moins égale au fil fourni avec le produit.
- Afin d'éviter les chocs électriques, ne plongez jamais le fil électrique, la prise de courant ou l'appareil dans l'eau ou un autre liquide.
- N'utilisez pas ou n'introduisez pas dans le grille-pain d'ustensiles en métal qui pourraient provoquer des courts-circuits (cuillère, couteau...).
- Utilisez un plan de travail stable à l'abri des projections d'eau et en aucun cas dans une niche de cuisine intégrée.
- Ne portez ou ne déplacez pas l'appareil pendant l'utilisation.

PRECAUTIONS IMPORTANTES

Lors de l'utilisation d'appareils électriques, un certain nombre de règles élémentaires doivent être respectées, en particulier les suivantes :

A FAIRE

- Lisez entièrement le mode d'emploi et suivez attentivement les instructions d'utilisation.
- L'appareil doit être exclusivement en position debout, jamais couché, incliné ou à l'envers.
- Avant chaque utilisation, vérifiez que le tiroir ramasse miettes est bien dans son logement.
- Enlevez régulièrement les miettes de la trappe ou du tiroir ramasse-miettes.
- Le bouton de commande du chariot doit être dans la position haute quand vous branchez ou débranchez votre appareil.
- Débranchez l'appareil quand il ne sert pas et avant de le nettoyer. Attendez qu'il refroidisse pour le nettoyer ou avant de le ranger.
- En fin de cycle, si les tranches de pain restaient coincées entre les grilles, débranchez, et attendez que l'appareil refroidisse avant de retirer le pain.
- Débranchez l'appareil si une anomalie de fonctionnement se produisait.

A NE PAS FAIRE

- Ne laissez pas l'appareil à la portée des enfants.
- Ne laissez jamais l'appareil fonctionner sans surveillance et particulièrement à chaque premier grillage ou changement de réglage.
- N'utilisez pas l'appareil pour tout autre usage que celui pour lequel il a été conçu.
- Ne touchez pas les parties métalliques ou chaudes de l'appareil en cours d'utilisation, utilisez les poignées et les boutons.
- N'utilisez pas ou n'introduisez pas dans le grille-pain d'ustensiles en métal qui pourraient provoquer des courts-circuits (cuillère, couteau...)
- N'ajoutez pas au grille-pain des accessoires qui ne sont pas recommandés par le fabricant car cela peut-être dangereux.
- Afin d'éviter les chocs électriques, ne plongez pas dans l'eau le fil électrique, la prise de courant ou tout l'appareil.
- Ne grillez pas de pains susceptibles de fondre (avec glaçage) ou de couler dans le toaster, cela pourrait causer des dommages ou un risque de feu.
- N'introduisez pas dans l'appareil des trop grosses tranches de pain susceptibles de coincer le mécanisme du grille-pain.
- N'utilisez pas l'appareil si :
 - celui-ci a un cordon défectueux,
 - l'appareil est tombé et présente des détériorations visibles ou des anomalies de fonctionnement.

Dans chacun de ces cas, l'appareil doit être envoyé au centre de service après-vente agréé le plus proche, afin d'éviter tout danger. Consultez la garantie.

- Ne laissez pas le cordon pendre dans le vide ou toucher à toutes surfaces brûlantes.
- N'utilisez l'appareil que dans la maison. Evitez les lieux humides.
- Ne posez pas votre grille-pain sur toutes surfaces chaudes, ni trop près d'un four chaud.
- Ne couvrez pas l'appareil pendant son fonctionnement et ne le mettez pas en contact ou à proximité de matériaux inflammables comme des rideaux, des tentures ou du bois (étagères, meubles...).
- Ne placez jamais de papier, carton ou plastique dans, sur ou sous l'appareil.
- S'il arrivait que certaines parties du produit s'enflamment, ne tentez jamais de les éteindre avec de l'eau. Débranchez l'appareil et étouffez les flammes avec un linge humide.
- Ne tentez jamais d'enlever le pain lorsque le cycle de grillage est enclenché.
- N'utilisez pas le grille-pain comme source de chaleur ou de séchage.
- N'utilisez pas le grille-pain pour cuire, griller, réchauffer ou décongeler des plats surgelés.

Cet appareil a été conçu pour un usage domestique uniquement, toute utilisation professionnelle, non appropriée ou non conforme au mode d'emploi n'engage ni la responsabilité, ni la garantie du fabricant.

GARDEZ PRECIEUSEMENT CES CONSIGNES

FRANÇAIS

Caractéristique de l'appareil

- A** Ecran digital
- B** Bouton de sélection de niveaux de grillage (9 positions)
- C** Bouton cancel/stop
- D** Bouton réchauffage
- E** Bouton décongélation
- F** Bouton bagel/baguette*
- G** Bouton crumpet/waffle/brioche*
- H** Levier de commande
- I** Levier de remontée extra-haute
- J** Tiroir ramasse miettes
- K** Poignée de transport (derrière l'appareil)
- L** Range-cordon (sous l'appareil)

Avant la première utilisation

Déballez l'appareil et enlevez tous les autocollants.

Lisez le mode d'emploi et suivez attentivement les instructions d'utilisation. Déroulez complètement le cordon d'alimentation.

Branchez la prise.

Essayez l'extérieur de l'appareil et le cordon avec un linge humide. Séchez - Fig. **1**

Sélectionnez le niveau de grillage minimum à l'aide du bouton de sélection des niveaux de grillage - Fig. **2**

Abaissez le levier de commande - Fig. **3**
Faites ainsi fonctionner l'appareil à vide trois ou quatre fois pour éliminer "l'odeur désagréable de neuf". Aérez la pièce.

Mise en place des tranches de pain

Le levier de commande placé en position haute, disposez les tranches de pain dans chaque fente - Fig. **4**

Grillage du pain

Appuyez sur le bouton de sélection des niveaux de grillage et faites apparaître sur l'écran le degré de grillage désiré suivant la nature, l'état de fraîcheur et l'épaisseur du pain - Fig. **5**

1-2 : très légèrement grillé

3-4 : légèrement grillé

5-6 : grillé

7-8 : bien grillé

9 : très grillé

Abaissez le levier de commande. Celui-ci se verrouille en position basse et les grilles

de maintien centrent automatiquement les tranches de pain entre les éléments chauffants pour un grillage parfait des deux côtés - Fig. **6** Une fois le cycle enclenché le décompte du temps de grillage restant apparaît sur l'écran digital.

⚠ *A même niveau de grillage et après plusieurs utilisations successives, la durée du cycle varie car l'appareil dont les résistances sont déjà chaudes calcule automatiquement le temps nécessaire pour griller les tranches de pain.*

⚠ *Si du pain dépasse des grilles, il ne pourra être grillé.*

⚠ *Sur ce modèle électronique, le levier de commande ne s'enclenche que lorsque l'appareil est branché.*

Si vous grillez du pain aux raisins, enlevez les raisins qui risquent de se détacher car ceux-ci peuvent endommager l'appareil en provoquant un court circuit.

Si vous grillez une seule tranche de pain, vous pouvez diminuer le niveau de grillage. Enlevez régulièrement les miettes du tiroir ramasse-miettes. Celui-ci s'ouvre et se referme par pression dessus - Fig. **7**

Arrêt du grillage

En fin de grillage, la commande de fonctionnement se déverrouille automatiquement, le grille-pain cesse de fonctionner et les tranches de pain remontent.

Vous pouvez interrompre à tout moment le fonctionnement du grille-pain en appuyant sur la touche "cancel/stop" - Fig. **8**

L'écran digital se met en veille automatiquement au bout d'une dizaine de

minutes et se rallume en cas d'enclenchement du levier de commande ou de pression sur un des boutons du tableau de bord.

Levier de remontée extra-haute

Pour saisir plus facilement les petites tranches de pain, remontez le levier de commande au maximum et utilisez la fonction remontée haute du pain (hi-lift) en pressant le levier destiné à cet effet une fois le cycle de grillage terminé - Fig. 9

Fonction décongélation

Pour griller du pain congelé, pressez le bouton de décongélation : le symbole correspondant apparaît sur l'écran - Fig. 10. Sélectionnez ensuite le niveau de grillage souhaité en fonction du type de pain et abaissez le levier de commande. Une fois le cycle enclenché, le décompte du temps de grillage restant apparaît sur l'écran digital.

A la fin du cycle, le grille-pain s'arrête automatiquement et les tranches de pain remontent décongelées et grillées à souhait.

Avant de retirer le pain des fentes, laissez la chaleur se diffuser pendant encore environ 30 secondes.

Fonction réchauffage

Pour réchauffer du pain déjà grillé, pressez le bouton de réchauffage : le symbole correspondant apparaît sur l'écran - Fig. 11. Abaissez le levier de commande (il n'est pas utile de sélectionner un niveau de grillage). L'appareil va fonctionner pendant un temps court, adapté simplement pour réchauffer votre pain, et le temps décompté apparaîtra sur l'écran digital.

A la fin du cycle, l'appareil s'arrête automatiquement et les tranches de pain remontent.

Fonction bagel / baguette*

Positionnez votre bagel ou votre baguette coupé(e) en deux dans les fentes de votre grille-pain, la mie orientée vers le centre. Appuyez sur la touche bagel / baguette, un voyant de couleur s'allume - Fig. 12

Sélectionnez le degré de grillage souhaité et abaissez le levier de commande.

La durée du cycle est adaptée en fonction du degré de brunissage choisi et apparaît sur l'écran digital.

Une fois grillé, le bagel ou la baguette remonte et le grille-pain s'arrête automatiquement.

 *Si votre bagel est lourd, remontez le levier de commande au maximum et appuyez sur le levier de remontée extra haute afin de pouvoir le retirer.*

Fonction waffle ou crumpet ou brioche*

Placez vos waffles (vos gaufres), vos crumpets ou vos tranches de brioche dans les fentes du grille-pain.

Appuyez sur la touche waffle/crumpet/brioche, un voyant de couleur s'allume, et abaissez le levier de commande - Fig. 13

Sélectionnez ensuite le niveau de grillage désiré qui apparaît sur l'écran.

Le temps de grillage de vos waffles, vos crumpets ou de vos tranches de brioche est adapté en fonction du degré de brunissage choisi et apparaît sur l'écran digital.

Une fois grillé les waffles, les crumpets ou les tranches de brioche remonte et le grille-pain s'arrête automatiquement.

Fonction sécurité enfant*

Mise en marche de la fonction :

Appuyez sur le bouton "cancel/stop" pendant quelques secondes : l'inscription "SEC" apparaît sur l'écran digital - Fig. 14. L'ensemble des fonctions du grille-pain sont alors verrouillées rendant impossible toute manipulation de l'appareil par vos enfants pendant votre absence.

Arrêt de la fonction :

Pour débloquent la sécurité, il suffit d'appuyer de nouveau sur la touche "cancel/stop" pendant quelques secondes. Le mot "SEC" disparaît alors de l'écran.

Entretien, nettoyage et rangement

Nettoyez régulièrement votre grille-pain.

Avant tout entretien, débranchez et laissez refroidir l'appareil.

Enlevez le tiroir ramasse-miettes en pressant dessus et vider les miettes qu'il contient - Fig. 7

*selon modèle

N'intervenez jamais à l'intérieur de l'appareil avec un objet métallique sous peine de détériorations graves.

Essuyez l'extérieur de l'appareil et le cordon avec un linge humide. Séchez - Fig. 1

N'utilisez pas de produits d'entretien trop agressifs ou abrasifs, de produits décapants ou d'eau de javel.

N'enroulez pas le cordon autour de l'appareil, un range cordon se trouve sous l'appareil.

Rangement

Une poignée située à l'arrière de l'appareil vous permet de le transporter facilement - Fig. 15

Attendez le refroidissement complet de l'appareil avant de le ranger, surtout dans le cas d'un endroit fermé, la chaleur pourrait causer des dommages à tout matériau inflammable.

 *L'emballage est recyclable, mais il peut-être utile pour transporter ou retourner le grille-pain à une station service après-vente agréée (voir liste jointe).*

DEUTSCH**SICHERHEITSHINWEISE****Zum Schutz gegen Unfälle im Haushalt:**

- Die Sicherheitseinrichtungen dieses Geräts entsprechen den Regeln der Technik und den gültigen Normen.
 - Richtlinie elektromagnetische Verträglichkeit 89/336/CEE, abgeändert 92/31/CEE und 93/68/CEE.
 - Niederspannungsrichtlinie 73/23/CEE, abgeändert 93/68/CEE.
- Versichern Sie sich, dass die Netzspannung der auf dem Gerät angegebenen Spannung entspricht (nur Wechselspannung).
- Bei Verwendung des Geräts in einem Land, in dem es nicht gekauft wurde, muss es in einem anerkannten Kundendienstzentrum (siehe beiliegende Liste) überprüft werden, um sicher zu gehen, dass das Gerät allen dort gültigen Normen entspricht.
- Versichern Sie sich, dass Ihre elektrische Installation den gültigen Normen entspricht und für die Stromversorgung eines Gerät dieser Leistungsstärke geeignet ist.
- Das Gerät darf nur an geerdete Steckdosen angeschlossen werden.
- Lassen Sie das Kabel nicht herunterhängen oder mit den heißen Teilen des Geräts in Berührung geraten.
- Das Kabel und der Netzstecker des Geräts dürfen nicht zwischen den Grillrosten des Geräts aufbewahrt werden.
- Ziehen Sie den Netzstecker nie am Kabel aus der Steckdose.
- Verwenden Sie nur Verlängerungskabel in gutem Zustand, die über einen geerdeten Stecker verfügen und deren Durchmesser mindestens ebenso groß sein muss wie der des Gerätekabels.
- Zur Vermeidung von Stromschlägen dürfen das Kabel, der Netzstecker und das Gerät nie in Wasser oder andere Flüssigkeiten getaucht werden.
- Stecken Sie nie Metallobjekte (Löffel, Messer...) in den Toaster, da dadurch ein Kurzschluss hervorgerufen werden könnte.
- Das Gerät muss stabil und vor Wasserspritzern geschützt stehen. Fächer von Einbauküchen sind als Standplatz gänzlich ungeeignet.
- Das Gerät darf während des Betriebs nicht verstellt oder verschoben werden.

WICHTIGE VORKEHRUNGEN**Bei der Benutzung von elektrischen Geräten sind einige****Grundregeln zu beachten:****IMMER:**

- Lesen Sie die Gebrauchsanweisung vollständig durch und beachten Sie die Bedienungsanweisung genau.
- Das Gerät darf nur in aufrechter Stellung in Betrieb genommen werden, niemals auf der Seite liegend, schief stehend oder verkehrt herum.
- Versichern Sie sich vor jeder Benutzung, dass sich die Krümelschublade an ihrem Platz befindet.
- Entfernen Sie regelmäßig die Krümel aus dem Toasterschlitze und der Krümelschublade.
- Beim An- und Ausstecken des Geräts muss die Absenktaste auf Position "oben" stehen.
- Beim Auftreten von Funktionsstörungen muss das Gerät ausgesteckt werden.
- Nach der Benutzung oder während der Reinigung des Gerätes

muss der Netzstecker gezogen sein. Vor dem Reinigen und Aufbewahren abkühlen lassen.

- Sollten Brotscheiben zwischen den Grillrosten festsitzen, so muss man das Gerät vor dem Herausziehen der Brotscheiben abkühlen lassen.

NIEMALS:

- Lassen Sie das Gerät niemals in Reichweite von Kindern stehen.
- Das Gerät ist für den Hausgebrauch bestimmt. Nicht an feuchten Orten aufstellen.
- Lassen Sie das Gerät niemals unbeaufsichtigt in Betrieb, besonders bei der ersten Anwendung und nach Veränderung der Einstellungen.
- Das Gerät darf nur zu den dafür vorgesehenen Zwecken verwendet werden.
- Berühren Sie während des Betriebs des Geräts nicht die Metall- und heißen Teile, sondern nur die Griffe und Tasten des Geräts.
- Verwenden Sie mit diesem Toaster aus Sicherheitsgründen ausschließlich vom Hersteller empfohlenes Zubehör.
- Toasten Sie kein Brot, das im Toaster schmelzen (Glasuren) oder sich verflüssigen könnte, das Gerät könnte dadurch beschädigt oder in Brand gesetzt werden.
- Stecken Sie keine zu großen Brotscheiben in das Gerät, die den Mechanismus des Toasters verkleben könnten.
- Das Gerät darf nicht benutzt werden, wenn:
 - das Kabel beschädigt ist,
 - das Gerät heruntergefallen ist und dabei sichtbare Schäden davongetragen hat oder Funktionsstörungen auftreten. In diesen Fällen müssen Sie das Gerät zu Ihrer eigenen Sicherheit bei einem anerkannten Kundendienstzentrum überprüfen lassen. Lesen Sie die Garantiebedingungen.
- Stellen Sie den Toaster nie auf heiße Flächen oder in die Nähe eines heißen Ofens.
- Decken Sie das Gerät nie ab, wenn es in Betrieb ist und stellen Sie es nicht in die Nähe von brennbaren Materialien wie Vorhänge, Wandbespannungen oder Holz (Regale, Möbel...).
- In, auf oder unter dem Gerät darf sich niemals Papier, Karton oder Plastik befinden.
- Falls Teile des Geräts Feuer fangen, versuchen Sie auf keinen Fall, dieses mit Wasser zu löschen. Stecken Sie das Gerät aus und ersticken Sie die Flammen mit einem nassen Tuch.
- Versuchen Sie nie, das Brot vor Beendigung der eingestellten Bräunungszeit aus dem Toaster zu ziehen.
- Benutzen Sie den Toaster nicht als Wärmequelle oder als Trockner.
- Der Toaster darf nicht zum Kochen, Grillen, Aufwärmen oder Auftauen von Tiefkühlprodukten verwendet werden.
- Benutzen Sie das Gerät nicht gleichzeitig zum Rösten von Brot und zum Aufwärmen von Viennoiseries.

Dieses Gerät ist ausschließlich für den Hausgebrauch bestimmt. Sein Einsatz zu professionellen Zwecken, nicht bestimmungsgemäßen oder von der Bedienungsanleitung abweichenden Verwendung, haben das Erlöschen der Haftung und der Herstellergarantie zur Folge.

BEWAHREN SIE DIESE ANWEISUNGEN GUT AUF

DEUTSCH

Beschreibung des Geräts

- | | |
|---|--|
| A Digitaldisplay | G Crumpet/Waffle/Brioche-Taste* |
| B Bräunungsgrad-Wahltaste (9 Stellungen) | H Absenktaste |
| C Stop-Taste | I Extra hoher Brotlift |
| D Aufwärm-Taste | J Krümelschublade |
| E Auftau-Taste | K Tragegriff (hinter dem Gerät) |
| F Bagel/Baguette-Taste* | L Kabelfach (unter dem Gerät) |

Vor Inbetriebnahme

Packen Sie das Gerät aus und entfernen Sie alle Aufkleber.

Lesen Sie die Bedienungsanleitung und befolgen Sie die Bedienungsanweisungen genau.

Entrollen Sie das Kabel vollständig.

Wischen Sie das Gehäuse des Geräts sowie das Kabel mit einem feuchten Tuch ab und trocknen Sie die Teile anschließend ab.

Schließen Sie das Gerät an eine Steckdose an - Fig. **1**

Stellen Sie mit der Bräunungsgrad-Wahltaste die niedrigste Bräunungsstufe ein - Fig. **2**

Drücken Sie die Absenktaste nach unten - Fig. **3**

Setzen Sie zur Entfernung des "Neugeruchs" das Gerät drei- oder viermal leer in Betrieb.

Lüften Sie anschließend das Zimmer.

Einführen der Brotscheiben

Drücken Sie die Absenktaste nach oben und stecken Sie die Brotscheiben in die Schlitz - Fig. **4**

Rösten des Brotes

Drücken Sie die Bräunungsgrad-Wahltaste und wählen Sie auf dem Display je nach Art, Frischegrad und Dicke der Brotscheibe die gewünschte Bräunungsstufe - Fig. **5**

1-2: ganz leicht gebräunt

3-4: leicht gebräunt

5-6: gebräunt

7-8: stark gebräunt

9: sehr stark gebräunt

Drücken Sie die Absenktaste nach unten. Sie klinkt ein und die Halteroste halten die Brotscheiben automatisch zwischen den Heizelementen. Sie werden auf beiden Seiten gleichmäßig gebräunt - Fig. **6** Die noch verbleibende Bräunungszeit wird auf dem Digitaldisplay angezeigt.

☞ Nach mehreren Toastvorgängen verkürzt sich die Zeitdauer bis zum Erreichen der jeweils selben Bräunungsstufe, da die Widerstände des Geräts in diesem Fall schon vorgeheizt sind und die Zeitdauer bis zum Erreichen des gewünschten Bräunungsgrades automatisch berechnet wird.

☞ Über die Roste hinaus stehendes Brot wird nicht gebräunt.

☞ Bei diesem elektronischen Modell rastet die Absenktaste nur ein, wenn das Gerät angeschossen ist.

Beim Bräunen von Rosinenschnucken müssen locker sitzende Rosinen entfernt werden, da sie einen Kurzschluss auslösen und das Gerät beschädigen könnten.

Beim Bräunen einer einzigen Scheibe Brots sollte die jeweils nächstniedrigere Bräunungsstufe eingestellt werden.

Die Krümelschublade muss regelmäßig geleert werden. Sie öffnet und schließt sich auf leichten Druck - Fig. **7**

Stoppen des Bräunungsvorgangs

Am Ende der Bräunungszeit entriegelt sich die Absenktaste automatisch, der Toaster schaltet sich ab und die Brotscheiben werden nach oben ausgeworfen.

Der Bräunungsvorgang sowie alle anderen Funktionen können mittels der

*je nach Modell

“Stop” - Fig. **8** Taste jederzeit beendet werden.

Das Digitaldisplay stellt sich nach etwa zehn Minuten automatisch auf “Stand-by” und aktiviert sich bei Betätigung der Absenktaste oder der Schaltknöpfe von selbst wieder.

Extra hoher Brotlift

Zur einfachen Entnahme kleiner Brotscheiben drücken Sie nach Ende des Bräunungsvorgangs erst die Absenktaste ganz nach oben und anschließend die dafür vorgesehene Brotlift-Taste (Hi-lift) - Fig. **9**

Auftauen

Zum Bräunen von tief gefrorenem Brot drücken Sie die Auftautaste und das entsprechende Symbol erscheint auf der Anzeige - Fig. **10** Wählen Sie je nach Brotsorte den gewünschten Bräunungsgrad und drücken Sie die Absenktaste nach unten. Die noch verbleibende Bräunungszeit wird auf dem Digitaldisplay angezeigt.

Am Ende der eingestellten Bräunungszeit schaltet sich der Toaster automatisch ab und die aufgetauten und getoasteten Brotscheiben werden nach oben ausgeworfen.

Warten Sie vor der Entnahme der Brotscheiben aus den Schlitzen etwa 30 Sekunden, damit sich die Hitze gleichmäßig verteilen kann.

Aufwärmen

Zum Aufwärmen von schon getoastetem Brot drücken Sie die Aufwärm-Taste und das entsprechende Symbol erscheint auf der Anzeige - Fig. **11** Drücken Sie die Absenktaste nach unten (es muss kein Bräunungsgrad eingestellt werden). Das Gerät setzt sich zum Aufwärmen des Brotes in Betrieb und die Zeituhr erscheint auf der Anzeige.

Am Ende der Bräunungszeit schaltet sich der Toaster automatisch ab und die Brotscheiben werden nach oben ausgeworfen.

Bagel/Baguette*

Stecken Sie das in zwei Hälften geschnittene Bagel oder Baguette mit der

aufgeschnittenen Seite nach innen in die beiden Schlitze des Toasters - Fig. **12** Drücken Sie die Bagel/Baguette-Taste und eine Farbanzeige leuchtet auf. Wählen Sie den gewünschten Bräunungsgrad und drücken Sie die Absenktaste nach unten. Die dem gewählten Bräunungsgrad entsprechende Bräunungszeit wird auf dem Digitaldisplay angezeigt.

Am Ende des Bräunungsvorgangs wird das Bagel nach oben ausgeworfen und der Toaster schaltet sich automatisch ab.

⚠ Zur Entnahme besonders schwerer Bagels drücken Sie erst die Absenktaste ganz nach oben und anschließend die dafür vorgesehene Brotlift-Taste.

Waffel/Crumpets/Brioche*

Stecken Sie die Waffeln, Crumpets oder Briochescheiben in die Schlitze des Toasters.

Drücken Sie die Waffeln/ Crumpets/ Brioche-Taste und eine Farbanzeige leuchtet auf - Fig. **13** Drücken Sie die Absenktaste nach unten.

Wählen Sie anschließend den gewünschten Bräunungsgrad auf der Anzeige.

Die dem gewählten Bräunungsgrad der Waffeln, Crumpets oder Briochescheiben entsprechende Bräunungszeit wird auf dem Digitaldisplay angezeigt.

Am Ende des Bräunungsvorgangs werden die Waffeln, Crumpets oder Briochescheiben nach oben ausgeworfen und der Toaster schaltet sich automatisch ab.

Kindersicherung*

Einschalten der Funktion:

Drücken Sie einige Sekunden lang die “Stop”-Taste, bis die Buchstaben “SEC” auf dem Digitaldisplay erscheinen - Fig. **14** Nun sind alle Funktionen des Toasters verriegelt und das Gerät kann von Kindern nicht unbeaufsichtigt in Betrieb gesetzt werden.

Ausschalten der Funktion:

Zum Ausschalten der Kindersicherung drücken Sie erneut einige Sekunden lang die “Stop”-Taste.

Die Buchstaben "SEC" auf dem Digitaldisplay verlöschen.

Instandhaltung, Reinigung und Aufbewahrung

Reinigen Sie Ihren Toaster regelmäßig.

Vor allen Instandhaltungs- und Reinigungsmaßnahmen muss immer der Netzstecker gezogen werden. Lassen Sie es auskühlen - Fig. **7**

Drücken Sie zum Herausziehen kurz auf die Krümelschublade und leeren Sie sie.

Um das Gerät vor schwerer Beschädigung zu schützen, dürfen im Inneren des Geräts keine Metallgegenstände verwendet werden.

Wischen Sie das Gehäuse des Geräts sowie das Kabel mit einem feuchten Tuch ab und trocknen Sie die Teile anschließend ab - Fig. **1**

Verwenden Sie keine aggressiven Putzmittel, keine Scheuermittel, keine

Beizmittel und kein Bleichwasser. Das Kabel darf nicht um das Gerät gewickelt werden, sondern muss im Kabelfach unter dem Gerät verstaut werden.

Aufbewahrung

Das Gerät kann an seinem hinten angebrachten Tragegriff problemlos transportiert werden - Fig. **15**

Vor der Aufbewahrung muss das Gerät gänzlich auskühlen, besonders, wenn es an einem geschlossenen Ort aufbewahrt werden soll, da brennbare Materialien durch eventuelle Resthitze Schaden erleiden könnten.

 **Die Verpackung des Geräts ist recycelbar, kann sich aber zum Transport des Toaster zu einem anerkannten Kundendienstzentrum (siehe beiliegende Liste) als sehr praktisch erweisen.**

NEDERLANDS

VEILIGHEIDSIINSTRUCTIES

Voorkomen van ongelukken in huis:

- De beveiliging van dit apparaat is conform de geldende technische voorschriften en normen.
 - Richtlijn Elektromagnetische Boekhouding 89/336/CEE gewijzigd 92/31/CEE en 93/68/CEE.
 - Richtlijn Laagspanning 73/23/CEE gewijzigd 93/68/CEE.
- Controleer of de netspanning overeenstemt met de op het apparaat aangegeven spanning (alleen wisselstroom).
- Rekening houdend met de grote verscheidenheid aan geldende normen, dient u het apparaat door een erkende servicedienst (zie bijgevoegde servicelijst) te laten controleren als u het in een ander land gebruikt dan waar u het gekocht heeft.
- Controleer of de elektrische installatie voldoet aan de geldende normen en voldoende vermogen heeft voor de voeding van een apparaat met dit vermogen.
- Het apparaat altijd op een geaard stopcontact aansluiten.
- Laat het snoer nooit los hangen of met de hete delen van het apparaat in contact komen.
- Berg het snoer of de stekker niet tussen de roosters van het apparaat op.
- Trek niet aan het snoer om de stekker uit het stopcontact te halen.
- Maak alleen gebruik van een verlengsnoer dat in goede staat verkeerd, geaard is en waarvan de geleidraad minstens even dik is als die van het apparaat.
- Teneinde elektrische schokken te voorkomen dient u het snoer, de stekker of het apparaat zelf nooit in water of een andere vloeistof onder te dompelen.
- Nooit metalen voorwerpen die kortsluiting zouden kunnen veroorzaken (lepel, mes...) in het broodrooster steken.
- Maak gebruik van een stevig en stabiel werkvlak dat niet door spetterend water bereikt kan worden en maak in geen geval gebruik van een nis in een inbouwkeuken.
- Het apparaat tijdens gebruik niet oppakken of verplaatsen.

BELANGRIJKE VOORZORGSMAATREGELEN

Wanneer u elektrische apparaten gebruikt, moet u rekening houden met een aantal basisvoorschriften. In het bijzonder de hieronder vermelde voorschriften:

DOEN:

- De gebruiksaanwijzing helemaal lezen en de instructies voor het gebruik van de broodrooster zorgvuldig opvolgen.
- Het apparaat dient altijd rechtop te staan, dus nooit op de zijkant, schuin of op zijn kop.
- Controleer voor elk gebruik of de kruimellade goed op zijn plaats zit.
- Haal regelmatig de kruimels uit het apparaat.
- De bedieningsknop dient in de bovenste stand te staan wanneer u het apparaat aan of uit zet.
- Zet het apparaat uit indien het op onjuiste wijze functioneert.

- Zet het apparaat uit wanneer het niet gebruikt wordt en voor het schoonmaken. Wacht tot het apparaat afgekoeld is voordat u het gaat schoonmaken of opbergt.
- Als, aan het eind van het roosteren, de sneetjes brood tussen de roosters blijven zitten, zet dan het apparaat uit en wacht totdat het is afgekoeld voordat u de sneetjes uit het broodrooster haalt.

NIET DOEN:

- Laat het apparaat niet binnen handbereik van kinderen staan.
- Gebruik dit apparaat alleen binnenshuis. Vermijd daarbij vochtige ruimtes.
- Laat het apparaat nooit zonder toezicht functioneren, dit geldt vooral bij elk eerste gebruik of na een gewijzigde afstelling van de roosterstand.
- Gebruik het apparaat nooit voor iets anders dan waarvoor het bestemd is.
- Tijdens gebruik nooit de metalen of hete delen van het apparaat aanraken, maar gebruik hiervoor de handvaten en knoppen.
- Voeg geen accessoires aan uw broodrooster toe die niet door de fabrikant zijn aanbevolen. Dat zou gevaarlijk kunnen zijn.
- U dient geen brood te roosteren dat in het broodrooster zou kunnen smelten (met glazuur). Dat kan namelijk tot beschadiging of brandgevaar leiden.
- Stop in het apparaat niet te grote sneden brood die het mechanisme van het broodrooster vast kunnen laten lopen.
- Gebruik het apparaat niet indien:
 - het snoer kapot of beschadigd is,
 - het apparaat gevallen is, zichtbare schade vertoont of niet goed functioneert. In elk van deze gevallen dient u het apparaat naar de dichtstbijzijnde erkende servicedienst te sturen teneinde gevaarlijke situaties te vermijden (zie bijgaande servicelijst).
- Plaats uw broodrooster niet op hete oppervlakken of te dicht bij een hete oven.
- Dek het apparaat niet af tijdens het gebruik en breng het niet in contact met of in de nabijheid van brandbare stoffen zoals gordijnen, behang of hout (rekken, meubels...).
- Nooit papier, karton of plastic in, op of onder het apparaat plaatsen.
- In het geval dat delen van het apparaat vlam zouden vatten dient u dit nooit met water te blussen. Zet het apparaat uit en doof de vlammen met een vochtige doek.
- Probeer nooit het brood uit het rooster te nemen wanneer het roosteren nog niet afgelopen is.
- Gebruik het broodrooster nooit als warmtebron of om dingen te drogen.
- Gebruik het broodrooster niet voor het koken, opwarmen of ontdoeien van diepvriesgerechten.
- Het apparaat niet tegelijkertijd gebruiken voor het roosteren van brood en het opwarmen van brioche, croissantjes etc.

Dit apparaat is uitsluitend ontworpen voor huishoudelijk gebruik. Beroepsmatig of ongepast gebruik valt buiten de verantwoordelijkheden en garantie van de fabrikant.

BEWAAR DEZE INSTRUCTIES ZORGVULDIG

NEDERLANDS

Kenmerken van het apparaat

- A** Digitaal scherm
- B** Regelbare thermostaat (9 standen)
- C** cancel/stop-toets
- D** Opwarmtoets
- E** Ontdooitoets
- F** Opwarmtoets voor stokbrood etc.*
- G** Opwarmtoets voor wafels, koffiebroodjes, zoete bol etc.*
- H** Bedieningsknop
- I** Hi-lift
- J** Uitneembare kruimellade
- K** Handvat voor transport (achterzijde van het apparaat)
- L** Snoeropbergruimte (onder het apparaat)

Voor het eerste gebruik

Haal het apparaat uit de verpakking en verwijder alle stickers.
 Lees de gebruiksaanwijzing en volg de instructies zorgvuldig op.
 Rol het snoer helemaal uit.
 Neem de buitenkant van het apparaat en het snoer met een vochtige doek af en laat het vervolgens drogen.
 Steek de stekker in het stopcontact - Fig. **1**
 Kies het minimale roosterniveau met behulp van de regelbare thermostaat - Fig. **2**
 Druk de bedieningsknop omlaag - Fig. **3**
 Laat op deze manier het apparaat drie of vier keer leeg functioneren om de "onaangename nieuwe geur" te laten verdwijnen. Ventileer daarbij wel de kamer.

Sneetjes brood op hun plaats brengen

Plaats een sneetje brood in elke gleuf. De bedieningsknop staat dan in de hoogste stand - Fig. **4**

Brood roosteren

Druk op de regelbare thermostaat zodat het gewenste roosterniveau (afhankelijk van de aard, versheid en dikte van het brood) op het scherm verschijnt - Fig. **5**

- 1-2:** zeer licht geroosterd brood
- 3-4:** licht geroosterd brood
- 5-6:** geroosterd brood
- 7-8:** extra bruin geroosterd brood
- 9:** donker bruin geroosterd brood

Druk de bedieningsknop omlaag. Deze zal in de laagste stand vergrendelen en de roosters zullen de sneetjes brood automatisch tussen de verwarmingselementen centreren - Fig. **6**

Wanneer het roosteren eenmaal is begonnen, verschijnt de resterende roostertijd op het digitale scherm.

 *De duur van het roosteren met hetzelfde roosterniveau is, na diverse keren achter elkaar roosteren, verschillend omdat het apparaat waarvan de verwarmingselementen reeds warm zijn, automatisch de tijd berekent die nodig is om het gewenste roosterresultaat te bereiken.*

 *Brood dat boven de roosters uitsteekt zal niet geroosterd worden.*

 *Bij het elektronische model zal de bedieningsknop niet vergrendelen indien het apparaat niet onder spanning staat.*

Wanneer u krentenbrood roostert dient u de krenten die los zouden kunnen gaan zitten eruit te halen. Deze zouden het apparaat kunnen beschadigen en kortsluiting veroorzaken.

Indien u slechts één sneetje brood wilt roosteren, kunt u het gewenste roosterniveau verlagen.

Verwijder regelmatig de kruimels uit de kruimellade. U kunt de lade openen en sluiten door er op te drukken - Fig. **7**

Met roosteren stoppen

Aan het eind van de roostertijd, ontgrendeld de bedieningsknop zich automatisch, het broodrooster stopt dan en de sneetjes geroosterd brood komen omhoog.

U kunt het roosterproces of andere functies op elk moment onderbreken door op de "cancel/stop"-toets te drukken - Fig. **8**

Het digitale scherm gaat na een tiental minuten automatisch in de sluimerstand en gaat weer aan indien de bedieningsknop wordt bewogen of op een van de knoppen op het bedieningspaneel wordt gedrukt.

De Hi-lift

Om kleine sneetjes brood makkelijker uit het broodrooster te nemen zet u de bedieningsknop in de maximale stand en maakt u vervolgens gebruik van de Hi-lift-functie door op de daarvoor bestemde hendel te drukken - Fig. 9

Ontdooifunctie

Om bevroren brood te roosteren drukt u op de ontdooitoets: het bijbehorende symbool verschijnt dan op het scherm - Fig. 10 Kies afhankelijk van het soort brood het gewenste roosterniveau en druk de bedieningsknop omlaag. Wanneer de roostertijd is ingegegaan, verschijnt de resterende roostertijd op het digitale scherm. Als de roostertijd is verstreken zal het broodrooster automatisch stoppen. De sneetjes brood komen ontdooid en naar wens geroosterd naar boven. Alvorens het brood uit de gleuven te nemen raden wij aan de warmte nog ongeveer 30 seconden op het brood te laten inwerken.

Opwarmfunctie

Voor het opwarmen van reeds geroosterd brood drukt u op de opwarm-toets: het bijbehorende symbool verschijnt dan op het scherm - Fig. 11 Druk de bedieningsknop omlaag (het is hierbij niet nodig een roosterniveau te kiezen). Het apparaat treedt dan voor korte tijd in werking, net zo lang als nodig is om uw brood weer op de gewenste temperatuur te brengen, hierbij verschijnt de resterende opwarmtijd op het digitale scherm. Als de roostertijd verstreken is, zal het apparaat automatisch stoppen en de sneetjes brood komen naar boven.

Opwarm-functie voor stokbrood etc.*

Plaats uw stokbroodje of baguette in tweeën gesneden in de gleuven van uw broodrooster, met de korst naar de buitenkant.

Druk op de opwarmtoets voor stokbrood en het controlelampje zal gaan branden - Fig. 12 Kies het gewenste roosterniveau en druk de bedieningsknop omlaag.

De roostertijd is, afhankelijk van de gekozen roostergraad, aangepast en verschijnt op het digitale scherm. Wanneer het stokbrood opgewarmd is, komt hij omhoog en stopt het broodrooster automatisch.

 **Indien uw stokbrood zwaar is, zet u de bedieningshendel in de maximale stand en maakt u vervolgens gebruik van de Hi-lift zodat u het stokbrood eruit kunt nemen.**

Opwarm-functie voor wafels, zoete broodjes etc.*

Plaats uw wafel, uw ontbijtbroodje of uw zoete bol in de gleuven van uw broodrooster.

Druk op de daarvoor bestemde opwarmtoets en het controlelampje zal gaan branden. Druk de bedieningsknop omlaag - Fig. 13

Kies vervolgens het gewenste roosterniveau dat op het scherm zal verschijnen.

De roostertijd van uw wafels, uw ontbijtbroodje of zoete bol is, afhankelijk van de gekozen roostergraad, aangepast en verschijnt op het digitale scherm.

Wanneer uw wafels, uw ontbijtbroodje of zoete bol eenmaal opgewarmd zijn komen ze omhoog en stopt het broodrooster automatisch.

Kinderbeveiligingsfunctie*

Deze functie instellen

Druk enkele seconden op de “cancel/stop”-toets: U leest dan het woord “SEC” op het digitale scherm - Fig. 14

Alle broodroosterfuncties zijn nu vergrendeld waardoor het voor uw kinderen onmogelijk wordt het apparaat in werking te stellen tijdens uw afwezigheid.

De functie uitzetten

Om de beveiliging te ontgrendelen drukt u opnieuw enkele seconden op de “cancel/stop”-toets. Het woord “SEC” verdwijnt vervolgens van het scherm.

*afhankelijk van het model

Onderhoud, schoonmaken en opbergen

Maak uw broodrooster regelmatig schoon. Alvorens onderhoudshandelingen te verrichten dient u het apparaat van de netspanning te halen en te laten afkoelen.

Haal de kruimellade eruit door erop te drukken en leeg de la - Fig. 7

Gebruik nooit metalen voorwerpen in het apparaat omdat dit ernstige schade tot gevolg kan hebben.

Veeg de buitenkant van het apparaat en het snoer met een vochtige doek af en laat het vervolgens opdrogen - Fig. 1

Nooit agressieve of schurende schoonmaakmiddelen, afbijtmiddel of bleekwater gebruiken.

Rol het snoer niet om het apparaat heen.

Onder het apparaat bevindt zich een speciale opbergruimte voor het snoer.

Opbergen

Aan de achterkant van het apparaat bevindt zich een handvat dat transport vereenvoudigt - Fig. 15

Wacht tot het apparaat geheel afgekoeld is alvorens het op te bergen, vooral als u het apparaat in een gesloten ruimte opbergt. De nog aanwezige warmte zou namelijk schade kunnen toebrengen aan ontvlambare materialen.

 *De verpakking kan gerecycled worden, maar kan ook van dienst zijn bij het transporteren van het broodrooster of wanneer u het naar een erkende servicedienst stuurt (zie bijgevoegde lijst).*

DANSK

SIKKERHEDSANVISNINGER

Forebyggelse af uheld i hjemmet:

- Dette apparats sikkerhed er i overensstemmelse med gældende tekniske forskrifter og standarder.
 - Direktiv om Elektromagnetisk kompatibilitet 89/336/EØF, som ændret med 92/31/EØF og 93/68/EØF.
 - Direktiv om Lavspænding 73/23/CEE, som ændret med 93/68/EØF.
- Kontrollér at el-nettets spænding svarer til den, der er anført på apparatet (kun vekselstrøm).
- Hvis apparatet bruges i et andet land end det, det er købt i, skal det kontrolleres af et godkendt serviceværksted (se medfølgende liste) på grund af forskelligheden af gældende standarder.
- Kontrollér at den elektriske installation er i overensstemmelse med gældende standarder, og at den er tilstrækkelig til at forsyne et apparat med denne effekt.
- Tilslut altid apparatet ved et stik med jordforbindelse.
- Lad ikke ledningen hænge ned eller komme i berøring med apparatets varme dele.
- Opbevar ikke apparatets ledning eller stik i ristespalterne.
- Tag ikke apparatets stik ud ved at trække i ledningen.
- Brug kun en forlængerledning i god stand, som har et stik med jordforbindelse og en ledning med et tværsnit, der er mindst lig med tværsnittet på den, som leveres sammen med produktet.
- For at undgå elektriske stød, dyp aldrig den elektriske ledning, stikket eller apparatet ned i vand eller en anden væske.
- Brug ikke eller før ikke redskaber i metal (ske, kniv...) ned i brødristeren, da dette kan forårsage kortslutninger.
- Brug en stabil bordplade, som ikke risikerer at blive overstænket med vand, og under ingen omstændigheder en niche i et indbygget køkken.
- Bær ikke eller flyt ikke apparatet mens det er i brug.

VIGTIGE FORSİGTIGHEDSREGLER

Under brug af elektriske apparater skal man overholde et vist antal basale regler og især følgende:

HVAD MAN SKAL GØRE:

- Læs brugsanvisningen helt igennem og følg instruktionerne omhyggeligt.
- Apparatet må kun stå i opret stilling. Det må aldrig ligge ned, hælde eller stå med bunden i vejret.
- Før hver brug, kontrollér at krummeskuffen sidder korrekt i sit hus.
- Tøm regelmæssigt krummebakken eller -skuffen for krummer.
- Stellets betjeningsknap skal være i høj position, når apparatets stik sættes i eller tages ud.
- Tag apparatets stik ud, hvis apparatet ikke fungerer korrekt.
- Tag apparatets stik ud, når det ikke er i brug og før rengøring. Vent til det er kølet af, før det gøres rent eller stilles på plads.
- Hvis der sidder brødkiver fast i brødristeren ved afslutningen af en ristning, tag apparatets stik ud og lad det køle af, før brødet tages ud.

HVAD MAN IKKE SKAL GØRE:

- Efterlad ikke apparatet indenfor børns rækkevidde.
- Brug ikke apparatet udendørs. Undgå fugtige omgivelser.
- Lad aldrig apparatet fungere uden opsyn og især ved første ristning eller efter en ændring af indstilling.
- Brug ikke apparatet til en anden anvendelse end den, det er beregnet til.
- Rør ikke ved apparatets dele i metal eller varme dele, mens det fungerer, men brug håndtagene og knapperne.
- Brug ikke andet tilbehør til brødristeren end det, som fabrikanten anbefaler, da dette kan være farligt.
- Rist ikke brød som kan smelte (med glasur) eller løbe ud i toasteren, hvilket kan forårsage beskadigelser eller risiko for antændelse.
- Kom ikke for tykke skiver brød ned i apparatet, da de kan komme til at sidde i klemme i brødristerens mekanisme.
- Brug ikke apparatet hvis:
 - el-ledningen er beskadiget,
 - apparatet er faldet ned og har synlige beskadigelser eller fungerer dårligt. I så fald skal apparatet sendes til det nærmeste, godkendte serviceværksted for at undgå enhver fare. Se garantien.
- Stil ikke brødristeren på varme flader eller for tæt ved en varm ovn.
- Dæk ikke apparatet til mens det er i brug og lad det ikke komme i kontakt med eller i nærheden af antændelige materialer som f.eks. gardiner, tapet eller træ (hylde, møbler...).
- Sæt aldrig papir, pap eller plastik ned i, oven på eller under apparatet.
- Hvis visse dele af produktet skulle antænde, prøv aldrig at slukke ilden med vand. Tag apparatets stik ud og kvæl flammerne med et fugtigt klæde.
- Prøv aldrig at tage brødet ud mens ristefasen er slået til.
- Brug ikke brødristeren som varmekilde eller til at tørre.
- Brug ikke brødristeren til at stege, grille, varme eller tøjdfrosne retter op.
- Brug ikke apparatet til samtidigt at riste brød og varme fint brød op.

Dette apparat er kun beregnet til husholdningsbrug. En erhvervsmaessig eller en ikke velegnet brug eller en brug som ikke er i overensstemmelse med brugsanvisningen fritager fabrikanten for ethvert ansvar og er ikke dækket af garantien.

OPBEVAR DISSE INSTRUKTIONER OMHYGGELIGT

DANSK

Apparatets egenskaber

- A** Digitalt display
B Knap til valg af niveau for ristning (9 positioner)
C Stopknap
D Knap til genopvarmning
E Knap til optøning
F Bagel/baguette knap*
G Crumpe/vaffel/brioche knap*
H Startknap
I Knap til ekstra løft
J Krummeskuffe
K Transport håndtag (bag på apparatet)
L Rum til ledning (under apparatet)

Før første ibrugtagning

Pak apparatet ud og tag alle selvklebende etiketter af.

Læs brugsanvisningen og følg omhyggeligt instruktionerne for brug.

Rul el-ledningen helt ud.

Tør ledningen og apparatet af udvendigt med en fugtig klud. Lad tørre - Fig. **1**

Sæt stikket i - Fig. **2**

Vælg det minimale niveau for ristning med knappen til valg af niveau for ristning.

Sænk startknappen - Fig. **3**

Lad apparatet fungere uden brød tre eller fire gange for at fjerne den "ubehagelige lugt af ny". Luft rummet ud.

Sådan sætter man brødkiver i

Med startknappen i høj position, sæt brødkiverne ned i hver ristespalte - Fig. **4**

Ristning af brød

Tryk på knappen til valg af niveau for ristning og vis den ønskede ristningsgrad i displayet afhængig af brødets art og tykkelse og hvor friskt det er - Fig. **5**

1-2: meget let ristet

3-4: let ristet

5-6: ristet

7-8: godt ristet

9: meget ristet

Sænk startknappen. Knappen låses i lav position og ristene, som fastholder brødet, centrerer automatisk brødkiverne mellem varmeelementerne for en perfekt ristning på begge sider - Fig. **6** Når ristefasen er slået til, vises nedtællingen af den resterende tid for ristning i det digitale display.

! *Ved samme niveau for ristning og efter flere efterfølgende ristninger varierer*

*afhængig af model

ristningens varighed, fordi apparatet, hvis varmeelementerne allerede er varme, automatisk beregner den nødvendige tid for at riste brødkiverne.

! *Hvis en del af en brødkive er udenfor risten, bliver den ikke ristet.*

! *På denne elektroniske model kan startknappen kun kobles til, når apparatet er tilsluttet el-nettet.*

Hvis De rister brød med rosiner, tag de rosiner af, som risikerer at falde ned i brødristeren, da de kan beskadige apparatet ved at skabe en kortslutning.

Hvis De kun rister én skive brød, kan De reducere det ønskede niveau for ristning.

Tøm regelmæssigt krummeskuffen for krummer. Man lukker skuffen op og i ved at trykke på den - Fig. **7**

Standstning af ristning

I afslutningen af ristningen frigøres startknappen automatisk. Brødristeren holder op med at riste og brødkiverne føres automatisk op.

De kan afbryde ristningen eller enhver anden funktion på et vilkårligt tidspunkt ved at trykke på "stop" knappen - Fig. **8**

Det digitale display slår automatisk over på standby efter ca. 10 minutter og tænder igen, hvis startknappen aktiveres eller ved tryk på en af knapperne på betjeningspanelet.

Knap til ekstra løft af brødet

For lettere at få fat på små brødkiver, når ristefasen er slut, hævet startknappen så højt op som muligt og brug funktionen ekstra løft af brød (hi-lift) ved at trykke på knappen, der er beregnet til det - Fig. **9**

Optøningsfunktion

For at riste frossent brød, tryk på knappen til

optøning: Det tilsvarende symbol vises i displayet - Fig. 10 Vælg det ønskede niveau for ristning i forhold til brødets type og sænk startknappen. Når ristningen er aktiveret, vises nedtællingen af den resterende tid for ristning i det digitale display.

Når ristningen er slut, standser brødristeren automatisk og brødkiverne føres op igen optøede og ristede efter ønske.

Lad varmen fordele sig i endnu ca. 30 sekunder, før brødet tages ud af ristespalterne.

Genopvarmningsfunktion

For at opvarme brød, som allerede er ristet, tryk på knappen til genopvarmning: Det tilsvarende symbol vises i displayet - Fig. 11 Sænk startknappen (det er ikke nødvendigt at vælge et niveau for ristning). Apparatet vil fungere i et kort tidsrum, som er velegnet til udelukkende at varme brødet op, og nedtællingen vises i det digitale display. Når ristningen er slut, standser brødristeren automatisk og brødkiverne føres op igen.

Bagel / baguette funktion*

Sæt den overskårne bagel eller baguette ned i brødristerens to ristespalter med skorpen vendt ud til siderne.

Tryk på bagel/baguette knappen - Fig. 12 En kontrollampe tænder. Vælg den ønskede ristningsgrad og sænk startknappen. Ristningens varighed tilpasses i forhold til den valgte ristningsgrad og vises i det digitale display.

Når Deres bagel er ristet, føres den op igen og brødristeren slukker automatisk.

 **Hvis Deres bagel er tung, hæv startknappen så højt op som muligt og tryk på knappen til ekstra løft for at tage brødet ud.**

Vaffel, crumpet eller brioche funktion*

Sæt Deres vaffler, crumpets eller brioche skiver ned i brødristerens ristespalter. Tryk på vaffel/crumpet/brioche knappen, en kontrollampe tænder, og sænk startknappen - Fig. 13

Vælg dernæst det ønskede niveau for ristning, som vises i displayet. Tiden for ristning af vaffler, crumpets eller

bríoche skiver tilpasses i forhold til den valgte ristningsgrad og vises i det digitale display. Når disse vaffler, crumpets eller brioche skiver er ristet, føres de op igen og brødristeren standser automatisk.

Børnesikringsfunktion*

Igangsætning af funktionen:

Tryk på "stop" knappen i nogle sekunder: Meddelelsen "SEC" vises i det digitale display - Fig. 14

Alle brødristerens funktioner er nu spærret, således at børn ikke kan aktivere apparatet.

Standning af funktionen:

For at ophæve børnesikringen, skal man blot trykke igen på "stop" knappen i nogle sekunder.

Meddelelsen "SEC" forsvinder nu fra displayet.

Vedligeholdelse, rengøring og opbevaring

Rengør brødristeren regelmæssigt:

Tag apparatets stik ud og lad det køle af før enhver vedligeholdelse.

Tag krummeskuffen ud ved at trykke på den og tøm den for krummer - Fig. 7

Stik aldrig en genstand af metal ned i apparatet, hvilket kan forårsage alvorlige beskadigelser.

Tør ledningen og apparatet af udvendigt med en fugtig klud. Lad tørre - Fig. 1

Brug ikke for aggressive eller skurende rengøringsprodukter, poleringsmidler eller klorvand.

Rul ikke ledningen omkring apparatet. Der sidder et rum til opbevaring af ledningen under apparatet.

Opbevaring

Et håndtag bag på apparatet giver mulighed for let at transportere det - Fig. 15

Vent til apparatet er kølet helt af, før det stilles på plads. Hvis apparatet stilles ind i et tillukket skab, før det er afkølet, er der risiko for at varmen kan forårsage en beskadigelse af letantændelige materialer.

 **Emballagen kan genbruges, men det kan være praktisk at have den til transport eller for at returnere brødristeren til et godkendt serviceværksted (se medfølgende liste).**

ITALIANO

NORME DI SICUREZZA**Prevenzione degli incidenti domestici:**

- La sicurezza del presente apparecchio è conforme alle istruzioni tecniche e alle normative vigenti.
 - Direttiva Compatibilità Elettromagnetica 89/336/CEE modificata 92/31/CEE e 93/68/CEE.
 - Direttiva Bassa tensione 73/23/CEE modificata 93/68/CEE.
- Verificate che la tensione della rete corrisponda a quella riportata sull'apparecchio (solo corrente alternata).
- Tenendo in considerazione le diverse normative vigenti, qualora l'apparecchio venga utilizzato in un paese diverso da quello in cui è stato acquistato, si consiglia di farlo visionare da un centro assistenza autorizzato (vedere l'elenco allegato).
- Accertatevi che la presa elettrica sia conforme alle normative vigenti e che sia in grado di supportare la potenza dell'apparecchio.
- Collegate sempre l'apparecchio ad una presa dotata di messa a terra.
- Non lasciate che il cavo penda o che venga a contatto con le parti calde dell'apparecchio.
- Evitate di mettere il cavo o la presa tra le griglie dell'apparecchio.
- Non scollegate l'apparecchio tirando il cavo.
- Utilizzate una prolunga in buono stato, con una presa dotata di messa a terra, e un filo conduttore di sezione e di lunghezza pari a quello fornito in dotazione.
- Per evitare eventuali shock elettrici, non mettete in nessun caso il cavo elettrico, la presa o l'apparecchio in acqua o in qualsiasi altro liquido.
- Evitate di utilizzare o introdurre nel tostapane utensili metallici che potrebbero provocare un cortocircuito (cucchiaio, coltello...).
- Utilizzate un piano di lavoro stabile lontano da schizzi d'acqua e che non si trovi in un incavo della cucina.
- Evitate di muovere o spostare l'apparecchio mentre è in uso.

PRECAUZIONI IMPORTANTI

Durante l'utilizzo di apparecchiature elettriche è opportuno osservare le seguenti regole:

COSA FARE:

- Leggete attentamente e seguite scrupolosamente le istruzioni per l'uso.
- L'apparecchio dev'essere sempre in posizione verticale, mai di lato, inclinato o al capovolto.
- Prima di ogni utilizzo, verificate che il cassetto raccogli-briciole si trovi all'interno del suo alloggiamento.
- Togliete sempre le briciole dal raccogliitore o dal cassetto raccogli-briciole.
- Quando collegate o scollegate l'apparecchio il pulsante di comando del carrello dev'essere in posizione sollevata.
- In caso di funzionamento anomalo scollegate l'apparecchio.
- Scollegate l'apparecchio se non lo utilizzate e prima di effettuare la pulizia. Fatelo raffreddare prima di pulirlo o rimetterlo a posto.

- Al termine del funzionamento, se tra le griglie restano dei residui di pane, scollegate l'apparecchio e lasciatelo raffreddare prima di eliminare i residui.

COSA NON FARE:

- Non lasciate l'apparecchio alla portata dei bambini.
- Utilizzate l'apparecchio esclusivamente in casa. Evitate i luoghi umidi.
- Non fate mai funzionare l'apparecchio senza alcun controllo e soprattutto ad ogni prima tostatura o cambio d'impostazione.
- Utilizzate l'apparecchio solo ed esclusivamente per l'uso a cui è preposto.
- Non toccate le parti metalliche o quelle calde dell'apparecchio quando è in funzione. Usate le maniglie e i pulsanti.
- Non aggiungete al tostapane accessori sconsigliati dal produttore al fine di evitare eventuali pericoli.
- Non cuocete all'interno dell'apparecchio pane che potrebbe fondersi (con glassatura) o sciogliersi, poichè potrebbero derivarne danni o rischi di incendio.
- Non inserite nell'apparecchio fette di pane troppo grandi che potrebbero far inceppare il meccanismo del tostapane.
- Non utilizzate l'apparecchio se:
 - il cavo è difettoso,
 - in seguito ad una caduta l'apparecchio mostri danni visibili o segnali di mal funzionamento. Per tutti questi casi e per evitare qualsiasi pericolo, si consiglia di portare l'apparecchio al centro assistenza tecnica autorizzato più vicino. Leggete la garanzia.
- Non mettete il tostapane su superfici calde, o a contatto con fonti di calore.
- Non coprite l'apparecchio mentre è in funzione e non mettetelo a contatto o vicino a materiali infiammabili come tende, tappezzeria o legno (scaffali, mobili...).
- Non mettete mai carta, cartone o plastica dentro, sopra o sotto l'apparecchio.
- Se alcune parti dell'apparecchio dovessero prendere fuoco, non tentate di spegnerle mai con dell'acqua. Scollegate l'apparecchio e spegnete le fiamme con un panno umido.
- Non togliete mai il pane se la tostatura non è ancora terminata.
- Non utilizzate il tostapane come fonte di calore o di asciugatura.
- Non utilizzate il tostapane per cuocere, tostare, riscaldare o scongelare alimenti surgelati.
- Non utilizzate l'apparecchio contemporaneamente per tostare il pane e riscaldare brioches etc.

Questo apparecchio è concepito esclusivamente per un uso domestico, pertanto qualsiasi utilizzo professionale non appropriato o non conforme alle istruzioni per l'uso invaliderà sia la responsabilità che la garanzia del produttore.

LEGGETE ATTENTAMENTE LE SEGUENTI INDICAZIONI

ITALIANO

Caratteristiche dell'apparecchio

- A** Display digitale
- B** Pulsante per impostare una nuova tostatura (9 posizioni)
- C** Pulsante di arresto cancel-stop
- D** Pulsante riscaldamento
- E** Pulsante scongelamento
- F** Pulsante bagel/baguette*
- G** Pulsante crumpet/waffle/brioche*
- H** Levetta di comando
- I** Levetta di sollevamento
- J** Cassetto raccogli-briciole
- K** Maniglie per il trasporto (dietro l'apparecchio)
- L** Avvolgi-cavo (sotto l'apparecchio)

Prima di utilizzarlo per la prima volta

Togliete l'apparecchio dall'imballo ed eliminare tutti gli adesivi.

Leggete e seguite attentamente le istruzioni per l'uso.

Srotolate completamente il cavo dell'alimentazione.

Pulite la parte esterna dell'apparecchio e il cavo con un panno umido. Asciugate.

Collegate la spina - Fig. **1**

Selezionate il grado di tostatura minima tramite il pulsante per impostare una nuova tostatura - Fig. **2**

Abbassate la levetta di comando - Fig. **3**

Fate funzionare l'apparecchio a vuoto per tre o quattro volte per eliminare l'odore di nuovo. Aerate la stanza.

Per inserire le fette di pane

Con la levetta di comando in posizione sollevata, disponete le fette di pane in ogni scomparto - Fig. **4**

Tostatura del pane

Premete il pulsante per selezionare i gradi di tostatura fino a visualizzare sul display il grado di tostatura desiderato in base alla natura, allo stato di freschezza e allo spessore del pane - Fig. **5**

1-2: appena tostato

3-4: poco tostato

5-6: tostato

7-8: ben tostato

9: molto tostato

Abbassate la levetta di comando. Questa si blocca in posizione abbassata e le griglie bloccano a loro volta le fette di pane tra le

resistenze calde per tostare perfettamente le due fette - Fig. **6** Non appena il collegamento si attiva, il display digitale visualizzerà il tempo di tostatura rimanente.

 *Allo stesso grado di tostatura e dopo vari utilizzi successivi, la durata del tempo può variare in quanto l'apparecchio, le cui resistenze sono già calde, calcola automaticamente il tempo necessario per tostare le fette di pane.*

 *Se il pane viene messo al di fuori delle griglie, non verrà tostato.*

 *Su questo tipo di modello elettrico, la levetta di comando si collega solo se l'apparecchio è in funzione.*

Se tostate del pane all'uva, eliminate i chicchi che rischiano di staccarsi onde evitare di danneggiare l'apparecchio e provocare un corto circuito.

Se volete tostare una sola fetta di pane, abbassate il livello di tostatura desiderato.

Togliete sempre le briciole dal cassetto raccogli-briciole. Questo può essere aperto e richiuso premendovi sopra - Fig. **7**

Fine della tostatura

Al termine della tostatura, il comando di funzionamento si disattiva automaticamente, il tostapane smette di funzionare e le fette di pane vengono spinte fuori.

Potete interrompere la tostatura o qualsiasi altra funzione in qualunque momento premendo il tasto "cancel/stop" - Fig. **8**

Il display digitale si interrompe automaticamente per una decina di minuti e si riaccende in caso di blocco della levetta di comando o premendo uno dei pulsanti posti sul pannello di controllo.

*secondo il modello

Levetta di sollevamento

Per prendere più facilmente piccole fette di pane, una volta terminata la tostatura, sollevate la levetta di comando al massimo e utilizzate la leva di sollevamento per facilitare l'estrazione delle fette - Fig. **9**

Funzione scongelamento

Per tostare del pane congelato, premete il pulsante di scongelamento : sul display apparirà il simbolo corrispondente - Fig. **10**
Selezionate il grado di tostatura desiderata in base al tipo di pane e abbassate la levetta di comando. Non appena il collegamento entra in funzione, il display digitale visualizzerà il tempo di tostatura rimanente .

Al termine del funzionamento, il tostapane si spegne automaticamente e le fette di pane fuoriescono scongelate e/o tostate. Prima di togliere il pane dagli scomparti, lasciate che il calore si diffonda ancora per circa 30 secondi.

Funzione riscaldamento

Per riscaldare del pane precedentemente tostato, premete il pulsante di riscaldamento : sul display apparirà il simbolo corrispondente - Fig. **11**

Abbassate la levetta di comando (non è necessario selezionare il grado di tostatura). L'apparecchio entrerà in funzione per il solo tempo necessario a riscaldare il pane, e il tempo rimanente apparirà sul display digitale.

Al termine del funzionamento, l'apparecchio si spegne automaticamente e le fette di pane vengono spinte fuori.

Funzione bagel / baguette*

Posizionate la bagel o la baguette tagliata a metà negli scomparti del vostro tostapane, con la mollica verso il centro.

Premete il pulsante bagel/baguette, e si illuminerà una spia colorata - Fig. **12**
Selezionate il grado di tostatura desiderato e abbassate la levetta di comando. Il tempo apparirà sul display digitale ma può variare in base al grado di cottura scelto.

Al termine della tostatura, la bagel esce e il tostapane si spegne automaticamente.

 *Se la bagel è un po' grande, rialzate prima la levetta di comando al massimo e poi premete sulla levetta di sollevamento per riprendere la bagel.*

Funzione waffle/focaccia/brioche*

Mettete i vostri waffle (cialde), focacce, brioche negli scomparti del tostapane. Premete il pulsante waffle/crumpet/ brioche, una spia colorata si illuminerà e a questo punto abbassate la levetta di comando - Fig. **13**

Selezionate il grado di tostatura desiderato che apparirà sul display.

Il tempo di tostatura di waffles, focacce, brioche varia in base al grado di tostatura scelto e apparirà sul display digitale. Una volta che le waffles, focacce o brioche sono pronte, il tostapane si spegne automaticamente.

Funzione sicurezza bambini*

Avvio della funzione:

Premete il pulsante "cancel/stop" per alcuni secondi : la scritta "SEC" apparirà sul display digitale - Fig. **14**

A questo punto tutte le funzioni del tostapane vengono bloccate rendendo impossibile qualsiasi manipolazione dell'apparecchio da parte di bambini in vostra assenza.

Arresto della funzione:

Per sbloccare il meccanismo di sicurezza, è sufficiente premere nuovamente il tasto "cancel/stop" per alcuni secondi. La parola "SEC" sparirà dal display.

Manutenzione, pulizia e uso

Pulite il vostro tostapane con regolarità: Prima di effettuare la manutenzione, scollegate e lasciate raffreddare l'apparecchio. Sollevate il cassetto raccogli-briciole premendovi sopra ed eliminate le briciole all'interno - Fig. **7**

Non utilizzate mai un oggetto metallico all'interno dell'apparecchio onde evitare seri danni.

Pulite la parte esterna dell'apparecchio e il cavo con un panno umido. Asciugate

- Fig. **1**

Evitate l'uso di prodotti per la manutenzione troppo aggressivi o abrasivi, solventi o candeggina.

Non avvolgete il cavo attorno all'apparecchio, ma utilizzate l'avvolgicavo posto sotto di esso.

Manutenzione, pulizia e uso

L'apparecchio può essere trasportato facilmente grazie ad una maniglia posta nella parte posteriore - Fig. 15

Lasciate che l'apparecchio si raffreddi prima di rimmetterlo a posto, soprattutto se il locale è chiuso, il calore potrebbe provocare dei danni a qualsiasi materiale infiammabile.

 *L'imballaggio può essere riciclato, ma potrebbe essere utile per trasportare o restituire il tostapane ad un centro assistenza tecnica autorizzato (vedere l'elenco allegato).*

ESPAÑOL**CONSIGNAS DE SEGURIDAD**

- La seguridad de este aparato es conforme a las reglas técnicas y a las normas en vigor.
 - Directiva Compatibilidad Electromagnética 89/336/CEE modificada 92/31/CEE y 93/68/CEE.
 - Directiva Baja Tensión 73/23/CEE modificada 93/68/CEE.
- Compruebe que la tensión de la red corresponde a la tensión indicada en el aparato (corriente alternativa solamente).
- Teniendo en cuenta la diversidad de las normas vigentes, si este aparato se utiliza en un país diferente del país donde ha sido comprado, hágalo comprobar por un taller autorizado (véase lista adjunta).
- Asegúrese de que la instalación eléctrica está conforme con las normas vigentes y es suficiente para alimentar un aparato de esta potencia.
- Conecte siempre el aparato a un enchufe con toma de tierra.
- No deje que el cable cuelgue o toque las partes calientes del aparato.
- No guarde el cable o el enchufe entre las rejillas del aparato.
- No desconectar el aparato tirando del cable.
- Utilice solamente un alargador en buen estado, con una toma de tierra y con hilos conductores con una sección al menos igual al cable suministrado con el aparato.
- Con el fin de evitar las descargas eléctricas, no introduzca el cable eléctrico, la toma de corriente o todo el aparato en agua o otro líquido.
- No utilizar ni introducir en el tostador utensilios de metal que pudieran provocar cortacircuitos (cuchara, cuchillo...).
- Utilizar una superficie de trabajo estable protegida del agua y en ningún caso empotrada en un hueco de la cocina.
- No manipular o desplazar el aparato durante su utilización.

PRECAUCIONES IMPORTANTES

Durante la utilización de aparatos eléctricos, existe un cierto número de reglas que deben respetarse, especialmente las siguientes:

LO QUE SE DEBE HACER:

- Leer por completo el modo de empleo y seguir atentamente las instrucciones de uso.
- El aparato debe estar únicamente de pie, nunca recostado, inclinado o al revés.
- Antes de cada utilización, comprobar que el recoge-migas está correctamente colocado.
- Retirar regularmente las migas del recoge-migas.
- El botón de mando del pulsador debe estar en la posición alta cuando enchufe o desenchufe el aparato.
- Desenchufe el aparato si se produjera cualquier anomalía en su funcionamiento.
- Desenchufe el aparato cuando ya no lo utilice y antes de limpiarlo. Esperar a que enfríe para limpiarlo o guardarlo.
- Al final del ciclo, si las rebanadas de pan se atascan entre las rejillas, desenchufe y espere a que el aparato se enfríe antes de sacar el pan.

LO QUE DEBE CUIDAR PARA EVITAR RIESGOS:

- No dejar el aparato al alcance de los niños.
- Utilizar el aparato sólo dentro de casa. Evitar los lugares húmedos.
- No dejar nunca el aparato funcionando sin vigilancia y especialmente en cada primer tostado o cambio de programación.
- No utilizar el aparato para cualquier otro uso, que no sea para el que se ha diseñado.
- No tocar las partes metálicas o calientes del aparato mientras se está utilizando, utilizar las asas y los botones.
- No utilizar ni introducir en el tostador utensilios de metal que pudieran provocar cortocircuitos (cuchara, cuchillo...).
- No añadir al tostador accesorios que no estén recomendados por el fabricante, porque podría ser peligroso.
- Con el fin de evitar las descargas eléctricas, no introduzca el cable eléctrico, la toma de corriente o todo el aparato en agua.
- No tostar pan que pueda derretirse (con glaseado) o hundirse en el fondo del tostador, esto podría causar daños o riesgo de fuego.
- No introducir en el aparato rebanadas demasiado gruesas que pudieran atascar el mecanismo del tostador.
- No utilizar el aparato si:
 - este tiene un cable defectuoso,
 - el aparato se ha caído y presenta daños visibles o anomalías de funcionamiento. En cada uno de estos casos, se debe enviar el aparato al servicio técnico autorizado post-venta más cercano con el fin de evitar cualquier peligro. Consultar la garantía.
- No dejar el cable colgando o tocando alguna superficie que queme.
- No poner el tostador en superficies calientes, ni demasiado cerca de un horno caliente.
- No cubrir el aparato durante su funcionamiento y no ponerlo en contacto o cerca de materiales inflamables como cortinas, tapicerías o maderas (estanterías, muebles...).
- No poner nunca papel, cartón o plástico dentro, sobre o debajo del aparato.
- Si algunas partes del aparato llegaran a prenderse fuego, no intente nunca apagarlas con agua. Desenchufe el aparato y apague las llamas con un paño húmedo.
- No intente nunca sacar el pan cuando el ciclo de tostado esté activado.
- No utilizar nunca el tostador como fuente de calor o de secado.
- No utilizar el tostador para cocinar, tostar, calentar o descongelar platos congelados.
- No utilizar el aparato simultáneamente para tostar pan y calentar bollos.

Este aparato está únicamente diseñado para uso doméstico, cualquier utilización profesional, no apropiada o no conforme al modo de empleo no compromete ni la responsabilidad ni la garantía del fabricante.

GUARDAR CUIDADOSAMENTE ESTOS CONSEJOS

ESPAÑOL

Características del aparato

- A** Pantalla digital
- B** Botón de selección de niveles de tostado (9 posiciones)
- C** Botón cancel/stop
- D** Botón calentar
- E** Botón descongelación
- F** Botón bagel/barra*
- G** Botón crumpet/gofre/brioche*
- H** Palanca reguladora
- I** Palanca de expulsión extra-alta
- J** Recoge-migas
- K** Asa de transporte (detrás del aparato)
- L** Guarda-cable (debajo del aparato)

Antes de la primera utilización

Desempaquetar el aparato y quitar todas las adhesivos.

Leer el modo de empleo y seguir atentamente las instrucciones de utilización.

Desenrollar completamente el cable de alimentación.

Limpiar el exterior del aparato y del cable con un paño húmedo. Secar - Fig. **1**

Enchufar a la toma.

Seleccionar el nivel de tostado mínimo con la ayuda del botón de selección de los niveles de tostado - Fig. **2**

Bajar la palanca reguladora - Fig. **3**

Hacer funcionar de este modo el aparato en vacío tres o cuatro veces para eliminar "el mal olor a nuevo". Ventilar la estancia.

Poner rebanadas de pan

La palanca reguladora colocada en posición alta, colocar las rebanadas de pan en cada ranura - Fig. **4**

Tostar el pan

Presionar el botón de selección de los niveles de tostado hasta que aparezca el grado de tostado deseado en la pantalla según el tipo, el estado de conservación y el espesor del pan - Fig. **5**

1-2: muy ligeramente tostado

3-4: ligeramente tostado

5-6: tostado

7-8: bien tostado

9: muy tostado

Bajar la palanca reguladora. Esta se situará en posición baja y las rejillas de

mantenimiento centrarán automáticamente las rebanadas de pan entre los elementos calientes para un tostado perfecto de los dos lados - Fig. **6** Una vez iniciado el ciclo, el tiempo de tostado que vaya quedando aparecerá en la pantalla digital.

 *En el mismo nivel de tostado y después de varias utilizaciones sucesivas, la duración del ciclo varía porque el aparato, cuyas resistencias ya están calientes, calcula automáticamente el tiempo necesario para tostar las rebanadas de pan.*

 *Si el pan sobresale de las rejillas, no se podrá tostar.*

 *En este modelo electrónico, la palanca reguladora sólo se activa cuando el aparato está enchufado.*

Si tuesta pan con pasas, quitar las pasas que puedan desprenderse porque podrían dañar el aparato provocando un cortocircuito.

Si tuesta una sola rebanada de pan, puede disminuir el nivel de tostado deseado.

Retirar regularmente las migas del recoge-migas. Este se abre y se cierra presionándolo - Fig. **7**

Parada del tostado

Al final del tostado, el mando de funcionamiento se desbloquea automáticamente, el tostador para de funcionar y las rebanadas de pan saltan. Puede interrumpir en cualquier momento el tostado o cualquier otra función presionando la tecla "cancel/stop" - Fig. **8** La pantalla digital se activa automáticamente al cabo de diez minutos y

se vuelve a encender en caso de accionamiento de la palanca reguladora o al presionar uno de los botones del cuadro de instrumentos.

Palanca de expulsión extra-alta

Para agarrar más fácilmente las pequeñas rebanadas de pan, volver a subir la palanca reguladora al máximo y utilizar la función expulsión alta del pan (hi-lift) presionando la palanca destinada para este efecto, una vez que haya terminado de tostar - Fig. **9**

Función descongelación

Para tostar pan congelado, presionar el botón de descongelación: el símbolo correspondiente aparecerá en la pantalla - Fig. **10** Seleccionar el nivel de tostado deseado en función del tipo de pan y bajar la palanca reguladora. Una vez iniciado el ciclo, el tiempo de tueste que vaya quedando aparecerá en la pantalla digital. Al final del ciclo, el tostador se parará automáticamente y las rebanadas de pan saldrán descongeladas y tostadas a su gusto.

Antes de sacar el pan de las ranuras, dejar que el calor se difunda aproximadamente durante 30 segundos.

Función de calentar

Para calentar pan ya tostado, presionar el botón de calentar: el símbolo aparecerá en la pantalla - Fig. **11** Bajar la palanca reguladora (no sirve para nada seleccionar un nivel de tostado). El aparato funcionará durante poco tiempo, programado simplemente para calentar el pan, y el tiempo que vaya quedando aparecerá en la pantalla digital.

Al final del ciclo, el aparato se parará automáticamente y las rebanadas de pan saltarán.

Función bagel o barra*

Colocar el bagel o barra cortadas en dos en las ranuras del tostador, la miga orientada hacia el centro.

Presione la tecla bagel/barra, un indicador de color se encenderá. Seleccionar el grado de tostado deseado y bajar la palanca reguladora - Fig. **12**

La duración del ciclo se ajustará en función del grado de tostado seleccionado y aparecerá en la pantalla digital.

Una vez tostado, el bagel saltará y el tostador se parará automáticamente.

 *Si el bagel es denso, subir la palanca reguladora al máximo y presionar la palanca de expulsión extra alta con el fin de poder sacarla.*

Función gofre o crumpet o bollo de leche*

Colocar los gofres, los crumpets o las rebanadas de brioche en las ranuras del tostador.

Presionar la tecla gofre/crumpet/brioche, un indicador de color se encenderá, y a continuación bajar la palanca reguladora - Fig. **13**

A continuación seleccionar el nivel de tostado deseado que aparecerá en la pantalla.

El tiempo de tostado de los gofres, de los crumpets o de las rebanadas de brioche se regula en función del grado de tostado seleccionado y aparecerá en la pantalla digital.

Una vez tostados los gofres, los crumpets o las rebanadas de brioche, saltarán y el tostador se parará automáticamente.

Función seguridad niños*

Poner en marcha la función:

Presionar el botón “cancel/stop” durante unos segundos: la inscripción “SEC” aparecerá en la pantalla digital - Fig. **14**

De este modo el conjunto de las funciones del tostador quedarán bloqueadas siendo imposible cualquier manipulación del aparato por parte de los niños durante su ausencia.

Parada de la función:

Para desbloquear la seguridad, sólo hay que presionar de nuevo la tecla “cancel/stop” durante unos segundos.

Entonces la palabra “SEC” desaparecerá de la pantalla.

*según modelo

Mantenimiento, limpieza y para guardar

Limpiar con regularidad el tostador.

Antes de realizar cualquier acción de mantenimiento, desenchufar y dejar enfriar el aparato.

Sacar el recoge-migas presionándolo y vaciar las migas que tenga - Fig. **7**

No manipular el interior del aparato con un objeto metálico pudiendo provocar graves daños.

Limpiar el exterior del aparato y el cable con un paño húmedo. Secar - Fig. **1**

No utilizar productos de limpieza

demasiado agresivos o abrasivos o lejía.

No enrollar el cable alrededor del aparato, hay un guarda-cable debajo del aparato.

Para guardar

Un asa situada detrás del aparato le

permitirá transportarlo fácilmente - Fig. **15**

Esperar a que el aparato enfríe completamente antes de guardarlo, sobre todo si se trata de un lugar cerrado, el calor podría causar daños a cualquier material inflamable.

 *El embalaje es reciclable, pero puede ser útil para transportar o llevar el tostador a un servicio técnico post-venta autorizado (ver lista adjunta).*

PORTUGUÊS**INSTRUÇÕES DE SEGURANÇA****Prevenção de acidentes domésticos:**

- A segurança deste aparelho está em conformidade com as regras técnicas e com as normas em vigor.
 - Directiva sobre Compatibilidade Electromagnética 89/336/CEE modificada 92/31/CEE e 93/68/CEE.
 - Directiva sobre Baixa Tensão 73/23/CEE modificada 93/68/CEE.
- Certifique-se de que a tensão de rede corresponde adequadamente à tensão indicada no aparelho (corrente alterna apenas).
- Tendo em conta a diversidade das normas em vigor, caso o aparelho seja utilizado num país diferente daquele onde foi adquirido, solicite a sua inspecção num Serviço de Assistência Técnica autorizado (consultar lista em anexo).
- Certifique-se de que a instalação eléctrica está em conformidade com as normas em vigor e que é suficiente para alimentar um aparelho desta potência.
- Ligue sempre o aparelho a uma tomada com ligação à terra.
- Não deixe o cabo de alimentação suspenso nem toque nas partes quentes do aparelho.
- Não guarde o cabo de alimentação ou a tomada no aparelho entre as grelhas.
- Não desligue o aparelho puxando pelo cabo de alimentação.
- Utilize apenas uma extensão em bom estado, com uma tomada com ligação à terra, e com um fio condutor com uma secção pelo menos idêntica ao fio fornecido com o produto.
- Para evitar choques eléctricos, nunca coloque o fio eléctrico, a tomada nem o aparelho dentro de água ou qualquer outro tipo de líquido.
- Não utilize ou não introduza na torradeira utensílios em metal passíveis de provocar curtos-circuitos (colher, faca...).
- Utilize um plano de trabalho estável, ao abrigo dos salpicos de água e, em caso algum, num nicho de cozinha encastrada.
- Não desloque nem transporte o aparelho durante a sua utilização.

PRECAUÇÕES IMPORTANTES

Aquando da utilização de aparelhos eléctricos, é necessário respeitar um determinado número de regras elementares, sobretudo as seguintes:

A FAZER:

- Leia na íntegra o manual de instruções e siga com atenção as instruções.
- O aparelho deverá sempre estar na posição vertical, nunca deitado, inclinado ou virado ao contrário.
- Antes de cada utilização, certifique-se de que a gaveta para recolha de migalhas está perfeitamente colocada.
- Retire com frequência as migalhas do fundo do aparelho ou da gaveta recolha migalhas.
- O botão de controlo do mecanismo “sobe e desce” tem de estar na posição alta sempre que ligar ou desligar o aparelho.
- Desligue o aparelho se não estiver a funcionar correctamente.

- Desligue o aparelho sempre que não estiver a utilizá-lo e antes de proceder à sua limpeza. Deixe-o arrefecer para o limpar ou antes de o arrumar.
- No final do ciclo, se as fatias de pão continuarem presas entre as grelhas, desligue e aguarde até que o aparelho arrefeça antes de retirar o pão.

A NÃO FAZER:

- Não deixe o aparelho ao alcance das crianças.
- Utilize o aparelho apenas no interior de casa. Evite os locais húmidos.
- Nunca deixe o aparelho a funcionar sem vigilância e, mais especificamente, quando for utilizado para torrar pão pela primeira vez ou no caso de alteração das definições de tostagem.
- Não utilize o aparelho para qualquer outro uso que não aquele para o qual foi concebido.
- Não toque nas partes metálicas ou quentes do aparelho no decorrer da sua utilização; use as pegas e os botões.
- Não acrescente à torradeira acessórios que não sejam recomendados pelo fabricante para evitar qualquer situação de perigo.
- Não torre pães susceptíveis de derreterem (com cobertura) ou de verterem líquido na torradeira; tal pode causar danos ou risco de incêndio.
- Não introduza no aparelho fatias de pão demasiado grossas susceptíveis de bloquear o mecanismo da torradeira.
- Não utilize o aparelho se:
 - o cabo de alimentação estiver danificado,
 - o aparelho tiver caído e apresentar danos visíveis ou anomalias de funcionamento. Em qualquer um destes casos, o aparelho deve ser enviado para o Serviço de Assistência Técnica autorizado, de modo a evitar qualquer situação de perigo. Consulte a garantia.
- Não coloque a torradeira sobre superfícies quentes nem demasiado perto de um forno quente.
- Não tape o aparelho durante o seu funcionamento e não o coloque em contacto ou na proximidade de materiais inflamáveis como, por exemplo, cortinados, tapetes ou madeira (estantes, móveis...).
- Nunca coloque papel, cartão ou plástico no interior, sobre ou sob o aparelho.
- Caso comecem a arder algumas partes do produto, nunca tente apagá-las com água. Desligue o aparelho e extinga as chamas com um pano húmido.
- Nunca tente retirar o pão enquanto o ciclo de tostagem estiver accionado.
- Não utilize a torradeira como fonte de calor ou de secagem.
- Não utilize a torradeira para cozer, grelhar, reaquecer ou descongelar pratos congelados.
- Não utilize o aparelho simultaneamente para torrar pão e reaquecer croissants, brioques, etc.

Este aparelho foi concebido apenas para uma utilização doméstica. Qualquer utilização profissional, não adequada ou não conforme ao manual de instruções, anula a responsabilidade e a garantia do fabricante.

GUARDE ESTAS INSTRUÇÕES PARA UTILIZAÇÕES FUTURAS

PORTUGUÊS

Características do aparelho

- A** Ecrã digital
- B** Botão de selecção do nível de tostagem (9 posições)
- C** Botão cancel-stop
- D** Botão de reaquecimento
- E** Botão de descongelação
- F** Botão para bagel/baguete*
- G** Botão para crumpet/waffle/brioche*
- H** Alavanca de comando
- I** Alavanca de elevação extra
- J** Gaveta recolha de migalhas
- K** Pega para transporte (por trás do aparelho)
- L** Enrolador de cabo (por baixo do aparelho)

Antes da primeira utilização

Desembale o aparelho e retire todos os autocolantes.

Leia o manual de instruções e siga atentamente as instruções de utilização. Desenrole por completo o cabo de alimentação.

Limpe o exterior do aparelho e o cabo de alimentação com um pano húmido. Seque - Fig. **1**

Ligue a ficha à tomada.

Selecione o nível de tostagem mínimo com a ajuda do botão de selecção dos níveis de tostagem - Fig. **2**

Baixe a alavanca de comando - Fig. **3**

Faça funcionar o aparelho vazio, três a quatro vezes, de modo a eliminar “o odor desagradável a novo”. Areje o local.

Colocação das fatias de pão

Com a alavanca de comando na posição alta, coloque as fatias de pão em cada ranhura - Fig. **4**

Tostagem do pão

Prima o botão de selecção dos níveis de tostagem e visualize o grau de tostagem pretendido no ecrã de acordo com a natureza, o estado de frescura e a espessura do pão - Fig. **5**

1-2: muito ligeiramente torrado

3-4: ligeiramente torrado

5-6: torrado

7-8: bem torrado

9: muito torrado

Baixe a alavanca de comando. Fica bloqueada na posição baixa e as grelhas de

fixação centram automaticamente as fatias de pão entre as resistências eléctricas para uma tostagem perfeita dos dois lados - Fig. **6** Uma vez accionado o ciclo, a contagem decrescente do tempo de tostagem restante aparece no ecrã digital.

⚠ *No mesmo nível de tostagem e após várias utilizações sucessivas, a duração do ciclo varia porque o aparelho, cujas resistências já estão quentes, calcula automaticamente o tempo necessário para torrar as fatias de pão.*

⚠ *Caso ultrapasse a altura das grelhas, o pão não pode ser torrado.*

⚠ *Neste modelo electrónico, não é possível accionar a alavanca de comando enquanto o aparelho não estiver ligado.*

Caso pretenda torrar pão com passas, retire as passas pois podem cair e danificar o aparelho, acabando por provocar um curto-circuito.

Caso pretenda torrar uma única fatia de pão, pode diminuir o nível de tostagem pretendido.

Retire regularmente as migalhas da gaveta para recolha de migalhas. Para abrir ou fechar, basta pressionar na gaveta - Fig. **7**

Paragem da tostagem

No final da tostagem, o controlo de funcionamento desbloqueia-se automaticamente, a torradeira deixa de funcionar e as fatias de pão sobem.

Pode interromper, em qualquer altura, a tostagem ou todas as outras funções carregando no botão “cancel/stop” - Fig. **8**

O ecrã digital passa automaticamente para a função “standby” ao fim de cerca de dez

*consoante o modelo

minutos e volta a ligar-se caso seja accionada a alavanca de comando ou um dos botões do painel de controlo.

Alavanca de elevação extra

Para apanhar com maior facilidade as pequenas fatias de pão, uma vez concluído o ciclo de tostagem, suba a alavanca de comando até ao máximo e utilize a função de elevação extra do pão (hi-lift), carregando na alavanca destinada para este efeito - Fig. **9**

Função de descongelação

Para torrar pão congelado, carregue no botão de descongelação: aparece no ecrã o símbolo correspondente. Selecciono o nível de tostagem pretendido em função do tipo de pão e baixe a alavanca de comando - Fig. **10** Uma vez o ciclo accionado, a contagem decrescente do tempo de tostagem restante aparece no ecrã digital. No final do ciclo, a torradeira pára automaticamente e as fatias de pão sobem descongeladas e torradas ao seu gosto. Antes de retirar o pão, deixe o calor difundir-se durante ainda cerca de 30 segundos.

Função de reaquecimento

Para reaquecer pão já torrado, carregue no botão de reaquecimento: aparece no ecrã o símbolo correspondente- Fig. **11** Baixe a alavanca de comando (não é necessário seleccionar um nível de tostagem). O aparelho irá funcionar por um período de tempo curto, adaptado simplesmente para reaquecer o pão. O tempo descontado aparece no ecrã digital.

No final do ciclo, o aparelho deixa de funcionar automaticamente e as fatias de pão sobem.

Função bagel/baguete*

Coloque o bagel ou a baguete cortado(a) ao meio nas ranhuras da torradeira, com o miolo virado para o centro.

Carregue no botão bagel/baguete; uma luz piloto acende. Selecciono o nível de tostagem pretendido e baixe a alavanca de comando - Fig. **12**

A duração do ciclo adapta-se em função do grau de tostagem escolhido aparece no ecrã digital.

Uma vez torrado, o bagel sobe e a torradeira pára automaticamente.

⚠ Caso o bagel seja pesado, suba a alavanca de comando até ao máximo e carregue na alavanca de elevação extra de forma a conseguir retirá-lo.

Função waffle, crumpet ou brioche*

Coloque os waffles, crumpets ou fatias de brioche nas ranhuras da torradeira.

Carregue no botão waffle/crumpet/brioche; uma luz piloto acende. Baixe a alavanca de comando - Fig. **13**

De seguida, selecciono o nível de tostagem pretendido que aparece no ecrã.

O tempo de tostagem dos waffles, crumpets ou fatias de brioche adapta-se em função do grau de tostagem escolhido e aparece no ecrã digital.

Uma vez torrados, os waffles, os crumpets ou as fatias de brioche sobem e a torradeira pára automaticamente.

Função de segurança para crianças*

Como activar a função:

Carregue n o botão "cancel/stop" durante alguns segundos: a inscrição "SEC" aparece no ecrã digital - Fig. **14**

O conjunto das funções da torradeira são, então, bloqueadas, impossibilitando qualquer manipulação do aparelho por crianças durante a sua ausência.

Paragem da função:

Para desactivar a segurança, basta carregar de novo no botão "cancel/stop" durante alguns segundos.

A palavra "SEC" desaparece do ecrã.

Manutenção, limpeza e arrumação

Limpe com frequência a torradeira:

Antes de qualquer operação de limpeza, desligue o aparelho e deixe-o arrefecer.

Retire a gaveta para recolha de migalhas pressionando por cima e deite fora as migalhas - Fig. **7**

Nunca mexa no interior do aparelho com um objecto metálico para não o danificar - Fig. **1**

Limpe o exterior do aparelho e o cabo de alimentação com um pano húmido. Seque. Não utilize produtos de limpeza demasiado

agressivos ou abrasivos, produtos decapantes nem lixívia.

Não enrole o cabo de alimentação à volta do aparelho; o enrolador de cabo encontra-se por baixo do aparelho.

Arrumação

Uma pega situada na parte de trás do aparelho permite transportá-lo facilmente - Fig. 15

Aguarde pelo arrefecimento completo do aparelho antes de o arrumar, especialmente

no caso de um local fechado, onde o calor possa causar danos em qualquer tipo de material inflamável.

 *A embalagem é reciclável mas pode ser útil para transportar ou devolver a torradeira a um Serviço de Assistência Técnica autorizado (consultar lista em anexo).*

TÜRKÇE

GÜVENLİK TALİMATLARI

Ev içi kazaların önlenmesi :

- Bu cihazın güvenliği, yürürlükteki teknik kurallara ve normlara uygundur.
 - 92/31/CEE ve 93/68/CEE ile değiştirilmiş 89/336/CEE Elektromanyetik Uyumluluk Direktifi.
 - 93/68/CEE ile değiştirilmiş 73/23/CEE Alçak Gerilim Direktifi.
- Şebeke geriliminin, cihazın üzerinde belirtilenle uyumlu olmasını kontrol ediniz (yalnızca alternatif akım).
- Yürürlükteki normların çeşitliliği göz önüne alındığında, eğer cihaz satın alındığı ülkenin dışında bir ülkede kullanılırsa, bir yetkili servis istasyonuna kontrol ettiriniz (ekteki listeye bakınız).
- Elektrik tesisatının yürürlükteki normlara uygun olduğundan ve bu güçteki bir cihazı beslemek için yeterli olduğundan emin olunuz.
- Cihazın fişini daima topraklı bir prize takınız.
- Kordonun asılı kalmamasına ve cihazın sıcak kısımlarına temas etmemesine özen gösteriniz.
- Kordonu veya cihaz içerisindeki prizi ızgaralar arasına yerleştirmeyiniz.
- Kordonu çekerek cihazı prizden çıkarmaya çalışmayınız.
- İyi durumda, topraklanmış prizi ve iletken elektrik telinin seksiyonu en azından ürün ile birlikte verilen elektrik telininkine eşit olanlar dışında bir uzatma kablosu kullanmayınız.
- Elektrik şoklarından kaçınmak için, elektrik telini, akım prizini veya cihazı, hiçbir zaman su veya başka bir sıvı içerisine daldırmayınız.
- Ekmek kızartıcı içerisinde kısa devrelere yol açabilecek metal araç-gereç (kaşık, bıçak...) kullanmayınız veya sokmayınız.
- Hiçbir durumda entegre bir mutfak oyuğu içerisinde bulunmadan ve su sıçramalarının uzağında sabit bir çalışma düzlemi kullanınız.
- Kullanım esnasında cihazı taşımayınız veya hareket ettirmeyiniz.

ÖNEMLİ UYARILAR

Elektrikli cihazların kullanımı esnasında, özellikle aşağıdakiler olmak üzere, belirli kurallara uyulması gerekmektedir :

YAPILMASI GEREKENLER :

- Kullanım talimatlarını sonuna kadar okuyunuz ve bu talimatlara dikkatle uyunuz.
- Cihaz yalnızca dik konumda olmalı, hiçbir zaman yatar, eğik veya ters konumda olmamalıdır.
- Her kullanımdan önce, ekmek kısıntısı toplayıcı çekmecenin yerinde olduğundan emin olunuz.
- Ekmek kısıntılarını, düzenli olarak, kapaktan veya kısıntı toplayıcı çekmeceden alınız.
- Cihazınızı prize taktığınızda veya çıkarırken, kumanda butonu yüksek konumda olmalıdır.
- Eğer bir işleyiş anormalliği ortaya çıkarsa cihazı prizden çekiniz.

- Kullanılmadığı zaman ve temizlemeden önce cihazı prizden çekiniz. Temizlemek için veya yerleştirmeden önce soğumasını bekleyiniz.
- Çevrim sonunda ızgaralar arasında ekmek dilimleri sıkışır, prizden çekiniz ve ekmeği çıkarmadan önce cihazın soğumasını bekleyiniz.

YAPILMAMASI GEREKENLER :

- Cihazı çocukların erişemeyeceği yerlerde tutunuz.
- Cihazınız ev için kullanıma uygun olarak tasarlanmıştır. Nemli ortamlardan kaçınınız.
- Özellikle, her ilk ekmek kızartma işleminizde veya ayar değişikliklerinde, cihazınızı göz önünde tutunuz.
- Cihazı kullanım amacı dışında kullanmayınız.
- Kullanım esnasında cihazın metal veya sıcak kısımlarına dokunmayınız, tutma saplarını ve butonları kullanınız.
- Ekmek kızartıcısına üretici firma tarafından önerilmemiş aksesuarlar eklemeyiniz, bunlar tehlikeli olabilir.
- Eriyebilecek (donmuş) veya cihaz içerisine akması olası ekmekleri kızartmayınız, bunlar zarar verebilir veya bir ateş riskini ortaya çıkarabilir.
- Ekmek kızartıcısının mekanizmasını sıkıştırabilecek çok büyük ekmek dilimlerini cihazın içerisine koymayınız.
- Aşağıdaki durumlarda cihazı kullanmayınız :
 - cihazın kordonu arızalı ise,
 - cihaz düşmüşse ve gözle görünür hasarlar veya işleyiş anormallikleri arz ediyorsa. Bu şıkların herbirinde, her türlü tehlikeden kaçınmak için, cihaz en yakın yetkili satış sonrası servis merkezine gönderilmelidir. Garantiye bakınız.
- Cihazınızı, sıcak yüzeyler üzerinde veya sıcak bir fırının çok yakınında konumlandırmayınız.
- Kullanım esnasında cihazın üzerini örtmeyiniz ve perdeler, duvar kaplamaları veya ahşap (etajerler, mobilyalar...) gibi alev alıcı materyellerle temasta veya yakınında bırakmayınız.
- Hiçbir zaman cihazın içine, üzerine veya altına, kağıt, karton veya plastik koymayınız.
- Eğer ürünün bazı kısımları alev alırsa, su ile söndürmeye çalışmayınız. Cihazı prizden çekiniz ve alevleri nemli bir bez ile söndürünüz.
- Hiçbir zaman, kızartma devrede iken ekmeği çıkarmaya çalışmayınız.
- Ekmek kızartıcısını sıcaklık kaynağı olarak veya kurutma amaçlı kullanmayınız.
- Ekmek kızartıcısını, dondurulmuş gıdaları pişirmek, kızartmak, ısıtmak veya buzunu çözmek için kullanmayınız.
- Cihazı eşzamanlı olarak hem ekmek kızartma ve hem de çörek ısıtma amaçlı kullanmayınız.

Bu cihaz, yalnızca ev içi kullanım için tasarlanmıştır, uygun olmayan veya kullanım talimatı ile uyumlu olmayan her türlü profesyonel kullanım, imalatçının sorumluluk ve garantisi altında değildir.

BU TALİMATLARI ÖZENLE SAKLAYINIZ

TÜRKÇE

Cihazın özellikleri

- A** Dijital ekran
- B** Kızartma seviyesi ayar düğmesi (9 kademeli)
- C** İptal-durdurma düğmesi
- D** Isıtma düğmesi
- E** Buz çözme düğmesi
- F** Bagel/baget düğmesi*
- G** waffle/çörek düğmesi*
- H** Kumanda paneli
- I** Kısa ekmek dilimlerini kaldırmak için extra-yukarı çıkartma kolu
- J** Kırıntı tablası
- K** Taşıma kolu (cihazın arkasında)
- L** Kordon saklama yeri (cihazın altında)

İlk kullanımdan önce

Cihazın ambalajını açınız ve bütün etiketlerini çıkarınız.

Kullanım talimatlarını okuyunuz ve bunlara dikkatle uyunuz.

Besleme kordonunu tamamen açınız. Cihazın dışını ve kordonu ıslak bir bez ile siliniz. Kurutunuz - Şekil 1

Prize takınız.

Kızartma seviyeleri seçim butonu yardımıyla asgari kızartma seviyesini seçiniz - Şekil 2

Kumanda panelini aşağı indiriniz - Şekil 3
"Rahatsız edici yeni kokusunu" gidermek için cihazı üç veya dört defa boş olarak çalıştırınız.

Odayı havalandırınız.

Ekmek dilimlerinin yerlerine konması

Kumanda kolu yukarı konumda iken, ekmek dilimlerini yuvalarına yerleştiriniz - Şekil 4

Ekmeğin kızartılması

Kızartma seviye ayar düğmesi üzerine basınız ve ekmeğin niteliğine, tazelik durumuna ve kalınlığına göre arzulanan kızartma derecesinin ekran üzerinde belirmesini sağlayınız- Şekil 5

1-2 : çok hafif kızarmış

3-4 : hafif kızarmış

5-6 : kızarmış

7-8 : iyi kızarmış

9 : çok kızarmış

Kumanda kolunu indiriniz. Kol alçak konumda kilitlenir ve tutma ızgaraları, ekmek dilimlerini, her iki tarafın da

mükemmelen kızaracağı şekilde, ısıtıcı elemanların arasında otomatik olarak ortaya getirirle - Şekil 6 Bir kez çevrim devreye girdikten sonra, kalan kızartma zamanının geri sayımı, dijital ekran üzerinde görüntülenir.

⚠️ Aynı kızartma seviyesinde ve birbirini ardına birçok kullanım sonrası, çevrim süresi değişir çünkü dirençleri zaten sıcak olan cihaz, ekmek dilimlerini kızartmak için gerekli zamanı otomatik olarak hesaplar.

⚠️ Eğer ekmek ızgaralardan taşıyorsa kızarmayacaktır.

⚠️ Bu elektronik model üzerinde, kumanda kolu, yalnızca cihazın elektrik bağlantısı varsa kilitlenir.

Eğer üzümlü ekmek kızartıyorsanız, dökülme riski taşıyan üzümleri ayıklayınız çünkü bunlar bir kısa devreye yol açarak cihaza zarar verebilirler.

Eğer bir tek ekmek dilimi kızartıyorsanız, arzulanan kızartma seviyesini azaltabilirsiniz.

Kırıntı toplama çekmecesinin kırıntılarını düzenli olarak alınız. Bu çekmece üzerine basınç uygulayarak açılır ve kapanır - Şekil 7

Kızartmanın durdurulması

Kızartma sonunda, kumanda otomatik olarak açılır, kızartma makinesinin çalışması sona erer ve ekmek dilimleri yukarı çıkar.

"İptal/durdurma" tuşu üzerine basarak herhangi bir zamanda kızartmaya veya

her türlü diğer fonksiyona ara verebilirsiniz - Şekil 8

Yaklaşık on dakika kadar bir süre sonunda, dijital ekran otomatik olarak beklemeye geçer ve kumanda kolunun kilitlenmesiyle veya kontrol tablosu butonlarından biri üzerine basılması halinde tekrar yanar.

Extra yukarı kızarma kolu

Küçük ekmek dilimlerini daha kolayca kavrayabilmek için, kızartma çevrimi bittikten sonra, kumanda kolunu azamiye çıkarınız ve bu amaçla öngörülmuş kolu bastırarak ekmeğin yukarı çıkartılma fonksiyonunu (hi-lift) kullanınız - Şekil 9

Buz çözme fonksiyonu

Derin dondurulmuş ekmeği kızartmak için, buz çözme butonuna basınız : ilgili sembol, ekran üzerinde belirir - Şekil 10
Ekmek tipine bağlı olarak arzulan kızartma seviyesini seçiniz ve kumanda panelini aşağı indiriniz. Çevrim devreye girdikten sonra kalan kızartma zamanının geri sayımı dijital ekran üzerinde belirir. Çevrim sonunda, kızartma makinesi otomatik olarak durur ve ekmek dilimleri, buzu çözülmüş ve arzulandığı şekilde kızarmış olarak yukarı çıkar. Ekmekleri yuvalarından çekmeden önce, yaklaşık 30 saniye kadar sıcaklığın dağılmasını bekleyiniz.

Isıtma fonksiyonu

Daha önceden kızartılmış ekmeği ısıtmak için, ısıtma düğmesine basınız : ilgili sembol, ekran üzerinde belirir - Şekil 11 Kumanda kolunu aşağı indiriniz (bir kızartma seviyesi seçimi gerekmez). Cihaz, ekmeğinizi yalnızca ısıtmak için gereken kısa bir süre çalışacak ve geri sayımı yapılan süre dijital ekranda görüntülenecektir.

Çevrim sonunda, cihaz otomatik olarak durur ve ekmek dilimleri yukarı çıkar.

Bagel / baget fonksiyonu*

Bagelinizi veya bagetinizi ortadan ikiye kesilmiş olarak ve yumuşak kısmı ortaya doğru yönlendirilmiş şekilde ekmek

kızartma makinenizin yuvalarına yerleştiriniz.

Bagel/baget tuşu üzerine basınız, renkli bir gösterge yanar - Şekil 12 Arzulanan kızartma derecesini seçiniz ve kumanda panelini aşağı indiriniz.

Çevrim süresi, seçilmiş kızarma derecesine bağlı olarak adapte edilir ve dijital ekran üzerinde belirir.

Kızardıktan sonra, bagel yukarı çıkar ve ekmek kızartma makinesi otomatik olarak durur.

Eğer bageliniz ağır ise, çekebilmek için, kumanda kolunu azamiye çıkarınız ve extra çıkarma kolu üzerine basınız.

Waffle veya çörek fonksiyonu*

Wafflelerinizi veya çörek dilimlerinizi, ekmek kızartma makinesinin yuvalarına yerleştiriniz.

Waffle/çörek tuşu üzerine basınız, renkli bir gösterge yanar, ve kumanda panelini aşağı indiriniz - Şekil 13

Daha sonra ekran üzerinde belirecek olan, arzulan kızartma derecesini seçiniz.

Wafflelarınızın, veya briş dilimlerinin kızartma süresi, seçilmiş esmerleşme derecesine bağlı olarak adapte edilir ve dijital ekran üzerinde belirir.

Kızardıktan sonra, wafflelar veya çörek dilimleri yukarı çıkar ve ekmek kızartma makinesi otomatik olarak durur.

Çocuk güvenlik fonksiyonu*

Fonksiyonun çalıştırılması :

Birkaç saniye boyunca "iptal/durdurma" düğmesi üzerine basınız : dijital ekran üzerinde "SEC" ibaresi belirir - Şekil 14

Böylelikle ekmek kızartma makinesi fonksiyonlarının tamamı kilitlenir ve siz yokken çocuklarınızın cihazı kullanması imkansız hale gelir.

Fonksiyonun durdurulması :

Güvenliği çözmek için, birkaç saniye boyunca "iptal/durdurma" düğmesi üzerine tekrar basılması yeterlidir. "SEC" ibaresi ekrandan kaybolur.

Bakım, temizleme ve yerleştirme

Ekmek kızartma makinenizi düzenli olarak temizleyiniz.

Her bakımdan önce, cihazı prizden çekiniz ve soğumaya bırakınız.

Üzerine bastırarak kırıntı toplayıcı çekmeceyi çıkarınız ve içerdiği kırıntıları boşaltınız - Şekil 7

Hiçbir zaman cihaz içerisinde metal bir nesne ile müdahalede bulunmayınız, aksi taktirde ciddi hasarlara yol açabilirsiniz.

Cihazın dışını ve kordonu nemli bir bez ile siliniz. Kurutunuz - Şekil 1

Aşırı sert veya kazıyıcı bakım ürünleri, pas temizleyici ürünler veya çamaşır suyu kullanmayınız.

Kordonu cihazın etrafına sarmayınız, cihazın altında bir kordon yerleştirme yeri mevcuttur.

Yerleştirme

Cihazın arka kısmında bulunan bir sap kolayca taşımaya imkan verir - Şekil 15
Özellikle kapalı bir yere kaldırılırsa, cihazı yerleştirmeden önce tamamen soğumasını bekleyiniz, sıcaklıktan etkilenebilen materyellere zarar verebilirsiniz.

 **Ambalaj, yeniden dönüştürülebilirdir, kızartma makinesini taşımak için veya bir yetkili satış sonrası servis istasyonuna (listeye bakınız) sevk etmek için yararlı olabilir.**

РУССКИЙ**ПРАВИЛА ТЕХНИКИ БЕЗОПАСНОСТИ****Предотвращение домашних несчастных случаев :**

- Данный аппарат соответствует действующим техническим правилам и нормам безопасности.
 - Директива об электромагнитной совместимости 89/336/CEE с изменениями 92/31/CEE и 93/68/CEE.
 - Директива о низком напряжении 73/23/CEE с изменениями 93/68/CEE.
- Убедитесь, что напряжение сети соответствует напряжению, указанному на аппарате (только переменный ток).
- Учитывая разнообразие действующих норм, если аппарат используется не в стране, где он был куплен, проверьте его в авторизованном сервисном центре (см. прилагаемый список).
- Убедитесь, что электроустановка соответствует действующим нормам и достаточна для питания аппарата этой мощности.
- Аппарат всегда должен включаться в розетку с заземлением.
- Шнур не должен провисать или соприкасаться с горячими частями аппарата.
- Не укладывайте провод или розетку в аппарате между решетками.
- Не выключайте аппарат, потянув за шнур.
- Используйте только исправный удлинитель, с розеткой с заземлением и шнуром питания, сечением не меньше сечения шнура аппарата, входящего в комплект поставки аппарата.
- Во избежание поражения электрическим током запрещается погружать электропровод, вилку или аппарат в воду или другую жидкость.
- Не используйте и не вставляйте в тостер металлические предметы, которые могут вызвать короткое замыкание (ложки, ножи...).
- Используйте аппарат на устойчивом столе, защищенном от разбрызгивания воды, запрещается его использование во встроеной кухонной нише.
- Не переносите и не перемещайте аппарат во время использования.

МЕРЫ БЕЗОПАСНОСТИ**При использовании электрических аппаратов необходимо соблюдать ряд элементарных правил, в частности :****НЕОБХОДИМО :**

- Полностью прочитать инструкцию по эксплуатации и тщательно следовать правилам пользования.
- Аппарат должен всегда стоять в вертикальном положении ; не допускается горизонтальное, наклонное или перевернутое положение.
- Перед каждым использованием убедитесь, что выдвижной поддон для крошек установлен на свое место.
- Регулярно очищайте от крошек прорези и выдвижной поддон для крошек.
- Ручка управления кареткой должна находиться в верхнем положении при включении или выключении аппарата.
- При неисправности в работе выключите аппарат.

- Отключайте аппарат, когда он не используется или перед тем, как его убрать.
- По окончании цикла, если ломтики хлеба застряли между решетками, перед тем, как их извлечь, отключите аппарат и дождитесь, пока он остынет.

НЕ ДЕЛАЙТЕ ЭТОГО :

- Не храните аппарат в доступном для детей месте.
- Не используйте аппарат вне дома. Избегайте влажных помещений.
- Не оставляйте работающий аппарат без присмотра, особенно при каждой первой поджарке или при изменении настройки.
- Не используйте аппарат не по назначению.
- Не дотрагивайтесь до металлических или горячих частей аппарата во время использования, пользуйтесь ручками и кнопками.
- Не добавляйте к тостеру аксессуары, не рекомендуемые производителем – это может оказаться опасным.
- Не поджаривайте хлеб, который может растаять (с глазурью) или протечь в тостер – это может привести к повреждению или пожару.
- Не вставляйте в аппарат слишком большие ломтики хлеба - они могут вызвать заклинивание механизма тостера.
- Не используйте аппарат, если :
 - его шнур неисправен ;
 - аппарат упал и при этом возникли видимые повреждения и неисправности в работе. В каждом из этих случаев аппарат должен быть отправлен в ближайший утвержденный сервисный центр во избежание опасности. См. гарантию.
- Не ставьте тостер на горячую поверхность или слишком близко от горячей духовки.
- Не накрывайте аппарат во время работы и не допускайте соприкосновения или нахождения в близости от возгораемых материалов, например, занавесок, красок или дерева (полки, мебель...).
- Не кладите бумагу, картон или пластмассу в аппарат, на него или под него.
- При возгорании каких-либо частей аппарата не тушите их водой. Выключите аппарат и потушите огонь влажной тряпкой.
- Не пытайтесь извлечь хлеб во время поджаривания.
- Не используйте тостер в качестве источника тепла или для сушки.
- Не используйте тостер для приготовления, жарки, разогрева или размораживания быстрозамороженных продуктов.
- Не используйте аппарат одновременно для поджаривания хлеба и разогрева слоев.

Данный аппарат предназначен исключительно для домашнего использования. Производитель не несет ответственности и не предоставляет гарантии в случае профессионального, несоответствующего назначению или инструкции использования.

СОХРАНИТЕ ЭТУ ИНСТРУКЦИЮ

РУССКИЙ

Характеристики аппарата

- A** Цифровой экран : отображает выбранный режим и оставшееся время поджаривания
- B** Кнопка выбора уровня поджаривания (9 положений)
- C** Кнопка cancel-stop (отмена-остановка)
- D** Кнопка подогрева
- E** Кнопка размораживания
- F** Кнопка bagel/baguette (бублик/батон)*
- G** Кнопка crumpet/waffle/brioche (лепешка/вафля/булочка)*
- H** Рычаг управления
- I** Рычаг высокого подъема тостов
- J** Выдвижной поддон для крошек
- K** Ручка для переноса (сзади аппарата)
- L** Отсек для шнура (под аппаратом)

Перед первым использованием

Распакуйте аппарат и снимите все наклейки.

Прочитайте инструкцию по эксплуатации и строго следуйте указаниям по использованию.

Полностью размотайте шнур питания.

Протрите снаружи аппарат и шнур влажной тряпочкой. Высушите - Рис. **1**

Включите в розетку.

Не вставляя в тостер кусочки хлеба, выберите минимальный уровень поджаривания - Рис. **2**

Опустите рычаг управления - Рис. **3**

Произведите три-четыре цикла работы "вхолостую", чтобы устранить "запах нового прибора".

Проветрите комнату.

Установка ломтиков хлеба

Рычаг управления должен находиться в верхнем положении. Поместите ломтики хлеба в каждую прорезь - Рис. **4**

Поджаривание хлеба

Нажмите на кнопку выбора уровня поджаривания и выведите на экран необходимый уровень в зависимости от вида, свежести и толщины ломтиков хлеба - Рис. **5**

1-2 : очень легкое поджаривание

3-4 : слегка поджаренный

5-6 : поджаренный

7-8 : хорошо поджаренный

9 : сильно поджаренный

Опустите рычаг управления. Рычаг блокируется в нижнем положении и удерживающие решетки автоматически выравнивают по центру ломтики хлеба между нагревательными элементами, что обеспечивает хорошее

поджаривание с обеих сторон - Рис. **6**
После начала цикла на цифровом экране отображается оставшееся время поджаривания.

⚠ При одинаковом уровне поджаривания и после нескольких использований подряд продолжительность цикла варьируется, т.к. аппарат, спирали которого уже нагрелись, автоматически рассчитывает время, необходимое для поджарки ломтиков хлеба.

⚠ Если часть ломтика выступает за решетки, она не будет поджарена.

⚠ В этой электронной модели рычаг управления фиксируется в нижнем положении только в том случае, если аппарат включен в сеть.

Если вы поджариваете хлеб с изюмом, уберите изюм, который может выпасть из ломтика, т.к. он может повредить аппарат, вызвав короткое замыкание. При поджаривании одного ломтика хлеба рекомендуется понизить необходимый уровень поджаривания. Регулярно убирайте крошки из выдвижного поддона для крошек. Поддон выдвигается и задвигается нажатием на него - Рис. **7**

Остановка поджаривания

По окончании поджаривания рычаг управления разблокируется автоматически, тостер выключается и ломтики хлеба поднимаются. В любой момент Вы можете прервать поджаривание или любые другие функции нажатием на кнопку "cancel/stop" (отмена/остановка) - Рис. **8**
Цифровой экран выключается

*в зависимости от модели

автоматически примерно через десять минут и снова включается при нажатии на рычаг управления или на любую кнопку пульта.

Рычаг высокого подъема

Чтобы легче было вынимать маленькие ломтики хлеба, по окончании цикла поджаривания максимально поднимите рычаг управления и воспользуйтесь функцией высокого подъема (hi-lift), нажав на предназначенный для этого рычаг - Рис. 9

Функция размораживания

Для поджаривания замороженного хлеба нажмите на кнопку размораживания - соответствующий символ высвечивается на экране. Выберите желаемый уровень поджаривания в зависимости от вида хлеба и опустите рычаг управления. После начала цикла на цифровом экране указывается отсчет оставшегося времени поджаривания.

По окончании цикла тостер выключается автоматически и размороженные и поджаренные до желаемого состояния ломтики хлеба поднимаются.

Перед тем, как извлечь хлеб из прорезей, подождите примерно 30 секунд, пока он немного остынет.

Функция подогрева

Для разогрева уже поджаренного хлеба нажмите на кнопку разогрева – на экране высвечивается соответствующий символ - Рис. 11

Опустите рычаг управления (выбирать уровень поджаривания не имеет смысла). Аппарат будет работать в течение короткого времени, необходимого только для разогрева хлеба ; на цифровом экране указывается отсчет времени. По окончании цикла аппарат выключается автоматически, и ломтики хлеба поднимаются.

Функция bagel / baguette (бублик/батон)*

Поместите разрезанные пополам бублик или батон в прорези тостера мякотью к центру.

Нажмите на кнопку bagel/baguette –

загорается цифровой экран - Рис. 12

Выберите желаемый уровень поджаривания и опустите рычаг управления - Рис. 13

Продолжительность цикла устанавливается в зависимости от выбранной степени подрумянивания и указывается на цифровом экране. По окончании поджаривания бублик поднимается и тостер выключается автоматически.

 **Если бублик тяжелый, максимально поднимите рычаг управления и нажмите на рычаг дополнительного поднятия, чтобы извлечь бублик.**

Функция waffle или crumpet или brioche (вафля или лепешка, или булочка)*

Поместите вафли, лепешки или ломтики булочки в прорези тостера. Нажмите на кнопку waffle/crumpet/brioche – загорается цифровой экран, опустите рычаг управления.

Затем выберите необходимый уровень поджаривания, который будет указан на экране - Рис. 14

Время поджаривания вафель, лепешек или ломтиков булочки рассчитывается в зависимости от выбранной степени подрумянивания и указывается на цифровом экране.

По окончании поджаривания вафли, лепешки или ломтики булочки поднимаются и тостер автоматически выключается.

Функция защиты от детей (в зависимости от модели)

Включение функции :

Нажмите и удерживайте кнопку “cancel/stop” в течение нескольких секунд: надпись “SEC” появляется на цифровом экране.

При этом блокируются все функции тостера, и Ваши дети не смогут включить аппарат во время Вашего отсутствия.

Отключение функции :

Для отключения функции безопасности необходимо снова нажать и удерживать кнопку “cancel/stop” в течение нескольких секунд.

Надпись “SEC” исчезает с экрана.

Обслуживание, чистка и хранение

Необходимо регулярно чистить тостер:
Перед любым обслуживанием
отключите аппарат и дайте ему остыть.
Извлеките выдвижной поддон для
крошек, нажав на него, и удалите из
него крошки - Рис. **7**
Запрещается помещать внутрь аппарата
металлические предметы – это может
привести к серьезным повреждениям.
Протрите снаружи аппарат и шнур
влажной тряпочкой. Высушите - Рис. **1**
Не используйте слишком едкие,
абразивные, растворяющие моющие
средства или жавелевую воду.
Не наматывайте шнур вокруг аппарата :
под аппаратом имеется отсек для
шнура.

Хранение

Ручка, расположенная сзади аппарата,
позволяет его легко переносить
- Рис. **15**

Подождите, пока аппарат полностью
остынет, перед тем, как убрать его,
особенно если он хранится в закрытом
месте – тепло может повредить
возгораемые материалы.

 **Упаковка может быть
использована для вторсырья, однако,
она может пригодиться для
транспортировки или возврата
тостера в авторизованный сервисный
центр (см. прилагаемый список).**

NORSK

SIKKERHETSFORSKRIFTER**Forebygging av ulykker i hjemmet:**

- Apparatets sikkerhet er i overensstemmelse med gjeldende tekniske forskrifter og standarder:
 - Direktiv om elektromagnetisk kompatibilitet 89/336/EØF, endret ved 92/31/EØF og 93/68/EØF.
 - Lavspenningsdirektiv 73/23/EØF, endret ved 93/68/EØF.
- Kontroller at nettspenningen stemmer overens med den som er angitt på apparatet (kun vekselstrøm).
- På grunn av alle de forskjellige standarder som er gjeldende, må apparatet kontrolleres av et godkjent serviceverksted (se vedlagte liste) hvis det brukes i et annet land enn det det ble kjøpt i.
- Påse at den elektriske installasjonen er i overensstemmelse med gjeldende standarder og at den er tilstrekkelig til å forsyne et apparat med denne effekten.
- Kople alltid apparatet til en jordet stikkontakt.
- La aldri ledningen henge ned eller komme i berøring med apparatets varme deler.
- Rydd ikke ledningen eller støpselet mellom ristene på apparatet.
- Trekk i støpselet (og ikke i ledningen) når apparatet skal frakobles strøm.
- Bruk kun en skjøteledning som er i god stand, med et jordet støpsel og en ledning med et tverrsnitt som er minst like stort som på ledningen som følger med produktet.
- For å unngå elektriske støt, dypp aldri ledningen, støpselet eller apparatet i vann eller en annen væske.
- Bruk ikke og før ikke kjøkkenredskaper i metall (skje, kniv o.l.) inn i brødristeren, da dette kan forårsake kortslutninger.
- Sett apparatet på en stabil bordplate i god avstand fra evt. vannsprut, og plasser aldri apparatet inn i en nisje i et integrert kjøkken.
- Ikke bær eller flytt apparatet mens det er i bruk.

VIKTIGE FORHÅNDSREGLER

Ved bruk av elektriske apparater må visse grunnleggende regler overholdes, bl. a. følgende:

DET MAN MÅ GJØRE:

- Les gjennom hele bruksanvisningen og følg instruksjonene nøye.
- Apparatet må kun plasseres i stående stilling. Det må aldri ligge, stå på skrå eller med bunnen opp.
- Før hver bruk, kontroller at smuleskuffen er på plass.
- Ta regelmessig smulene ut av luken eller smuleskuffen.
- Betjeningsknappen skal være i høy stilling når apparatet koples til eller fra strømmettet.
- Trekk støpselet ut av stikkontakten hvis apparatet ikke fungerer riktig.
- Trekk støpselet ut av stikkontakten når apparatet ikke er i bruk og ved rengjøring. Vent til det er avkjølt før du gjør det rent eller rydder det bort.
- Hvis brødiskivene sitter fast mellom ristene når ristingen er over, trekk

- støpselet ut av stikkontakten og vent til apparatet er avkjølt før brødet tas ut.
- Hold apparatet utenfor barns rekkevidde.
 - Bruk kun apparatet innendørs. Unngå fuktige steder.
 - La aldri apparatet fungere uten tilsyn, særlig ved første risting eller når innstillingen endres.
 - Bruk ikke apparatet til andre oppgaver enn det den er beregnet for.
 - Ikke ta i apparatets metalleder eller varme deler mens det er i bruk, men bruk håndtakene og knappene.
 - Bruk ikke apparatet med annet tilbehør enn det som er anbefalt av fabrikanten, da dette kan være farlig.
 - Rist ikke brød som kan smelte (med glasur) eller renne ned i brødristeren, da det kan forårsake skader eller brannfare.
 - Legg ikke for tykke brødsiver inn i apparatet, da de kan blokkere brødristerens mekanisme.
 - Bruk ikke apparatet dersom:
 - ledningen er skadet,
 - apparatet har falt og har synlige skader eller fungerer dårlig. I så fall skal apparatet sendes til nærmeste godkjente serviceverksted for å unngå fare. Les garantivilkårene.
 - Still ikke brødristeren på varme flater eller for nær en varm ovn.
 - Dekk ikke til apparatet når det er i bruk, og ikke la det komme nær eller i kontakt med brennbare materialer, som f. eks. gardiner, tapet eller tre (hyller, møbler o.l.).
 - Legg aldri papir, papp eller plast i, på eller under apparatet.
 - Hvis enkelte deler av apparatet skulle ta fyr, forsøk aldri å slukke ilden med vann. Trekk støpselet ut av stikkontakten og kvel flammene med et fuktig håndkle.
 - Forsøk aldri å ta ut brødet mens ristingen pågår.
 - Bruk ikke brødristeren som varmekilde eller til tørking.
 - Bruk ikke brødristeren til å koke, grille, varme opp eller tine frossen mat.
 - Bruk ikke apparatet til å riste brød og varme opp bakverk samtidig.

Dette apparatet er kun beregnet til husholdningsbruk. En yrkesmessig eller uegnet bruk eller en bruk som ikke er i overensstemmelse med bruksanvisningen fritar fabrikanten for ethvert ansvar og eventuelle feil og mangler dekkes ikke av garantien.

TA GODT VARE PÅ DISSE INSTRUKSENE

NORSK

Beskrivelse av apparatet

- A** Digitalt display
- B** Knapp for valg av ristningsgrad (9 posisjoner)
- C** Cancel-stopp knapp
- D** Knapp for oppvarming
- E** Knapp for opptining
- F** Bagel/baguette knapp*
- G** Crumpet**/vaffel/brioche knapp*
- H** Betjeningshåndtak
- I** Løftehendel
- J** Smuleskuff
- K** Transporthåndtak (bak på apparatet)
- L** Ledningstvinne (under apparatet)

Før første bruk

Pakk ut apparatet og ta bort alle selvklebende etiketter.

Les bruksanvisningen og følg instruksjonene nøye.

Rull ledningen helt ut.

Tørk utsiden av apparatet og ledningen med en fuktig klut. La det tørke - Fig. **1**

Stikk støpselet inn i stikkkontakten - Fig. **2**

Velg laveste ristningsgrad ved hjelp av knappen for valg av ristningsgrad - Fig. **3**

Senk betjeningshåndtaket.

La apparatet fungere tre-fire ganger uten brød for at apparatet ikke skal "lukte nytt".

Luft rommet.

Plassering av brødskivene

Legg brødskivene i hver spalte, med betjeningshåndtaket i høy posisjon - Fig. **4**

Risting av brød

Trykk på knappen for valg av ristningsgrad og ønsket ristningsgrad vises på displayet, alt etter brødet type, ferskhets og tykkelse - Fig. **5**

1-2: meget lett ristet

3-4: lett ristet

5-6: middels ristet

7-8: godt ristet

9: meget godt ristet

Senk betjeningshåndtaket. Dette låses i lav stilling, og ristene som holder på brødet senterer brødskivene automatisk mellom varmeelementene, for en perfekt risting på begge sider - Fig. **6** Når ristingen har startet, vises nedtellingen for gjenstående ristetid på det digitale displayet.

 *Ved samme ristningsgrad og etter flere etterfølgende ristninger varierer ristetiden fordi varmeelementene allerede er varme, og apparatet beregner automatisk den tiden som er nødvendig for å riste brødskivene.*

 *Hvis en del av brødskiven går utenfor ristene blir den ikke ristet.*

 *På denne elektroniske modellen virker betjeningshåndtaket kun når apparatet er tilkoblet strømmen.*

Hvis du rister brød med rosiner i, ta ut rosinerne. Disse kan nemlig løsne og dermed forårsake kortslutning og skade apparatet. Hvis du bare griller en brødskive, kan du redusere ristningsgraden.

Fjern smulene regelmessig fra smuleskuffen. Denne åpnes og lukkes ved å trykke på den - Fig. **7**

Stanse ristingen

Når ristingen er over, frigjøres betjeningshåndtaket automatisk. Brødristeren stopper automatisk og brødskivene heves.

Ristingen eller andre funksjoner kan avbrytes når som helst ved å trykke på "cancel/stop" knappen - Fig. **8**

Det digitale displayet stilles automatisk i standby etter ca. 10 minutter og tenes igjen når betjeningshåndtaket aktiveres eller når man trykker på en av knappene på instrumentpanelet.

Løftehendel

Det er lettere å få ut små brødskiver når ristingen er over hvis du løfter betjeningshåndtaket så høyt opp som mulig og bruker løftefunksjonen (hi-lift) ved å trykke på løftehendelen - Fig. **9**

Opptiningsfunksjon

For å riste frossent brød, trykk inn knappen til opptining. Det tilsvarende symbol vises på skjermen. Velg ønsket ristningsgrad alt etter brødtypen og senk betjeningshåndtaket - Fig. 10 Når ristingen har begynt, vises nedtellingingen av gjenstående ristetid på den digitale skjermen.

Brødristeren stopper automatisk når ristingen er over og brødskivene kommer opp i tint tilstand og passe ristet. Før du tar brødet ut av spaltene, la varmen fordele seg i ennå 30 sekunder.

Oppvarmingsfunksjon

For å varme opp brød som allerede er ristet, trykk inn knappen til oppvarming. Det tilsvarende symbol vises på displayet. Senk betjeningshåndtaket (det er unødvendig å velge ristningsgrad) - Fig. 11 Apparatet vil fungerer en kort stund, bare for å varme opp brødet, og nedtellingingen vises på det digitale displayet.

Når tiden er over, stopper apparatet automatisk og brødskivene heves.

Bagel / baguette funksjon*

Legg bagelen eller baguetten skåret i to i brødristerens to spalter, med skorpen mot utsiden.

Trykk på bagel/baguette knappen. En farget kontrollampe tennes - Fig. 12 Velg ønsket ristningsnivå og senk betjeningshåndtaket.

Ristetiden varierer alt etter ønsket ristningsgrad og vises på det digitale displayet.

Når bagelen er ristet, heves den og brødristeren stopper automatisk.

 **Hvis bagelen er tung, hev betjeningshåndtaket så høyt opp som mulig og trykk på løftehendelen for å ta bagelen ut.**

Vaffel / crumpet / brioche funksjon*

Legg vaflene, crumpets eller brioche-skiver ned i brødristerens spalter.

Trykk på waffle/crumpet/bricche knappen. En farget kontrollampe tennes - Fig. 13

Senk betjeningshåndtaket.

Velg deretter ønsket ristningsgrad. Dette

vises på displayet.

Ristningstiden for vafler, crumpets eller brioche-skiver tilpasses ristningsgraden du har valgt og vises på den digitale skjermen. Når vaflene, crumpets eller brioche-skivene er ferdigristet, heves de og brødristeren stanser automatisk.

Barnesikringsfunksjon*

Aktivering av funksjonen:

Trykk på "cancel/stop" knappen i noen sekunder: Ordet "SEC" vises på den digitale skjermen - Fig. 14

Alle brødristerens funksjoner er nå sperret slik at det er umulig for barna å bruke apparatet når du er borte.

Oppheving av funksjonen:

For å oppheve barnesikringen er det bare å trykke en gang til på "cancel/stop" knappen i noen sekunder.

Ordet "SEC" forsvinner fra skjermen.

Vedlikehold, rengjøring og oppbevaring

Rengjør brødristeren regelmessig.

Før rengjøring og vedlikehold må støpselet trekkes ut av stikkkontakten og apparatet avkjøles.

Ta ut smuleskuffen ved å trykke på den og tøm ut alle smulene - Fig. 7

Stikk aldri en metallgjenstand inn i apparatet, da det kan forårsake alvorlige skader.

Tørk utsiden av apparatet og ledningen med en fuktig klut og la det tørke - Fig. 11
Bruk ikke aggressive eller skurende rengjøringsmidler, poleringsmidler eller klorvann.

Ikke rull ledningen rundt apparatet. Det finnes en ledningstvinne under apparatet.

Oppbevaring

Apparatet kan lett bæres ved hjelp av håndtaket som sitter bak på apparatet

- Fig. 15

Vent til apparatet er blitt helt kaldt før du rydder det bort. Hvis apparatet settes på et meget lukket sted (f.eks i et skap) før det er ordentlig avkjølt, kan varmen forårsake skader på brennbare materialer.

 **Emballasjen er resirkulerbar, men den kan være kjekk å oppbevare i tilfelle den skal fraktes og/eller sendes inn til et**

*på enkelte modeller

SVENSKA

SÄKERHETSFORESKRIFTER**Förebyggande av olyckor i hemmet:**

- Apparaterns säkerhet uppfyller aktuella tekniska bestämmelser och standarder.
 - Direktiv om elektromagnetisk kompatibilitet 89/336/EEG ändrat genom 92/31/EEG och 93/68/EEG.
 - Lågspanningsdirektiv 73/23/EEG ändrat genom 93/68/EEG.
- Kontrollera att nätspänningen motsvarar den spänning som anges på apparaten (endast växelström).
- Med hänsyn till mängden av standarder som gäller, måste apparaten, om den används i ett annat land än det den köptes i, granskas av en godkänd serviceverkstad (se bifogad lista).
- Se till att den elektriska installationen uppfyller aktuella standarder och är tillräcklig för att försörja en apparat med denna effekt.
- Anslut alltid apparaten till ett jordat eluttag.
- Låt inte sladden hänga ner eller röra vid apparaterns varma delar.
- Förvara inte sladden eller stickkontakten i apparaten, mellan gallren.
- Koppla inte ur apparaten genom att dra i sladden.
- Använd endast en förlängningssladd i gott skick, med ett jordat uttag och med en ledning vars tvärsnitt är minst lika med ledningstråden som bifogas med produkten.
- Doppa aldrig ned elledningen, strömuttaget eller apparaten i vatten eller annan vätska, för att undvika elstötar.
- Använd inte och för inte köksredskap av metall (sked, kniv...) in i brödrosten, det kan förorsaka kortslutning.
- Använd en stadig arbetsyta som skyddas mot vattenstänk och placera aldrig apparaten i en nisch i ett integrerat kök.
- Bär inte och flytta inte på apparaten under användningen.

VIKTIGA FÖRSIKTIGHETSÅTGÄRDER

Vid användning av elektriska apparater måste vissa grundläggande regler iakttas, bl. a. följande:

GÖR SÅ HÄR:

- Läs igenom hela bruksanvisningen och följ noga användningsföreskrifterna.
- Apparaten måste placeras i stående läge, aldrig liggande, lutande eller upp och nervänd.
- Kontrollera före varje användning att smuluppsamlaren är på sin plats.
- Ta regelbundet bort smulorna från luckan eller smuluppsamlaren.
- Knappen för manövrering av vagnen skall vara i övre läge när apparaten ansluts eller kopplas ur.
- Koppla ur apparaten, om en funktionsstörning skulle inträffa.
- Koppla ur apparaten när den inte används och före rengöring. Vänta tills den kylts av innan du rengör eller ställer undan den.
- Om brödskeivor fastnar mellan gallren i slutet av rostningen, koppla ur apparaten och vänta tills den kylts av innan du tar ut brödskeivorna.

GÖR INTE SÅ HÄR:

- Lämna inte apparaten inom räckhåll för barn.
- Använd apparaten endast inomhus. Undvik fuktiga platser.
- Låt aldrig apparaten fungera utan tillsyn, i synnerhet vid den första rostningen eller vid ändring av inställningen.
- Använd inte apparaten för något annat ändamål än vad den är avsedd för.
- Rör inte vid metalldelarna eller varma delar på apparaten under användningen, utan använd handtagen och knapparna.
- Montera inte på brödrosten tillbehör som inte rekommenderas av tillverkaren ; det kan vara farligt.
- Rosta inte brödsivor som kan smälta (med glasering) eller rinna i brödrosten, det kan leda till skador eller brandrisk.
- För inte in i apparaten så stora brödsivor att de eventuellt kan blockera brödrostens mekanism.
- Använd inte apparaten om:
 - den har en skadad nätsladd,
 - den har fallit och har synliga skador eller funktionsstörningar. Om detta händer, måste apparaten sändas till närmaste godkända serviceverkstad, för att undvika alla risker. Läs garantivillkoren.
- Placera inte brödrosten på varma ytor eller nära en varm ugn.
- Täck inte över apparaten medan den används och låt den inte komma i kontakt med eller vara i närheten av lättantändliga material som gardiner, väggbonader eller trä (hyllor, möbler...).
- Placera aldrig papper, papp eller plast inuti, ovanpå eller under apparaten.
- Om någon del av apparaten skulle fatta eld, försök inte släcka med vatten. Koppla ur apparaten och kväv lågorna med en fuktig handduk.
- Försök aldrig ta ut brödsivor medan rostningen pågår.
- Använd inte brödrosten som värmekälla eller för torkning.
- Använd inte brödrosten för att koka, grilla, värma eller tina upp djupfrysta maträtter.
- Använd inte apparaten samtidigt för brödrostning och uppvärmning av bakverk.

Denna apparat har konstruerats endast för hemmabruk; användning i yrkesmässigt syfte, som är olämplig eller inte motsvarar bruksanvisningen sker inte på tillverkarens ansvar eller inom ramen för garantirättigheterna.

SPARA DESSA FÖRESKRIFTER

SVENSKA

Beskrivning av apparaten

- A** Digital skärm
- B** Knapp för val av rostningsnivå (9 lägen)
- C** Knapp cancel/stop
- D** Knapp för uppvärmning
- E** Knapp för upptining
- F** Knapp bagel/baguette *
- G** Knapp crumplet/waffle/brioche*
- H** Manöverspak
- I** Spak för rörelse högre uppåt
- J** Smuluppsamlare
- K** Transporthandtag (bakom apparaten)
- L** Sladdutrymme (under apparaten)

Före den första användningen

Packa upp apparaten och ta bort alla dekalerna. Läs bruksanvisningen och följ noga användningsföreskrifterna. Rulla helt ut nätsladden. Torka av apparatens utsida och sladden med en fuktig handduk och sedan med en torr - Fig. **1**

Anslut apparaten till eluttaget. Välj den lägsta nivån med knappen för val av rostningsnivå - Fig. **2**

För ned manöverspaken - Fig. **3**
Ha apparaten att fungera tre eller fyra gånger utan bröd för att få bort en eventuell odör som beror på att apparaten är ny. Vädra rummet.

Iläggning av brödskivor

Placera in brödskivor i facken med manöverspaken i övre läge - Fig. **4**

Brödrostning

Tryck på knappen för val av rostningsnivå och leta fram önskad rostningsgrad på skärmen, beroende på brödets natur, färslekhet och tjocklek - Fig. **5**

- 1-2** : mycket lätt rostat
- 3-4** : lätt rostat
- 5-6** : rostat
- 7-8** : väl rostat
- 9** : mycket rostat

För ned manöverspaken. Denna låses i nedre läge och brödhållarna centrerar automatiskt brödskivorna mellan värmelementen, för en perfekt rostning på båda sidorna - Fig. **6** När rostningscykeln startat, visas en nedräkning av den återstående tiden på den digitala skärmen.

 *Efter flera användningar i följd varierar cykelns tidslängd vid samma rostningsnivå, för resistanserna är varma och apparaten beräknar automatiskt den tid som behövs för att rosta brödskivorna.*

 *Om brödskivor sticker ut ur apparaten, kan de inte rostas.*

 *På denna elektroniska modell kopplas manöverspaken in endast om apparaten är ansluten.*

Om du rostar bröd med russin i, ta bort sådana russin som kan lossna, för de kan annars skada apparaten genom att förorsaka kortslutning.

Om du rostar bara en brödskiva kan du minska önskad rostningsnivå. Ta regelbundet bort smulorna från lådan som samlar upp smulor. Den öppnas och stängs genom tryckning - Fig. **7**

Stoppa rostningen

I slutet av rostningen låses manöverorganet upp automatiskt, brödrosten upphör att fungera och brödskivorna åker upp.

Du kan när som helst avbryta rostningen eller alla andra funktioner genom att trycka på knappen "cancel/stop" - Fig. **8**

Den digitala skärmen övergår automatiskt till beredskapsläge om ett tiotal minuter och tänds vid inkoppling av manöverspaken eller tryckning på en av knapparna på manöverpanelen.

Spak för rörelse högre uppåt

För att lättare få grepp om små brödskivor efter avslutad rostning, kan du föra manöverspaken maximalt uppåt och använda funktionen hi-lift genom att trycka på motsvarande spak - Fig. **9**

Uppтинingsfunktion

Vid rostning av djupfryst trycker du på uppтинingsknappen: motsvarande symbol visas på skärmen - Fig. 10 Välj önskad rostningsnivå enligt brödtypep och för ned manöverspaken När cykeln satts i gång visas en nedräkning av den återstående rostningstiden på den digitala skärmen. I slutet av cykeln stannar brödrosten automatiskt och brödsnivån åker upp uppтинade och rostade på önskat sätt. Låt värmen sprida sig ytterligare 30 sekunder, innan du tar ut brödsnivån ur facken.

Uppvärmningsfunktion

För uppvärmning av bröd som redan rostats trycker du på uppvärmningsknappen: motsvarande symbol visas på skärmen - Fig. 11 För ned manöverspaken (rostningsnivån behöver inte väljas). Apparaten fungerar en kort stund som anpassas till att bara värma upp brödet och tiden räknas ned på den digitala skärmen. I slutet av cykeln stannar brödrosten automatiskt och brödsnivån åker upp.

Funktionen bagel / baguette*

Placera bageln eller baguetten skuren i två delar i facken, med inkråmet riktat mot mitten. Tryck på knappen bagel/baguette, en färgad kontrollampa tänds - Fig. 12 Välj önskad rostningsnivå och för ned manöverspaken. Cykelns tidslängd anpassas till den valda graden av rostning och visas på den digitala skärmen.

När brödet rostats åker det upp och brödrosten stannar automatiskt.

 ***Om bageln är tung, höj manöverspaken maximalt och tryck på spaken för rörelse högre upp, för att kunna ta ut den.***

Funktionen waffle / crumpet / brioche*

Placera våfflor, tekakor eller briochesnivån in i facken. Tryck på knappen waffle/crumpet/brioche, en färgad kontrollampa tänds, och för ned manöverspaken - Fig. 13 Välj sedan önskad rostningsnivå, som visas på skärmen.

*beroende på modell

Rostningstiden för våfflor, tekakor eller briochesnivån anpassas till den valda graden av rostning och visas på den digitala skärmen.

När våfflor, tekakor eller briochesnivån rostats färdigt åker de upp och brödrosten stannar automatiskt.

Funktionen säkerhetspär*

Funktionen aktiveras så här:

Tryck på knappen "cancel/stop" i några sekunder: ordet "SEC" visas på den digitala skärmen - Fig. 14

Brödrostens alla funktioner är då spärrade och gör det omöjligt för barnen att hantera apparaten medan du är borta.

Funktionen kopplas bort så här:

För att ta bort spärren behöver du bara trycka en gång till på knappen "cancel/stop" i några sekunder. Ordet "SEC" försvinner från skärmen.

Underhåll, rengöring och förvaring

Rengör brödrosten regelbundet.

Koppla ur apparaten och låt den kylas av före alla underhållsarbeten.

Ta ur smuluppsamlaren genom att trycka på den och töm ut alla smulor den innehåller - Fig. 7

Gör inga ingrepp inne i apparaten med metallföremål, för att inte skada den allvarligt.

Torka av apparatens utsida och sladden med en fuktig handduk och sedan med en torr - Fig. 1

Använd inte aggressiva rengöringsmedel, flussmedel eller klorlut.

Rulla inte nätsladden runt apparaten, det finns ett utrymme för sladden under apparaten.

Förvaring

Ett handtag på baksidan av apparaten kan användas vid transport - Fig. 15

Vänta tills apparaten kylts av fullständigt innan du ställer undan den, i synnerhet i ett slutet utrymme, för värmen kan skada lättantändliga material.

 ***Emballaget kan återvinnas, men det kan vara praktiskt att spara det för transport eller vid returnering av brödrosten till en godkänd serviceverkstad (se bifogad lista).***

SUOMEKSI

TURVAOHJEET**Kotona tapahtuvien onnettomuuksien ennaltaehkäisy:**

- Tämän laitteen turvallisuus on voimassa olevien normien ja teknisten sääntöjen mukainen.
 - Elektromagneettisten laitteiden yhteensopivuudesta annettu direktiivi 89/336/CEE muutettu 92/31/CEE ja 93/68/CEE.
 - Pienjännitteestä annettu direktiivi 73/23/CEE muutettu 93/68/CEE.
- Tarkista, että verkkovirran jännite vastaa laitteen päällä annettua (koskee vain vaihtovirtaa).
- Ottaen huomioon voimassa olevien normien vaihtelevuuden, jos käytät laitetta toisessa maassa kuin mistä se on ostettu, anna valtuutetun huoltopalvelun tarkistaa se (katso oheinen luettelo).
- Tarkista, että sähköasennus on voimassaolevien normien mukainen ja että sen voimakkuus riittää laitteen tarvitsemaan virransaantiin.
- Kytke laite aina maadoitettuun pistorasiaan.
- Älä anna johdon tarttua tai ottaa kiinni laitteen kuumiin osiin.
- Älä aseta johtoa tai pistorasiaa laitteen sisällä olevien metalliristikkojen väliin.
- Älä kytke laitetta pois virrasta vetämällä johdosta.
- Älä käytä enempää kuin yhtä maadoitettua jatkojohtoa, joka on liitetty verkkoalueen pääjohtoon ja joka on ainakin yhtä pitkä kuin tuotteen mukana toimitettu johto.
- Sähköshokkien välttämiseksi johtoa, pistorasiaa tai laitetta ei saa koskaan upottaa veteen tai muuhun nesteeseen.
- Leivänpaahtimen sisään ei saa työntää metallista käyttöesineitä (kuten lusikkaa, veistä yms.), joka voisi aiheuttaa oikosulun.
- Käytä tasaista työtasoa, johon ei osu vesipärskeitä ja jota ei missään tapauksessa ole sisäänrakennetun keittiön osana.
- Laitetta ei saa kantaa eikä siirtää pois paikaltaan käytön aikana.

TÄRKEITÄ VAROTOIMIA**Sähkölaitteita käytettäessä on otettava huomioon tietyt perussäännöt, etenkin seuraavat:
TEE NÄIN:**

- Lue käyttöohje perusteellisesti ja seuraa tarkkaan siinä annettuja neuvoja ja suosituksia.
- Laite saa olla vain pystyasennossa, ei koskaan sivuttain, kallellaan tai ylösalaisin.
- Joka kerta, kun käytät laitetta, tarkista, että murulaatikko on oikein sijoitettu paikkaansa.
- Tyhjennä säännöllisesti murut luukusta tai murulaatikosta.
- Laatikon kiskon ohjauspainikkeen on oltava yläasennossa silloin, kun kytket laitteen päälle tai pois päältä.
- Kytke laite pois päältä, jos siihen on tullut toimintavirhe.
- Kytke laite pois päältä, kun et käytä sitä ja ennen kuin alat puhdistaa sitä.
- Jos sattuu, että paahtamisen loputtua leipäviipaleet jäävät loukkuun metalliristikkojen väliin, kytke laite pois päältä ja odota, kunnes se jäähtyy, ennen kuin poistat siitä leivät.

ÄLÄ TEE NÄIN:

- Älä jätä laitetta lasten ulottuville.
- Käytä laitetta vain kotona. Vältä kosteita paikkoja.
- Älä anna laitteen koskaan toimia ilman valvontaa, erityisesti kun paahdat sillä ensimmäistä kertaa tai kun olet muuttanut säätöä.
- Älä käytä laitetta muuhun kuin sille varattuun käyttöön.
- Älä koske laitteen metallisiin tai kuumentuviin osiin sen ollessa käytössä, käytä kahvoja ja painikkeita.
- Älä liitä leivänpaahtimeen lisälaitteita, joita valmistaja ei suosittele, sillä ne voivat olla vaarallisia.
- Älä paahda leipiä, jotka voivat sulaa (joiden päällä on kuorrutusta) tai jotka voivat valua paahtimeen, ne voivat nimittäin aiheuttaa vahinkoa tai palovaaran.
- Älä työnnä laitteeseen liian suuria leipäviipaleita, jotka voivat sulkea paahtomekanismin.
- Älä käytä laitetta, jos:
 - sen johto on viallinen,
 - laite on pudonnut ja siinä esiintyy näkyviä vikoja tai toimintavirheitä.Kaikissa näissä tapauksissa laite on lähetettävä huoltoon vaaran välttämiseksi. Katso laitteen takuupapereita.
- Leivänpaahtinta ei saa asettaa kuumien pintojen päälle eikä kuuman uunin välittömään läheisyyteen.
- Käynnissä olevaa laitetta ei saa peittää eikä saattaa kosketukseen tulenarkojen materiaalien kanssa, kuten verhojen, tapettien tai puupintojen (hyllyjen, huonekalujen jne.) kanssa.
- Laitteen päälle eikä alle ei saa koskaan asettaa paperia, pahvia tai muovia.
- Jos jotkut osat sattumalta syttyvät palamaan, niitä ei saa missään tapauksessa yrittää sammuttaa vedellä. Laite on kytkettävä irti ja liekit tukahdutettava kostealla vaatteella.
- Älä koskaan yritä ottaa leipää pois, kun paahtamisjakso on käynnissä.
- Älä käytä leivänpaahtinta lämmönlähteenä tai kuivatukseen.
- Älä käytä leivänpaahtinta pakasteruokien kypsennykseen, grillaukseen, lämmitykseen tai sulatukseen.
- Älä käytä laitetta samanaikaisesti leivän paahtamiseen ja viinerleipien lämmitykseen.

Tämä laite on suunniteltu yksinomaan kotikäyttöön, joten ammattikäyttö tai mikä tahansa muu asiaankuulumaton tai käyttöohjeiden vastainen käyttö ei kuulu valmistajan vastuu- eikä takuualueeseen.

SÄILYTÄ HUOLELLISESTI NÄMÄ OHJEET

SUOMEKSI

Laitteen ominaisuudet

- A** Digitaalinäyttö
- B** Paahtotason valinta (9 kohtaa)
- C** Cancel-stop -painike
- D** Lämmityspainike
- E** Pakasteen sulatuspainike
- F** Pieni pyörä leipä/patonki -painike*

- G** Teeleipä/vohveli/briossi -painike*
- H** Ohjausvipu
- I** Ylösnostovipu
- J** Murulaatikko
- K** Kantokahva (laitteen takana)
- L** Johdon kelaus (laitteen alla)

Ennen ensimmäistä käyttöä

Ota laite pois pakkauksesta ja poista kaikki tarrat.

Lue käyttöohje ja seuraa tarkkaan annettuja neuvoja ja suosituksia.

Kääri virtajohto auki koko mitaltaan.

Pyyhi laitteen ulkopinta ja johto kostealla liinalla. Kuivaa - kuva. **1**

Kytke johto pistorasiaan.

Valitse pienin paahtotaso käyttämällä paahtotasojen valintapainiketta - kuva. **2**

Laske alas ohjausvipu - kuva. **3**

Anna laitteen toimia tyhjänä kolme neljä kertaa, jotta "uuden haju" lähtisi siitä pois. Tuuleta huone.

Leipäviipaleiden sijoitus

Kun ohjausvipu on asetettu yläasentoon, sijoita leipäviipaleet kuhunkin aukkoon - kuva. **4**

Leivän paahtaminen

Paina paahtotason valintapainiketta ja ota näkyviin haluamasi paahtoaste leivän laadun, tuoreuden ja paksuuden mukaan - kuva. **5**

1-2 : hyvin lievästi paahdettu

3-4 : lievästi paahdettu

5-6 : paahdettu

7-8 : vahvasti paahdettu

9 : hyvin vahvasti paahdettu

Laske ohjausvipua. Se lukkiutuu alasennessa, ja sitä paikallaan pitävät metalliristikot keskittävät automaattisesti leipäviipaleet kuumenevien osien väliin, mikä antaa tulokseksi parhaan paahton leivän molemmilta puolilta - kuva. **6** Kun paahtojakso on alkanut, jäljellä oleva aika tulee näkyviin digitaalinäyttöön.

🔊 *Kun olet käyttänyt samaa paahtotasoa jo useita kertoja peräkkäin,*

jakson pituus vaihtelee sen jälkeen, sillä laite, jonka vastukset ovat jo kuumat, laskee automaattisesti leipäviipaleiden paahtamiseen tarvittavan ajan.

🔊 *Metalliristikoiden korkeuden ylittävää leipää ei voi paahtaa.*

🔊 *Elektronisessa mallissa ohjausvipu toimii vain silloin, kun laite on kytketty.*

Jos paahtat rusinoita sisältävää leipää, niin ota pois ne rusinat, jotka voivat pudota, koska ne voivat vahingoittaa laitetta aiheuttamalla oikosulun.

Tyhjennä säännöllisesti murulaatikko. Se avautuu ja sulkeutuu, kun painat yläpuolelta - kuva. **7**

Paahtamisen päättyminen

Paahtamisen loputtua toiminnon ohjaus vapautuu automaattisesti lukituksesta, leivänpaahtin lakkaa toimimasta ja leipä nousee paahtimesta.

Voit keskeyttää milloin tahansa paahton ja muut toiminnot painamalla nappia "cancel/stop" - kuva. **8**

Digitaalinäyttö siirtyy automaattisesti odotustilaan noin kymmenen minuutin päästä ja syttyy uudelleen, jos ohjausvipu lähtee liikkeelle tai jos kojelaudan jotakin nappia painetaan.

Ylösnostovipu

Voit tarttua helpommin pieniin leipäviipaleisiin nostamalla ohjausvipua, kun paahtojakson päätyttyä käytät leivän ylösnostotoimintoa (hi-lift) ja painat tarkoitukseen varattua vipua - kuva. **9**

Sulatuskäyttö

Kun paahtat pakasteleipää, paina sulatuspainiketta, jolloin vastaava symboli tulee näytölle. Valitse haluamasi

paahdotaso leipätyypin mukaan ja paina ohjausvipu alas - kuva. **10** Jakson alettua paahtoajanlasku näkyy digitaalinäytöllä. Jakson lopussa leivänpaahdin pysähtyy automaattisesti, ja leipäviipaleet nousevat ylös sulatettuina ja mielesi mukaan paahdettuina. Ennen kuin poistat leivät aukoista, anna lämmön levitä vielä noin 30 sekuntia.

Lämmityskäyttö

Voit lämmittää jo paahdettua leipää käyttämällä lämmityspainiketta, jolloin sitä vastaava symboli tulee näyttöön. Laske ohjausvipua (et tarvitse paahtotason valintaa) - kuva. **11** Laite toimii vain sen ajan, joka on on tarpeen leivän lämmitykseen, ja laskettu aika ilmestyy digitaalinäyttöön. Jakson lopussa laite pysähtyy automaattisesti, ja leipäviipaleet nousevat ylös.

Pieni pyöreä leipä/patonki*

Aseta pieni pyöreä leipä tai patonki halkaistuna ja sopivan pituiseksi leikattuna leivänpaahdinten aukkoihin siten, että leivän sisäpuoli on suunnattu keskelle. Paina nappia "pieni pyöreä leipä/patonki", ja niin värillinen merkkivalo syttyy - kuva. **12** Valitse haluamasi paahtoaste ja laske ohjausvipu alas. Jakson pituus on sovitettu valitun ruskeusasteen mukaan, ja se tulee digitaalinäytölle. Kun pieni pyöreä leipä on paahtunut, se nousee ylös, ja leivänpaahdin sammuu automaattisesti.

⚠ Jos pieni pyöreä leipä on raskas, nosta ohjausvipu korkeimpaan kohtaansa ja paina ylösnostovipua, ja niin voit vetää leivän pois.

Vohveli-, teeleipä- tai briossi-käyttö*

Aseta vohvelit, teeleivät tai briossiviipaleet leivänpaahdinten aukkoihin. Paina nappia "vohveli/teeleipä/briossi", ja niin värillinen merkkivalo syttyy, laske ohjausvipu alas - kuva. **13** Valitse sitten haluamasi paahtotaso, joka tulee näyttöön. Vohvelien, teeleipien tai briossiviipaleiden paahto aika on sovitettu valitun ruskeusasteen mukaan, ja se tulee digitaalinäyttöön.

Kun vohvelit, teeleivät tai briossiviipaleet ovat paahdetut, ne nousevat ylös, ja leivänpaahdin sammuu automaattisesti.

Turvatoiminto lapsille*

Toiminnon käynnistäminen:

Paina nappia "cancel/stop" muutaman sekunnin ajan, jolloin digitaalinen näyttöön ilmaantuu maininta "SEC" - kuva. **14** Kaikki leivänpaahdinten toiminnot lukkiutuvat tällöin eivätkä lapset voi päästä käsittelemään laitetta millään tavalla, vaikka itse olisit poissa.

Toiminnon vapautus:

Turvatoiminnon vapauttamiseksi riittää, että painat uudelleen nappia "cancel/stop" muutaman sekunnin ajan. Sana "SEC" katoaa tällöin näytöltä.

Hoito, puhdistus ja varastointi

Puhdista säännöllisesti leivänpaahdintesi. Ennen kuin alat hoitaa laitetta, kytke se irti ja anna sen jäähtyä. Poista murulaatikko painamalla yläpuolelta ja tyhjennä siinä olevat murut - kuva. **7** Älä koskaan käsittele laitteen sisäpuolta metalliesineellä, sillä se voisi aiheuttaa vakavia vahinkoja. Pyyhi laitteen ulkopinta ja johto kostealla liinalla. Kuivaa - kuva. **1** Älä käytä käytä liian voimakkaita tai raapivia hoitotuotteita, metallinpuhdistimia tai kloorivettä. Älä kierrä johtoa laitteen ympärille, vaan käytä laitteen pohjassa olevia pidikkeitä johdon kelaukseen.

Varastointi:

Laitteen takaosassa on kahva, jonka avulla sitä voi kuljettaa helposti - kuva. **15** Ennen kun varastoit laitteen, odota, kunnes se on täysin jäähtynyt, varsinkin jos varastointipaikkana on suljettu tila, sillä tulenarka materiaali voisi vahingoittaa lämmön vaikutuksesta.

⚠ Pakkauksen voi kierrättää, mutta sitä voi käyttää myös laitetta kuljettaessa tai viettäessä valtuutettuun jälkimyyntipalveluun (katso ohjeesta luettelosta).

*mallista riippuen

POLSKI

ZASADY BEZPIECZEŃSTWA

Zapobieganie wypadkom w domu:

- Urządzenie zostało wykonane zgodnie z regułami technicznymi i obowiązującymi normami bezpieczeństwa:
 - Dyrektywa EWG dotycząca zgodności elektromagnetycznej 89/336/CEE, ze zmianami w 92/31/CEE i 93/68/CEE.
 - Dyrektywa EWG dotycząca niskiego napięcia 73/23/CEE, ze zmianami w 93/68/CEE.
- Należy upewnić się, czy napięcie w sieci odpowiada napięciu wskazanemu na urządzeniu (wyłącznie prąd przemienny).
- W związku z dużą różnorodnością obowiązujących norm, jeżeli urządzenie jest używane w kraju innym, niż kraj zakupu, powinno zostać zweryfikowane przez autoryzowany serwis techniczny (patrz: załączona lista).
- Należy się upewnić, czy instalacja elektryczna jest zgodna z obowiązującymi normami i wystarczająca do zasilania urządzenia o danej mocy.
- Urządzenie należy włączać tylko do gniazdka z uziemieniem.
- Kabel zasilający nie powinien niebezpiecznie zwisać ani dotykać gorących części urządzenia.
- Nie wolno wkładać kabla zasilającego ani wtyczki do środka urządzenia, pomiędzy kratki koszyczka na tosty.
- Nie należy ciągnąć za kabel zasilający w celu wyłączenia urządzenia.
- Należy używać wyłącznie przedłużaczy w dobrym stanie, z uziemieniem i o parametrach nie gorszych niż kabel zasilający dostarczony z urządzeniem.
- Aby uniknąć porażenia prądem, nigdy nie należy wkładać przewodu elektrycznego, wtyczki ani samego urządzenia do wody ani żadnego innego płynu.
- Nie wolno używać do obsługi ani wkładać do tostera narzędzi metalowych, które mogłyby spowodować zwarcie (łyżka, nóż...).
- Urządzenie należy umieścić na stabilnym blacie i chronić przed zamoczeniem. Nie obudowywać meblami kuchennymi.
- Nie przenosić ani nie przesuwac urządzenia podczas jego pracy.

WAŻNE WSKAZÓWKI

Podczas korzystania z urządzeń elektrycznych należy przestrzegać kilku podstawowych zasad, a szczególnie

NALEŻY:

- Dokładnie przeczytać instrukcję obsługi i przestrzegać wszystkich zaleceń dotyczących użytkowania sprzętu.
- Umieścić urządzenie w pozycji stojącej, nigdy leżącej, pochylonej czy odwróconej.
- Przed każdym użyciem sprawdzić, czy szufladka na okruszki jest na swoim miejscu.
- Regularnie usuwać okruszki z tacki lub szufladki na okruszki.
- Podczas włączania i wyłączania urządzenia dźwigienkę do opuszczania i unoszenia tostów ustawić w pozycji uniesionej.
- Wyłączyć urządzenie z sieci, jeżeli wystąpiła jakakolwiek nieprawidłowość w jego działaniu.

- Wyłączyć urządzenie z sieci, gdy nie jest używane i przed przystąpieniem do jego czyszczenia. Gdy chcemy wyczyścić lub schować toster, trzeba poczekać, aż wystygnie.
- Jeżeli po zakończeniu opiekania tosty zaklinują się w koszyczku, przed ich wyciągnięciem należy wyłączyć urządzenie i poczekać, aż wystygnie.

NIGDY:

- Nie zostawiać urządzenia w zasięgu dzieci.
- Nie używać urządzenia na zewnątrz i unikać wilgotnych miejsc.
- Nie zostawiać włączonego urządzenia bez nadzoru, zwłaszcza w przypadku każdej pierwszej serii tostów lub po zmianie ustawień tostera.
- Nie używać urządzenia do innych celów, niż określone przez producenta.
- Nie dotykać metalowych lub rozgrzanych części urządzenia podczas jego pracy – należy korzystać z uchwytów i przycisków.
- Nie montować akcesoriów nie zalecanych przez producenta, ze względu na potencjalne zagrożenie.
- Nie opiekać pieczywa, które może się stopić (z polewą) lub spłynąć do tostera, gdyż może to spowodować uszkodzenie sprzętu lub wywołać pożar.
- Nie wkładać do tostera zbyt dużych kromek chleba, gdyż mogą one zablokować mechanizm.
- Nie używać urządzenia, w przypadku, gdy:
 - doszło do uszkodzenia kabla zasilającego,
 - toster upadł i ma widoczne uszkodzenia lub działa nieprawidłowo.
 W każdym z tych przypadków należy oddać urządzenie do najbliższego autoryzowanego serwisu, w celu uniknięcia zagrożeń stwarzanych przez uszkodzony sprzęt. Sprawdzić gwarancję urządzenia.
- Nie stawiać tostera na rozgrzanych powierzchniach ani zbyt blisko gorących urządzeń (kuchenka, piecyk..).
- Nie przykrywać urządzenia podczas jego pracy i nie stawiać go blisko materiałów łatwopalnych, jak zasłony, obicia lub drewno (półki, meble...).
- Nie kłaść papieru, tektury lub plastiku na, pod lub w środku urządzenia.
- W przypadku, gdy zapali się którakolwiek z części tostera, nie wolno gasić jej wodą. Wyłączyć urządzenie i zdusić ogień wilgotną tkaniną.
- Nie wyjmować pieczywa w trakcie opiekania.
- Nie używać tostera do ogrzewania lub suszenia.
- Nie używać tostera do gotowania, pieczenia, odgrzewania lub rozmrażania zamrożonych potraw.
- Nie używać urządzenia do jednoczesnego opiekania chleba i odgrzewania słodkiego pieczywa.

To urządzenie zostało stworzone z myślą o użytku domowym. Wykorzystanie go do potrzeb profesjonalnych, a także zastosowanie niewłaściwe lub niezgodne z instrukcją obsługi nie podlega odpowiedzialności ani gwarancji ze strony producenta.

PROSZĘ ZACHOWAĆ TĘ INSTRUKCJĘ

POLSKI

Charakterystyka urządzenia

- A** Cyfrowy wyświetlacz
- B** Przycisk wyboru stopnia opiekania (9 pozycji)
- C** Przycisk "cancel-stop"
- D** Przycisk odgrzewania
- E** Przycisk rozmrażania
- F** Przycisk do bułek i bagietek*
- G** Przycisk do gofrów, ciastek i drożdżówek*
- H** Dźwignienka do opuszczania i podnoszenia tostów
- I** Mechanizm podnoszenia tostów do najwyższej pozycji
- J** Szufladka na okruchy
- K** Uchwyt do przenoszenia (z tyłu urządzenia)
- L** Schowek na kabel zasilający (pod urządzeniem)

Przed pierwszym użyciem należy

Rozpakować urządzenie i zdjąć wszystkie naklejki.

Przeczytać instrukcję obsługi i zastosować się do wszystkich wskazówek dotyczących uruchomienia urządzenia.

Rozwinąć cały kabel zasilający.

Przetrzeć wilgotną szmatką obudowę urządzenia oraz kabel zasilający.

Wytrzeć do sucha - Rys. **1**

Włączyć wtyczkę do kontaktu.

Wybrać najniższy stopień opiekania za pomocą przycisku wyboru poziomów opiekania - Rys. **2**

Opuścić dźwignienkę - Rys. **3**

Uruchoić urządzenie trzy lub cztery razy pod rząd, aby usunąć charakterystyczny zapach nowości.

Wywietrzyć pomieszczenie.

Wkładanie kromek

Dźwignienka powinna być w najwyższej pozycji. Włożyć kromki do wszystkich otworów - Rys. **4**

Opiekanie chleba

Nacisnąć przycisk wyboru stopnia opiekania. Na wyświetlaczu pojawi się żądany stopień opiekania w zależności od rodzaju, świeżości i grubości pieczywa - Rys. **5**

1-2: bardzo lekko opieczzone

3-4: lekko opieczzone

5-6: opieczzone

7-8: dobrze opieczzone

9: bardzo opieczzone

Opuścić dźwignienkę. Zostanie ona zablokowana w pozycji dolnej, a kromki

zostaną automatycznie umieszczone dokładnie pośrodku między elementami grzejnymi, w celu równomiernego opieczienia ich z obu stron - Rys. **6**

Po rozpoczęciu opiekania na wyświetlaczu odliczany będzie czas pozostały do zakończenia cyklu.

 **Po kilkukrotnym użyciu czas danego cyklu może się zmienić, gdyż urządzenie jest już rozgrzane i automatycznie dobiera czas potrzebny do opieczienia kromek.**

 **Jeżeli chleb wystaje poza ruszt, nie zostanie opieczony.**

 **W modelu elektronicznym toster dźwignienka działa dopiero po włączeniu urządzenia.**

W przypadku opiekania bułeczek z rodzynkami należy usunąć te rodzyнки, które mogłyby odpaść, gdyż toster mógłby ulec uszkodzeniu wskutek zwarcia.

Do opieczienia jednej kromki można ustawić niższy stopień opiekania.

Należy regularnie opróżniać szufladkę na okruchy. Otwiera się ją i zamyka poprzez zwykłe naciśnięcie - Rys. **7**

Zatrzymanie opiekania

Po zakończeniu opiekania dźwignienka jest automatycznie odblokowywana, toster kończy pracę, a kromki chleba unoszone są w górę.

W każdym momencie można przerwać opiekanie lub dowolną inną funkcję za pomocą przycisku "cancel/stop" - Rys. **8**
Cyfrowy wyświetlacz przechodzi

automatycznie w stan czuwania po około dziesięciu minutach i włącza się dopiero w przypadku naciśnięcia na dźwigenkę lub na jeden z przycisków panelu sterowania.

Mechanizm unoszenia tostów do najwyższej pozycji

Aby móc łatwiej wyjąć małe kromki, po zakończeniu cyklu opiekania należy unieść dźwigenkę do najwyższej pozycji i użyć funkcji wysokiego unoszenia tostów (hi-lift) naciskając na dźwigenkę służącą do tego celu - Rys. **9**

Funkcja rozmrażania

W celu opiekania zamrożonego pieczywa należy nacisnąć przycisk rozmrażania. Na wyświetlaczu pojawi się odpowiedni symbol - Rys. **10** Wybrać żądany poziom opiekania w zależności od rodzaju pieczywa i opuścić dźwigenkę. Po rozpoczęciu cyklu na cyfrowym wyświetlaczu rozpocznie się odliczanie czasu pozostałego do końca opiekania. Po zakończeniu cyklu toster wyłączy się automatycznie i uniesie do góry kromki rozmrożone i opieczone zgodnie z życzeniem użytkownika. Przed wyjęciem chleba z otworów należy poczekać około 30 sekund.

Funkcja odgrzewania

Aby odgrzać już opieczony chleb, trzeba nacisnąć przycisk odgrzewania. Na wyświetlaczu pojawi się odpowiedni symbol. Opuścić dźwigenkę (nie trzeba wybierać stopnia opiekania) - Rys. **11** Toster zostanie uruchomiony na krótką chwilę, wystarczającą do odgrzania pieczywa, a czas pozostały do końca odgrzewania będzie odliczany na cyfrowym wyświetlaczu. Po zakończeniu cyklu urządzenie zatrzyma się automatycznie, a kromki zostaną uniesione do góry.

Funkcja podgrzewania bułek i bagietek*

Umieścić przekrojoną na pół bułkę lub bagietkę w tosterze, środkiem w kierunku jego wnętrza. Po naciśnięciu przycisku do bułek i bagietek zaświeci się kolorowa kontrolka. - Rys. **12** Należy wybrać żądany poziom opiekania i opuścić dźwigenkę.

Czas trwania cyklu zostanie przystosowany do wybranego poziomu opiekania i pojawi się na cyfrowym wyświetlaczu.

Po zakończeniu opiekania bułka zostanie uniesiona do góry, a toster wyłączy się automatycznie.

 **Jeżeli bułka jest ciężka, aby ją wyciągnąć należy unieść dźwigenkę jak najwyżej i użyć mechanizmu unoszącego tosty do najwyższej pozycji.**

Funkcja podgrzewania gofrów, ciastek i drożdżówek*

Umieścić gofry, ciastka lub drożdżówki w tosterze.

Po naciśnięciu przycisku do gofrów, ciastek i drożdżówek zaświeci się kolorowa kontrolka. Należy wówczas opuścić dźwigenkę - Rys. **13**

Wybrać żądany stopień opiekania, który będzie widoczny na wyświetlaczu.

Czas opiekania gofrów, ciastek czy drożdżówek zostanie przystosowany do wybranego poziomu i pojawi się na cyfrowym wyświetlaczu.

Po zakończeniu opiekania gofry, ciastka lub drożdżówki zostaną uniesione do góry, a toster wyłączy się automatycznie.

Funkcja zabezpieczenia przed dziećmi*

Włączenie funkcji:

Wcisnąć na kilka sekund przycisk "cancel/stop". Na cyfrowym wyświetlaczu pojawi się napis "SEC" - Rys. **14**

Wszystkie funkcje urządzenia zostaną zablokowane i użycie tostera przez dzieci pod nieobecność rodziców będzie niemożliwe.

Wyłączenie funkcji:

Aby odblokować urządzenie, należy ponownie wcisnąć na kilka sekund przycisk "cancel/stop".

Napis "SEC" zniknie z wyświetlacza.

Utrzymanie, czyszczenie i przechowywanie

Toster należy regularnie czyścić.

Przed każdym czyszczeniem należy wyłączyć urządzenie z kontaktu i poczekać, aż ostygnie.

Nacisnąć szufladkę na okruchy, wyjąć ją i opróżnić - Rys. **7**

*zależnie od modelu

Nigdy nie używać metalowych przedmiotów do czyszczenia wnętrza tostera, gdyż grozi to jego poważnym uszkodzeniem.

Przetrzeć wilgotną szmatką obudowę i kabel zasilający. Wytrzeć do sucha
- Rys. 14

Nie używać zbyt silnych produktów czyszczących, środków ściernych, żrących ani zawierających podchloryn sodowy.

Nie okręcać urządzenia kablem zasilającym – pod tosterem znajduje się specjalny schowek na kabel.

Przechowywanie

Z tyłu tostera znajduje się uchwyt umożliwiający łatwe przenoszenie sprzętu
- Rys. 15

Przed schowaniem urządzenia należy poczekać, aż całkowicie wystygnie, zwłaszcza w przypadku przechowywania w przestrzeni zamkniętej, gdyż ciepło mogłoby uszkodzić każdy łatwopalny materiał.

 **Opakowanie tostera nadaje się do utylizacji, lecz radzimy je zachować, gdyż może się przydać do transportu lub zwrotu sprzętu do autoryzowanego serwisu (patrz: załączona lista).**

BIZTONSÁGI ELŐÍRÁSOK

Háztartási balesetek megelőzése :

- Biztonsági szempontból ez a készülék megfelel az érvényes műszaki szabványoknak és szabványoknak.
 - EU 89/336/EEC Direktíva az elektromágneses összeférhetőségről és annak 92/31/EEC és 93/68/EEC módosításai
 - EU 73/23/EEC Kisfeszültségű villamosságú termékekre vonatkozó direktíva és annak 93/68/EEC módosítása
- Ellenőrizze, hogy a hálózati feszültség megegyezik-e a készüléken feltüntetett feszültséggel (kizárólag váltóáram).
- Mivel az egyes országokban különböző szabványok vannak érvényben, ha a készüléket más országban használják, mint ahol vásárolták, meg kell vizsgálatni egy engedéllyel rendelkező szervizrel (ld. a mellékelt listát).
- Győződjön meg róla, hogy az elektromos hálózat megfelel-e az érvényben lévő szabványoknak, és teljesítménye elegendő-e az adott teljesítményű készülék működtetéséhez.
- A készüléket mindig csak földelt dugaljra csatlakoztassa.
- Ügyeljen arra, hogy a kábel ne lógjon le és ne érjen hozzá a készülék felmelegedett részeihez.
- Ne tárolja a kábelt vagy a csatlakozódugót a készülék belsejében a rácsok között.
- Ne húzza ki a csatlakozódugót a hálózatról a kábelnél fogva.
- Csak jó állapotban lévő, földelt hosszabbítót használjon, amelynek a kábele legalább olyan minőségű, mint a készülék saját kábele.
- Az áramütések elkerülése végett ügyeljen arra, hogy soha ne mártsa vízbe vagy más folyadékba a kábelt, a csatlakozó dugót vagy a készüléket.
- Ne használjon fémeszközt illetve ne nyúljon fémről készült eszközzel a kenyérpíró belsejébe (kanál, kés...), mert az rövidzárlatot okozhat.
- A készüléket stabilan rögzített munkalapon kell elhelyezni, vízsugártól távol, ügyelve arra, hogy ne tegye beépített fülhaszkekrény fülkéjébe.
- Használat közben ne vegye kézbe és ne mozgassa a készüléket.

FONTOS FIGYELMEZTETÉSEK

Elektromos készülékek üzemeltetésekor be kell tartani néhány alapvető szabályt. Pl. :

MIT TEGYEN :

- Olvassa el végig a használati utasítást és tartsa be gondosan a használatra vonatkozó utasításokat.
- A készüléket mindig a talpára állítva kell használni, soha nem fekvő vagy dőlt helyzetben illetve fejjel lefelé.
- Minden használat előtt ellenőrizze, hogy a morzsatálcá a helyén van-e.
- Rendszeresen távolítsa el a morzsát a pírító aljzatából és a morzsatálcából.
- Az emelő szerkezet kapcsológombjának felemelt állapotban kell lenni a készülék be- és kikapcsolásakor.
- Rendellenes működés esetén kapcsolja ki a készüléket.
- Ha a készüléket nem használja illetve ki akarja tisztítani, kapcsolja ki.
- Ha a használat végén a kenyérszeletek a rácsok között

maradnának, kapcsolja ki a készüléket, várja meg, amíg lehűl és utána vegye ki a kenyeret.

MIT NE TEGYEN :

- Ne hagyja a készüléket gyerekek közelében.
- Csak épületben használja a készüléket. Kerülje a nedvességet.
- Működés közben ne hagyja felügyelet nélkül a készüléket, különösen az első szeletek pirításakor illetve ha változtatott a beállításon.
- Ne használja rendeltetésétől eltérő módon a készüléket.
- Használat közben ne nyúljon hozzá a készülék fém vagy felmelegedett részeihez, használja a fogókat és a gombokat.
- Ne használjon a kenyérpírtóhoz a gyártó által nem javasolt kiegészítő alkatrészeket, mert az veszélyes lehet.
- Ne pirítson olyan kenyeret, amely levet ereszthet (fagyasztás után) vagy belefolyhat a pírtóba, mert ez kárt tehet a készülékben vagy tűzveszélyes lehet.
- Ne tegyen a készülékbe túl vastag kenyérszeleteket, amelyek elronthatják a kenyérpírtó mechanikáját.
- Ne használja a készüléket :
 - ha megrongálódott a kábel,
 - ha a készülék leesett, és szemmel láthatóan megsérült vagy rendellenesen működik. Ezekben az esetekben a készüléket el kell juttatni a legközelebbi márkaszervizbe a veszély elkerülése végett. Olvassa el a jótállási jegyet.
- Ne állítsa a kenyérpírtót meleg felszínre, se meleg sütő közelébe.
- Ne takarja le semmivel sem a kenyérpírtót működés közben, és ügyeljen arra, hogy az ne érintkezzen gyúlékony anyagokkal illetve ne legyenek a közelében ilyen anyagok, pl. függönyök, kárpit vagy fa (polcok, bútorok...).
- Soha ne tegyen papírt, kartont vagy műanyaglapot a készülék belsejébe, tetejére vagy alá.
- Ha a termék meggyulladna, soha ne próbálja vízzel oltani. Áramtalanítsa a készüléket és fojtsa el a lángokat egy nedves ruhával.
- Soha ne próbálja meg kivenni a kenyeret, ha a pírtási ciklust már beindította.
- Ne használja a kenyérpírtót hőforrásként vagy szárításra.
- Ne használja a kenyérpírtót sütésre, grillezésre, melegítésre vagy mélyhűtött ételek kiolvasztására.
- Ne használja a készüléket egyidejűleg kenyérpírtásra és péksütemények melegítésére.

Ez a készülék kifejezetten háztartási célra készült, a használati utasítástól eltérő professzionális célú használat esetén a gyártó nem vállal érte felelősséget és garanciát.

EZEKET AZ ELŐÍRÁSOKAT GONDOSAN ŐRIZZE MEG

MAGYAR

Készülék műszaki tulajdonságai

- A** Digitális képernyő
- B** Píritási fokozatválasztó gomb (9 beállítás)
- C** Megszakító gomb
- D** Újramelegítő gomb
- E** Kiolvasztó gomb
- F** Zsemle/baguette gomb*
- G** Lepény/gofri/briós gomb*
- H** Kapcsolókar
- I** Extra-magas kiemelőkar
- J** Morzsatálca
- K** Fogókar (a készülék hátulján)
- L** Kábeltartó (a készülék alatt)

Az első használat előtt

Csomagolja ki a készüléket és vegye le róla az öntapadó szalagokat.

Olvassa el a használati utasítást és kövesse figyelmesen a használatra vonatkozó instrukciókat.

Tekerje le teljesen a csatlakozó kábelt. Törölje át a készülék külsejét és a kábelt egy nedves ruhával - **1** ábra Szárítsa meg.

Csatlakoztassa a készüléket a hálózatra.

Állítsa be a minimális píritási fokozatot a píritási fokozatválasztó gombbal - **2** ábra

Engedje le a kapcsolókart - **3** ábra

Működtesse a készüléket üresen három vagy négyszer, hogy megszüntesse az új készülékekre jellemző kellemetlen szagot. Szellőztesse ki a helyiséget.

Kenyérszeletek behelyezése

A kapcsolókart felemelt helyzetbe állítva helyezze el a nyílásokba a kenyérszeleteket **4** ábra

Kenyérpíritás

A kenyér jellegének, frissességének és vastagságának megfelelően nyomja meg a kívánt píritási fokozatválasztó gombot, amelynek következtében a képernyőn megjelenik a kívánt píritási fokozat - **5** ábra

1-2 : nagyon enyhén píritott

3-4 : enyhén píritott

5-6 : píritott

7-8 : erősen píritott

9 : nagyon erősen píritott

Engedje le a kapcsolókart. A kar alsó pozícióban záródik, majd a tartórácsok automatikusan középre állítják a

kenyérszeleteket a fűtőelemek közé, hogy a píritás tökéletes legyen- **6** ábra A píritási ciklus beindítása után a digitális képernyő kijelzi a hátralevő időt.

Ugyanazon a píritási fokozaton többszöri folyamatos használat esetén a píritási ciklus hossza változik, mivel a készülék, amelynek az ellenállásai már felmelegedtek, automatikusan számolja ki a kenyérszeletek píritásához szükséges időt.

Ha a kenyérszelet széle kilóg a rácsból, akkor nem tud megpirulni.

Ezen az elektronikus modellen a kapcsolókar csak akkor kapcsol be, ha a készülék csatlakoztatva van a hálózatra.

Ha mazsolás kenyeret akar megpirítani, akkor távolítsa el belőle a mazsolát, mert azok sülés közben kieshetnek a kenyérből, és rövidzárlatot okozva kárt tehetnek a készülékben.

Ha csak egy szelet kenyeret kíván megpirítani, akkor alacsonyabbra kell beállítani a kívánt píritási fokozatot.

A morzsatálcából rendszeresen távolítsa el a morzsát. A tálca nyitása és zárása úgy történik, hogy felülről meg kell nyomni - **7** ábra

A píritás kikapcsolása

A píritás végeztével, a működésvezérlés automatikusan kikapcsol, a kenyérpíritó működése leáll és a készülék automatikusan kiemeli a kenyérszeleteket. A píritás vagy bármely más művelet a "megszakító gomb" megnyomásával bármikor megszakítható - **8** ábra A digitális képernyő mintegy tíz perc

*modelltől függően

eltételel automatikusan készenléti állapotba kapcsol át és csak akkor kapcsol vissza, ha a kapcsolókar be van kapcsolva vagy ha az irányítópult valamelyik gombját megnyomjuk.

Extra-magas kiemelőkár

Annak érdekében, hogy a kisméretű kenyérszeleteket könnyebb legyen megfogni, a pirítási ciklus végeztével emelje fel a kapcsolókart maximális állásba, és használja a magas emelő (hi-lift) funkciót, megnyomva az erre a célra tervezett emelőkart - **9** ábra

Kiolvasztó funkció

Fagyasztott kenyér pirításakor nyomja meg a kiolvasztó gombot : ekkor megjelenik a képernyőn a megfelelő szimbólum - **10** ábra A kenyér típusától függően válassza ki a kívánt pirítási fokozatot, és engedje le a kapcsolókart. A pirítási ciklus beindítása után a digitális képernyőn kijelzi a készülék a hátralevő időt.

A ciklus végén a kenyérpírító automatikusan leáll és a kiolvasztott, kívánság szerint megpirított kenyérszeletek felemelkednek. Mielőtt kivenné a kenyeret a készülékből, legalább 30 másodpercig hagyja hűlni.

Újramelegítő funkció

A már megpirított kenyérszelet felmelegítéséhez nyomja meg az újramelegítő gombot : ekkor megjelenik a képernyőn a megfelelő szimbólum - **11** ábra Engedje le a kapcsolókart (nem célszerű pirítási fokozatot választani). A készülék rövid ideig, épp csak a kenyér megmelegítéséhez szükséges ideig, működni fog, és a digitális képernyőn kijelzi a készülék a hátralevő időt. A ciklus végén a kenyérpírító működése leáll és a készülék automatikusan kiemeli a kenyérszeleteket.

Zsemle/baguette funkció*

Helyezze el a ketté vágott zsemlet vagy baguetet a kenyérpírító nyílásaiba, a vágott, puha felületével befelé. Nyomja meg a zsemle/baguette gombot, ekkor kigyullad egy színes jelzőlámpa, Válassza ki a kívánt pirítási fokozatot és engedje le a kapcsolókart - **12** ábra

A ciklus hossza a választott pirítási foktól függ és a hátralevő idő megjelenik a digitális képernyőn.

A pirítás végeztével a zsemle kiemelkedik és a kenyérpírító automatikusan leáll.

 **Ha a zsemle nehéz, emelje fel a kapcsolókart maximális állásba és nyomja meg az extra-magas kiemelőkart, hogy ki tudja venni.**

Lepény/gofri/briós funkció*

Helyezze el a gofrit, a lepényeket vagy a briósszeleteket a kenyérpírító nyílásaiban. Nyomja meg a lepény/gofri/briós gombot, ekkor kigyullad egy színes jelzőlámpa, majd engedje le a kapcsolókart - **13** ábra Ezután válassza ki a kívánt pirítási fokozatot, amely megjelenik a képernyőn. A gofri, lepény illetve briósszeletek pirítási ideje a választott pirítási fokozattól függ, és a hátralevő idő megjelenik a digitális képernyőn. A pirítás végeztével a gofri, lepény illetve briósszeletek kiemelődnek és a kenyérpírító automatikusan leáll.

Gyermek biztonsági funkció*

A funkció bekapcsolása :

Tartsa lenyomva néhány másodpercig a "Megszakító" gombot : ekkor a digitális képernyőn megjelenik a "SEC" felirat - **14** ábra

A kenyérpírító valamennyi funkciója le van tiltva, ami lehetetlenné teszi, hogy az Ön távollétében gyermekei bekapcsolják a készüléket.

A funkció kikapcsolása :

A biztonsági funkció kikapcsolásához tartsa újra lenyomva néhány másodpercig a "Megszakító" gombot. Ekkor a "SEC" felirat eltűnik a képernyőről.

A készülék karbantartása, tisztítása és tárolása

Tisztítsa ki rendszeresen a kenyérpírítót. Karbantartás előtt mindig kapcsolja ki és hagyja lehűlni a készüléket.

A felső rész megnyomásával húzza ki a morzsatálcát és ürítse ki belőle az összegyűlt morzsát - **7** ábra

Soha ne nyúljon a készülék belsejébe fémtárggyal, mert az súlyos kárt tehet a készülékben.

Törölje át egy nedves ruhával a készülék külső részét és a kábelt, majd szárítsa meg - **14** ábra

Ne használjon túl erős tisztítószereket vagy súrolóport, maró anyagokat vagy hypót.

Ne tekerje a kábelt a készülék köré, kábeltartó a készülék alján található.

Tárolás

A hátoldalon található fogókar segítségével könnyen mozgathatja a készüléket - **15** ábra

Várja meg a kenyérpíró teljes lehűlését, mielőtt elpakolná a készüléket, különösen akkor, ha zárt helyen tartja, ahol a hő kárt tehet a gyúlékony anyagokban.

 ***A csomagolás környezetbarát anyagból készült, de célszerű megtartani, ha esetleg el kellene szállítani a kenyérpíró a kijelölt márkaszervizbe (ld. a garanciajegyet).***

SLOVENSKÝ

Bezpečnostné Pokyny

Ochrana pred úrazmi v domácnosti

- Bezpečnosť tohto prístroja je zaistená v súlade s platnými technickými predpismi a vyhláškami:
 - Smernica o elektromagnetickej zlučiteľnosti 89/336/CEE, pozmenená smernicami 92/31/CEE a 93/68/CEE;
 - Smernica o nízkom napätí 73/22/CEE, pozmenená smernicou 93/68/CEE.
- Skontrolujte, či napätie v sieti zodpovedá napätiu uvedenému na prístroji (iba pre striedavý prúd).
- Pokiaľ bude prístroj používaný v inej krajine, ako v krajine, kde bol zakúpený, nechajte ho vzhľadom k veľkému počtu platných noriem skontrolovať autorizovaným servisným strediskom (viď. priložený zoznam).
- Skontrolujte, či je elektrická inštalácia v súlade s platnými normami a či je možné ju použiť k napájaniu prístroja s uvedenou veľkosťou príkonu.
- Prístroj pripájajte vždy do uzemnenej zásuvky.
- Prívodnú šnúru nenechávajte voľne visieť ani dotýkať sa horúcich častí prístroja.
- Prívodnú šnúru ani zástrčku neskladujte vo vnútri prístroja medzi mriežkami.
- Prístroj neodpájajte ťahaním za prívodnú šnúru.
- Používajte iba predlžovaciu šnúru v dobrom stave, s uzemnenou zástrčkou a s vodičom, ktorého prierez je aspoň zhodný s prierezom vodiča, dodaného s výrobkom.
- Aby ste sa vyhli zasiahnutiu elektrickým prúdom, neponárajte nikdy elektrický kábel, zástrčku, alebo prístroj do vody, alebo do inej kvapaliny.
- Hriankovač nepoužívajte s kovovými kuchynskými potrebami (lyžice, nože...) a nekladajte ich do neho; môže vzniknúť nebezpečenstvo skratov.
- Používajte stabilnú pracovnú plochu chránenú pred kvapkami vody. Prístroj nesmie byť v žiadnom prípade používaný vo výklenku zabudovanej kuchyne.
- Počas používania prístroja ho neprenášajte, ani nedávajte na iné miesto.

Dôležité pokyny

Pri používaní elektrických prístrojov je treba dodržiavať určité elementárne pravidlá, a to obzvlášť:

ČO ROBIŤ:

- Pozorne si prečítajte tento návod na použitie a presne dodržiavajte uvedené pokyny pre používanie.
- Prístroj musí byť za každej okolnosti postavený do zvislej polohy; nesmie byť položený, naklonený alebo postavený obrátene.
- Pred každým použitím skontrolujte, či je nádobka na odrobinky na svojom mieste.
- Pravidelne odstraňujte odrobinky z dvierok a z nádoby.
- Keď pripájate, alebo odpájate prístroj, musí byť tlačidlo ovládania posuvnej časti v hornej polohe.

- Ak nefunguje prístroj riadnym spôsobom, okamžite ho odpojte.
- Ak nepoužívate prístroj, alebo ho chcete čistiť, odpojte ho. Pred čistením, alebo pred uschovaním prístroja, ho nechajte vychladnúť.
- Ak zostanú po skončení práce medzi mriežkami zachytené kúsky chleba, prístroj odpojte a pred vybráním chleba počkajte na to, aby prístroj vychladol.

ČO NEROBIŤ:

- Prístroj nenechávajte v dosahu detí.
- Prístroj používajte iba v domácnosti. Nenechávajte ho vo vlhkom prostredí.
- Nikdy nenechávajte prístroj pracovať bez dozoru; to platí obzvlášť pri prvom grilovaní, alebo pri zmene jeho nastavenia.
- Prístroj používajte iba na účely, na ktoré bol vyrobený.
- Počas používania prístroja sa nedotýkajte kovových, alebo horúcich častí prístroja; používajte vždy držadlá a ovládacie tlačidlá.
- Ku hriankovaču nepridávajte príslušenstvo, ktoré nebolo doporučené výrobcom; môže to byť nebezpečné.
- Neopekajte potraviny, ktoré by sa mohli v hriankovači roztrieť (výrobky s polevou); mohlo by dôjsť k poškodeniu prístroja, alebo k riziku požiaru.
- Do prístroja nekladajte príliš silné plátky chleba, ktoré by mohli mechanizmus hriankovača zablokovať.
- Prístroj nepoužívajte, pokiaľ:
 - má porušenú prívodnú šnúru;
 - Ak spadol prístroj na zem a sú na ňom viditeľné poškodenia, alebo nefunguje normálnym spôsobom. V týchto prípadoch musí byť prístroj zaslaný do najbližšieho autorizovaného servisného strediska, aby sa zamedzilo akémukoľvek nebezpečenstvu. Preštudujte si záručné podmienky.
- Hriankovač nekladte na horúcu plochu, ani do blízkosti horúcej rúry.
- Pri používaní prístroja ho nezakrývajte a zabráňte jeho styku s horľavými materiálmi, ako sú záclony, závesy, alebo drevo (poličky, nábytok...).
- Nikdy nekladte na prístroj, pod neho a dovnútra prístroja papier, kartón, alebo predmety z plastu.
- Ak dôjde k vznieteniu niektorých častí prístroja, nikdy sa ho nepokúšajte uhasiť vodou. Prístroj odpojte a plamene uhasťe vlhkou handrou.
- Nikdy sa nepokúšajte vybrať chlieb, ak je hriankovač zapnutý.
- Hriankovač nikdy nepoužívajte ako zdroj tepla, alebo na sušenie.
- Hriankovač nepoužívajte na pečenie, grilovanie, ohrievanie, alebo rozmrazovanie zmrazených potravín.
- Prístroj nepoužívajte súčasne na opekanie chleba a na ohrievanie cukrárskych výrobkov.

Tento prístroj bol vyrobený výlučne pre použitie v domácnosti; akékoľvek obchodné, alebo priemyselné použitie prístroja, použitie nevhodné, alebo nezodpovedajúce tomuto návodu na použitie, zbavuje výrobcu zodpovednosti a všetkých záruk.

TIETO POKYNY STAROSTLIVO USCHOVAJTE

SLOVENSKÝ

Súčasti prístroja

- A** Digitálny displej
- B** Tlačidlo voľby úrovne opekania (9 polôh)
- C** Tlačidlo Cancel/Stop
- D** Tlačidlo ohrievania
- E** Tlačidlo rozmrazovania
- F** Tlačidlo bagel/bageta*
- G** Tlačidlo lievance/vafle/briošky*
- H** Ovládacia páčka
- I** Páčka úplného vysunutia
- J** Nádobka na odrobinky
- K** Transportné držadlo (v zadnej časti prístroja)
- L** Miesto na uloženie prívodnej šnúry (pod prístrojom)

Pred prvým použitím

Prístroj vybalte a odstráňte všetky samolepiace štítky. Prečítajte si návod na použitie a presne dodržujte uvedené pokyny v ňom. Úplne rozviňte prírodnú šnúru. Utrite vnútro prístroja a prírodnú šnúru vlhkou handričkou.

Zasuňte zástrčku do zásuvky - Obr. 1

Nastavte najslabšiu úroveň opekania tlačidlom voľby úrovni opekania

- Obr. 2

Stlačte ovládaciu páčku smerom dole

- Obr. 3

Prístroj nechajte trikrát až štyrikrát naprázdno bežať, aby ste odstránili nepríjemný zápach nového výrobku. Miestnosť vyvetrajte.

Vloženie plátkov chleba

Vložte do každej štrbiny plátok chleba. Ovládacia páčka je v hornej polohe -

Obr. 4

Opekanie chleba

Stlačte tlačidlo voľby úrovne opekania tak, aby sa na displeji objavila požadovaná úroveň opekania podľa druhu, stavu, čerstvosti a sily plátkov chleba - Obr. 5

1-2 : veľmi ľahké opečenie

3-4 : ľahké opečenie

5-6 : stredné opečenie

7-8 : silné opečenie

9 : veľmi silné opečenie

Dajte ovládaciu páčku do dolnej polohy. Páčka sa zablokuje v dolnej

polohe a pridržovacie mriežky automaticky vycentrujú plátky chleba medzi ohrevné telieska tak, aby sa chlieb dokonale opekol z oboch strán - Obr. 6. Po spustení prístroja sa na displeji objaví odčítanie zostávajúceho času opekania.

! *Pri rovnako nastavenej úrovni opekania a po niekoľko po sebe nasledujúcom použití sa doba pracovného cyklu mení, pretože prístroj, ktorého odporové telieska sú už zahriate, automaticky spočíta čas nutný na opečenie plátkov chleba.*

! *Ak presahujú plátky chleba z mriežok, nemôžu byť opečené.*

! *Na tomto elektronickom modeli sa ovládacia páčka zablokuje, iba ak je prístroj zapojený do siete.*

Ak opekáte chlieb s hrozienkami, hrozienuka vyberte, pretože môžu spôsobiť skrat a prístroj tak poškodiť. Ak opekáte iba jeden plátok chleba, môžete znížiť požadovanú úroveň opekania.

Pravidelne odstraňujte odrobinky z nádobky na odrobinky. Túto nádobku otvorte a zatvorte zatlačením na jej hornú časť - Obr. 7

Koniec opekania

Na konci opekania sa ovládacia páčka automaticky odblokuje, hriankovač sa vypne a plátky chleba sa vysunú nahor. Opekanie, alebo akúkoľvek inú funkciu, môžete kedykoľvek prerušiť

stlačením tlačidla “Cancel/Stop”

- Obr. 8

Digitálny displej sa po desiatich minútach automaticky prepne do režimu stand by a rozsvieti sa po zablokovaní ovládacej páčky, alebo po stlačení jedného z tlačidiel na ovládacom paneli.

Páčka úplného vysunutia

Aby ste mohli po skončení cyklu opekania lepšie uchopiť malé plátky chleba, zdvihnite páčku ovládania čo najvyššie a použite funkciu úplného vysunutia chleba (hilift) stlačením páčky určenej na tento účel - Obr. 9

Funkcia rozmrazovania

Ak chcete opekať zmrazený chlieb, stlačte tlačidlo rozmrazovania. Na displeji sa objaví zodpovedajúci symbol - Obr. 10 Zvoľte požadovanú úroveň opekania podľa typu chleba a stlačte ovládaciu páčku do dolnej polohy. Akonáhle sa spustí pracovný cyklus, objaví sa na digitálnom displeji odpočítavania zostávajúci čas opekania. Na konci pracovného cyklu sa hriankovač automaticky vypne a rozmrazené a opečené plátky chleba sa vysunú nahor.

Pred vybratím chleba zo štrbín nechajte po dobu 30 sekúnd prístroj vychladnúť.

Funkcie ohrievania

Ak chcete ohriať už opečený chlieb, stlačte tlačidlo ohrievania. Na displeji sa objaví zodpovedajúci symbol - Obr. 11 Stlačte ovládaciu páčku nadol. V tomto prípade nie je nutné zvoliť úroveň opekania. Prístroj bude spustený krátku dobu, ktorá je spočítaná iba na ohriatie chleba. Na digitálnom displeji sa objaví odpočítavanie zostávajúceho času. Na konci pracovného cyklu sa prístroj automaticky vypne a plátky chleba sa vysunú nahor.

Funkcia bagel / bageta*

Vložte rozpolený bagel, alebo bagetu do štrbín hriankovača striedkou smerom do stredu prístroja.

Stlačte tlačidlo bagel/bageta - Obr. 12

Rozsvieti sa farebná kontrolka. Zvoľte požadovanú úroveň opekania a stlačte ovládaciu páčku smerom dole.

Dĺžka pracovného cyklu je prispôbená zvolenej úrovni opekania a objaví sa na digitálnom displeji.

Ak je bagel opečený, vysunie sa nahor a hriankovač sa automaticky vypne.

 **Ak má bagel vyššiu váhu, zdvihnite ovládaciu páčku čo najvyššie a stlačte páčku úplného vysunutia tak, aby ste bagel mohli vybrať.**

Funkcia vafle, lievance alebo briošky*

Vložte vafle (oplátky), lievance alebo briošky do štrbín hriankovača.

Stlačte tlačidlo vafle/lievance/briošky.

Rozsvieti sa farebná kontrolka - Obr. 13

Stlačte ovládaciu páčku nadol.

Zvoľte požadovanú úroveň opekania (objaví sa na displeji).

Doba opekania vaflí, lievancov a plátok briošiek je prispôbená zvolenej úrovni opekania a objaví sa na digitálnom displeji.

Po opečení sa vafle, lievance alebo briošky vysunú a hriankovač sa automaticky vypne.

Detská bezpečnostná poistka*

Spustenie tejto funkcie:

Držte tlačidlo Cancel/Stop stlačené niekoľko sekúnd. Na digitálnom displeji sa objaví symbol “SEC” - Obr. 14

Všetky funkcie hriankovača sa zablokujú a Vaše deti nebudú môcť počas Vašej neprítomnosti s prístrojom manipulovať.

Odpojenie tejto funkcie:

Ak chcete odblokovať bezpečnostnú poistku, stačí opäť podržať tlačidlo Cancel/Stop stlačené po dobu niekoľkých sekúnd.

Nápis “SEC” na digitálnom displeji zhasne.

*podľa jednotlivých modelov

Údržba, čistenie a skladovanie prístroja

Hriankovač pravidelne čistite.

Pred akoukoľvek údržbou prístroj odpojte a nechajte vychladnúť.

Stlačením hornej časti nádobky na odrobinky túto nádobku vyberte a odrobinky vysypte - Obr. 7

Do vnútra prístroja nikdy nekladajte kovové predmety, ktoré môžu spôsobiť závažné poškodenie hriankovača.

Utrite vonkajšiu časť prístroja a prírodnú šnúru vlhkou handričkou.

Prístroj vysušte - Obr. 1

Na čistenie nikdy nepoužívajte príliš agresívne, alebo abrazívne prostriedky, odstraňovače starých náterov, alebo hydroxid sodný.

Neovíjajte prírodnú šnúru okolo prístroja. V spodnej časti prístroja je priestor na skladovanie tejto šnúry.

Skladovanie

Držadlo umiestnené na zadnej časti prístroja umožňuje jeho ľahké prenášanie - Obr. 15

Pred úschovou prístroja vyčkajte, dokedy celkom nevychladne; zvlášť pri jeho skladovaní v uzavretom priestore môže uvoľňujúce sa teplo spôsobiť škody na horľavom materiále.

 **Obal prístroja je recyklovateľný, ale môže byť užitočný na prenášanie prístroja, alebo jeho zaslanie do autorizovaného servisného strediska (viď priložený zoznam).**

ČESKY

Bezpečnostní pokyny

Ochrana před úrazy v domácnosti

- Bezpečnost tohoto přístroje je zajištěna v souladu s platnými technickými předpisy a vyhláškami:
 - Směrnice o elektromagnetické slučitelnosti 89/336/CEE, pozměněná směrnicemi 92/31/CEE a 93/68/CEE;
 - Směrnice o nízkém napětí 73/22/CEE, pozměněná směrnicí 93/68/CEE.
- Zkontrolujte, zda napětí v síti odpovídá napětí uvedenému na přístroji (pouze pro střídavý proud).
- Pokud bude přístroj používán v jiné zemi, než v zemi, kde byl zakoupen, nechte jej vzhledem k velkému počtu platných norem zkontrolovat autorizovaným servisním střediskem (viz příložený seznam).
- Zkontrolujte, zda je elektrická instalace v souladu s platnými normami a je-li možné použít ji k napájení přístroje uvedeného příkonu.
- Přístroj připojujte vždy do uzemněné zásuvky.
- Přívodní šňůru nenechávejte volně viset ani dotýkat se horkých částí přístroje.
- Přívodní šňůru ani zástrčku neskladujte uvnitř přístroje mezi mřížkami.
- Přístroj neodpojujte taháním za přívodní šňůru.
- Používejte pouze prodlužovací šňůru v dobrém stavu, s uzemněnou zástrčkou a s vodičem, jehož průřez je shodný s průřezem vodiče, dodaného s výrobkem.
- Abyste se vyhnuli zasažení elektrickým proudem, neponořujte nikdy přívodní šňůru, zástrčku nebo přístroj do vody nebo do jiné kapaliny.
- Nepoužívejte kovové kuchyňské potřeby (lžice, nože...) a nevkládejte je do toustovače; je zde nebezpečí zkratů.
- Používejte stabilní pracovní plochu chráněnou před sprškami vody. Přístroj nesmí být v žádném případě používán ve výklenku zabudované kuchyně.
- Během používání přístroje jej nepřenášejte ani nedávejte na jiné místo.

Důležité pokyny

Při používání elektrických přístrojů je zapotřebí dodržovat určitá elementární pravidla, a to obzvláště:

CO DĚLAT:

- Pozorně si přečtěte tento návod k použití a přesně dodržujte uvedené pokyny pro používání.
- Přístroj musí být za všech okolností postaven do svislé polohy; nesmí být položený, nakloněný nebo postavený obráceně.
- Před každým použitím zkontrolujte, zda je nádobka na drobky na svém místě.
- Pravidelně odstraňujte drobky z dvířek a z nádobky.
- Když připojujete nebo odpojujete přístroj, musí být tlačítko ovládání posuvné části v horní poloze.
- Nefunguje-li přístroj řádným způsobem, okamžitě jej odpojte.

- Nepoužíváte-li přístroj nebo hodláte-li jej čistit, odpojte jej. Před čištěním nebo před uklizením přístroje jej nechejte vychladnout.
- Zůstanou-li po skončení práce mezi mřížkami zaklíněné kousky chleba, přístroj odpojte a před vynětím chleba počkejte, než přístroj vychladne.

CO NEDĚLAT:

- Přístroj nenechávejte v dosahu dětí.
- Přístroj používejte pouze v domácnosti. Nenechávejte jej ve vlhkém prostředí.
- Nikdy nenechávejte přístroj pracovat bez dozoru; to platí obzvláště při prvním použití nebo při změně jeho nastavení.
- Přístroj používejte pouze k účelu, ke kterému byl vyvinut.
- Během používání přístroje se nedotýkejte kovových nebo horkých částí přístroje; používejte vždy držadla a ovládací tlačítka.
- K toustovači nepřidávejte příslušenství, které nebylo doporučeno výrobcem; může to být nebezpečné.
- Neopékejte potraviny, které by se mohly v toustovači roztéci (výrobky s polevou); mohlo by dojít k poškození přístroje nebo k riziku požáru.
- Do přístroje nekládejte příliš silné plátky chleba, které by mohly mechanismus toustovače zablokovat.
- Přístroj nepoužívejte, pokud:
 - má porušenou přívodní šňůru;
 - Spadnul-li přístroj na zem a jsou-li na něm viditelná poškození nebo nefunguje-li normálním způsobem. V těchto případech musí být přístroj zaslán do nejbližšího autorizovaného servisního střediska, aby se zamezilo jakémukoli nebezpečí. Prostudujte si záruční podmínky.
- Toustovač nepokládejte na horkou plochu ani poblíž horké trouby.
- Při používání přístroje jej nezakrývejte a zabraňte jeho styku s hořlavými materiály jako jsou záclony, závěsy nebo dřevo (poličky, nábytek...).
- Nikdy nepokládejte na přístroj, pod něj a dovnitř přístroje papír, kartón nebo plastové předměty.
- Dojde-li ke vznícení některých částí přístroje, nikdy se je nepokoušejte uhasit vodou. Přístroj odpojte a plameny uhasete vlhkým hadrem.
- Nikdy se nepokoušejte vyndat chléb, je-li toustovač zapnutý.
- Toustovač nikdy nepoužívejte jako zdroj tepla nebo k sušení.
- Toustovač nepoužívejte k pečení, grilování, ohřívání nebo rozmrazování zmrazených potravin.
- Přístroj nepoužívejte současně k opékání chleba a k ohřívání cukrářských výrobků.

Tento přístroj byl vyvinut výhradně k použití v domácnosti; jakékoli obchodní nebo průmyslové použití přístroje, použití nevhodné nebo neodpovídající tomuto návodu k použití zprošťuje výrobce odpovědnosti a veškerých záruk.

TYTO POKYNY PEČLIVĚ USCHOVEJTE

ČESKY

Součásti přístroje

- A** Digitální displej
- B** Tlačítko volby úrovně opékání (9 poloh)
- C** Tlačítko Cancel/Stop
- D** Tlačítko ohřívání
- E** Tlačítko rozmrazování
- F** Tlačítko bagel/bageta*
- G** Tlačítko lívance/vafle/briošky*
- H** Ovládací páčka
- I** Páčka úplného vysunutí
- J** Nádobka na drobký
- K** Transportní držadlo (v zadní části přístroje)
- L** Místo pro uložení přívodní šňůry (pod přístrojem)

Před prvním použitím

Přístroj vybalte a odstraňte všechny samolepicí štítky

Přečtěte si návod k použití a přesně dodržujte v něm uvedené pokyny.

Zcela rozviňte přívodní šňůru.

Otřete vnitřek přístroje a přívodní šňůru vlhkým hadříkem - Obr. **1**

Zasuňte zástrčku do zásuvky.

Nastavte nejslabší úroveň opékání tlačítkem volby úrovně opékání - Obr. **2**

Stlačte ovládací páčku směrem dolů - Obr. **3**

Přístroj nechteje třikrát až čtyřikrát naprázdno běžet, abyste odstranili nepříjemný zápach nového výrobku.

Vložení plátků chleba

Vložte do každé štěrbiny plátek chleba. Ovládací páčka je v horní poloze - Obr. **4**

Opékání chleba

Stiskněte tlačítko volby úrovně opékání tak, aby se na displeji objevila požadovaná úroveň opékání podle druhu, stavu, čerstvosti a síly plátků chleba - Obr. **5**

1-2 : velmi lehké opečení

3-4 : lehké opečení

5-6 : střední opečení

7-8 : silné opečení

9 : velmi silné opečení

Dejte ovládací páčku do dolní polohy. Páčka se zablokuje v dolní poloze a přidržovací mřížky automaticky

vystředí plátky chleba mezi topná tělíska tak, aby se chléb dokonale opekli z obou stran - Obr. **6** Po spuštění přístroje se na displeji objeví odečítání zbývajících času opékání.

⏪ ***Při stejné nastavené úrovni opékání a po několika po sobě jdoucím použití se doba pracovního cyklu mění, protože přístroj jehož odporová tělíska jsou již zahřátá, automaticky spočítá čas nezbytný k opečení plátků chleba.***

⏪ ***Přesahují-li plátky chleba z mřížek, nemohou být opečeny.***

⏪ ***Na tomto elektronickém modelu se ovládací páčka zablokuje, pouze je-li přístroj zapojen do sítě.***

Opékáte-li chléb s rozinkami, rozinky vyjměte, protože mohou způsobit zkrat a přístroj tak poškodit.

Opékáte-li pouze jeden plátek chleba, můžete snížit požadovanou úroveň opékání.

Pravidelně odstraňujte drobký z nádobky na drobký. Tuto nádobku otevřete a zavřete zatlačením na její horní část - Obr. **7**

Konec opékání

Na konci opékání se ovládací páčka automaticky odblokuje, toustovač se vypne a plátky chleba se vysunou nahoru.

Opékání nebo jakoukoli jinou funkci můžete kdykoli přerušit stisknutím tlačítka "Cancel/Stop" - Obr. **8** Digitální displej se po deseti minutách

*podle jednotlivých modelů

automaticky přepne do režimu stand by a rozsvítí se po zablokování ovládací páčky nebo po stisknutí jednoho z tlačítek na ovládacím panelu.

Páčka úplného vysunutí

Abyste mohli po skončení cyklu opékání lépe uchopit malé plátky chleba, zdvihněte páčku ovládání co nejvýše a použijte funkci úplného vysunutí chleba (hilift) stisknutím páčky určené k tomuto účelu - Obr. **9**

Funkce rozmrazování

Chcete-li opékat zmrazený chléb, stiskněte tlačítko rozmrazování. Na displeji se objeví odpovídající symbol - Obr. **10** Zvolte požadovanou úroveň opékání podle typu chleba a stlače ovládací páčku do dolní polohy. Jakmile se spustí pracovní cyklus, objeví se na digitálním displeji odpočítávání zbývajících času opékání. Na konci pracovního cyklu se toustovač automaticky vypne a rozmrazené a opečené plátky chleba se vysunou nahoru.

Před vyjmutím chleba ze štěrbin nechejte po dobu 30 vteřin přístroj vychladnout.

Funkce ohřívání

Chcete-li ohřát již opečený chléb, stiskněte tlačítko ohřívání. Na displeji se objeví odpovídající symbol - Obr. **11** Stlače ovládací páčku dolů. V tomto případě není nutné zvolit úroveň opékání. Přístroj bude spuštěný po krátkou dobu, jež je spočítána pouze k ohřátí chleba. Na digitálním displeji se objeví odpočítávání zbývajících času. Na konci pracovního cyklu se přístroj automaticky vypne a plátky chleba se vysunou nahoru.

Funkce bagel / bageta* :

Vložte rozpůlený bagel nebo bagetu do štěrbin toustovače střídkou směrem do středu přístroje. Stiskněte tlačítko bagel/bageta. Rozsvítí se barevná kontrolka - Obr. **12**

Zvolte požadovanou úroveň opečení a stlače ovládací páčku směrem dolů. Délka pracovního cyklu je přizpůsobena zvolené úrovni opečení a objeví se na digitálním displeji. Je-li bagel opečený, vysune se nahoru a toustovač se automaticky vypne.

☞ Má-li bagel vyšší váhu, zdvihněte ovládací páčku co nejvýše a stiskněte páčku úplného vysunutí tak, abyste bagel mohli vyjmout.

Funkce vafle, lívance nebo briošky*

Vložte vafle (oplatky), lívance nebo briošky do štěrbin toustovače. Stiskněte tlačítko vafle/lívance/briošky. Rozsvítí se barevná kontrolka - Obr. **13** Stlače ovládací páčku dolů. Zvolte požadovanou úroveň opečení (objeví se na displeji). Doba opékání vafel, lívanců a plátků briošek je přizpůsobena zvolené úrovni opečení a objeví se na digitálním displeji.

Po opečení se vafle, lívance nebo briošky vysunou a toustovač se automaticky vypne.

Dětská bezpečnostní pojistka*

Spuštění této funkce:

Držte tlačítko Cancel/Stop stisknuté po dobu několika vteřin. Na digitálním displeji se objeví symbol "SEC" - Obr. **14** Veškeré funkce toustovače se zablokují a Vaše děti nebudou moci během Vaší nepřítomnosti s přístrojem manipulovat.

Vypojení této funkce:

Chcete-li odblokovat bezpečnostní pojistku, stačí opět podržet tlačítko Cancel/Stop stisknuté po dobu několika vteřin.

Nápis "SEC" na digitálním displeji zhasne.

Údržba, čištění a skladování přístroje

Toustovač pravidelně čistěte. Před jakoukoli údržbou přístroj odpojte a nechejte vychladnout. Stisknutím horní části nádoby na drobky tuto nádobku vyjměte a drobky vysypte - Obr. **7**

Do vnitřku přístroje nikdy nevkládejte kovové předměty, které mohou způsobit závažné poškození toustovače.

Otřete vnější část přístroje a přívodní šňůru vlhkým hadříkem. Přístroj vysušte - Obr. 1

K čištění nikdy nepoužívejte příliš agresivní nebo abrazivní prostředky, odstraňovače starých nátěrů nebo louch.

Neovíjete přívodní šňůru kolem přístroje. Ve spodní části přístroje je prostor pro skladování této šňůry.

Skladování

Držadlo umístěné na zadní části přístroje umožňuje jeho snadné přenášení - Obr. 15

Před úklidem přístroje vyčkejte, dokud zcela nevychladne; zvláště při jeho skladování v uzavřeném prostoru může uvolňované teplo způsobit škody na hořlavém materiálu.

 **Obal přístroje je recyklovatelný, ale může být užitečný k přenášení přístroje nebo k jeho zaslání do autorizovaného servisního střediska (viz příložený seznam).**

ΕΛΛΗΝΙΚΑ

ΟΔΗΓΙΕΣ ΑΣΦΑΛΕΙΑΣ

Πρόληψη οικιακών ατυχημάτων

- Η ασφάλεια αυτής της συσκευής είναι σύμφωνη με τους τεχνικούς κανόνες και τα ισχύοντα πρότυπα.
- Οδηγία Ηλεκτρομαγνητικής Συμβατότητας 89/336/ΕΟΚ τροποποιημένη 92/31/ΕΟΚ και 93/68/ΕΟΚ.
- Οδηγία Χαμηλής τάσης 73/23/ΕΟΚ τροποποιημένη 93/68/ΕΟΚ.
- Βεβαιωθείτε ότι η τάση του δικτύου αντιστοιχεί πράγματι σε αυτήν που υποδεικνύεται πάνω στη συσκευή (μόνο εναλλασσόμενο ρεύμα).
- Δεδομένης της διαφοροποίησης των εφαρμοζόμενων προτύπων, αν η συσκευή χρησιμοποιείται σε χώρα διαφορετική από αυτήν στην οποία αγοράστηκε, δώστε την για έλεγχο σε ένα εξουσιοδοτημένο κατάστημα υπηρεσιών (βλέπε το συνημμένο κατάλογο).
- Βεβαιωθείτε ότι η ηλεκτρική εγκατάσταση είναι σύμφωνη με τις ισχύουσες προδιαγραφές και επαρκής για την τροφοδότηση μιας συσκευής αυτής της ισχύος.
- Συνδέετε πάντα τη συσκευή με μια γειωμένη πρίζα.
- Μην αφήνετε το καλώδιο να κρέμεται ή ν' ακουμπά στα ζεστά τμήματα της συσκευής.
- Μην τακτοποιείτε το καλώδιο ή το ρευματολήπτη μέσα στη συσκευή ανάμεσα στις σχάρες.
- Μην αποσυνδέετε τη συσκευή τραβώντας το καλώδιο.
- Χρησιμοποιείτε μπαλαντέζα σε καλή κατάσταση, με γειωμένη πρίζα, και με αγωγίμο καλώδιο διατομής τουλάχιστον ίσης με το καλώδιο που παρέχεται μαζί με το προϊόν.
- Για ν' αποφύγετε τις ηλεκτροπληξίες, μη βουτάτε ποτέ το ηλεκτρικό καλώδιο, το ρευματολήπτη ή τη συσκευή σε νερό ή σε άλλο υγρό.
- Μη χρησιμοποιείτε ή μην εισάγετε στη φρυγανιέρα μεταλλικά σύνεργα που θα μπορούσαν να προκαλέσουν βραχυκύκλωμα (κουτάλι, μαχαίρι...).
- Χρησιμοποιείτε σταθερό πάγκο κουζίνας μακριά από το νερό και τα πιτσιλίσματα και σε καμία περίπτωση εντοιχισμένη εσοχή στην κουζίνα.
- Μη μεταφέρετε ή μη μετακινείτε τη συσκευή κατά τη χρήση.

ΣΗΜΑΝΤΙΚΕΣ ΠΡΟΦΥΛΑΞΕΙΣ

Κατά τη χρήση ηλεκτρικών συσκευών, πρέπει να τηρούνται ορισμένοι στοιχειώδεις κανόνες και ιδιαίτερως οι ακόλουθοι:

ΤΙ ΠΡΕΠΕΙ ΝΑ ΚΑΝΕΤΕ:

- Διαβάστε πλήρως τις οδηγίες χρήσης και ακολουθήστε τις προσεκτικά.
- Η συσκευή πρέπει να είναι αποκλειστικά σε όρθια θέση, ποτέ πλαγιασμένη, κεκλιμένη ή ανάποδα.
- Πριν από κάθε χρήση, βεβαιωθείτε ότι ο δίσκος για τα ψίχουλα είναι στη θέση του.
- Αφαιρείτε τακτικά τα ψίχουλα από τη θυρίδα ή το δίσκο για τα ψίχουλα.
- Το κουμπί διακόπτη του κινούμενου τμήματος πρέπει να είναι στην επάνω θέση όταν συνδέετε ή αποσυνδέετε τη συσκευή σας.
- Αποσυνδέστε τη συσκευή αν παρουσιαστεί ανωμαλία στη λειτουργία.
- Αποσυνδέστε τη συσκευή όταν δε χρησιμοποιείται και πριν την

καθαρίσετε. Περιμένετε να κρυώσει για να την καθαρίσετε ή πριν την αποθηκεύσετε.

- Στο τέλος του κύκλου λειτουργίας, αν οι φέτες ψωμιού έχουν σφηνώσει ανάμεσα στις σχάρες, βγάλτε τη συσκευή από την πρίζα, και περιμένετε να κρυώσει πριν αφαιρέσετε το ψωμί.

ΤΙ ΠΡΕΠΕΙ ΝΑ ΑΠΟΦΕΥΓΕΤΕ:

- Να αφήνετε τη συσκευή σε μέρος που έχουν πρόσβαση τα παιδιά.
- Να μη χρησιμοποιείτε τη συσκευή παρά μόνο μέσα στο σπίτι. Αποφύγετε τους υγρούς χώρους.
- Μην αφήνετε ποτέ τη συσκευή να λειτουργεί χωρίς επίβλεψη και ιδιαίτερα κάθε φορά που ψήνετε για πρώτη φορά ή αλλάζετε τις ρυθμίσεις.
- Μη χρησιμοποιείτε τη συσκευή για άλλη χρήση πέραν αυτής για την οποία έχει σχεδιαστεί.
- Μην αγγίζετε τα μεταλλικά ή ζεστά τμήματα της συσκευής ενώ τη χρησιμοποιείτε, χρησιμοποιήστε τις λαβές και τα κουμπιά.
- Μην προσθέτετε στη φρυγανιέρα εξαρτήματα που δε συστήνει ο κατασκευαστής γιατί μπορεί αυτό να είναι επικίνδυνο.
- Μη ψήνετε ψωμιά που μπορεί να λιώσουν (με γλάσο) ή να στάξουν στην τρoστιέρα, αυτό θα μπορούσε να προκαλέσει ζημιές ή κίνδυνο φωτιάς.
- Μη βάζετε στη συσκευή πολύ χοντρές φέτες ψωμιού που μπορεί να φρακάρουν το μηχανισμό της φρυγανιέρας.
- Μη χρησιμοποιείτε τη συσκευή εάν :
 - αυτή έχει ελαττωματικό καλώδιο,
 - η συσκευή έχει πέσει και παρουσιάζει ορατές βλάβες ή ανωμαλίες στη λειτουργία. Σε κάθε μία από αυτές τις περιπτώσεις, η συσκευή πρέπει να αποσταλεί στο πλησιέστερο εξουσιοδοτημένο κατάστημα τεχνικής εξυπηρέτησης, για την αποφυγή κάθε κινδύνου. Συμβουλευτείτε την εγγύηση.
- Μην τοποθετείτε τη φρυγανιέρα πάνω σε οποιαδήποτε ζεστή επιφάνεια, ούτε πολύ κοντά σε ζεστό φούρνο.
- Μη σκεπάζετε τη συσκευή ενώ είναι σε λειτουργία και μην τη φέρνετε σε επαφή ή την τοποθετείτε κοντά σε εύφλεκτα υλικά όπως κουρτίνες, ταπετσαρίες ή ξύλο (ράφια, έπιπλα...).
- Μην τοποθετείτε ποτέ χαρτί, χαρτόνι ή πλαστικό μέσα, πάνω ή κάτω από τη συσκευή.
- Αν συμβεί ανάφλεξη σε ορισμένα τμήματα του προϊόντος, μην επιχειρήσετε ποτέ να τα σβήσετε με νερό. Αποσυνδέστε τη συσκευή και σβήστε τις φλόγες με ένα υγρό πανί.
- Μην επιχειρήσετε ποτέ να βγάλετε το ψωμί όταν ο κύκλος ψησίματος έχει ξεκινήσει.
- Μη χρησιμοποιείτε τη φρυγανιέρα ως πηγή θερμότητας ή στεγνώματος.
- Μη χρησιμοποιείτε τη φρυγανιέρα για να ψήσετε, να καψαλίσετε, να ζεστάνετε ή να ξεπαγώσετε παγωμένα φαγητά.
- Μη χρησιμοποιείτε τη συσκευή ταυτόχρονα για το καπάλισμα του ψωμιού και το ζέσταμα αρτοποιημάτων.

Η συσκευή αυτή σχεδιάστηκε μόνο για οικιακή χρήση, οποιαδήποτε επαγγελματική χρήση, που είναι ακατάλληλη ή μη σύμφωνη με τις οδηγίες χρήσης δεν επιφέρει ούτε την ευθύνη ούτε την εγγύηση του κατασκευαστή.

ΦΥΛΑΣΣΕΤΕ ΕΠΙΜΕΛΩΣ ΑΥΤΕΣ ΤΙΣ ΟΔΗΓΙΕΣ

ΕΛΛΗΝΙΚΑ

Χαρακτηριστικά της συσκευής

- A** Ψηφιακή οθόνη
B Επιλογέας βαθμίδων ψησίματος (9 θέσεις)
C Κουμπί “cancel/stop” (ακύρωσης-παύσης)
D Κουμπί για ζέσταμα
E Κουμπί για απόψυξη
F Κουμπί για κουλούρα (bake)/μπαγκέτα*
G Κουμπί για crumpet/waffle/brioche (τηγανίτα/βάφλα/τσουρέκι)*
H Μοχλός χειρισμού
I Μοχλός πολύ υψηλής ανύψωσης
J Δίσκος για τα ψίχουλα
K Λαβή μεταφοράς (πίσω από τη συσκευή)
L Υποδοχή τύλιξης καλωδίου (κάτω από τη συσκευή)

Πριν την πρώτη χρήση

Βγάλτε από τη συσκευασία τη συσκευή και αφαιρέστε όλα τα αυτοκόλλητα.

Διαβάστε τις οδηγίες χρήσης κι ακολουθήστε τις προσεκτικά.

Ξετυλίξτε εντελώς το καλώδιο τροφοδότησης.

Σκουπίστε το εξωτερικό της συσκευής και το καλώδιο με ένα υγρό πανί.

Αφήστε τη να στεγνώσει.

Βάλτε τη στην πρίζα - σχήμα **1**

Επιλέξτε τη μικρότερη βαθμίδα ψησίματος με τη βοήθεια του επιλογέα βαθμίδων ψησίματος - σχήμα **2**

Κατεβάστε το μοχλό χειρισμού - σχήμα **3**

Λειτουργήστε έτσι άδεια τη συσκευή τρεις ή τέσσερις φορές για να αποβάλλετε “τη δυσάρεστη μυρωδιά του καινούργιου”. Αερίστε το χώρο.

Τοποθέτηση των φετών του ψωμιού

Με το μοχλό χειρισμού στην επάνω θέση, τοποθετήστε τις φέτες του ψωμιού σε κάθε εγκοπή - σχήμα **4**

Ψήσιμο του ψωμιού

Πατήστε τον επιλογέα βαθμίδων ψησίματος και εμφανίστε στην οθόνη τον επιθυμητό βαθμό ψησίματος ανάλογα με τη φύση, τη φρεσκάδα και το πάχος του ψωμιού - σχήμα **5**

1-2 : πολύ ελαφρά ψημένο

3-4 : ελαφρά ψημένο

5-6 : ψημένο

7-8 : καλά ψημένο

9 : πολύ ψημένο

Κατεβάστε το μοχλό χειρισμού. Αυτός ασφαλίσει στη χαμηλή θέση και οι σχάρες συγκράτησης κεντράρουν

αυτόματα τις φέτες του ψωμιού ανάμεσα στα θερμαντικά στοιχεία για ένα τέλειο ψήσιμο και από τις δύο πλευρές - σχήμα **6**. Αφού ξεκινήσει ο κύκλος ψησίματος ο υπολογισμός του υπολειπόμενου χρόνου ψησίματος εμφανίζεται στη ψηφιακή οθόνη.

🔔 Σημείωση : στην ίδια βαθμίδα ψησίματος και μετά από πολλές διαδοχικές χρήσεις, η διάρκεια του κύκλου ψησίματος ποικίλλει διότι η συσκευή, οι αντιστάσεις της οποίας είναι ήδη ζεστές, υπολογίζει αυτόματα τον χρόνο που απαιτείται για να ψηθούν οι φέτες του ψωμιού.

🔔 Αν το ψωμί προεξέχει από τις σχάρες, δε θα μπορέσει να ψηθεί.

🔔 Στο ηλεκτρονικό αυτό μοντέλο, ο μοχλός χειρισμού τίθεται σε λειτουργία μόνο όταν η συσκευή είναι συνδεδεμένη με το ρεύμα.

Αν ψήνετε ψωμί με σταφίδες, αφαιρέστε τις σταφίδες που κινδυνεύουν να αποσπαστούν γιατί μπορεί να βλάψουν τη συσκευή προκαλώντας βραχυκύκλωμα.

Αν ψήνετε μια μόνο φέτα ψωμιού, μπορείτε να χαμηλώσετε την επιθυμητή βαθμίδα ψησίματος.

Αφαιρείτε τακτικά τα ψίχουλα από το δίσκο για τα ψίχουλα. Αυτός ανοίγει και κλείνει αν τον πιέσετε από πάνω - σχήμα **7**

Σταμάτημα του ψησίματος

Αφού τελειώσει το ψήσιμο, το χειριστήριο λειτουργίας απασφαλίζει αυτόματα, η φρυγανιέρα σταματά να λειτουργεί και οι φέτες ψωμιού ανεβαίνουν.

Μπορείτε οποιαδήποτε στιγμή να διακόψετε το ψήσιμο ή οποιαδήποτε άλλη λειτουργία πατώντας το κουμπί “cancel/stop” - σχήμα **8**

Η ψηφιακή οθόνη τίθεται αυτόματα σε αναμονή μετά από δέκα λεπτά και ξανανάβει σε περίπτωση εκκίνησης του μοχλό χειρισμού ή πατήματος ενός από τα κουμπιά του πίνακα ελέγχου.

Μοχλός πολύ υψηλής ανύψωσης

Για να πιάσετε πιο εύκολα τις μικρές φέτες ψωμιού, αφού έχει τελειώσει ο κύκλος ψησίματος, ανεβάστε το μοχλό χειρισμού στο μέγιστο και χρησιμοποιήστε τη λειτουργία υψηλής ανύψωσης του ψωμιού (hi-lift) πιέζοντας το μοχλό που προορίζεται για το σκοπό αυτό - σχήμα **9**

Λειτουργία απόψυξης

Για να ψήσετε κατεψυγμένο ψωμί, πατήστε το κουμπί απόψυξης: το αντίστοιχο σύμβολο εμφανίζεται στην οθόνη - σχήμα **10** Επιλέξτε την επιθυμητή βαθμίδα ψησίματος ανάλογα με τον τύπο του ψωμιού και κατεβάστε το μοχλό χειρισμού. Αφού ξεκινήσει ο κύκλος λειτουργίας, ο υπολογισμός του υπολειπόμενου χρόνου ψησίματος εμφανίζεται στη ψηφιακή οθόνη.

Στο τέλος του κύκλου, η φρυγανιέρα σταματά αυτόματα και οι φέτες ψωμιού ανεβαίνουν ξεπαγωμένες και ψημένες όπως επιθυμείτε.

Πριν βγάλετε το ψωμί από τις εγκοπές, αφήστε τη θερμότητα να διαχέεται για ακόμα 30 δευτερόλεπτα.

Λειτουργία ζεστάματος

Για να ξαναζεστάνετε ψωμί που είναι ήδη ψημένο, πατήστε το κουμπί για το ζεστόμα: το αντίστοιχο σύμβολο εμφανίζεται στην οθόνη - σχήμα **11** Κατεβάστε το μοχλό χειρισμού (δεν χρειάζεται να επιλέξετε βαθμίδα ψησίματος). Η συσκευή θα λειτουργήσει για σύντομο χρονικό διάστημα, προσαρμοσμένη απλά για να ξαναζεστάνει το ψωμί, και ο υπολογισμένος χρόνος θα εμφανιστεί στη ψηφιακή οθόνη.

Στο τέλος του κύκλου, η συσκευή σταματά αυτόματα και οι φέτες ψωμιού ανεβαίνουν.

Λειτουργία κουλούρα (bagel)/ μπαγκέτα (baguette)*

Τοποθετήστε την κουλούρα ή την μπαγκέτα σας κομμένη στα δύο στις εγκοπές της φρυγανιέρας, με τη ψίχα προς το κέντρο.

Πατήστε το κουμπί κουλούρα (bagel)/ μπαγκέτα (baguette), ένα χρωματιστό φωτάκι θ' ανάψει - σχήμα **12** Επιλέξτε τον επιθυμητό βαθμό ψησίματος και κατεβάστε το μοχλό χειρισμού.

Η διάρκεια του κύκλου λειτουργίας είναι προσαρμοσμένη ανάλογα με το βαθμό ψησίματος που έχετε επιλέξει και εμφανίζεται στη ψηφιακή οθόνη. Αφού ψηθεί, η κουλούρα (bagel) ανεβαίνει και η φρυγανιέρα σταματά αυτόματα.

⚠️ Αν η κουλούρα σας είναι βαριά, ανεβάστε το μοχλό χειρισμού στο μέγιστο σημείο και πατήστε το μοχλό πολύ υψηλής ανύψωσης για να μπορέσετε να το βγάλετε.

Λειτουργία για βάφλα ή τηγανίτα ή τσουρέκι (crumpet/waffle/brioche)*

Τοποθετήστε τις βάφλες (waffles), τις τηγανίτες (crumpets) ή τις φέτες του τσουρεκιού (brioche) στις εγκοπές της φρυγανιέρας.

Πατήστε το κουμπί για waffle/crumpet/ brioche (βάφλα/τηγανίτα/τσουρέκι), ένα χρωματιστό φωτάκι θ' ανάψει, και κατεβάστε το μοχλό χειρισμού - σχήμα **13**

Στη συνέχεια επιλέξτε την επιθυμητή βαθμίδα ψησίματος που εμφανίζεται στην οθόνη.

Ο χρόνος ψησίματος για τις βάφλες, τις τηγανίτες ή τις φέτες του τσουρεκιού είναι προσαρμοσμένος ανάλογα με το βαθμό ψησίματος που έχετε επιλέξει και εμφανίζεται στην οθόνη.

Αφού ψηθούν οι βάφλες, οι τηγανίτες ή οι φέτες του τσουρεκιού ανεβαίνουν και η φρυγανιέρα σταματά αυτόματα.

Λειτουργία για την ασφάλεια των παιδιών*

Εκκίνηση της λειτουργίας:

Πατήστε το κουμπί “cancel/stop” για μερικά δευτερόλεπτα : η εγγραφή “SEC” εμφανίζεται στη ψηφιακή οθόνη - σχήμα **14**

*ανάλογα το μοντέλο

Το σύνολο των λειτουργιών της φρυγανιέρας τότε ασφαλίζονται κάνοντας αδύνατο οποιοδήποτε χειρισμό της συσκευής από τα παιδιά σας ενώ εσείς απουσιάζετε.

Παύση της λειτουργίας :

Για να καταργήσετε την ασφάλεια, αρκεί να πατήσετε ξανά το κουμπί “cancel/stop” για μερικά δευτερόλεπτα. Η λέξη “SEC” εξαφανίζεται τότε από την οθόνη.

Συντήρηση, καθαρισμός και αποθήκευση

Καθαρίζετε τακτικά τη φρυγανιέρα σας: Πριν από κάθε συντήρηση, αποσυνδέστε τη συσκευή και αφήστε την να κρυώσει - σχήμα 7

Αφαιρέστε το δίσκο για τα ψίχουλα πιέζοντάς τον από πάνω και αδειάστε τα ψίχουλα που περιέχει.

Μην εισάγετε ποτέ στο εσωτερικό της συσκευής μεταλλικό αντικείμενο γιατί υπάρχει κίνδυνος να προκαλέσετε σοβαρές βλάβες.

Σκουπίστε το εξωτερικό της συσκευής και το καλώδιο με ένα υγρό πανί.

Αφήστε τη να στεγνώσει - σχήμα 1

Μη χρησιμοποιείτε προϊόντα συντήρησης πολύ επιθετικά ή λειαντικά, διαβρωτικά προϊόντα ή χλωρίνη. Μην τυλίγετε το καλώδιο γύρω από τη συσκευή, διατίθεται θήκη τύλιξης καλωδίου κάτω από τη συσκευή.

Αποθήκευση

Μια λαβή που βρίσκεται στο πίσω μέρος της συσκευής σας δίνει τη δυνατότητα εύκολης μεταφοράς της - σχήμα 15. Περιμένετε μέχρι η συσκευή να κρυώσει εντελώς πριν την αποθηκεύσετε, κυρίως αν πρόκειται για κλειστό χώρο, η θερμότητα θα μπορούσε να προκαλέσει ζημιές σε κάθε εύφλεκτο υλικό.

 ***Η συσκευασία είναι ανακυκλώσιμη, αλλά μπορεί να χρησιμεύσει για να μεταφέρετε ή να επιστρέψετε τη φρυγανιέρα σε ένα εξουσιοδοτημένο κατάστημα υπηρεσιών μεταπώλησης (βλέπε συνημμένο κατάλογο).***