

Радиостанция "ТАИС-PM43"
Модель АМ/ЧМ

СЕРТИФИКАТ СООТВЕТСТВИЯ
РОСС RU.AG40.H01871
ГОСТ Р ИСО 9001-96

Радиостанция «ТАИС PM41» соответствует требованиям нормативных документов: «Технические требования на приёмно-передающие радиостанции диапазона 27 МГц, используемые гражданами и юридическими лицами», утверждены Минсвязи России 31.05.95

Производитель ООО «ТАИС», Россия.

182113, г.Великие Луки Псковской области, ул. Некрасова, 18/7, тел.
+7 (985)332-85-16, +7 (911)384-84-29, +7 (911) 392-73-12

Телекоммуникации Автоматика Информационные
Системы (ТАИС)

Радиостанция
ТАИС PM43
Модель АМ/ЧМ



Радиостанция «ТАИС PM43» (модель АМ/ЧМ) предназначена для обеспечения речевой связи между абонентами на расстоянии до 10 - 25 км в городских условиях и до 25 - 50 км за городом, в зависимости от рельефа местности, наличия помех и высоты расположения антенн.

Радиостанция совместима по диапазону частот и виду модуляции с радиостанциями «ТАИС PM41», «ТАИС PM43», «ТАИС PM45» и другими радиостанциями диапазона 27 МГц.

Россия

www.radiosila.ru

г.Челябинск ул.Свободы,185 8(351)-278-88-87 / ул.Черкасская,17 ТЦ "Невский" 218-0-217 otdel@radiosila.ru
г.Тюмень ул.Республики,188 ТК "Квартал" 8-(3452)-903-905 / ул.Федюнинского,4А 903-988 tyumen@radiosila.ru
г.Пермь, Чкалова,9Е рядом "Крепар" 8(342)-249-88-05 / Чернышевского,3А "Римэкс" 216-51-54 perm@radiosila.ru
г.Екатеринбург ул.8 Марта,185/5 8-(343)-379-00-63 г.С-Петербург ул.Звездная,1А 8-(812)-930-56-32
г.Уфа ул. 8 Марта,32/1 8-(347)-262-81-83

www.radiosila.ru

г.Челябинск ул.Свободы,185 8(351)-278-88-87 / ул.Черкасская,17 ТЦ "Невский" 218-0-217 otdel@radiosila.ru
г.Тюмень ул.Республики,188 ТК "Квартал" 8-(3452)-903-905 / ул.Федюнинского,4А 903-988 tyumen@radiosila.ru
г.Пермь, Чкалова,9Е рядом "Крепар" 8(342)-249-88-05 / Чернышевского,3А "Римэкс" 216-51-54 perm@radiosila.ru
г.Екатеринбург ул.8 Марта,185/5 8-(343)-379-00-63 г.С-Петербург ул.Звездная,1А 8-(812)-930-56-32
г.Уфа ул. 8 Марта,32/1 8-(347)-262-81-83

ОСНОВНЫЕ ТЕХНИЧЕСКИЕ ХАРАКТЕРИСТИКИ

Параметр	Значение
Диапазон частот, МГц	26,975 – 27,855 (сетки С и D)
Число каналов	84 (в том числе «дырки»)
Вид модуляции	F3E (ЧМ), А3Е(АМ)
Номинальное напряжение питания, В	13,8
Габариты, мм	165 x 170 x 44
Вес, кг	1,0
Передатчик	
Выходная мощность, Вт	10 ЧМ / 5 АМ
Девиация, кГц	1,8
Глубина модуляции	50%
Внеполосные излучения, дБ	минус 55
Ток потребления, не более, А	3,5
Приемник	
Реальная чувствительность при соотношении (С+Ш)/Ш=10 дБ, мкВ	0,15 ЧМ / 0,3 АМ
Избирательность, не хуже, дБ	70
Вых. мощность звуковой частоты, Вт	1,5
Ток потребления в дежурном режиме, не более, мА	250

В экспортном исполнении (не для применения на территории РФ) диапазон рабочих частот радиостанции может быть расширен (25,165...29,455 МГц, сетки I...H), а выходная мощность передатчика может достигать 20 Вт в режиме ЧМ и 10 Вт в режиме АМ.

Работоспособность радиостанции сохраняется при изменении напряжения питания от 12 до 15 В и КСВН антенно-фидерного устройства не более 3.

Параметры радиостанции соответствуют техническим условиям ИКСШ 464.114.003 ТУ.

РАЗРЕШЕННЫЕ РАБОЧИЕ ЧАСТОТЫ, кГц, в сетках СЕ и DE № кан СЕ DE

1	-	27415
2	26975	27425
3	26985	27435
4	27005	27455
5	27015	27465
6	27025	27475
7	27035	27485
8	27055	27505
9	27065	27515
10	27075	27525
11	27085	27535
12	27105	27555
13	27115	27565
14	27125	27575
15	27135	27585
16	27155	27605
17	27165	27615
18	27175	27625
19	27185	27635
20	27205	27655
21	27215	27665
22	27225	27675
23	27255	27705
24	27235	27685
25	27245	27695
26	27265	27715
27	27275	27725
28	27285	27735
29	27295	27745
30	27305	27755
31	27315	27765
32	27325	27775
33	27335	27785
34	27345	27795
35	27355	27805
36	27365	27815
37	27375	27825
38	27385	27835
39	27395	27845
40	27405	27855

41(56) 26995
42(62) 27045
43(68) 27095
44(70) 27145
45(74) 27195
Каналы 1...40 -
международные,
56, 62, 68, 70, 74 -
национальные.

www.radiosila.ru

г. Челябинск ул. Свободы, 185 8(351)-278-88-87 / ул. Черкасская, 17 ТЦ "Невский" 218-0-217 otdel@radiosila.ru
г. Тюмень ул. Республики, 188 ТК "Квартал" 8-(3452)-903-905 / ул. Федюнинского, 4А 903-988 tyumen@radiosila.ru
г. Пермь, Чкалова, 9Е рядом "Крепар" 8(342)-249-88-05 / Чернышевского, 3А "Римэкс" 216-51-54 perm@radiosila.ru
г. Екатеринбург ул. 8 Марта, 185/5 8-(343)-379-00-63 г. С-Петербург ул. Звездная, 1А 8-(812)-930-56-32
г. Уфа ул. 8 Марта, 32/1 8-(347)-262-81-83

неправильной полярности питающего напряжения или при его увеличении более 16 В. При восстановлении нормального питающего напряжения работоспособность радиостанции автоматически восстанавливается

15. Для работы с радиостанцией "ТАИС РМ43" рекомендуется применять следующее оборудование:

«ТАИС ИП3», «ТАИС ИП5» - стабилизированные блоки питания 13,8В, 6А
«ТАИС ИБП25» - стабилизированный блок питания 13,8В, 25А
«ТАИС МА27» - автомобильная антенна на магнитном основании
«ТАИС КА27» - автомобильная антенна на кронштейне для установки на водосток автомобиля
«ТАИС РМ41» - мобильная/стационарная ЧМ радиостанция.
«ТАИС РМ41» модель АМ/ЧМ - мобильная/стационарная АМ/ЧМ радиостанция.
«ТАИС РМ43» модель АМ/ЧМ - мобильная/стационарная АМ/ЧМ радиостанция.
«ТАИС РМ45» - мобильная/стационарная АМ/ЧМ радиостанция
«ТАИС ВТ31» - портативная радиостанция ЧМ радиостанция.

ГАРАНТИЙНЫЕ ОБЯЗАТЕЛЬСТВА

Гарантийный срок эксплуатации радиостанции составляет 12 месяцев со дня продажи через розничную торговую сеть при условии соблюдения владельцем правил эксплуатации. При отсутствии в паспорте даты продажи и штампа торгующей организации гарантийный срок исчисляется со дня выпуска. В течение гарантийного срока эксплуатации в случае отказа изделия по вине изготовителя владелец имеет право на бесплатный ремонт по предъявлению настоящего паспорта. Гарантия на изделие не распространяется на случаи нарушения заводской пломбировки, механических повреждений, неправильной эксплуатации, повреждения выходных каскадов передатчика, воздействия воды и агрессивных сред.

Установленный производителем срок службы изделия - 3 года.

Гарантийное и сервисное обслуживание продукции производится по адресу 182113, г. Великие Луки Псковской области, ул. Некрасова, 18/7, "ТАИС".

Информация о продукции «ТАИС», ремонтная и эксплуатационная документация, сведения о дилерах и сервисных центрах размещены на сайте: www.tais-radio.ru

Электронная почта: msg@tais-radio.ru, mas@tais-radio.ru

Радиостанцию необходимо зарегистрировать в территориальном радиочастотном центре, если это предусмотрено федеральным или местным законодательством.

www.radiosila.ru

г. Челябинск ул. Свободы, 185 8(351)-278-88-87 / ул. Черкасская, 17 ТЦ "Невский" 218-0-217 otdel@radiosila.ru
г. Тюмень ул. Республики, 188 ТК "Квартал" 8-(3452)-903-905 / ул. Федюнинского, 4А 903-988 tyumen@radiosila.ru
г. Пермь, Чкалова, 9Е рядом "Крепар" 8(342)-249-88-05 / Чернышевского, 3А "Римэкс" 216-51-54 perm@radiosila.ru
г. Екатеринбург ул. 8 Марта, 185/5 8-(343)-379-00-63 г. С-Петербург ул. Звездная, 1А 8-(812)-930-56-32
г. Уфа ул. 8 Марта, 32/1 8-(347)-262-81-83

9. В радиостанции имеется десятисегментный индикатор уровня входного сигнала (S-метр). В режиме приема при наличии сигнала индикатор показывает уровень принимаемого сигнала. При слабом сигнале включены один - три сегмента, а при сильном - семь и более сегментов. В режиме передачи индикатор показывает уровень низкочастотного модулирующего сигнала.

10. В радиостанции имеются три ячейки памяти ("П1", "П2", "П3"), в которые могут быть записаны любые из доступных каналов. Запись каналов в память производится в следующем порядке:

– установите на индикаторе сетку и номер того канала, который вы хотите записать в память, а также вид модуляции;

– нажмите кнопку "П1" и удерживайте ее до двойного звукового сигнала.

Аналогично производится запись в ячейки памяти "П2" и "П3". Вызов из памяти записанных каналов осуществляется кнопками "П1"... "П3".

11. В радиостанции предусмотрен режим "разнос частот", при котором приемник и передатчик настраиваются на разные каналы, что может быть необходимо, например, для работы с ретранслятором. Указанный режим обеспечивается за счет отдельной записи в ячейки памяти рабочих каналов приема и передачи. Запись в память каналов приема производится в соответствии с п.10. Запись в ячейки памяти каналов передачи производится в следующем порядке:

– установите на индикаторе сетку, номер канала и вид модуляции, который вы хотите записать в качестве канала передачи;

– при нажатой клавише "Передача" кратковременно нажмите кнопку памяти, на которую ранее был записан канал приема. При этом записанный ранее в эту ячейку канал приема останется без изменений.

Для вызова из памяти записанного канала кратковременно нажмите в режиме приема одну из кнопок памяти, при этом индикатор покажет номер канала приема, а при нажатии клавиши "Передача" - канала передачи.

12. В радиостанции предусмотрены два режима сканирования:

– сканирование по каналам памяти (включается кратковременным нажатием кнопки "СК");

– сканирование по текущей сетке (включается длительным нажатием кнопки "СК");

Во всех режимах сканирования при обнаружении сигнала в каком либо канале процесс сканирования приостанавливается на 3 секунды, а затем опять возобновляется. Отключение режима сканирования производится нажатием любой кнопки на лицевой панели радиостанции или клавишей "Передача" на тангенте.

В радиостанции предусмотрен режим работы с прямой индикацией рабочей частоты. Этот режим включается и выключается длительным нажатием кнопки «С». В этом режиме сканирование производится не в пределах текущей сетки, а во всем диапазоне частот станции.

13. В радиостанции обеспечивается запоминание всех текущих настроек и режимов после выключения питания.

14. В радиостанции применена электронная схема защиты от переплюсовки и повышенного напряжения питания. Схема отключает радиостанцию при

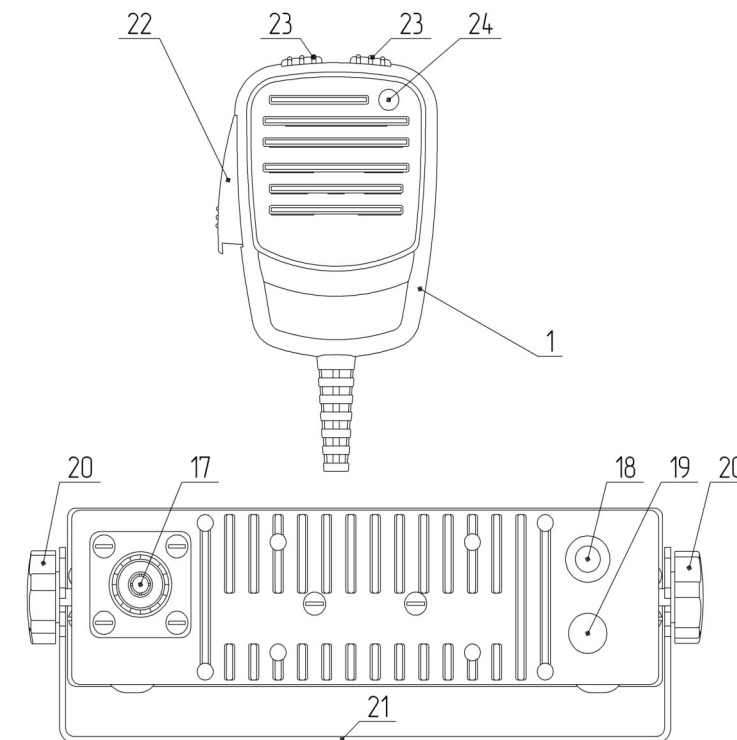
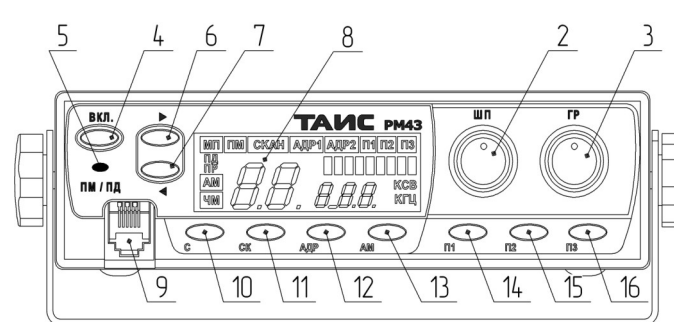

ОРГАНЫ УПРАВЛЕНИЯ

Внешний вид радиостанции, расположение и назначение органов управления показаны на рисунке.

1. Манипулятор с микрофоном.
2. Регулятор шумоподавителя.
3. Регулятор громкости.
4. Кнопка «ВКЛ» - включение / выключение питания.
5. Индикатор режима «Прием/Передача».
6. Кнопка «▶» - увеличение номера канала, выбор сетки частот.
7. Кнопка «◀» - уменьшение номера канала, выбор сетки частот.
8. Индикатор ЖКИ.
9. Разъем для

подключения манипулятора.

10. Кнопка «С» режима установки сетки частот.

11. Кнопка «СК» режима сканирования.

12. Кнопка «АДР» - включение каналов экстренного вызова 9ЧМ или 19ЧМ.

13. Кнопка «АМ» - включение/выключение режима амплитудной модуляции.

14,15, 16 - Кнопки П1, П2, П3 ячеек памяти.

17. Разъем для подключения антенны.

18. Разъем для подключения внешнего громкоговорителя (не менее 4 Ом).

19. Шнур питания

20. Крепежные винты.

21. Крепежная скоба.

www.radiosila.ru

www.radiosila.ru

22. Клавиша «Передача».

23. Кнопки переключения каналов (в режиме приема) и тонального вызова (в режиме передачи)..

24. Индикатор режима включения.

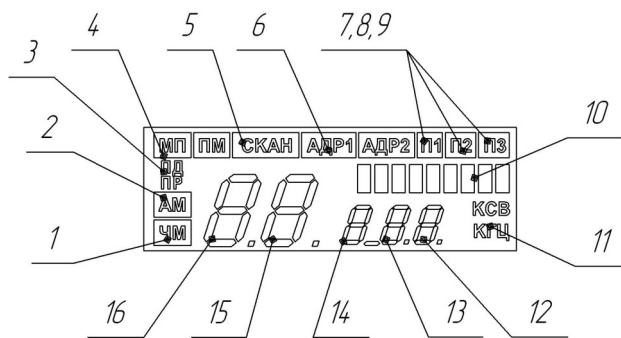

Индикатор

1. Символ «ЧМ» режима частотной модуляции.
2. Символ «АМ» режима амплитудной модуляции.
3. Символ «ПР» режима приема.
4. Символ «ПД» режима передачи.
5. Символ «СКАН» режима сканирования по

каналам памяти/сетки.

6. Символ «АДР1» адресного режима.

7., 8., 9. Индикаторы памяти.

10. Индикатор уровня входного сигнала в режиме приема/уровня модулирующего сигнала в режиме передачи.

11., 12., 13., 14., 15., 16. Индикаторы частоты канала в режиме отображения частоты.

13., 14. Индикаторы сетки в режиме отображения сигналов.

15., 16. Индикаторы номера канала в режиме отображения каналов.

КОМПЛЕКТНОСТЬ

1. Радиостанция ТАИС РМ43.
2. Манипулятор.
3. Провод питания.
4. Крепежная скоба.
5. Винты крепежные с резиновыми шайбами (2 шт.)
6. Скоба для крепления манипулятора.
7. Паспорт.
8. Упаковочная коробка.

ПОРЯДОК РАБОТЫ

1. Подключите антенну к разъему **17** радиостанции. Антенна должна быть специальная, настроенная на диапазон 27 МГц. **З а п р е щ а е т с я** использовать автомобильные антенны для магнитол или другие антенны, не рассчитанные на указанный диапазон частот, а также включать радиостанцию в режиме передачи без антенны, так как это может привести к **выходу радиостанции из строя!** КСВ антенны должен быть не более 3.

2. Подключите провода от разъема питания к бортовой сети автомобиля или к

www.radiosila.ru

г. Челябинск ул. Свободы, 185 8(351)-278-88-87 / ул. Черкасская, 17 ТЦ "Невский" 218-0-217 otdel@radiosila.ru
 г. Тюмень ул. Республики, 188 ТК "Квартал" 8-(3452)-903-905 / ул. Федюнинского, 4А 903-988 tyumen@radiosila.ru
 г. Пермь, Чкалова, 9Е рядом "Крепар" 8(342)-249-88-05 / Чернышевского, 3А "Римэкс" 216-51-54 perm@radiosila.ru
 г. Екатеринбург ул. 8 Марта, 185/5 8-(343)-379-00-63 г. С-Петербург ул. Звездная, 1А 8-(812)-930-56-32
 г. Уфа ул. 8 Марта, 32/1 8-(347)-262-81-83

стабилизированному источнику питания с напряжением 12 - 14 В и током нагрузки не менее 3,5 А. Красный провод или провод с красной меткой - к "плюсу", второй провод - к "минусу". При подключении разъема питания радиостанция должна находиться в выключенном положении

3. Подключите манипулятор к разъему **9** радиостанции.

4. Включите радиостанцию, выберите вид модуляции (АМ или ЧМ), регулятором громкости установите желаемый уровень громкости, а регулятор шумоподавителя (при отсутствии на входе приемника полезного сигнала) установите в положение соответствующее отсутствию шумов рядом с порогом их пропадания. Для приема слабых сигналов установите ручку шумоподавителя в крайнее правое положение. В этом положении шумоподавитель отключен. В крайнем левом положении регулятора шумоподавителя чувствительность приемника минимальна, этот режим используется для приема сильных сигналов ("местный прием"). Для индикации режима "Прием" служит индикатор **5**, который загорается зеленым светом при открывании шумоподавителя. Это позволяет визуально определить прием сигналов при случайно "завернутой" ручке регулятора громкости.

5. В радиостанции предусмотрены следующие режимы, которые включаются путем нажатия и удержания определенной кнопки при включении радиостанции:

– блокировка/разблокировка кнопок управления - кнопка "▶";

– включение/выключение "бипов" при нажатии кнопок - кнопка "◀";

– включение канала бедствия (9СЕ) - кнопки **23** на манипуляторе.

При последующих включениях радиостанции (без удержания кнопок) ранее выбранный режим сохраняется.

6. Установите необходимый канал при помощи кнопок "▶" и "◀".

Номер канала отображается на индикаторе. Для переключения в режим выбора сеток нажмите кнопку "С", при этом на индикаторе на 3 сек появится буквенное обозначение сеток (СЕ или ДЕ). Переключение сеток производится кнопками "▶" и "◀". Для быстрого переключения из режима установки сеток в режим выбора каналов повторно нажмите кнопку "С".

7. Радиосвязь между абонентами осуществляется двумя и более радиостанциями, одна из которых работает в режиме "Передача", а другая - в режиме "Приём". На всех радиостанциях должны быть установлены одни и те же номер канала, сетка частот и вид модуляции (АМ или ЧМ).

Для передачи речевого сообщения нажмите клавишу «Передача» и говорите в манипулятор. При этом индикатор ПМ/ПД загорается красным светом. Для вызова абонента удобно использовать кнопки **23** тонального вызова на манипуляторе, одна из которых нажимается одновременно с клавишей "Передача". При этом в эфир посылается вызывной тональный сигнал. В конце сообщения отпустите клавишу "Передача".

8. В режиме «Прием» кнопки **23** на манипуляторе служат для переключения каналов (в режиме выбора каналов) или сеток (в режиме выбора сеток), при этом левая кнопка увеличивает номер канала или сетки, а правая - уменьшает.

www.radiosila.ru

г. Челябинск ул. Свободы, 185 8(351)-278-88-87 / ул. Черкасская, 17 ТЦ "Невский" 218-0-217 otdel@radiosila.ru
 г. Тюмень ул. Республики, 188 ТК "Квартал" 8-(3452)-903-905 / ул. Федюнинского, 4А 903-988 tyumen@radiosila.ru
 г. Пермь, Чкалова, 9Е рядом "Крепар" 8(342)-249-88-05 / Чернышевского, 3А "Римэкс" 216-51-54 perm@radiosila.ru
 г. Екатеринбург ул. 8 Марта, 185/5 8-(343)-379-00-63 г. С-Петербург ул. Звездная, 1А 8-(812)-930-56-32
 г. Уфа ул. 8 Марта, 32/1 8-(347)-262-81-83