

Телекоммуникации Автоматика Информационные Системы (ТАИС)

Радиостанция ТАИС РМ41

Модель АМ/ЧМ



Радиостанция «ТАИС РМ41» (модель АМ/ЧМ) предназначена для обеспечения речевой связи между абонентами на расстоянии до 10 - 25 км в городских условиях и до 25 - 50 км за городом, в зависимости от рельефа местности, наличия помех и высоты расположения антенн.

Радиостанция совместима по диапазону частот и виду модуляции с радиостанциями «ТАИС РМ41», «ТАИС РМ43», «ТАИС РМ45» и другими радиостанциями диапазона 27 МГц.

Россия

www.radiosila.ru

г. Челябинск ул. Свободы, 185 8(351)-278-88-87 / ул. Черкасская, 17 ТЦ "Невский" 218-0-217 otdel@radiosila.ru
 г. Тюмень ул. Республики, 188 ТК "Квартал" 8-(3452)-903-905 / ул. Федюнинского, 4А 903-988 tyumen@radiosila.ru
 г. Пермь, Чкалова, 9Е рядом "Крепар" 8(342)-249-88-05 / Чернышевского, 3А "Римэкс" 216-51-54 perm@radiosila.ru
 г. Екатеринбург ул. 8 Марта, 185/5 8-(343)-379-00-63 г. С-Петербург ул. Звездная, 1А 8-(812)-930-56-32
 г. Уфа ул. 8 Марта, 32/1 8-(347)-262-81-83

www.radiosila.ru

г. Челябинск ул. Свободы, 185 8(351)-278-88-87 / ул. Черкасская, 17 ТЦ "Невский" 218-0-217 otdel@radiosila.ru
 г. Тюмень ул. Республики, 188 ТК "Квартал" 8-(3452)-903-905 / ул. Федюнинского, 4А 903-988 tyumen@radiosila.ru
 г. Пермь, Чкалова, 9Е рядом "Крепар" 8(342)-249-88-05 / Чернышевского, 3А "Римэкс" 216-51-54 perm@radiosila.ru
 г. Екатеринбург ул. 8 Марта, 185/5 8-(343)-379-00-63 г. С-Петербург ул. Звездная, 1А 8-(812)-930-56-32
 г. Уфа ул. 8 Марта, 32/1 8-(347)-262-81-83

ОСНОВНЫЕ ТЕХНИЧЕСКИЕ ХАРАКТЕРИСТИКИ

Параметр	Значение
Диапазон частот, МГц	26,975 – 27,855
Число каналов	85
Вид модуляции	F3E (ЧМ), А3Е(АМ)
Номинальное напряжение питания, В	13,8
Габариты, мм	165 x 160 x 44
Вес, кг	1,3
Передатчик	
Выходная мощность, Вт	10
Девияция, кГц	1,8
Глубина модуляции	50%
Внеполосные излучения, дБ	минус 40
Ток потребления, не более, А	3,5
Приемник	
Реальная чувствительность при соотношении (С+Ш)/Ш=10 дБ, мкВ	0,5
Избирательность, не хуже, дБ	60
Вых. мощность звуковой частоты, Вт	1,5
Ток потребления в дежурном режиме, не более, мА	250

Работоспособность радиостанции сохраняется при изменении напряжения питания от 12 до 15 В и КСВ антенно-фидерного устройства не более 3.

Параметры радиостанции соответствуют техническим условиям ИКСШ. 464418.010 ТУ.

ОРГАНЫ УПРАВЛЕНИЯ

Внешний вид радиостанции, расположение и назначение органов управления показаны на рисунке.

1. Манипулятор с микрофоном.
2. Регулятор шумоподавителя.
3. Регулятор громкости.
4. Индикатор режима «**Прием**».

РАЗРЕШЕННЫЕ РАБОЧИЕ ЧАСТОТЫ, кГц, в сетях СЕ и DE		
№ кан	СЕ	DE
1	-	27415
2	26975	27425
3	26985	27435
4	27005	27455
5	27015	27465
6	27025	27475
7	27035	27485
8	27055	27505
9	27065	27515
10	27075	27525
11	27085	27555
12	27105	27555
13	27115	27565
14	27125	27575
15	27135	27585
16	27155	27605
17	27165	27615
18	27175	27625
19	27185	27635
20	27205	27655
21	27215	27665
22	27225	27675
23	27255	27705
24	27235	27685
25	27245	27695
26	27265	27715
27	27275	27725
28	27285	27735
29	27295	27745
30	27305	27755
31	27315	27765
32	27325	27775
33	27335	27785
34	27345	27795
35	27355	27805
36	27365	27815
37	27375	27825
38	27385	27835
39	27395	27845
40	27405	27855

41(56) 26995
 42(62) 27045
 43(68) 27095
 44(70) 27145
 45(74) 27195
 Каналы 1...40 -
 международные,
 56, 62, 68, 70, 74 -
 национальные.

www.radiosila.ru
 г.Челябинск ул.Свободы,185 8(351)-278-88-87 / ул.Черкасская,17 ТЦ "Невский" 218-0-217 otdel@radiosila.ru
 г.Тюмень ул.Республики,188 ТК "Квартал" 8-(3452)-903-905 / ул.Федюнинского,4А 903-988 tyumen@radiosila.ru
 г.Пермь, Чкалова,9Е рядом "Крепар" 8(342)-249-88-05 / Чернышевского,3А "Римэкс" 216-51-54 perm@radiosila.ru
 г.Екатеринбург ул.8 Марта,185/5 8-(343)-379-00-63 г.С-Петербург ул.Звездная,1А 8-(812)-930-56-32
 г.Уфа ул. 8 Марта,32/1 8-(347)-262-81-83

эксплуатации, повреждения выходных каскадов передатчика, воздействия воды и агрессивных сред.

Установленный производителем срок службы изделия - 3 года.

Гарантийное и сервисное обслуживание продукции производится по адресу 182113, г.Великие Луки Псковской области, ул. Некрасова, 18/7, "ТАИС".

Информация о продукции «ТАИС», ремонтная и эксплуатационная документация, сведения о дилерах и сервисных центрах размещены на сайте: www.tais-radio.ru

Электронная почта: msg@tais-radio.ru, mas@tais-radio.ru

Радиостанцию необходимо зарегистрировать в территориальном радиочастотном центре, если это предусмотрено федеральным или местным законодательством.

**Радиостанция "ТАИС-PM41"
 Модель АМ/ЧМ**

**СЕРТИФИКАТ СООТВЕТСТВИЯ
 РОСС RU.AG40.H01871
 ГОСТ Р ИСО 9001-96**

Радиостанция «ТАИС PM41» (модель АМ/ЧМ) соответствует требованиям нормативных документов: «Технические требования на приёмо-передающие радиостанции диапазона 27 МГц, используемые гражданами и юридическими лицами», утверждены Минсвязи России 31.05.95

Производитель ООО «ТАИС», Россия.

182113, г.Великие Луки Псковской области, ул. Некрасова, 18/7, тел. +7 (985)332-85-16, +7 (911)384-84-29, +7 (911) 392-73-12

www.radiosila.ru

г.Челябинск ул.Свободы,185 8(351)-278-88-87 / ул.Черкасская,17 ТЦ "Невский" 218-0-217 otdel@radiosila.ru
 г.Тюмень ул.Республики,188 ТК "Квартал" 8-(3452)-903-905 / ул.Федюнинского,4А 903-988 tyumen@radiosila.ru
 г.Пермь, Чкалова,9Е рядом "Крепар" 8(342)-249-88-05 / Чернышевского,3А "Римэкс" 216-51-54 perm@radiosila.ru
 г.Екатеринбург ул.8 Марта,185/5 8-(343)-379-00-63 г.С-Петербург ул.Звездная,1А 8-(812)-930-56-32
 г.Уфа ул. 8 Марта,32/1 8-(347)-262-81-83

Для вызова из памяти записанного канала кратковременно нажмите одну из кнопок памяти, при этом индикатор покажет номер канала приема, а при нажатии клавиши «Передача» - канала передачи. Нажатие при передаче одной из кнопок «8» на манипуляторе вызывает на индикатор показание соответствующей сетки частот.

10. В радиостанции предусмотрены два режима сканирования:

- сканирование по каналам памяти (включается кратковременным нажатием кнопки «СК»);
- сканирование по текущей сетке (включается длительным нажатием кнопки «СК»);

Во всех режимах сканирования при обнаружении сигнала в каком либо канале процесс сканирования приостанавливается на 3 секунды, а затем опять возобновляется. Отключение режима сканирования производится нажатием любой кнопки на лицевой панели радиостанции или клавишей «Передача» на тангенте.

11. В радиостанции обеспечивается запоминание всех текущих настроек и режимов после выключения питания.

12. В радиостанции применена электронная схема защиты от переплюсовки и повышенного напряжения питания. Схема отключает радиостанцию при неправильной полярности питающего напряжения или при его увеличении более 16 В. При восстановлении нормального питающего напряжения работоспособность радиостанции автоматически восстанавливается.

13. Для работы с радиостанцией «ТАИС РМ41» рекомендуется применять следующее оборудование:

- «ТАИС ИП5» - стабилизированный блок питания 13,8В, 6А
- «ТАИС ИБП25» - стабилизированный блок питания 13,8В, 25А
- «ТАИС МА27» - автомобильная антенна на магнитном основании
- «ТАИС КА27» - автомобильная антенна на кронштейне для установки на водосток автомобиля
- «ТАИС РМ41» - мобильная/стационарная ЧМ радиостанция
- «ТАИС РМ43» - мобильная/стационарная ЧМ радиостанция
- «ТАИС РМ43» (модель АМ/ЧМ) - мобильная/стационарная АМ/ЧМ радиостанция
- «ТАИС РМ45» - мобильная/стационарная АМ/ЧМ радиостанция

ГАРАНТИЙНЫЕ ОБЯЗАТЕЛЬСТВА

Гарантийный срок эксплуатации радиостанции составляет 12 месяцев со дня продажи через розничную торговую сеть при условии соблюдения владельцем правил эксплуатации. При отсутствии в паспорте даты продажи и штампа торгующей организации гарантийный срок исчисляется со дня выпуска. В течение гарантийного срока эксплуатации в случае отказа изделия по вине изготовителя владелец имеет право на бесплатный ремонт по предъявлению настоящего паспорта. Гарантия на изделие не распространяется на случаи нарушения заводской пломбировки, механических повреждений, неправильной

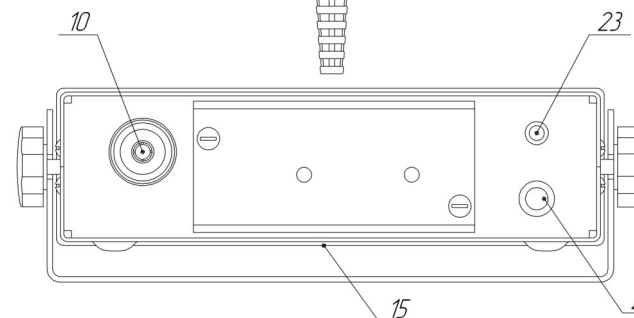
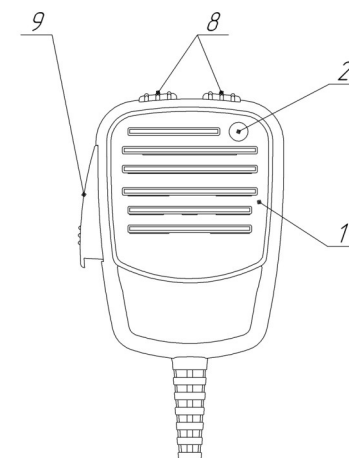
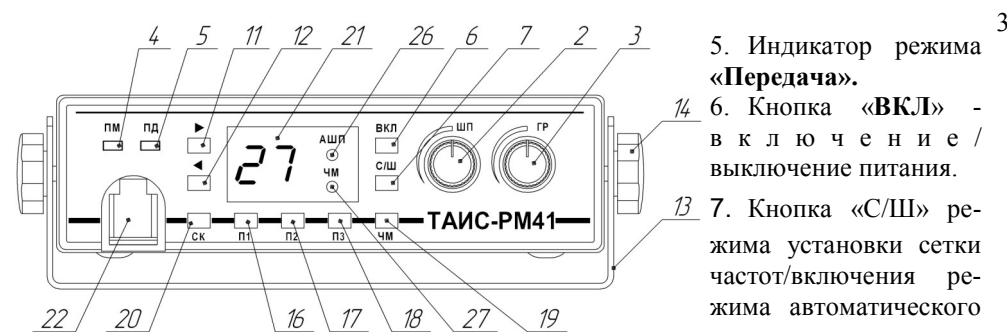

«P2», «P3» ячеек памяти.

19. Кнопка «ЧМ» - переключение в режим ЧМ (по умолчанию АМ)/ переключение уровня яркости индикации и подсветки кнопок.

20. Кнопка «СК» режима сканирования.

21. Индикатор номера канала или сетки.

22. Разъем для подключения манипулятора.

23. Разъем для подключения внешнего громкоговорителя (не менее 4 Ом).

24. Индикатор режима включения.

25. Шнур питания.

26. Индикатор включения режима автоматического шумоподавителя.

27. Индикатор включения режима ЧМ.

5. Индикатор режима «Передача».

6. Кнопка «ВКЛ» - включение / выключение питания.

7. Кнопка «С/Ш» режима установки сетки частот/включения режима автоматического шумоподавителя.

8. Кнопки переключения каналов (в режиме приема), тонального вызова (в режиме передачи).

9. Клавиша «Передача».

10. Разъем для подключения антенны.

11. Кнопка «▶» - увеличение номера канала, выбор сетки частот.

12. Кнопка «◀» - уменьшение номера канала, выбор сетки частот.

13. Крепежная скоба.

14. Крепежные винты.

15. Громкоговоритель.

16,17,18. Кнопки «P1»,

КОМПЛЕКТНОСТЬ

1. Радиостанция ТАИС РМ41.
2. Манипулятор.
3. Провод питания.
4. Крепежная скоба.
5. Винты крепежные с резиновыми шайбами (2 шт.)
6. Скоба для крепления манипулятора.
7. Паспорт.
8. Упаковочная коробка.

ПОРЯДОК РАБОТЫ

1. Подключите антенну к разъему **10** радиостанции. Антенна должна быть специальная, настроенная на диапазон 27 МГц. **З а п р е щ а е т с я** использовать автомобильные антенны для магнитол или другие антенны, не рассчитанные на указанный диапазон частот, а также включать радиостанцию в режиме передачи без антенны, так как это может привести к **выходу радиостанции из строя!** КСВН антенны должен быть не более 3.

2. Подключите провода от разъема питания к бортовой сети автомобиля или к стабилизированному источнику питания с напряжением 12 - 14 В и током нагрузки не менее 3,5 А. Красный провод или провод с красной меткой - к "плюсу", второй провод - к "минусу". При подключении разъема питания радиостанция должна находиться в выключенном положении.

3. Подключите манипулятор к разъему **22** радиостанции. Включите радиостанцию, выберите вид модуляции (АМ или ЧМ), регулятором громкости установите желаемый уровень громкости, а регулятор шумоподавителя (при отсутствии на входе приемника полезного сигнала) установите в положение, соответствующее отсутствию шумов рядом с порогом их пропадания. Для приема слабых сигналов установите ручку шумоподавителя в крайнее правое положение. В этом положении шумоподавитель отключен. В крайнем левом положении регулятора шумоподавителя чувствительность приемника минимальна, этот режим используется для приема сильных сигналов ("местный прием").

Включение автоматического шумоподавителя осуществляется длительным нажатием на кнопку "С/Ш". В этом режиме ручка регулятора шумоподавителя отключена.

Для индикации режима "Прием" служит индикатор **4**, который загорается зеленым светом при открывании шумоподавителя. Это позволяет визуально определить прием сигналов при случайно "завернутой" ручке регулятора громкости.

4. В радиостанции предусмотрены следующие **режимы**, которые включаются путем **нажатия и удержания** определенной кнопки при включении радиостанции:

– блокировка/разблокировка кнопок управления - кнопка "▶";

– включение/выключение "бипов" при нажатии кнопок - кнопка "◀";

– включение канала бедствия (**9CE**) - кнопки **8** на манипуляторе.

При последующих включениях радиостанции (без удержания кнопок) ранее выбранный режим сохраняется.

5. Установите необходимый канал при помощи кнопок "▶" и "◀". Номер канала отображается на индикаторе. Для переключения в режим выбора сеток нажмите кнопку "С", при этом на индикаторе на 3 сек появится буквенное обозначение сеток (например, **CE**, **DE**). Переключение сеток производится кнопками "▶" и "◀". Для быстрого переключения из режима установки сеток в режим выбора каналов повторно нажмите кнопку "С".

6. Радиосвязь между абонентами осуществляется двумя и более радиостанциями, одна из которых работает в режиме "Передача", а другая - в режиме "Приём". На всех радиостанциях должен быть установлен один и тот же номер канала в одинаковой сетке частот. Для вызова абонента удобно использовать кнопки **8** тонального вызова на манипуляторе, одна из которых нажимается одновременно с клавишей "Передача". При этом в эфир посылается вызывной тональный сигнал, а на индикаторе станции высвечивается рабочая сетка частот, которая сменяется номером канала после отпускания кнопки **8**. При нажатии клавиши "Передача" индикатор "ПМ/ПД" загорается красным светом. Для передачи речевого сообщения нажмите только клавишу "Передача". В конце сообщения отпустите клавишу "Передача".

7. В режиме «Прием» кнопки **8** на манипуляторе служат для переключения каналов (в режиме выбора каналов) или сеток (в режиме выбора сеток), при этом левая кнопка увеличивает номер канала или сетки, а правая - уменьшает.

8. В радиостанции имеются три ячейки памяти ("П1", "П2", "П3"), в которые могут быть записаны любые из доступных каналов. Запись каналов в память производится в следующем порядке:

– установите на индикаторе сетку и номер того канала, который вы хотите записать в память;

– нажмите кнопку "П1" и удерживайте ее до двойного звукового сигнала.

Аналогично производится запись в ячейки памяти "П2" и "П3". Вызов из памяти записанных каналов осуществляется кнопками "П1"... "П3".

9. В радиостанции предусмотрен режим "разноса частот", при котором приемник и передатчик настраиваются на разные каналы, что может быть необходимо, например, для работы с ретранслятором. Указанный режим обеспечивается за счет отдельной записи в ячейки памяти рабочих каналов приема и передачи. Запись в память каналов приема производится в соответствии с п.9. Запись в ячейки памяти каналов передачи производится в следующем порядке:

– установите на индикаторе сетку и номер того канала, который вы хотите записать в качестве канала передачи;

– при нажатой клавише "Передача" нажмите и удерживайте до двойного звукового сигнала одну из кнопок памяти "П1"... "П3". При этом записанные ранее в эту ячейку каналы приема останутся без изменений.

www.radiosila.ru

www.radiosila.ru