

SWITEL

COMMUNICATION PRODUCTS

**Babyphon
Interphone bébé
Sorveglianza bebé
Baby Monitor**

BCC 48



**Bedienungsanleitung
Mode d'emploi
Istruzioni per l'uso
Operating Instructions**

D

F

I

GB

SWITEL

Bedienungsanleitung	3
Mode d'emploi	13
Istruzioni per l'uso	23
Operating Instructions	33
Declaration of Conformity	44

D

F

I

GB

1	Allgemeine Hinweise	4
	Bestimmungsgemäße Verwendung	4
	Sicherheitshinweise	4
	Entsorgung	4
2	Bedienelemente	5
	Sender (Babygerät)	5
	Empfänger (Elterngerät)	5
	Ladeschale	5
3	Inbetriebnahme	6
	Sicherheitshinweise	6
	Verpackungsinhalt prüfen	6
	Elterngerät	6
	Babygerät	6
4	Bedienung	7
	Babyphon ein-/ausschalten	7
	Lautstärke	7
	Akkuladeanzeige/Akku-Leerwarnung	7
	Babyalarm	7
	Funkruf zwischen Baby- und Elterngerät (Paging)	7
	Nachtlicht	8
5	Fehlerbeseitigung	9
6	Technische Daten	10
	Reinigung und Pflege	10
	Konformitätserklärung	10
7	Garantie	11

- Allgemeine Hinweise -

1 Allgemeine Hinweise

Bitte lesen Sie diese Bedienungsanleitung sorgfältig durch. Öffnen Sie niemals die Geräte und führen Sie keine Reparaturen durch. Wenden Sie sich im Garantiefall an Ihren Fachhändler. Im Zuge von Projektverbesserungen behalten wir uns technische und optische Veränderungen am Artikel vor.

Bestimmungsgemäße Verwendung

Das Babyphon dient zur Raumüberwachung. Der Sender (Babygerät) überträgt Stimmen und andere Geräusche vom Baby zum Empfänger (Elterngerät). Jede andere Verwendung gilt als nicht bestimmungsgemäß. Die Verwendung dieser Geräte ersetzt nicht die persönliche Anwesenheit und das Aufpassen auf Ihr Kind. Schadensersatzansprüche, die über die gesetzlichen Bestimmungen hinausgehen, sind ausgeschlossen.

Sicherheitshinweise

Das Babyphon wurde entwickelt, um Ihnen zusätzliche Sicherheit zu bieten, wenn Sie einmal nicht im selben Zimmer wie Ihr Baby sein können. Es ist KEIN Ersatz für das Aufpassen durch Erwachsene. Während der Benutzung muss sich ein Elternteil immer in Reichweite des Babyphons aufhalten. Ihr Babyphon ist weder ein medizinisches Gerät noch kann es den "plötzlichen Kindstod" verhindern. Verlassen Sie sich in Bezug auf das Wohlbefinden Ihres Kindes nicht auf dieses Gerät. Überprüfen Sie regelmäßig persönlich, ob es Ihrem Kind gut geht.

- Legen Sie niemals etwas über Ihr Babyphon bzw. decken Sie es niemals ab.
- Legen Sie das Eltern- oder Babygerät niemals in Wassernähe oder in einer feuchten Umgebung ab.
- Achten Sie bei Auslandsreisen darauf, dass die am Netzteil angegebene Spannung mit der Spannung vor Ort übereinstimmt.
- Werfen Sie Batterien/Akkus niemals in den Hausmüll. Beachten Sie die Entsorgungsmöglichkeiten Ihrer Kommunalbehörden.
- Verwenden Sie in Ihrem Elterngerät niemals Einwegbatterien. Verwenden Sie nur die empfohlenen Akkus - 2 x AAA 1,2 V 800 mAh NiMH.
- Verwenden Sie nur das mitgelieferte Netzteil, andernfalls riskieren Sie die Beschädigung Ihres Babyphons.
- Ziehen Sie das Netzteil und entfernen Sie die Batterien/Akkus, wenn Sie das Babyphon nicht benutzen.
- Besprühen Sie das Gerät nicht mit Reinigungspolitur. Ziehen Sie das Netzteil, bevor Sie das Gerät reinigen.
- Während der Benutzung können die Netzteile warm werden.
- Setzen Sie Ihr Eltern- oder Babygerät keinem direkten Sonnenlicht aus.

Die Ladekapazität der wiederaufladbaren Akkus im Elterngerät lässt mit der Zeit nach, so dass diese unter Umständen ersetzt werden müssen. Neue Akkus können über unsere Hotline bezogen werden.

Entsorgung

Wollen Sie Ihr Gerät entsorgen, bringen Sie es zur Sammelstelle Ihres kommunalen Entsorgungsträgers (z. B. Wertstoffhof). Das nebenstehende Symbol bedeutet, dass Sie das Gerät auf keinen Fall in den Hausmüll werfen dürfen! Nach dem Elektro- und Elektronikgerätegesetz sind Besitzer von Altgeräten gesetzlich gehalten, alte **Elektro- und Elektronikgeräte** einer getrennten Abfalleffassung zuzuführen.

Akkus/Batterien entsorgen Sie beim batterievertreibenden Handel sowie bei zuständigen Sammelstellen, die entsprechende Behälter bereitstellen.

Verpackungsmaterialien entsorgen Sie entsprechend den lokalen Vorschriften.

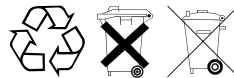

2 Bedienelemente

Sender (Babygerät)

- 1 **Nachtlicht-Taste**
Drücken Sie diese Taste, um das Nachtlicht einzuschalten. Das Licht scheint leicht durch die Vorderleiste. Drücken Sie die Taste erneut, um das Licht zu dimmen, bis es ausgeschaltet ist.
- 2 **Einschalt-Taste Ein/Aus**
Drücken Sie diese Taste kurz, um das Gerät einzuschalten. Halten Sie diese Taste gedrückt, um das Gerät auszuschalten.
- 3 **Funkruf-Taste**
Halten Sie die Taste gedrückt. Das Elterngerät gibt einen Alarmton. Mit dieser Funktion können Sie Hilfe rufen oder ein verlegtes Elterngerät wiederfinden.
- 4 **Betriebsanzeige**
Das rote Licht leuchtet, wenn die Stromversorgung eingeschaltet ist. Wenn die Batterien im Batteriebetrieb schwächer werden, blinkt die Leuchte langsam.
- 5 **Mikrofon**

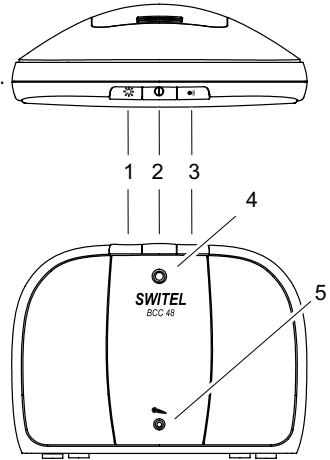

Empfänger (Elterngerät)

- 6 **Akkufachdeckel**
Wiederaufladbare Akkus.
- 7 **Gürtelclip**
- 8 **Lautstärke-Tasten**
Stellen Sie die Lautstärke ein, in der Sie die Geräusche aus dem Babyzimmer hören möchten.
- 9 **Einschalt-Taste Ein/Aus**
Drücken Sie diese Taste kurz, um das Gerät einzuschalten. Halten Sie diese Taste gedrückt, um das Gerät auszuschalten.
- 10 **Betriebsanzeige**
Zeigt an, dass die Stromversorgung eingeschaltet ist. Wenn die Betriebsanzeige blinkt, müssen die Akkus geladen werden.
- 11 **Geräuschsensorleuchten**
- 12 **Verbindungsleuchte**
Grünes Licht EIN bedeutet, dass das Gerät mit dem Babygerät "verbunden" ist. Wenn diese Leuchte blinkt, besteht keine Verbindung zum Babygerät.

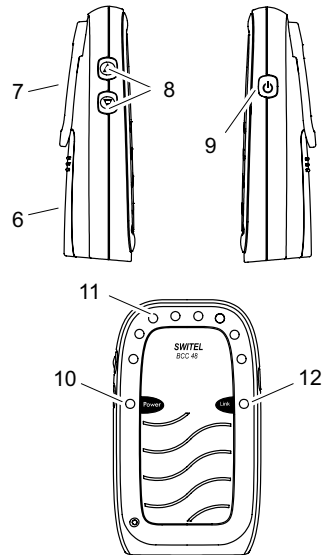

Ladeschale

- 13 **Ladeleuchte**
Wenn das Elterngerät in die Ladeschale gelegt wird, leuchtet die rote Ladeleuchte, um den Ladevorgang anzuzeigen. Die Leuchte bleibt eingeschaltet, um anzuzeigen, dass ein optimaler Ladevorgang eingehalten wird.

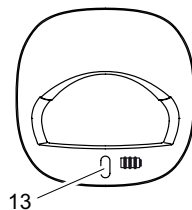

3 Inbetriebnahme

Sicherheitshinweise

 Lesen Sie vor Inbetriebnahme unbedingt die "Allgemeinen Hinweise" am Anfang dieser Bedienungsanleitung.

Verpackungsinhalt prüfen

Zum Lieferumfang gehören:

1 Elterngerät (Empfänger)	1 Ladeschale mit Netzteil 2 wiederaufladbare Akkus Typ AAA, 800 mAh
1 Babygerät (Sender)	1 Netzteil mit Netzschur

Elterngerät

1. Entfernen Sie den Gürtelclip, indem Sie den Clip (14) oben anheben und nach unten schieben.
2. Entfernen Sie anschließend den Akkufachdeckel (15) an der Rückseite des Elterngeräts, indem Sie auf den Deckel drücken und ihn nach unten schieben. Legen Sie die wiederaufladbaren Akkus entsprechend der Markierungen im Gerät ein und schließen Sie den Deckel wieder.
3. Legen Sie das Elterngerät in die Ladeschale.
4. Stecken Sie das Netzteil in die Steckdose.
Die rote Ladeleuchte an der Ladeschale leuchtet auf, um anzuzeigen, dass das Elterngerät geladen wird (die Leuchte bleibt eingeschaltet, um anzuzeigen, dass optimal geladen wird).

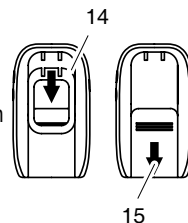

 Vor der ersten Benutzung oder nach einer langen Nutzungspause muss das Elterngerät 13 Stunden geladen werden. Während dieser Zeit wird das Elterngerät in der Ladeschale betrieben, wenn es eingeschaltet ist. Ohne Akkus ist ein Betrieb von der Ladestation nicht möglich.

Babygerät

1. Bei einem Stromausfall kann Ihr Babyphon auf Batterieversorgung umschalten. Aus diesem Grund wird das Einlegen von Batterien in das Babygerät empfohlen.
2. Entfernen Sie den Batteriedeckel an der Rückseite des Babygeräts, indem Sie auf den Deckel drücken und ihn nach unten schieben. Legen Sie 3 Alkaline-Batterien des Typs AA (nicht im Lieferumfang enthalten) entsprechend der Markierung im Gerät ein und schließen Sie den Deckel wieder. Verwenden Sie **keine** Akkus im Babygerät.
3. Stecken Sie das Stromkabel in den Eingang an der Seite des Babygeräts und stecken Sie den Netzstecker in die Steckdose.
4. Halten Sie die "**Einschalt-Taste**" gedrückt, bis die rote "Betriebsanzeige" an der Vorderseite des Babygeräts aufleuchtet.

 Das Babygerät sollte in ca. 1 bis 1,5 m Entfernung vom Kinderbett auf einer geraden Oberfläche aufgestellt werden. Stellen Sie das Babygerät niemals in das Kinderbett, Bett oder in den Laufstall. Stellen Sie sicher, dass sich das Gerät, die Kabel und der Netzteil außerhalb der Reichweite von Babys und anderen Kleinkindern befindet. Stellen Sie die Geräte niemals auf antike oder polierte Oberflächen.

4 Bedienung

Sobald Sie Ihr Babyphon eingeschaltet haben, können Sie die Geräusche aus dem Babyzimmer über das Elterngerät hören. Außerdem können Sie die Geräusche "sehen", da die grünen und roten Sensorleuchten oben am Elterngerät mit dem Geräuschpegel aufleuchten und erlöschen.



Wenn die Verbindung zwischen Eltern- und Babygerät zu irgendeinem Zeitpunkt ausfällt, blinkt die grüne Verbindungsleuchte am Elterngerät langsam, es ertönt ein Warnton, der auf die fehlende Verbindung hinweist und die grünen und roten Sensorleuchten reagieren nicht mehr auf Geräusche. Befolgen Sie die Anweisungen im Kapitel "Fehlerbeseitigung", um die Verbindung wiederherzustellen.

Babyphon ein-/ausschalten

Nachdem Sie Ihr Babyphon angeschlossen haben, müssen Sie beide Geräte, das Eltern- und das Babygerät einschalten. Dazu betätigen Sie die "**Einschalt-Taste**" des jeweiligen Geräts kurz. Zum Ausschalten halten Sie die "**Einschalt-Tasten**" gedrückt.

Lautstärke

Mit den "**Nach-oben-Tasten**" und "**Nach-unten-Tasten**" an der Seite des Elterngeräts können Sie die Lautstärke einstellen, mit der Sie Ihr Baby hören. Die 5 grünen Geräuschsensorleuchten dienen als Levelanzeige.

Akkuladeanzeige/Akku-Leerwarnung

Das Elterngerät funktioniert außerhalb der Ladeschale bis zu 10 Stunden. Dies hängt jedoch davon ab, wie stark die Akkus geladen sind. Wenn die Akkus nur gering geladen sind, beginnt die Betriebsanzeige am Elterngerät zu blinken und Sie sollten das Gerät zurück in die Ladeschale legen, um die Akkus zu laden. Auch in der Ladeschale können Sie Ihr Elterngerät weiter benutzen.

Wenn Sie das Elterngerät einschalten, zeigen die Geräuschsensorleuchten den aktuellen Ladezustand der Akkus an:

8 Geräuschsensorleuchten	= vollständig geladen
6 Geräuschsensorleuchten	= halb geladen
4 Geräuschsensorleuchten	= Akkus entladen sich
2 Geräuschsensorleuchten (Signalton)	= Akkus müssen geladen werden

Ein Akku-Leerwarnungs-Signalton wird ausgegeben, wenn die Akkus geladen werden müssen und die rote Betriebsanzeige blinkt. Wenn dieser Fall Eintritt, müssen Sie das Elterngerät in die Ladestation zurückstellen. Der Betrieb ist auch während des Ladens gewährleistet.

Babyalarm

Wenn die Lautstärke Ihres Elterngeräts ganz nach unten gestellt ist, weil Sie nur die Leuchten zur Überwachung benutzen möchten und der Geräuschpegel im Babyzimmer so laut ist, dass am Elterngerät die roten Geräuschsensorleuchten aufleuchten, dann wird vom Babygerät zusätzlich ein Warnton (Babyalarm) ausgesendet.

Um den Warnton und die Babyalarm-Funktion auszuschalten, müssen Sie nur die Lautstärke am Elterngerät wieder nach oben stellen.

Funkruf zwischen Baby- und Elterngerät (Paging)

Diese Funktion ist nützlich, wenn sich ein Elternteil im Babyzimmer befindet und Kontakt mit dem anderen Elternteil aufnehmen möchte. Außerdem hilft diese Funktion dabei, ein verlegtes Elterngerät zu finden.

Am Babygerät

Drücken und halten Sie die "**Funkruf-Taste**". Das Elterngerät sendet einen Ton. Um den Ton auszuschalten, halten Sie eine beliebige Taste am Elterngerät gedrückt oder betätigen Sie die "**Funkruf-Taste**" am Babygerät ein zweites Mal.

- Bedienung -

Nachtlicht

Das Babygerät hat ein Nachtlicht, das durch einmaliges Berühren ein weiches, gleichmäßiges Licht ausstrahlt, das Ihrem Baby Sicherheit vermittelt und Ihnen ermöglicht, Ihr Baby in einem dunklen Raum zu sehen.

Am Babygerät

Drücken Sie die **“Nachtlicht-Taste”** oben am Gerät. Ein weiches Licht wird langsam eingeschaltet. Durch erneutes Drücken der Taste erlischt das Licht langsam.

5 Fehlerbeseitigung

Bei technischen Problemen können Sie sich an unsere Service-Hotline unter Tel. 0900 00 1675 innerhalb der Schweiz (Kosten Swisscom bei Drucklegung: CHF 2.00/min) wenden.
Wenden Sie sich im Garantiefall an Ihren Fachhändler. Die Garantiezeit beträgt 2 Jahre.

Fehler	Ursachen
Die rote "Betriebsanzeige" leuchtet nicht auf, wenn Sie die Netzteile in die Steckdose stecken.	- Prüfen Sie, ob die Stromversorgung besteht und ob alle Verbindungen fest sind und ob beide Geräte mit der "Einschalt-Taste" eingeschaltet sind.
Die grüne "Verbindungsleuchte" am Elterngerät blinkt und Sie können keine Geräusche aus dem Babyzimmer hören.	- 1. Sie befinden sich möglicherweise außerhalb der Reichweite. Gehen Sie näher an das Babygerät und warten Sie 5 Sekunden, damit sich die "Verbindung" aufbauen kann. - 2. Unter Umständen müssen Sie die "Verbindung" zwischen den beiden Geräten durch Aus- und erneutes Einschalten wieder herstellen. Die rote Betriebsanzeige und die grüne Verbindungsleuchte (kann einige Sekunden dauern) sollten leuchten. Die roten und grünen Geräuschsensorleuchten leuchten ebenfalls kurz auf, um den Ladezustand zu signalisieren.
Sie können Ihr Baby im Elterngerät nicht hören, aber die "Verbindungsleuchte" leuchtet immer noch durchgehend.	- Prüfen Sie, ob die Lautstärke am Elterngerät eingeschaltet ist.
Am Elterngerät blinkt die rote "Betriebsanzeige".	- Ihre Akkus sind fast leer. Legen Sie das Elterngerät in die Ladeschale, um es zu laden.
Ihr Babyphon gibt einen hohen Piepton aus.	- Dies kann passieren, wenn sich Eltern- und Babygerät zu nah beieinander befinden. Erhöhen Sie den Abstand zwischen den Geräten.

6 Technische Daten

Merkmal	Wert
Betriebsfrequenz	1,8 GHz
Reichweite	Unter optimalen Bedingungen bis zu 300 m. Innerhalb von Gebäuden reduziert sich die Reichweite (bis zu 50 m) aufgrund von Wänden, Türen usw.
Netzteil, Babygerät (Sender)	Input: 230 V _{AC} , 30 mA Output: 6 V _{DC} , 200 mA, Innen = +
Nicht aufladbare Batterien für Babygerät (Sender) (nicht im Lieferumfang enthalten)	Typ AA, 1,5 V Alkaline
Sendeleistung	Durchschnitt: 10 mW Maximum: 250 mW
Netzteil mit Ladeschale für Elterngerät (direkt verdrahtet)	Input: 230 V _{AC} , 30 mA Output: 6 V _{DC} , 200 mA
Wiederaufladbare Akkus für Elterngerät (Empfänger)	Typ AAA 1,2 V 800 mAh NiMH
Betriebszeit mit aufgeladenen Akkus	Ca. 10 Stunden
Zulässige Umgebungstemperatur	10 °C bis 30 °C
Zulässige relative Luftfeuchtigkeit	20 % bis 75 %

Reinigung und Pflege

Reinigen Sie die Geräte mit einem trockenen, weichen, fusenfreien Tuch. Verwenden Sie keine Reinigungsmittel oder Lösungsmittel.

Konformitätserklärung

Dieses Gerät erfüllt die Anforderungen der EU-Richtlinie:

1999/5/EG Richtlinie über Funkanlagen und Telekommunikationsendeinrichtungen und die gegenseitige Anerkennung ihrer Konformität. Die Konformität mit oben genannter Richtlinie wird durch das CE-Symbol auf dem Gerät bestätigt.

Für die komplette Konformitätserklärung nutzen Sie bitte den kostenlosen Download von unserer Website www.switel.com.



7 Garantie

SWITEL - Geräte werden nach den modernsten Produktionsverfahren hergestellt und geprüft. Ausgesuchte Materialien und hoch entwickelte Technologien sorgen für einwandfreie Funktion und lange Lebensdauer. Die Garantie gilt nicht für die in den Produkten verwendeten Batterien, Akkus oder Akkupacks. Die Garantiezeit beträgt 24 Monate, gerechnet vom Tage des Kaufs.

Innerhalb der Garantiezeit werden alle Mängel, die auf Material- oder Herstellungsfehler zurückzuführen sind, kostenlos beseitigt. Der Garantieanspruch erlischt bei Eingriffen durch den Käufer oder durch Dritte. Schäden, die durch unsachgemäße Behandlung oder Bedienung, natürliche Abnutzung, durch falsches Aufstellen oder Aufbewahren, durch unsachgemäßen Anschluss oder Installation sowie durch höhere Gewalt oder sonstige äußere Einflüsse entstehen, fallen nicht unter die Garantieleistung. Wir behalten uns vor, bei Reklamationen die defekten Teile auszubessern, zu ersetzen oder das Gerät auszutauschen. Ausgetauschte Teile oder ausgetauschte Geräte gehen in unser Eigentum über. Schadenersatzansprüche sind ausgeschlossen, soweit sie nicht auf Vorsatz oder grober Fahrlässigkeit des Herstellers beruhen.

Sollte Ihr Gerät dennoch einen Defekt innerhalb der Garantiezeit aufweisen, wenden Sie sich bitte unter Vorlage Ihrer Kaufquittung ausschließlich an das Geschäft, in dem Sie Ihr SWITEL - Gerät gekauft haben. Alle Gewährleistungsansprüche nach diesen Bestimmungen sind ausschließlich gegenüber Ihrem Fachhändler geltend zu machen. Nach Ablauf von zwei Jahren nach Kauf und Übergabe unserer Produkte können Gewährleistungsrechte nicht mehr geltend gemacht werden.

1	Généralités	14
	Utilisation conforme aux prescriptions	14
	Remarques concernant la sécurité	14
	Élimination	14
2	Éléments de manipulation	15
	Émetteur (unité bébé)	15
	Récepteur (unité parents)	15
	Coupe de chargement	15
3	Mise en service	16
	Remarques concernant la sécurité	16
	Contrôler le contenu de l'emballage	16
	Unité parents	16
	Unité bébé	16
4	Manipulation	17
	Mettre en/hors service l'interphone bébé	17
	Volume sonore	17
	Affichage de chargement des piles rechargeables /	
	Avertissement "piles rechargeables vides"	17
	Alarme bébé	17
	Appel radio entre l'unité du bébé et l'unité parents (paging)	18
	Veilleuse	18
5	Élimination des erreurs	19
6	Caractéristiques techniques	20
	Nettoyage et entretien	20
	Déclaration de conformité	20
7	Garantie	21

1 Généralités

Veillez lire ce mode d'emploi attentivement et complètement. N'ouvrez jamais les appareils et n'effectuez aucune réparation. Si vous avez des droits de garantie, adressez-vous à votre revendeur. Dans le cadre des améliorations de projet, nous nous réservons le droit d'apporter à l'article des modifications techniques et optiques.

Utilisation conforme aux prescriptions

L'interphone bébé sert à la surveillance de pièces. L'émetteur (unité bébé) transmet les voix et d'autres bruits, du bébé au récepteur (unité parents). Toute autre utilisation est considérée comme non conforme. L'utilisation de ces appareils ne remplace pas la présence personnelle et la surveillance de votre enfant. Toutes demandes de dommages et intérêts dépassant les dispositions légales sont exclues.

Remarques concernant la sécurité

L'interphone bébé a été développé pour vous donner une sécurité supplémentaire quand vous ne pouvez pas être dans la même pièce que votre bébé. Il ne remplace PAS la surveillance des adultes. Pendant son utilisation, un parent doit toujours se trouver à portée de l'interphone bébé. Votre interphone bébé n'est pas un appareil médical et ne peut empêcher la "mort subite du nourrisson". Pour ce qui est du bien-être de votre enfant, ne vous fiez pas à cet appareil. Contrôlez vous-même régulièrement si votre enfant va bien.

- Ne posez jamais quelque chose sur votre interphone bébé ou ne le recouvrez pas.
- Ne placez jamais l'unité parents ou celle du bébé près d'une source d'eau ou dans un environnement humide.
- En cas de voyages à l'étranger, veillez à ce que la tension indiquée sur la fiche de secteur corresponde à la tension locale.
- Ne jetez jamais les piles/piles rechargeables dans les ordures ménagères. Tenez compte des possibilités d'élimination des déchets offertes par votre commune.
- N'utilisez jamais de piles à usage unique dans l'unité parents. N'utilisez que les piles rechargeables recommandées - 2 x AAA 1,2 V 800 mAH NiMH.
- Servez-vous uniquement du bloc secteur fourni avec l'appareil, sinon vous risquez d'endommager votre interphone bébé.
- Retirez la fiche de secteur et enlevez les piles/piles rechargeables quand vous n'utilisez pas l'interphone bébé.
- Ne pulvérisez pas de produit de lustrage sur l'appareil. Retirez la fiche de secteur avant de nettoyer l'appareil.
- Les fiches peuvent chauffer pendant l'utilisation.
- N'exposez pas l'unité parents ou celle du bébé à l'ensoleillement direct.

La capacité de charge des piles rechargeables de l'unité parents diminue avec le temps si bien qu'il faut éventuellement les changer. De nouvelles piles rechargeables peuvent être commandées auprès de notre hotline.

Élimination

Si vous ne voulez plus vous servir de votre appareil, veuillez l'apporter au centre de collecte de l'organisme d'élimination des déchets de votre commune (par ex. centre de recyclage). L'icône ci-contre signifie que vous ne devez, en aucun cas, jeter votre appareil dans les ordures ménagères ! D'après la loi relative aux appareils électriques et électroniques, les propriétaires d'appareils usagés sont tenus de mettre tous les **appareils électriques et électroniques** usagés dans un collecteur séparé.

Éliminez les **piles/piles rechargeables** auprès d'un revendeur spécialisé ainsi que dans des centres de collecte qui tiennent à votre disposition les collecteurs appropriés correspondants.

Éliminez les **matériaux d'emballage** conformément au règlement local.

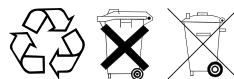

2 Éléments de manipulation

Émetteur (unité bébé)

- 1 Touche de veilleuse**
Appuyez sur cette touche pour allumer la veilleuse. La lumière passe faiblement à travers la nervure avant. Appuyez de nouveau sur la touche pour faire varier la lumière jusqu'à ce qu'elle s'éteigne.
- 2 Touche de mise en marche Marche/ Arrêt**
Appuyez rapidement sur cette touche pour mettre l'appareil en marche. Maintenez cette touche appuyée pour éteindre l'appareil.
- 3 Touche d'appel radio**
Maintenez la touche appuyée. L'unité parents fait entendre un son d'alarme. Cette fonction vous permet d'appeler de l'aide ou de retrouver une unité parents égarée.
- 4 Affichage de fonctionnement**
La lampe rouge s'allume quand l'alimentation en courant est branchée. Quand les piles en fonctionnement faiblissent, la lampe clignote lentement.
- 5 Microphone**

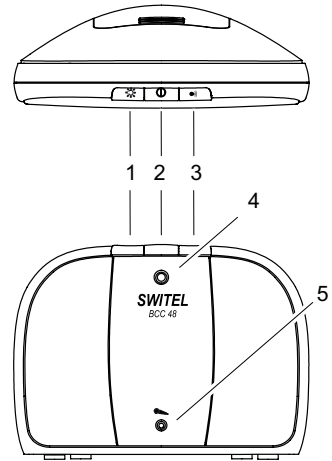

Récepteur (unité parents)

- 6 Couvercle du compartiment à piles rechargeables**
Piles rechargeables.
- 7 Clip de ceinture**
- 8 Touches de volume sonore**
Réglez le volume sonore que vous désirez entendre quand des bruits proviennent de la chambre du bébé.
- 9 Touche de mise en marche Marche/ Arrêt**
Appuyez rapidement sur cette touche pour mettre l'appareil en marche. Maintenez cette touche appuyée pour éteindre l'appareil.
- 10 Témoin lumineux de fonctionnement**
Indique que l'alimentation en courant est branchée. Quand le témoin lumineux de fonctionnement clignote, vous devez recharger les piles rechargeables.
- 11 Témoins lumineux de niveau sonore**
- 12 Lampe de connexion**
La lampe verte MARCHE signifie que l'appareil est "relié" à l'unité bébé. Quand cette lampe clignote, il n'existe pas de connexion avec l'unité bébé.

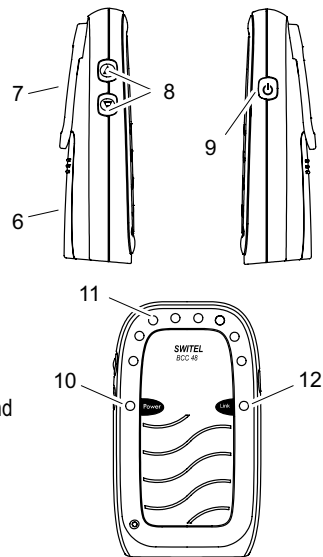

Coupe de chargement

- 13 Lampe de chargement**
Quand l'unité parents repose dans la coupe de chargement, la lampe de chargement rouge s'allume pour afficher l'opération de chargement. La lampe reste allumée pour indiquer qu'une opération de chargement optimal est respectée.

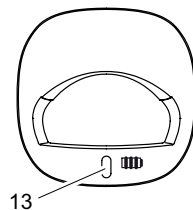

- Mise en service -

3 Mise en service

Remarques concernant la sécurité

 Lisez impérativement les "Généralités" au début de ce mode d'emploi avant de mettre l'appareil en service.

Contrôler le contenu de l'emballage

Les éléments suivants font partie de la livraison :

1 unité parents (récepteur)	1 coupe de chargement avec adaptateur réseau 2 piles rechargeables Type AAA, 800 mAh
1 unité bébé (émetteur)	1 adaptateur réseau avec cordon d'alimentation

Unité parents

1. Retirez le clip de ceinture en le soulevant (14) en haut et en le poussant vers le bas.
2. Retirez ensuite le couvercle du compartiment à piles rechargeables (15) sur la face arrière de l'unité parents en appuyant sur le couvercle et en le poussant vers le bas. Insérez les piles rechargeables conformément aux marques lisibles dans l'appareil et refermez le couvercle.
3. Placez l'unité parents dans la coupe de chargement.
4. Mettez la fiche de secteur dans la prise de courant.

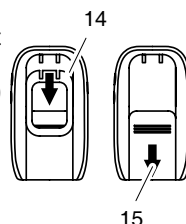

La lampe rouge de chargement sur la coupe de chargement s'allume pour indiquer que l'unité parents se charge (la lampe reste allumée pour indiquer que le chargement se fait de manière optimale).

 Avant le premier emploi ou après une longue pause sans utilisation, l'unité parents doit être chargée pendant 13 heures. Pendant ce temps, l'unité parents fonctionne dans la coupe de chargement si cette unité est branchée. Sans piles rechargeables, un fonctionnement à partir du chargeur n'est pas possible.

Unité bébé

1. En cas de panne de courant, votre interphone bébé peut être commuté sur l'alimentation par piles. C'est pourquoi, il est recommandé de placer des piles dans l'unité bébé.
2. Retirez le couvercle du compartiment à piles sur la face arrière de l'unité bébé en appuyant sur le couvercle et en le poussant vers le bas. Insérez 3 piles alcalines de type AA (non comprises dans la livraison) conformément à la marque visible dans l'appareil et refermez le couvercle. N'utilisez **pas** de piles rechargeables dans l'unité bébé.
3. Mettez le câble électrique à l'entrée située sur le côté de l'unité bébé et mettez la fiche de secteur dans la prise de courant.
4. Maintenez la "**touche de mise en marche**" appuyée jusqu'à ce que s'allume le "témoin lumineux de fonctionnement" rouge situé sur la face avant de l'unité bébé.

 Il est recommandé de placer l'unité bébé sur une surface droite à env. 1 à 1,5 m du lit du bébé. Ne posez jamais l'unité bébé dans le lit de l'enfant, dans le lit ou dans le parc du bébé. Assurez-vous que l'appareil, le câble et la fiche de secteur se trouvent hors de portée des bébés et d'autres petits enfants. Ne placez jamais les appareils sur des surfaces antiques ou polies.

4 Manipulation

Dès que vous avez mis en marche votre interphone bébé, vous pouvez entendre les bruits provenant de la chambre du bébé par l'intermédiaire de l'unité parents. En outre, vous pouvez "voir" les bruits car les témoins lumineux verts et rouges situés en haut sur l'unité parents s'allument et s'éteignent avec le niveau sonore.



Si la connexion entre l'unité parents et l'unité bébé n'a pas lieu à un moment quelconque, la lampe de connexion verte de l'unité parents clignote lentement, un signal sonore d'avertissement se fait entendre pour indiquer que la connexion est interrompue et les témoins lumineux verts et rouges ne réagissent plus aux bruits. Suivez les instructions du chapitre "Élimination des erreurs" pour rétablir la connexion.

Mettre en/hors service l'interphone bébé

Après avoir branché votre interphone bébé, vous devez mettre en marche les deux unités, celle des parents et celle du bébé. À cet effet, appuyez rapidement sur la "**touche de mise en marche**" de chaque appareil. Pour les mettre hors service, maintenez la "**touche de mise en marche**" appuyée.

Volume sonore

Les "**touches vers le haut**" et les "**touches vers le bas**" placées sur le côté de l'unité parents vous permettent de régler le volume sonore avec lequel vous voulez entendre votre bébé. Les 5 témoins lumineux verts de niveau sonore servent à afficher la sensibilité du volume sonore.

Affichage de chargement des piles rechargeables / Avertissement "piles rechargeables vides"

En dehors de la coupe de chargement, l'unité parents fonctionne jusqu'à 10 heures. Toutefois, cela dépend de l'intensité de chargement des piles rechargeables. Si les piles rechargeables ne sont que faiblement rechargées, le témoin lumineux de fonctionnement commence à clignoter sur l'unité parents et vous devez reposer l'unité dans la coupe de chargement pour charger les piles rechargeables. Même dans la coupe de chargement, vous pouvez continuer à vous servir de l'unité parents.

Quand vous mettez l'unité parents en marche, les témoins lumineux de visualisation du niveau sonore indiquent le niveau actuel de charge des piles rechargeables :

8 témoins lumineux de niveau sonore	= entièrement chargées
6 témoins lumineux de niveau sonore	= à moitié chargées
4 témoins lumineux de niveau sonore	= les piles rechargeables se déchargement
2 témoins lumineux de niveau sonore (signal sonore)	= les piles rechargeables doivent être rechargées

Un signal sonore vous avertissant que les piles rechargeables sont vides se fait entendre quand les piles rechargeables doivent être rechargées et le témoin lumineux de fonctionnement clignote. Si vous êtes dans ce cas, vous devez remettre l'unité parents dans la station de chargement. Le fonctionnement est également garanti pendant le chargement.

Alarme bébé

Quand le volume sonore de votre unité parents est entièrement réglé vers le bas, car vous désirez ne vous servir que des lampes pour la surveillance et que le niveau sonore dans la chambre du bébé est si élevé que les témoins lumineux de niveau sonore rouges s'allument sur l'unité parents, alors un sonore d'avertissement supplémentaire (alarme bébé) sera émis par l'unité du bébé.

Pour arrêter le signal sonore d'avertissement et la fonction d'alarme du bébé, il vous suffit de remonter le volume sonore de l'unité parents.

- Manipulation -

Appel radio entre l'unité du bébé et l'unité parents (paging)

Cette fonction est utile quand un parent se trouve dans la pièce du bébé et désire entrer en contact avec l'autre parent. En outre, cette fonction vous aide à retrouver une unité parents égaré.

Sur l'unité du bébé

Maintenez appuyée la "**touche d'appel radio**". L'unité parents envoie un signal sonore. Pour débrancher ce signal, maintenez appuyée une touche quelconque de l'unité parents ou appuyez une deuxième fois sur la "**touche d'appel radio**" de l'unité bébé.

Veilleuse

L'unité bébé est équipée d'une veilleuse qui, par simple toucher, donne une lumière régulière et douce qui sécurise votre bébé et vous permet de le voir dans une pièce sombre.

Sur l'unité bébé

Appuyez sur la "**touche veilleuse**" en haut de l'unité. Une lumière douce s'allume lentement. En appuyant à nouveau sur la touche, vous éteignez lentement la lumière.

5 Élimination des erreurs

En cas de problèmes techniques, vous pouvez également vous adresser à notre Hotline de service au numéro de tel. 0900 00 1675 en Suisse (frais Swisscom lors de l'impression de ce manuel : CHF 2.00/min). Si vous avez des droits de garantie, adressez-vous à votre revendeur. La durée de la garantie est de 2 ans.

Erreurs	Causes
Le "témoin lumineux de fonctionnement" rouge ne s'allume pas quand vous mettez la fiche dans la prise de courant.	- Contrôlez si l'alimentation en courant existe et si toutes les connexions sont bien fixes et si les deux appareils sont mis en service avec la "touche de mise en marche".
La "lampe de connexion" verte de l'unité parents clignote et vous ne pouvez pas entendre les bruits provenant de la chambre du bébé.	- 1. Il est possible que l'unité parents se trouve hors de portée de l'appareil. Rapprochez l'unité parents de l'unité bébé et attendez 5 secondes afin que la "connexion" puisse s'établir. - 2. Éventuellement, vous devez rétablir la "connexion" en opérant une mise hors service suivie d'une remise en marche. Le témoin lumineux de fonctionnement rouge et la lampe de connexion verte doivent alors s'allumer (peut durer quelques secondes). Les témoins lumineux de niveau sonore rouges et verts s'allument également rapidement pour signaler le niveau de charge.
Vous ne pouvez pas entendre votre bébé dans l'unité parents mais la "lampe de connexion" est allumée de manière continue.	- Contrôlez si le volume sonore de l'unité parents est branché.
Le "témoin lumineux de fonctionnement" rouge de l'unité parents clignote.	- Vos piles rechargeables sont presque vides. Posez l'unité parents dans la coupe de chargement pour la charger.
Votre interphone bébé produit un bip sonore aigu.	- Cela peut arriver quand l'unité parents et celle du bébé sont trop près l'une de l'autre. Augmentez la distance entre les unités.

- Caractéristiques techniques -

6 Caractéristiques techniques

Caractéristique	Valeur
Fréquence de service	1,8 GHz
Portée	Dans des conditions optimales, de 300 m. max. Dans les bâtiments, la portée (de 50 m max.) diminue en raison des murs, des portes etc.
Bloc secteur, unité bébé (émetteur)	Entrée : 230 V _{AC} , 30 mA Sortie : 6 V _{DC} , 200 mA, à l'intérieur = +
Piles non rechargeables, unité bébé (pas comprises dans la livraison)	Type AA, 1,5 V alcalines
Puissance d'émission	Moyenne : 10 mW Maximum : 250 mW
Bloc secteur avec coupe de chargement pour l'unité parents (câblé directement)	Entrée : 230 V _{AC} , 30 mA Sortie : 6 V _{DC} , 200 mA,
Piles rechargeables pour l'unité parents (récepteur)	Type AAA 1,2 V 800 mAh NiMH
Durée de fonctionnement avec des piles rechargeables chargées	Env. 10 heures
Température ambiante autorisée	10°C à 30°C
Humidité atmosphérique relative autorisée	20% à 75%

Nettoyage et entretien

Nettoyez les appareils avec un chiffon doux, sec et non pelucheux. N'utilisez pas de produits d'entretien ou de solvants.

Déclaration de conformité

Cet appareil répond aux exigences des directives de l'union européenne (UE) : 1999/5/CE Directive sur les installations de radio et de télécommunication et la reconnaissance réciproque de leur conformité. La conformité avec la directive mentionnée ci-dessus est confirmée sur l'appareil par le symbole CE.

Pour obtenir la déclaration intégrale de conformité, veuillez vous servir du téléchargement gratuit sur notre site Internet www.switel.com.



7 Garantie

Les appareils SWITEL sont fabriqués et testés selon les procédés de production les plus modernes. Des matériels sélectionnés et des technologies de pointe ont pour effet un fonctionnement irréprochable et une longue durée de vie. La garantie n'est pas valable pour les piles, les piles rechargeables ou les packs de piles utilisés dans le produits. La durée de la garantie est de 24 mois, à partir de la date d'achat.

Pendant la durée de la garantie, tous les défauts dus à des vices de matériel ou de fabrication seront éliminés gratuitement. Le droit à la garantie expire en cas d'intervention de l'acheteur ou de tiers. Les dommages provenant d'un maniement ou d'une manipulation incorrects, d'une usure naturelle, d'une mauvaise mise en place ou d'une mauvaise conservation, d'un raccordement ou d'une installation incorrects ainsi que d'un cas de force majeure ou autres influences extérieures sont exclus de la garantie. En cas de réclamations, nous nous réservons le droit de réparer, de remplacer les composants défectueux ou d'échanger l'appareil. Les composants remplacés ou les appareils échangés deviennent notre propriété. Les demandes de dommages et intérêts sont exclues tant qu'elles ne reposent pas sur l'intention ou une négligence grossière du fabricant.

Si votre appareil devait malgré tout présenter un défaut pendant la période de garantie, veuillez vous adresser exclusivement au magasin dans lequel vous avez acheté votre appareil SWITEL en présentant votre bon d'achat. Vous ne pouvez faire valoir vos droits à la garantie selon ces dispositions qu'auprès de votre revendeur. Deux ans après l'achat et la remise de nos produits, il n'est plus possible de faire valoir les droits à la garantie.

1	Indicazioni generali	24
	Utilizzo conforme alle disposizioni	24
	Indicazioni di sicurezza	24
	Smaltimento	24
2	Elementi di comando	25
	Trasmettitore (unità bebè)	25
	Ricevitore (unità genitori)	25
	Vano di ricarica	25
3	Messa in funzione	26
	Indicazioni di sicurezza	26
	Verificare il contenuto della confezione	26
	Unità genitori	26
	Unità bebè	26
4	Esercizio	27
	Attivare/Disattivare il baby controllo	27
	Volume	27
	Indicazione dello stato di carica delle batterie/ Avviso di batterie scariche	27
	Allarme baby	27
	Radioavviso tra unità bebè e unità genitori (paging)	28
	Luce notturna	28
5	Eliminazione di errori	29
6	Specifiche tecniche	30
	Pulizia e cura	30
	Dichiarazione di conformità	30
7	Garanzia	31

- Indicazioni generali -

1 Indicazioni generali

Si prega di leggere attentamente le presenti istruzioni per l'uso. Non aprire mai gli apparecchi e non compiere riparazioni di propria iniziativa. Rivolgersi in caso di reclami entro il periodo di garanzia al rivenditore autorizzato. Con riserva di modifiche tecniche e ottiche dovute a migliorie del prodotto.

Utilizzo conforme alle disposizioni

Il baby controllo è un dispositivo di monitoraggio del locale. Il trasmettitore (unità bebè) trasmette voci e altri rumori emessi dal bambino ad un ricevitore (unità genitori). Qualsiasi altro impiego è considerato come non conforme agli usi previsti. L'utilizzo di questi apparecchi non sostituisce in nessun modo la rispettiva presenza badando di persona al proprio bambino. Si escludono pertanto richieste di risarcimento danni al di là di quanto previsto dalle disposizioni di legge.

Indicazioni di sicurezza

Il baby controllo è stato sviluppato appositamente per dare maggiore sicurezza nel caso in cui non si rimanesse a badare al bambino nella stessa stanza. Esso NON sostituisce comunque la presenza di un adulto non badando al bambino come una persona. Durante l'utilizzo dei dispositivi, uno dei genitori deve sempre rimanere nelle immediate vicinanze del baby controllo facendo attenzione alla rispettiva portata. Il baby controllo non è un apparecchio medico e non è neppure in grado di impedire la "morte infantile improvvisa". Si consiglia di non fare affidamento al presente apparecchio se si tratta di valutare il benessere del proprio bambino. Controllare regolarmente e di persona lo stato del vostro bambino.

- Non appoggiare mai oggetti sul vostro baby controllo e non ricoprirlo in alcun modo.
- Non posizionare mai l'unità genitori o l'unità bebè nelle vicinanze di acqua o in un ambiente esposto a umidità.
- Viaggiando all'estero, osservare la compatibilità della tensione indicata sulla spina con la tensione presente sul luogo di utilizzo.
- Non smaltire mai batterie/batterie ricaricabili gettandole assieme ai rifiuti domestici. Attenersi alle possibilità di smaltimento predisposte dalle autorità locali.
- Non adoperare mai l'unità genitori con batterie monouso. Ricorrere esclusivamente a batterie ricaricabili del tipo consigliato - 2 x AAA 1,2 V 800 mAh NiMH.
- Utilizzare soltanto l'alimentatore di rete fornito in dotazione, altrimenti si corre il rischio di danneggiare il baby controllo.
- Estrarre la spina e rimuovere le batterie/batterie ricaricabili nel caso di inutilizzo del baby controllo.
- Non applicare detergenti di alcun tipo sull'apparecchio. Estrarre la spina prima di pulire l'apparecchio.
- I connettori possono surriscaldarsi in fase di utilizzo.
- Non esporre l'unità genitori o l'unità bebè ai diretti raggi del sole.

La capacità di carica delle batterie ricaricabili presenti all'interno dell'unità genitori si riduce con il tempo e si può pertanto rendere necessario prevederne la sostituzione. Nuove batterie ricaricabili possono essere ordinate presso la nostra hotline.

Smaltimento

Procedere allo smaltimento dell'apparecchio esaurito consegnandolo presso uno dei punti di raccolta istituiti dalla propria società di smaltimento rifiuti comunale (per es. centro di riciclo materiali). Il simbolo riportato qui a lato indica che non è assolutamente consentito smaltire l'apparecchio assieme ai normali rifiuti domestici! Secondo quanto previsto dalla legge sugli apparecchi elettrici ed elettronici, i proprietari di apparecchi esauriti sono per legge tenuti alla consegna di tutti gli **apparecchi elettrici ed elettronici** presso un centro di rilievo rifiuti in raccolta differenziata.



Consegnare batterie ricaricabili / batterie standard per lo smaltimento presso rivenditori al dettaglio di batterie o centri di raccolta che mettono a disposizione appositi contenitori.

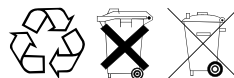

Smaltire **confezioni ed imballaggi** in base a quanto indicato dalle norme in vigore a livello locale.

2 Elementi di comando

Trasmettitore (unità bebè)

- 1 Tasto luce notturna**
Premere questo tasto per accendere la luce notturna. La luce fioca trapela dalle aperture sulla parte anteriore. Premere di nuovo il tasto per ridurre l'intensità della luce fino a quando si spegne.
- 2 Tasto di accensione ON/OFF**
Premere brevemente questo tasto per accendere l'apparecchio. Tenere premuto questo tasto per spegnere l'apparecchio.
- 3 Tasto di radioavviso**
Tenere premuto il tasto. L'unità genitori emette un tono di allarme. Con questa funzione è possibile chiamare aiuto o individuare la posizione di un'unità genitori persa d'occhio.
- 4 Indicazione di stato**
La luce rossa si accende con alimentazione elettrica inserita. Non appena lo stato di carica delle batterie si riduce utilizzando l'apparecchio a batterie, la spia lampeggia lentamente.
- 5 Microfono**

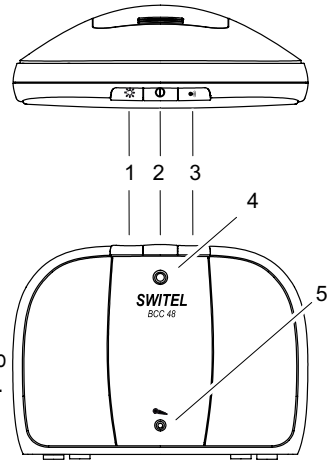

Ricevitore (unità genitori)

- 6 Coperchio del vano batterie**
Batterie ricaricabili.
- 7 Gancio per cintura**
- 8 Tasti volume**
Impostare il volume con cui si desiderano avvertire i rumori provenienti dalla cameretta del vostro bambino.
- 9 Tasto di accensione ON/OFF**
Premere brevemente questo tasto per accendere l'apparecchio. Tenere premuto questo tasto per spegnere l'apparecchio.
- 10 Indicazione di stato**
Indica l'attivazione dell'alimentazione elettrica. Con indicazione di stato lampeggiante si rende necessario provvedere alla ricarica delle batterie ricaricabili.
- 11 Spie di rumorosità**
- 12 Indicazione di connessione**
La luce verde ACCESA indica che l'apparecchio è "collegato" con l'unità bebè. Se la spia lampeggia, il collegamento con l'unità bebè risulta interrotta.

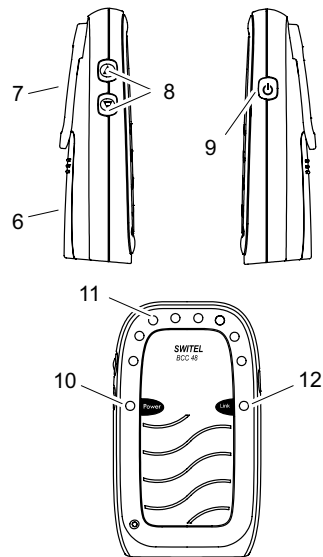

Vano di ricarica

- 13 Spia di ricarica**
Non appena l'unità genitori è riposta nel vano di ricarica, la spia di ricarica si accende in rosso indicando in tal modo la procedura di caricamento in corso di svolgimento. La spia rimane accesa per indicare il corretto svolgimento della procedura di caricamento.

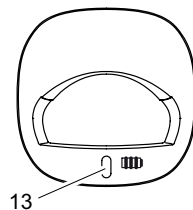

3 Messa in funzione

Indicazioni di sicurezza

 Leggere necessariamente prima della messa in funzione le "Indicazioni generali" riportate all'inizio delle presenti istruzioni per l'uso.

Verificare il contenuto della confezione

La confezione comprende:

1 unità genitori (ricevitore)	1 vano di ricarica con adattatore di corrente 2 batterie ricaricabili tipo AAA, 800 mAh
1 unità bebè (trasmettitore)	1 adattatore di corrente con cavo di rete

Unità genitori

1. Rimuovere il gancio per cintura sollevando in alto il clip (14) e facendolo scorrere verso sotto.
2. Rimuovere quindi il coperchio del vano batterie (15) sul retro dell'unità genitori premendo sul coperchio e spingendolo verso sotto. Posizionare le batterie ricaricabili in osservanza delle marcature all'interno dell'apparecchio e richiudere quindi il coperchio.
3. Posizionare l'unità genitori nel vano di ricarica.
4. Inserire la spina nella presa di corrente.

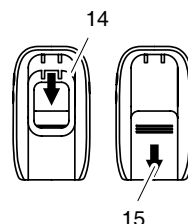

La spia di ricarica rossa presente sul vano di ricarica si accende per indicare che l'unità genitori è in fase di caricamento (la spia rimane accesa per indicare un corretto caricamento).

 Prima del primo utilizzo o in seguito ad una pausa di utilizzo prolungata, sottoporre l'unità genitori alla procedura di caricamento per una durata di 13 ore. Durante questo periodo l'unità genitori va utilizzata solo se inserita e riposta nel rispettivo vano di ricarica. Non è possibile utilizzare la stazione di carica senza batterie ricaricabili.

Unità bebè

1. In caso di caduta di tensione, utilizzare il baby controllo passando all'alimentazione a batterie. Per tale eventualità di consiglia infatti di dotare l'unità bebè di batterie.
2. Rimuovere il coperchio del vano batterie sul retro dell'unità bebè premendo sul coperchio e spingendolo verso sotto. Inserire 3 batterie alcaline di tipo AA (non fornite in dotazione) in osservanza delle marcature all'interno dell'apparecchio e richiudere quindi il coperchio. **Non** utilizzare per l'unità bebè batterie ricaricabili.
3. Introdurre il cavo di corrente nella rispettiva rientranza presente di lato dell'unità bebè e inserire la spina nella presa di corrente. Inserire l'apparecchio.
4. Tenere premuto il "**tasto di accensione**" fino a quando il LED "indicazione di stato" rosso sul davanti dell'unità bebè si accende.

 Si consiglia di posizionare l'unità bebè ad una distanza di ca. 1 - 1,5 m dal letto del bambino poggiandola su una superficie diritta e piana. Non poggiare mai l'unità bebè sulla culla del bambino, sul letto o all'interno del box. Assicurarsi che apparecchio, cavi e spina siano fuori dalla portata del bebè e di qualsiasi altro bambino. Non poggiare mai gli apparecchi su superfici antiche o lucide.

4 Esercizio

In seguito all'inserimento del baby controllo sarà possibile sentire attraverso l'unità genitori tutti i rumori provenienti dalla cameretta del vostro bambino. L'apparecchio consente inoltre di "vedere" i rumori visto che le spie rossa e verde presenti in alto sull'unità genitori si accendono e si spengono in base al livello di rumore.



In caso di una qualsiasi interruzione del collegamento tra unità genitori e unità bebè, il LED indicazione di connessione verde dell'unità genitori si accende subito lampeggiando lentamente, si avverte un suono di avviso che segnala il mancante collegamento e le spie verde e rossa non reagiscono più ai rumori. Seguire le indicazioni riportate nel capitolo "Eliminazione di errori" allo scopo di ripristinare il collegamento.

Attivare/Disattivare il baby controllo

Una volta allacciato il baby controllo inserire entrambi gli apparecchi, vale a dire unità genitori e unità bebè. Per fare questo, premere brevemente il "**tasto di accensione**" del rispettivo apparecchio. Per spegnere, tenere premuti i "**tasti di accensione**".

Volume

Con i "**tasti di scorrimento in alto**" e i "**tasti di scorrimento in basso**" previsti di lato sull'unità genitori è dato modo di regolare il volume con cui si desidera sentire i rumori del proprio bambino. Le 5 spie di rumorosità verdi indicano appunto il livello sonoro prescelto.

Indicazione dello stato di carica delle batterie/Avviso di batterie scariche

L'unità genitori è in grado di funzionare autonomamente se utilizzata fuori dal vano di carica fino a 10 ore. Ciò dipende comunque dallo stato di carica delle batterie ricaricabili. In presenza di batterie con un basso livello di carica, l'indicazione di stato dell'unità genitori comincia a lampeggiare indicando che è necessario riporre l'apparecchio nel vano di ricarica per consentire alle batterie ricaricabili di rigenerarsi. Anche una volta riposta nel vano di ricarica è possibile proseguire l'utilizzo dell'unità genitori.

Una volta attivata l'unità genitori, le spie di rumorosità indicano lo stato di carica attuale delle batterie ricaricabili:

8 spie di rumorosità	= completamente cariche
6 spie di rumorosità	= cariche a metà
4 spie di rumorosità	= batterie ricaricabili sono quasi scariche
2 spie di rumorosità (segnale acustico)	= procedere al caricamento delle batterie

L'apparecchio emette un segnale acustico in caso di batterie scariche non appena si rende necessario caricare le batterie ricaricabili e il LED indicazione di stato rosso lampeggia. In presenza di tali circostanze, riporre l'unità genitori nella stazione di carica. L'esercizio è garantito anche con procedura di caricamento in corso.

Allarme baby

Avendo selezionato per l'unità genitori il livello di volume più basso, volendosi ad esempio servire soltanto delle spie a scopo di controllo e in presenza nella cameretta del vostro bambino di un livello di rumore molto alto, tale che presso l'unità genitori si accendono tutte le spie di rumorosità rosse, l'unità bebè trasmette in più un suono di avviso (allarme baby).

Per disattivare il suono di avviso e quindi la funzione allarme baby si rende necessario aumentare di nuovo il volume presso l'unità genitori.

- Esercizio -

Radioavviso tra unità bebè e unità genitori (paging)

Questa funzione è utile nel caso in cui un'unità genitori si trovasse all'interno della cameretta del vostro bambino e si desiderasse entrare in contatto con un'unità genitori. La funzione consente inoltre di individuare la posizione di un'unità genitori persa d'occhio.

Presso l'unità bebè

Tenere premuto il **"tasto di radioavviso"**. L'unità genitori emette un tono. Per disattivare il tono, tenere premuto un tasto qualsiasi sull'unità genitori oppure premere il **"tasto di radioavviso"** presso l'unità bebè una seconda volta.

Luce notturna

L'unità bebè è dotata di luce notturna, una luce fioca e uniforme che viene emessa non appena si tocca una sola volta il dispositivo, circostanza che rassicura il vostro bambino e che consente ai genitori di vedere il proprio bambino all'interno di una stanza buia.

Presso l'unità bebè

Premere il **"tasto luce notturna"** in alto sull'apparecchio. Si accende lentamente una luce fioca e piacevole. Premendo di nuovo il tasto la luce si spegne.

5 Eliminazione di errori

La nostra hotline di assistenza è a vostra disposizione in caso di problemi tecnici chiamando al numero telefonico 0900 00 1675 nell'ambito della Svizzera (costi da rete Swisscom in sede di stampa: CHF 2.00/min).

Rivolgersi in caso di reclami entro il periodo di garanzia al rivenditore autorizzato. Il periodo di garanzia ricopre 2 anni.

Errore	Cause
Il LED "indicazione di esercizio" rosso non si accende avendo introdotto il connettore nella presa di corrente.	- Verificare la presenza di alimentazione elettrica, il corretto allacciamento di tutte le connessioni e se i due apparecchi sono stati inseriti tramite "tasto di accensione".
Il LED "indicazione di connessione" verde presente presso l'unità genitori lampeggia e non è possibile sentire rumori provenienti dalla cameretta del bambino.	- 1. Probabilmente ci si trova al di là della portata. Avvicinarsi all'unità bebè e attendere 5 secondi per consentire l'instaurarsi di una "connessione". - 2. In alcune circostanze può rendersi necessario ripristinare la "connessione" tra i due apparecchi tramite spegnimento e riaccensione. Il LED indicazione di stato rosso e il LED indicazione di connessione verde dovrebbero accendersi (possono anche trascorrere alcuni secondi). Le spie di rumorosità rossa e verde si accendono brevemente in modo da segnalare lo stato di caricamento.
Non è possibile sentire il vostro bambino sull'unità genitori, ma il LED "indicazione di connessione" rimane permanentemente acceso.	- Verificare se presso l'unità genitori è stato attivato il volume.
Presso l'unità genitori lampeggia il LED "indicazione di stato" in rosso.	- Le batterie ricaricabili sono quasi scariche. Riporre l'unità genitori nel vano di ricarica per consentirne il caricamento.
Il baby controllo emette un beep ad alta frequenza.	- Ciò accade nel momento in cui unità genitori e unità bebè risultano troppo vicine l'una rispetto all'altra. Aumentare la distanza tra gli apparecchi.

6 Specifiche tecniche

Caratteristica	Valore
Frequenza di esercizio	1,8 GHz
Portata	In condizioni ottimali fino a 300 m. All'interno di edifici la portata si riduce (fino a 50 m) per la presenza di pareti, porte e così via.
Alimentatore di rete, unità bebè (trasmettitore)	Input: 230 V _{CA} , 30 mA Output: 6 V _{CC} , 200 mA, Interni = +
Batterie non ricaricabili, unità bebè (non fornite in dotazione)	Tipo AA, 1,5 V alcaline
Potenza di trasmissione	Mediamente: 10 mW Massimo: 250 mW
Alimentatore di rete con vano di ricarica per unità genitori (direttamente cablato)	Input: 230 V _{CA} , 30 mA Output: 6 V _{CC} , 200 mA
Batterie ricaricabili per unità genitori (ricevitore)	Tipo AAA 1,2 V 800 mAh NiMH
Durata di autonomia con batterie cariche	Ca. 10 ore
Temperatura ambiente consentita	da 10 °C a 30 °C
Umidità relativa consentita	da 20% a 75%

Pulizia e cura

Pulire gli apparecchi con un panno asciutto, morbido e antipilling. Non utilizzare mai detersivi o solventi.

Dichiarazione di conformità

Il presente apparecchio risponde a quanto disposto dalla Direttiva UE:

1999/5/CE Direttiva concernente le apparecchiature radio, le apparecchiature terminali di telecomunicazioni e il reciproco riconoscimento della loro conformità. La conformità con la direttiva di cui sopra è confermata dal simbolo CE applicato sull'apparecchio.

Per la dichiarazione di conformità completa si prega di voler usufruire del servizio gratuito di download dal nostro sito web www.switel.com.



7 Garanzia

Gli apparecchi SWITEL sono costruiti e collaudati in osservanza dei processi di produzione più moderni. L'impiego di materiali selezionati e tecnologie altamente sviluppate sono garanti di una perfetta funzionalità e lunga durata in vita. La garanzia non si estende a batterie, accumulatori o batterie ricaricabili utilizzati all'interno degli apparecchi. Il periodo di garanzia ricopre 24 mesi a partire dalla data di acquisto.

Entro il periodo di garanzia si procederà all'eliminazione gratuita di tutti i guasti dovuti a difetti di materiale o produzione. Il diritto di garanzia cessa in caso di interventi da parte dell'acquirente o di terzi. Danni derivanti da un impiego o esercizio non conforme agli usi previsti, a naturale usura, a errato montaggio o errata conservazione, a collegamento o installazione impropri, dovuti a forza maggiore o ad altri influssi esterni non sono coperti da garanzia. In qualità di produttore ci riserviamo il diritto, in caso di reclami, di riparare o sostituire le parti difettose o di rimpiazzare l'apparecchio. Parti o apparecchi sostituiti passano di nostra proprietà. Sono esclusi diritti di risarcimento per danni qualora non siano dovuti a intenzione o colpa grave del costruttore.

Nel caso in cui il presente apparecchio dovesse ciò nonostante presentare un difetto durante il periodo di garanzia, si prega di rivolgersi esclusivamente al negozio di rivendita dell'apparecchio SWITEL assieme al relativo scontrino di acquisto. In base alle presenti disposizioni, tutti i diritti di garanzia dovranno essere fatti valere esclusivamente nei confronti del rivenditore autorizzato. Decorso il termine di due anni dalla data di acquisto e consegna dei nostri prodotti non sarà più possibile fare valere alcun diritto di garanzia.

1	General Information	34
	Intended use	34
	Safety notes	34
	Disposal	34
2	Operating Elements	35
	Sender (baby unit)	35
	Receiver (parent unit)	35
	Charger Pod	35
3	Starting Up	36
	Safety notes	36
	Checking the package contents	36
	At the Parent Unit	36
	At the Baby Unit	36
4	Operation	37
	Switching your Baby Monitor On or Off	37
	Volume	37
	Battery Level Indicator/Battery Low Warning	37
	Baby Alert	37
	Parent to Parent Paging	37
	Night Light	37
5	Troubleshooting	38
6	Technical Data	39
	Cleaning and upkeep	39
	Declaration of Conformity	39
7	Guarantee	40

1 General Information

Please read this operating instruction manual thoroughly.

Under no circumstances open the equipment or complete any repair work yourself. In the case of claims under the terms of guarantee, contact your sales outlet.

We reserve the right to make technical and appearance modifications to the product during the course of product improvement.

Intended use

The Baby Monitor serves to monitor rooms. The sender (baby unit) transmits vocal sounds and other noises from the baby to the receiver (parent unit). Any other use is considered unintended use.

Use of the equipment is no substitute for personal attention and supervision of a child. Rights to claims for liability beyond the scope of legal regulations are excluded.

Safety notes

The Baby Monitor has been designed to provide added reassurance for those times when you cannot be in the same room as your baby. It is NOT a substitute for adult supervision. A parent must always stay within range of the monitor during use. Your Baby Monitor is not a medical device, nor a device to prevent cases of Sudden Infant Death Syndrome or 'cot death', and you should not rely on it for your baby's wellbeing. It is important that you regularly check on your baby personally

- Never place anything over your Baby Monitor or cover it in any way.
- Do not place your Parent or Baby Unit near water or in a damp environment.
- If travelling abroad, make sure that the voltage shown on the mains power adaptor corresponds to the local mains power supply.
- Never dispose of batteries in the household rubbish. Check with your local authority for correct disposal options.
- Never use non-rechargeable batteries in your Parent Unit. Use only the recommended type - 2 x AAA 1.2 V 800 mAh NiMH.
- Use only the mains adaptor supplied or you may risk damaging your Baby Monitor.
- When your Baby Monitor is not in use, it is recommended that you disconnect it from the mains supply and remove the batteries.
- Do not spray it with cleaning polish. Disconnect it from the mains power before cleaning.
- The adaptors may become hot during use, please take care when handling.
- Do not place your Parent or Baby Unit in direct sunlight.

The charge capacity of the re-chargeable batteries in the Parent Unit will reduce with time and will eventually need to be replaced. New re-chargeable batteries are obtainable from our Helpline.

Disposal

In order to dispose of your device, take it to a collection point provided by your local public waste authorities (e.g. recycling centre). The adjacent symbol indicates that the device must not be disposed of in normal domestic waste! According to laws on the disposal of electronic and electrical devices, owners are obliged to dispose of old **electronic and electrical devices** in a separate waste container.

Batteries/Rechargeable batteries must be disposed of at the point of sale or at the appropriate collection points provided by the public waste authorities.

Packaging materials must be disposed of according to local regulations.

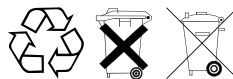

2 Operating Elements

Sender (baby unit)

- 1 Night Light Key**
Press to turn On the Night Light. Light will glow softly through the front panel. Press again to fade the Light to Off.
- 2 Power On/Off**
Press to turn the Unit ON.
Press and hold to turn the Unit OFF.
- 3 Page Key**
Press and hold. Parent unit makes an audible alert. Useful to call for assistance or to locate a missing Parent Unit.
- 4 Control lamp**
Red light glows when the power is On. If operating from the batteries, a slow flashing light indicates batteries are low.
- 5 Microphone**

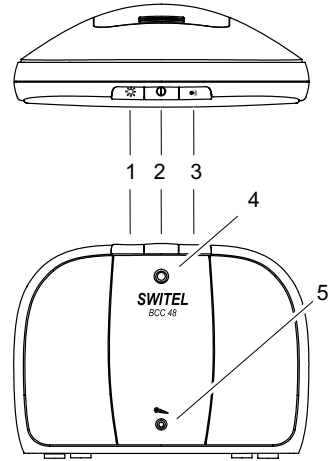

Receiver (parent unit)

- 6 Battery Cover**
Rechargeable batteries.
- 7 Belt Clip**
- 8 Volume Keys Up/Down**
Adjust the Volume at which you hear the sounds in your babys room.
- 9 Power Key**
Press and release to switch ON.
Press and hold to turn it OFF.
- 10 Power Light**
A red light means that the power is ON.
Flashing light means rechargeable batteries need recharging.
- 11 Noise level indicators**
- 12 Link Light**
Green light ON means 'Linked' to Baby Unit. Flashing light means 'Link' is lost.

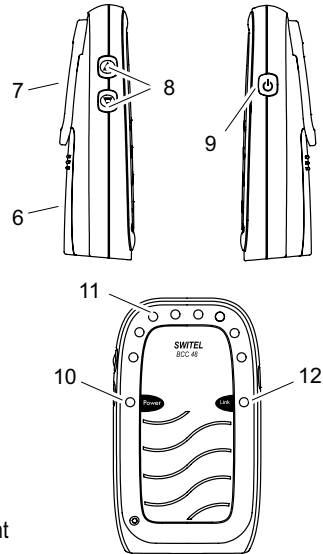

Charger Pod

- 13 Charging Light**
When Parent unit is placed in the Charger Pod the red charger light comes ON to indicate the batteries are charging. Light will remain ON to ensure optimum charge is maintained.

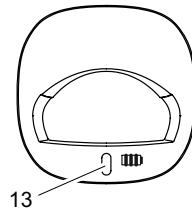

3 Starting Up

Safety notes



It is essential to read the "General Information" at the beginning of this manual before starting up.

Checking the package contents

The package contains:

1 Parent unit (receiver)	1 mains adapter with charger pod 2 NiMH rechargeable batteries Type AAA, 800 mAh
1 Baby unit (sender)	1 mains adapter with power cord

At the Parent Unit

1. Remove the Belt Clip by lifting the clip (14) at the top and sliding it downwards.
2. Then remove the battery cover (15) on the back of the Parent Unit by applying pressure and sliding it down. Insert the rechargeable batteries as marked on the unit and close the cover again.
3. Place the Parent Unit into the Charger Pod.
4. Plug the mains adaptor into a mains power socket.
The red charger light on the charger pod will illuminate indicating that the Parent Unit is charging (the light will remain on to ensure optimum charge is maintained).

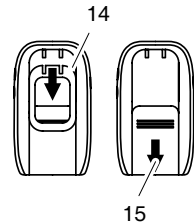

Before first use, or if it has been out of use for a long time, the Parent Unit will need to be charged for 13 hours. During this time, the Parent Unit will operate from the Charger pod when switched on. Note that the Parent Unit cannot be used without batteries, even if it is placed in the charger.

At the Baby Unit

1. In event of a power failure, your Baby Monitor can switch to battery power. It is therefore recommended that you insert non-rechargeable batteries in the Baby Unit.
2. Remove the battery cover on the back of the Baby Unit by applying pressure and sliding it down. Insert 3 alkaline batteries of the type AA (not provided) as marked on the unit and close the cover again. Do **not** use rechargeable batteries in the Baby Unit.
3. Plug the power cord into the power input at the side of the Baby Unit and plug the adaptor plug into a mains power socket.
4. Press and hold the "**Power Key**" until the red Power light on the front of the Baby Unit illuminates.



The Baby Unit should be placed about 1 m to 1.5 m away from the baby's cot on a flat surface. Never place the Baby Unit inside the cot, bed or playpen. Make sure the unit, cords and mains adaptor are out of reach of the baby and other young children. Never place either Unit on anti-que or polished surfaces.

4 Operation

Once you have set up your Baby Monitor, you will be able to hear the sounds in your baby's room through the Parent Unit. You should also be able to "see" those sounds as the green and red sensor lights around the top of the Parent Unit rise and fall with the sound levels.

 If the connection between the Parent and Baby Units is broken at any time the green Link light on the Parent Unit will flash slowly, the parent unit will beep to alert you that the link has been lost and the green and red sensor lights will cease to react to any sounds. To re-establish the Link, move closer to the baby unit or follow the directions in chapter "Troubleshooting".

Switching your Baby Monitor On or Off

Once connected to the power supply, your Baby unit and Parent Unit must both be switched on to operate. To switch on, press and release the "**Power Key**" on each Unit. To switch off, press and hold the "**Power Key**".

Volume

You can adjust the volume at which you hear your baby by using the "**Up**" and "**Down**" keys on the side of the Parent Unit. Whilst you are adjusting the volume, the 5 green sound sensor lights act as an indicator of the volume level.

Battery Level Indicator/Battery Low Warning

The Parent Unit will work up to 10 hours out of the Charger Pod, but this depends on the level of charge in the batteries. If the charge is low, the red Power light on the Parent Unit will begin to flash and you should return it to the Charger Pod to recharge the batteries. You can still use your Parent Unit from the Charger Pod.

When you first switch on your Parent Unit, the green and red sensor lights will briefly indicate the current charge level of the batteries in the following way:

8 lights illuminated	= fully charged
6 lights illuminated	= half charged
4 lights illuminated	= battery is running low
2 lights (alarm beep sounds)	= batteries need re-charging

A battery low warning beep will sound if the charge is low, or becomes low during use and the red power light on the Parent Unit will begin to flash. If this occurs you should return the Parent Unit to the Charge Pod to re-charge the batteries. You can still use your Parent Unit from the Charge Pod whilst the batteries are charging.

Baby Alert

If the volume of your Parent Unit is turned all the way down and you are just using the lights to monitor the noise levels in your baby's room, you will hear a warning beep on the Parent Unit should the noise levels in your baby's room increase to the point that the red sound sensor lights are showing. To stop the alert tone and turn off the Baby Alert feature, just turn the volume back up at the Parent Unit.

Parent to Parent Paging

Useful if one parent is in the baby's room and needs contact the other. Also helps to find a mislaid Parent Unit.

At the Baby Unit

Press and hold the "**Page key**". The Parent Unit will emit a paging tone. To cancel the tone either press and hold any key on the Parent Unit, or press the "**Page key**" on the Baby Unit a second time.

Night Light

The Baby Unit has a one touch night light which emits a soft starry glow, providing comfort and re-assurance for your baby and allowing you to see them in a darkened room.

At the Baby Unit

Press the "**Night Light Key**" on the top of the unit. A soft light will turn on gently. Press again and the light will fade away.

5 Troubleshooting

In the case of technical problems, you can contact our hotline service, Tel. 0900 00 1675 within Switzerland (cost via Swisscom at time of going to print: CHF 2.00/min). In the case of claims under the terms of guarantee, contact your sales outlet. There is a 2 year period of guarantee.

Faults	Causes
The red 'Power' lights do not come on when you plug in.	- Check that you have turned the power on from the mains and that the connections are firm and that you have pressed and released the "Power Key" on both the Parent and Baby Units.
The green 'Link' light on the Parent Unit is flashing and you cannot hear the sounds from your baby's room.	- 1. You may have moved out of range -move closer to the Baby Unit and wait 5 seconds for the Link to establish. - 2. You may need to re-establish the Link between the two units. Turn both units off by pressing and holding the "Power Keys" and then back on again by pressing and releasing the "Power Keys" . The red power lights and green Link light should come on (this may take a few seconds). The red and green sound sensor lights will briefly illuminate to indicate the charge state of the rechargeable batteries in the parent unit.
Can't hear your baby on the Parent Unit but the 'Link' light is still glowing steadily.	- Check that the volume is turned up on the Parent Unit.
The Red 'Power' light is flashing on the Parent Unit.	- Your re-chargeable batteries are running low. Return the Parent Unit to the Charger Pod to recharge them.
Your Baby Monitor is emitting an high pitched ear-piercing noise.	- This may happen if your Parent and Baby Units are too close together. Move them further apart.

6 Technical Data

Feature	Value
Operating Frequency	1.8 GHz
Range	Up to 300 m under optimum conditions. The range is reduced in buildings (up to 50 m) as a result of walls, doors etc.
Power supply, baby unit (sender)	Input: 230 V _{AC} , 30 mA Output: 6 V _{DC} , 200 mA, Center is +
Non rechargeable batteries, baby unit (not included in the package contents)	Type: AA, 1.5 V Alkaline
Transmitting power	Average: 10 mW Maximum: 250 mW
Power supply, parent unit (receiver) (hard wired)	Input: 230 V _{AC} , 30 mA Output: 6 V _{DC} , 200 mA
Rechargeable batteries	Type: AAA, 1.2 V, 800 mAh NiMH
Operating time with charged battery	Approx. 10 hours
Permissible ambient temperature	10 °C to 30 °C
Permissible relative humidity	20 % to 75 %

Cleaning and upkeep

Clean the equipment with a dry, soft, lint-free cloth. Never use cleaning agents or solvents.

Declaration of Conformity

This device fulfils the requirements stipulated in the EU directive:

1999/5/EU directive on radio equipment and telecommunications terminal equipment and the mutual recognition of their conformity. Conformity with the above mentioned directive is confirmed by the CE symbol on the device.

To view the complete Declaration of Conformity, please refer to the free download available on our web site www.switel.com.



7 Guarantee

SWITEL equipment is produced and tested according to the latest production methods. Carefully selected materials and highly developed technology ensure perfect functioning and a long service life. The terms of guarantee do not apply to the batteries or power packs used in the products. The period of guarantee is 24 months from the date of purchase.

All deficiencies related to material or manufacturing errors within the period of guarantee will be redressed free of charge. Rights to claims under the terms of guarantee are annulled following tampering by the purchaser or third parties. Damage caused as the result of improper handling or operation, incorrect positioning or storage, improper connection or installation or Acts of God and other external influences are excluded from the terms of guarantee. In the case of complaints, we reserve the right to repair defect parts, replace them or replace the entire device. Replaced parts or devices become our property. Rights to compensation in the case of damage are excluded where there is no evidence of intent or gross negligence by the manufacturer.

If your device does show signs of a defect within the period of guarantee, please contact the sales outlet where you purchased the SWITEL device, producing the purchase receipt as evidence. All claims under the terms of guarantee in accordance with this agreement can only be asserted at the sales outlet. No claims under the terms of guarantee can be asserted after a period of two years from the date of purchase and hand-over of the product.

SWITEL

Declaration of conformity

Diese Anlage entspricht der europäischen R&TTE Richtlinie.
Für die komplette Konformitätserklärung nutzen Sie bitte den kostenlosen Download von unserer Website www.switel.com.

Cet équipement est conforme à la directive européenne R&TTE.
Pour obtenir la déclaration de conformité intégrale, veuillez vous servir du téléchargement gratuit de notre site Internet www.switel.com.

Quest'apparecchiatura è conforme alla direttiva europea R&TTE.
Per la dichiarazione di conformità completa si prega di voler usufruire del servizio gratuito di download dal nostro sito Internet www.switel.com.

This equipment complies with the European R&TTE directive.
To view the complete Declaration of Conformity, please refer to the free download available at our web site: www.switel.com.

