

**РУКОВОДСТВО
ПО ЭКСПЛУАТАЦИИ**

SUPRA

STV-LC32552WL

Just SUPER!

ЦВЕТНОЙ ЖИДКОКРИСТАЛЛИЧЕСКИЙ ТЕЛЕВИЗОР



СОДЕРЖАНИЕ

Меры безопасности и меры предосторожности	3
Комплектация.....	6
Основные элементы управления телевизором и их назначение.....	7
Пульт дистанционного управления	8
Основные разъемы телевизора и их назначение	10
Подготовка телевизора к работе	11
Подключение внешнего оборудования.....	13
Основные операции	17
Работа с телетекстом.....	18
Настройка телевизора	20
Проигрыватель мультимедиа	26
Чистка и уход за телевизором	32
Поиск и устранение простых неисправностей.....	33
Безопасная утилизация	37
Технические характеристики.....	37

УВАЖАЕМЫЙ ПОКУПАТЕЛЬ!

Благодарим Вас за выбор продукции, выпускаемой под торговой маркой SUPRA.

Мы рады предложить Вам изделия, разработанные и изготовленные в соответствии с высокими требованиями к качеству, функциональности и дизайну. Мы уверены, что Вы будете довольны приобретением изделия от нашей фирмы.

Перед началом эксплуатации прибора внимательно прочитайте данное руководство. В нём содержится важная информация, касающаяся Вашей безопасности, а также рекомендации по правильному использованию прибора и уходу за ним.

Позаботьтесь о сохранности настоящего Руководства, используйте его в качестве справочного материала при дальнейшем использовании прибора.

ПРИМЕЧАНИЕ:

Все изображения в данном руководстве приведены в качестве примеров, реальное изделие может отличаться от изображения.

ПРЕДУПРЕЖДЕНИЕ!

Во избежание возникновения возгорания или поражения электрическим током не используйте телевизор под дождем и не подвергайте иному воздействию влаги. Исключайте попадание капель и брызг на телевизор, а также не устанавливайте сосуды с жидкостями, например вазы, на телевизор.

ПРЕДУПРЕЖДЕНИЕ!

Телевизор находится под высоким напряжением!

Во избежание поражения электрическим током не пытайтесь разобрать телевизор или устранить неисправность самостоятельно. Обращайтесь за помощью в сертифицированные специализированные сервисные центры.



Этот значок указывает на то, что телевизор находится под высоким напряжением и возможно поражение электрическим током.



Этот значок указывает на важные инструкции по использованию устройства, отраженные в руководстве по эксплуатации.

МЕРЫ БЕЗОПАСНОСТИ И МЕРЫ ПРЕДОСТОРОЖНОСТИ

Электричество может выполнять множество полезных функций, но оно также может причинять вред и повреждать имущество при неправильном использовании. При разработке и производстве данного телевизора безопасность эксплуатации была приоритетом, однако неправильная эксплуатация может привести к поражению электрическим током и возгоранию. Для вашей безопасности и продления срока службы изделия, пожалуйста, внимательно прочитайте данное руководство перед использованием, а также установкой, эксплуатацией и чисткой телевизора.

Внимательно изучите данное руководство по эксплуатации. Перед началом эксплуатации телевизора все положения данного руководства должны быть прочитаны и поняты.

Данное руководство нужно сохранить, чтобы об-

ращаться к нему в дальнейшем.

Обращайте особое внимание на предупреждения, размещенные на корпусе телевизора и в данном руководстве.

Следуйте всем указаниям, приведенным в данном руководстве.

Применяйте только рекомендованные производителем приспособления и аксессуары.

Использование несоответствующих приспособлений и аксессуаров может стать причиной неисправности или несчастного случая.

При подключении телевизора для соблюдения мер безопасности не используйте розетки устаревшего типа (без заземления). Подсоединение производите с использованием полярной вилки или вилки с заземляющими контактами к заземленным розеткам.



Телевизор должен быть подсоединен к источнику переменного тока 220-240 В, 50/60 Гц. Ни в коем случае не подсоединяйте телевизор к источнику постоянного тока или любому другому источнику питания, характеристики которого отличаются от указанных.



Если вы не планируете использовать телевизор длительный период, то выньте сетевой шнур питания из розетки и отсоедините штекер антенны от телевизора.

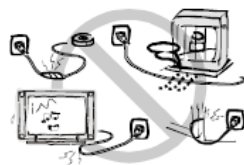

Не допускайте перегибания или зажима сетевого шнура питания, особенно в местах выхода кабеля

РУКОВОДСТВО ПО ЭКСПЛУАТАЦИИ

из телевизора и соединения кабеля с вилкой.



Вилка питания телевизора используется как размыкающее устройство, поэтому розетка, к которой подключен сетевой шнур питания, должна быть легкодоступна. При отключении сетевого шнура питания беритесь за вилку, не тяните за сам кабель.

Избегайте превышения нагрузки на розетку электропитания и удлинители. Перегрузка может послужить причиной возгорания или поражения электрическим током.



Если из телевизора пошел дым, внутри слышны странные звуки или чувствуется странный запах, немедленно отключите телевизор от электросети и обратитесь в сервисный центр за ремонтом.



По вопросам технического обслуживания и ремонта обращайтесь только в сертифицированные специализированные сервисные центры. Обслуживание требуется тогда, когда телевизор поврежден каким-либо образом (поврежден сетевой шнур питания или вилка, на телевизор пролита жидкость или внутрь попал посторонний предмет), если телевизор попал под дождь или находился во влажных условиях, работает не так, как указано в данном руководстве, в его работе произошли существенные изменения, телевизор падал или имеются повреждения на его корпусе.

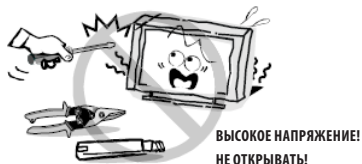

Открытие задней крышки или попытка выполнить ремонт самостоятельно лишают права на гарантийный ремонт и могут привести к серьезным травмам или вызвать поражение электрическим током, а также стать причиной возникновения пожара.

Следите за тем, чтобы дети не толкали телевизор и не залезали на телевизор или подставку.

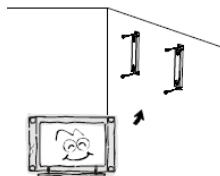

При монтаже телевизора на стене убедитесь в том, что строго соблюдаются инструкции изготовителя. Используйте только рекомендованные производителем крепежные приспособления.



Не размещайте телевизор на неустойчивой тележке, подставке, треноге или шатком столе. Размещение телевизора на неустойчивых подставках может привести к падению телевизора, что в свою очередь может привести к травмам или повреждению телевизора.

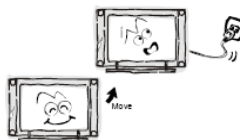

После перемещения телевизора из холодного места в теплое требуется оставить его на некоторое время выключенным, чтобы конденсат мог испариться.

Используйте только тележку, подставку, треногу, кронштейн или стол, которые рекомендованы изготовителем или продаются вместе с телевизором. Когда используется тележка, будьте аккуратны при перемещении тележки совместно с телевизором, чтобы избежать травм вследствие его опрокидывания. Неожиданные остановки, чрезмерные усилия и неровности поверхности пола могут привести к падению телевизора с тележки.

РУКОВОДСТВО ПО ЭКСПЛУАТАЦИИ

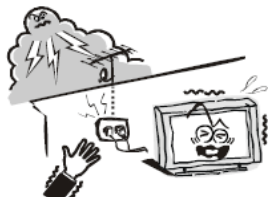

Для дополнительной защиты данного телевизора при грозовой погоде или когда не планируется его использование в течение длительного времени, отключите телевизор от розетки питания и отсоедините антенный кабель. Это предотвратит повреждение телевизора от удара молнии или из-за перепадов напряжения.

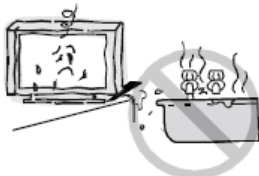

Не используйте телевизор вблизи воды, например, рядом с раковиной, мойкой или стиральной машиной, во влажном подвале, вблизи бассейна и т. д. После транспортировки в условиях низкой температуры, перед включением телевизора, дайте выдержку около часа при комнатной температуре. Не включайте телевизор сразу, так как это приведет к образованию конденсата, что в свою очередь может вызвать пожар, поражение электрическим током или другие негативные последствия.

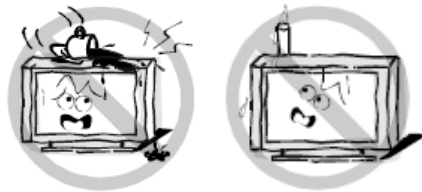

Не размещайте на телевизоре тяжелые посторонние предметы и сосуды с жидкостями. Не устанавливайте на телевизор источники открытого огня, например, горящие свечи, так как это может привести к выходу телевизора из строя или к его возгоранию.



Перед чисткой телевизора выньте сетевой шнур питания из розетки.

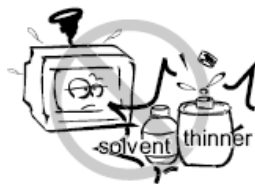

Нельзя чистить телевизор жидкими или аэрозольными чистящими средствами. Для очистки используйте чистую сухую мягкую ткань без ворса. При сильных загрязнениях допустимо применить слегка влажную ткань.



Регулярно протирайте вилку питания сухой тканью. Влага или пыль на контактных штырях могут привести к возгоранию или поражению электрическим током.

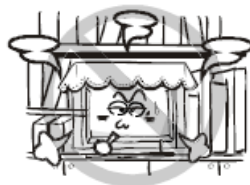

Устанавливайте телевизор в соответствии с инструкциями изготовителя. Для обеспечения вентиляции оставляйте вокруг телевизора свободное пространство не менее 10 см. Не закрывайте вентиляционные и другие отверстия в корпусе телевизора, так как недостаточная вентиляция может вызвать перегрев и сокращение срока его службы. Не размещайте телевизор на кровати, диване, ковре или другой аналогичной мягкой поверхности, так как при этом могут быть заблокированы вентиляционные отверстия. Данный телевизор не предусматривает установку внутри закрытого пространства, поэтому не размещайте телевизор в закрытом месте, таком, как шкаф для книг или стеллаж, если не обеспечена нормальная вентиляция.

РУКОВОДСТВО ПО ЭКСПЛУАТАЦИИ

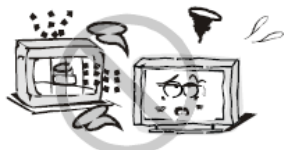

Не устанавливайте телевизор вблизи источников тепла, таких как батареи центрального отопления, тепловые радиаторы, обогреватели, печи или другие устройства (включая усилители), генерирующие тепло.



Никогда не вставляйте посторонние предметы в вентиляционные отверстия и открытые части телевизора. При эксплуатации телевизора используется высокое напряжение. Попадание посторонних предметов внутрь телевизора может послужить причиной поражения электрическим током и привести к повреждению деталей телевизора. Детям младше 3 лет не следует пользоваться телевизором.



При использовании наушников не устанавливайте слишком высокую громкость, т.к. чрезмерное звуковое давление может привести к потере слуха.

Использование видео игр или других внешних источников сигнала, генерирующих неподвижное изображение в течение 2 часов и более, может оставить неустраняемые последствия в виде следов этого изображения на экране телевизора. Аналогичные последствия может вызвать длительный просмотр фильмов или передач в формате 4:3, т.к. в результате различной степени излучения по центру и по краям экрана, могут остаться полосы. В целях сохранения экрана рекомендуется устанавливать невысокую яркость и контрастность изображения во время видео игр или просмотра неподвижных изображений. Повреждение экрана в результате продолжительного отображения неподвижного изображения не подлежит гарантийному обслуживанию.

Основа жидкокристаллической панели, используемой в телевизоре, сделана из стекла. Поэтому она может разбиться при падении телевизора или уда-

ре его другим предметом. Если ЖК-панель разбилась, перед тем, как дотрагиваться до нее, обязательно отсоедините вилку питания от розетки. Будьте аккуратны, не поранитесь осколками стекла, если ЖК-панель разбилась.

ВНИМАНИЕ!

Жидкокристаллическая панель – это высокотехнологическое изделие, дающее изображение высокого качества. Иногда на экране телевизора могут появиться несколько неактивных пикселей в форме фиксированных точек синего, зеленого, красного или черного цвета. Имейте в виду, что это не оказывает влияния на работоспособность телевизора и не являются дефектом.

Допустимая температура при эксплуатации телевизора: от 0° до +40° С.

Допустимая температура при транспортировке телевизора: от -20° до +50° С.

ПРИМЕЧАНИЕ:

Все изображения в данном руководстве приведены в качестве примеров, реальное изделие может отличаться от изображения.

КОМПЛЕКТАЦИЯ

Телевизор – 1

Пульт дистанционного управления – 1

Руководство пользователя – 1

Гарантийный талон – 1

ПРИМЕЧАНИЕ:

Для безопасной и удобной транспортировки телевизора сохраните оригинальную упаковку.

ОСНОВНЫЕ ЭЛЕМЕНТЫ УПРАВЛЕНИЯ ТЕЛЕВИЗОРОМ И ИХ НАЗНАЧЕНИЕ

КНОПКИ И ДРУГИЕ ЭЛЕМЕНТЫ ПЕРЕДНЕЙ ПАНЕЛИ

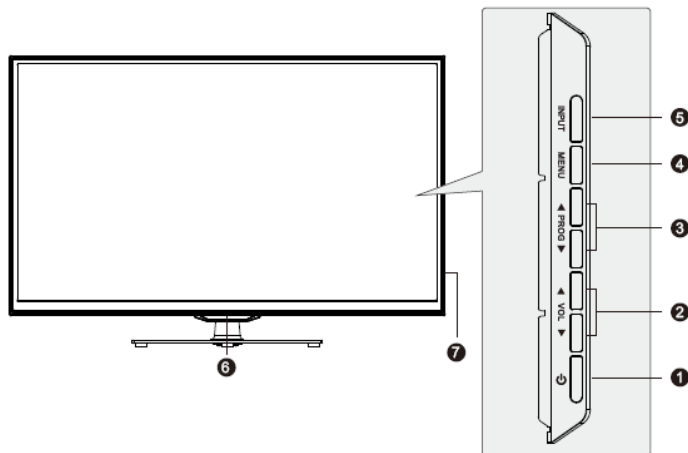

1. - Кнопка включения телевизора / перехода в режим ожидания
2. **VOL** Кнопки регулировки уровня громкости; при работе с экранным меню - кнопки перехода вправо/влево
3. **PROG** Кнопки переключения телеканалов; при работе с экранным меню кнопки перехода вверх/вниз
4. **MENU** – Кнопка вызова экранного меню
5. **INPUT** – Кнопка выбора источника сигнала
6. Приемник инфракрасных сигналов пульта ДУ и индикатор питания (когда телевизор находится в режиме ожидания, индикатор горит красным, во время работы телевизора – зеленым).
7. Переключатель питания

РУКОВОДСТВО ПО ЭКСПЛУАТАЦИИ

ПУЛЬТ ДИСТАНЦИОННОГО УПРАВЛЕНИЯ

ОСНОВНЫЕ КНОПКИ ПУЛЬТА ДИСТАНЦИОННОГО УПРАВЛЕНИЯ И ИХ ФУНКЦИИ

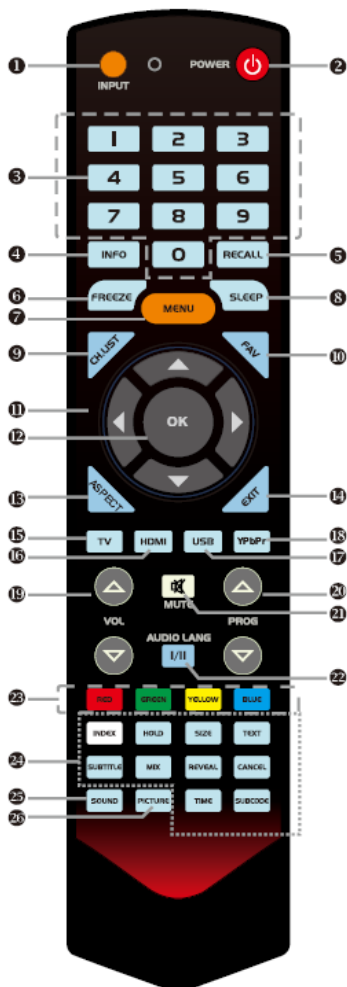

1. **INPUT** Кнопка выбора источника сигнала: TV, AV1, AV2, YPbPr, HDMI1, HDMI2, HDMI3, VGA, USB. В открывшемся меню выберите нужный источник и нажмите кнопку OK.
2. **POWER** Кнопка включения телевизора / перехода в режим ожидания.

3. **0-9** Цифровые кнопки для ввода номеров телеканалов.
4. **INFO** Кнопка вызова текущей информации о телеканале или об источнике сигнала.
5. **RECALL** Кнопка переключения между текущим телеканалом и предыдущим просматриваемым.
6. **FREEZE** Кнопка замораживания (фиксации) изображения.
7. **MENU** Кнопка вызова или закрытия экранного меню телевизора. Если вы находитесь в дополнительных меню, нажмите кнопку MENU, чтобы вернуться в предыдущее меню.
8. **SLEEP** Кнопка установки времени выключения телевизора. Нажмите кнопку SLEEP один раз, затем последовательными нажатиями установите время, через которое телевизор должен выключиться автоматически: функция отключена – 30 мин – 60 мин – 90 мин – 120 мин). Когда время будет установлено, нажмите кнопку MENU, чтобы сохранить сделанные установки. Когда время выключения установлено, нажмите кнопку SLEEP, чтобы узнать время, через которое выключится телевизор. Если вы выключите телевизор или в сети питания произойдет сбой, установки времени выключения будут удалены.
9. **CH.LIST** Кнопка отображения списка всех каналов.
10. **FAV** Кнопка отображения списка избранных каналов.
11. **▲▼** Кнопки навигации для работы с меню.
12. **OK** Кнопка подтверждения при работе с меню.
13. **ASPECT** Кнопка изменения формата экрана.
14. **EXIT** Кнопка выхода из меню.
15. **TV** Кнопка перехода в режим TV.
16. **HDMI** Кнопка перехода в режим HDMI. Последовательно нажимайте кнопку HDMI, чтобы выбрать нужный режим: HDMI1, HDMI2, HDMI3.
17. **USB** Кнопка перехода в режим USB. Смотрите информацию в разделе «Управление воспроизведением».
18. **YPbPr** Кнопка перехода в режим YPbPr.
19. **VOL ▲/VOL ▼** Кнопки регулировки громкости.
20. **PROG ▲/PROG ▼** Кнопка переключения на

следующий/предыдущий канал.

21. **MUTE** Кнопка блокировки звука / отключения блокировки звука.
22. **I/II AUDIO LANG** Кнопка выбора режима звука NICAM в режиме аналогового телевидения ATV / выбора языка звукового сопровождения в режиме цифрового телевидения DTV.
23. **Цветные кнопки** соответствуют соответственно окрашенным объектам при работе с меню и телетекстом.
24. **Кнопки** для работы с телетекстом (смотрите раздел «Работа с телетекстом»).
25. **SOUND** Кнопка выбора режима звука (Стандартный - Фильмы – Новости - Спорт – Пользовательский).
26. **PICTURE** Кнопка выбора режима изображения (Стандартный – Мягкий – Пользовательский - Динамический).

ИСПОЛЬЗОВАНИЕ ПУЛЬТА ДУ

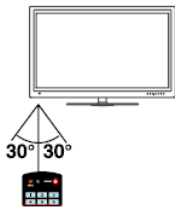

При использовании пульта ДУ направляйте его непосредственно на приемник инфракрасных сигналов на передней панели телевизора. Предметы, находящиеся между пультом ДУ и окном приема сигналов, могут мешать правильной работе. Максимальное расстояние действия пульта ДУ достигает 8 метров от телевизора. При операциях с пультом допустим угол наклона до 30 градусов.

Не подвергайте пульт ДУ ударам, не погружайте его в жидкости и не оставляйте в местах с высокой влажностью.

Не оставляйте пульт ДУ под прямыми солнечными лучами или рядом с источниками тепла, так как чрезмерный нагрев может деформировать корпус.

Пульт ДУ может работать некорректно, если окно приема сигналов на корпусе телевизора находится под прямыми солнечными лучами или сильным освещением. В этом случае измените направление освещения или положение телевизора, либо приблизьте пульт ДУ к окну приема сигналов.

УСТАНОВКА БАТАРЕЙ В ПУЛЬТ ДИСТАНЦИОННОГО УПРАВЛЕНИЯ

Перед началом использования пульта дистанционного управления (далее пульт ДУ) необходимо установить в него две батарейки AAA. Обычно батареек хватает примерно на один год работы пульта ДУ.

1. Откройте крышку отсека для батареек.
2. Установите в отсек две батарейки AAA в соответствии с обозначениями (+) и (-), имеющимися внутри отсека.
3. Закройте отсек.

МЕРЫ БЕЗОПАСНОСТИ ПРИ ИСПОЛЬЗОВАНИИ ЭЛЕМЕНТОВ ПИТАНИЯ

- Неправильное использование элементов питания может привести к утечке электролита и/или взрыву. Выполняйте нижеследующие инструкции.
- Устанавливайте элементы питания в строгом соответствии с полярностью (+) и (-).
- Различные типы элементов питания имеют различные характеристики. Не используйте вместе элементы питания разных типов.
- Не используйте вместе старые и новые элементы питания. Одновременное использование старых и новых элементов питания снижает срок службы нового элемента питания и/или ведет к утечке электролита из старого элемента питания.
- Выньте элементы питания сразу же, как только они разрядились. Химикаты, вытекшие из элементов питания, вызывают коррозию. Если обнаружены следы утечки химикатов, удалите их тканью.
- Выньте элементы питания из пульта ДУ, если он используется в течение длительного времени.
- Элементы питания, которые поставляются с телевизором, могут иметь более короткий срок службы из-за условий хранения.

РУКОВОДСТВО ПО ЭКСПЛУАТАЦИИ

ОСНОВНЫЕ РАЗЪЕМЫ ТЕЛЕВИЗОРА И ИХ НАЗНАЧЕНИЕ

Разъемы телевизора позволяют подключить к нему DVD-проигрыватель, видеомагнитофон, видеокамеру, компьютер и другое оборудование.

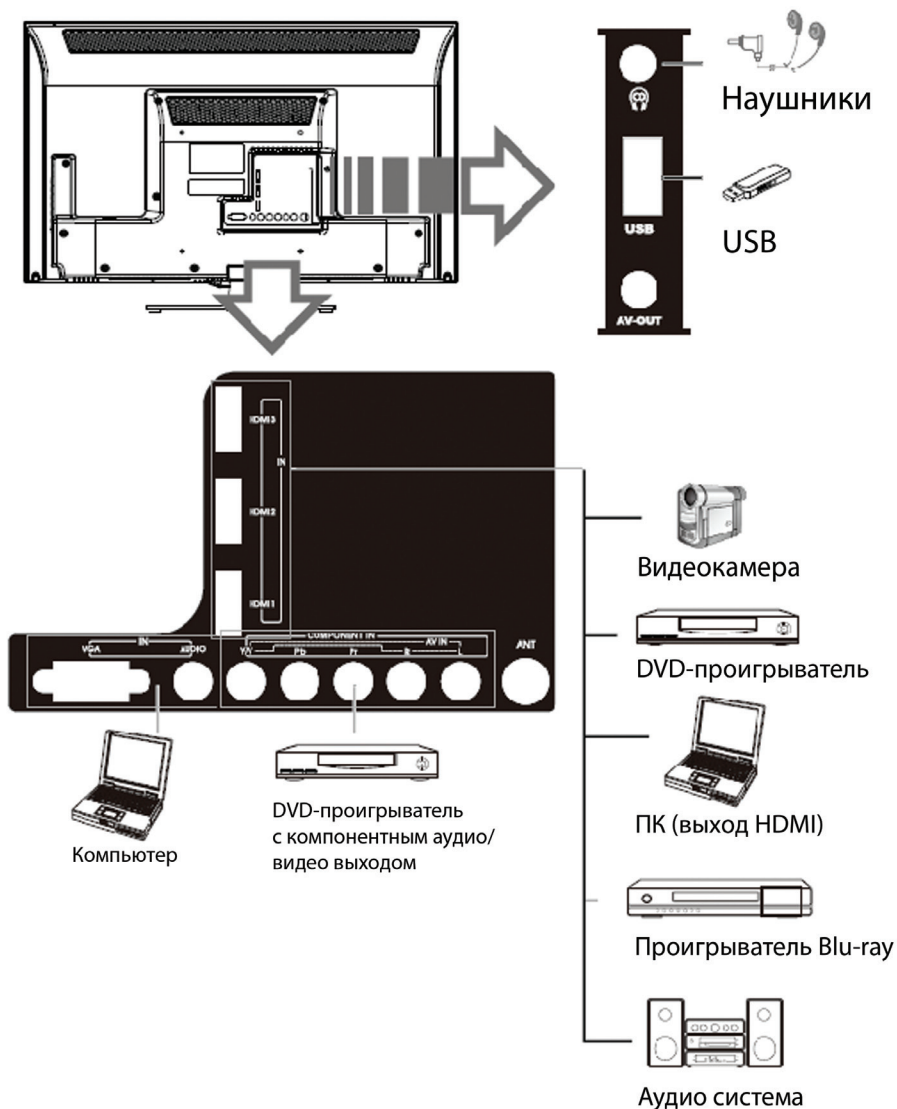

ПОДГОТОВКА ТЕЛЕВИЗОРА К РАБОТЕ

Перед установкой и использованием тщательно изучите содержание раздела МЕРЫ БЕЗОПАСНОСТИ И МЕРЫ ПРЕДОСТОРОЖНОСТИ.

Достаньте телевизор из упаковочной коробки и поставьте его на надежную плоскую поверхность. Вам потребуется закрепить основание телевизора (если оно не закреплено), если вы хотите поставить его, или снять основание и закрепить телевизор на стену.

Устанавливайте телевизор таким образом, чтобы избежать попадания прямых солнечных лучей на экран, так как посторонний свет ухудшает восприятие изображения и вызывает необходимость установки большей контрастности и яркости свечения экрана. Рекомендуется смотреть телевизор при мягком непрямом освещении. Просмотр телевизора в полной темноте или при наличии отражений на экране вызывает усталость глаз.

ВНИМАНИЕ!

- Перед тем, как подключить к телевизору какое-либо устройство, либо отключить его от телевизора, отключите питание телевизора и устройства, выполните необходимые соединения, затем включите питание телевизора и подключенного устройства. Когда вы отключаете или подключаете сетевой шнур питания или сигнальный кабель, то держите его за вилку (изолированную часть) и не тяните за кабель. При выполнении соединений убедитесь в надежности контакта, т.к. в противном случае качество изображения может быть низким.

МОНТАЖ ПОДСТАВКИ ТЕЛЕВИЗОРА

Постелите на стол одеяло, чтобы защитить экран телевизора от появления царапин и других повреждений, и положите сверху телевизор экраном вниз.

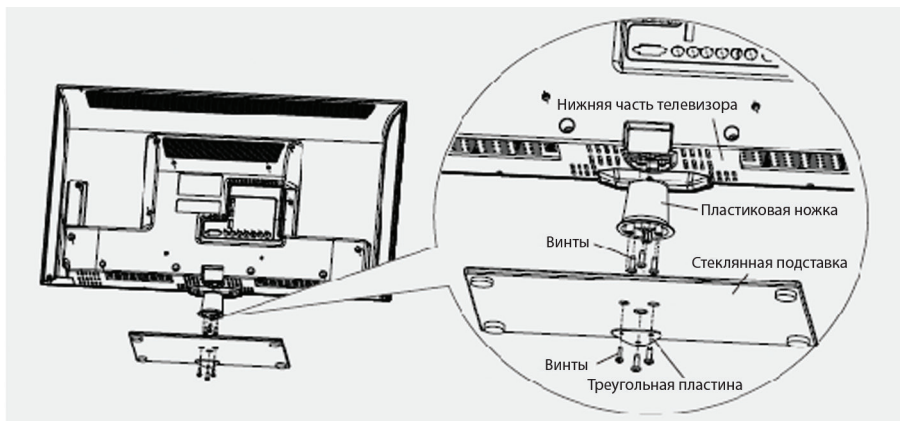

Прикрепите пластиковую ножку к нижней части телевизора с помощью трех винтов.

Приложите к ножке стеклянную подставку, как показано на рисунке. Затем приложите треугольную пластину и вкрутите три винта.

ВНИМАНИЕ!

- Во время монтажа или снятия подставки, телевизор следует отключать от электросети.

РУКОВОДСТВО ПО ЭКСПЛУАТАЦИИ

КРЕПЛЕНИЕ ТЕЛЕВИЗОРА НА СТЕНУ

При выполнении подготовительных работ поставьте на стол одеяло, чтобы защитить экран телевизора от появления царапин и других повреждений, и положите сверху телевизор экраном вниз.

Перед монтажом телевизора на стену снимите подставку.

ПРИМЕЧАНИЕ:

Для крепежа на стену вам дополнительно потребуются приобрести монтажную скобу(скобы) и винты М6х8(и/или М6х18).

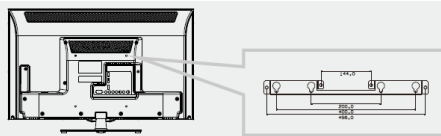
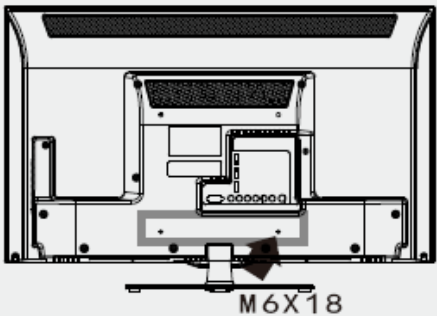
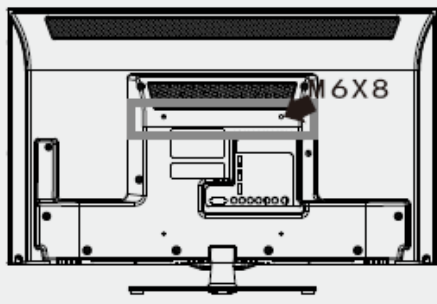

1. После того как вы сняли подставку, вкрутите 2 монтажных винта М6х8 (и/ или М6х18) (в комплект поставки не входят) в соответствующие монтажные отверстия на задней стенке телевизора (см. рисунок).
2. Закрепите на стене монтажную скобу, напри-

мер, с помощью винтов и дюбелей.

3. Перед тем, как отпустить телевизор после установки, убедитесь в надежности крепления.

ПРИМЕЧАНИЕ:

Более подробную информацию вы сможете найти в инструкции по применению монтажной скобы.

ПОДКЛЮЧЕНИЕ АНТЕННЫ

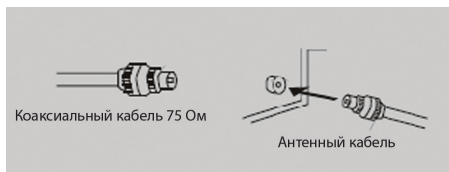

Входное сопротивление антенного входа (ANT) телевизора – 75 Ом.

Коаксиальный кабель может быть подключен напрямую к антенному гнезду.



При использовании плоского кабеля 300 Ом для подключения к телевизору вам потребуется переходник-конвертер 300 Ом / 75 Ом.

ПРИМЕЧАНИЯ:

Рекомендуется использовать коаксиальный кабель с волновым сопротивлением 75 Ом. Это позволит снизить возможные помехи и шумы и снизит вероятность появления двоящегося изображения, возникающего из-за неправильно подобранного сопротивления антенны.

Не следует допускать переплетения антенного кабеля с сетевым шнуром питания или другими проводами.

ПОДКЛЮЧЕНИЕ К ЭЛЕКТРОСЕТИ

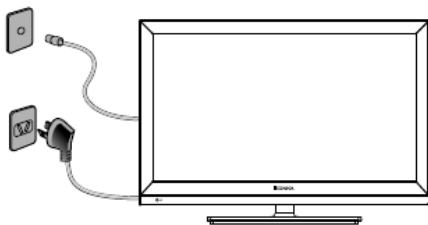

Подключите сетевой шнур питания к электрической розетке с характеристиками, указанными на маркировке телевизора.

ПРИМЕЧАНИЯ:

1. Телевизор должен быть подключен к источнику переменного тока с напряжением 100-240В и частотой 50/60 Гц. Ни в коем случае не подсоединяйте телевизор к источнику питания с другими характеристиками.
2. При подключении питания удерживайте вилку за изолированную часть, не касайтесь её контактов.
3. Если вы не планируете пользоваться телевизором в течение длительного времени, обязательно отключайте его от электросети.

ПОДКЛЮЧЕНИЕ ВНЕШНЕГО ОБОРУДОВАНИЯ

ВНИМАНИЕ:

- Перед тем, как подключить к телевизору какое-либо устройство, либо отключить устройство от телевизора, отключите питание телевизора и устройства, выполните необходимую коммутацию, затем включите питание телевизора и подключенного устройства.
- При выполнении соединений убедитесь в надежности контакта, т.к. в противном случае качество изображения может быть неудовлетворительным.
- Когда вы отключаете или подключаете сетевой шнур питания или сигнальный кабель, то держите его за вилку (изолированную часть) и не тяните за кабель.

Вы можете подключить различное аудио/видео-оборудование к аудио/видеоходам телевизора, расположенным на задней стенке. Данная модель телевизора обладает широкими коммутационными возможностями, т.е. к нему можно подключить большое количество различных устройств для совместной работы.

После подключения оборудования к какому-либо из входов телевизор будет воспроизводить сигнал, поступающий с этого оборудования, только после выбора соответствующего источника сигнала в меню источников сигнала (см. ниже).

Для подключения одного вида оборудования, например DVD-проигрывателя или видеокамеры можно использовать несколько способов. При выборе подходящего способа подключения следует ориентироваться на возможности подключаемого оборудования.

Выбор наиболее подходящего способа присоединения зависит от количества подсоединяемого оборудования, его возможностей и требований к качеству получаемого изображения.

Следует отметить, что в настоящее время самым современным и удобным способом подключения, обеспечивающим максимальное качество изображения, является присоединение через HDMI входы, позволяющие получать изображение с высоким разрешением (HD). Именно поэтому данная модель телевизора оборудована тремя независимыми HDMI входами, подключение через которые позволяет, при наличии источника соответствующего качества, полностью реализовать высокий потенциал ЖК экрана.

Ниже приведены несколько самых распространённых примеров подключения внешнего оборудования.

ПОДКЛЮЧЕНИЕ ВИДЕОМАГНИТОФОНА

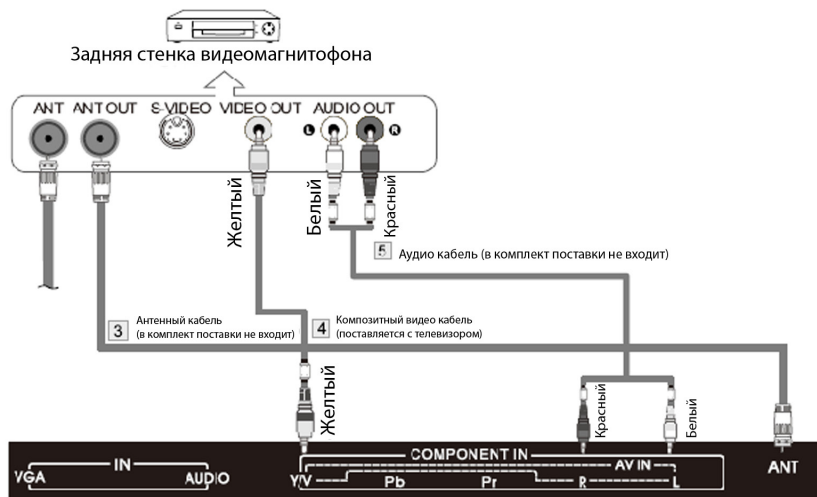

Конфигурация задней стенки видеомэагнитофона может быть различной. При подключении цвета штекеров соединительных кабелей должны совпадать с цветами разъемов, к которым они подключаются.

Информацию о просмотре сделанных видеозаписей смотрите в руководстве по эксплуатации вашего видеомэагнитофона.

1. Отсоедините от телевизора антенный кабель (если вы его уже подсоединили).
2. Подключите антенный кабель в входному гнезду ANT IN для подключения антенны на задней стенке видеомэагнитофона.
3. Антенным кабелем соедините выходное гнездо ANT OUT видеомэагнитофона с входным гнездом ANT.
4. Композитным видеокабелем соедините разъем VIDEO OUT видеомэагнитофона с композитным видеовыходом Y/V (AV IN) телевизора.
5. Аудио кабелем соедините парный аудио выход AUDIO OUT R-L видеомэагнитофона с парным аудио входом L-R (AV IN) на задней стенке телевизора.

РУКОВОДСТВО ПО ЭКСПЛУАТАЦИИ

ПОДКЛЮЧЕНИЕ ВИДЕОКАМЕРЫ

Подключив видеокамеру к телевизору, вы сможете просматривать сделанные с помощью камеры записи с помощью телевизора.

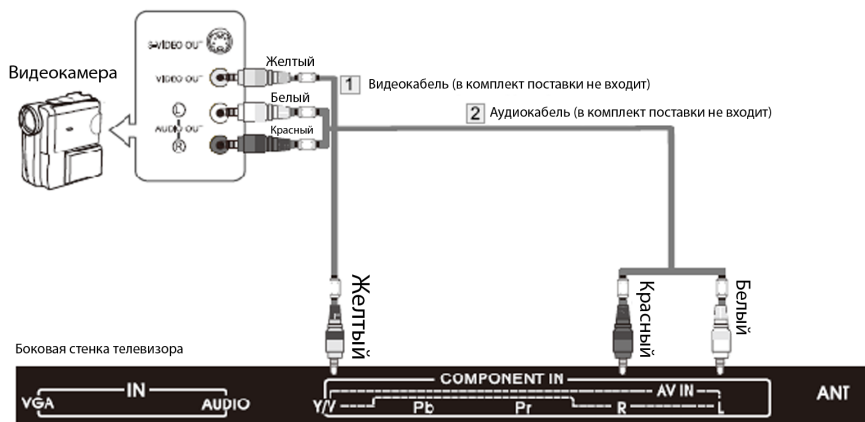

Конфигурация задней стенки видеокамеры может быть различной. При подключении цвета штекеров соединительных кабелей должны совпадать с цветами разъемов, к которым они подключаются.

1. Видеокабелем соедините видеовыход Y/V (AV IN) телевизора с видеовыходом VIDEO OUT камеры.
2. Аудио кабелем соедините парный аудиовыход AUDIO OUT R-L на задней стенке видеокамеры с парным аудиовыходом L-R (AV IN) телевизора.

ПОДКЛЮЧЕНИЕ DVD-ПРОИГРЫВАТЕЛЯ/ТЕЛЕВИЗИОННОЙ ПРИСТАВКИ (КОМПОНЕНТНЫЙ СИГНАЛ)

Используйте этот тип подключения, если подключаемое оборудование имеет выход DVI.

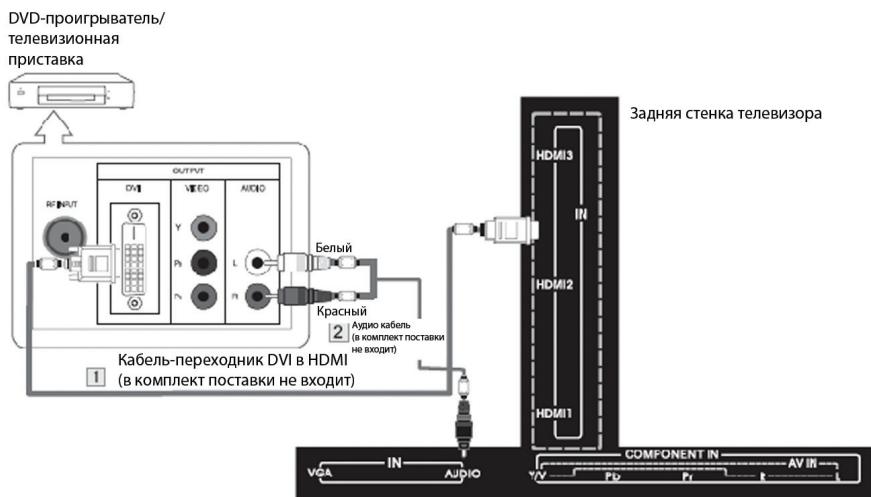

РУКОВОДСТВО ПО ЭКСПЛУАТАЦИИ

Конфигурация входов/выходов DVD-проигрывателя или телевизионной приставки может быть различной. При подключении цвет штекеров соединительных кабелей должен совпадать с цветом разъемов, к которым они подключаются.

1. Соедините выход DVI подключаемого оборудования с одним из входов HDMI с помощью кабеля переходника DVI в HDMI либо с использованием адаптера DVI-HDMI.
2. С помощью аудиокабеля соедините аудио выход AUDIO OUT подключаемого оборудования в аудиовходом VGA AUDIO IN на боковой стенке телевизора.

ПОДКЛЮЧЕНИЕ DVD-ПРОИГРЫВАТЕЛЯ/ТЕЛЕВИЗИОННОЙ ПРИСТАВКИ ЧЕРЕЗ HDMI

Используйте этот тип подключения, если подключаемое оборудование имеет разъем HDMI.

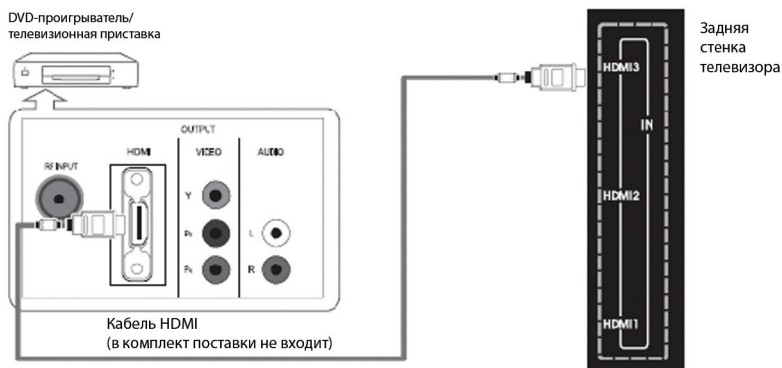

HDMI (High Definition Media Interface) представляет собой интерфейс нового поколения для передачи без сжатия многоканального цифрового звука и видео с помощью одного кабеля. Интерфейс HDMI отличается от DVI тем, что имеет меньший размер, передает многоканальный цифровой звук и имеет защиту от копирования HDCP (High Bandwidth Digital Copy Protection).

Конфигурация входов/выходов DVD-проигрывателя или телевизионной приставки может быть различной.

Соедините кабелем HDMI разъем HDMI подключаемого оборудования с одним из разъемов HDMI на задней стенке телевизора.

ПОДКЛЮЧЕНИЕ К КОМПЬЮТЕРУ

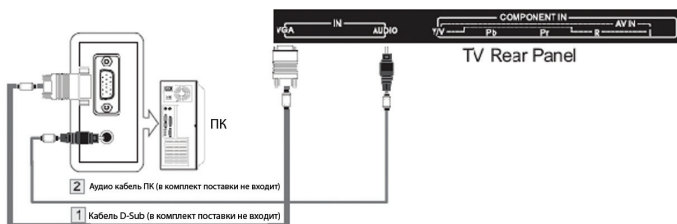

РУКОВОДСТВО ПО ЭКСПЛУАТАЦИИ

Конфигурация разъемов ПК может быть различной. Разъемы HDMI не поддерживают соединение с ПК.

1. С помощью кабеля D-Sub соедините 15-контактный разъем PC IN/VGA на телевизоре с видео выходом ПК. При подключении не прикладывайте чрезмерных усилий, чтобы избежать повреждений. Надежно закрутите винты разъемов.
2. С помощью аудио кабеля соедините аудио выход Audio Out звуковой карты ПК с аудио входом PC AUDIO IN.

ПРИМЕЧАНИЕ:

До начала выполнения подсоединений телевизора к ПК выполните настройку программного обеспечения ПК (Свойства экрана).

ОСНОВНЫЕ ОПЕРАЦИИ

ВКЛЮЧЕНИЕ ТЕЛЕВИЗОРА

1. Подсоедините сетевой шнур питания к источнику переменного тока и включите телевизор переключателем питания на корпусе. Телевизор перейдет в режим ожидания, при этом индикатор питания загорится красным светом.
2. В режиме ожидания нажмите кнопку POWER на телевизоре или на пульте ДУ для того, чтобы включить телевизор, при этом индикатор питания станет гореть зеленым светом.

ВЫКЛЮЧЕНИЕ ТЕЛЕВИЗОРА

1. Если требуется на время выключить телевизор, то нажмите кнопку POWER на телевизоре или на пульте ДУ.
2. Если необходимо отключить телевизор полностью, то выключите телевизор переключателем питания и отсоедините сетевой шнур питания от электросети.

ПРИМЕЧАНИЕ:

Запрещается слишком часто включать и выключать телевизор. Соблюдайте интервал не менее 5

секунд между выключением и последующим включением. При выключении телевизора все сделанные настройки сохраняются. Когда вы снова включите телевизор, он начнет работу в соответствии с этими настройками.

АВТОМАТИЧЕСКОЕ ВЫКЛЮЧЕНИЕ

Если в меню настроек функций активирована функция автоматического выключения при отсутствии сигнала, то при отсутствии сигнала в режиме VGA телевизор автоматически выключается через 5 секунд, а в остальных режимах - через 5 минут.

ВЫБОР ИСТОЧНИКА СИГНАЛА



Нажмите кнопку INPUT на передней панели или на пульте ДУ, затем в открывшемся меню источников сигнала кнопками ▲▼ выберите нужный источник и нажмите кнопку OK.

РУКОВОДСТВО ПО ЭКСПЛУАТАЦИИ

ПРИМЕЧАНИЕ:

Перед тем, как выбрать источник сигнала, убедитесь, что выполнены все необходимые подключения.

НАСТРОЙКА УРОВНЯ ГРОМКОСТИ

Вы можете отрегулировать уровень громкости, нажимая кнопки VOL+/VOL- на телевизоре или кнопки VOL ▲/VOL ▼ на пульте ДУ. Громкость устанавливается в диапазоне от 0 до 100 единиц.

БЛОКИРОВКА ЗВУКА

Чтобы заблокировать звук, нажмите кнопку MUTE на пульте ДУ. Звук будет заблокирован, а в нижнем левом углу экрана появится соответствующий индикатор



Чтобы отключить блокировку звука и вернуться к предыдущему уровню звучания, нажмите кнопку VOL ▲ или кнопку MUTE еще раз.

ПЕРЕКЛЮЧЕНИЕ ТЕЛЕКАНАЛОВ

1. Нажмите кнопку PROG ▲ на телевизоре или на пульте ДУ, чтобы переключиться на следующий канал. Нажмите кнопку PROG ▼ на телевизоре или на пульте ДУ, чтобы переключиться на предыдущий канал.
2. Кроме того, вы можете использовать цифровые кнопки для ввода номеров телеканалов. Например, чтобы переключиться на канал 90, нажмите кнопку 9, затем кнопку 0, а потом кнопку ОК для подтверждения.
3. Чтобы вернуться на предыдущий просматриваемый канал, нажмите кнопку RECALL. Нажмите кнопку RECALL еще раз, чтобы переключиться обратно. Чтобы быстро переключаться между двумя каналами, сначала переключитесь на один канал, затем цифровыми кнопками переключитесь на другой. Тогда используйте кнопку RECALL для быстрого переключения между двумя каналами.
4. Вы также можете выбирать каналы из общего списка, для этого нажмите кнопку CH.LIST, или из списка любимых (если вы уже сохранили свои любимые каналы), для этого нажмите

кнопку FAV. Кнопками ▲▼ выберите в открытом списке нужный канал и нажмите кнопку ОК, чтобы на него переключиться.

ВЫЗОВ ИНФОРМАЦИИ О ТЕКУЩЕМ ТЕЛЕКАНАЛЕ

Чтобы просмотреть подробную информацию о телеканале, нажмите кнопку INFO на пульте ДУ.



Нажмите кнопку EXIT, чтобы закрыть окно с информацией.

ТАЙМЕР ВЫКЛЮЧЕНИЯ

Нажмите кнопку SLEEP на пульте ДУ. Затем продолжайте последовательно нажимать кнопку SLEEP, чтобы установить время, через которое телевизор выключится автоматически: Функция отключена — >30 мин — > 60 мин — > 90 мин — > 120 мин — >

По окончании нажмите кнопку MENU, чтобы выйти из этой настройки.

За 60 секунд до выключения телевизора на экране появится сообщение о выключении. Вы можете отменить автоматическое выключение, нажав любую кнопку.

ПРИМЕЧАНИЕ:

При выключении телевизора или при переборах в сети питания установки таймера выключения не сохраняются.

РАБОТА С ТЕЛЕТЕКСТОМ

ИНФОРМАЦИЯ О ТЕЛЕТЕКСТЕ

Телетекст – это информационная система, которая передается некоторыми каналами и отображается на экране телевизора. С помощью системы телетекста вы можете просмотреть страницы с информацией по темам, доступным на главной странице

РУКОВОДСТВО ПО ЭКСПЛУАТАЦИИ

телетекста, например, новости, погода, спорт, курсы валют, программы телепередач и др. Кроме того, система телетекста предлагает титры для слабослышащих или для тех, кто не знает языка, на котором транслируются передачи.

ПРИМЕЧАНИЕ:

Если телетекст отображается неправильно или в нем присутствуют непонятные символы, измените язык телетекста в меню настроек телевизора.

КНОПКИ ДЛЯ РАБОТЫ С ТЕЛЕТЕКСТОМ



1. **TEXT** Кнопка перехода в режим телетекста или выхода из него.
2. **HOLD** Кнопка удержания страницы телетекста.
3. **SIZE** Кнопка изменения размера окна телетекста (обычный, увеличенная верхняя часть, увеличенная нижняя часть).
4. **Цветные кнопки** служат для быстрого доступа к соответственно окрашенным объектам в нижней части экрана.
5. **INDEX** Кнопка перехода на основную страницу телетекста (страница 100 – меню телетекста).
6. **REVEAL** Кнопка показа скрытого текста в режиме телетекста. Чтобы спрятать текст, нажмите эту кнопку еще раз.
7. **CANCEL** Кнопка удаления всего отображаемого телетекста с экрана (первое нажатие) / возврата в обычный режим ТВ (второе нажатие).
8. **SUBTITLE** Кнопка включения и выбора субтитров. При активации субтитров на экране не отображаются другие объекты, кроме субтитров.
9. **SUBCODE** Кнопка перехода к подстраницам телетекста.
10. **TIME** Кнопка отображения времени телетекста.
11. **Цифровые кнопки** служат для ввода номеров страниц и подстраниц.
12. **PROG ▲/PROG ▼** Кнопки для перехода по страницам телетекста.
13. **MIX** Кнопка перехода в смешанный режим телетекста, когда телетекст отображается на прозрачном фоне поверх транслируемой одновременно телепередачи.

ПЕРЕХОД В РЕЖИМ ТЕЛЕТЕКСТА

Настройтесь на телеканал с сигналом телетекста.

Нажмите кнопку **TEXT**, чтобы перейти в режим телетекста. Обычно при этом на экране отображается главная страница телетекста (меню телетекста).

ВЫБОР СТРАНИЦ

Введите номер страницы с помощью цифровых кнопок на пульте ДУ. Телевизор начнет поиск страницы, пока она не отобразится на экране.

ПЕРЕХОД К ОСНОВНОЙ СТРАНИЦЕ ТЕЛЕТЕКСТА

РУКОВОДСТВО ПО ЭКСПЛУАТАЦИИ

Нажмите кнопку INDEX, чтобы перейти к основной странице телетекста (обычно это страница 100).

ПОДСТРАНИЦЫ ТЕТЕКСТА

Иногда телетекст может содержать несколько подстраниц, которые автоматически перелистываются в передающемся сигнале. Вы можете перейти к подстранице, нажав кнопку SUBCODE или введя номер подстраницы с помощью цифровых кнопок пульта ДУ. Например, для перехода на третью подстраницу нужно ввести: 0003. Для перехода по подстраницам нажимайте кнопку PROG ▲ или PROG ▼.

Нажмите кнопку SUBCODE еще раз, чтобы выйти из режима подстраниц.

ЦВЕТНЫЕ КНОПКИ

Используйте эти кнопки для прямого доступа к страницам соответствующего цвета, которые отображаются в нижней части окна телетекста.

УВЕЛИЧЕНИЕ РАЗМЕРА ОКНА ТЕТЕКСТА

Нажмите кнопку SIZE, чтобы увеличить верхнюю часть страницы телетекста.

Нажмите кнопку SIZE еще раз, чтобы увеличить нижнюю часть страницы телетекста.

Нажмите кнопку SIZE третий раз, чтобы вернуться к обычному размеру окна телетекста.

УДЕРЖАНИЕ СТРАНИЦЫ

Иногда информация телетекста не сразу отображается полностью, для полного отображения страницы требуется больше времени. В таком случае нажмите кнопку HOLD, чтобы удержать страницу. Чтобы отменить удержание страницы, нажмите кнопку HOLD еще раз.

СКРЫТАЯ ИНФОРМАЦИЯ ТЕТЕКСТА

Нажмите кнопку REVEAL один раз, чтобы на экране отобразилась скрытая информация телетекста (например, ответы на загадки).

Нажмите кнопку REVEAL еще раз, чтобы убрать скрытую информацию с экрана.

СМЕШАННЫЙ РЕЖИМ ТЕТЕКСТА

Чтобы перейти в смешанный режим телетекста, нажмите кнопку MIX. Тогда телетекст будет отображаться на прозрачном фоне поверх транслируемой одновременно телепередачи. Нажмите кнопку MIX еще раз, чтобы вернуться в обычный режим.

ВЫХОД ИЗ РЕЖИМА ТЕТЕКСТА

Чтобы выйти из режима телетекста, нажмите кнопку TEXT. Телевизор вернется в обычный режим.

НАСТРОЙКА ТЕЛЕВИЗОРА

Используйте экранное меню телевизора, чтобы активировать и настроить различные функции. Нажмите кнопку MENU, чтобы открыть экранное меню. Кнопками ▲▼ выберите нужную страницу настроек: **Picture** (Меню настроек изображения), **Sound** (Меню настроек звука), **Function** (Меню настроек функций), **Option** (Меню дополнительных настроек) или **Channel** (Меню настроек телеканалов), затем нажмите кнопку ►, чтобы на нее перейти.

Кнопками ▲▼ выбирайте нужные параметры настройки. После выбора параметра выполните его настройку кнопками ►◀ или перейдите в дополнительное меню, нажав кнопку ► или ОК.

ПРИМЕЧАНИЕ:

Если какой-либо из параметров представлен в сером цвете, это означает, что он недоступен для настройки.

МЕНЮ НАСТРОЕК ИЗОБРАЖЕНИЯ

В экранном меню кнопками ▲▼ выберите страницу настроек изображения Picture и нажмите кнопку ►, чтобы на нее перейти.

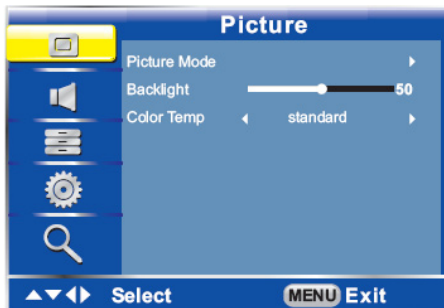

Кнопками ▲▼ выбирайте нужные параметры для настройки. Выполняйте настройку выбранного параметра кнопками ►◀.

Picture Mode – Режим настроек изображения. Кнопками ►◀ выберите подходящий режим: **Standard** (Стандартный), **Dynamic** (Динамический), **Mild** (Мягкий), или **User** (Пользовательский). Стандартный режим обеспечивает оптимальное отображение в обычных условиях. Динамический режим подходит для просмотра изображения высокой четкости в хорошо освещенном помещении. Мягкий режим подходит для просмотра телевизора в темном помещении. Если вы установите Пользовательский режим, то сможете самостоятельно отрегулировать яркость, контрастность, резкость, оттенок и насыщенность изображения.

ПРИМЕЧАНИЕ:

Вы также можете выбрать режим изображения, последовательно нажимая кнопку PICTURE на пульте ДУ.

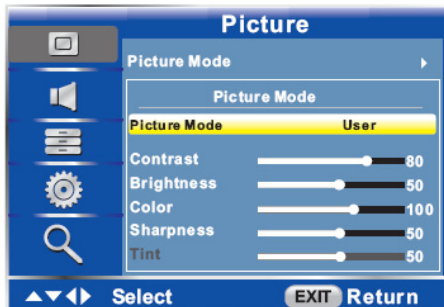

Contrast – Контрастность. Кнопками ►◀ отрегулируйте

контрастность, установив соотношение темных и светлых объектов и фона изображения.

Brightness – Яркость. Кнопками ►◀ отрегулируйте яркость.

Color – Насыщенность. Кнопками ►◀ отрегулируйте насыщенность цветов, сделав её сильнее или слабее.

Sharpness – Резкость. Кнопками ►◀ отрегулируйте резкость, сделав очертания объектов более четкими или более размытыми.

Tint – Оттенок. Кнопками ►◀ отрегулируйте параметр, добавив больше красных или зеленых оттенков в цвета объектов, чтобы они выглядели естественней. Данная настройка доступна, только если установлен режим NTSC.

Backlight – Подсветка. Кнопками ►◀ отрегулируйте яркость подсветки экрана.

Color Temp – Цветовая температура. Выберите один из режимов: **Standard** (Стандартный – белый остается белым), **Warm** (Теплый – белое становится красноватым), **Cool** (Холодный – белое становится синеватым).

МЕНЮ НАСТРОЕК ЗВУКА

В экранном меню кнопками ▲▼ выберите страницу настроек звука Sound и нажмите кнопку ►, чтобы на нее перейти.



Кнопками ▲▼ выбирайте нужные параметры для настройки. Выполняйте настройку выбранного параметра кнопками ►◀.

Sound Mode – Режим звука. Кнопками ►◌ выберите подходящий режим: **Standard** (Стандартный), **Movie** (Фильмы), **News** (Новости), **Sports** (Спорт), или **User** (Пользовательский). В стандартном режиме устанавливается обычный режим зву-

РУКОВОДСТВО ПО ЭКСПЛУАТАЦИИ

ка. В режиме Фильмы обеспечивается живой и богатый звук для просмотра фильмов. В режиме Новости обеспечивается чистый и живой звук, подходящий для прослушивания новостей. В режиме Спорт усиливается уровень низкочастотных звуков по отношению к другим звукам. Пользовательский режим позволяет самостоятельно отрегулировать уровень различных частот.

ПРИМЕЧАНИЕ:

Вы также можете выбрать режим изображения, последовательно нажимая кнопку **SOUND** на пульте ДУ.

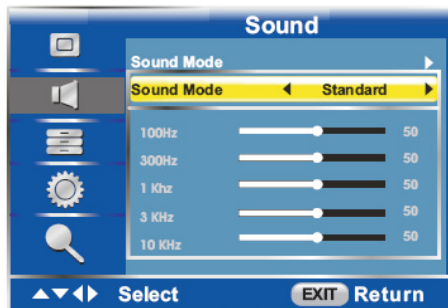

Balance – Баланс громкости между левым и правым динамиком. Отрегулируйте баланс кнопками **◀▶**.

Auto Volume – Автоматическая регулировка громкости. Вы можете активировать (On) или отключить (Off) данную функцию. Громкость звука на разных каналах обычно различается. Если активирована функция автоматической регулировки громкости, то вам не понадобится каждый раз при переключении каналов вручную регулировать громкость.

HDMI Sound – Режим вывода звука через интерфейс HDMI. Выберите один из режимов: HDMI или VGA.

МЕНЮ ФУНКЦИОНАЛЬНЫХ НАСТРОЕК

В экранном меню кнопками **▲▼** выберите страницу настроек функций Function и нажмите кнопку **▶**, чтобы на нее перейти.



Кнопками **▲▼** выбирайте нужные параметры для настройки. Выполняйте настройку выбранного параметра кнопками **▶◀**.

Aspect Ratio – Формат экрана. Выберите данный параметр, затем кнопками **▶◀** установите подходящий формат экрана в зависимости от режима, в котором находится телевизор (см. таблицу).

	TV	AV	VGA	YPbPr	HDMI	USB
16:9	●	●	●	●	●	●
4:3	●	●	●	●	●	●
Movie	●	●				
Subtitle	●	●				
Panorama	●	●				
Full view				●	●	
Auto						●
Full Definition			●		●	

ПРИМЕЧАНИЕ:

Если в качестве источника сигнала выбран ПК сигнал, а подключение произведено по HDMI, рекомендуется устанавливать формат экрана Full view, чтобы просматривать изображение на весь экран. Данная функция поддерживается только для сигналов разрешением 640x480, 800x600 или 1024x768 пикселей.

Noise Reduction – Уменьшение шума. Выберите данный параметр, затем кнопками **▶◀** выберите один из режимов: **Default** (По умолчанию), **Low** (Низкое), **Middle** (Среднее), **High** (Высокое), **Off** (Выкл).

TTX Language – Язык телетекста. Выберите данный параметр, затем кнопками ►◀ установите нужный язык/кодировку телетекста: **West** (Западный), **East** (Восточный), **Russia** (Россия), **Arabic** (Арабский) или **Farsi** (Фарси).

Window Adjust – Настройки режима ПК. Выберите данный параметр и нажмите кнопку ► или ОК, чтобы перейти в дополнительное меню.

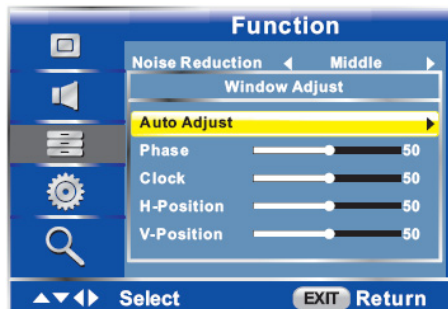

Auto Adjust – Автоподстройка. Выберите данный параметр, затем нажмите кнопку ► или ОК, чтобы выполнить автоподстройку положения изображения на экране в режиме ПК.

Phase – Фаза. Выберите данный параметр, затем кнопками ►◀ выполните его настройку.

Clock – Частота дискретизации. Выберите данный параметр, затем кнопками ►◀ выполните его настройку. Частоту дискретизации и фазу следует настраивать, если на изображении присутствуют помехи.

H-Position – Положение по горизонтали. Выберите данный параметр, затем кнопками ►◀ выполните его настройку.

V-Position – Положение по вертикали. Выберите данный параметр, затем кнопками ►◀ выполните его настройку.

МЕНЮ ДОПОЛНИТЕЛЬНЫХ НАСТРОЕК

В экранном меню кнопками ▲▼ выберите страницу дополнительных настроек **Option** и нажмите кнопку ►, чтобы на нее перейти.



Кнопками ▲▼ выбирайте нужные параметры для настройки. Выполняйте настройку выбранного параметра кнопками ►◀.

OSD Setting – Параметры экранного меню. Выберите данный параметр и нажмите кнопку ► или ОК, чтобы перейти в дополнительное меню.

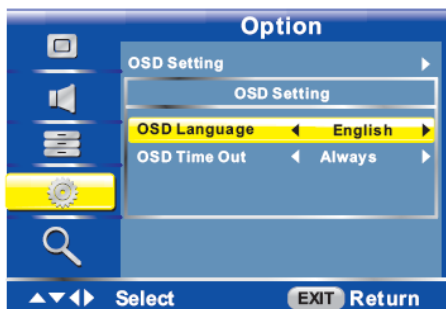

OSD Language – Язык экранного меню. Выберите данный параметр, затем кнопками ►◀ установите свой язык.

OSD Time Out – Длительность отображения экранного меню. Выберите данный параметр, затем кнопками ►◌ установите время, в течение которого будет отображаться экранное меню при отсутствии операций с ним. Если вы установите значение **Always** (Всегда), то экранное меню будет отображаться до тех пор, пока вы его не закроете.

Screen Saver – Экранная заставка. Вы можете активировать (On) или отключить (Off) функцию.

Time – Настройки времени и таймера. Выберите данный параметр и нажмите кнопку ► или ОК, чтобы перейти в дополнительное меню.

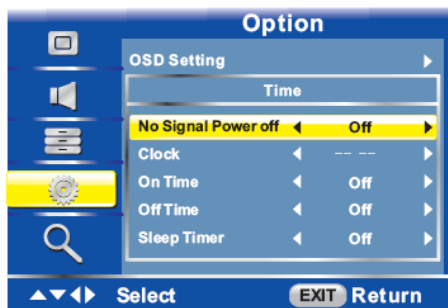

No Signal Power off – Автоматическое выключение при отсутствии сигнала. Выберите данный параметр и кнопками ►◀ установите значение On (Вкл), чтобы активировать функцию, или Off (Выкл), чтобы ее отключить. Когда функция активирована, телевизор выключается автоматически при отсутствии сигнала в течение 15 секунд в режиме VGA и 5 минут в остальных режимах.

Clock – Время. Здесь отображается текущее время. При необходимости вы можете изменить время.

On Time – Время включения. Выберите данный параметр и нажмите кнопку ► или ОК, чтобы перейти в дополнительное меню, где установите время включения телевизора, если в это время он будет находиться в режиме ожидания.

Off Time – Время выключения. Выберите данный параметр и нажмите кнопку ► или ОК, чтобы перейти в дополнительное меню, где установите время выключения телевизора.

Sleep Timer – Таймер выключения. Выберите данный параметр и кнопками ►◀ установите время, через которое телевизор должен выключиться автоматически: Off (Функция отключена), 10 мин, 20 мин, 30 мин, 60 мин, 90 мин, 120 мин, 180 мин или 240 мин.

За 60 секунд до выключения телевизора на экране появится сообщение о выключении. Вы можете отменить автоматическое выключение, нажав любую кнопку.

ПРИМЕЧАНИЕ:

При выключении телевизора или при перебоях в сети питания установки таймера выключения не сохраняются.

Reset – Восстановление заводских настроек. Выберите данный параметр, затем нажмите кнопку ► или ОК, чтобы восстановить заводские настройки.

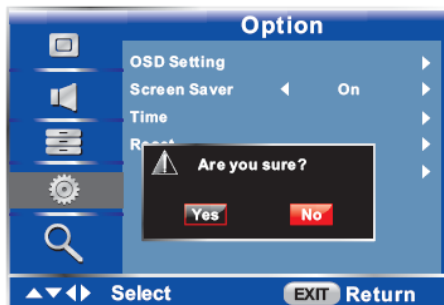

В открывшемся окне выберите значение «Yes» («Да»), чтобы подтвердить операцию, или значение «No» («Нет»), чтобы ее отменить.

ВНИМАНИЕ!

При восстановлении заводских настроек все сделанные настройки и сохраненные телеканалы будут удалены.

РУКОВОДСТВО ПО ЭКСПЛУАТАЦИИ

МЕНЮ НАСТРОЕК ТЕЛЕКАНАЛОВ

В экранном меню кнопками ▲▼ выберите страницу настроек телеканалов Channel и нажмите кнопку ►, чтобы на нее перейти.

ПРИМЕЧАНИЕ:

Данная страница экранного меню доступна, только если телевизор находится в режиме TV.



Кнопками ▲▼ выбирайте нужные параметры для настройки. Выполняйте настройку выбранного параметра кнопками ►◀.

Current CH – Текущий канал. Здесь отображается номер канала, на который в данный момент настроен телевизор. Кнопками ►◀ вы можете изменить номер канала, который вы хотите изменить.

Colour System – Система цвета. Выберите данный параметр, затем кнопками ►◀ установите нужную систему цвета: PAL или SECAM.

Sound System – Система звука. Выберите данный параметр, затем кнопками ►◀ установите нужную систему звука: BG, I или DK.

Fine Tune – Точная настройка. Если изображение или звук найденного канала вас не устраивает, разделите данный параметр, затем кнопками ►◀ выполните точную настройку на частоту.

Manual Search – Поиск вручную. Выберите данный параметр и нажмите кнопку ►, чтобы начать поиск в порядке возрастания частоты, или кнопку ◀, чтобы начать поиск в порядке убывания частоты.

Auto Search – Автоматический поиск телеканалов. Выделите данный параметр и нажмите кнопку ► или ОК, чтобы начать автоматический поиск и сохранение телеканалов.



По окончании поиска телевизор автоматически переключится на первый сохраненный телеканал.

Если во время автоматического поиска каналов вам потребуется его остановить, нажмите кнопку MENU.

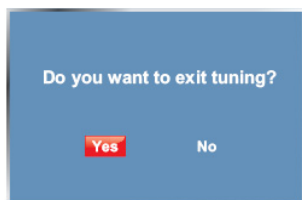

В открывшемся окне выберите значение «Yes» («Да»), чтобы подтвердить операцию, или значение «No» («Нет»), чтобы ее отменить.

ПРИМЕЧАНИЕ:

Автоматический поиск телеканалов рекомендуется проводить во время первичной настройки телевизора.

Program Edit – Редактирование каналов. Кнопками ▲▼ выберите данный параметр и нажмите кнопку ► или ОК, чтобы перейти в дополнительное меню.

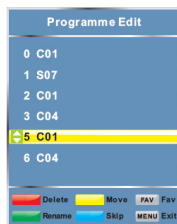

Кнопками ▲▼ выберите канал, который вы хотите удалить, переименовать, переместить, или на который вы хотите установить пропуск.

Чтобы удалить канал, нажмите КРАСНУЮ кнопку, затем в открывшемся окне выберите канал, который вы хотите удалить, и нажмите КРАСНУЮ кнопку еще раз.

РУКОВОДСТВО ПО ЭКСПЛУАТАЦИИ

Чтобы переместить канал, нажмите ЖЕЛТУЮ кнопку, затем выберите позицию, куда вы хотите его переместить, и нажмите ЖЕЛТУЮ кнопку еще раз.

Чтобы установить пропуск на телеканал, нажмите СИНИЮ кнопку. Если на телеканал установлен пропуск, то при переключении каналов кнопками PROG ▲/PROG ▼ он будет пропущен. Для переключения на такой телеканал введите его номер цифровыми кнопками.

Чтобы переименовать канал аналогового телевидения, выберите его кнопками ▲▼ и нажмите ЗЕЛЕНУЮ кнопку. В открывшемся меню кнопками ►◀ выбирайте нужные символы для редактирования, кнопками ▲▼ выполняйте редактирование.

Чтобы добавить канал в список избранных (или наоборот удалить его из списка избранных, если он был добавлен туда ранее), выберите его кнопками ▲▼ и нажмите кнопку FAV.

ПРОИГРЫВАТЕЛЬ МУЛЬТИМЕДИА

ИНФОРМАЦИЯ О ПРОИГРЫВАТЕЛЕ

Данный телевизор оснащен встроенным проигрывателем для воспроизведения файлов, записанных на внешний USB накопитель данных. Поддерживаются устройства USB версии 1.1 и 2.0, включая флэш-USB, внешние жесткие диски и цифровые камеры. С помощью встроенного проигрывателя вы сможете прослушивать музыкальный файлы, просматривать изображения, видео или текстовые файлы.

Устройство поддерживает следующие форматы файлов:

- изображения – JPG, JPEG, BMP;
- музыка – MP3, WMA, AAC;
- видео – MPG, MPEG, AVI;
- текст – TXT.

ПРИМЕЧАНИЕ:

Устройства USB выпускаются разными производителями и могут отличаться от установленных стандартов. Поэтому, некоторые устройства USB могут не поддерживаться телевизором.

ВНИМАНИЕ!

Во время передачи данных запрещается отсоединять USB накопительное устройство от телевизора.

ГЛАВНОЕ МЕНЮ

При переходе в режим USB на экране телевизора отображается главное меню.

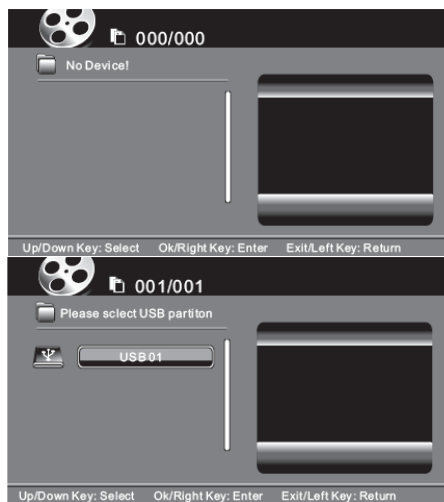

В нижнем правом углу отображается информация о типе подключенного устройства: USB2.0. Если к телевизору не подключены никакие устройства USB, в нижнем правом углу располагается надпись о количестве подключенных устройств: «NO DEVICE» («НЕТ УСТРОЙСТВ»).

Кнопками ►◀ выберите нужный диск и нажмите кнопку OK, чтобы в него перейти.

ПРОСМОТР ИЗОБРАЖЕНИЙ

Кнопками ▲▼ выберите тип файлов PHOTO (ФОТО).



В правой части экрана будут отображаться иконки всех изображений, записанных на устройство USB, за исключением изображений в формате BMP и PNG, которые не отобразятся в виде иконок.

Кнопками навигации выберите нужное изображение-

РУКОВОДСТВО ПО ЭКСПЛУАТАЦИИ

ние и нажмите кнопку ОК, чтобы посмотреть его на весь экран.

Нажмите кнопку EXIT, чтобы переключиться с области с эскизами изображений, в область с типами файлов. Нажмите кнопку EXIT еще раз, чтобы вернуться в главное меню.

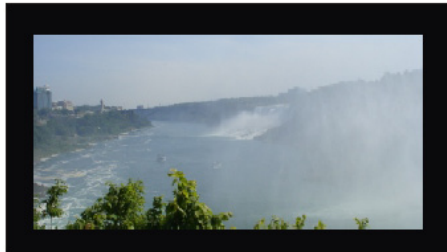

В режиме просмотра изображений на весь экран используйте кнопки пульта ДУ:

OK – начало слайд-шоу/паузы;

◀▶ – поворот изображения;

EXIT – возврата в режим просмотра эскизов.

Нажмите кнопку MENU, чтобы на экране отобразилась панель управления.

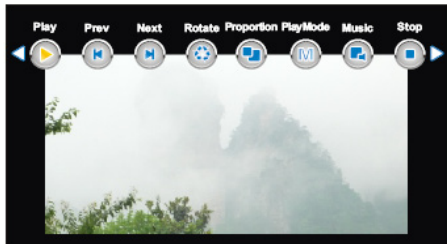

Кнопками ▶◀ выбирайте значки, соответствующие нужным функциям. Чтобы выбрать режим функции, нажмите кнопку ОК, тогда на экране отобразится дополнительное меню. Нажмите кнопку EXIT, чтобы скрыть панель управления.

Play/Pause – Воспроизведение/пауза

Prev/Next – Переход к предыдущему/следующему изображению

Rotate – Поворот (Pos-Spin – по часовой стрелке, Neg-Spin – против часовой стрелки)

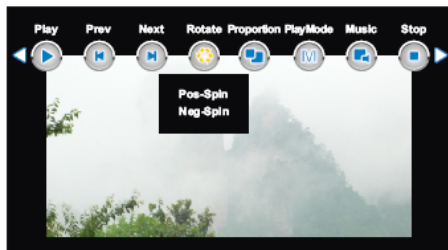

Proportion – Масштаб (Zoom In – Увеличить (x1-x2-x4-x8), Zoom Out – Уменьшить (x1/2-x1/4), Move View – Перемещение изображения (если изображение увеличено))

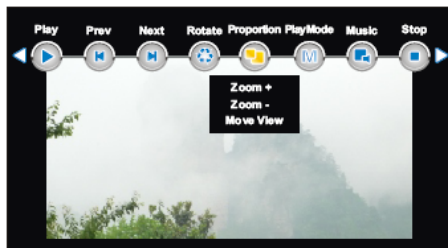

PlayMode – Режим слайд-шоу (Filmstrip - Диафильм, Single – По одному)

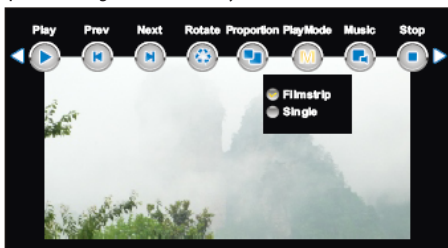

Music – Фоновая музыка (On – Вкл, Off – Выкл)

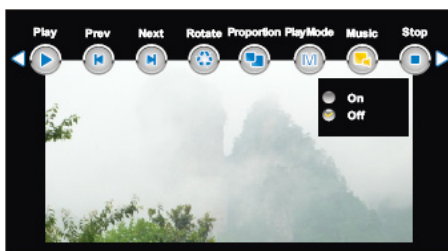

Stop – Остановка слайд-шоу и возврат в режим показа эскизов

РУКОВОДСТВО ПО ЭКСПЛУАТАЦИИ

Playlist – Список воспроизведения (в списке воспроизведения содержатся все файлы изображений, которые воспроизводятся сейчас и будут воспроизводиться далее; кнопками ▲▼ выберите нужный файл и нажмите кнопку ОК, чтобы начать его воспроизведение; нажмите кнопку ► или ◀, чтобы закрыть список воспроизведения и выбрать другие опции; нажмите кнопку EXIT, чтобы закрыть список воспроизведения)

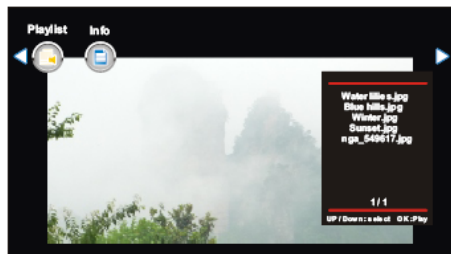

Info – Информация (здесь отображается информация о текущем изображении: разрешение, размер и дата, когда был сделан снимок)

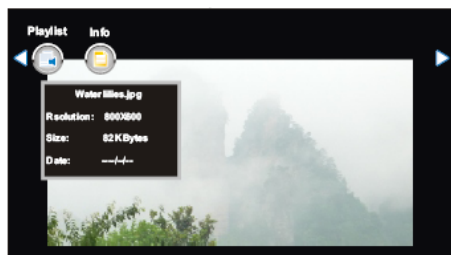

ВОСПРОИЗВЕДЕНИЕ МУЗЫКИ

Кнопками ▲▼ выберите тип файлов MUSIC (МУЗЫКА).

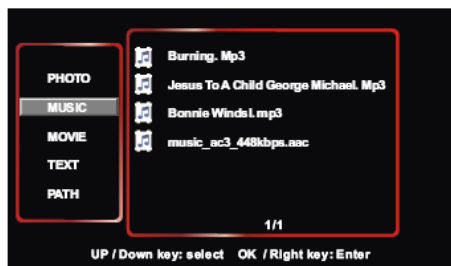

В правой части экрана будет отображаться список всех музыкальных композиций, записанных на устройство USB.

Кнопками навигации выберите нужный файл и нажмите кнопку ОК, чтобы начать его воспроизведение.

Нажмите кнопку EXIT, чтобы переключиться со списка музыкальных композиций в область с типами файлов. Нажмите кнопку EXIT еще раз, чтобы вернуться в главное меню.

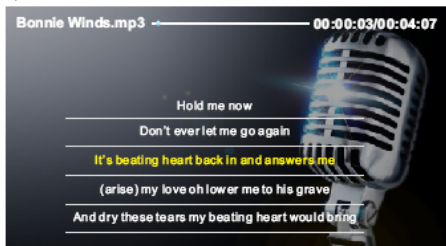

В режиме воспроизведения музыки используйте кнопки пульта ДУ:

OK – начало воспроизведения/паузы;

▲▼ – переход к предыдущему/следующему файлу;

◀▶ – быстрая перемотка назад/вперед;

EXIT – возврата в режим просмотра эскизов.

Нажмите кнопку MENU, чтобы на экране отобразилась панель управления.



Кнопками ▶◀ выбирайте значки, соответствующие нужным функциям. Чтобы выбрать режим функции, нажмите кнопку ОК, тогда на экране отобразится дополнительное меню. Нажмите кнопку EXIT, чтобы скрыть панель управления.

Play/Pause – Воспроизведение/пауза

FB/FF – Быстрая перемотка назад/вперед (скорость перемотки: x2 – x4 – x8 – x16)

Prev/Next – Переход к предыдущему/следующему файлу

РУКОВОДСТВО ПО ЭКСПЛУАТАЦИИ

PlayMode – Режим воспроизведения (ByOrder – по порядку, Single – повтор одного, PlayLoop – повтор всего)



Stop – Остановка воспроизведения и возврат к списку музыкальных композиций

Playlist – Список воспроизведения (в списке воспроизведения содержатся все музыкальные файлы, которые воспроизводятся сейчас и будут воспроизводиться далее; кнопками ▲▼ выберите нужный файл и нажмите кнопку ОК, чтобы начать его воспроизведение; нажмите кнопку EXIT, чтобы закрыть список воспроизведения)

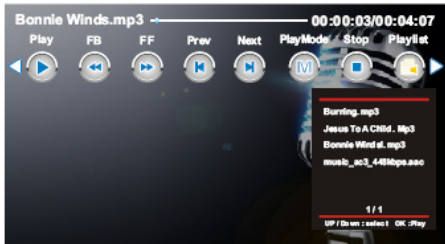

Info – Информация (здесь отображается информация о текущей музыкальной композиции: название композиции, название альбома, исполнитель, скорость передачи битов, год выпуска)



ВОСПРОИЗВЕДЕНИЕ ФИЛЬМОВ

Кнопками ▲▼ выберите тип файлов MOVIE (ФИЛЬМЫ).

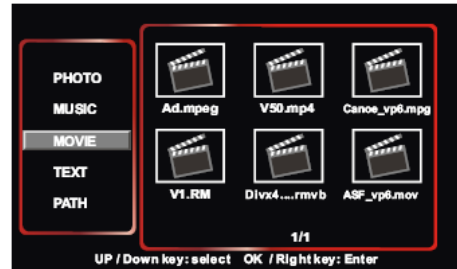

В правой части экрана будет отображаться список всех видео файлов, записанных на устройство USB.

Кнопками навигации выберите нужный файл и нажмите кнопку ОК, чтобы начать его воспроизведение.

Нажмите кнопку EXIT, чтобы переключиться со списка видео файлов в область с типами файлов. Нажмите кнопку EXIT еще раз, чтобы вернуться в главное меню.

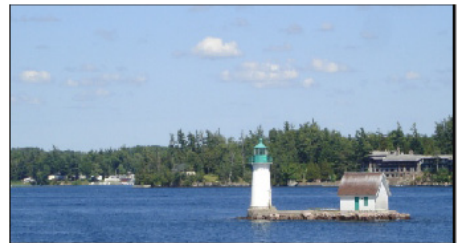

В режиме просмотра видео используйте кнопки пульта ДУ:

▶|| – начало воспроизведения/паузы;

▲▼ – переход к предыдущему/следующему файлу;

◀▶ – быстрая перемотка назад/вперед;

EXIT – возврата в режим просмотра эскизов.

Нажмите кнопку MENU, чтобы на экране отобразилась панель управления.

Кнопками ▶◀ выбирайте значки, соответствующие нужным функциям. Чтобы выбрать режим функции, нажмите кнопку ОК, тогда на экране отобразится дополнительное меню. Нажмите кнопку EXIT, чтобы скрыть панель управления.

РУКОВОДСТВО ПО ЭКСПЛУАТАЦИИ

Play/Pause – Воспроизведение/пауза



FB/FF – Быстрая перемотка назад/вперед (скорость перемотки: x2 – x4 – x8 – x16)

Prev/Next – Переход к предыдущему/следующему файлу

Switch – Переключение (Subtitle Switch – переключение субтитров; Track Switch – переключение языка звукового сопровождения; Goto Time – переход к определенному времени файла)



Proportion – Формат экрана (Auto, 16:9, 4:3; по умолчанию установлен режим Auto)



PlayMode – Режим воспроизведения (ByOrder – по порядку, Single – повтор одного, PlayLoop – повтор всего)



A-B – Повтор фрагмента (выделите значок Set A и нажмите кнопку ОК, чтобы установить начало фрагмента, значок поменяется на Set B; нажмите кнопку ОК второй раз, чтобы установить конец фрагмента, значок поменяется на None; нажмите кнопку ОК третий раз, чтобы отключить функцию повтора фрагмента)

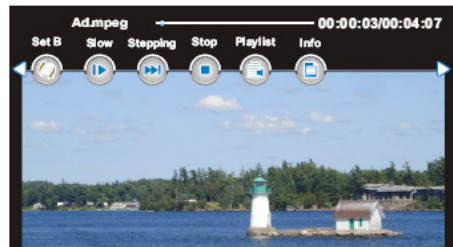
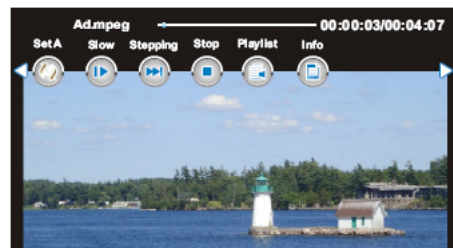

Slow – Замедленное воспроизведение (замедление воспроизведения: x2 – x4 – x8 – x16)

РУКОВОДСТВО ПО ЭКСПЛУАТАЦИИ

Stepping – Покадровое воспроизведение (выберите этот значок и последовательно нажимайте кнопку ОК, чтобы переходить от одного кадра к другому)

Stop – Остановка воспроизведения и возврат к списку видео файлов

Playlist – Список воспроизведения (в списке воспроизведения содержатся все видео файлы, которые воспроизводятся сейчас и будут воспроизводиться далее; кнопками ▲▼ выберите нужный файл и нажмите кнопку ОК, чтобы начать его воспроизведение; нажмите кнопку EXIT, чтобы закрыть список воспроизведения)

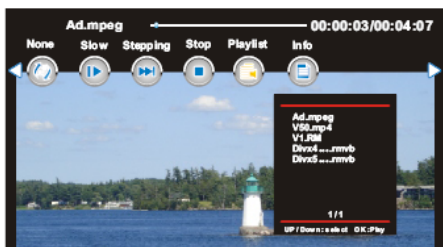

Info – Информация (здесь отображается информация о текущей музыкальной композиции: название файла, разрешение, язык звукового сопровождения, язык субтитров, программа, заголовок, версия, глава)

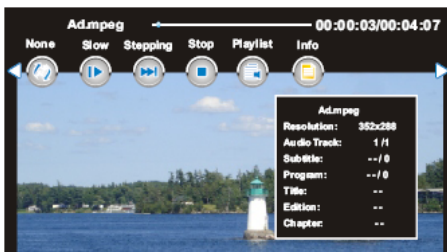

ЧТЕНИЕ ТЕКСТОВ

Кнопками ▲▼ выберите тип файлов TEXT (ТЕКСТЫ).

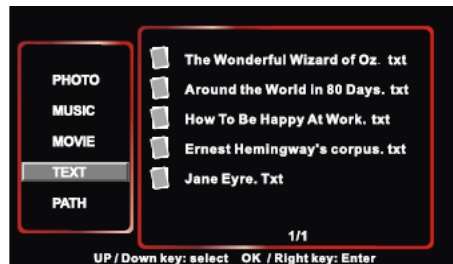

В правой части экрана будет отображаться список всех текстовых файлов, записанных на устройство USB.

Кнопками навигации выберите нужный файл и нажмите кнопку ОК, чтобы начать его воспроизведение.

Нажмите кнопку EXIT, чтобы переключиться со списка текстовых файлов в область с типами файлов. Нажмите кнопку EXIT еще раз, чтобы вернуться в главное меню.

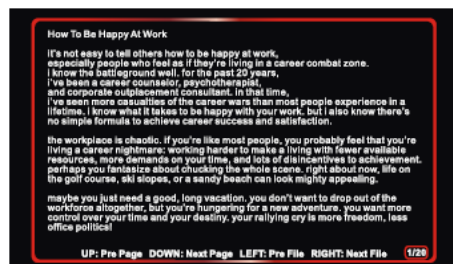

В режиме чтения текстов используйте кнопки пульта ДУ:

▲▼ – переход на предыдущую/следующую страницу;

▶◀ – переход к предыдущему/следующему файлу;

EXIT – возврата в режим просмотра эскизов.

Нажмите кнопку MENU, чтобы на экране отобразилась панель управления.

Кнопками ▶◀ выбирайте значки, соответствующие нужным функциям. Чтобы выбрать режим функции, нажмите кнопку ОК, тогда на экране отобразится дополнительное меню. Нажмите кнопку EXIT, чтобы скрыть панель управления.

РУКОВОДСТВО ПО ЭКСПЛУАТАЦИИ

PrevPage/NextPage – Переход на предыдущую/следующую страницу

Prev/Next – Переход к предыдущему/следующему файлу

Stop – Остановка чтения и возврат к списку текстовых файлов

Music – Фоновая музыка (On – Вкл, Off – Выкл)

Info – Информация (здесь отображается информация о текущем текстовом файле (название и его размер))

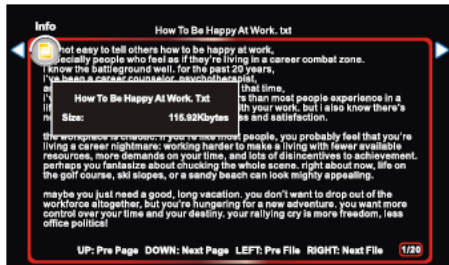
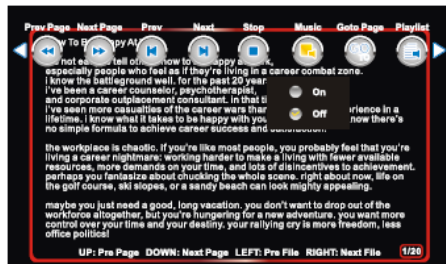

Goto Page – Переход к определенной странице текста

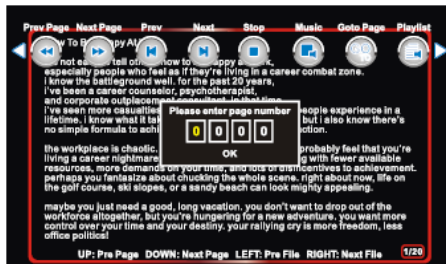

ЧИСТКА И УХОД ЗА ТЕЛЕВИЗОРОМ

ВНИМАНИЕ!

В целях вашей личной безопасности обязательно отсоедините сетевой шнур питания от электросети перед осуществлением каких-либо операций по очистке и уходу.

ЧИСТКА ЖИДКОКРИСТАЛЛИЧЕСКОГО ЭКРАНА

Запрещается прикасаться к экрану острыми предметами. Чтобы убрать с ЖК экрана пыль или отпечатки пальцев, протрите его чистой мягкой тканью. При сильном загрязнении можно использовать слегка влажную ткань, смоченную в мыльном растворе.

Протирайте экран прямыми движениями по направлению от центра к краям.

Запрещается использовать химические средства (абразивные средства, антистатические спреи или жидкости, спирт, бензолы, растворители) для очистки жидкокристаллического экрана.

Playlist – Список воспроизведения (в списке воспроизведения содержатся все видео файлы, которые воспроизводятся сейчас и будут воспроизводиться далее; кнопками ▲▼ выберите нужный файл и нажмите кнопку OK, чтобы начать его воспроизведение; нажмите кнопку EXIT, чтобы закрыть список воспроизведения)

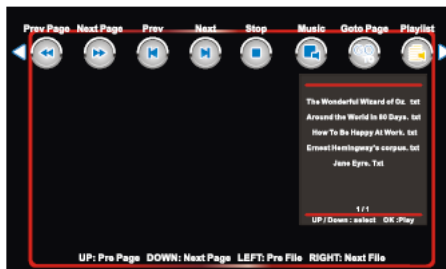

ЧИСТКА КОРПУСА ТЕЛЕВИЗОРА

Чистите внешнюю поверхность корпуса телевизора чистой мягкой тканью, смоченной в мыльном растворе.

Запрещается использовать химические средства (бензолы, растворители или спирт) для очистки корпуса телевизора, т.к. они могут повредить его поверхность.

ПОИСК И УСТРАНЕНИЕ ПРОСТЫХ НЕИСПРАВНОСТЕЙ

Перед обращением в сервисный центр просмотрите следующую таблицу и попытайтесь самостоятельно устранить неисправность в соответствии с рекомендациями в таблице.

Неисправность	Возможное решение
Отсутствует питание.	Убедитесь, что сетевой шнур питания подключен к исправной розетке. Отсоедините сетевой шнур питания от сети, подождите 60 секунд и подсоедините снова.
Отсутствует изображение.	Проверьте правильность подключения и исправность антенны. Возможно, есть проблема с трансляцией самого канала, попробуйте переключиться на другой канал. Измените настройки яркости и контрастности изображения.
Хорошее изображение, но отсутствует звук.	Увеличьте уровень громкости. Разблокируйте звук, нажав кнопку MUTE на пульте ДУ. Измените настройки звука. При использовании внешних источников сигнала убедитесь, что их громкость не установлена на минимальном уровне или не выключена. При использовании аудио/видео входа или компонентного входа убедитесь в правильности соединений и надёжности контакта. При использовании подсоединения от DVI к HDMI входу необходимо использовать дополнительный переходник. Убедитесь что к выходу для наушников ничего не подключено.
Хороший звук, но отсутствует изображение или цвета искажены.	Проверьте исправность антенны и правильность ее подсоединения. При использовании компонентного входа убедитесь в правильности соединений и надёжности контакта.
Пульт ДУ не работает или работает некорректно.	Замените в нем элементы питания. Убедитесь, что при установке батареек соблюдена полярность. Подойдите ближе к телевизору, возможно, вы находитесь слишком далеко и сигнал от пульта ДУ не доходит до ИК приемника. Убедитесь, что посторонние предметы не мешают прохождению сигнала. Убедитесь, что окно ИК приемника на передней панели чистое.
В режиме ПК VGA, если установлен полноэкранный формат, изображение мигает.	Возможно, установлено слишком большое значение для разрешения по вертикали. В таком случае измените настройки изображения на компьютере.
В режиме ПК VGA на изображении имеются горизонтальные полосы.	Выполните настройку частоты дискретизации и фазы в настройках телевизора.

РУКОВОДСТВО ПО ЭКСПЛУАТАЦИИ

Изображение пропадает.	<p>Не используйте рядом с телевизором электрические приборы (фены, радиоприемники, паяльники и т.п.), которые могут генерировать помехи. На телевизор также могут влиять атмосферные явления, например, гроза.</p> <p>Устанавливайте дополнительное оборудование так, чтобы между ним и телевизором оставалось некоторое расстояние.</p> <p>Проверьте исправность антенны и правильность ее подсоединения.</p> <p>При прокладке антенного кабеля не допускайте, чтобы он был перепутан с другими проводами.</p>
В результате автоматического поиска телевизор находит не все каналы.	<p>Убедитесь, что те каналы, которые вы хотите найти, ведут трансляцию в вашем регионе.</p> <p>Попробуйте выполнить автоматический поиск заново или найдите нужные каналы с помощью поиска вручную.</p> <p>Убедитесь, что вы используете антенну с правильными характеристиками.</p>
Невозможно переключиться на один из каналов.	<p>Убедитесь, что на этот телеканал не установлен пропуск и что он не заблокирован в настройках.</p>
Невозможно воспроизвести файлы с USB устройства.	<p>При использовании соединительного кабеля убедитесь в его исправности. Убедитесь, что USB накопитель диск правильно отформатирован.</p> <p>Убедитесь, что стандарт подключаемого устройства USB поддерживается телевизором.</p> <p>Убедитесь, что форматы файлов поддерживаются телевизором.</p>
Изображение искажено: макроблоки, небольшие блоки, пикселизация и т.п.	<p>Сжатие видео файлов может вызывать искажения. Особенно это характерно для быстро изменяющихся изображений, например, спортивных передач или боевиков.</p>
Из динамиков слышны шумы.	<p>Проверьте правильность подсоединений, убедитесь, что видео кабель не подсоединен к аудио входу.</p> <p>Искажение звука может быть вызвано низким уровнем сигнала.</p>
Телевизор самопроизвольно выключается.	<p>Проверьте настройки таймера выключения в меню настроек времени и таймера, возможно установлено автоматическое выключение.</p> <p>Если активирована функция автоматического выключения, то телевизор выключается автоматически при отсутствии сигнала в течение 10 минут.</p> <p>Если телевизор подключен к ПК, проверьте настройки питания ПК.</p> <p>Убедитесь, что контакты при подключении сетевого шнура питания к телевизору и к розетке плотные.</p>
Телевизор самопроизвольно включается.	<p>Проверьте настройки таймера включения в меню настроек времени и таймера, возможно установлено автоматическое включение.</p>
Изображение не отображается на весь экран.	<p>Если в верхней и нижней части экрана присутствуют черные полосы во время просмотра фильмов, это означает, что формат фильмов отличается от формата телевизора.</p> <p>Измените формат экрана для телевизора (Меню настроек функций) или для внешнего устройства, подключенного к телевизору.</p>

ТИПИЧНЫЕ ИСКАЖЕНИЯ ИЗОБРАЖЕНИЯ В РЕЖИМЕ ТВ



Изображение с «хлопьями». Обычно причина в слабом сигнале. Отрегулируйте антенну или поставьте усилитель антенны.



Изображение с кривыми линиями и дрожжью. Обычно это вызвано электромагнитным излучением работающих вблизи приборов (фенов, мобильных телефонов, радиоприемников или радиопередатчиков).



Изображение двоится или имеется «паразитное» изображение. Обычно это связано с тем, что сигнал отражается от высоких зданий. Измените направление антенны или поднимите ее повыше.



Диагональные полосы и «елочки» на изображении, часть изображения отсутствует. Обычно это вызвано использованием рядом с телевизором электротермического оборудования (в больнице).

ПРИМЕЧАНИЕ:

Описанные дефекты изображения могут быть также вызваны низким качеством кабеля, по которому поступает сигнал кабельного телевидения.

ПРИМЕЧАНИЕ:

Жидкокристаллический телевизор – это высоко-технологическое изделие. Экран телевизора содержит более нескольких миллионов тонкопленочных транзисторов, чем достигается идеальное и живое изображение. Иногда на экране телевизора могут появиться несколько неактивных пикселей в форме фиксированных точек синего, зеленого, красного, черного или белого цвета. Имейте в виду, что это не оказывает влияния на работоспособность телевизора, не является дефектом и не может служить основанием для предъявления претензий.

Таблица 1. Допустимое число дефектных пикселей на миллион пикселей

Класс	ТИП -1	ТИП - 2	ТИП - 3	Число кластеров, содержащих более 1 дефекта типа 1 или типа 2	Число кластеров, содержащих более 1 дефекта типа 3
II	2	2	5	0	2

Режимы ПК, устанавливаемые в случае подключения к компьютеру с помощью VGA-кабеля, полностью соответствует стандартным режимам, однако использование кабеля или адаптера низкого качества может ухудшить качество изображения.

БЕЗОПАСНАЯ УТИЛИЗАЦИЯ



Ваше устройство спроектировано и изготовлено из высококачественных материалов и компонентов, которые можно утилизировать и использовать повторно.

Если товар имеет символ с зачеркнутым мусорным ящиком на колесах, это означает, что товар соответствует Европейской директиве 2002/96/ЕС.

Ознакомьтесь с местной системой раздельного сбора электрических и электронных товаров. Соблюдайте местные правила.

Утилизируйте старые устройства отдельно от бытовых отходов. Правильная утилизация вашего товара позволит предотвратить возможные отрицательные последствия для окружающей среды и здоровья людей.

ТЕХНИЧЕСКИЕ

ХАРАКТЕРИСТИКИ

Напряжение питания: 110-240В ~ 50/60 Гц

Потребляемая мощность: 65 Вт

Потребляемая мощность в режиме ожидания: менее 0,5 Вт

Мощность динамиков: не менее 8Вт x 2

Рабочая температура: 0 - +40оС

Диагональ экрана: 32"

Формат экрана: 16:9

Разрешение экрана: 1366 (Г)х768 (В)

Яркость: 250 кд/м²

Динамическая контрастность: 80000:1

Угол обзора(Г/В): 160°/160°

Время отклика: 8 мс

Входное сопротивление антенны: 75 Ом

Диапазон принимаемых частот: 46,25 МГц – 855,25 МГц

Система цвета и звука (ТВ): PAL: I, BG, DK; SECAM: D/K, BG

Система цвета (видеовход): PAL, NTSC, SECAM

Габаритные размеры без подставки (ДхШхВ): 731х99х445 мм

Габаритные размеры с подставкой (ДхШхВ): 731х180х487 мм

Вес нетто без подставки: 5,3 кг

Вес нетто с подставкой: 6,5 кг

РУКОВОДСТВО ПО ЭКСПЛУАТАЦИИ

ПОДДЕРЖКА СИГНАЛОВ

Компонентный (YPrPb)	ПК (VGA)	HDMI (DVI)
480i	640x480 / 60	480p
576i	800x600 / 60	576p
480p	1024x768 / 60	720p / 50
576p	1280x1024 / 60	720p / 60
720p / 50	1366x768 / 60	1080i / 50
720p / 60		1080i / 60
1080i / 50		1080p / 50
1080i / 60		1080p / 60
1080p / 50		640x480 / 60
1080p / 60		800x600 / 60
		1024x768 / 60
		1280x1024 / 60
		1366x768 / 60

ПРИМЕЧАНИЕ:

В соответствии с постоянным совершенствованием технических характеристик и дизайна, возможно внесение изменений без предварительного уведомления.

ИНФОРМАЦИЯ О СЕРТИФИКАЦИИ

Товар сертифицирован в соответствии с законом «О защите прав потребителей».

Срок службы изделия: 5 лет

Гарантийный срок: 1 год

Благодарим Вас за выбор техники SUPRA.

Компания-производитель оставляет за собой право вносить изменения в конструкцию, дизайн и комплектацию товара без предварительного уведомления, если данные изменения направлены на улучшение его эксплуатационных характеристик.

Центральный авторизованный сервисный центр:

ООО «ВипСервис», г. Москва, пос. Мосрентген, Институтский пр., д.2

Список сервисных центров прилагается (см. вкладыш)

Компания производитель оставляет за собой право, без предварительного уведомления, вносить изменения в список авторизованных сервисных центров, включая изменения адресов и телефонов существующих.

Адрес ближайшего СЦ вы можете узнать по телефону горячей линии 8-800-100-333-1 или на сайте www.supra.ru, а так же отправив запрос на supra@supra.ru

Единая справочная служба:

8-800-100-3331, e-mail: service@deltael.ru

Производитель: