

# SUPRA

## РУКОВОДСТВО ПО ЭКСПЛУАТАЦИИ

### SHT-405XKII

СИСТЕМА ДОМАШНЕГО КИНОТЕАТРА с 5.1 канальным звуком



### ОСНОВНЫЕ ОСОБЕННОСТИ

- Поддержка всех современных форматов цифрового видео и аудио
- Чтение дисков любой зоны (мультирегион)
- Встроенный декодер Dolby Digital AC-3 5.1/Dolby Prologic II
- Микрофонный вход с функцией КАРАОКЕ
- Многоязычное экранное меню

# РУКОВОДСТВО ПО ЭКСПЛУАТАЦИИ

---

## СОДЕРЖАНИЕ

Основные особенности .....	1
Меры предосторожности и правила эксплуатации.....	3
Замечания по работе с дисками .....	5
Комплектация.....	6
Передняя панель.....	7
Задняя стенка .....	7
Пульт дистанционного управления .....	8
Подключение.....	9
Включение системы домашнего театра и телевизора .....	12
Настройка системы .....	12
Общие настройки .....	13
Аудио настройки.....	13
Настройки DOLBY DIGITAL.....	13
Видео настройки .....	14
Настройка субтитров.....	14
Настройка пользовательских предпочтений .....	14
Воспроизведение дисков DVD/VCD/SVCD/CD/HDCD .....	15
Воспроизведение файлов MPEG4/MP3/WMA/JPEG.....	16
Навигация по файлам.....	16
Воспроизведение с записываемых дисков .....	17
Управление радиоприемником.....	17
Конвертирование музыки с дисков на USB.....	18
Обновление версии прошивки .....	18
Безопасное снятие с эксплуатации .....	18
Устранение неисправностей.....	19
Технические характеристики.....	20

Благодарим вас за покупку системы домашнего кинотеатра SHT-405XKII. Перед началом эксплуатации аппарата внимательно ознакомьтесь с данным Руководством. Сохраните Руководство для обращения к нему в дальнейшем.

SHT-405XKII является домашним развлекательным центром нового поколения и предназначена для воспроизведения высококачественного видео и аудио.

## МЕРЫ ПРЕДОСТОРОЖНОСТИ И ПРАВИЛА ЭКСПЛУАТАЦИИ

Ознакомьтесь с настоящим руководством до начала работы с устройством. Сохраните руководство для обращения к нему в будущем. Соблюдайте меры предосторожности, изложенные в настоящем руководстве.



Не снимайте крышку корпуса и не касайтесь деталей, расположенных внутри. Не пытайтесь самостоятельно отремонтировать устройство.



Все подключения производите в соответствии с маркировкой на изделии.

Подключение электропитания производите с учетом технических характеристик домашнего театра с 5.1 каналным звуком



Не используйте устройство, если шнур питания поврежден. Обращайтесь в авторизованный сервисный центр для его ремонта или замены.

Во время работы запрещается толкать лоток для диска или тянуть его. Выключайте питание только при отсутствии диска в устройстве (при этом будет высвечиваться надпись «NO DISC»).

При отключении от электросети не тяните за шнур, держитесь за вилку (изолированную часть). Не беритесь за шнур мокрыми руками.



Не перегружайте розетки, удлинители и переходники, т.к. это может привести к возгоранию или по-

вреждению подключаемых (подключенных) устройств и создает опасность поражения электрическим током.



Провода подключений (видео и аудио) и провод питания располагайте так, чтобы исключить механические усилия на скручивание, растяжение и перегиб особенно рядом с вилкой, розеткой, местом соединения с проигрывателем, чтобы по ним не ходили и не сдавливали.



Отключайте питание устройства, когда оно не используется.



Не размещайте устройство на неустойчивых поверхностях, иначе оно может упасть и выйти из строя, а также привести к травмам.



Не подвергайте устройство воздействию прямых солнечных лучей. Располагайте вдали от источников тепла.



Не размещайте устройство в местах с повышенной влажностью (в ванной комнате, около раковины на кухне и т.п.). Не допускайте попадания влаги на устройство. Не ставьте на устройство вазы с водой и другие сосуды с жидкостью.

# РУКОВОДСТВО ПО ЭКСПЛУАТАЦИИ

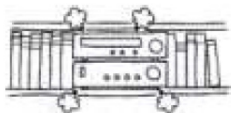

Устройство должно размещаться в горизонтальном положении в местах с достаточной вентиляцией.



Предусмотренные в устройстве вентиляционные отверстия не должны закрываться. Перегрев устройства может стать причиной неисправностей.



Не проталкивайте какие-либо предметы в отверстия в устройстве, т.к. они могут попасть на компоненты устройства под напряжением, что может привести к возгоранию или повреждению/поражению электрическим током.

Не ставьте на устройство тяжелые предметы.



При перемещении устройства на стойке, держателе, или столе следует соблюдать осторожность: резкие остановки, чрезмерные усилия и неровные поверхности могут привести к падению и повреждению устройства.

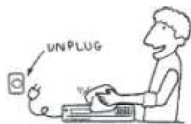

Перед чисткой устройства отсоедините его от электросети. Для очистки корпуса устройства используйте мягкую сухую ткань. Абразивные и спиртосодержащие вещества не рекомендованы для использования, поскольку это может привести к порче устройства.

Если вы не используете устройство в течение длительного времени, отсоедините его от электросети и отсоедините антенну и другие кабели. Во время грозы во избежание повреждений отключайте сигнальные кабели устройства и кабель питания из розетки.

В некоторых случаях на оптических элементах устройства может конденсироваться влага:

- если вы перемещаете устройство из холодного помещения в теплое или наоборот;
- если в месте расположения устройства на него направлен поток холодного воздуха из кондиционера;
- если устройство установлено в помещении с повышенной влажностью.

Наличие конденсированной влаги на оптических элементах устройства может привести к нарушению работоспособности. В таком случае извлеките диск, включите устройство и оставьте его включенным на 2 - 3 часа.

Данное руководство описывает только пользовательские операции.

За ремонтом и техническим обслуживанием следует обращаться в специализированные сервисные центры в следующих случаях:



устройство подвергалось ударам или падало, был поврежден корпус устройства;



устройство работает некорректно или в его работе произошли существенные изменения;



на устройство была пролита жидкость или в него попал посторонний предмет;



устройство подвергалось воздействию дождя или влаги.



При подключении к сети внутри устройства присутствует высокое напряжение, представляющее опасность для жизни.



При использовании устройства нужно соблюдать осторожность и следовать данной инструкции.



Во избежание поражения электрическим током не разбирайте устройство. При необходимости ремонта обратитесь в авторизованный сертифицированный сервисный центр.



Данное устройство относится к лазерным продуктам 1-го класса. Попадание лазерного луча в глаза и на кожу недопустимо.

## ЗАМЕЧАНИЯ ПО РАБОТЕ С ДИСКАМИ

Тип диска	Обозначение на диске	Формат записи на диске
DVD		Аудио и видео
MP3		Аудио
Video CD (VCD)		Аудио и видео
CD-DA		Аудио
Picture CD		Графика
MPEG4		Аудио и видео

### Обращение с дисками

Не касайтесь рабочей поверхности диска. Не используйте диски с надписями на рабочей поверхности.

Не используйте диски содержащие этикетками или наклейками на поверхности.

Для очистки поверхности диска используйте сухую мягкую ткань. Очистку диска производите осторожными движениями от центра к краям.

При сильном загрязнении используйте мягкую влажную ткань.

Никогда не используйте такие растворители, как бензин, ацетон или обычные чистящие средства, так как они могут повредить поверхность диска.

Не храните диски в местах попадания прямых солнечных лучей.

Не храните диски в запыленных местах и вблизи источников водяных паров (например, в помещении ванной комнаты или вблизи увлажнителей воздуха).

Храните диски в коробках и в вертикальном положении. Не кладите тяжелые предметы на хранящиеся диски. Это может привести к деформации дисков.

# РУКОВОДСТВО ПО ЭКСПЛУАТАЦИИ

## ПРЕДУПРЕЖДЕНИЕ

Данное устройство предназначено для воспроизведения исключительно легальных записей, произведенных установленными способами на стандартные оптические носители информации.

Некоторые записи (диски) могут не воспроизводиться на данном устройстве. Это может быть связано с некорректным протоколом или способом записи, а также с качеством носителя. Например, сессия записи не была закрыта, или диск имеет структуру отличную от CDFS, или оптические характеристики, отличающиеся от стандартных.

## Функции DVD-дисков

На DVD-диске в зависимости от производителя и свойств проигрывателя могут быть доступны различные функции, для каждой функции на обложке диска есть соответствующее обозначение.

	Региональный код
	Количество языков звукового сопровождения
	Количество языков субтитров
	Титры для глухих и слабослышащих зрителей (кодированные субтитры, которые становятся видимыми на экране при использовании специального декодера)
	Режимы формата экрана
	Система рейтингов для ограничения просмотра (родительского контроля к просмотру содержимого диска)
	Количество ракурсов

## КОМПЛЕКТАЦИЯ

Тюнер/проигрыватель.....	1 шт.
Акустическая система 5.1 .....	1 к-т.
Аудио-видео кабель .....	1 шт.
Пульт ДУ.....	1 шт.
Антенна гибкая (провод с гнездом) .....	1 шт.
Антенна рамочная .....	1 шт.
Руководство по эксплуатации.....	1 шт.

# РУКОВОДСТВО ПО ЭКСПЛУАТАЦИИ

## ПЕРЕДНЯЯ ПАНЕЛЬ

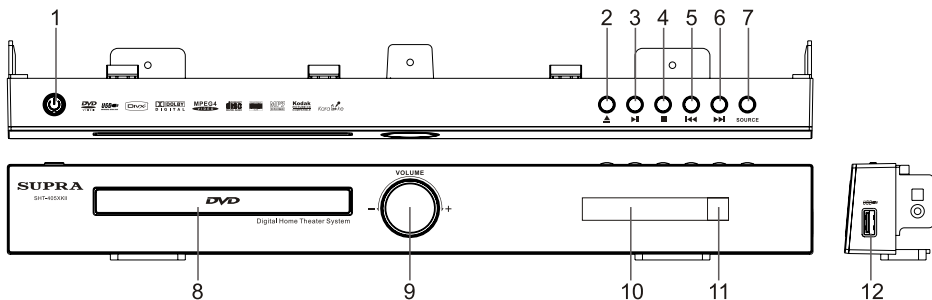

1. Кнопка включения/перехода в режим ожидания
2. Кнопка открытия/закрытия лотка для диска
3. Кнопка начала воспроизведения/паузы
4. Кнопка остановки
5. Кнопка перехода к предыдущему треку/главе/заголовку
6. Кнопка перехода к следующему треку/главе/заголовку
7. Кнопка выбора источника воспроизведения
8. Лоток для диска
9. Регулятор уровня громкости
10. Дисплей
11. ИК-приемник сигналов ДУ
12. Разъем USB для подключения накопителей

## ЗАДНЯЯ СТЕНКА

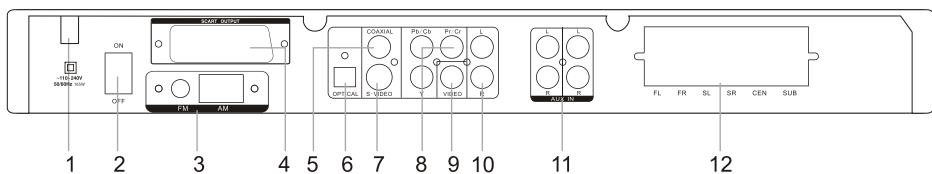

1. Кабель питания сетевой (110–240 В)
2. Тумблер включения/отключения питания
3. Гнездо антенн FM/ AM
4. Разъем SCART
5. COAXIAL – цифровой коаксиальный аудио выход
6. OPTICAL - оптический цифровой выход
7. Видео выход S-VIDEO
8. Выходы компонентных сигналов Y/Pb/Cb Pr/Cr
9. Композитный видео выход
10. Аудиовыход (правый и левый аудиоканалы)
11. Разъем для подключения внешнего источника
12. Аудиовыход (5.1 CH OUTPUT): FL – выход на переднюю левую колонку, SL – выход на боковую левую колонку, FR – выход на переднюю правую колонку, SR – выход на боковую правую колонку, CEN – выход на центральную колонку, SUB – выход на сабвуфер.

# РУКОВОДСТВО ПО ЭКСПЛУАТАЦИИ

## ПУЛЬТ ДИСТАНЦИОННОГО УПРАВЛЕНИЯ

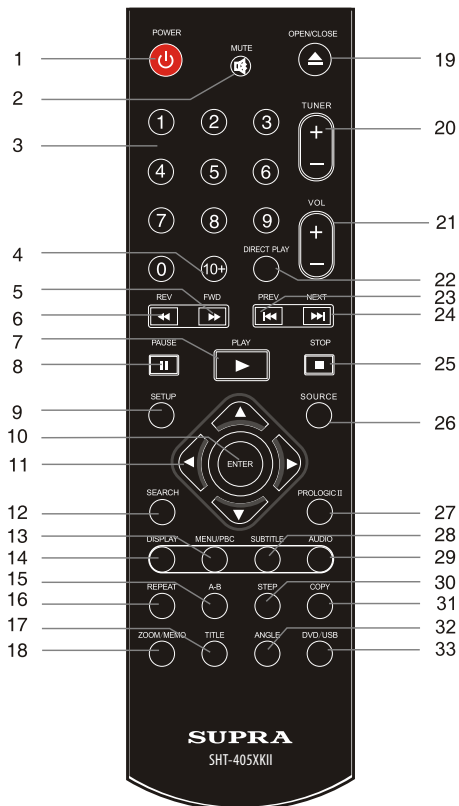

1. **POWER** Кнопка включения/выключения питания
2. **MUTE** Кнопка отключения/ включения звука
3. Цифровые кнопки (0, 1~9)
4. Кнопка 10+
5. **FWD** ►► Кнопка ускоренного воспроизведения вперед
6. **REV** ◀◀ Кнопка ускоренного воспроизведения назад
7. ► Кнопка начала воспроизведения
8. **II** Кнопка паузы
9. Кнопка вызова меню настроек
10. **ENTER** Кнопка подтверждения

11. ►/◀/▲/▼ Кнопки навигации
12. **SEARCH** Кнопка поиска (радиостанций/записей на диске)
13. **MENU/PBC** Кнопка вызова меню диска/ управляющего меню
14. **DISPLAY** Кнопка вызова экранного меню
15. **A-B** Кнопка повтора определенного отрезка
16. **REPEAT** Кнопка повтора
17. **TITLE** Кнопка вызова меню разделов
18. **ZOOM/MEMO** Кнопка изменения масштаба/памяти подстройки частоты
19. **OPEN/CLOSE** Кнопка загрузки/выгрузки диска
20. **TUNER +/-** Кнопка подстройки на радиочастоту
21. **VOL +/-** Кнопка повышения/понижения уровня громкости
22. **DIRECT PLAY** Кнопка для прямого набора канала/частоты радиостанции
23. **PREV** ◀◀ Кнопка перехода к предыдущему разделу/главе/дорожке/каналу
24. **NEXT** ►► Кнопка перехода к следующему разделу/главе/дорожке/каналу
25. **STOP** ■ Кнопка остановки воспроизведения
26. **SOURCE** Кнопка выбора источника воспроизведения
27. **PROLOGIC II** Кнопка управления функцией Prologic II
28. **SUBTITLE** Кнопка выбора языка субтитров
29. **AUDIO** Кнопка выбора языка аудио сопровождения
30. **STEP** Кнопка покадрового воспроизведения
31. **COPY** Кнопка копирования
32. **ANGLE** Кнопка выбора ракурсов воспроизведения (углов просмотра).
33. **DVD/USB** Функция выбора источника воспроизведения DVD/USB

# РУКОВОДСТВО ПО ЭКСПЛУАТАЦИИ

## ПОДКЛЮЧЕНИЕ

### АУДИО/ВИДЕО ПОДКЛЮЧЕНИЕ К КИНСКОПНОМУ ТЕЛЕВИЗОРУ ИЛИ МОНИТОРУ ПК

Один конец аудио/видео кабеля (с тремя штекерами: желтым, красным и белым) нужно подсоединить к задней стороне устройства (смотрите рисунок), а другой конец кабеля – к разьему AV телевизора, который может находиться спереди, сзади или сбоку.

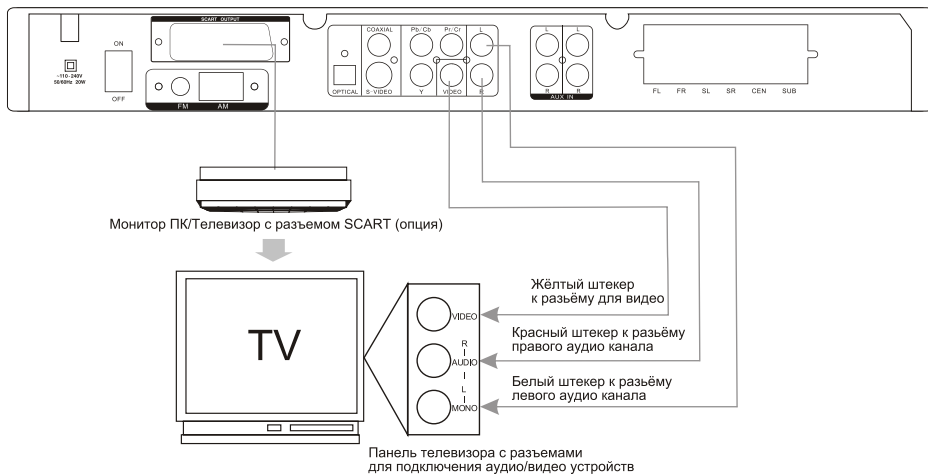

### ВАРИАНТ ДЛЯ ПОЛУЧЕНИЯ ЛУЧШЕГО КАЧЕСТВА ИЗОБРАЖЕНИЯ:

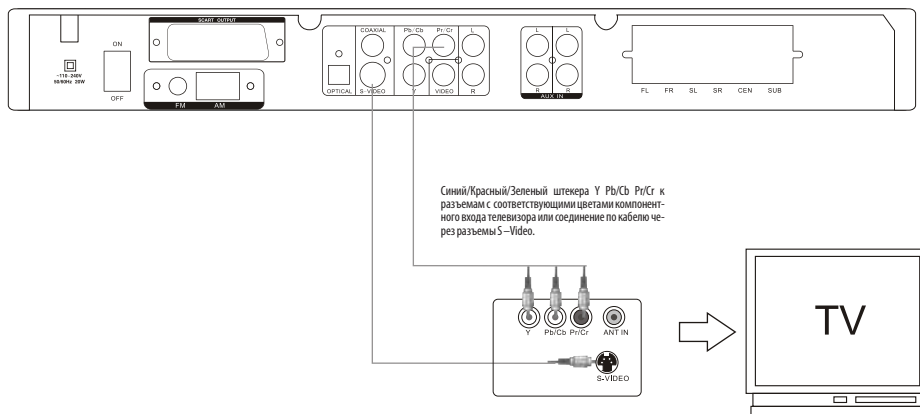

# РУКОВОДСТВО ПО ЭКСПЛУАТАЦИИ

## АУДИО ПОДКЛЮЧЕНИЕ К ТЕЛЕВИЗОРУ/УСИЛИТЕЛЮ (ДЛЯ УСТРОЙСТВ С ПОДДЕРЖКОЙ КОАКСИАЛЬНОГО ИЛИ ОПТИЧЕСКОГО ПОДКЛЮЧЕНИЙ)

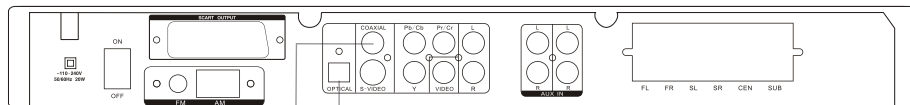

Оптический кабель

Коаксиальный кабель



Усилитель с многоканальным аудио входом 5.1 (с или без встроенного декодера D&ly Digital /DT)

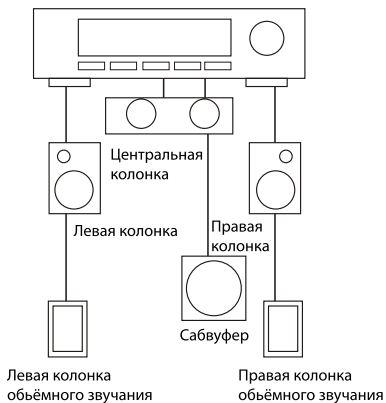

# РУКОВОДСТВО ПО ЭКСПЛУАТАЦИИ

## ПОДКЛЮЧЕНИЕ ДИНАМИКОВ К СИСТЕМЕ

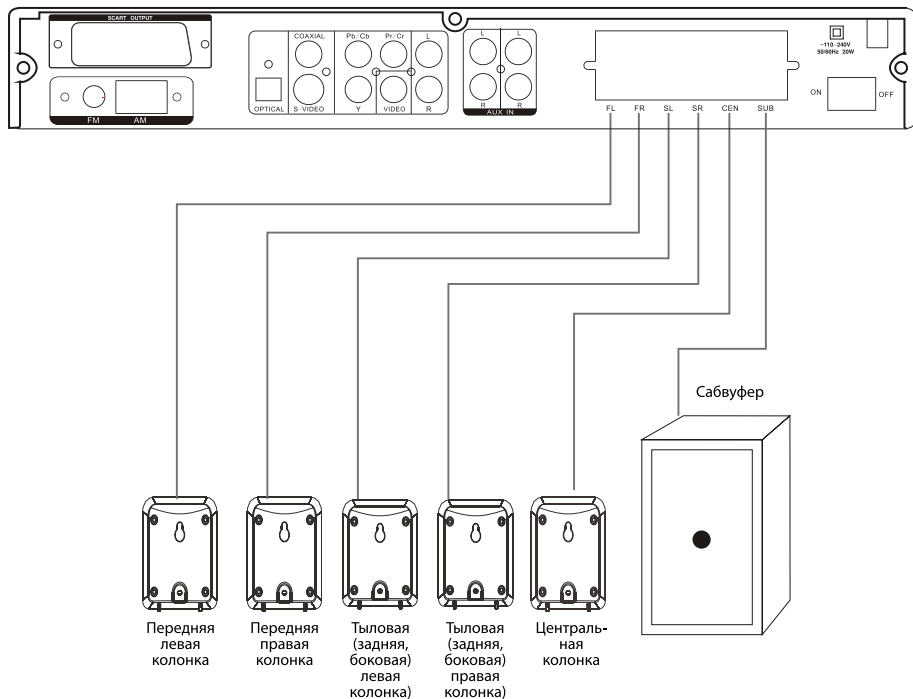

### Порядок подключения

1. Подключите видеовыход системы домашнего театра к разъемам телевизора.
2. Подключите колонки и сабвуфер, входящие в состав системы домашнего театра, к соответствующим разъемам на основном блоке SHT-405XKII.

### Полезные советы

1. Чтобы предотвратить нежелательные шумы, не размещайте тыловые колонки слишком близко к системе, адаптеру питания, телевизору или другим источникам возможного излучения.
2. Чтобы прослушивать телеканалы через систему домашнего кинотеатра, во время просмотра телепрограмм нажмите кнопку выбора источника воспроизведения 26 (на пульте ДУ) и выберите подключенный аудиовход.

## ВКЛЮЧЕНИЕ СИСТЕМЫ ДОМАШНЕГО ТЕАТРА И ТЕЛЕВИЗОРА

Выполните необходимые подсоединения системы к телевизору/монитору ПК/проектору, усилителю (если есть) и питающей (~ 110 -240 В) сети.

Включите устройство, нажав тумблер включения расположенный сзади устройства и с помощью кнопки включения на передней панели.

Включите телевизор и переведите его в соответствующий режим воспроизведения (воспроизведение с композитного видео входа, входа S-VIDEO или SCART).

Если вы подключили телевизор через компонентный видео вход, и на экране нет изображения, нажмите кнопку **SETUP** на пульте ДУ, в разделе видео настроек (VIDEO) выберите параметр **TV Mode**, затем нажмите кнопку **ENTER**, выберите режим P-Scan и нажмите кнопку **ENTER**, и на экране телевизора появится изображение. Для контроля настроек на экране дисплея/телевизора сделайте временно соответствующее переподключение видео сигнала дисплея/телевизора и системы.

Если на экране телевизора вы получили черно-белое изображение, нажмите кнопку **SETUP** на пульте ДУ, в разделе настроек пользовательских предпочтений (Preference/Личные) войдите в настройки формата экрана (TV-TYPE/Формат ТВ) и установите нужную систему цвета PAL или NTSC.

При правильных настройках перед воспроизведением с диска на экране должна появиться заставка приветствия.

### ПРИМЕЧАНИЯ:

1. Чтобы продлить срок службы вашей системы, рекомендуется соблюдать интервал не менее 30 секунд между выключением и повторным включением устройства.
2. При возникновении неполадок в работе выключите устройство и включите его через 30 секунд.
3. Не выключайте устройство, когда на дисплее отображается статус загрузки «LOADING».

## НАСТРОЙКА СИСТЕМЫ

Производится при наличии диска в приводе

Нажмите кнопку **SETUP** на пульте ДУ. На экране появится следующее меню:

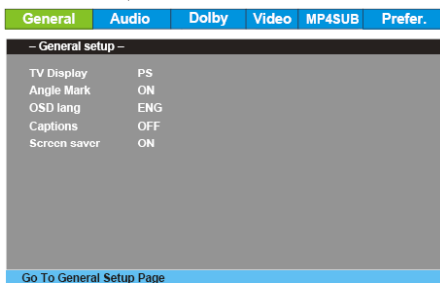

### НАВИГАЦИЯ ПО МЕНЮ НАСТРОЕК



С помощью кнопок навигации вы можете перемещать курсор по меню вверх/вниз/вправо/влево. При нажатии кнопки ◀ вы вернетесь в предыдущее меню. При нажатии кнопки ▶ вы войдете в выбранное подменю. Кнопка **ENTER** служит для подтверждения выбора. Кнопка **SETUP** служит для входа в главное меню или выхода из меню.

## ОБЩИЕ НАСТРОЙКИ

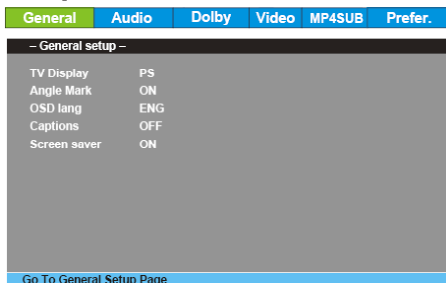

**TV Display:** Установка форматного соотношения. Вы можете выбрать Normal/PS (Pan-scan), Normal/LB (Letterbox), Wide (16:9).

**Angle Mark:** Включение/отключение возможности просмотра с разных ракурсов (при наличии соответствующих записей на диске)

**OSD Lang:** Установка языка меню экрана. Вы можете выбрать английский или русский язык. (Русский – по умолчанию.)

**Captions:** Включение/отключение субтитров (при наличии соответствующих записей на диске).

**Screen Saver:** Включение/отключение экранной заставки

## АУДИО НАСТРОЙКИ



**Speaker setup:** Если вы используете цифровой аудио выход (коаксиальный), вам не нужно ничего менять в этих настройках. Данные настройки предназначены для тех, кто использует многоканальный аудио выход 5.1.

**Downmix:** Если вам нужно только 2 канала для прослушивания музыки, рекомендуется выбрать опцию Stereo. Если вы пользуетесь проигрывате-

лем со встроенным декодером Dolby Digital через многоканальный аудио выход 5.1, выберите значение Off.

**Настройки для колонок:** Установите Large для колонок большого размера, Small для колонок маленького размера.

**Front Speaker:** Передняя колонка

**Center Speaker:** Центральная колонка

**Rear Speaker:** Тыловая (Задняя, Боковая) колонка

**Subwoofer Speaker:** Колонка сабвуфера

**Prologic II:** Вы можете включить/отключить функцию Prologic II (преобразование стерео в 5.1 звук)

## SPDIF Setup

**Spdif output:** Настройка цифрового аудио сигнала от коаксиального/оптического выхода. Если вы используете усилитель со встроенным декодером Dolby/DTS, выберите SPDIF/RAW. Выберите SPDIF OFF, чтобы отключить выход SPDIF. Выберите SPDIF/PCM для сигнала в формате ИКМ.

Если используете оптический выход, то выберите SPDIF/RAW,

## НАСТРОЙКИ DOLBY DIGITAL

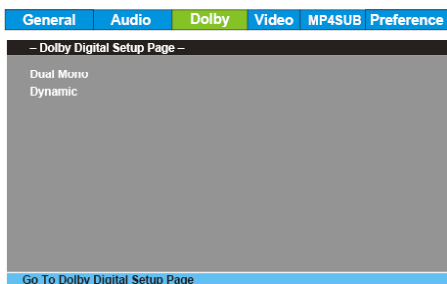

**Dual Mono** – Установки: стерео (Stereo), левый аудиоканал (L-моно), правый аудиоканал (R-моно), смешанный аудиоканал (Mix-моно).

**Dynamic** - Установки динамического диапазона сжатия: Отключить (Off), 1/4, 1/2, 3/4, Полный (Full). Сжатие динамического диапазона выходного сигнала позволит установить меньший уровень громкости, при сохранении разборчивости звукового сопровождения в тихих местах (установка уровня

# РУКОВОДСТВО ПО ЭКСПЛУАТАЦИИ

изменения звука от минимальной до максимальной громкости).

Используйте сжатие динамического диапазона преимущественно при просмотре фильмов в ночное время.

## ВИДЕО НАСТРОЙКИ

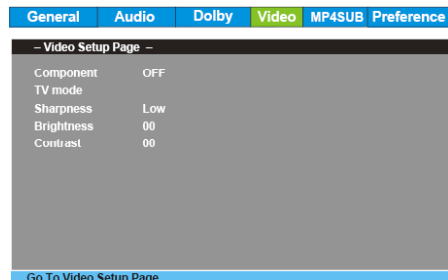

**Component:** Режим установки формата видеосигнала. Настройте в соответствии с особенностями вашего телевизора (YUV – для подключения с помощью компонентного входа, Off – для подключения с помощью композитного входа, RGB – для подключения с помощью разъема SCART).

**TV Mode:** Установите прогрессивную (P-SCAN) или чересстрочную (Interlace) развертку в зависимости от возможностей вашего телевизора/дисплея.

**Sharpness:** Настройка резкости.

**Brightness:** Настройка яркости.

**Contrast:** Настройка контрастности.

## НАСТРОЙКА СУБТИТРОВ

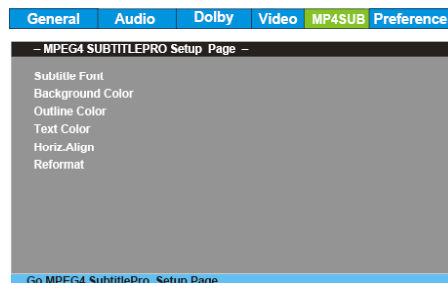

**Subtitle Font:** Установите размер шрифта субтитров в зависимости от размеров экрана вашего те-

левизора и длины субтитров (small size – мелкий шрифт, middle size – средний, large – крупный).

**Background Color:** Установите фон субтитров DivX (представлено 15 цветов).

**Outline Color:** Установите цвет контура шрифта субтитров DivX (15 цветов).

**Text Color:** Установите цвет шрифта субтитров DivX (15 цветов).

**Horiz. Align:** Установите расположение субтитров DivX по горизонтали (из центра (from Center), слева (from Left), справа (from Right)).

**Vert. Align:** Установите расположение субтитров DivX по вертикали (сверху - From top, снизу - From bottom).

**Reformat:** Установите формат субтитров DivX: многострочный (ON) или в одну строку (OFF).

## НАСТРОЙКА ПОЛЬЗОВАТЕЛЬСКИХ ПРЕДПОЧТЕНИЙ

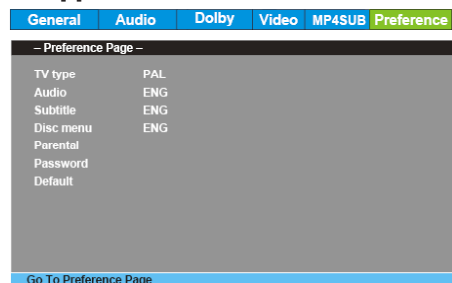

**TV Type:** Установите систему цвета в зависимости от характеристик вашего телевизора (PAL, NTSC, Auto).

**Audio:** Выберите язык звукового сопровождения по умолчанию во время просмотра DVD.

**Subtitle:** Выберите язык субтитров по умолчанию во время просмотра DVD.

**Disc Menu:** Выберите язык меню по умолчанию во время просмотра DVD.

**Parental:** Активируйте функцию родительского контроля (при этом для просмотра DVD в зависимости от рейтинга будет запрашиваться пароль). Предусмотрены рейтинги KID, G, PG, PG13, PGR, R NC17, Adult.

**Password:** Для включения функции родительского контроля установите пароль. Здесь вы можете также изменить пароль. Пароль по умолчанию: 136900.

**Default:** Возврат к заводским настройкам.

*Примечание: Если соответствующей записи на диске нет, то и функция будет недоступна*

## ВОСПРОИЗВЕДЕНИЕ ДИСКОВ DVD/VCD/SVCD/CD/HDCD

Загрузите диск DVD/VCD/SVCD/CD/HDCD в лоток для диска, закройте лоток. Устройство автоматически начнет воспроизведение диска.

Некоторые диски автоматически не воспроизводятся. В этом случае для начала воспроизведения выберите необходимый файл кнопками навигации и нажмите кнопку **PLAY** или **ENTER**.

Некоторые диски DVD содержат собственные меню, в таком случае устройство автоматически отобразит главное меню диска. Вы в любое время можете перейти в главное меню диска DVD, **нажав на кнопку MENU**.

Некоторые диски VCD и SVCD содержат собственные меню управления воспроизведением. Устройство будет отображать данные меню, и вы можете переходить к воспроизведению нужных вам треков, непосредственно нажимая на цифровые кнопки на пульте ДУ.

Кнопкой **PAUSE** на пульте дистанционного управления вы можете включать режим паузы и воспроизведения.

### Пропуск дорожек

Нажмите кнопку **NEXT** для перехода к началу следующего фильма/фрагмента/дорожки на диске.

Нажмите кнопку **PREV** для перехода к началу предыдущего фрагмента/дорожки на диске. Каждое последующее нажатие кнопки будет приводить к возврату на один фрагмент вплоть до начала диска.

### Использование функции повтора

Во время воспроизведения диска каждое нажатие кнопки **REPEAT** приведет к изменению режима повтора. Существует два режима повтора: Выключен, Повтор звуковой дорожки (Track), Повтор диска (All). Если вы нажмете кнопку **REPEAT** три раза, вы отключите функцию повтора.

### Использование функции экранного меню

Каждое нажатие кнопки **DISPLAY** меняет режим отображения информации о диске в порядке:

- время воспроизведения с начала раздела;
- время воспроизведения до конца раздела;
- время воспроизведения с начала главы;
- время воспроизведения до конца главы или полностью отключает отображение информации о диске.

### Выбор языка субтитров

В случае если диски DVD записаны с субтитрами, вы можете использовать функцию выбора языка субтитров для вывода субтитров на экран. Для вывода субтитров на экран нажмите кнопку **SUBTITLE**. Язык субтитров, установленный по умолчанию, с соответствующим порядковым номером появится на информационном флажке, и субтитры будут выведены на этом языке. Если диск записан с субтитрами на различных языках, то каждое последующее нажатие на кнопку **SUBTITLE** приведет к изменению языка субтитров.

### Выбор ракурса изображения

Некоторые DVD-диски содержат несколько ракурсов изображения отдельных сцен или эпизодов, в этом случае вы можете использовать функцию выбора ракурса изображения. Во время воспроизведения диска нажмите кнопку **ANGLE**, чтобы переключиться к просмотру сценки под другим ракурсом.

# РУКОВОДСТВО ПО ЭКСПЛУАТАЦИИ

## Повтор определенного вами отрывка на диске

Нажмите кнопку **A-B** один раз, обозначив начало отрывка для повтора.

Нажмите кнопку **A-B** еще раз, обозначив конец отрывка для повтора, и устройство начнет воспроизведение выбранного отрывка в режиме повтора.

Нажмите кнопку **A-B** третий раз, чтобы отключить режим повтора отрывка.

## Настройка громкости

Нажатие кнопки **VOL+ / VOL-** на пульте дистанционного управления проигрывателя позволит вам увеличить/понизить уровень громкости.

## Покадровое воспроизведение

Во время воспроизведения диска каждое нажатие кнопки **STEP** приведет к воспроизведению следующего кадра. Нажмите кнопку **PLAY** для возобновления нормального воспроизведения.

## Ускоренное воспроизведение

Последовательно нажимая кнопку **FWD** или **REV**, вы можете воспроизводить треки в ускоренном режиме (до X32) в прямом или обратном направлении.

## Замедленное воспроизведение

Последовательно нажимая кнопку **SLOW**, вы можете воспроизводить треки в замедленном режиме (до 1/16).

## Изменение масштаба изображения

При нажатии кнопки **ZOOM** есть возможность увеличивать видео изображения (до X4).

## ВОСПРОИЗВЕДЕНИЕ ФАЙЛОВ MPEG4/MP3/WMA/JPEG

### Навигация по файлам

Вставьте диск с записанными на него файлами в формате **MPEG4/MP3/WMA/JPEG**, и на экране отобразится окно навигации.



С помощью кнопок навигации вы можете передвигать полосу выделения вверх/вниз/вправо/влево. После того как выберите нужную директорию или нужный файл, нажмите кнопку **PLAY/ENTER**, чтобы подтвердить выбор.

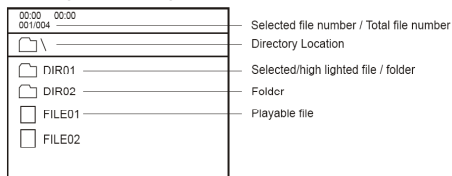

Номер выбранного файла / Общее число файлов

Директория размещения

Выбранный/выделенный файл/папка

Папка

Воспроизводимый файл

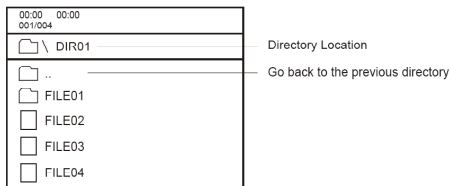

Директория размещения

Возврат в предыдущую директорию

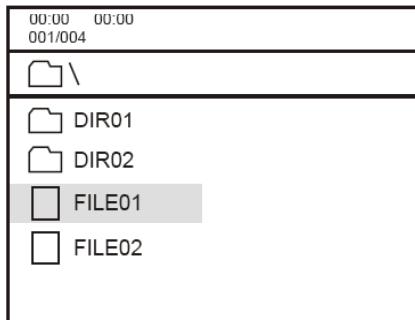

Во время отображения JPEG файла на экране телевизора, вы можете поворачивать изображение по экрану с помощью кнопок навигации.

Во время воспроизведения MP3 файлов вы можете продолжить перемещаться по различным папкам и просматривать JPEG файлы.

## ВОСПРОИЗВЕДЕНИЕ С ЗАПИСЫВАЕМЫХ ДИСКОВ

Устройство поддерживает воспроизведение с дисков CD-R, CD-RW, DVD-R, DVD-RW, DVD+R, DVD+RW записанных в форматах MPEG4, MPEG1/2, MP3, WMA, JPEG,.

Нет ограничений по числу файлов на диске. Вы можете создавать различные папки на дисках. В одной папке можно сохранить до 999 файлов. Например, вы можете записать 5 – 7 фильмов на один DVD+R диск или вы можете записать 100 – 200 песен в формате MP3 на один диск CD-R. Вы можете записывать файлы разных форматов на один и тот же диск.

Вы можете определить тип файла по его расширению, которое стоит после точки в названии файла. Устройство поддерживает следующие разрешения: \*.wma, \*.avi, \*.mpg, \*.mp3, \*.jpg. Если ваш файл имеет другое расширение, устройство не сможет его распознать. Поэтому, если вы хотите скопировать содержимое нескольких дисков SVCD на один диск DVD-R, вам нужно будет переименовать файлы из формата SVCD (\*.dat) в формат \*.mpg.

## УПРАВЛЕНИЕ РАДИОПРИЕМНИКОМ

При нажатии кнопки **SOURCE** устройство автоматически перейдет в режим приема радиостанций FM-диапазона, если в устройство не загружен диск (или не происходит воспроизведение с диска).

Вы можете настроиться на радиостанции тремя различными способами:

Нажмите кнопку **SEARCH** на пульте ДУ, чтобы начать автоматический поиск радиостанций. По окончании поиска все найденные радиостанции будут автоматически сохранены в памяти устройства.

Используйте кнопку (20) пульта ДУ **TUNER +/-**, чтобы искать радиостанции вручную.

3. Перейти к прослушиванию радиостанции сохраненной под одним из номеров в памяти устройства, можете, используя кнопку (22) **DIRECT PLAY** на пульте ДУ, или непосредственно цифровыми кнопками (1-9) набрать частоту (номер станции) диапазона и нажать кнопку (10) **ENTER** на пульте ДУ. Выбор номера радиостанции (для номеров от 10 и далее) делается при этом с использованием кнопки 10+ пульта ДУ.

Например; для выбора радиостанции в памяти устройства под номером 20 необходимо, после выбора (кнопкой **DIRECT PLAY**) поля памяти, два раза нажать кнопку 10+ и один раз кнопку с цифрой 0 на пульте ДУ.

### ПРИМЕЧАНИЕ:

*Вы можете сохранить до 25 станций в FM диапазоне и до 20 станций в AM диапазоне.*

*В режиме радиоприемника используйте кнопки PREV/NEXT на пульте ДУ, чтобы переключаться между сохраненными радиостанциями.*

*Для переключения между частотными диапазонами FM/AM нажмите кнопку пульта ДУ TTLE.*

## КОНВЕРТИРОВАНИЕ МУЗЫКИ С ДИСКОВ НА USB

CD RIPPING			
OPTIONS		TRACK	
Speed Normal		TRACK 01	
Bitrate 128kbps		.	
Ripping to USB		.	
Device USB 1		.	
SUMMARY			
Selected track	0		
Selected time	00:00		
start	exit	select all	select none

Данная функция используется для конвертирования музыкальных файлов с дисков **Audio CD** в формат MP3 с последующим сохранением на USB-накопитель, подключенный к разъему USB проигрывателя.

### Процедура конвертирования

Вставьте диск **Audio CD** в устройство и поддерживаемый USB накопитель в USB разъем на передней панели.

Когда диск начнет воспроизводиться, нажмите кнопку (32) **COPY** на пульте ДУ.

Меню конвертирования диска появится на экране.

В правой части (при нормальной скорости воспроизведения) выберите нужный трек (и) и подтвердите нажатием кнопки (10) **ENTER** на пульте ДУ, затем в меню с помощью кнопок перемещения (11) выберите иконку **Start** и нажатием кнопки (10) **ENTER** пульта ДУ подтвердите начало конвертации.

Процесс конвертирования будет остановлен, когда вы еще раз нажмете кнопку (10) **ENTER** или на кнопку (32) **COPY** пульта ДУ.

Файл будет воспроизводиться и записываться в формате MP3 в папку «**RIPPING**» в **USB-накопителе** (подключенном к проигрывателю). Статус записи будет отображаться в отдельном окне меню на экране.

*ПРИМЕЧАНИЕ: Данная функция доступна только для USB-накопителей (не для Card Reader).*

## ОБНОВЛЕНИЕ ВЕРСИИ ПРОШИВКИ

Запишите программу «**MTK.BIN**» на компакт-диск и назовите его «**MEDIATEK**».

Загрузите этот диск в устройство.

Устройство автоматически начнет воспроизведение диска, и на экране появится соответствующее меню.

С помощью пульта ДУ выберите опцию **UPGRADE**.

Подождите, пока обновление версии завершится.

Извлеките диск из устройства.

Обновление версии прошивки завершено.

*ПРИМЕЧАНИЕ: Программа обновленной версии прошивки должна быть предоставлена представителем авторизованного сервисного центра. Попытки самостоятельно провести обновление версии прошивки могут привести к неполадкам в работе проигрывателя.*

## БЕЗОПАСНОЕ СНЯТИЕ С ЭКСПЛУАТАЦИИ



Вы можете помочь в защите окружающей среды. Пожалуйста, помните, что нужно соблюдать местные нормативные требования: сдавайте неработающие электроприборы в специальные центры утилизации.

## УСТРАНЕНИЕ НЕИСПРАВНОСТЕЙ

Если вы обнаружили проблему, то это не всегда означает неисправность. Перед тем как отдать устройство в ремонт, проверьте его согласно следующим инструкциям. Никогда не разбирайте и не пытайтесь самостоятельно отремонтировать оборудование, это приведет к отмене гарантии.

Неисправность	Способ устранения
Нет питания.	Убедитесь в том, что провод питания правильно подсоединен. Проверьте, есть ли напряжение в вашей электросети.
Нет звука.	Проверьте аудио соединение. Выберите правильный режим входного сигнала на аудио-ресивере. Проверьте, не включена ли функция приглушения звука (кнопка MUTE). Проверьте установленный уровень громкости на проигрывателе и на телевизоре (усилителе), устройстве воспроизведения звука
Нет изображения.	Проверьте, включен ли ваш телевизор и его исправность. Проверьте правильность подключений видеосигнала. Убедитесь, что в телевизоре выбран правильно режим входного сигнала, поступающего с проигрывателя.
Черно-белое или искаженное изображение.	Неправильно выбрана система цвета. Выберите диск с записью в системе цвета поддерживаемой вашим телевизором.
Диск не читается.	Проверьте наличие диска в проигрывателе. Проверьте совместимость формата и регионального кода диска и проигрывателя. Убедитесь, что установили диск рабочей поверхностью вниз. Мягкой тканью очистите диск от отпечатков пальцев и других загрязнений. Проверьте, не поврежден ли диск, для этого вставьте в устройство другой диск. Посмотрите на рабочую поверхность диска, она не должна быть поцарапана или погнута. Возможно, в устройстве образовался конденсат. В таком случае извлеките диск, выключите устройство и подождите примерно час.
Пульт дистанционного управления не работает.	Направьте пульт ДУ на ИК приемник сигналов дистанционного управления расположенный на передней панели проигрывателя. Управляйте проигрывателем с помощью пульта ДУ на расстоянии не более 8 м. Проверьте и в случае необходимости замените батареи.
Временно не работают функции.	Возможно, вы загрузили некачественный диск, подождите 5-10 секунд, и устройство вернется в обычное состояние. Возможно, вы нажали не те кнопки. Подождите 1-3 секунды и нажмите кнопки для работы в нужном режиме согласно инструкции с выдержкой несколько секунд между нажатиями. Возможно, произошел сбой в системе электропитания. В таком случае выключите устройство и подождите 1-2 минуты, затем включите его снова. Проверьте, нет ли рядом электрических приборов и других источников электромагнитного излучения.

## ТЕХНИЧЕСКИЕ ХАРАКТЕРИСТИКИ

Напряжение питания	110-240 В ~ 50/60 Гц
Потребляемая мощность	165 Вт
Рабочая температура	0 – 40°C
Допустимая влажность	5-90%
Система цвета	PAL, NTSC
Поддержка носителей	CD, CD-R/RW, DVD, DVD-R/RW, DVD+R/RW
Поддержка форматов	Audio CD, Video CD, Super Video CD, HDCD, Kodak Photo CD, DVD
Поддержка кодеков	XVID, MPEG1, MPEG2, MPEG4, MP3(VBR), WMA, JPEG, PhotoCD
<b>АУДИО</b>	
Полоса пропускания	20 Гц – 20 кГц
Соотношение сигнал - шум	> 95 дБ
Коэффициент гармоник	0.003%
Разделение каналов	85 дБ
Аудио ЦАП	96 кГц / 24 бит
Аналоговый аудио выход	2 В, 10 кОм
Цифровой аудио выход	0.5 В р-р, 75 Ом
<b>ВИДЕО</b>	
Видео ЦАП	6 каналов по 12 бит 108 МГц
Разрешение видео	не менее 520 строк (построчная развертка)
Соотношение сигнал - шум	60 дБ
Видео выход	1 В р-р, 75 Ом (несимметричный)
<b>Выход S-VIDEO</b>	
Яркость	(Y) 1 В р-р
Цветность	(C) 0,286 В р-р
Нагрузка	75 Ом

*ПРИМЕЧАНИЕ: В соответствии с постоянным усовершенствованием технических характеристик и дизайна, возможно внесение изменений без предварительного уведомления.*

## ИНФОРМАЦИЯ О СЕРТИФИКАЦИИ

Товар сертифицирован в соответствии с законом «О защите прав потребителей».

Расчетный срок службы изделия: 5 лет

Гарантийный срок: 1 год

Производитель оставляет за собой право на внесение изменений в конструкцию, дизайн и комплектацию прибора без дополнительного уведомления об этих изменениях.

Адреса авторизованных сервисных центров приведены на сайте: [www.suprael.ru](http://www.suprael.ru)

Единая справочная служба: тел. (495) 424-3701, e-mail: [service@deltael.ru](mailto:service@deltael.ru)

Производитель: «Супра Технолоджис, Лтд.»

Уинсам Хаус 16/Е, Уиндхам стрит 73, Сентрал, Гонконг, Китай.



# СПИСОК СЕРВИСНЫХ ЦЕНТРОВ

Город	Название ЦС	Обслуживаемые бренды	Телефон (приемка)	Адрес
Абакан	Экран	CAR-audio, Бытовая тех, Hi-Fi тех.	(3902) 23-39-27	Пр-т Дружбы Народов, д. 29
Алматы	Технодом-Сервис	CAR-audio, Бытовая тех, Hi-Fi тех.	(3272) 588-544	ул. Утеген Батыра 73"Б"
Армавир	Техносервис	CAR-audio, Бытовая тех, Hi-Fi тех.	(83147) 307-40	ул. Кольцова д.4
Армавир	Форет	CAR-audio, Бытовая тех, Hi-Fi тех.	(86137) 3-36-96	ул. Халтурина д.107
Астрахань	Тринитрон	CAR-audio	(8512) 35-19-09	ул. Моздокская, д. 25
Астрахань	Хайтек-Сервис	CAR-audio, Бытовая тех, Hi-Fi тех.	(8512) 631-776, 632-066	ул. Н.Старооскольского 148а оф.202
Барнаул	ООО "Диод"	CAR-audio, Бытовая тех, Hi-Fi тех.	(3852) 63-94-02	ул. Пролетарская, д. 113
Барнаул	Максимум	CAR-audio	(3852) 33-66-08	ул. Смирнова, д. 73А
Барнаул	Рембисттехника	CAR-audio, Бытовая тех, Hi-Fi тех.	(3852) 77-23-23, 35-77-44	пр. Калинина, 24-А
г. Братск	Авторай	CAR-audio, Бытовая тех, Hi-Fi тех.	(3953) 36-25-15, 42-05-05	Иркутская обл, п.Энергетик, ул. Наймушина, д.7
Брянск	Михайлов В.Н.	CAR-audio, Бытовая тех, Hi-Fi тех.	(4832) 33-13-08	ул. Красноармейская д.170, м-н. "Электроника"
Брянск	Селена	CAR-audio, Бытовая тех, Hi-Fi тех.	(4832) 72-17-42	пр-кт Станке-Димитрова, д. 28
Великий Новгород	"ООО ТКТ"	CAR-audio, Бытовая тех, Hi-Fi тех.	(8162) 61-12-00	ул. Кочетова, дом 23-А
Владивосток	ВЛ-Сервис	CAR-audio, Бытовая тех, Hi-Fi тех.(не всю технику)	(4232) 459-443, 459-465	ул. Карбышева, д. 4
Владимир	Алькор	CAR-audio, Бытовая тех, Hi-Fi тех.	(4922) 34-86-60	ул. Чайковского, д. 40 А
Волгоград	Армада-сервис	CAR-audio, Бытовая тех, Hi-Fi тех.	(8442) 23-41-36, 23-05-94	г.Волгоград, пр-т Ленина,58, г.Волжский ул.87-я Гвардейская д.85а
Волгоград	Телерадиосервис	CAR-audio, Бытовая тех, Hi-Fi тех.	(8442) 70-64-45	ул. Тарашанцев, 55-37/4
Воронеж	"BEST-Сервис"	CAR-audio, Бытовая тех, Hi-Fi тех.	(4732) 62-27-89	Ленинский проспект 119а
Воронеж	ВЭЛ-Сервис	CAR-audio, Бытовая тех, Hi-Fi тех.	(4732) 78-50-54	пр-т Труда, д. 39
Воронеж	ИП Клецова	CAR-audio, Бытовая тех, Hi-Fi тех.	(4732) 266-327, 772-772	пер.Серафимовича, д.32а; ул. Куколкина, д.29
Дмитровград	"ЭнКом Сервис"	CAR-audio, Бытовая тех, Hi-Fi тех.	(84235) 2-86-59	ул. Октябрьская, д.63
Екатеринбург	Сонио	CAR-audio, Бытовая тех, Hi-Fi тех.	(343) 269-19-48, 269-29-48	ул. Степана Разина, дом 109, офис 100.
Екатеринбург	Экран	CAR-audio, Бытовая тех, Hi-Fi тех.	(343) 242-13-94	Красноуральская д. 25 (ТТЦ)
Екатеринбург	БИГ	Бытовая тех, Hi-Fi тех.	(343) 213-95-16	ул.Фронтových бригад, д.15, стр.9, оф.1
Иваново	ТР-Сервис	CAR-audio, Бытовая тех, Hi-Fi тех.	(4932) 30-06-05,41-09-61	ул.Пролетарская, д.44А,
Ижевск	ДС-Центр	CAR-audio, Бытовая тех, Hi-Fi тех.	(3412) 43-16-62	ул.Карла Маркса, д.393
Ижевск	РИТ-Сервис	CAR-audio, Бытовая тех, Hi-Fi тех.	(3412) 430-752, 44-44-98, 43-07-52	ул. Максима Горького, д. 162
Иркутск	Евросервис	CAR-audio, Бытовая тех, Hi-Fi тех.	(3952) 51-15-24	ул. Лермонтова, д. 281
Иошкар-Ола	ИП Колесников А.Ю.	CAR-audio, Бытовая тех, Hi-Fi тех.	(8362) 63-02-25	ул.Советская, д.150 (вход со двора)
Казань	ООО "12 Вольт"	CAR-audio	(843) 277-40-04/20	ул. Островского, д. 86
Калининград	Вега	CAR-audio, Бытовая тех, Hi-Fi тех.	(4012) 35-85-05	ул.Гагарина 41-45
Каменск-Уральский	Техноцентр-Сервис	CAR-audio, Бытовая тех, Hi-Fi тех.	(3439) 34-74-39, 39-95-20	ул. Исетская, д.336
Кемерово	ООО "Балатон"	CAR-audio, Бытовая тех, Hi-Fi тех.	(3842) 54-19-01	ул. Гагарина, д. 150
Киров	"ТВКОМ"	CAR-audio, Бытовая тех, Hi-Fi тех.	(8332) 54-69-56	Октябрьский пр-кт, д. 116А
Киров	Экран-Сервис	CAR-audio, Бытовая тех, Hi-Fi тех.	(8332) 54-21-56	ул. Некрасова, д. 42
Кореновск	ИП Юдаков Д.В.	CAR-audio, Бытовая тех, Hi-Fi тех.	(86142) 443-59	ул.Пурыхина д.2А
Кострома	АНТЭК	CAR-audio, Бытовая тех, Hi-Fi тех.	(4942) 41-02-02	ул. Станкостроительная д.5 Б
Краснодар	И.П. Новоженцев	CAR-audio, Бытовая тех, Hi-Fi тех.	(861) 224-93-48	Ростовское шоссе 22/4
Краснодар	ИП Ульянов В.А.	CAR-audio, Бытовая тех, Hi-Fi тех.	(861) 234-40-73	ул.Сормовская д.12
Красноярск	КрасАвСервис	CAR-audio, Бытовая тех, Hi-Fi тех.	(3912) 77-29-81, 78-25-07	пер.Светлогорский, д. 2
Красноярск	Синатра	CAR-audio	(3912) 584-999	ул. Металлургов, д. 2в, строение 33
Курск	Первая Сервисная Компания	CAR-audio, Бытовая тех, Hi-Fi тех.	(4712) 51-45-75	ул. Садовая, д. 5
Липецк	ООО "Фоллиум"	CAR-audio, Бытовая тех, Hi-Fi тех.	(4742) 34-07-13	ул. Космонавтов, д.8
Махачкала	Центр Сервис	CAR-audio, Бытовая тех, Hi-Fi тех.	(8722) 67-64-88	ул. Нурилова 52
Махачкала	Техник ISE	CAR-audio, Бытовая тех, Hi-Fi тех.	(8722) 647-133, 642-895	пр-т И.Шамиля, д. 20
Минск	Азариус	CAR-audio, Бытовая тех, Hi-Fi тех.	+375-17-256-94-54	пр. Пушкина, 50
Москва	ДЕЛТА-Сервис	CAR-audio, Бытовая тех, Hi-Fi тех.	(499) 739-39-90	Ул. Лобачевского 94
Мурманск	СЛЭ Электроника	CAR-audio, Бытовая тех, Hi-Fi тех.	(8152) 53-57-75, 27-10-42, 70-25-40	Ледоколный пр., д. 5; ул. Радищева, 19
Набережные Челны	ТриО	CAR-audio, Бытовая тех, Hi-Fi тех.	(8552) 59-23-58	ул.40 лет Победы д.67А, к-с 52/11А
Нижний Новгород	МХМ-Сервис	CAR-audio, Бытовая тех, Hi-Fi тех.	(831) 412-14-72	ул. Бететова д.8А,
Нижний Новгород	Нижегородский ЦС	CAR-audio, Бытовая тех, Hi-Fi тех.	(831) 436-75-04, 436-63-71	ул. Максима Горького, д. 250
Новосмоковск	Ультра	CAR-audio, Бытовая тех, Hi-Fi тех.	(48762) 6-95-20	ул. Садовского, д. 36

Новосибирск	РАШ	CAR-audio, Бытовая тех, Hi-Fi тех	(383) 201-05-31	Красный проспект, д. 56
Новосибирск	Сибирский Сервис	CAR-audio, Бытовая тех, Hi-Fi тех	(383) 355-55-60, 292-47-12	ул. Котовского, д. 10/1
Обнинск	Радиотехника	CAR-audio, Бытовая тех, Hi-Fi тех	(48439) 613-73 644-14 5-31-31 5-63-50	Обнинск, пл. Треугольная д.1 Калуга, ул. Николо-Козинская, д. 65
Омск	Домотехника-сервис	CAR-audio, Бытовая тех, Hi-Fi тех	(3812) 36-74-01 г.Ишим (34551) 7-46-31	ул. Лермонтова -194 ; г.Ишим, ул.Карасульская д.183
Оренбург	ООО "ТИКО-сервис"	CAR-audio, Бытовая тех, Hi-Fi тех	(3532) 77-67-64	ул. Комсомольская д.16
Оренбург	Эль-Сервис	CAR-audio, Бытовая тех, Hi-Fi тех	(3532) 99-48-87 сарый тел.332-688	460065 ул. Пролетарская, д. 208
Орёл	Феникс Электроникс	CAR-audio, Бытовая тех, Hi-Fi тех	(4862) 40-86-81, 40-86-82	ул. 8 Марта, д. 25
Орск	Аста-Сервис	CAR-audio, Бытовая тех, Hi-Fi тех	(3537) 213-666	ул. Краматорская, д. 50
Пенза	Телесервис	CAR-audio, Бытовая тех, Hi-Fi тех	(8412) 64-04-45, 49-24-25	ул. Мирская, д. 17
Пермь	РТВ-Сервис	CAR-audio, Бытовая тех, Hi-Fi тех	(342) 220-08-48	ул. Мира, д.55
Пермь	Интерсервис	CAR-audio, Бытовая тех, Hi-Fi тех	(342) 290-500, 290-512	ул. Карпинского, д. 27
Пятигорск	ИП Сериков	CAR-audio, Бытовая тех, Hi-Fi тех	(8793) 36-59-68	Ул. Февральская, д.60
Ростов-на-Дону	ООО "Поиск-Сервис"	CAR-audio, Бытовая тех, Hi-Fi тех	(863) 255-20-17/18/19	ул. 50 лет Ростсельмаша, д.1
Ростов-на-Дону	Теле Дон Сервис	CAR-audio, Бытовая тех, Hi-Fi тех	(863) 247-14-41	ул. Черепихина, д. 228
Рязань	Техсервис	CAR-audio, Бытовая тех, Hi-Fi тех	(4912) 21-02-19	ул. Новая д. 51-Г
Рязань	Турист	CAR-audio, Бытовая тех, Hi-Fi тех	(4912) 76-01-56, 75-27-07, 75-75-13, 92-14-44	ул. Чалова, д. 38
Самара	Орбита-Сервис	CAR-audio, Бытовая тех, Hi-Fi тех	(846) 262-62-62	ул. Мориса Тореза, д. 137
Самара	Экспресс-Сервис	CAR-audio, Бытовая тех, Hi-Fi тех	(846) 228-72-18	ул. XXII Партсъезда, д. 52
Санкт-Петербург	ООО"Партия-Сервис-Балтик"	CAR-audio, Бытовая тех, Hi-Fi тех	(812) 374-21-16 (17)	ул. Варшавская, д. 51, кор. 1
Саратов	Сар-сервис	CAR-audio, Бытовая тех, Hi-Fi тех	(8452) 51-00-99	ул. Ульяновская, д.7
Северодвинск	Сервисный центр	CAR-audio, Бытовая тех, Hi-Fi тех	(8184) 58-72-21 (81842) 784-62	Ул. Гагарина, д.12; ул. Дзержинского д.1
Ставрополь	ИП Плотников	CAR-audio, Бытовая тех, Hi-Fi тех	(8652) 55-17-48	ул. Пирогова д.37 офис 11
Ставрополь	Техно-Сервис	CAR-audio	(8652) 39-55-30	пр-т Кулакова, д. 24
Сыктывкар	ТехСервис	CAR-audio, Бытовая тех, Hi-Fi тех	(8212) 29-12-20, 22-95-29	ул. Гаражная, 25
Таганрог	"ТРЛС-Вега"	CAR-audio, Бытовая тех, Hi-Fi тех	(8634) 65-10-58	ул. Дзержинского, д. 193
Тамбов	Вега	CAR-audio, Бытовая тех, Hi-Fi тех	(4752) 73-94-01	ул.Киквидзе, д. 69
Тверь	Электроникс	CAR-audio, Бытовая тех, Hi-Fi тех	(4822) 35-35-30	ул.Циммервальдская, д. 24
Тольятти	Жигули-Гарант	CAR-audio, Бытовая тех, Hi-Fi тех	(8482) 20-32-42	ул.Кулибина, д.6а, оф.15
Тольятти	Фокус	CAR-audio, Бытовая тех, Hi-Fi тех	(8482) 40-17-28, 33-86-17, 51-55-44	ул. Карла Маркса 53; ул Свердлова 13/16; ул. Дзержинского 68а.
Томск	Академия Сервис	CAR-audio, Бытовая тех, Hi-Fi тех	(3822) 49-15-80	пр-кт Академический, д. 1
Тула	ИП Крылов И.Ю.	CAR-audio, Бытовая тех, Hi-Fi тех	(4872) 355-399.	ул.Н.Руднева д.28
Тюмень	Пульсар	CAR-audio, Бытовая тех, Hi-Fi тех	(3452) 20-82-65; 28-08-56; 24-55-80	ул.Республики,д.169, ул. Первомайская, д.6
Улан-Удэ	Славия-Тех	CAR-audio, Бытовая тех, Hi-Fi тех	(3012) 41-50-43; 23-54-42	нов адрес 670045пр-т Автомобилистов, 5
Ульяновск	ИП Карпова Т.П.	CAR-audio	(8422) 74-20-20	пр-кт Создателей, д. 35, "Автотеатр"
Ульяновск	Мастер Про	CAR-audio, Бытовая тех, Hi-Fi тех	(8422) 45-59-49	ул. Автозаводская д. 36
Уфа	БашТелеРадиоСервис	CAR-audio, Бытовая тех, Hi-Fi тех	(347) 252-46-97, 252-13-57	пр. Салавата Юлаева, 59; пр. Октября, 25; ул. Гафуры, 4;
Хабаровск	Контур	CAR-audio, Бытовая тех, Hi-Fi тех	(4212) 457-010 (011)	ул. Ким Ю Чена, д. 43
Челябинск	Наиф	CAR-audio, Бытовая тех, Hi-Fi тех	(351) 2-608-778	ул. Татьяничевой, д. 13
Челябинск	Рембыттехника	CAR-audio, Бытовая тех, Hi-Fi тех	(351) 772-72-05	ул. Производственная, д.86
Череповец	Имидж плюс	CAR-audio, Бытовая тех, Hi-Fi тех	(8202) 57-19-99	ул. Батюшкова, д. 7а
Чита	Архимед	CAR-audio, Бытовая тех, Hi-Fi тех	(3022) 36-47-01	г.Чита, ул. Анохина, д. 10
Шарыпово	Анкор-Мастер	CAR-audio, Бытовая тех, Hi-Fi тех	(39153) 2-68-31	2 микрорайон, д.1, офис 136
Якутск	ИП Волков	CAR-audio, Бытовая тех, Hi-Fi тех	(4112) 335-157	ул.Октябрьская, д.1/1 т.335157
Ярославль	ВИРТ	CAR-audio, Бытовая тех, Hi-Fi тех	(4852) 58-22-11, 58-12-74	ул. Свободы, д. 91