

**РУКОВОДСТВО
ПО ЭКСПЛУАТАЦИИ**

SB-3210

**2.1-КАНАЛЬНАЯ
ЗВУКОВАЯ ПАНЕЛЬ**

SUPRA

Just SUPER!



- ЖК дисплей
- Встроенный цифровой FM радио тюнер
- Полнофункциональный пульт управления
- Аудио вход AUX INPUT
- Выбор режима эквалайзера
- Возможность монтажа на стену
- Выходная мощность сабвуфера 80 Вт
- Выходная мощность динамиков 2x50 Вт

РУКОВОДСТВО ПО ЭКСПЛУАТАЦИИ

СОДЕРЖАНИЕ

Правила эксплуатации и техники безопасности	3
Комплектация	4
Основные элементы и их назначение	5
Пульт дистанционного управления	6
Замена предохранителя	7
Включение саундбара	8
Основные операции	8
Выполнение подсоединений	8
Монтаж на стену	9
Устранение технических неисправностей	10
Технические характеристики	11

УВАЖАЕМЫЙ ПОКУПАТЕЛЬ!

Благодарим Вас за приобретение саундбара SUPRA. Перед началом эксплуатации саундбара просим Вас внимательно прочитать все руководство, особенно обращая внимание на раздел «Правила эксплуатации и техники безопасности», а затем сохранить руководство для использования в дальнейшем.

ПРИМЕЧАНИЕ:

Все изображения в данном руководстве приведены в качестве примеров, реальное изделие может отличаться от изображения.

ПРАВИЛА ЭКСПЛУАТАЦИИ И ТЕХНИКИ БЕЗОПАСНОСТИ

	Во избежание поражения электрическим током не разбирайте прибор и не снимайте верхнюю/заднюю крышку. Обращайтесь к квалифицированному персоналу сервисных центров производителя.
	Этот символ указывает на опасное напряжение и предупреждает об опасности поражения электрическим током.
	Важные инструкции по эксплуатации прибора содержатся в поставляемом совместно с ним руководстве по эксплуатации.

При использовании саундбара необходимо соблюдать основные меры предосторожности, включая следующие:

Внимательно прочитайте данную инструкцию и следуйте всем указаниям.

Обратите внимание на все предостережения.



Во избежание поражения электрическим током не разбирайте прибор и не снимайте верхнюю/заднюю крышку. Внутренние компоненты изделия не требуют технического обслуживания. При возникновении неисправностей обращайтесь к квалифицированному персоналу сервисных центров производителя.

Устанавливайте саундбар на ровной и устойчивой поверхности.

Располагайте провод питания так, чтобы по нему не ходили и не сдавливали, особенно рядом с вилкой, розеткой, местом соединения с проигрывателем.

Используйте только те аксессуары и приспособления, которые рекомендованы производителем.



Запрещается устанавливать саундбар так, чтобы на него попадали прямые солнечные лучи.

Запрещается устанавливать саундбар вблизи любых источников тепла, таких как батареи, кухонные плиты, и другого оборудования (включая усилители мощности), которое излучает тепло.

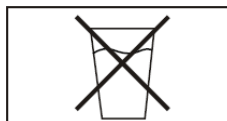

Запрещается использовать саундбар в помещениях с повышенной влажностью и рядом с водой.



Берегите саундбар от воздействия дождя или влаги.

Запрещается устанавливать саундбар в местах скопления пыли или в местах с недостаточной вентиляцией.

Запрещается пользоваться проигрывателем, если шнур питания поврежден.

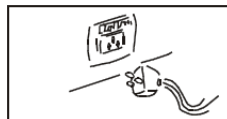

Если саундбар не эксплуатируется какое-то время, отключите его от электросети.

РУКОВОДСТВО ПО ЭКСПЛУАТАЦИИ



При отключении саундбара от электросети, никогда не тяните за шнур, беритесь за вилку.



Запрещается ставить тяжелые предметы или сосуды с жидкостью на верхнюю крышку устройства.

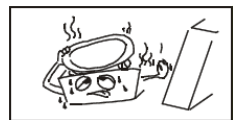

Запрещается закрывать вентиляционные отверстия саундбара, чтобы избежать перегрева.

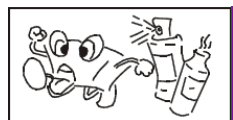

Перед протиркой саундбара отключите провод питания из розетки. Протирайте саундбар сухой тканью. Не пользуйтесь для очистки жидкими или аэрозольными чистящими средствами.

За техническим обслуживанием обращайтесь только в авторизованные сервисные центры производителя. Подобное обслуживание требуется, если устройство каким-либо образом повреждено, например, поврежден провод питания или вилка, на саундбар была пролита жидкость, упали тяжелые предметы, оно было подвергнуто воздействию влаги или дождя, саундбар уронили или он стал работать некорректно.

КОМПЛЕКТАЦИЯ

Звуковая панель	1 шт.
RCA кабель	1 шт.
Пульт дистанционного управления	1 шт.
FM-антенна	1 шт.
Монтажная скоба для крепления на стену .	2 шт.
Руководство по эксплуатации	1 шт.

РУКОВОДСТВО ПО ЭКСПЛУАТАЦИИ

ОСНОВНЫЕ ЭЛЕМЕНТЫ И ОРГАНЫ УПРАВЛЕНИЯ УСТРОЙСТВА, И ИХ НАЗНАЧЕНИЕ

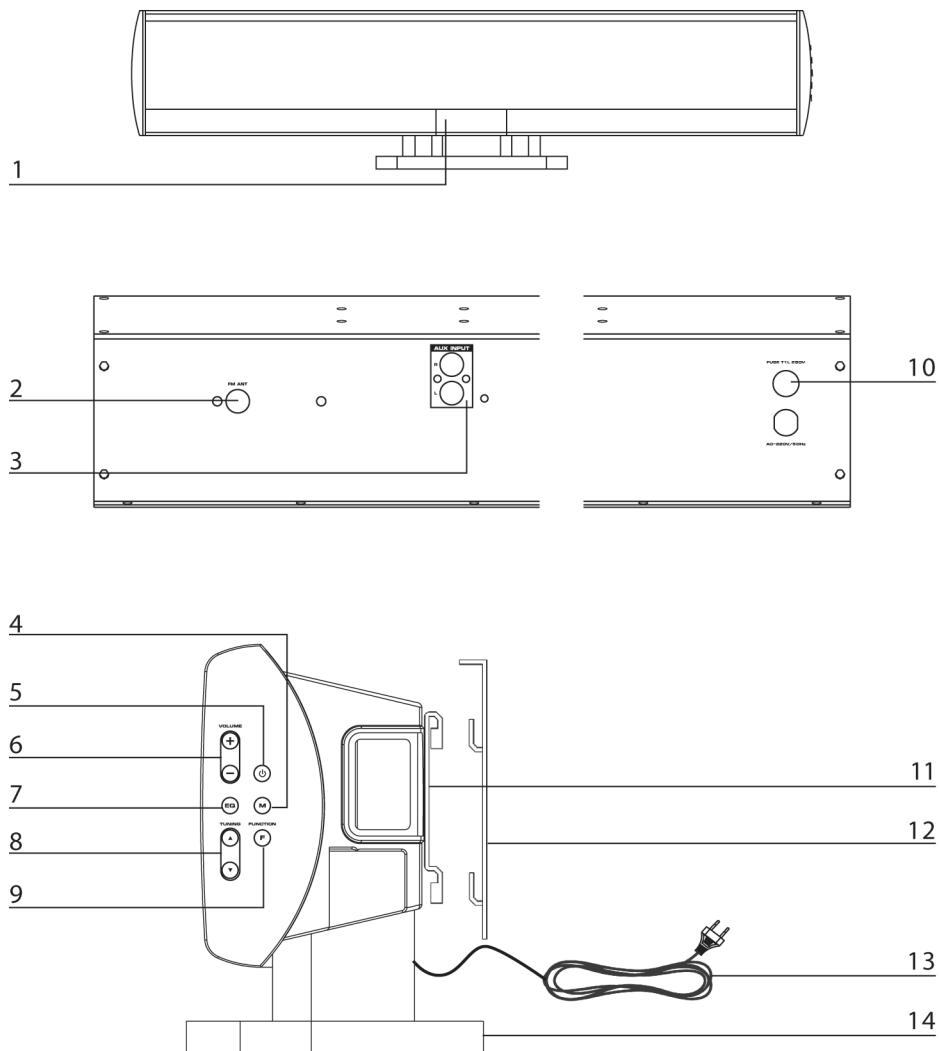

1. ЖК-дисплей

На дисплее отображается текущее время просмотра, текущая частота FM и текущее состояние устройства.

2. FM Разъем для подключения радиоантенны

Подсоедините внешнюю FM антенну, поставляемую в комплекте, к разъему FM.

3. Аудио вход AUX INPUT (R-L)

Аудио вход AUX INPUT может использоваться для подключения к саундбару MP3-плеера или другого аудио устройства.

4. MUTE Кнопка блокировки звука

Нажмите кнопку MUTE, чтобы моментально заблокировать звук. Чтобы вернуться к предыдущему уровню звучания, нажмите кнопку MUTE еще раз.

5. POWER Кнопка включения/выключения саундбара

Нажмите кнопку POWER, чтобы включить или выключить саундбар.

6. VOLUME +/- Кнопки регулировки громкости

Используйте кнопки VOLUME +/- для регулировки громкости.

7. EQ Кнопка выбора режима эквалайзера

Последовательно нажимайте кнопку EQ, чтобы выбрать режим эквалайзера: FLAT, JAZZ, POP, CLASSIC, ROCK, 3D.

8. TUNING ▲▼ Кнопки настройки на радиостанции

В режиме радиоприемника используйте кнопки TUNING ▲▼, чтобы настраиваться на частоты нужных радиостанций.

9. FUNCTION Кнопка выбора режима саундбара

Последовательно нажимайте кнопку FUNCTION, чтобы выбрать режим саундбара: AUX или FM.

10. Предохранитель T1L250V / 2A 250B

Если предохранитель перегорит, установите вместо него новый с такими же характеристиками.

11. Кронштейны для монтажа на стену

Кронштейны предназначены для надежного крепления саундбара на стену.

12. Монтажные скобы

Используйте монтажные скобы, чтобы надежно закрепить саундбар на стену.

13. Разъем для подключения кабеля питания

Подключите к данному разъему штекер кабеля питания, поставляемого вместе с саундбаром.

14. Подставка для установки на стол

Подставка предназначена для установки саундбара на стол. Если вы хотите повесить саундбар на стену, подставку необходимо отсоединить.

ПУЛЬТ ДИСТАНЦИОННОГО УПРАВЛЕНИЯ

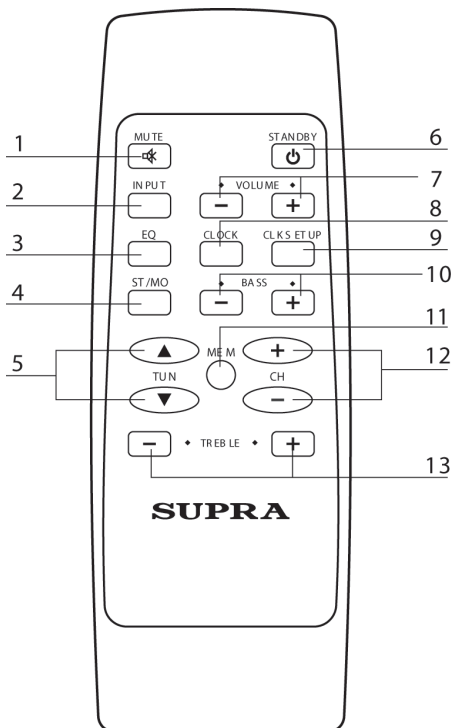

1. MUTE Кнопка блокировки звука

Нажмите кнопку MUTE один раз, чтобы моментально заблокировать звук. Нажмите кнопку MUTE еще раз, чтобы вернуться к предыдущему уровню звучания.

2. INPUT Кнопка выбора источника сигнала

Последовательно нажимайте кнопку INPUT, чтобы выбрать источник сигнала: AUX или FM.

3. EQ Кнопка выбора режима эквалайзера

Последовательно нажимайте кнопку EQ, чтобы выбрать режим эквалайзера: FLAT, JAZZ, POP, CLASSIC, ROCK, 3D.

4. ST/MO Кнопка выбора аудио режима

В режиме радиоприемника последовательно нажимайте кнопку ST/MO, чтобы выбрать режим стерео или моно.

РУКОВОДСТВО ПО ЭКСПЛУАТАЦИИ

5. **TUN** ▲▼ Кнопки настройки на радиостанции

В режиме радиоприемника используйте кнопки TUN ▲▼, чтобы настраиваться на частоты нужных радиостанций.

6. **STANDBY** Кнопка включения/выключения саундбара

Нажмите кнопку STANDBY, чтобы включить или выключить саундбар.

7. **VOLUME** +/- Кнопки регулировки громкости

Используйте кнопки VOLUME +/- для регулировки громкости.

8. **CLOCK** Кнопка отображения текущего времени

Нажмите кнопку CLOCK, чтобы на дисплее отобразилось текущее время.

9. **CLK SETUP** Кнопка настройки часов

Нажмите кнопку CLK SETUP, чтобы перейти в режим настройки часов. Кнопками VOLUME +/- установите текущее время.

10. **BASS** +/- Кнопки регулировки тембра нижних частот

Кнопками BASS +/- установите нужный тембр нижних частот.

ПРИМЕЧАНИЕ:

Тембр нижних частот регулируется, только если установлен режим эквалайзера FLAT.

11. **MEMORY** Кнопка сохранения радиостанция

Настройтесь на нужную радиостанцию и нажмите кнопку MEMORY, чтобы сохранить ее в памяти саундбара.

12. **CH** +/- Кнопки переключения по сохраненным радиостанциям

В режиме FM используйте кнопки CH +/-, чтобы переключаться по радиостанциям, сохраненным в памяти саундбара.

13. **TREBLE** +/- Кнопки регулировки тембра верхних частот

Кнопками TREBLE +/- установите нужный тембр верхних частот.

ПРИМЕЧАНИЕ:

Тембр верхних частот регулируется, только если установлен режим эквалайзера FLAT.

ЗАМЕНА ПРЕДОХРАНИТЕЛЯ

Если саундбар не включается, попробуйте заменить в нем предохранитель. Вместо сгоревшего предохранителя потребуется установить новый стандартный предохранитель T1L250V (2A 250V), который можно приобрести в местном магазине радиоэлектроники и оборудования.

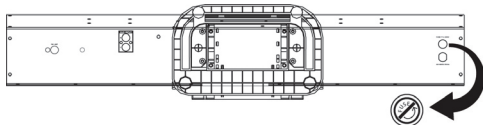

1. Отключите вилку кабеля питания от розетки.
2. Используя шлицевую отвертку, осторожно поверните держатель предохранителя против часовой стрелки, чтобы можно было достать держатель предохранителя.
3. Достаньте пластиковый держатель предохранителя, извлеките из него старый предохранитель и выбросьте его.
4. Установите новый предохранитель T1L 250 V в пластиковый держатель.
5. Аккуратно установите пластиковый держатель обратно в соответствующий разъем и поверните его по часовой стрелке.
6. Убедитесь, что предохранитель надежно установлен, и после этого можете снова подключить саундбар к электросети и включить его.

РУКОВОДСТВО ПО ЭКСПЛУАТАЦИИ

ОСНОВНЫЕ ОПЕРАЦИИ

ВКЛЮЧЕНИЕ И ВЫКЛЮЧЕНИЕ САУНДБАРА

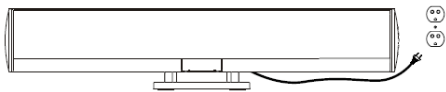

1. Подключите вилку кабеля питания к электрической розетке с напряжением 220 В и частотой тока 50 Гц.
2. Включите саундбар переключателем питания на корпусе. Устройство будет находиться в режиме ожидания.
3. Нажмите кнопку POWER на панели управления или кнопку STANDBY на пульте ДУ, чтобы включить саундбар.
4. Чтобы переключить саундбар в режим ожидания, нажмите кнопку POWER на передней панели или кнопку STANDBY на пульте ДУ.
5. Если вы не собираетесь эксплуатировать саундбар в ближайшее время, рекомендуется выключить его переключателем питания на корпусе и отключить кабель питания от розетки.

УСТАНОВКА ТЕКУЩЕГО ВРЕМЕНИ

1. Нажмите кнопку CLK SETUP на пульте ДУ, чтобы саундбар перешел в режим установки текущего времени.
2. Когда индикация текущего времени начнет мигать на дисплее, кнопкой VOLUME+ установите значение часов, а кнопкой VOLUME– установите значение минут.
3. Когда время будет установлено, не предпринимайте никаких действий в течение 5 секунд, и тогда установленное время будет сохранено.

ВЫБОР РЕЖИМА ЭКВАЛАЙЗЕРА

Последовательно нажимайте кнопку EQ, чтобы выбрать режим эквалайзера.

Если вы установите режим FLAT, то тогда кнопками BASS +/- и TREBLE +/- сможете настроить тембр нижних и верхних частот, чтобы создать необходимые звуковые эффекты.

Если вы установите режим JAZZ, вы сможете насладиться настоящим джазовым звучанием.

Если вы установите режим POP, то звучание будет максимально подходить для прослушивания поп-музыки.

Если вы установите режим CLASSIC, вы сможете насладиться звучанием классической музыки.

Если вы установите режим ROCK, то сможете прослушивать настоящее роковое звучание.

Если вы установите режим 3D, то сможете насладиться настоящим объемным звуком с эффектом 3D.

ПРОСЛУШИВАНИЕ РАДИО

1. Включите проигрыватель кнопкой POWER/STANDBY.
2. Нажимая кнопку FUNCTION на панели управления или кнопку INPUT на пульте ДУ, установите режим FM.
3. Для настройки на радиостанцию используйте кнопки TUNING ▲▼ на панели управления или кнопки TUN FG на пульте ДУ.
4. Чтобы сохранить нужную радиостанцию в памяти саундбара, настройтесь на нее, а затем нажмите кнопку MEMORY на пульте ДУ. После этого, кнопками TUN ▲▼ выберите номер, под которым вы хотите сохранить эту радиостанцию, и нажмите кнопку MEMORY еще раз.
5. Чтобы переключаться по сохраненным радиостанциям, используйте кнопки TUN ▲▼ на пульте ДУ.

ВЫПОЛНЕНИЕ ПОДСОЕДИНЕНИЙ

ПОДКЛЮЧЕНИЕ АУДИО УСТРОЙСТВ К АУДИО ВХОДУ САУНДБАРА

1. Один конец RCA (или, при необходимости, 3,5 мм штырь разъема MiniJack) аудиокабеля подсоедините к разъемам R-L (AUX INPUT) саундбара.
2. Другой конец RCA кабеля подсоедините к аудио выходу или выходу для подключения наушников MP3-плеера или другого аудио устройства.
3. Нажмите кнопку POWER/STANDBY, чтобы включить саундбар.
4. Последовательно нажимая кнопку FUNCTION/INPUT, переведите саундбар в режим AUX.
5. Аудиосигнал, воспроизводимый подключенным MP3-плеером или другим аудио устройством, будет подаваться на динамики саундбара.
6. Если вы подключили саундбар к входу для подключения наушников аудио устройства, то, возможно, вам потребуется отрегулировать уровень громкости аудио устройства.

МОНТАЖ НА СТЕНУ

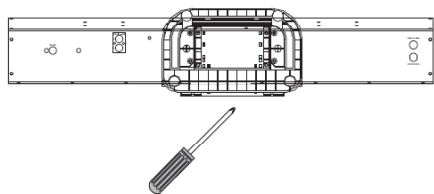

1. При монтаже на стену требуется отсоединить подставку. Для этого выкрутите 4 винта с нижней стороны подставки.

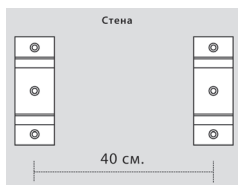

2. Гипсокартонная стена: Найдите 2 балки в стене. В большинстве случаев балки расположены на расстоянии 30 см друг от друга.

Прикрепите монтажные скобы к двум параллельным балкам с помощью 3 винтов на каждую скобу.

Кирпичная (бетонная) стена: просверлите крепёжные отверстия на расстоянии 30 см друг от друга по горизонтали.

Прикрепите монтажные скобы с помощью 3 комплектов винтов и дюбелей на каждую скобу.

3. Выверните монтажные скобы относительно друг друга.

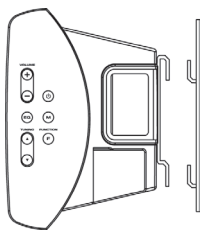

4. Повесьте саундбар на закрепленные монтажные скобы.

ПРИМЕЧАНИЕ:

Для обеспечения надежного и крепкого крепления посоветуйтесь с профессиональным установщиком до начала монтажа саундбара на стену.

БЕЗОПАСНАЯ УТИЛИЗАЦИЯ



Ваше устройство спроектировано и изготовлено из высококачественных материалов и компонентов, которые можно утилизировать и использовать повторно.

Если товар имеет символ с зачеркнутым мусорным ящиком на колесах, это означает, что товар соответствует Европейской директиве 2002/96/ЕС.

Ознакомьтесь с местной системой раздельного сбора электрических и электронных товаров. Соблюдайте местные правила.

Утилизируйте старые устройства отдельно от бытовых отходов. Правильная утилизация вашего товара позволит предотвратить возможные отрицательные последствия для окружающей среды и человеческого здоровья.

РУКОВОДСТВО ПО ЭКСПЛУАТАЦИИ

УСТРАНЕНИЕ НЕИСПРАВНОСТЕЙ

Если вы обнаружили проблему или прибор не работает, то это не всегда означает серьёзную неисправность прибора. Перед тем как отдавать устройство в ремонт, проверьте его согласно следующим инструкциям или свяжитесь со службой технической поддержки производителя: на интернет сайте SUPRA.ru или по телефону горячей линии: 8-800-100-333-1. Никогда не разбирайте и не пытайтесь самостоятельно отремонтировать оборудование, это приведет к отмене гарантии.

Неисправность	Способ устранения
Прибор не включается. Нет питания. Нет звука.	Убедитесь в том, что провод питания правильно подсоединен. Проверьте, есть ли напряжение в вашей электросети. Проверьте аудио соединение. Выберите правильный режим входного сигнала. Проверьте, не включена ли функция приглушения звука (кнопка MUTE). Проверьте установленный уровень громкости на источнике аудио программы. Проверьте уровень громкости, установленный на устройстве.
Пульт дистанционного управления не работает.	Убедитесь, что это пульт от данного устройства. Направьте пульт ДУ на ИК приемник сигналов дистанционного управления расположенный на передней панели. Уберите препятствия между пультом и приёмником сигнала. Управляйте проигрывателем с помощью пульта ДУ на расстоянии не более 5 м.
Временно не работают функции. Произошла перегрузка или «зависание» процессора устройства.	Проверьте и в случае необходимости замените батареи. Возможно, вы нажали не те кнопки. Подождите 1-3 секунды и нажмите кнопки для работы в нужном режиме согласно инструкции с выдержкой несколько секунд между нажатиями. Возможно, произошел сбой в системе электропитания. В таком случае выключите устройство, подождите 1-2 минуты, затем включите его снова. Проверьте, нет ли рядом электрических приборов и других источников сильного электромагнитного излучения.

РУКОВОДСТВО ПО ЭКСПЛУАТАЦИИ

ТЕХНИЧЕСКИЕ ХАРАКТЕРИСТИКИ

Напряжение питания: 220 В

Частота тока: 50 Гц

Потребляемая мощность: 80 Вт

Выходная мощность: 50 Вт x 2 + 80 Вт

Сопrotивление динамиков в АС сателлитов: 4 Ом

Сопrotивление динамика в АС сабвуфера: 8 Ом

Отношение сигнал/шум: не менее 60 дБ

АЧХ (каналы сабвуфера): 30-200 Гц

АЧХ (каналы сателлитов): 200 – 20 кГц

Разделение правого и левого каналов (1 кГц):
более 40 дБ

**Баланс между правым и левым каналом
(стерео):** лучше 2 дБ

Регулировка тембра нижних частот:
100 Гц +/- 14 дБ

Регулировка тембра верхних частот:
10 кГц +/- 14 дБ

Аудио вход (AUX IN): правый и левый каналы

Входное сопротивление (AUX IN): 10кОм

Чувствительность (AUX IN): 500мВ

**Диапазон принимаемых частот FM-
радиоприемника:** 87-108 МГц

Габаритные размеры без подставки (ДxШxВ):
812 x 110 x 150 мм

Вес нетто без подставки: 6,32 кг

Рабочая температура: 0 – +40°C

Производитель оставляет за собой право на внесение изменений в конструкцию, дизайн, комплектацию и технические характеристики прибора без предварительного уведомления.

ИНФОРМАЦИЯ О СЕРТИФИКАЦИИ

Товар сертифицирован в соответствии с законом «О защите прав потребителей».



Срок службы изделия: 3 года

Гарантийный срок: 1 год

Адреса авторизованных сервисных центров приведены на сайте: www.supra.ru

Единая справочная служба: **8-800-100-3331**,

e-mail: service@deltael.ru

Производитель: СУПРА ТЕХНОЛОДЖИС ЛИМИТЕД
16/Ф., Винсом Хаус, 73 Виндхэм Стрит, Централ, Гонг Конг (НК), Китай.

Сделано в Китае

СПИСОК СЕРВИСНЫХ ЦЕНТРОВ

Город	Название СЦ	Обслуживаемые бренды	Телефон (приемка)	Адрес
Абакан	Экран	CAR-audio, Бытовая тех, Hi-Fi тех.	(3902) 23-39-27	Пр-т Дружбы Народов, д. 29
Арзамас	Техносервис	CAR-audio, Бытовая тех, Hi-Fi тех.	(83147) 3-07-40 7-73-82	ул. 9 Мая, д. 4
Армавир	Форет	CAR-audio, Бытовая тех, Hi-Fi тех.	(86137) 3-36-96	ул. Халтурина д.107
Архангельск	СЦ "МИР"	CAR-audio, Бытовая тех, Hi-Fi тех	(8182) 27-55-51	ул. Гагарина д. 1
Астрахань	"Элком"	CAR-audio, Бытовая тех, Hi-Fi тех	(8512) 34-94-94, 63-12-26	414057 ул. Звездная, 11/11
	Тринитрон	CAR-audio	(8512) 35-19-09	ул. Моздокская, д. 25
Ачинск	"Центр тех. обслуживания"	CAR-audio, Бытовая тех, Hi-Fi тех.	(39151) 4-55-55, 8-923-275-45-12	ул. Гагарина, 10А
Барнаул	ООО "Диод"	CAR-audio, Бытовая тех, Hi-Fi тех.	(3852) 63-94-02	ул. Пролетарская, д. 113
Барнаул	Максимум	CAR-audio	(3852) 33-66-08	ул. Смирнова, д. 73А
Белгород	ИП Мозговская М.Е.	CAR-audio, Бытовая тех, Hi-Fi тех.	(4722) 34-03-22	ул. Б.Хмельницкого, д.137
Белово	"Белово-Сервис"	CAR-audio, Бытовая тех, Hi-Fi тех.	8-908-945-19-73	ул. Железнодорожная 31 а,б
Белогорск	"ИП Десятник Н.В."	CAR-audio, Бытовая тех, Hi-Fi тех.	(41641)2-52-02	ул. Ленина, д.43
Березники	"Рембытторгтехника"	CAR-audio, Бытовая тех, Hi-Fi тех.	(3424) 23-72-23, 23-72-28, 23-71-61	ул.Л.Толстого, 76-А
Биробиджан	"Сервис-Центр"	CAR-audio, Бытовая тех, Hi-Fi тех.	(42622) 4-07-21	Биршоссе 2км, 23А
Братск	СЦ "Авторай"	CAR-audio, Бытовая тех, Hi-Fi тех	(3953) 36-25-15, 42-05-05	ул. Гидростроителей д.53, офис 502
Брянск	"Техсервис"	CAR-audio, Бытовая тех, Hi-Fi тех.	(4832) 69-11-21	пер. Авиационный, д.3/2
	Селена	CAR-audio, Бытовая тех, Hi-Fi тех.	(4832) 72-17-42	пр-кт Станке-Димитрова, д. 28
Великий Новгород	"ООО ТКТ"	CAR-audio, Бытовая тех, Hi-Fi тех.	(8162) 61-12-00	ул. Кочетова, дом 23-А
Владивосток	ВЛ-Сервис	CAR-audio, Бытовая тех, Hi-Fi тех.(не всю технику)	(4232) 459-443, 459-465	ул. Гоголя д.4 (Карбышева, д. 4)
	"Техносервис"	CAR-audio, Бытовая тех, Hi-Fi тех.	(4232) 42-90-10, 43-61-33	Народный пр-т, д.43/2
Владикавказ	"Альда-Сервис"	CAR-audio, Бытовая тех, Hi-Fi тех.	(8672) 64-04-60	ул. Кутузова, д.82
Владимир	Алькор	CAR-audio, Бытовая тех, Hi-Fi тех.	(4922) 34-86-60	ул. Чайковского, д. 40 А
Волгоград	"СЦ ОРКК техники"	CAR-audio, Бытовая тех, Hi-Fi тех.	(8442) 37-43-11	ул. Хиросимы, д. 14
	Телерадиосервис	CAR-audio, Бытовая тех, Hi-Fi тех.	(8442) 70-64-45	ул.Николая Отрады д.15 (юр.адрес ул. Тарашанцев, 55-37/4)
Вологда	Вологда	CAR-audio, Бытовая тех, Hi-Fi тех.	(817) 253-99-39, 253-99-69	ул.Новгородская, 7
Воронеж	"ВЕСТ-Сервис"	CAR-audio	(4732) 62-27-89	Ленинский проспект 119 а
	"Комплайн"	CAR-audio, Бытовая тех, Hi-Fi тех	(4732) 41-00-51, 78-50-54	пр-т Труда, д.39
Горно-Алтайск	"ИП Гончар О.В."	CAR-audio, Бытовая тех, Hi-Fi тех.	8-903-919-77-17	ул. Гончарная, д.37
Дзержинск	"Кварц"	CAR-audio, Бытовая тех, Hi-Fi тех.	(8313) 22-93-00	пр.Циолковского, д.54
Димитровград	"Элком Сервис"	CAR-audio, Бытовая тех, Hi-Fi тех.	(84235) 2-86-59	ул. Октябрьская, д.63
Екатеринбург	"Кардинал"	CAR-audio, Бытовая тех, Hi-Fi тех.	620144	г.Екатеринбург, ул.8 Марта, д.84
	Сонико	CAR-audio, Бытовая тех, Hi-Fi тех.	(343) 269-19-48, 269-29-48	ул. Степана Разина, дом 109, офис 100.
	Экран	CAR-audio, Бытовая тех, Hi-Fi тех.	(343) 242-13-94	Красноуральская д. 25 (ТТЦ)
Иваново	ТР-Сервис	CAR-audio, Бытовая тех, Hi-Fi тех.	(4932) 30-06-05,41-09-61	ул.Пролетарская, д.44А,

Ижевск	ДС-Центр	CAR-audio, Бытовая тех, Hi-Fi тех., Климат	(3412) 43-16-62	ул.Карла Маркса, д.393
	РИТ-Сервис	CAR-audio, Бытовая тех, Hi-Fi тех., Климат	(3412) 430-752, 44-44-98, 43-07-52	ул. Максима Горького, д. 162
	Служба сервиса "Элгуд"	CAR-audio, Бытовая тех, Hi-Fi тех.	(3412) 77-10-10	ул. Им. Вадима Сивкова, д. 152
Иркутск	Евросервис	CAR-audio, Бытовая тех, Hi-Fi тех.	(3952) 51-15-24	ул. Лермонтова, д. 281
	СЦ МАСТЕР	CAR-audio, Бытовая тех, Hi-Fi тех.	(3952) 65-04-95, 93-16-56	ул. Киренская д.20
Ишим	ИП Черногор А.А.	CAR-audio, Бытовая тех, Hi-Fi тех.	(34551) 5-05-11, 7-64-74	ул. М.Садовая, д.207, корп. А
Йошкар-Ола	ИП Колесников А.Ю.	CAR-audio, Бытовая тех, Hi-Fi тех.	(8362) 63-02-25	ул. Палантая, д. 77.
Казань	ООО "12 Вольт"	CAR-audio	(843) 277-40-04/20	ул. Ютазинская, 18 а , тел. 512-00-99, доб.107 .
	СЦ "Витязь"	CAR-audio, Бытовая тех, Hi-Fi тех.	(843) 248-71-17	пр. Хусайна Ямашева, д.38
	ООО "Ультра-К"	CAR-audio, Бытовая тех, Hi-Fi тех.	(843)512 56 91, (843) 267 39 33	ул. Маршрутная, д.12А
Калининград	Вега	CAR-audio, Бытовая тех, Hi-Fi тех.	(4012) 35-85-05	ул.Гагарина 41-45
Калуга	"Бизнес Сервис"	CAR-audio, Бытовая тех, Hi-Fi тех.	(4842) 54-83-33, 54-82-22, 79-48-95	ул. Суворова, д.25, Грабцевское ш., д.47
Каменск-Уральский	Техноцентр-Сервис	CAR-audio, Бытовая тех, Hi-Fi тех.	(3439) 34-74-39, 39-95-20	ул. Исетская, д.33б
Кемерово	ООО "СЦ Мастеръ"	CAR-audio, Бытовая тех, Hi-Fi тех.	(3842) 38-19-43, 53-74-88	ул. Веры Волошиной, 4; пр. Ленина, 134
Киров	"ТВКОМ"	CAR-audio, Бытовая тех, Hi-Fi тех.	(8332) 54-69-56	Октябрьский пр-кт, д. 116А
	Экран-Сервис	CAR-audio, Бытовая тех, Hi-Fi тех.	(8332) 54-21-56	ул. Некрасова, д. 42
Кореновск	ИП Юдаков Д.В.	CAR-audio, Бытовая тех, Hi-Fi тех.	(86142) 443-59	ул.Пурыхина д.2А
Кострома	АНТЭК	CAR-audio, Бытовая тех, Hi-Fi тех.	(4942) 41-02-02	ул. Станкостроительная д.5 Б
Краснодар	"М-Сервис ЮГ"	CAR-audio, Бытовая тех, Hi-Fi тех.	(861) 222-64-13, 222-8-555	ул. Академика Лукьяненко, д.103, оф.55
	И.П. Новоженцев АСЦ "РИА"	CAR-audio, Hi-Fi тех., Климат	(861) 224-93-48	Ростовское шоссе 22/4
	"ТВ-Юг"	CAR-audio, Бытовая тех, Hi-Fi тех.	(861) 239-06-21, 270-85-65	ул. Шевченко, д. 168, оф. 26
Красноуральск	"Интерсервис"	CAR-audio, Бытовая тех, Hi-Fi тех.	8 (34384) 3-60-26	ул. Карпинского, д.15
Красноярск	"Город мастеров"	CAR-audio, Бытовая тех, Hi-Fi тех.	(391) 242-46-46, 290-06-47, 244-54-12	ул. Яковлева, д.59
	"Электроальянс"	CAR-audio, Бытовая тех, Hi-Fi тех.	(3912) 93-54-33, 94-52-82	ул. Дудинская 1, помещение "В"
	КрасАлСервис	CAR-audio, Бытовая тех, Hi-Fi тех.	(3912) 77-29-81, 78-25-07	пер.Светлогорский, д.2
	Синатра	CAR-audio	(3912) 584-999	ул. Металлургов, д. 2в, строение 33
Курган	"СМС-сервис"	CAR-audio, Бытовая тех, Hi-Fi тех.	(3522) 47-27-25	6А мкр, дом 11, офис 8
Курск	Первая Сервисная Компания	CAR-audio, Бытовая тех, Hi-Fi тех.	(4712) 51-45-75	ул. Садовая, д. 5
Липецк	ИП Соболев Г.Ю.	CAR-audio, Бытовая тех, Hi-Fi тех.	(4742) 40-10-72	ул. Мичурина, д.46
	ООО "Фолиум"	CAR-audio, Бытовая тех, Hi-Fi тех.	(4742) 34-07-13	ул. Космонавтов, д.8
Махачкала	Техник ISE	CAR-audio, Бытовая тех, Hi-Fi тех., Климат	(8722) 647-133, 64-28-95	пр-т И.Шамиля, д. 20
Минск	Азариус	CAR-audio, Бытовая тех, Hi-Fi тех.	+375-17-256-94-54	пр. Пушкина, 50
Мурманск	СЦ Электроника	CAR-audio, Бытовая тех, Hi-Fi тех.	(8152) 53-57-75, 27-10-42, 70-25-40	Ледокольный пр., д 5; ул. Радищева, 19
Набережные Челны	ТриО	CAR-audio, Бытовая тех, Hi-Fi тех.	(8552) 59-23-58	ул.40 лет Победы д.67А, к-с 52/11А

Нижний Новгород	"Импульс"	CAR-audio, Бытовая тех, Hi-Fi тех.	(831) 462-96-69	ул. Жукова, д.24
	"Качественный сервис"	CAR-audio, Бытовая тех, Hi-Fi тех.	(831) 229-60-87, 229-63-66	ул. Заводской парк, д. 21
	Нижегородский ЦС	CAR-audio, Бытовая тех, Hi-Fi тех.	(831) 436-75-04, 436-63-71	ул. Максима Горького, д. 250
Новокузнецк	ООО "СФ-Сервис"	CAR-audio, Hi-Fi тех.	(3843) 95-01-83	ул.Транспортная дом 89 корпус 3 (Автотеатр, 2й этаж)
Новосибирск	РАШ	CAR-audio, Бытовая тех, Hi-Fi тех.	(383) 201-05-31	Красный проспект, д. 56
	Сибирский Сервис	CAR-audio, Бытовая тех, Hi-Fi тех.	(383) 355-55-60, 292-47-12	ул. Вертковская, д.42
	АвтоСаунд	CAR-audio, Бытовая тех, Hi-Fi тех.	(383)256-11-99, (383)263-55-03	ул. Волочаевская, 64
Обнинск	Радиотехника	CAR-audio, Бытовая тех, Hi-Fi тех.	(48439) 613-73 644-14 5-31-31,5-63-50	Обнинск,пл. Треугольная д.1 Калуга, ул. Николо-Козинская, д. 65
Омск	Домотехника-сервис	CAR-audio, Бытовая тех, Hi-Fi тех.	(3812) 36-74-01 г.Ишим (345511) 7-46-31	ул. Лермонтова, д. 194 ; г.Ишим, ул.Карасульская д.183
	"Формула звука"	CAR-audio, Бытовая тех, Hi-Fi тех	(3812) 90-66-11	ул. Лермонтова, д. 93
Оренбург	ООО "ТИКО-сервис"	CAR-audio, Бытовая тех, Hi-Fi тех.	(3532) 77-67-64	ул. Комсомольская д.16
	Эль-Сервис	CAR-audio, Бытовая тех, Hi-Fi тех.	(3532) 99-48-87 старый тел.332-688	460065 ул. Пролетарская, д. 208
Орел	ООО "АРС"	CAR-audio, Бытовая тех, Hi-Fi тех.	(4862) 55-15-06, 55-08-34, 89208111107	ул. Московская д.100, ул. Московская д.68
Орск	Аста-Сервис	CAR-audio, Бытовая тех, Hi-Fi тех.	(3537) 213-666	ул. Краматорская, д. 50
	"Опт-Сервис"	CAR-audio, Бытовая тех, Hi-Fi тех., Климат	(3537) 25-00-70, 62-04-85	пр. Ленина, д.11; г.Новотроицк, ул.Губина 4
Пенза	Телесервис	CAR-audio, Бытовая тех, Hi-Fi тех.	(8412) 64-04-45, 49-24-25	ул. Мирская, д. 17
Пермь	РТВ-Сервис	CAR-audio, Бытовая тех, Hi-Fi тех.	(342) 220-08-48	ул. Мира, д.55
	"Сатурн-Сервис"	CAR-audio, Бытовая тех, Hi-Fi тех.	(342) 290-500, 290-512	ул. Карпинского, д. 27
Псков	"Фронда"	CAR-audio, Бытовая тех, Hi-Fi тех.	(8112) 57-31-98	ул. Киселева, д.16 оф. 21
Пятигорск	ИП Сериков	CAR-audio, Бытовая тех, Hi-Fi тех.	8(8793)98-70-11	ул. 5-ый Переулоч д. 13
Ростов-на-Дону	"Оптима-сервис"	CAR-audio, Бытовая тех, Hi-Fi тех., Климат	(863) 230-31-31, 8-961-280-31-31	ул. Турмалиновская 79/3
	ООО "Поиск-Сервис"	CAR-audio, Бытовая тех, Hi-Fi тех., Климат (свой)	(863) 255-20-17/18/19	ул. 50 лет Ростсельмаша, д.1
	АСЦ "Абсолют-Сервис"	CAR-audio, Бытовая тех, Hi-Fi тех	(863) 299-30-60	ул. Мечникова, 71Д
	Теле Дон Сервис	CAR-audio, Бытовая тех, Hi-Fi тех.	(863) 247-14-41	ул. Вересаева 8
Рязань	Техсервис	CAR-audio, Бытовая тех, Hi-Fi тех.	(4912) 21-02-19	ул. Новая д. 51-Г
	Турист	CAR-audio, Бытовая тех, Hi-Fi тех.	(4912) 76-01-56, 75-27-07, 75-75-13, 92-14-44	390048 г.Рязань ул.Новоселов д.21А(фактический адрес)
Самара	"Радиомоде"	CAR-audio, Бытовая тех, Hi-Fi тех.	(846) 223-01-00, 990-18-12	ул. Ново-Вокзальная 161А
	Экспресс-Сервис	CAR-audio, Бытовая тех, Hi-Fi тех.	(846) 228-72-18	ул. XXII Партсъезда, д. 52
Санкт-Петербург	Импоргт-сервис	CAR-audio, Бытовая тех, Hi-Fi тех.	(812) 268-00-30, 268-02-77	ул. Бухарестская д. 72
	ООО"Партия-Сервис-Балтик"	CAR-audio, Бытовая тех, Hi-Fi тех.	(812) 374-21-16 (17)	ул. Варшавская, д. 51, кор. 1
	ООО "АЦ"Пионер Сервис"	CAR-audio, Бытовая тех, Hi-Fi тех.	(812) 295-84-14, 327-24-62, 324-75-33,295-84-14 331-89-24, 513-54-31	пр.Лиговский, д.52 ул.Новолитовская, д.5, , Выборгское ш., д.7

Саратов	Сар-сервис	CAR-audio, Бытовая тех, Hi-Fi тех.	(8452) 51-00-99 20-03-85	410004 4-й Вакуровский проезд д.4
	"Саратовремонт"	CAR-audio, Бытовая тех, Hi-Fi тех.	(8452) 55-28-56	ул. Алексеевская д.5
Северодвинск	Сервисный центр	CAR-audio, Бытовая тех, Hi-Fi тех.	(8184) 58-72-21 (8184) 27-84-62	Ул. Гагарина, д.12; ул. Дзержинского д.1
Смоленск	"АС-сервис"	CAR-audio, Бытовая тех, Hi-Fi тех, Климат	(4812) 68-30-31, 38-03-94	214000, ул. Тухачевского, д. 3 А
Сочи	"Техно-2000"	CAR-audio, Бытовая тех, Hi-Fi тех.	(8622) 98-56-20	ул. Конституции, д. 46
Ставрополь	ИП Плотников	CAR-audio, Бытовая тех, Hi-Fi тех.	(8652) 55-17-48	ул. Пирогова д.37 офис 11
	Техно-Сервис	CAR-audio, Бытовая тех, Hi-Fi тех.	(8652) 39-55-30	ул. 7-ая Промышленная, д.6
Сыктывкар	ТехСервис	CAR-audio, Бытовая тех, Hi-Fi тех.	(8212) 29-12-20, 22-95-29	ул. Гаражная, 25
Таганрог	"ТРЦ-Вега"	CAR-audio, Бытовая тех, Hi-Fi тех.	(8634) 65-10-58	ул. Дзержинского, д. 193
Тамбов	"БВС-2000"	CAR-audio, Бытовая тех, Hi-Fi тех.	(4752) 56-19-42	Мичуринская д. 137а
Тверь	Трест-69	CAR-audio, Бытовая тех, Hi-Fi тех.	(4822) 47-59-69	ул. Горького, д.33
	Электроникс	CAR-audio, Бытовая тех, Hi-Fi тех.	(4822) 35-35-30	ул. Циммервальдская, д. 24
Тольятти	Жигули-Гарант	CAR-audio, Бытовая тех, Hi-Fi тех.Климат	(8482) 20-32-42	ул.Кулибина, д.6а, оф.15
	Абсолют-Сервис	CAR-audio, Бытовая тех, Hi-Fi тех.	(8482) 40-17-28, 33-86-17, 51-55-44	ул.Коммунальная д.46 ул. Карла Маркса 53; ул Свердлова 13/16;
Томск	"Экстрем-2"	CAR-audio, Бытовая тех, Hi-Fi тех.	(3822) 56-23-35, 48-08-80	пр-т Кирова, д.58
Тула	ИП Крылов И.Ю.	CAR-audio, Бытовая тех, Hi-Fi тех.	(4872) 355-399	ул.Н.Руднева д.28
Тюмень	Пульсар	CAR-audio, Бытовая тех, Hi-Fi тех.	(3452) 20-82-65; 28-08-56; 24-55-80	ул.Республики,д.169, ул. Первомайская, д.6
Улан-Удэ	ЮФФА	CAR-audio, Бытовая тех, Hi-Fi тех.	(3012) 41-92-99	ул. Жердева, д.138
Ульяновск	АСЦ "Техно-Сервис"	CAR-audio, Бытовая тех, Hi-Fi тех.	(8422) 45-59-49	ул. Автозаводская, д.36
	"Студия Звука АВТОБЛЮЗ"	CAR-audio, Бытовая тех, Hi-Fi тех.	(8422) 53-03-03	Димитровградское шоссе, 1
Уфа	БашТелеРадиоСервис	CAR-audio, Бытовая тех, Hi-Fi тех.	(347) 252-46-97, 252-13-57	пр. Салавата Юлаева, 59; пр. Октября, 25; ул. Гафури, 4;
	"Пилигрим-сервис"	CAR-audio, Бытовая тех, Hi-Fi тех.	(347) 277-12-62	пр. Октября, д. 148
Хабаровск	"Эталон ДВ"	CAR-audio, Бытовая тех, Hi-Fi тех.	(4212) 54-00-44, 25-30-60	ул. Иртышская, д.17
Чебоксары	"ВТИ-Сервис"	CAR-audio, Бытовая тех, Hi-Fi тех.	(8352) 63-73-24	пр-т И.Яковлева, д.4/2
Челябинск	"АС-Сервис"	CAR-audio, Бытовая тех, Hi-Fi тех.	(351) 232-20-01, 772-66-00	ул. Энтузиастов, д.16, ул. Комарова, д. 114
	Найф	CAR-audio, Бытовая тех, Hi-Fi тех.	(351) 260-87-78	ул. Татьянической, д. 13
	Рембыттехника	CAR-audio, Бытовая тех, Hi-Fi тех.	(351) 772-72-05	ул. Производственная, д.86
Черемхово	СЦ "Рембыттехника"	CAR-audio, Бытовая тех, Hi-Fi тех.	(83954) 65-10-90	ул. Белинского, 19
Череповец	"Телемастер"	CAR-audio, Бытовая тех, Hi-Fi тех.	(8202) 23-66-70, 26-50-37	пр. Победы д.97
Чита	"21 Век-сервис"	CAR-audio, Бытовая тех, Hi-Fi тех.	(3022) 44-09-03	ул. 9 Января 356, оф.4
Шахты	"Мир звука"	CAR-audio	(8636) 223-000, 222-475	пр-кт Победа Революции 126, м-н Мир Звука
Якутск	ТД Пионер	CAR-audio, Бытовая тех, Hi-Fi тех.	8-914-2257283	ул. Ильменская, д.21
Ярославль	ВИРТ	CAR-audio, Бытовая тех, Hi-Fi тех.	(4852) 58-22-11	ул. Республиканская, 3