

РУКОВОДСТВО
ПО ЭКСПЛУАТАЦИИ

BB-CD107
CD МАГНИТОЛА

SUPRA

Just SUPER!



РУКОВОДСТВО ПО ЭКСПЛУАТАЦИИ

СОДЕРЖАНИЕ

Правила эксплуатации и техники безопасности	3
Комплектация	5
Питание магнитолы.....	5
Расположение элементов управления	5
Включение магнитолы.....	6
Прослушивание радио.....	7
Воспроизведение дисков	7
Совместимые устройства и поддерживаемые форматы	7
Воспроизведение аудиокассет	8
Чистка и уход.....	9
Безопасная утилизация	10
Устранение неисправностей.....	10
Технические характеристики.....	11

Благодарим Вас за приобретение магнитолы SUPRA. Перед началом эксплуатации магнитолы просим Вас внимательно прочитать все руководство, особенно обращая внимание на раздел «**Правила эксплуатации и техники безопасности**», а затем сохранить руководство для использования в дальнейшем.

ПРАВИЛА ЭКСПЛУАТАЦИИ И ТЕХНИКИ БЕЗОПАСНОСТИ

ПРЕДУПРЕЖДЕНИЕ



Этот знак означает, что прибор находится под высоким напряжением и возможно поражение электрическим током. Для обеспечения вашей безопасности запрещается снимать заднюю крышку прибора.



Не разбирайте магнитолау, так как это может привести к повреждению электрическим током или опасному воздействию лазерного излучения.

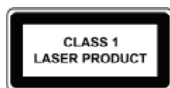

Данный прибор оснащен лазерным устройством класса 1.

Несоблюдение перечисленных требований по эксплуатации прибора и самостоятельный ремонт прибора могут привести к поломке магнитолы и возможным травмам!

Размещайте кабели так, чтобы на них не наступали, не допускайте зажим кабелей какими-либо предметами.

Вилка питания магнитолы должна быть легкодоступна для включения/выключения.

Для полного отключения магнитолы выньте вилку кабеля питания из розетки.

БЕЗОПАСНАЯ ЭКСПЛУАТАЦИЯ

Подключение оборудования к сети должно осуществляться при полном соблюдении установленных правил и нормативов, действующих на территории страны.

Извлеките прибор из упаковки и убедитесь в его целостности и отсутствии повреждений. Уберите упаковочные материалы (пластиковые пакеты и скрепки) подальше от детей.

Перед включением прибора в сеть электропитания убедитесь, что напряжение и частота электросети соответствует указанным на маркировке изделия. Подключайте прибор только к источнику переменного тока в розетку с надежными контактами.

Устройство предназначено исключительно для бытового применения.

Запрещается погружать прибор в воду или другие жидкости, а также разбрызгивать на него воду или другие жидкости. Устройство не предназначено для использования в условиях высокой влажности и конденсации влаги. Не касайтесь прибора мокрыми руками.

Не размещайте на магнитоле посторонние предметы.

Не устанавливайте на приборе источники открытого огня, такие как, горящие свечи.

Не оставляйте устройство под воздействием прямых солнечных лучей.

Не размещайте устройство под воздействием электромагнитного излучения, рядом с источниками тепла (включая различную аппаратуру, например, усилители) и в местах скопления пыли.

Прибор следует устанавливать на ровной и устойчивой поверхности.

Максимальная рабочая температура устройства +35°C.

Если прибор не используется, следует отключить его от электросети.

Следите, чтобы шнур питания не соприкасался с горячими или острыми предметами.

Запрещается растягивать, сгибать и скручивать шнур питания. Запрещается использовать прибор, если шнур питания поврежден. Для его ремонта или замены следует обратиться в авторизованный сервисный центр.

При отключении прибора от электросети никогда не тяните за шнур питания или сам прибор, беритесь вилку кабеля питания.

Запрещается заменять или наращивать шнур питания.

После использования прибора никогда не обматывайте провод электропитания вокруг прибора, так как со временем это может привести к излому провода. На время хранения прибора складывайте провод питания аккуратно.

Устройство не предназначено для использования детьми или людьми, нуждающимися в опеке, без соответствующего наблюдения за ними. Не позволяйте детям играть с прибором.

Производитель не несет ответственности за последствия неправильного использования прибора или несоблюдения мер предосторожности и безопасности, или возникшие в результате неправильной установки.

РУКОВОДСТВО ПО ЭКСПЛУАТАЦИИ

УХОД ЗА ИЗДЕЛИЕМ

Перед проведением любых работ по техническому обслуживанию прибор должен быть выключен, а кабель питания вынут из розетки.

Для чистки прибора не используйте растворители и другие химические средства, т.к. они могут повредить прибор.

Аккуратно протирайте их сухой или слегка увлажненной мягкой тканью.

ВЕНТИЛЯЦИЯ

Чтобы гарантировать достаточную вентиляцию и нормальную работу устройства, никогда не накрывайте его тканью или другим материалом, так как недостаточная вентиляция может вызвать перегрев и/или сокращение срока службы магнитолы.

Для обеспечения достаточной вентиляции свободное пространство вокруг магнитолы должно составлять не менее 5 см.

Не помещайте посторонние предметы в вентиляционные и другие отверстия.

ИСПОЛЬЗОВАНИЕ БАТАРЕЙ

Неправильное использование батарей питания может привести к взрыву или утечке химикатов. Выполняйте нижеследующие инструкции.

Устанавливайте батареи только рекомендованного типа и размера.

Устанавливайте батареи в строгом соответствии с полярностью (+) и (-).

Различные батареи питания имеют различные характеристики. Не используйте вместе элементы питания разных типов.

Не используйте вместе старые и новые батареи. Одновременное использование старых и новых батарей снижает срок службы новой батареи или ведет к утечкам электролита из старой батареи.

Выньте батареи сразу же, как только они разрядились. Химикаты, вытекшие из батарей, вызывают коррозию. Если обнаружены следы утечки химикатов, удалите их сухой тканью.

Выньте батареи питания из устройства, если оно не используется в течение длительного времени.

Выбрасывая батареи и элементы питания, убедитесь, что это сделано безопасным способом.

Никогда не бросайте батареи и элементы питания в

огонь и не выбрасывайте их вместе с другими бытовыми отходами.

Узнайте в местных органах власти, как правильно утилизировать батареи и элементы питания.

ОБСЛУЖИВАНИЕ

Техническое обслуживание оборудования может проводиться исключительно квалифицированным техническим персоналом авторизованного сервисного центра. В противном случае ответственность за безопасность и соответствие правилам установки, ухода и техобслуживания возлагается на пользователя.

При ремонте разрешается использовать исключительно запасные части рекомендованные производителем.

Следует обратиться в сервисный центр в следующих случаях:

- внутрь магнитолы попали посторонние предметы, либо на нее пролилась жидкость;
- магнитола попала под дождь;
- прибор упал и был поврежден;
- магнитола работает некорректно, в ее работе появились существенные изменения.

ПРЕДУПРЕЖДЕНИЕ

При перемещении устройства из холодного места в теплое внутри него может образоваться конденсат, который при включении может привести к сбоям в работе. Поэтому, перед эксплуатацией устройства в новых температурных условиях, для выравнивания температуры, необходимо выдержать прибор в выключенном состоянии в течение 1 часа, и в этот период не подключать вилку кабеля питания устройства к розетке.

Никогда не старайтесь самостоятельно ремонтировать магнитола. В случае возникновения неисправности выключите устройство и обратитесь в специализированный сервисный центр.

Устройство состоит из электронных деталей, изготовленных с высокой точностью, разборка или какая-либо модификация которых может вызвать повреждение устройства.

РУКОВОДСТВО ПО ЭКСПЛУАТАЦИИ

ВНИМАНИЕ:

Несоблюдение требований эксплуатации и хранения может привести к преждевременному выходу магнитолы из строя или к поражению вас электрическим током.

КОМПЛЕКТАЦИЯ

Магнитола — 1 шт.

Шнур питания — 1 шт.

Руководство по эксплуатации — 1 шт.

Гарантийный талон — 1 шт.

ПИТАНИЕ МАГНИТОЛЫ

Магнитола может питаться от электросети или от батарей питания.

1. ПИТАНИЕ ОТ ЭЛЕКТРОСЕТИ

Подключите штекер сетевого шнура к гнезду на задней стенке магнитолы, а вилку для сетевого питания к розетке электросети.

Питание будет автоматически подаваться от электросети даже при наличии установленных в аппарат батарей.

ПРИМЕЧАНИЕ:

Во время грозы следует отключить шнур питания прибора от электросети.

В целях экономии электроэнергии отключите шнур питания прибора от электросети, если вы не пользуетесь магнитолой.

2. ПИТАНИЕ ОТ БАТАРЕЙ

Отсек для батарей располагается в задней части корпуса.

Откройте крышку отсека для батарей на дне магнитолы.

Установите 8 батарей типоразмера UM-2/LR14/C в отсек для батарей, соблюдая полярность (соответствующие обозначения имеются внутри отсека для батарей).

Закройте крышку отсека для батарей.

ПРИМЕЧАНИЕ:

Чтобы магнитола начала работать от батарей, необходимо отсоединить от нее шнур сетевого питания.

Если вы не планируете использовать магнитолу в течение длительного времени, извлеките из нее батареи во избежание утечки химических.

РАСПОЛОЖЕНИЕ ЭЛЕМЕНТОВ УПРАВЛЕНИЯ

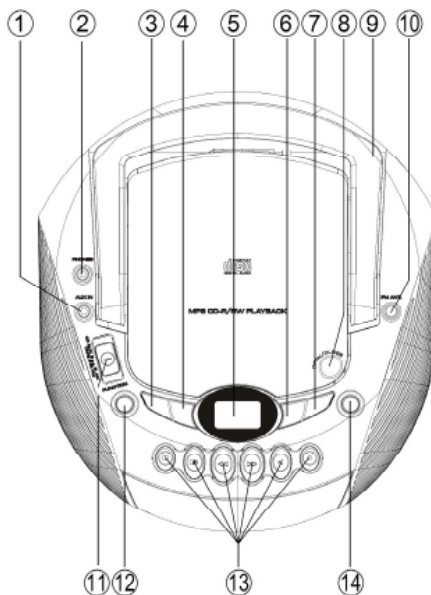

1. **AUX IN** — Входной аудио разъем
2. **PHONE** Разъем для подключения наушников
3. **SKIP ◀** Кнопка перехода к предыдущей звуковой дорожке
4. **SKIP ▶** Кнопка перехода к следующей звуковой дорожке
5. ЖК-дисплей
6. **FOLDER/STOP** Кнопка перехода в следующую

РУКОВОДСТВО ПО ЭКСПЛУАТАЦИИ

папку при воспроизведении MP3 / остановки воспроизведения диска/ удаления запрограммированной последовательности воспроизведения

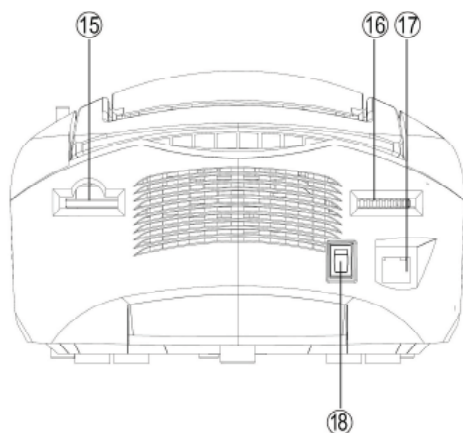
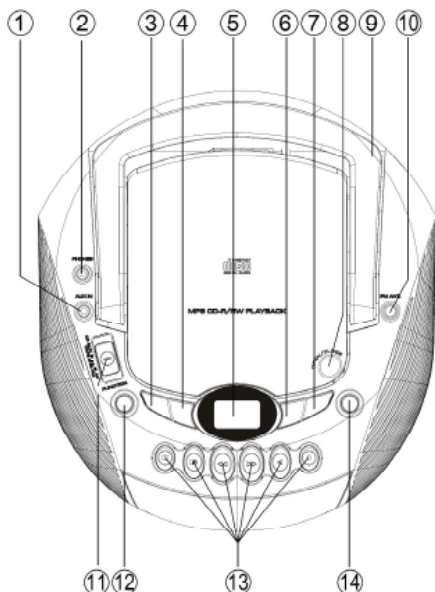

7. **PLAY/PAUSE** Кнопка начала воспроизведения / паузы
8. **OPEN/CLOSE** Выступ для открытия/закрытия отсека для диска

9. Ручка для переноски
10. Телескопическая FM антенна
11. Функциональный переключатель для выбора режима FM, AM, TAPE, CD AUX
12. **PROGRAM** Кнопка программирования последовательности воспроизведения в режимах CD/MP3
13. Кнопки управления воспроизведением кассет
RECORD — Начало записи
PLAY — Начало воспроизведения
F.FWD — Перемотка кассеты вперед
F.REW — Перемотка кассеты назад
STOP/EJECT (HQ) — Остановка воспроизведения / извлечение кассеты
PAUSE — Пауза записи/воспроизведения
14. **PLAY MODE** Кнопка повторного воспроизведения / воспроизведения в случайном порядке
15. **TUNING** Ручка настройки на радиостанции
16. **VOLUME** Регулятор громкости
17. Гнездо для подключения шнура питания
18. **ON/OFF** Переключатель питания
19. Крышка отсека для батарей

ВКЛЮЧЕНИЕ МАГНИТОЛЫ

1. Подключите вилку шнура питания к электрической розетке.
2. Переведите переключатель питания в положение ON.
3. Магнитола перейдет в режим ожидания.
4. Функциональным переключателем установите нужный вам источник воспроизведения: AM, FM, TAPE, CD AUX.

ПРИМЕЧАНИЕ:

В целях экономии электроэнергии после окончания работы с прибором всегда переводите переключатель питания в положение OFF.

РУКОВОДСТВО ПО ЭКСПЛУАТАЦИИ

ПРОСЛУШИВАНИЕ РАДИО

Переведите функциональный переключатель в положение AM или FM. Поворачивая ручку настройки на радиостанции **TUNING**, настройтесь на частоту нужной радиостанции, при этом текущая частота будет отображаться на ЖК-дисплее. Регулятором громкости **VOLUME** установите желаемый уровень громкости.

Чтобы выключить радио, переведите функциональный переключатель в положение OFF.

Для приема радиостанций диапазона FM устройство оснащено телескопической антенной. Выдвиньте телескопическую антенну и отрегулируйте ее длину и угол для оптимального приема.

Для приема радиостанций диапазона AM устройство оснащено встроенной магнитной антенной. Для оптимального приема требуется поворачивать по горизонтали корпус самого аппарата.

ВОСПРОИЗВЕДЕНИЕ ДИСКОВ

ПОДДЕРЖИВАЕМЫЕ ФОРМАТЫ

Магнитола воспроизводит диски Audio CD, MP3, CD-R, CD-RW. Не пытайтесь воспроизводить на ней диски CD-ROM, CDi, VCD, DVD и другие компьютерные CD.

ОСНОВНЫЕ ОПЕРАЦИИ

Переведите функциональный переключатель в положение CD AUX. На дисплее на короткое время отобразится «__».

Откройте крышку отсека для диска, нажав на выступ **OPEN/CLOSE**.

Установите диск рабочей поверхностью вниз и аккуратно закройте крышку отсека для диска.

Нажмите кнопку **PLAY/PAUSE**, чтобы начать воспроизведение диска.

Чтобы приостановить воспроизведение, нажмите кнопку **PLAY/PAUSE** еще раз. Чтобы его возобновить, снова нажмите кнопку **PLAY/PAUSE**.

Чтобы остановить воспроизведение диска, нажмите кнопку **FOLDER/STOP**.

Чтобы начать воспроизведение определенной папки на диске MP3, в режиме остановки последовательно нажимайте кнопку **FOLDER/STOP**, чтобы выбрать нужный альбом, а затем нажмите кнопку **PLAY/PAUSE**, чтобы начать его воспроизведение.

Поворачивая ручку регулировки громкости **VOLUME**, установите желаемый уровень громкости.

ПРИМЕЧАНИЕ:

Воспроизведение диска также останавливается в следующих случаях:

- был открыт отсек для диска;
- был выбран другой источник воспроизведения;
- диск был воспроизведен до конца.

ВЫБОР ЗВУКОВЫХ ДОРОЖЕК

В режиме воспроизведения диска CD/MP3 или в режиме остановки, нажмите один раз кнопку **SKIP ►►**, чтобы перейти на одну звуковую дорожку вперед. Нажмите кнопку **SKIP ◄◄**, чтобы вернуться к началу воспроизводимой звуковой дорожки, нажмите кнопку **SKIP ◄◄** еще раз, чтобы перейти на одну звуковую дорожку назад.

В режиме воспроизведения диска CD/MP3 нажмите и удерживайте кнопку **SKIP ►►** или **SKIP ◄◄**, чтобы воспроизвести звуковую дорожку в ускоренном режиме в прямом или обратном направлении.

ПОВТОРНОЕ ВОСПРОИЗВЕДЕНИЕ И ВОСПРОИЗВЕДЕНИЕ В СЛУЧАЙНОМ ПОРЯДКЕ

Последовательно нажимайте кнопку **PLAY MODE**, чтобы выбрать режим воспроизведения в следующей последовательности:

- для дисков CD: REPEAT (Повтор звуковой дорожки) > REPEAT ALL (Повтор диска) > RANDOM (Воспроизведение в случайном порядке) > Обычное воспроизведение;

- для дисков MP3: REPEAT (Повтор звуковой дорожки) > REPEAT ALBUM (Повтор папки/альбома) > REPEAT ALL (Повтор диска) > RANDOM (Воспроизведение в случайном порядке) > Обычное воспроизведение.

ПРОГРАММИРОВАНИЕ ПОРЯДКА ВОСПРОИЗВЕДЕНИЯ

Вы можете запрограммировать любую последовательность воспроизведения не более 20 звуковых дорожек. Вы можете включить одну и ту же звуковую дорожку в последовательность несколько раз.

1. В режиме остановки диска нажмите кнопку **PROGRAM** один раз. На ЖК-дисплее начнет мигать

РУКОВОДСТВО ПО ЭКСПЛУАТАЦИИ

гать индикатор программирования «PROG», а также отобразится первый номер программируемой последовательности «P01».

2. Кнопками **SKIP ►►** и **SKIP ◄◄** выберите звуковую дорожку, которые вы хотите запрограммировать под первым номером. На ЖК-дисплее должен отображаться номер этой звуковой дорожки.
3. Нажмите кнопку **PROGRAM** еще раз, чтобы сохранить данную звуковую дорожку в памяти под первым номером.
4. Повторите шаги 1-3, чтобы запрограммировать другие звуковые дорожки.
5. Нажмите кнопку **PLAY/PAUSE**, чтобы начать воспроизведение запрограммированной последовательности.

Чтобы просмотреть последовательность, в которой вы запрограммировали звуковые дорожки, в режиме остановки нажимайте кнопки **SKIP ►►** и **SKIP ◄◄**.

Чтобы удалить запрограммированную последовательность из памяти магнитолы, в режиме остановки нажмите один раз кнопку **STOP**, откройте крышку отсека для диска или выберите другой источник воспроизведения функциональным переключателем.

ПРИМЕЧАНИЕ:

При программировании последовательности воспроизведения дисков MP3 в зависимости от типа записи, свойств диска, уровня сжатия MP3 могут возникнуть некоторые проблемы.

ВОСПРОИЗВЕДЕНИЕ АУДИОКАССЕТ

КНОПКИ УПРАВЛЕНИЯ

STOP/EJECT — Нажмите эту кнопку, чтобы остановить все операции с кассетой или чтобы открыть дверцу кассетного отсека, если никакие другие кнопки не используются.

F.FWD — Нажмите эту кнопку, чтобы перемотать кассету к концу.

F.REW — Нажмите эту кнопку, чтобы перемотать кассету к началу.

PLAY — Нажмите эту кнопку, чтобы начать воспроизведение аудиокассеты.

RECORD — Нажмите эту кнопку для начала записи с радио или диска на кассету при установленной (разблокированной, т. е. защитные язычки не уда-

лены) кассете.

PAUSE — Нажмите эту кнопку, чтобы приостановить воспроизведение кассеты или запись на нее. Нажмите кнопку еще раз, чтобы возобновить воспроизведение или запись.

ВОСПРОИЗВЕДЕНИЕ КАССЕТЫ

1. Переведите функциональный переключатель в положение **TAPE**.
2. Нажмите кнопку **STOP/EJECT**, чтобы открыть кассетный отсек. Установите кассету и закройте кассетный отсек.
3. Нажмите кнопку **PLAY**, чтобы начать воспроизведение.
4. Регулятором громкости **VOLUME** установите необходимый уровень громкости.
5. Чтобы приостановить воспроизведение, нажмите кнопку **PAUSE**. Чтобы его возобновить, нажмите кнопку **PAUSE** еще раз.
6. Нажмите кнопку **F.REW** или **F.FWD**, чтобы найти нужное место на кассете.
7. Чтобы остановить воспроизведение кассеты, нажмите кнопку **STOP/EJECT**.

По окончании воспроизведения кассеты все кнопки автоматически отжимаются, если не нажата кнопка **PAUSE**.

ЗАПИСЬ С РАДИО НА КАССЕТУ

1. Переведите функциональный переключатель в положение **AM** или **FM**.
2. Настройтесь на нужную радиостанцию и установите чистую кассету для записи.
3. Нажмите кнопку **RECORD**, чтобы начать запись.
4. Нажмите кнопку **PAUSE**, чтобы приостановить запись.
5. Нажмите кнопку **STOP**, чтобы завершить запись.

ЗАПИСЬ С ДИСКА НА КАССЕТУ

1. Переведите функциональный переключатель в положение **CD AUX**.
2. Установите чистую кассету для записи и начните воспроизведение нужной звуковой дорожки.
3. Нажмите кнопку **RECORD**, чтобы начать запись.
4. Нажмите кнопку **PAUSE**, чтобы приостановить запись.

РУКОВОДСТВО ПО ЭКСПЛУАТАЦИИ

5. Нажмите кнопку **STOP**, чтобы завершить запись.

ОБЩАЯ ИНФОРМАЦИЯ ПО ЗАПИСИ НА КАСЕТЫ

- Запись допустима при соблюдении авторских прав третьих сторон.
- Для записи с помощью данной магнитолы не подходят кассеты CHROME (IEC II) или METAL (IEC IV). Для записи используйте кассеты NORMAL (IEC I), язычки которых удалены.
- Уровень записи устанавливается автоматически. Изменение уровня громкости во время записи не влияет на запись.
- В начале и в конце каждой кассеты имеются фрагменты по 7 секунд, на которые невозможно ничего записать.

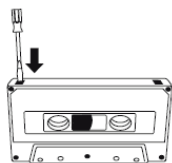

Чтобы защитить запись на кассете от случайного уничтожения, поставьте кассету перед собой и удалите левый язычок. Тогда запись (и стирание) с этой стороны кассеты будет уже невозможной.

Если вам потребуется записать что-либо на эту сторону кассеты, заклейте клейкой лентой место, где размещался удаленный язычок.

ЧИСТКА И УХОД

ВНИМАНИЕ:

Перед чисткой магнитолы всегда отключайте ее от электросети.

Во время чистки следите, чтобы внутрь корпуса не попала вода или другая жидкость.

КОРПУС МАГНИТОЛЫ

Чистите корпус, кнопки и ручки магнитолы сухой мягкой тканью.

Для чистки корпуса запрещается использовать воск, полироли или абразивные средства, т.к. они могут повредить поверхность корпуса.

ЗАМЕЧАНИЯ ПО РАБОТЕ С ДИСКАМИ

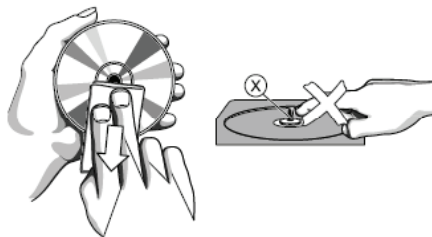

Берите диск за края. Не прикасайтесь к рабочей поверхности диска.

Чтобы извлечь диск из пластикового кейса, нажмите на удерживающий механизм в центре, а затем поднимите диск за края.

Не подвергайте диски длительному воздействию прямых солнечных лучей, высокой влажности или высоких температур.

Не сгибайте и не сдавливайте диски.

Чтобы избежать появления царапин на диске, всегда убирайте диск в пластиковый кейс.

Не наклеивайте наклейки и этикетки ни на какую из сторон диска.

Для чистки диска протрите его мягкой тканью, чтобы убрать отпечатки пальцев и пыль с рабочей поверхности диска.

Протирайте диск от центра к краям. Маленькие частицы пыли и светлые пятна не повлияют на качество воспроизведения.



Для чистки диска запрещается использовать спрей, бензин, растворители, т.к. эти вещества могут необратимо повредить поверхность диска.

КАССЕТНАЯ ДЕКА

Чтобы обеспечить качественную запись и воспроизведение аудио кассет, примерно каждые 50 часов работы или один раз месяц чистите части А, В и С кассетной деки (см. рис. ниже). Для этого используйте ватный тампон, смоченный в спирте либо специальной жидкости для чистки головок кассетной деки.

1. Откройте дверцу кассетного отсека, нажав кнопку **STOP/EJECT**.
2. Нажмите кнопку **PLAY** и почистите резиновый прижимной ролик (С).

РУКОВОДСТВО ПО ЭКСПЛУАТАЦИИ

3. Нажмите кнопку **PAUSE** и почистите магнитную головку (А), а также тонвал (В).
4. После чистки нажмите кнопку **STOP/EJECT**, чтобы закрыть дверцу кассетного отсека.

ПРИМЕЧАНИЕ:

Чистку головок можно также выполнить с помощью специальной чистящей кассеты, которая должна полностью проиграть в магнитоле.

Запрещается использовать для чистки ролика (С) и головок деки (А) жидкости такие как: растворители, ацетон, бензин и т. д., т. к. они могут повредить эти элементы.

БЕЗОПАСНАЯ УТИЛИЗАЦИЯ

Ваше устройство спроектировано и изготовлено из высококачественных материалов и компонентов, которые можно утилизировать и использовать повторно.

Если товар имеет символ с зачеркнутым мусорным ящиком на колесах, это означает, что товар соответствует Европейской директиве 2002/96/ЕС.

Ознакомьтесь с местной системой раздельного сбора электрических и электронных товаров. Соблюдайте местные правила.

Утилизируйте старые устройства отдельно от бытовых отходов. Правильная утилизация вашего товара позволит предотвратить возможные отрицательные последствия для окружающей среды и человеческого здоровья.

УСТРАНЕНИЕ НЕИСПРАВНОСТЕЙ

Неисправность	Причина	Способ устранения
Нет звука / нет питания.	<ol style="list-style-type: none">1. Не отрегулирован уровень громкости.2. Шнур питания неплотно подсоединен.3. Батареи разрядились или неправильно установлены.	<ol style="list-style-type: none">1. Отрегулируйте уровень громкости.2. Плотно подсоедините вилку шнура питания в розетку.3. Установите батареи правильно или замените их на новые.
Дисплей работает некорректно. Магнитола не реагирует на нажатия кнопок.	Электростатический разряд.	Выключите магнитола и отключите ее от электросети. Подсоедините магнитола к электросети и через несколько секунд включите снова.
Плохое качество звука при воспроизведении аудиокассет	<ol style="list-style-type: none">1. Головки кассетной деки загрязнились.2. Используются кассеты несовместимого типа (METAL или CHROME).	<ol style="list-style-type: none">1. Проведите чистку головок в соответствии с инструкциями в разделе «Чистка и уход».2. Используйте кассеты только NORMAL (IEC I).
Невозможно осуществить запись	На кассете сломаны язычки.	Заклейте клейкой лентой место на кассете, где размещался удаленный язычок.

РУКОВОДСТВО ПО ЭКСПЛУАТАЦИИ

При воспроизведении диска пропускаются звуковые дорожки.	<ol style="list-style-type: none">1. Диск поврежден или загрязнен.2. Диск воспроизводится в запрограммированной последовательности.	<ol style="list-style-type: none">1. Замените или почистите диск.2. Удалите запрограммированную последовательность из памяти магнитолы.
При загрузке диска на дисплее отсутствует индикация.	<ol style="list-style-type: none">1. Диск сильно поцарапан или загрязнен.2. Формат диска не поддерживается или диск не был «финализирован» при записи.3. В устройстве образовался конденсат.	<ol style="list-style-type: none">1. Замените или почистите диск.2. Используйте «финализированные» диски поддерживаемых форматов.3. Подождите, пока конденсат испарится.
Невозможно воспроизвести диск.	<ol style="list-style-type: none">1. Диск сильно поцарапан или загрязнен.2. В устройстве образовался конденсат.	<ol style="list-style-type: none">1. Загрузите новый диск. Почистите диск.2. Подождите, пока конденсат испарится.

ТЕХНИЧЕСКИЕ ХАРАКТЕРИСТИКИ

Общие

Напряжение сетевого питания: 230 В ~ 50 Гц

Батареи питания: 8 x UM-2/LR14/C (в комплект поставки не входят)

Максимальная потребляемая мощность: 15 Вт

Диапазон рабочих температур: от +5оС до +35оС

Габаритные размеры (Ш x В x Г): 235x150x260 мм

Радиоприемник

Диапазон принимаемых частот FM: 88–108 МГц

Диапазон принимаемых частот AM (СВ): 540–1600 кГц

Проигрыватель дисков

Класс лазерного устройства: 1

Воспроизводимые форматы: CD, CD-R, CD-RW

Диаметр дисков: 12 см, 8 см

ВНИМАНИЕ:

Производитель оставляет за собой право на внесение изменений в конструкцию, дизайн, комплектацию и технические характеристики прибора без предварительного уведомления.

РУКОВОДСТВО ПО ЭКСПЛУАТАЦИИ

ИНФОРМАЦИЯ О СЕРТИФИКАЦИИ

Товар сертифицирован в соответствии с законом «О защите прав потребителей».

Расчетный срок службы изделия: 5 лет

Гарантийный срок: 1 год



Производитель: «Супра Технолоджис, Лтд.»

Уинсам Хаус 16/F, Уиндхам стрит 73, Сентрал, Гонконг, Китай.

ЕДИНАЯ СПРАВОЧНАЯ СЛУЖБА:

тел. (495) 424-3701, e-mail: service@deltael.ru

Производитель оставляет за собой право на внесение изменений в список Сервисных Центров, полная информация находится на www.supra.ru

СПИСОК СЕРВИСНЫХ ЦЕНТРОВ

Город	Название ЦС	Обслуживаемые бренды	Телефон (приемка)	Адрес
Абакан	Экран	CAR-audio, Бытовая тех, Hi-Fi tex.	(3902) 23-39-27	Пр-т Дружбы Народов, д. 29
Алматы	Технодом-Сервис	CAR-audio, Бытовая тех, Hi-Fi tex.	(3272) 588-544	ул. Утеген Батыра 73"Б"
Армавир	Техносервис	CAR-audio, Бытовая тех, Hi-Fi tex.	(83147) 307-40	ул. Кольцова д.4
Армавир	Форет	CAR-audio, Бытовая тех, Hi-Fi tex.	(86137) 3-36-96	ул. Хатрурина д.107
Астрахань	Тринитрон	CAR-audio	(8512) 35-19-09	ул. Моздокская, д. 25
Астрахань	Хайтек-Сервис	CAR-audio, Бытовая тех, Hi-Fi tex.	(8512) 631-776, 632-066	ул. Н.Островского 148а оф.202
Барнаул	ООО "Дюод"	CAR-audio, Бытовая тех, Hi-Fi tex.	(3852) 63-94-02	ул. Пролетарская, д. 113
Барнаул	Максимум	CAR-audio	(3852) 33-66-08	ул. Смирнова, д. 73А
Барнаул	Рембиттехника	CAR-audio, Бытовая тех, Hi-Fi tex.	(3852) 77-23-23, 35-77-44	пр. Калинина, 24-А
г. Братск	Авторай	CAR-audio, Бытовая тех, Hi-Fi tex.	(3953) 36-25-15, 42-05-05	Иркутская обл, п.Энергетик, ул. Наймушина, д.7
Брянск	Михайлов В.Н.	CAR-audio, Бытовая тех, Hi-Fi tex.	(4832) 33-13-08	ул. Красноармейская д.170, м-н. "Электроника"
Брянск	Селена	CAR-audio, Бытовая тех, Hi-Fi tex.	(4832) 72-17-42	пр-кт Стане-Димитрова, д. 28
Великий Новгород	"ООО ТКТ"	CAR-audio, Бытовая тех, Hi-Fi tex.	(8162) 61-12-00	ул. Кочегаров, дом 23-А
Владивосток	ВЛ-Сервис	CAR-audio, Бытовая тех, Hi-Fi tex.(не всю технику)	(4232) 459-443, 459-465	ул. Карбышева, д. 4
Владимир	Алькор	CAR-audio, Бытовая тех, Hi-Fi tex.	(4922) 34-86-60	ул. Чайковского, д. 40 А
Волгоград	Армада-сервис	CAR-audio, Бытовая тех, Hi-Fi tex.	(8442) 23-41-36, 23-05-94	г.Волгоград,пр-т Ленина,58, г.Волжский ул.87-я Гвардейская д.85а
Волгоград	Телерадиосервис	CAR-audio, Бытовая тех, Hi-Fi tex.	(8442) 70-64-45	ул. Таращевцев, 55-37/4
Воронеж	"BEST-Сервис"	CAR-audio, Бытовая тех, Hi-Fi tex.	(4732) 62-27-89	Ленинский проспект 119а
Воронеж	ВЭЛ-Сервис	CAR-audio, Бытовая тех, Hi-Fi tex.	(4732) 78-50-54	пр-т Труда, д. 39
Воронеж	ИП Клецова	CAR-audio, Бытовая тех, Hi-Fi tex.	(4732) 266-327; 772-772	пер.Серафимовича, д.32а; ул. Кукулина, д.29
Дмитроград	"ЭлКом Сервис"	CAR-audio, Бытовая тех, Hi-Fi tex.	(84235) 2-86-59	ул. Октябрьская, д.63
Екатеринбург	Сонию	CAR-audio, Бытовая тех, Hi-Fi tex.	(343) 269-19-48, 269-29-48	ул. Степана Разина, дом 109, офис 100.
Екатеринбург	Экран	CAR-audio, Бытовая тех, Hi-Fi tex.	(343) 242-13-94	Красноуральская д. 25 (ТТЦ)
Екатеринбург	БИГ	Бытовая тех, Hi-Fi tex.	(343) 213-95-16	ул.Фронтовых бригад, д.15, стр.9, оф.1
Иваново	TP-Сервис	CAR-audio, Бытовая тех, Hi-Fi tex.	(4832) 30-06-05,41-09-61	ул.Пролетарская, д.44А.
Ижевск	ДС-Центр	CAR-audio, Бытовая тех, Hi-Fi tex.	(3412) 43-16-62	ул.Карла Маркса, д.393
Ижевск	РИТ-Сервис	CAR-audio, Бытовая тех, Hi-Fi tex.	(3412) 430-752, 44-44-98, 43-07-52	ул. Максима Горького, д. 162
Иркутск	Евросервис	CAR-audio, Бытовая тех, Hi-Fi tex.	(3952) 51-15-24	ул. Лермонтова, д. 281
Йошкар-Ола	ИП Колесников А.Ю.	CAR-audio, Бытовая тех, Hi-Fi tex.	(8362) 63-02-25	ул.Советская, д.150 (выход со двора)
Казань	ООО "12 Вольт"	CAR-audio	(843) 277-40-04/20	ул. Островского, д. 86
Калининград	Вега	CAR-audio, Бытовая тех, Hi-Fi tex.	(4012) 35-85-05	ул.Гагарина 41-45
Камениск-Уральский	Техноцентр-Сервис	CAR-audio, Бытовая тех, Hi-Fi tex.	(3439) 34-74-39, 39-95-20	ул.Исетская, д.336
Кемерово	ООО "Балатон"	CAR-audio, Бытовая тех, Hi-Fi tex.	(3842) 54-19-01	ул. Гагарина, д. 150
Киров	"ТВКОМ"	CAR-audio, Бытовая тех, Hi-Fi tex.	(8332) 54-69-56	Октябрьский пр-кт, д. 116А
Киров	Экран-Сервис	CAR-audio, Бытовая тех, Hi-Fi tex.	(8332) 54-21-56	ул. Черкасова д. 42
Кореновск	ИП Юдаков Д.В.	CAR-audio, Бытовая тех, Hi-Fi tex.	(86142) 443-59	ул.Пурьхина д.2А
Кострома	АНТЭК	CAR-audio, Бытовая тех, Hi-Fi tex.	(4942) 41-02-02	ул. Станкостроительная д.5 Б
Краснодар	И.П. Новоженцев	CAR-audio, Бытовая тех, Hi-Fi tex.	(861) 224-93-48	Ростовское шоссе 2/4
Краснодар	ИП Ульянов В.А.	CAR-audio, Бытовая тех, Hi-Fi tex.	(861) 234-40-73	ул.Сормовская д.12
Красноярск	КрасАлСервис	CAR-audio, Бытовая тех, Hi-Fi tex.	(3912) 77-29-81, 78-25-07	пер Светлогорский, д. 2
Красноярск	Синатва	CAR-audio	(3912) 584-999	ул. Металлургов, д. 2в, строение 33
Курск	Первая Сервисная Компания	CAR-audio, Бытовая тех, Hi-Fi tex.	(4712) 51-45-75	ул. Садовая, д. 5
Липецк	ООО "Фоллиум"	CAR-audio, Бытовая тех, Hi-Fi tex.	(4742) 34-07-13	ул. Космонавтов, д.8
Махачкала	Центр Сервис	CAR-audio, Бытовая тех, Hi-Fi tex.	(8722) 67-64-88	ул. Нурдилова 52
Махачкала	Техник ISE	CAR-audio, Бытовая тех, Hi-Fi tex.	(8722) 647-133, 642-895	пр-т И.Шамиля, д. 20
Минск	Азариус	CAR-audio, Бытовая тех, Hi-Fi tex.	+375-17-256-94-54	пр. Пушкина, 50
Москва	ДЕЛТА-Сервис	CAR-audio, Бытовая тех, Hi-Fi tex.	(499) 739-39-90	Ул. Лобачевского 94
Мурманск	СЦ Электроника	CAR-audio, Бытовая тех, Hi-Fi tex.	(8152) 63-67-75, 27-10-42, 70-25-40	Ледокольный пр., д. 5, ул. Радищева, 19
Набережные Челны	ТриО	CAR-audio, Бытовая тех, Hi-Fi tex.	(8552) 59-23-58	ул.40 лет Победы д.67А, к-с 52/11А
Нижегний Новгород	МХМ-Сервис	CAR-audio, Бытовая тех, Hi-Fi tex.	(831) 412-14-72	ул. Белятова д.8А
Нижегний Новгород	Нижегородский ЦС	CAR-audio, Бытовая тех, Hi-Fi tex.	(831) 438-75-04, 436-63-71	ул. Максима Горького, д. 250
Новосмоковск	Ультра	CAR-audio, Бытовая тех, Hi-Fi tex.	(48762) 6-95-20	ул. Садовского, д. 36

Новосибирск	РАШ	CAR-audio, Бытовая тех, Hi-Fi тех	(383) 201-05-31	Красный проспект, д. 56
Новосибирск	Сибирский Сервис	CAR-audio, Бытовая тех, Hi-Fi тех	(383) 355-55-60, 292-47-12	ул. Котовского, д. 10/1
Обнинск	Радиотехника	CAR-audio, Бытовая тех, Hi-Fi тех	(48439) 613-73 644-14 5-31-31 5-63-30	Обнинск, пл. Треугольная д.1 Калуга, ул. Николо-Козьминская, д. 65
Омск	Домотехника-сервис	CAR-audio, Бытовая тех, Hi-Fi тех	(3812) 36-74-01 г.Ишим (34551) 7-46-31	ул. Лермонтова -194 ; г.Ишим, ул.Карасульская д.183
Оренбург	ООО "ТИКО-сервис"	CAR-audio, Бытовая тех, Hi-Fi тех	(3532) 77-67-64	ул. Комсомольская д.16
Оренбург	Эль-Сервис	CAR-audio, Бытовая тех, Hi-Fi тех	(3532) 99-48-87 сарый тел.332-688	460065 ул. Пролетарская, д. 208
Орёл	Феникс Электроникс	CAR-audio, Бытовая тех, Hi-Fi тех	(4862) 40-86-81, 40-86-82	ул. 8 Марта, д. 25
Орск	Аста-Сервис	CAR-audio, Бытовая тех, Hi-Fi тех	(3537) 213-666	ул. Краматорская, д. 50
Пенза	Телесервис	CAR-audio, Бытовая тех, Hi-Fi тех	(8412) 64-04-45, 49-24-25	ул. Мирская, д. 17
Пермь	РТВ-Сервис	CAR-audio, Бытовая тех, Hi-Fi тех	(342) 220-08-48	ул. Мира, д.55
Пермь	Интерсервис	CAR-audio, Бытовая тех, Hi-Fi тех	(342) 290-500, 290-512	ул. Карпинского, д. 27
Пятигорск	ИП Сериков	CAR-audio, Бытовая тех, Hi-Fi тех	(8793) 36-59-68	Ул. Февральская, д.60
Ростов-на-Дону	ООО "Поиск-Сервис"	CAR-audio, Бытовая тех, Hi-Fi тех	(863) 255-20-17/18/19	ул. 50 лет Ростсельмаша, д.1
Ростов-на-Дону	Теле Дон Сервис	CAR-audio, Бытовая тех, Hi-Fi тех	(863) 247-14-41	ул. Черепихина, д. 228
Рязань	Техсервис	CAR-audio, Бытовая тех, Hi-Fi тех	(4912) 21-02-19	ул. Новая д. 51-Г
Рязань	Турист	CAR-audio, Бытовая тех, Hi-Fi тех	(4912) 76-01-56, 75-27-07, 75-75-13, 92-14-44	ул. Чкалова, д. 38
Самара	Орбита-Сервис	CAR-audio, Бытовая тех, Hi-Fi тех	(846) 262-62-62	ул. Мориса Тореза, д. 137
Самара	Экспресс-Сервис	CAR-audio, Бытовая тех, Hi-Fi тех	(846) 228-72-18	ул. XXII Партсъезда, д. 52
Санкт-Петербург	ООО"Партия-Сервис-Балтик"	CAR-audio, Бытовая тех, Hi-Fi тех	(812) 374-21-16 (17)	ул. Варшавская, д. 51, кор. 1
Саратов	Сар-сервис	CAR-audio, Бытовая тех, Hi-Fi тех	(8452) 51-00-99	ул. Ульяновская д.7
Северодвинск	Сервинский центр	CAR-audio, Бытовая тех, Hi-Fi тех	(8184) 58-72-21 (81842) 784-62	Ул. Гагарина, д.12; ул. Дзержинского д.1
Ставрополь	ИП Плотников	CAR-audio, Бытовая тех, Hi-Fi тех	(8652) 55-17-48	ул. Пирогова д.37 офис 11
Ставрополь	Техно-Сервис	CAR-audio	(8652) 39-55-30	пр-т Кулакова, д. 24
Сыктывкар	ТехСервис	CAR-audio, Бытовая тех, Hi-Fi тех	(8212) 29-12-20, 22-95-29	ул. Гаринная, 25
Таганрог	"ТРЦ"Вега"	CAR-audio, Бытовая тех, Hi-Fi тех	(8634) 65-10-58	ул. Дзержинского, д. 193
Тамбов	Вега	CAR-audio, Бытовая тех, Hi-Fi тех	(4752) 73-94-01	ул. Кивизиде, д. 69
Тверь	Электроникс	CAR-audio, Бытовая тех, Hi-Fi тех	(4822) 35-35-30	ул. Циммервальдская, д. 24
Тольятти	Жигули-Гарант	CAR-audio, Бытовая тех, Hi-Fi тех	(8482) 20-32-42	ул.Кулибина, д.6а, оф.15
Тольятти	Фокус	CAR-audio, Бытовая тех, Hi-Fi тех	(8482) 40-17-28, 33-86-17, 51-55-44	ул. Карла Маркса 53; ул. Свердлова 13/16; ул. Дзержинского 68а.
Томск	Академия Сервис	CAR-audio, Бытовая тех, Hi-Fi тех	(3822) 49-15-80	пр-кт Академический, д. 1
Тула	ИП Крылов И.Ю.	CAR-audio, Бытовая тех, Hi-Fi тех	(4872) 355-399.	ул.Н.Руднева д.28
Тюмень	Пульсар	CAR-audio, Бытовая тех, Hi-Fi тех	(3452) 20-82-65; 28-08-56; 24-55-80	ул.Республики,д.169, ул. Первомайская, д.6
Улан-Уда	Славия-Тех	CAR-audio, Бытовая тех, Hi-Fi тех	(3012) 41-50-43; 23-54-42	нов адрес 670045пр-т Автомобилистов, 5
Ульяновск	ИП Карпова Т.П.	CAR-audio	(8422) 74-20-20	пр-кт Созидателей, д. 35. "Автотеатр"
Ульяновск	Мастер Про	CAR-audio, Бытовая тех, Hi-Fi тех	(8422) 45-59-49	ул. Автозаводская д. 36
Уфа	БашТелеРадиоСервис	CAR-audio, Бытовая тех, Hi-Fi тех	(347) 252-46-97, 252-13-57	пр. Салавата Юлаева, 59; пр. Октября, 25; ул. Гафури, 4;
Хабаровск	Контур	CAR-audio, Бытовая тех, Hi-Fi тех	(4212) 457-010 (011)	ул. Ким Ю Чена, д. 43
Челябинск	Найф	CAR-audio, Бытовая тех, Hi-Fi тех	(351) 2-608-778	ул. Татьяничевой, д. 13
Челябинск	Рембыттехника	CAR-audio, Бытовая тех, Hi-Fi тех	(351) 772-72-05	ул. Производственная, д.86
Череповец	Имидж плюс	CAR-audio, Бытовая тех, Hi-Fi тех	(8202) 57-19-99	ул. Батюшкова, д. 7а
Чита	Архимед	CAR-audio, Бытовая тех, Hi-Fi тех	(3022) 36-47-01	г.Чита, ул. Анохина, д. 10
Шарьялово	Анкор-Мастер	CAR-audio, Бытовая тех, Hi-Fi тех	(39153) 2-68-31	2 микрорайон, д.1, офис 136
Якутск	ИП Волков	CAR-audio, Бытовая тех, Hi-Fi тех	(4112) 335-157	ул.Октябрьская, д.1/1 т.335157
Ярославль	ВИРТ	CAR-audio, Бытовая тех, Hi-Fi тех	(4852) 58-22-11, 58-12-74	ул. Свободы, д. 91