

Modell/Model/Модель:DH1550,DH3025

DE Gebrauchsanweisung
Diesel Heißluftpistole

GB Operating/Safety Instructions
DIESEL/KEROSENE Heater

Инструкция по эксплуатации и
техническому обслуживанию.

Дизельная тепловая пушка



Содержание:

Описание оборудования.....	3
Технические характеристики.....	5
Комплектность поставки.....	5
Правила по технике безопасности.....	7
Подготовка к эксплуатации.....	10
Поиск и устранение неисправностей.....	14
Срок службы.....	18
Гарантийное обязательство.....	18

Описание оборудования

Дизельная тепловая пушка представляет собой мобильный обогреватель, нагревающийся от сгорания сжиженного газа, который оборудован вентилятором для передачи горячего воздуха. Дизельные тепловые пушки предназначены для быстрого и эффективного обогрева промышленных, хозяйственных помещений с хорошей вентиляцией.

Изделия под торговой маркой ●Sturm! постоянно совершенствуются и улучшаются.

Поэтому технические характеристики и дизайн могут меняться без предварительного уведомления. Приносим Вам наши глубочайшие извинения за возможные причиненные этим неудобства.

Для правильной эксплуатации вашей новой тепловой пушки перед ее использованием прочтите эти инструкции и приложенные правила техники безопасности. Сохраните эти инструкции, чтобы в будущем можно было обратиться к ним, чтобы вспомнить функции тепловой пушки.

Внешний вид

Модель DH1550:

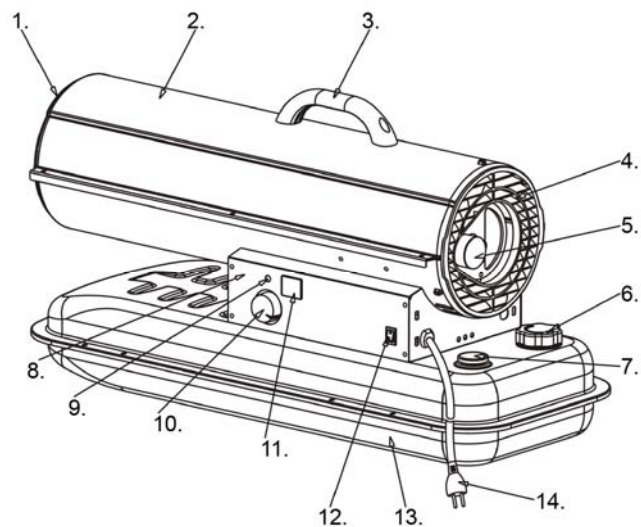

1. Отверстие для выпуска горячего воздуха
2. Кожух
3. Ручка
4. Ограждение вентилятора
5. Указатель давления
6. Топливный колпачок
7. Указатель уровня топлива
8. Боковая крышка
9. Лампа
10. Рукоятка термостата
11. Цифровой дисплей температурного контроля
12. Переключатель питания / сброса
13. Топливный бак
14. Шнур питания

Модель DH3025:

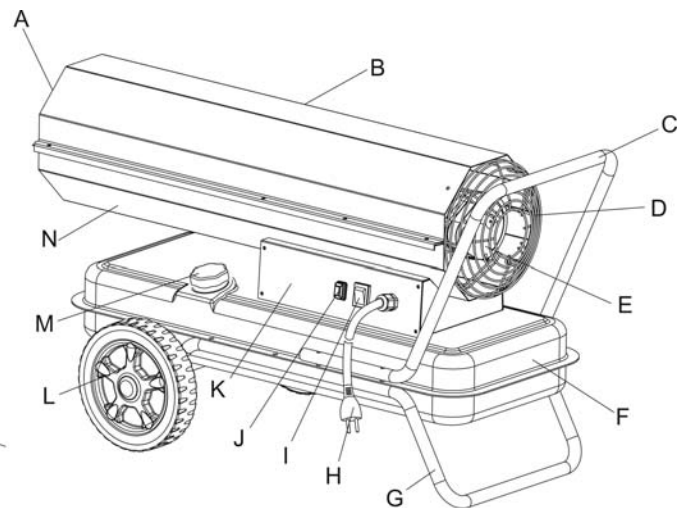

- | | |
|--------------------------|---------------------------------------|
| A. Отверстие для выпуска | H. Шнур питания |
| B. Верхний кожух | I. Выключатель питания |
| C. Передняя ручка | J. Выключатель запуска |
| D. Ограждение | K. Панель управления горячего воздуха |
| E. Двигатель в сборе | L. Колесо |
| F. Топливный бак | M. Топливный колпачок |
| G. Нижняя трубчатая рама | N. Нижний кожух |

Технические характеристики

Параметр	DH1550	DH3025
Макс. тепловая мощность (кВт)	15	30
Макс. тепловая мощность (ккал/ч)	12900	25800
Поток воздуха (м³/ч)	400 м³/ч	735 м³/ч
Потребление топлива (л/ч)	1,4	2,92
Вид топлива	Дизельное топливо или керосин	Дизельное топливо или керосин
Давление подачи воздуха (бар)	0,21	0,95
Мощность двигателя	230В~50Гц, 160 Вт	230В~50Гц, 180 Вт
Запас топлива (л)	20	24
Вес нетто (кг)	14,7	20,2
Размеры (мм)	778x313x418	924x457x518

Комплектность поставки

Модель DH1550:

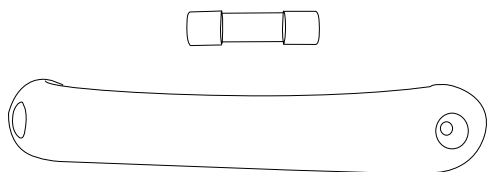

1. Плавкий предохранитель 1 шт.
2. Ручка 1 шт.

Модель DH3025:

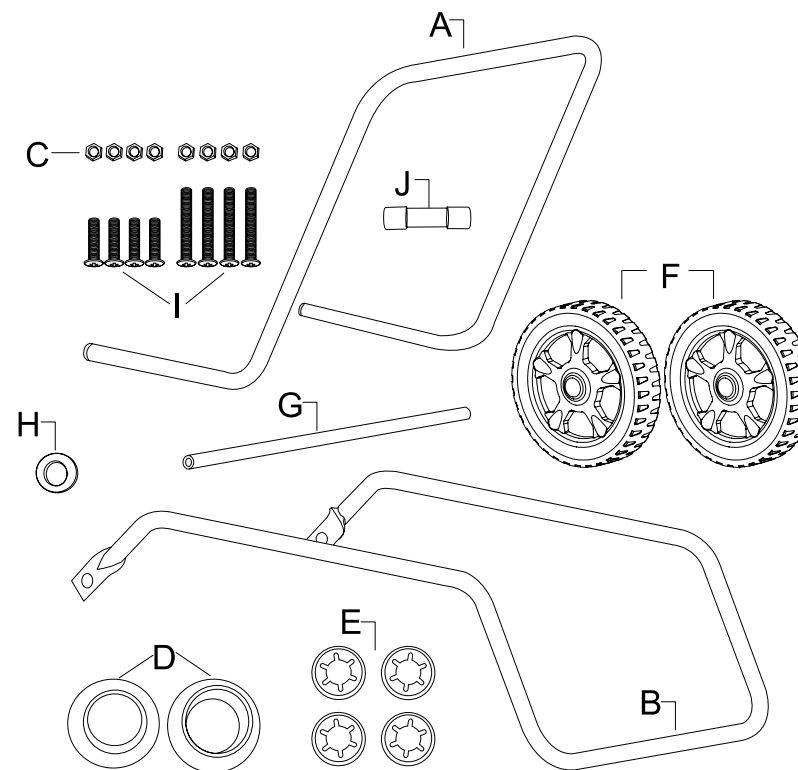

Серийный номер	Название частей	кол-во	Серийный номер	Название частей	кол-во
A	Верхняя трубчатая рама	1	F	Колесо	2
B	Нижняя трубчатая рама	1	G	Вал колеса	1
C	Гайка	8	H	Уплотнительная шайба	1
D	Колпачок колеса	2	I	Винт	8
E	Колпачок вала	4	J	Плавкий предохранитель	1

Правила по технике безопасности

В целях безопасности внимательно ознакомьтесь с содержанием настоящего РУКОВОДСТВА ПОЛЬЗОВАТЕЛЯ и соблюдайте все изложенные в нем инструкции.

Несоблюдение мер предосторожности и инструкций, поставляемых в комплекте с тепловой пушкой, может привести к угрозе жизни, серьезному телесному повреждению, материальному ущербу или повреждению оборудования в связи с наличием риска пожара, взрыва, ожога, удушья, отравления угарным газом и поражения электрическим током.

▲ Опасность

1. Использование бензина строго запрещается, поскольку бензин является топливом с высоким выходом летучих соединений, могущих вызвать взрыв или неуправляемый пожар.
2. Категорически запрещается использовать тепловую пушку в среде с потенциальным наличием огнеопасных паров, риска взрыва, пожара и горения.
3. Пушка не предназначена для использования в жилых зонах и закрытых помещениях без надлежащей вентиляции, поскольку сжигание топлива в условиях нехватки кислорода может вызвать отравление угарным газом.
4. Запрещается оставлять работающую или включенную в сеть питания пушку без присмотра.

▲ Предупреждение

1. Запрещается распылять аэрозоли вблизи от работающей тепловой пушки, поскольку распыление таких веществ приводит к риску возникновения пожара и взрыва.
2. Запрещается использовать тепловую пушку в местах скопления горючей пыли (бумажная пыль, древесные опилки, волокна). При засасывании в тепловую пушку горючая пыль нагревается и может воспламениться, вызвав пожар или ожоги.
3. Запрещается создавать препятствия вблизи отверстия для впуска воздуха и нагреваемых частей, поскольку это может вызвать возгорание и развитие пожара.

4. Запрещается вносить изменения в конструкцию тепловой пушки, поскольку это может вызвать опасные нарушения в работе оборудования, в т.ч. приводящие к пожару.
5. Тепловая пушка предназначена для работы за пределами помещений, использование внутри помещений допускается только при наличии надлежащей вентиляции.
6. Перед проведением планового техобслуживания и осмотра необходимо вынуть шнур питания из розетки.
7. Запрещается использовать в жилых зонах и/или местах, где могут находиться дети.

▲ Внимание

1. Во избежание пожара не размещайте посторонние предметы вблизи работающей тепловой пушки. Горючие материалы должны находиться на безопасном расстоянии от тепловой пушки. Минимальный зазор: выпускное отверстие (спереди) – 3,5 м, отверстие для впуска воздуха (сзади) – 2 м, сверху – 2 м, с боковых сторон – 2 м.
2. Во избежание пожара во время эксплуатации необходимо следить, чтобы поверхность, на которой установлена тепловая пушка, не перегревалась.
3. Запрещается заполнять топливный бак во время эксплуатации тепловой пушки. Перед заполнением бака убедитесь, что пушка остановлена, а пламя погашено. Заполнение бака при работающей тепловой пушке может вызвать пожар.
4. Перед использованием устройства убедитесь, что напряжение и частота используемой сети соответствуют параметрам, указанным на паспортной табличке.
5. В случае попадания керосина или дизельного топлива на кожу немедленно вымойте пораженный участок с мылом, во избежание раздражения кожи;
6. Поверхность горелки имеет достаточно высокую температуру даже после выключения устройства, поэтому не прикасайтесь к горелке руками и не допускайте её контакта с маслососом, во избежание ожогов и повреждений.

Сборка

Модель DH1550:

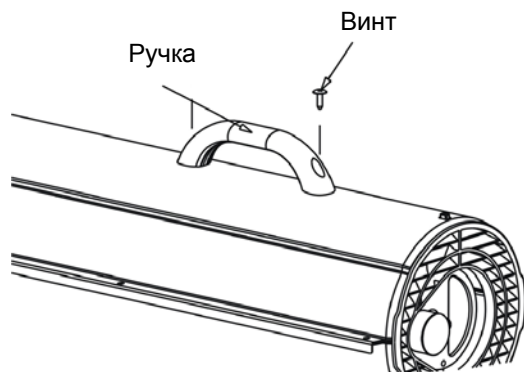

Модель DH3025:

- A. передняя ручка
- B. нижняя трубчатая рама
- C. шестигранная гайка
- D. колпачок колеса
- E. колпачок вала

- F. колесо
- G. вал колеса
- H. корпус
- I. винт

1. Вставьте вал (G) колеса в соответствующее отверстие нижней трубчатой рамы (B), наденьте колесо (F) на вал (G), наденьте колпачок (E) вала и колпачок (D) колеса.
2. Установите корпус тепловой пушки на нижней трубчатой раме (B), убедитесь,

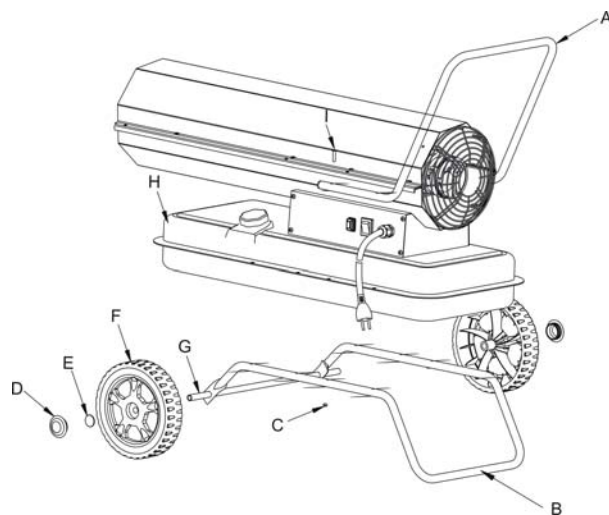

что 4 отверстия рамы-ручки (A) совпадают с 4-мя отверстиями на нижней трубчатой раме (B).

3. Вставьте в отверстия винты (I), закрепите нижнюю раму (B) с помощью шестигранных гаек (C).
4. Вставьте все винты в соответствующие отверстия и затяните их надлежащим образом, используя отвертку.

Подготовка к эксплуатации

1. Используйте керосин № К-1 или дизельное топливо № 1, ни в коем случае не используйте топливо низкого качества или загрязнённое топливо.
2. Отверстие топливного колпачка не должно быть засорено. Если отверстие засорено, прочистите его перед использованием пушки.

◆ При отсутствии топлива (дизельного или керосина) в баке: Заполните бак:

1. Убедитесь, что шнур питания вынут из розетки, а переключатель питания находится в положении выключения («0»).
2. Установите тепловую пушку на устойчивой ровной поверхности, снимите топливный колпачок и заполните топливный бак через прилагаемый фильтр. Избегайте переполнения бака.
3. Проверьте наличие воды и мусора в топливном баке, в случае обнаружения прочистите бак.
4. Залейте керосин или дизельное топливо в бак с помощью маслососа, следя за тем, чтобы топливный фильтр был установлен надлежащим образом. После заполнения бака наденьте колпачок и затяните его, вращая по часовой стрелке.

◆ При наличии топлива (дизельного или керосина) в баке

1. Перед зажиганием убедитесь в отсутствии утечки масла. При наличии утечки не используйте устройство, обратитесь к дилеру;
2. Проверьте наличие воды и мусора в топливном баке, в случае их обнаружения прочистите бак.

Эксплуатация

Предупреждения, относящиеся к зажиганию топлива:

1. Проверьте состояние топливного бака. В баке должно быть достаточно топлива.
2. После зажигания топлива не приближайте лицо к нагревающейся части тепловой пушки, соблюдайте безопасное расстояние: минимальное расстояние от отверстия выпуска горячего воздуха (спереди) составляет 3,5 м, от отверстия для впуска воздуха (сзади) – 2 м, сверху – 2 м, с левой и правой стороны – более 2 м.
3. В случае обнаружения дыма или необычного запаха остановите работу тепловой пушки;
4. Убедитесь, что зажигание тепловой пушки производится надлежащим образом.

Запуск тепловой пушки

Инструкции для модели DH1550:

1. Штепсельную вилку шнура питания и удлинитель следует вставить в розетку питания 220-240В, имеющую надлежащее заземление.
2. Поверните рукоятку термостата для настройки нужной температуры. Диапазон настройки – от 5°C до 45°C. Переведите переключатель питания в положение «включено» (см. рис. 5). Загорится индикаторная лампа питания и дисплей контроля температуры в помещении, и тепловая пушка начнёт работать.

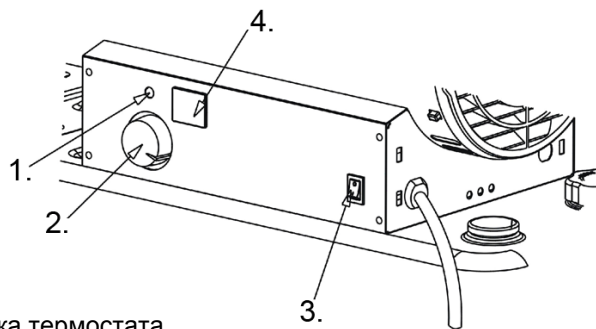

1. Лампа
2. Рукоятка термостата
3. Переключатель питания/ сброса
4. Дисплей контроля температуры в помещении

ПРИМЕЧАНИЕ: Если тепловая пушка не зажигается, это может означать, что на термостате задана слишком низкая температура. Поворачивайте рукоятку термостата, пока не добьетесь зажигания

тепловой пушки. Если запуск осуществить не удалось, переведите переключатель питания в положение «выключено», затем снова установите его в положение «включено». Если после этого тепловая пушка не начала работать, обратитесь к справочнику по диагностике неисправностей.

Инструкции для модели DH3025:

1. Штепсельную вилку шнура питания и удлинитель следует вставить в розетку питания 220-240В, имеющую надлежащее заземление.
2. Переведите переключатель питания в положение «1». При этом должна загореться индикаторная лампа. Нажмите кнопку запуска. Двигатель запустится, и загорится запальная свеча.

ПРИМЕЧАНИЕ: Если тепловая пушка не запускается, переведите переключатель питания в положение «0», затем снова установите его в положение «1». Нажмите кнопку запуска. Если после трёх попыток тепловая пушка не начала работать, обратитесь к дилеру.

ПРИМЕЧАНИЕ: Защита электрических элементов тепловой пушки обеспечивается плавким предохранителем, установленным на печатной плате. Если тепловая пушка не зажигается, проверьте плавкий предохранитель и в случае необходимости замените его. Кроме того, убедитесь, что напряжение сети соответствует параметрам, указанным на паспортной табличке.

Останов тепловой пушки

Для останова тепловой пушки достаточно перевести переключатель питания в положение «выключено» (OFF) и извлечь штепсельную вилку из розетки питания.

Внимание: после отключения тепловой пушки, оставляя устройство без присмотра, убедитесь, что пламя отсутствует.

Повторный запуск тепловой пушки

1. После отключения тепловой пушки подождите десять секунд.
2. Переведите переключатель питания в положение «включено» (ON).
3. Соблюдайте все меры предосторожности, связанные с запуском.

Защитные функции

Защита от гашения пламени: в устройстве используется фотозлемент, позволяющий контролировать пламя в камере горения во время нормальной эксплуатации. Если пламя погаснет, сопротивление

фоточувствительного резистора увеличится, что вызовет отключение тепловой пушки.

Защита от перегрева: если ограждение вентилятора блокируется, пушка начинает перегреваться, что вызывает отключение устройства благодаря внутреннему предохранителю.

Автоматическое выключение питания:

Электрическая система тепловой пушки защищена автоматическим выключателем, предохраняющим компоненты от повреждения. Если тепловая пушка не запускается, проверьте плавкий предохранитель и в случае необходимости замените.

Опорожнение топливного бака

Модель DH1550:

Опорожнение топливного бака осуществляется через отверстие в топливном колпачке с использованием одобренного сифона.

Модель DH3025:

1. Установите тепловую пушку на столе и поставьте под топливным баком емкость для масла.
2. С помощью гаечного ключа ослабьте сливной винт и слейте воду с мусором из бака;
3. После опорожнения бака затяните сливной винт и вытрите остатки масла и воды.

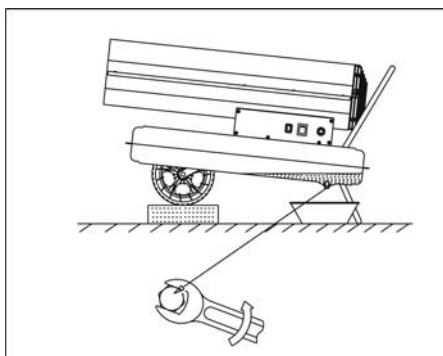

Длительное хранение

ВАЖНО: Ни в коем случае не оставляйте керосин в баке на длительный период (на все лето). Использование старого топлива может привести к повреждению тепловой пушки.

Храните тепловую пушку в сухом, хорошо проветриваемом помещении. Убедитесь, что на участке, где хранится тепловая пушка, отсутствует пыль и коррозионные пары.

Поиск и устранение неисправностей

Анализ неисправностей

Перед отправлением тепловой пушки в специальный центр для ремонта рекомендуется проверить следующие пункты:

проблема	причина
Запах, дым или искры при первом использовании	Это нормальное явление, т.к. в начале работы в камере присутствует воздух и пыль. Подождите некоторое время.
Искры, шум, запах, белый дым при первом использовании или при окончании запаса топлива	Воздух примешивается к топливу в трубе. Эти признаки должны исчезнуть после вытеснения воздуха из трубы.
Необычный шум при зажигании или гашении пламени	Металлические части тепловой пушки расширяются и сужаются, что вызывает шум. Это нормальное явление.
Пламя появляется из выпускного отверстия при зажигании топлива. Образуются искры.	Топливо и воздух остались в маслопроводе сопла с прошлого раза, поэтому воздух и топливо смешиваются не в надлежащей пропорции, и из-за этого прерывается горение. Искрение вызвано остатками угольной пыли, это также нормально

Диагностика неисправностей для модели DH1550

Неисправность	Возможная причина	Устранение
Тепловая пушка запускается, но через некоторое время главный блок отключает работу устройства. Лампа мигает, и на светодиодном дисплее отображается сообщение «E1».	<ol style="list-style-type: none"> 1. Неправильное давление насоса 2. Загрязнено впускное или выпускное отверстие или ворсовый фильтр 3. Загрязнен топливный фильтр 4. Загрязнено сопло 5. Загрязнена линза фотоэлемента 6. Фотоэлемент установлен неправильно 7. Фотоэлемент неисправен 8. Неправильно выполнено электрическое соединение между монтажной платой и фотоэлементом. 	<ol style="list-style-type: none"> 1. Отрегулируйте давление насоса (страница 8) 2. Прочистите/замените воздушный фильтр (страница 6) 3. Прочистите/замените топливный фильтр (страница 7) 4. Прочистите/замените сопло (страница 7) 5. Прочистите/замените фотоэлемент (страница 7) 6. Отрегулируйте положение фотоэлемента (страница 7) 7. Замените фотоэлемент (страница 7) 8. Проверьте соединения проводки (См. схемы проводки, страница 8)
Тепловая пушка не работает, или двигатель запускается только на короткое время. Лампа мигает, и на светодиодном дисплее отображается сообщение «E1».	<ol style="list-style-type: none"> 1. В топливном баке отсутствует керосин или дизельное топливо 2. Неправильное давление насоса 3. Заржавевшая запальная свеча или неправильный зазор. 4. Загрязнен топливный фильтр 5. Загрязнено сопло 6. Избыточная влага в топливе/топливном баке 7. Неправильное электрическое соединение между трансформатором и монтажной платой 8. Провод запальника не подсоединен к запальной свече 9. Запальник неисправен 	<ol style="list-style-type: none"> 1. Заполните бак свежим керосином или дизельным топливом 2. Отрегулируйте давление насоса (страница 8) 3. Прочистите/замените запальную свечу (страница 7) 4. Прочистите/замените топливный фильтр (страница 7) 5. Прочистите/замените сопло (страница 7) 6. Прополощите топливный бак чистым свежим керосином (страница 6) 7. Осмотрите все электрические соединения. См. схемы проводки (страница 8) 8. Прикрепите провод запальника к запальной свече надлежащим образом (страница 7) 9. Замените запальник

Вентилятор не работает при включении в сеть питания при положении переключателя питания «включено». Лампа мигает, на дисплее отображено сообщение «E1» или «E2».	<ol style="list-style-type: none"> 1. Термостат установлен на слишком малую температуру 2. Нарушено электрическое соединение между главным блоком и двигателем 	<ol style="list-style-type: none"> 1. Установите термостат на более высокую температуру поворотом рукоятки 2. Осмотрите все электрические соединения. См. схемы проводки (страница 8)
Горение осуществляется ненадлежащим образом и / или образуется избыток сажи	<ol style="list-style-type: none"> 1. Загрязнено впускное или выпускное отверстие или ворсовый фильтр 2. Загрязнен топливный фильтр 3. Низкое качество топлива 4. Давление слишком высокое или слишком низкое 	<ol style="list-style-type: none"> 1. Прочистите/замените воздушный фильтр (страница 6) 2. Прочистите/замените топливный фильтр (страница 7) 3. Убедитесь, что топливо чистое и свежее 4. Используйте надлежащее давление (страница 8)
Тепловая пушка не включается, лампа не загорается	<ol style="list-style-type: none"> 1. Датчик ограничения температуры перегрет 2. Отсутствует подача электроэнергии 3. Плавкий предохранитель перегорел 4. Неправильное электрическое соединение между датчиком ограничения температуры и монтажной платой 	<ol style="list-style-type: none"> 1. Переверните переключатель питания в положение «выключено» и подождите 10 минут, чтобы устройство остыло. Снова переведите переключатель питания в положение «включено». 2. Проверьте надлежащее соединение удлинителя и шнура питания. Проверьте подачу электропитания. 3. Проверьте/замените плавкий предохранитель 4. Осмотрите все электрические соединения. См. схемы проводки (страница 8)

Диагностика неисправностей для модели DN3025

проблема / причина	Тепловая пушка не запускается	Пламя не загорается	Пламя гаснет	Утечка топлива	Дым или пыль	Пламя в выпускном отверстии	устранение
Отсутствует подача питания	•						Убедитесь, что питание подключено надлежащим образом
Сбой в подаче питания	•						После восстановления подачи питания повторите попытку запуска
Низкое напряжение					•	•	Устраните проблемы, вызывающие снижение напряжения
Частота не соответствует номиналу					•	•	Используйте частоту, указанную на табличке
Воздушное отверстие засорено			•				Прочистите отверстие колпачка топливного бака
Фильтр засорён			•		•	•	Проверьте и замените фильтр
Топливо кончилось			•				Заполните топливный бак
Вода в топливном баке		•			•	•	Прочистите топливный бак
Качество топлива низкое					•	•	Прочистите топливный бак и заполните его свежим керосином или дизельным топливом
Сливной винт не затянут				•			Затяните винт
Прочие неисправности	•	•	•	•	•	•	Свяжитесь с дилером или центром обслуживания

Важно!

Обслуживание оборудования должно быть выполнено только квалифицированным персоналом уполномоченных сервисных центров ● **Sturm!** Обслуживание, выполненное неквалифицированным персоналом, может стать причиной поломки инструмента и травм.

Срок службы

При соблюдении требований указанных в данной инструкции и в гарантийном талоне, срок службы товара составляет 3 года

Гарантийное обязательство

На газовые тепловые пушки распространяется гарантия, согласно сроку, указанному в гарантийном талоне. Вы можете ознакомиться с правилами гарантийного обслуживания в гарантийном талоне, прилагаемом к инструкции по эксплуатации.