

Настенный кипятильник с плоским нагревательным элементом **dismatic** **EBK 5G, EBK GA automatic**

Инструкция по монтажу и эксплуатации

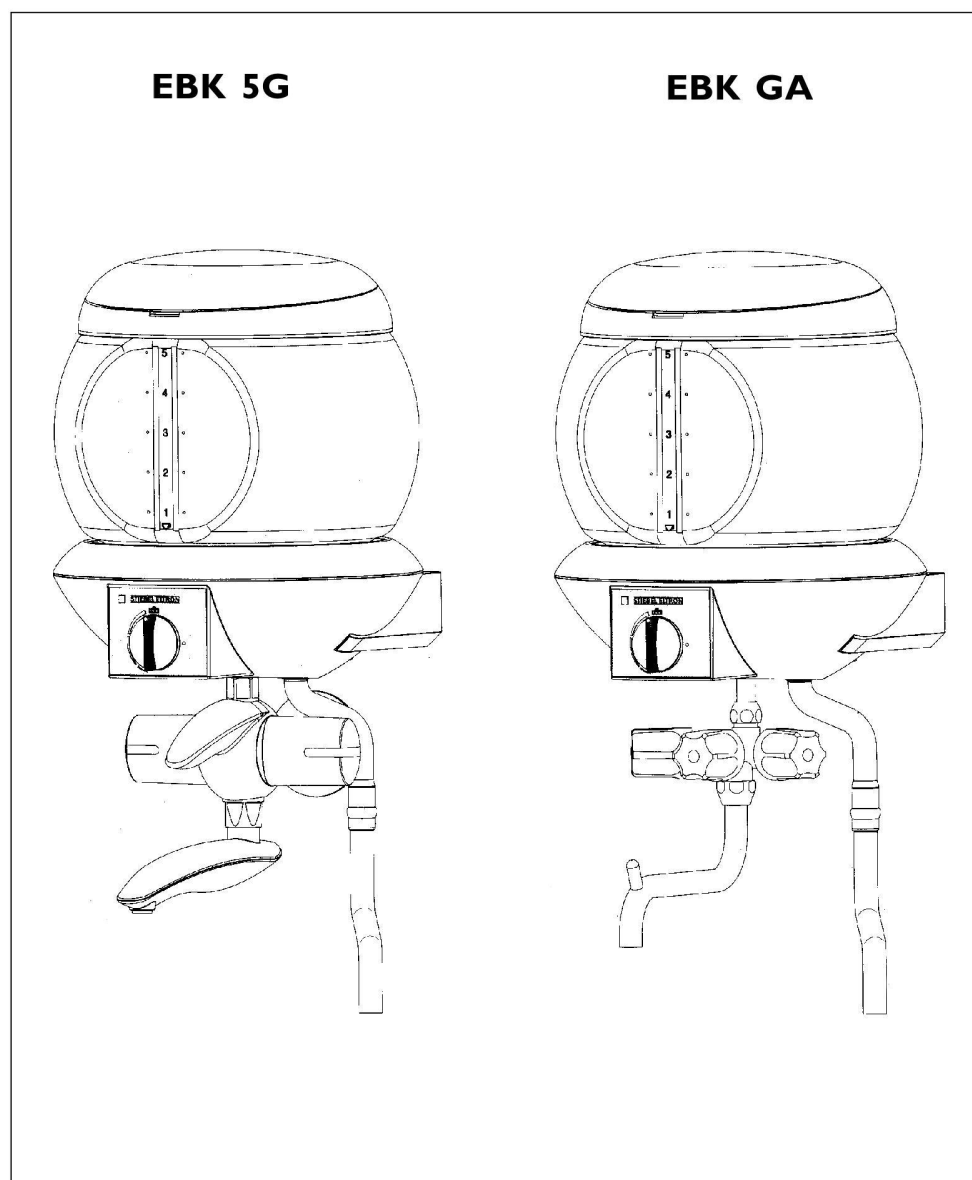

Содержание

1. Инструкция по эксплуатации

- 1.1. Описание прибора
- 1.2. Коротко о самом важном
- 1.3. Важные указания
- 1.4. Время нагрева
- 1.5. Удаление накипи
- 1.6. Техническое обслуживание и уход
- 1.7. Инструкция по эксплуатации и монтажу
- 1.8. Обозначения

2. Инструкция по монтажу

- 2.1. Краткое описание
 - 2.2. Технические характеристики
 - 2.3. Предписания и определения
 - 2.4. Важные указания
 - 2.5. Место для монтажа
 - 2.6. Монтаж
 - 2.7. Варианты монтажа
 - 2.8. Электрическое подключение
 - 2.9. Первый ввод в эксплуатацию
 - 2.10. Обслуживание и уход
 - 2.11. Специальные принадлежности
3. Устранение неисправностей пользователем

Монтаж и первый ввод в эксплуатацию прибора должен проводиться компетентным специалистом в соответствии с данным руководством.

Комплект поставки

EBK 5 G – с рычажной арматурой с двумя ручками, в пропиленовой оболочке белого цвета
EBK 5 GA – с хромированной арматурой с тремя ручками

- Монтажный шаблон
- Комплект настенного крепежа
- Инструкция по монтажу и эксплуатации

1. Инструкция по эксплуатации для пользователя и специалиста

1.1. Описание прибора

Настенный кипятильник с автоматическим отключением предназначен для приготовления горячей и кипяченой воды в домашнем хозяйстве, офисе, на предприятии.

Через подводящую арматуру прибор заполняется водой (максимальный объем 5 л).

Требуемая температура воды плавно устанавливается с помощью бесступенчатого регулятора в диапазоне от 35° С до 100° С (точка кипения). Процесс нагрева индицируется посредством сигнальной лампы. При достижении желаемой температуры прибор автоматически отключается. Отбор нагретой воды производится через соответствующую арматуру.

1.2. Кратко о самом важном Управлении

1. Через подводящую арматуру (1) заполните прибор водой в количестве от 0,5 л (символ «чашка») до максимального объема 5 л.

2. Установите требуемую температуру.

3. Включите прибор нажатием на ручку выбора температуры (6).

По достижении заданной температуры прибор автоматически отключается. Сигнальная лампа гаснет. Немедленный повторный нагрев возможен при длительном нажатии на ручку выбора температуры.

4. Отбор воды производится через соответствующую арматуру (3).

1.3 Важные указания

- ! В процессе кипячения пар из перепускной/паропроводной трубы выходит наружу!
- Поверхность прибора может нагреваться до температуры свыше 60° С.

Не подпускайте маленьких детей близко к прибору и арматуре!

- Опасность получения ожогов кипятком!

- При переполнении прибора существует опасность разбрызгивания кипящей воды по сторонам!
- Не отрывайте крышку во время нагрева!
- Не разрешается перекрывать или удлинять перепускную/паропроводную трубу!
- Если отбор воды необходимо произвести в процессе нагрева, необходимо следить за тем, чтобы вплоть до отключения прибора в нем оставалась вода в количестве 0,5 л (символ «чашка»), или перевести ручку выбора температуры в положение «ВЫКЛ.».

1.4 Время нагрева

Температура холодной воды: 10° С

Заданная температура воды: 100° С

(точка кипения)

Объем воды, л	1,0	2,0	3,0	4,0	5,0
Время нагрева, мин.	3	6	9	12	15

Таблица 1

1.5 Удаление накипи

Практически в любой воде при ее нагревании образуется накипь. Поэтому прибор для кипячения воды необходимо периодически очищать от известкового налета.

Для этой цели используйте экологически безопасные средства для удаления накипи на основе муравьиной кислоты (например, растворитель известкового налета Силлит).

- Средства для удаления накипи, образующие обильную пену, приводят к переполнению прибора и создают опасность для пользователя. Не кипятите воду во время процесса удаления накипи!

С Удаление накипи:

1. **Откройте крышку.**
2. **Залейте воду и средство для удаления накипи в предписанном соотношении (см.**

инструкцию по применению средства) и закройте крышку.

3. **Установите ручку выбора температуры в положение «Удаление накипи».**

Включите прибор нажатием на ручку выбора температуры.

Дайте подействовать средству для растворения известкового налета, при необходимости включите прибор на нагрев.

4. Слейте воду, несколько раз промойте аппарат чистой водой, доведите до кипения 5 л воды и снова слейте воду.



1.6 Техническое обслуживание и уход

Работы по профилактическому обслуживанию, как, например, проверка электрической безопасности прибора, должны производиться только специалистом.

Для ухода за корпусом прибора достаточно влажной ткани. Не используйте абразивные чистящие средства и растворители!

При необходимости допускается чистка стеклянного контейнера изнутри:

- Обесточить прибор (например, вытащить вилку прибора из розетки).
- Открыть крышку (9).
- Очистить контейнер и дисковый нагревательный элемент, исключая применение острых предметов.
- Установить крышку на место и включить прибор в сеть.

1.7 Инструкция по эксплуатации и монтажу

Аккуратно храните данную инструкцию, при смене владельца прибора передавайте ее новому пользователю. При проведении профилактических или ремонтных работ, а также при первом пуске прибора в эксплуатацию предоставляйте ее специалисту для ознакомления.

1.8 Условные обозначения

1. Заполнение прибора
 2. Отбор холодной воды
 3. Отбор горячей воды
 4. Арматура сливной линии
 5. Перепускная/паропроводная труба
 6. Ручка выбора температуры с функцией нажимной кнопки для включения прибора
 7. Лампа тлеющего разряда для индикации нагрева
 8. Стеклянный контейнер со шкалой уровня воды
 9. Крышка для удаления накипи и чистки прибора
 10. Соединительный провод со штекером (длина 650 мм)
 11. Подключение холодной воды G ½
 12. Настенный держатель
 13. Шайбы, винты и дюбеля для настенного держателя
 14. Монтажный шаблон
 15. Двойной ниппель G ½ с дроссельным винтом
 16. Пластиковый патрон
 17. Арматура с двумя ручками белого цвета
 18. Контрольный размер резьбового соединения
 19. Контрольный размер по высоте
 20. Зажимное резьбовое соединение
 21. Винты для крепления прибора
 22. Удлинители G ½ x 30 мм и G ½ x 40 мм
 23. Хромированная арматура с тремя ручками и дроссельным винтом
 24. Вентиль для стиральной и посудомоечной машины
 25. Настенная шайба G ½ (входит в монтажный комплект при открытой проводке)
 26. Перепускная/паропроводная труба (открытая проводка)
 27. Перепускная/паропроводная труба (скрытая проводка)
 28. Ограничитель выбора температуры (термостат ?)
 29. Плоский нагревательный элемент discmatic с защитным терморегулятором
 30. Лампа тлеющего разряда
 31. Зажим для подключения к сети
 32. Присоединение к защитному проводу
 33. Дроссельный винт для регулирования протока
- a – минимальное дросселирование
b - максимальное дросселирование

F EBK 5 G

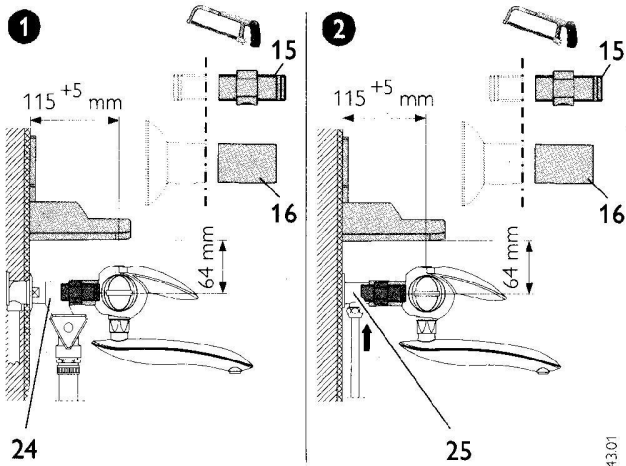

8243.01

G EBK 5 GA

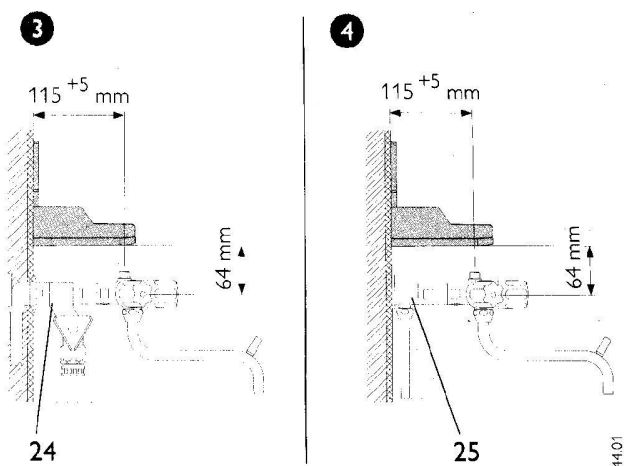

8244.01

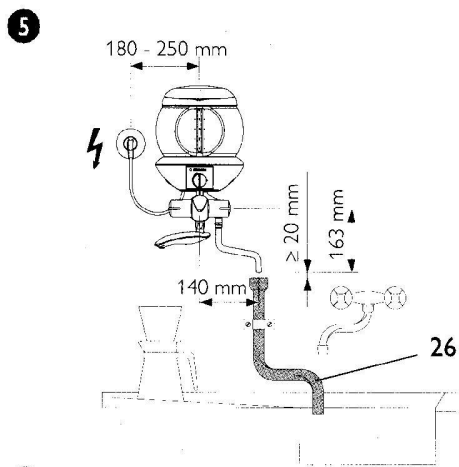

8245.01

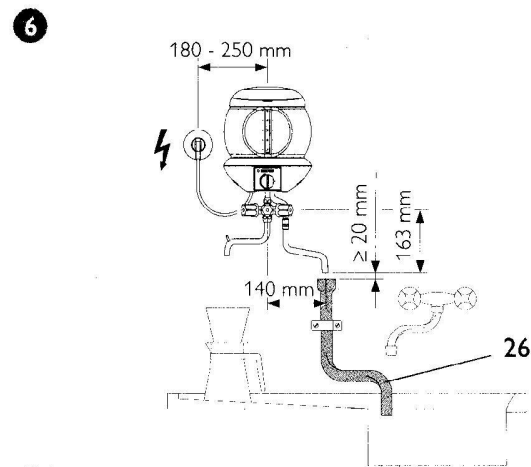

8246.01

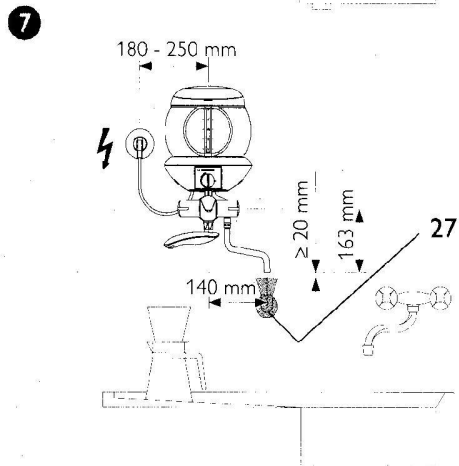

8245.01

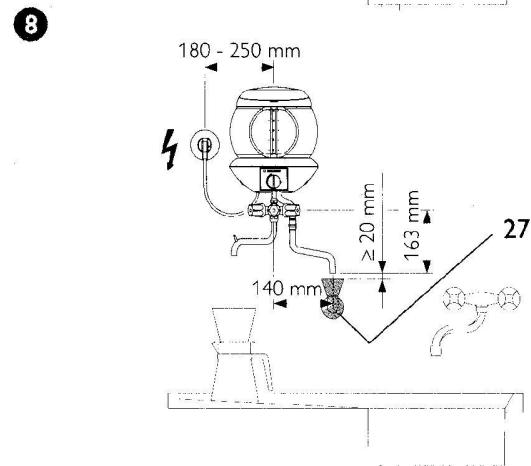

8246.01

H EBK 5 G, EBK 5 GA

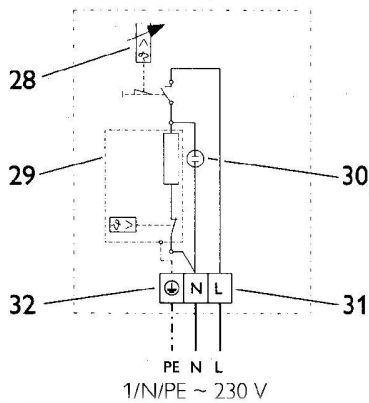

8247.01

I EBK 5 G, EBK 5 GA

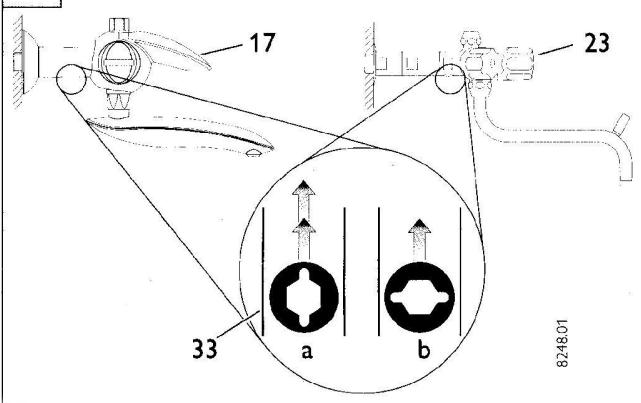

8248.01

2. Инструкция по монтажу для специалиста

2.1 Краткое описание

Кипятильник с автоматикой отключения представляет собой открытый (безнапорный) прибор для приготовления горячей питьевой воды в домашнем хозяйстве, офисе и на предприятии в соответствии с DIN 1988. Подогрев питьевой воды происходит через практически не подверженную образованию накипи поверхность электронагревательной системы. Аппарат заполняется водой через подводящую арматуру (максимальный объем 5 л). Ограничитель выбора температуры отключает прибор по достижении заданной температуры. Отбор нагретой воды производится через соответствующую арматуру. Прибор оснащен соединительным проводом со штекером.

2.2 Технические характеристики

(действительными считаются параметры, указанные на типовой шильде прибора)

Тип	EBK 5 G	EBK 5 GA
Габариты, см. рис.	A	B
Номинальная мощность	2 кВт	
Емкость	макс. 5 л	
Присоединение к электросети	I/II/PE ~ 230 В, 50 Гц	
Диапазон регулирования температуры	35° С 100°С	
Конструкция	Открытая	
Номинальное избыточное давление	0 МПа (0 бар)	
Вес	около 4 кг	
Материал контейнера для воды	стекло	
Поверхность арматуры	пластик белого цвета	хромированная
Подключение воды	G ½ (наружная резьба)	
Класс защиты согласно DIN EN 60335	I	
Категория защиты согласно EN 60529	IP 24 D	
Знак технического контроля	см. типовую шильду прибора	
Область использования	приготовление питьевой воды	
Свидетельство о контрольных испытаниях арматуры	РА-IX 3386/1	

2.3 Предписания и положения

· Монтаж прибора (подключение к водопроводу и электросети), ввод его в эксплуатацию и техническое обслуживание должны производиться только квалифицированным

специалистом в соответствии с настоящей инструкцией.

- Бесперебойная и безопасная работа прибора гарантируется только при использовании предназначенных для данного аппарата оригинальных запчастей и принадлежностей.
- Действует стандарт DIN VDE 0100.
- Действуют предписания местного энергоснабжающего предприятия.
- Прибор следует включать только через сетевую розетку с защитным контактом (см. п. 2.8 «Электрическое подключение»).
- Действует стандарт DIN 1988.
- Действуют предписания местного водоснабжающего предприятия.
- Действительны параметры, указанные на фирменной шильде прибора.
- Действительны технические характеристики (п. 2.2 данной инструкции).

2.4 Важные указания

! Необходимо учитывать всю информацию, имеющуюся в данной инструкции по монтажу и эксплуатации, поскольку она содержит важные указания по безопасной эксплуатации, управлению, установке и техобслуживанию прибора.

2.5 Место для монтажа

Прибор для приготовления горячей воды следует устанавливать в вертикальном положении (над столом/мойкой) в непромерзающем помещении.

D – E 2.6 Монтаж

- Произвести разметку гнезд под дюбеля для любой группы отверстий (для приборов Stiebel Eltron, начиная с 1989 года выпуска, расстояние 143 мм). Для этого монтажный шаблон слегка навинтить на резьбовое соединение арматуры.
- Просверлить отверстия или, или, по возможности использовать уже имеющиеся подходящие отверстия.
- **EBK 5 G:**
 - ввинтить двойной ниппель (15)
 - на двойной ниппель надеть пластиковый патрон (16)
 - **ввинтить арматуру (17)**, соблюдая контрольный размер (18)!
 - произвести монтаж сливной арматуры (4)
- **EBK 5 GA:**
 - **свинтить арматуру (23) с удлинителями (22)**, соблюдая контрольный размер для ввинчивания!
 - произвести монтаж сливной арматуры (4)

- **С помощью прилагаемых шайб и винтов (13) закрепите настенный держатель** (при замене прибора использовать прилагаемые к нему шайбы). Выровнять настенный держатель с помощью ватерпаса. При этом соблюдать контрольный размер по высоте (19)! Если в стене есть неровности, держатель можно закрепить снизу дополнительными винтами.
- **Движением сверху вниз посадить прибор на настенный держатель и арматуру и выровнять.**
- **Затянуть крепежные винты (21) и зажимное резьбовое соединение (20).**
- **Смонтировать перепускную/паропроводную трубу (5).**

F – G 2.7 Варианты монтажа

- **Подсоединение к водопроводу с открытой подводкой и подключением стиральной и посудомоечной машины (вентиль WAS)**

I. EBK 5-G:

- Вентиль WAS
- 15 Двойной ниппель G ½ обрезать до нужного размера
- 16 Пластиковый патрон обрезать до нужного размера

3. EBK 5-GA:

24 Вентиль WAS

Подключение к водопроводу с помощью монтажного комплекта для открытой проводки (см. раздел 2.11 «Специальные принадлежности»).

25 Настенная шайба G ½

15 Двойной ниппель G ½

обрезать до нужного размера

16 Пластиковый патрон обрезать до нужного размера

4 EBK 5 GA

25 Настенная шайба G ½.

· Монтаж с открытой и закрытой проводкой

Перепускная/паропроводная труба! При данных видах подключения перепускная/паропроводная труба крепится на стене.

5 и 6:

Монтаж с открытой проводкой над сливной трубой (26) к мойке. Производится непосредственно на месте установки при помощи обычных материалов.

7 и 8:

Скрытая прокладка в сливную воронку (27) с сифоном (арт. 0068 88).

Н Электрическое подключение

· Для подключения прибора необходима сетевая розетка с защитным контактом, к которой после завершения монтажа должен быть обеспечен свободный доступ. При стационарном подключении прибора к сети переменного тока (сетевая розетка прибора) должна быть обеспечена возможность отключения прибора от сети по всем полюсам с изоляционным расстоянием (разрывом контакта) не менее 3 мм. Монтаж со стационарно проложенным присоединительным проводом не допускается.

2.9 Первый ввод прибора в эксплуатацию

(должен производиться только специалистом)

- 1. При необходимости уменьшить проток с помощью дроссельного винта (1). Максимальная величина протока не должна превышать 10 л/мин.**
- 2. Через соответствующую арматуру заполнить прибор водой (макс. 5 л).**
- 3. Выбрать температуру.**
- 4. Нажать на ручку выбора температуры.**
- 5. Проверить работу прибора.**
- 6. Произвести отбор воды через предназначенную для этого арматуру.**
- 7. Удалить защитную пленку с панели управления.**

Передача прибора:

- Ознакомить пользователя с принципом действия и правилами эксплуатации прибора.
- Обратить внимание пользователя на возможные опасности (ожог кипятком).
- Передать данную инструкцию пользователю для хранения.

2.10 Техническое обслуживание

При проведении любых работ прибор должен быть отключен от сети по всем полюсам.

При выполнении работ на арматуре (например, замене вентиля) уменьшить подачу воды при помощи дроссельного винта (33 b) (не перекрывая его полностью на длительное время). Замена присоединительного провода (10) должна производиться только специалистом. Допускается замена провода только на арт. 02 06 71 фирмы Stiebel Eltron.

2.11 Специальные принадлежности

- Монтажный комплект для открытой проводки (арт. 07 14 31).
- Поворотные рычаги для выпускной арматуры.
- Сливная воронка.

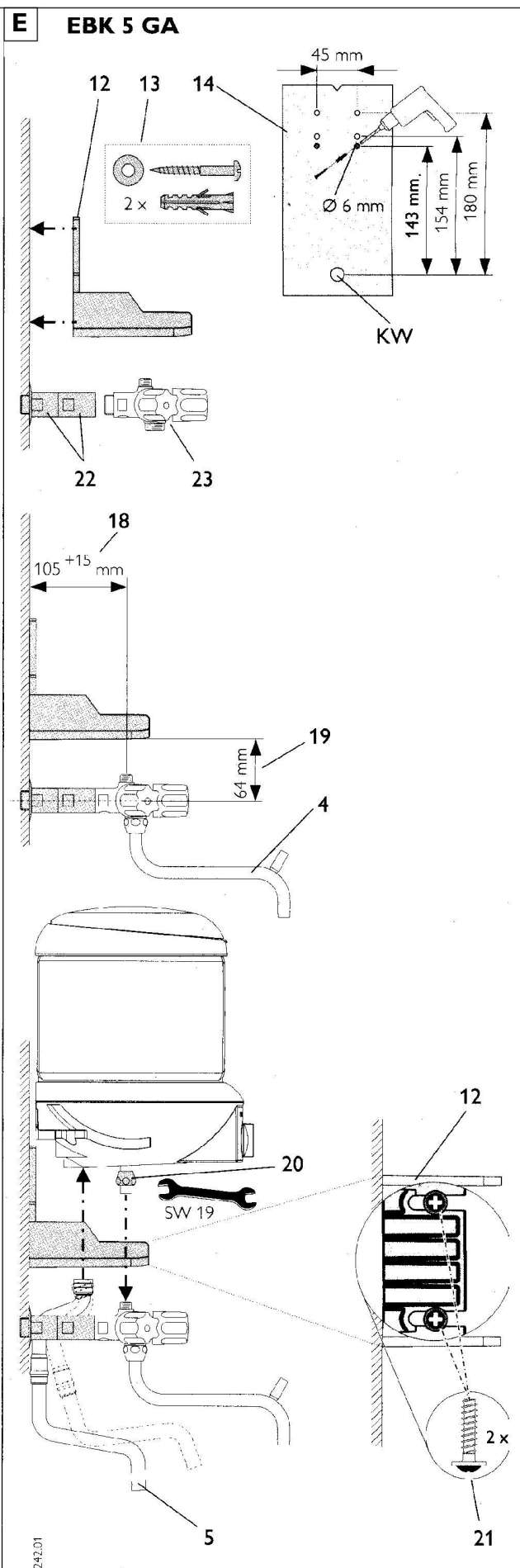
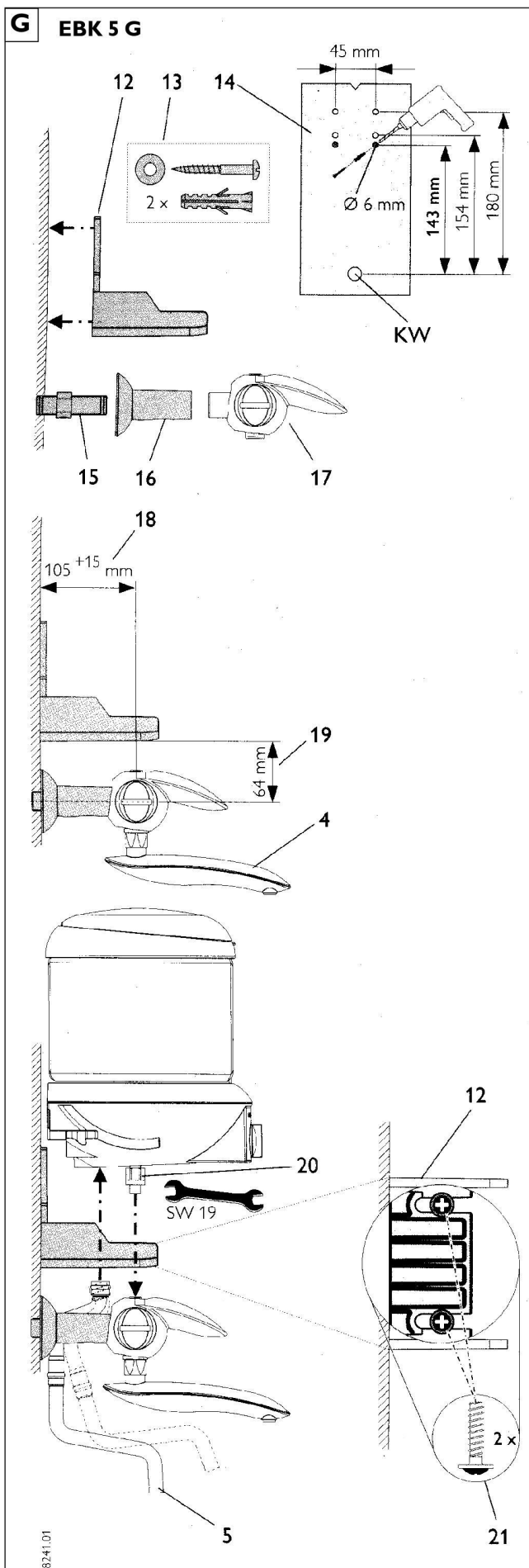

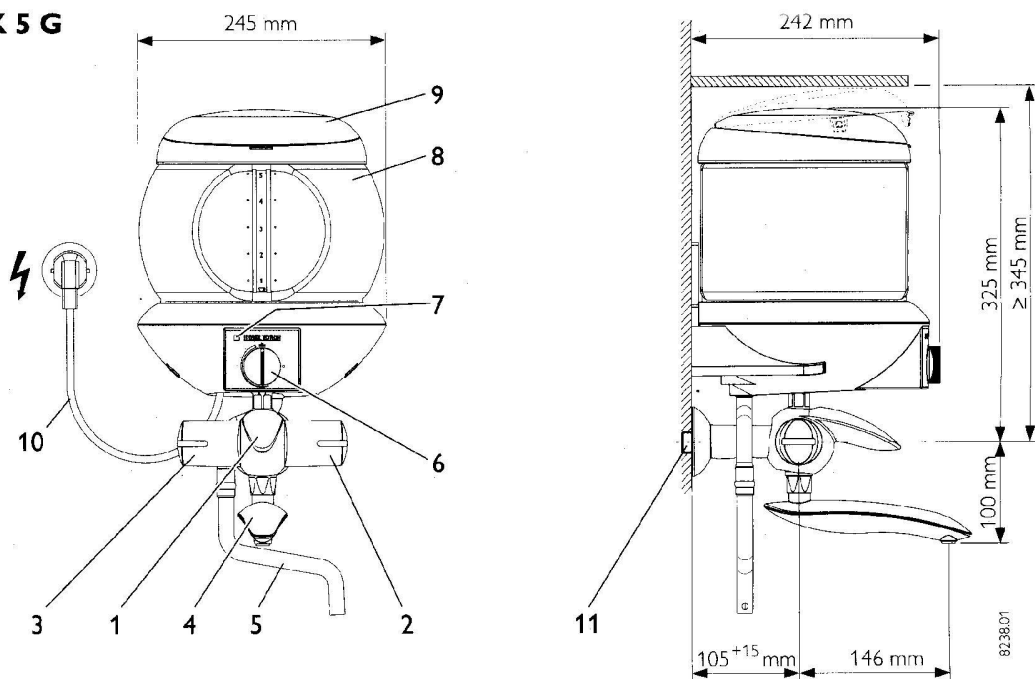
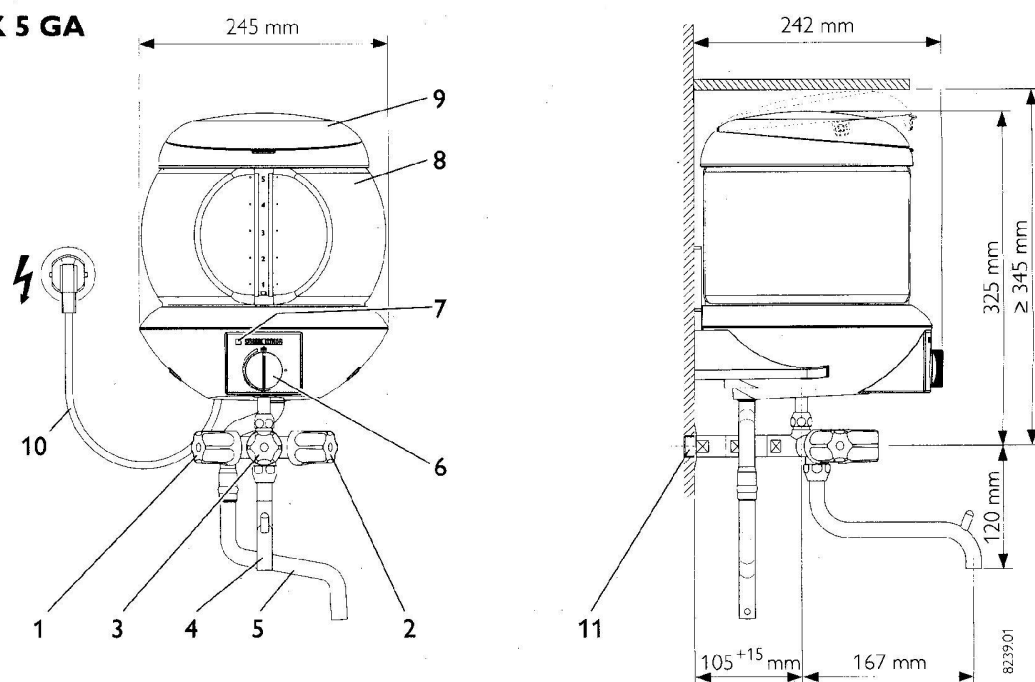
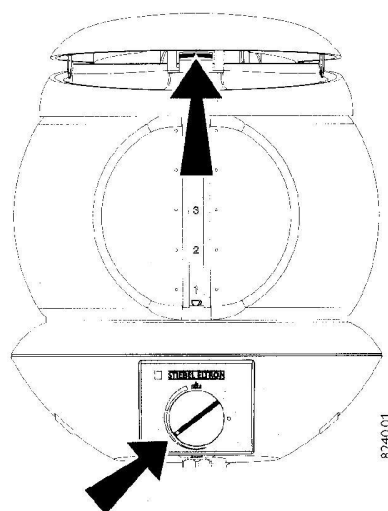
A EBK 5 G**B EBK 5 GA****C EBK 5 G, EBK 5 GA**

3. Устранение неисправностей пользователем

Неисправность	Причина	Устранение
Прибор не нагревает воду	Штепсель не включен в розетку	Включить штепсель в розетку
	Прибор не включен	Включить прибор
	Неисправен предохранитель	Проверить предохранители в домашней электропроводке
	В приборе нет воды	Залить воду (1) в прибор
Прибор отключается до достижения точки кипения	Известковые отложения в аппарате (накипь)	Удалить накипь
Значительное уменьшение количества выходящей горячей воды (4) при полностью открытом вентиле (3)	Образование накипи/загрязнение	Удалить накипь

Таблица 3

При всех прочих неисправностях следует извлечь штепсель из розетки и вызвать специалиста.

4. Устранение неисправностей специалистом

Неисправность	Причина	Устранение
Прибор не нагревает воду	Неисправен нагревательный элемент или ограничитель выбора температуры	Проверить плоский нагревательный элемент (29) и ограничитель выбора температуры (26), в случае неисправности заменить
Лампа тлеющего разряда не горит, несмотря на то, что прибор включен	Неисправна лампа тлеющего разряда	Заменить лампу
Значительное уменьшение количества выходящей горячей воды (4) при полностью открытом вентиле (3)	Загрязнен дроссельный винт	Прочистить дроссельный винт
Арматура не герметична	Дефект уплотнения	Проверить уплотнения, дефектные заменить