



Руководство по эксплуатации



ПРЕДОСТЕРЕЖЕНИЕ

Использование неисправного транспортного средства может привести к тяжелым травмам или смерти



Пользуясь транспортным средством, всегда надевайте шлем и защитные приспособления



Перед вождением и во время него, никогда не употребляйте наркотики или алкоголь

Поздравляем Вас с приобретением мотовездехода **ATV - 500 !**

Данное Руководство поможет Вам разобраться в основных технических характеристиках и принципе работы мотовездехода, приобрести основные знания, касающиеся особенностей данного мотовездехода, а так же освоить и получить основные навыки управления машиной.

В данном Руководстве содержится важная информация по безопасной эксплуатации мотовездехода. Кроме того, в нем даны рекомендации по технике вождения, которые позволят приобрести навыки, необходимые для управления машиной.

Наконец в Руководстве приводится регламент технического обслуживания с описанием соответствующих процедур. Если у Вас возникнут вопросы, касающиеся эксплуатации и обслуживания мотовездехода, проконсультируйтесь пожалуйста с Вашим продавцом, либо обратитесь в сервисные мастерские, осуществляющие гарантийное обслуживание мототехники «STELS».

В целях улучшения качества продукции, предприятие - изготовитель оставляет за собой право внесения изменений в свою продукцию, поэтому между Вашим мотовездеходом и настоящим Руководством могут быть некоторые отличия. Обо всех изменениях, дополнениях, о новой продукции и еще много полезной и интересной информации Вы найдете на нашем сайте: **www.velm.ru**

ВАЖНАЯ ИНФОРМАЦИЯ ПО БЕЗОПАСНОСТИ :

- ПОЛНОСТЬЮ ПРОЧИТАЙТЕ ЭТО РУКОВОДСТВО ПЕРЕД НАЧАЛОМ ЭКСПЛУАТАЦИИ МОТОВЕЗДЕХОДА УБЕДИТЕСЬ , ЧТО ВСЕ ИНСТРУКЦИИ ВАМ ПОНЯТНЫ.
- В ТОЧНОСТИ СЛЕДУЙТЕ УКАЗАНИЯМ ПРЕДУПРЕЖДАЮЩИХ ТАБЛИЧЕК , РАСПОЛОЖЕННЫХ НА МОТОВЕЗДЕХОДЕ.
- ПОСКОЛЬКУ ДАННАЯ МАШИНА ПРИНАДЛЕЖИТ К КЛАССУ МОТОВЕЗДЕХОДОВ С РАБОЧИМ ОБЪЕМОМ ДВИГАТЕЛЯ СВЫШЕ 50 СМ³, К ЕГО ВОЖДЕНИЮ **НЕ ДОПУСКАЮТСЯ ЛИЦА МОЛОЖЕ 16 ЛЕТ.**

СТОП! Если у Вас создается впечатление, что четыре колеса дадут Вам стабильность, как при езде на автомобиле, вы не правы. Если вы думаете, что мотовездеход прост в управлении, как аналогичные транспортные средства, - это неверно. Риск при управлении ATV, по крайней мере равен риску, который имеет место при вождении мотоцикла.

ПРЕНЕБРЕЖЕНИЕ К СОДЕРЖАЩИМСЯ В ДАННОМ РУКОВОДСТВЕ ПРЕДУПРЕЖДЕНИЯМ, МОЖЕТ ПРИВЕСТИ К СЕРЬЕЗНЫМ ТРАВМАМ ИЛИ ЛЕТАЛЬНОМУ ИСХОДУ!
ОСОБЕННО ВАЖНАЯ ИНФОРМАЦИЯ ВЫДЕЛЕНА В РУКОВОДСТВЕ СЛЕДУЮЩИМИ ПОМЕТКАМИ:



- Знаки предупреждения об опасности означают: **ОПАСНОСТЬ!**
БУДЬТЕ ОСТОРОЖНЫ! ВАША БЕЗОПАСНОСТЬ ПОД УГРОЗОЙ!



ПРЕДОСТЕРЕЖЕНИЕ:

- Несоблюдение инструкций может закончиться серьезной травмой или смертью водителя транспортного средства, находящихся поблизости лиц или человека, осматривающего или ремонтирующего транспортное средство.

ПРЕДОСТЕРЕЖЕНИЕ:

- **ПРЕДОСТЕРЕЖЕНИЕ** о необходимости принятия специальных мер предосторожности, чтобы избежать повреждения машины.

ПРИМЕЧАНИЕ: - После заголовка **ПРИМЕЧАНИЕ** дается важная информация, облегчающая выполнение различных действий или поясняющая смысл сказанного.

ОГЛАВЛЕНИЕ

БЕЗОПАСНОСТЬ

МЕРЫ БЕЗОПАСНОСТИ.....	6
МЕРЫ БЕЗОПАСНОСТИ ПРИ ЗАПРАВКЕ.....	10
ЗАЩИТНАЯ ОДЕЖДА И ПРИСПОСОБЛЕНИЯ.....	11
ТАБЛИЧКИ ПРЕДУПРЕЖДЕНИЙ ПО МЕРАМ БЕЗОПАСНОСТИ.....	12

ОПИСАНИЕ МОТОВЕЗДЕХОДА

Идентификационные номера.....	14
Знакомство с мотовездеходом.....	16
Технические характеристики.....	17
Индикаторы приборной панели.....	19
Левый блок переключателей	21
Правый блок переключателей.....	22
Переключение между режимами «2WD» и «4WD».....	24
Переключение между режимами «4WD» и «4WD LOCK».....	24
Педали тормоза.....	27
Рычаги тормозов.....	27
Вспомогательный тормоз.....	28
Стояночный тормоз.....	28
Блокировка рулевой колонки.....	28
Замок зажигания.....	29
Рычаг переключения передач.....	30

Ручки управления.....	31
Крышка топливного бака.....	31
Топливный кран.....	31
Сиденье.....	32
Отделение для хранения вещей.....	32
Подножки.....	33
Передний и задний транспортировочные кронштейны.....	33
Загрузка мотовездехода.....	33
Розетка постоянного тока.....	34
Аксессуары.....	35
Замена плавких предохранителей	35

ЭКСПЛУАТАЦИЯ

Перечень проверок перед выездом.....	36
Запуск двигателя.....	38
Запуск горячего двигателя.....	40
Обкатка двигателя.....	40
Применение передач.....	41
Движение вперед.....	41
Движение назад.....	41
Стоянка.....	42
Стоянка на уклоне.....	42

ВОЖДЕНИЕ

Изучите Ваш мотовездеход.....	44
При вождении руководствуйтесь здравым смыслом.....	44
Пройдите курс обучения.....	44
Экипировка.....	46
Предварительные проверки перед эксплуатацией.....	47
Ограничитель скорости движения.....	47
Вождение.....	48
Изменение конструкции.....	48
Система выпуска отработавших газов.....	49
Соблюдайте осторожность при вождении.....	49
Начало движения.....	51
Выполнение поворотов.....	52
Въезд на холмы.....	54
Спуск с холмов.....	56
Движение поперек уклона.....	57
Пересечение бродов.....	58
Движение по пересеченной местности.....	59
Скольжение и заносы.....	59
Движение задним ходом.....	60
Что делать, если.....	61

**ПЕРИОДИЧЕСКОЕ ОБСЛУЖИВАНИЕ И
УСТРАНЕНИЕ МЕЛКИХ НЕПОЛАДК**

Таблица периодического обслуживания.....	62
Рекомендации по смазке.....	66

ТОПЛИВНАЯ СИСТЕМА

Топливо.....	67
Заправка топливом.....	67
Свободный ход рычага газа.....	67
Регулировка оборотов холостого хода.....	68

МАСЛЯНАЯ СИСТЕМА

Моторное масло.....	69
Проверка уровня моторного масла.....	69
Замена моторного масла.....	70

ТРАНСМИССИЯ

Замер уровня масла в редукторе переднего моста.....	71
Замена масла в редукторе переднего моста.....	71
Замер уровня масла в редукторе заднего моста.....	72
Замена масла в редукторе заднего моста.....	72

СИСТЕМА ОХЛАЖДЕНИЯ

Охлаждающая жидкость.....	73
Проверка уровня охлаждающей жидкости.....	73
Долив охлаждающей жидкости.....	73
Замена охлаждающей жидкости.....	74

ТОРМОЗНАЯ СИСТЕМА

Тормозная жидкость.....	76
Проверка тормозной системы.....	77

Резервуар с тормозной жидкостью.....	78	Розетка бортовой сети.....	87
Стояночный тормоз.....	78	Замена передней лампы фары.....	88
СИСТЕМА ОЧИСТКИ ВОЗДУХА			
Очистка воздушного фильтра.....	79	Замена задней лампы фары.....	89
ШАССИ, ПОДВЕСКА			
Рама мотовездехода.....	80	Предохранители.....	89
Регулировка амортизаторов.....	81	Аккумуляторная батарея.....	90
Смазка втулок ступицы заднего колеса.....	82	Подготовка аккумуляторной батареи к работе	91
Смазка карданных валов.....	82	Зарядка аккумуляторной батареи.....	92
Проверка колес.....	83	Хранение аккумуляторной батареи.....	92
Шины.....	83	АЛГОРИТМ ПОИСКА НЕИСПРАВНОСТЕЙ	
Контроль степени износа шин.....	84	Затрудненный пуск двигателя или потеря мощности.....	93
Снятие колеса.....	84	Двигатель перегревается.....	94
Установка колеса.....	84	Мойка мотовездехода.....	95
Осмотр и смазка тросов.....	85	Хранение мотовездехода.....	96
ЭЛЕКТРООБОРУДОВАНИЕ			
Свеча зажигания.....	86	ГАРАНТИЯ И СЕРВИС	
Проверка свечи зажигания.....	86	Условия гарантийного обслуживания.....	98
		Гарантийный талон.....	99
		Сервисный талон.....	100
		Сервисные мастерские.....	101

ВАЖНАЯ ИНФОРМАЦИЯ!

Мотовездеход предназначен для передвижения исключительно по ГРУНТОВЫМ ДОРОГАМ или БЕЗДОРОЖЬЮ. Не рекомендуется вождение мотовездехода по улицам и автомагистралям с асфальтовым или иным покрытием. Прежде чем решить, где пользоваться мотовездеходом, ознакомьтесь с соответствующими законами, нормами и правилами.

МОТОВЕЗДЕХОД НЕ ИГРУШКА! ЕГО ВОЖДЕНИЕ МОЖЕТ БЫТЬ ОПАСНЫМ!



Управление мотовездеходом существенно отличается от вождения других транспортных средств, таких как мотоциклы или автомобили. При несоблюдении мер предосторожности авария или опрокидывание машины могут произойти даже при таких обычных маневрах, как повороты, движение по холмистой местности, а также при преодолении препятствий. Несоблюдение изложенных ниже правил безопасной эксплуатации мотовездехода может привести к **СЕРЬЕЗНЫМ ТРАВМАМ ИЛИ ГИБЕЛИ ЛЮДЕЙ**.

- Внимательно прочитайте это Руководство и все примечания, неукоснительно выполняйте все рекомендации по правилам эксплуатации.
- Обращайтесь с Вашим мотовездеходом строго в соответствии с инструкциями, приведенными в настоящем Руководстве и на табличках.
- Не приступайте к управлению мотовездеходом без предварительного обучения или инструктажа.
- Соблюдайте рекомендации, касающиеся возраста водителя транспортного средства: **Детям до 16 лет ЗАПРЕЩЕНО** управление мотовездеходом с рабочим объемом свыше 50 см³.
- Не позволяйте Вашим знакомым пользоваться мотовездеходом, предварительно не изучив это Руководство и не прошедших соответствующего курса подготовки.
- Эксплуатация мотовездехода запрещена на автомагистралях, дорогах, и улицах с твердым покрытием.
- Во время движения по грунтовым дорогам и улицам общего пользования, внимательно следите за передвижением других транспортных средств. Убедитесь, что местное законодательство не запрещает движения мотовездеходов по грунтовым дорогам.
- Не пользуйтесь мотовездеходом без сертифицированного и правильно застегнутого шлема Вашего размера. Следует также пользоваться защитными очками, маской или щитком, закрывающим лицо, ездить в перчатках, высоких ботинках или сапогах, в рубашке или куртке с длинными рукавами и в брюках.

- Никогда не принимайте алкоголь или наркотики, перед тем как сесть за руль или во время езды.
- Не ездите со слишком большой скоростью. Она должна соответствовать состоянию дороги, условиям видимости и Вашему опыту эксплуатации данного транспортного средства.
- Не пытайтесь проехать на задних колесах, совершать прыжки или другие «каскадерские» трюки.
- Всегда проверяйте Ваш мотовездеход, перед тем, как совершать на нем поездку, чтобы быть уверенным в его исправности. Соблюдайте порядок и график осмотра и технического обслуживания, изложенные в Руководстве по эксплуатации.
- Во время движения обязательно держите руль обеими руками, а ноги постоянно опирайте на подножки.
- Во время передвижения по незнакомой местности не увеличивайте скорость и будьте предельно внимательны. Будьте готовы к тому, что рельеф местности может внезапно измениться.
- Рекомендуем избегать управления мотовездеходом на чрезмерно неровных поверхностях, на скользких или рыхлых грунтах, пока Ваше мастерство не достигнет уровня, позволяющего уверенно управлять мотовездеходом в таких условиях. Будьте особенно осторожны на подобных участках маршрута.
- Всегда соблюдайте технику поворотов, описанную в данном Руководстве.
- Рекомендуем тренировать выполнение поворотов на малых скоростях перед тем, как начать выполнять их на более высоких скоростях. Никогда не делайте поворот на чрезмерно высокой скорости.
- Не поднимайтесь на уклоны, чрезмерно крутые для Вашего мотовездехода или если подъем на них превышает уровень Вашего мастерства. Начинать тренировки с преодоления маленьких препятствий и только после этого пробуйте свои силы на более высоких холмах.
- Всегда соблюдайте технику подъема в гору, описанную в данном Руководстве. Перед подъемом на холм тщательно изучите местность. Избегайте откосов с чрезмерно скользкой или рыхлой поверхностью. Переместите корпус вперед. Никогда резко не открывайте дроссельную заслонку и не переключайте скорости. Никогда не пересекайте вершину холма на повышенной скорости.

- Всегда соблюдайте технику спуска по склону, описанную в данном Руководстве. Перед тем как начать спуск, внимательно осмотрите местность. Переместите вес Вашего тела назад. Никогда не спускайтесь с холма на высокой скорости. Не спускайтесь под углом, который может вызвать резкий наклон транспортного средства на одну сторону. По возможности старайтесь спускаться вниз по прямой линии.
- Всегда соблюдайте технику движения поперек склона, описанную в данном Руководстве. Старайтесь не ездить по возвышенностям со слишком скользкой или рыхлой поверхностью. Смещайте вес тела на ту сторону мотовездехода, которая оказывается наверху. Не пытайтесь разворачиваться на холме до тех пор, пока не освоите технику поворота на ровной местности.
- Если во время подъема у Вас заглохнет двигатель или мотовездеход начнет сползать назад, Ваши действия должны быть четкими и быстрыми, чтобы обеспечить максимальную безопасность окружающих людей и Вас. Во избежание самопроизвольной остановки двигателя во время подъема по склону правильно выбирайте передачу и поддерживайте постоянную скорость.
- Соблюдайте соответствующие правила, если Вам необходимо остановиться или дать задний ход в то время, когда Вы взбираетесь на холм. Применяйте специальные приемы торможения, описанные в этом Руководстве.
- Слезайте с мотовездехода в сторону более высокой части откоса. Разверните мотовездеход и садитесь в седло, соблюдая рекомендации, изложенные в Руководстве.
- Перед началом движения по незнакомой местности, всегда обращайтесь внимание на наличие на ней препятствий. Не пытайтесь преодолевать такие препятствия, как крупные валуны или упавшие деревья. При переезде через препятствия, воспользуйтесь соответствующими указаниями этого Руководства.
- Будьте осторожны при пробуксовках и заносе. Научитесь технике контролируемого заноса. Для этого рекомендуем потренироваться на малой скорости на ровном, горизонтальном участке. Пересекая обледенелые участки территории, осторожно двигайтесь на минимальной скорости, чтобы снизить риск неуправляемого заноса или пробуксовки.

- Не преодолевайте реку с быстрым течением или если уровень воды в ней превышает глубину, рекомендованную данным Руководством. Двигайтесь медленно и равномерно, сохраняйте равновесие, избегайте резких движений, поворотов или остановок. Не переключайте резко скорости. Всегда помните, что влажные тормозные механизмы неэффективны. После выхода из воды обязательно проверьте тормоза. При необходимости, двигаясь на малой скорости, несколько раз нажмите на тормоз, чтобы высушить тормозные колодки.
- При движении задним ходом, убедитесь в том, что позади мотовездехода нет каких-либо препятствий или людей. Давая задний ход, двигайтесь медленно, не поворачивайте под острым углом.
- Используйте шины только того размера и типа, которые специально предназначены для Вашего мотовездехода и рекомендованы настоящим Руководством. Всегда поддерживайте в шинах надлежащее давление.
- Не модифицируйте Ваш мотовездеход самостоятельно, устанавливая на него не предназначенные для него аксессуары.
- Не превышайте максимально - допустимую грузоподъемность Вашего мотовездехода. Груз должен быть правильно распределен и надежно закреплен. Перевозя груз или прицеп, снизьте скорость и следуйте инструкциям данного Руководства. Обязательно предусмотрите увеличение тормозного пути.
- Не оставляйте ключи в замке зажигания транспортного средства, если оно не движется или установлено на стоянку, чтобы им не смогли воспользоваться без Вашего разрешения.
- Никогда не перевозите на багажнике детей и домашних животных.
- Не прикасайтесь к движущимся и нагретым частям мотовездехода, таким как колеса, карданный вал, выхлопная труба и т.д.



- При заправке всегда глушите двигатель.
- Не заправляйте топливо в бак, пока двигатель не остынет.
- При заправке старайтесь избегать попадания бензина на выхлопную трубу и глушитель.
- Не заправляйте топливный бак до предела. При нагреве топливо расширяется. Если бак переполнен, то топливо, нагретое двигателем или солнцем, может вытекать из бака.
- Не курите во время заправки и не выполняйте ее вблизи источников искр, открытого пламени и в других местах, где возможно возгорание топлива (например рядом с включенными нагревательными электроприборами). Вспыхнувший бензин может стать причиной ожогов.
- При транспортировке мотовездехода на другом транспортном средстве, необходимо обеспечить его горизонтальное положение. В противном случае может произойти утечка топлива из бака.
- Никогда не перевозите Ваш мотовездеход с открытым краном бензобака - при транспортировке небольшое количество топлива, вытекшее из карбюратора, может стать причиной случайного возгорания.
- Бензин ядовит. При попадании бензина в глаза, пищеварительную систему, а также после продолжительного воздействия паров бензина на органы дыхания, необходимо обратиться за медицинской помощью.
- Если бензин попал Вам на открытые участки кожи, промойте это место водой с мылом. Замените забрызганную бензином одежду.
- Обслуживайте мотовездеход в хорошо проветриваемом месте. Не запускайте двигатель в закрытом помещении. Отработавшие газы ядовиты и за короткое время могут привести к потере сознания и гибели.

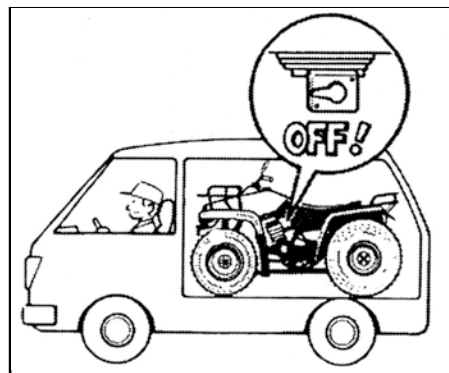

Защитная одежда и приспособления

Никогда не используйте мотовездеход без специальной защитной одежды, которая обеспечит комфорт и уменьшит вероятность получения травмы.

1. Шлем

Самая важная деталь Вашей защитной экипировки. Специальный шлем может предотвратить тяжелую травму черепа.

2. Защита для глаз

Солнечные очки не подходят в качестве защиты для глаз. Специальные защитные очки или защитная маска предохранят Ваши глаза. Они должны быть изготовлены из нехрупкого материала и содержаться в чистоте.

3. Перчатки

Специальные перчатки с подкладками для пальцев лучше всего обеспечат комфорт и защиту.

4. Сапоги

Лучшая обувь - это прочные, высокие (выше икр) сапоги с каблуками, такие как мотоботы.

5. Одежда

Всегда носите одежду с длинными рукавами и длинные брюки, чтобы предохранить от травм руки и ноги. Брюки для езды с наколенниками и куртка с верхними плечевыми накладками послужат лучшей защитой.

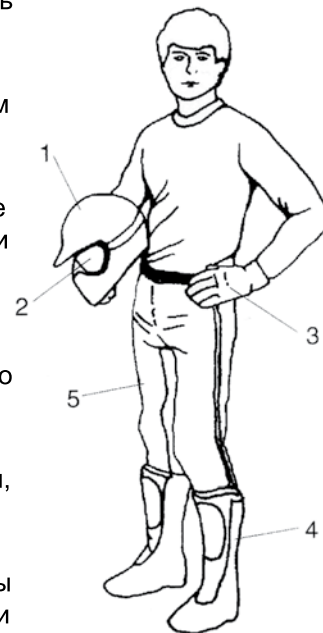

Наклейки с предупреждающими надписями

Цель наклеек с предупреждающими надписями, размещенных на мотовездеходе - **обеспечить Вашу безопасность**. Внимательно прочитайте инструкции на каждой наклейке и неукоснительно следуйте им. Если надпись стерлась или отклеилась, свяжитесь с Вашим продавцом для замены.

1.

ПРЕДУПРЕЖДЕНИЕ !

НЕПРАВИЛЬНОЕ ИСПОЛЬЗОВАНИЕ МОТОВЕЗДЕХОДА ПРИВЕДЕТ К СЕРЬЕЗНОЙ ТРАВМЕ ИЛИ СМЕРТИ !



Всегда используйте шлем и специальную защиту



Никогда не перевозите пассажиров



Никогда не управляйте под действием сильнодействующих лекарств, алкоголя и наркотических средств

НИКОГДА :

- не управляйте без надлежащей подготовки и инструктажа.
- не разгоняйте Ваш мотовездеход более, чем могут позволить навыки управления и рельеф местности.
- не перевозите пассажиров - это приведет к потере управляемости или перевороту при преодолении препятствия.

ВСЕГДА :

- управляйте, учитывая особенности рельефа и состояние поверхности, во избежание опрокидывания на неровной поверхности и поворотах.
- преодолевайте бордюры и другие подобные препятствия под прямым углом и на малой скорости.
- глушите двигатель при заправке топливом.

2.

ПРЕДУПРЕЖДЕНИЕ !



К управлению этим мотовездеходом допускаются лица, достигшие 16 лет.

НИКОГДА не управляйте мотовездеходом, если вы не достигли 16 летнего возраста.

Несоблюдение этого условия может привести к серьезным травмам или смерти.

3.

ПРЕДУПРЕЖДЕНИЕ !



Перевозка пассажиров может привести к потере управления или опрокидыванию мотовездехода.

Потеря управления над мотовездеходом приведет к серьезным травмам или к смерти.

4.

**ОСТАНОВИТЕСЬ, ЧТОБЫ
ПЕРЕКЛЮЧИТЬ ПЕРЕДАЧУ!**

5.

ВНИМАНИЕ !

В режиме **4WD** усилия на руле возрастут и выполнять повороты станет труднее.

6.

ПРЕДУПРЕЖДЕНИЕ !

Невыполнение полной остановки мотовездехода перед включением задней передачи может привести к падению с ATV и получению серьезных травм :

для включения задней скорости :

- остановите полностью мотовездеход
- установите рычаг переключения передач в нейтральное положение (« N »)
- проконтролируйте переход двигателя на обороты малого газа.
- примените торможение колес.
- переведите рычаг переключения передач в положение заднего хода (« R »).

7.

ПРЕДУПРЕЖДЕНИЕ !

МАКСИМАЛЬНАЯ РАЗРЕШЕННАЯ
ГРУЗОПОДЪЕМНОСТЬ :

Максимальная грузоподъемность мотовездехода (масса грузов, водителя и аксессуаров):	300 кг
Передний транспортировочный кронштейн	40 кг
Задний транспортировочный кронштейн	80 кг
Багажный отсек	2 кг
Сцепное устройство для буксировки прицепа:	
Максимальный вес прицепа и груза	500 кг
Максимальная нагрузка на узел фаркопа	40 кг

8.

ПРЕДУПРЕЖДЕНИЕ !

ЧРЕЗМЕРНОЕ ДАВЛЕНИЕ В ШИНАХ МОЖЕТ ПРИВЕСТИ К ПОТЕРЕ УПРАВЛЕНИЯ, ЧТО В СВОЮ ОЧЕРЕДЬ, МОЖЕТ ПОСЛУЖИТЬ ПРИЧИНОЙ ТРАВМЫ ИЛИ СМЕРТИ

Максимальные значения:

ПЕРЕДНИЕ КОЛЕСА: 69 кПа (0.69 кгс/см²) , 10.0 psi

ЗАДНИЕ КОЛЕСА: 69 кПа (0.69 кгс/см²) , 10.0 psi

Минимальные значения :

ПЕРЕДНИЕ КОЛЕСА: 48 кПа (0.48 кгс/см²) , 7.0 psi

ЗАДНИЕ КОЛЕСА: 48 кПа (0.48 кгс/см²) , 7.0 psi

- НИКОГДА не делайте давление в шинах ниже нормы -это может привести к повреждению ободов и шин
- при перевозке грузов держите увеличенную дистанцию т.к. тормозной путь при торможении будет длиннее .
 - выполняйте буксировку прицепа с минимальной скоростью, для быстрой и своевременной остановки.
 - максимальная загрузка **300 кг** (вес водителя, груза и дополнительных аксессуаров) При установке прицепа, необходимо учитывать вес самого прицепа.

Запишите идентификационные номера Вашего мотовездехода в отведенных для этого графах. Снимите запасной ключ и уберите его в надежное место. В случае утери основного ключа, используйте запасной ключ для заказа дубликата. Если Вы потеряли оба ключа, Вам придется заменить замок и ключи зажигания.



1. Идентификационный номер транспортного средства:

2. Серийный номер рамы (VIN):

3. Серийный номер двигателя:



1. Заводская табличка с идентификационным номером на левой передней стороне рамы.



2. Идентификационный номер транспортного средства выгравированный на раме (слева, вверху).

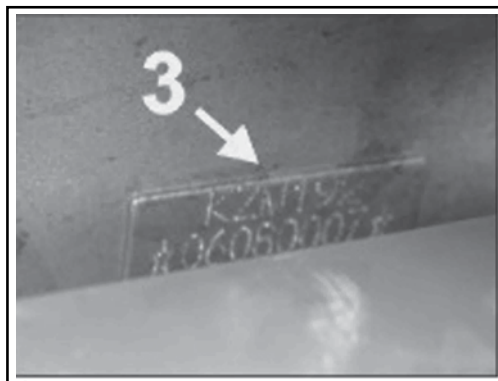

3. Серийный номер двигателя (слева) .

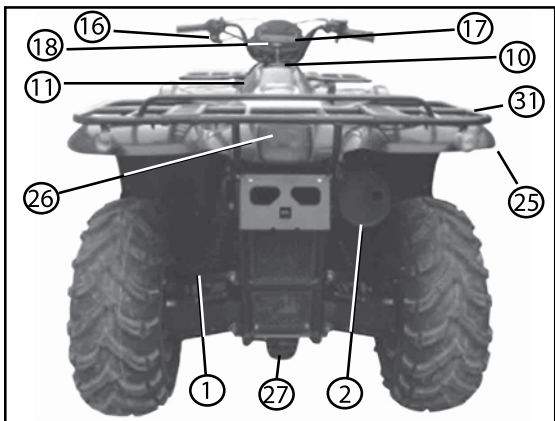
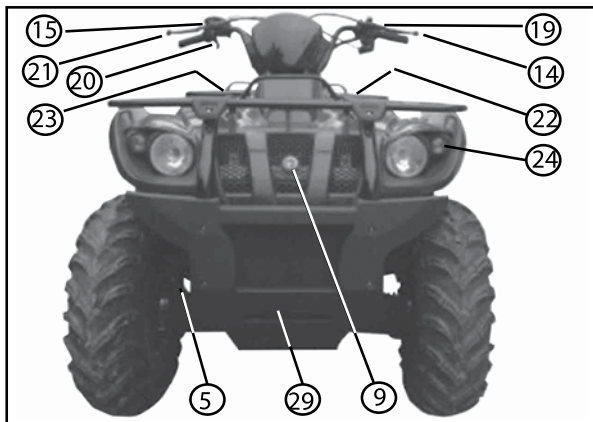
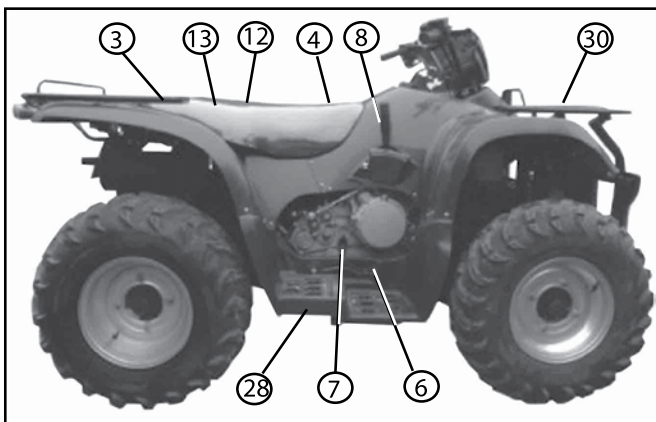

- | | |
|--|---|
| 1. кольцо регулировки жесткости заднего левого амортизатора | 17. приборная панель |
| 2. выхлопная труба | 18. замок зажигания |
| 3. багажный отсек и комплект инструментов | 19. блок переключателей (левый) |
| 4. воздушный фильтр | 20. рычаг газа |
| 5. кольцо регулировки жесткости переднего правого амортизатора | 21. рычаг переднего тормоза |
| 6. педаль тормоза | 22. розетка 12 V |
| 7. шуп уровня масла в двигателе | 23. замок блокировки руля |
| 8. рычаг управления коробкой передач | 24. передние указатели поворота |
| 9. крышка радиатора | 25. задние указатели поворота и габаритные огни |
| 10. крышка бензобака | 26. задний стоп - сигнал |
| 11. бензобак | 27. прицепное устройство |
| 12. аккумулятор | 28. подставки для ног |
| 13. предохранители | 29. лебедка |
| 14. рычаг заднего тормоза | 30. передний транспортировочный кронштейн |
| 15. блок переключателей (правый) | 31. задний транспортировочный кронштейн |
| 16. рычаг управления воздушной заслонкой | |

Длина.....	2250 мм
Ширина.....	1150 мм
Высота.....	1200 мм
Высота по седлу.....	980 мм
Длина базы.....	1460 мм
Максимально - допустимый вес.....	350 кг
Максимальная нагрузка (включая вес водителя).....	300 кг
Максимальная нагрузка на передний багажник.....	40 кг
Максимальная нагрузка на задний багажник.....	80 кг
Максимальная нагрузка на прицеп.....	500кг
Максимальная нагрузка на фаркоп.....	40 кг
Тип двигателя.....	одноцилиндровый, 4-х тактный
Расположение цилиндра.....	наклоненный вперед
Рабочий объем.....	498 см ³
Максимальная мощность.....	22 кВт при 5800 об/мин
Максимальный крутящий момент.....	40 Нм при 4000 об/мин
Запуск двигателя.....	электростартер
Система охлаждения.....	жидкостная
Система смазки.....	принудительная

Моторное масло.....SAE 15W-40

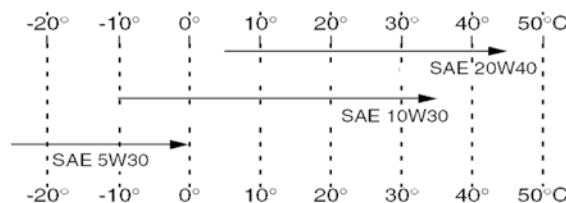

Рекомендованные спецификации моторного масла.....API Service SF, SG
 Количество масла заливаемого в двигатель:2,5 л

Масло в переднем редукторе: количество.....	0,4 л
Масло в заднем редукторе: количество.....	0,35 л
Воздушный фильтр.....	заменяемый элемент
Топливо: тип.....	Аи - 92 и выше (неэтилированный)
объем топливного бака.....	17 л
Свеча зажигания: тип.....	TORCH K6RTC
зазор между электродами.....	0.6 - 0.7 мм
Трансмиссия: первичная передача.....	клиновидный ремень
коробка передач.....	автоматическая
диапазон коробки передач.....	L - H - N - R
Сцепление.....	центрифужное, автоматическое
Корпус: тип рамы.....	стальная труба
Передние шины.....	AT25 x 8 - 12'
Задние шины.....	AT25 x 10 - 12'
Давление в передней покрышке (макс./мин.).....	.69 / 48 kPa (10 / 7 PSI)
Давление в задней покрышке (макс./мин.).....	.69 / 48 kPa (10 / 7 PSI)
Тормоз задний (вспомогательный).....	гидравлический, дисковый
Тормоз основной.....	тормозная педаль
Тип передней подвески.....	независимая, 2-х рычажная
Тип задней подвески.....	независимая, 2-х рычажная
Передние амортизаторы.....	пружинно - гидравлические
Задние амортизаторы.....	пружинно - гидравлические
Зажигание.....	электронное (CDI)
Генератор.....	А.С. магнето
Аккумулятор.....	12 В, 14 А
Лампа передней фары.....	12V 35W / 35W x 2
Лампа заднего фонаря.....	12V 5W / 21W x 1
Лампа индикаторов заднего хода.....	12V 0.5W x 1
Лампа индикатора дальнего света.....	12V 0.5W x 1
Лампа индикатора нейтрального положения.....	12V 0.5W x 1

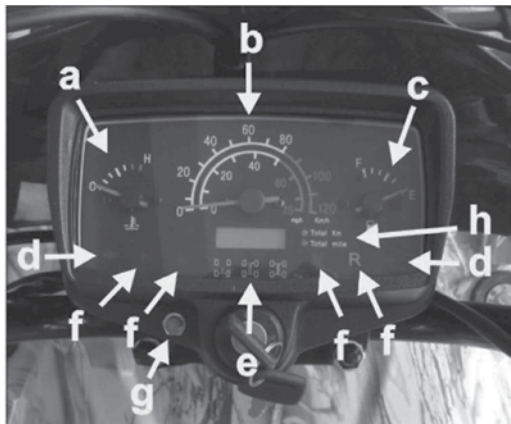

- a. Стрелочный индикатор температуры.
- b. Спидометр .
- c. Стрелочный индикатор уровня топлива.
- d. Индикаторы поворота.
- e. Индикаторы включения режимов:
2WD / 4WD / 4WD LOCK
- f. Индикаторы включенной передачи:
H / L / N / R .
- g. Кнопка переключения отображения информации на дисплее („mph” (миль/ч) и „km/h” (км/ч)).
- h. Индикаторы режимов отображения информации на дисплее („mph” (миль/ч) и „km/h” (км/ч)).

Индикатор повышенной передачи « H » - загорается при включении высшей передачи в раздаточной коробке.

Индикатор пониженной передачи « L » - загорается при включении низшей передачи в раздаточной коробке.

Индикатор нейтральной передачи « N » - загорается при включении нейтральной передачи.

Индикатор заднего хода « R » - загорается при включении передачи заднего хода.

Индикатор включения режима заднего привода.
При переводе трансмиссии в режим заднего привода « 2 WD », загорится зеленый индикатор «  ».

Индикатор включения режима полного привода.
При переводе трансмиссии в режим полного привода « 4 WD », загорится зеленый индикатор «  ».

Индикатор включения режима полного привода с блокировкой дифференциала.

При переводе трансмиссии в режим полного привода с блокировкой дифференциала « 4WD LOCK », загорится желтый индикатор «  ».

Указатель уровня топлива - показывает уровень топлива в топливном баке. По мере уменьшения уровня топлива в баке, стрелка указателя, будет приближаться к нулевой отметке.

Спидометр - показывает скорость движения.

Одометр - показывает общий пробег.

Индикатор температуры охлаждающей жидкости „”.

При превышении уровня рабочей температуры, включается индикатор температуры охлаждающей жидкости. Если индикатор включился во время движения, при первой же возможности остановите квадроцикл, заглушите двигатель и дайте ему остыть в течении приблизительно 10-15 минут. Исправность электрической цепи индикатора проверяется при повороте ключа зажигания в положение „ON” (ВКЛ).

ПРЕДОСТЕРЕЖЕНИЕ:

- Перегрузка мотовездехода может привести к перегреву двигателя. Для уменьшения вероятности перегрева двигателя, уменьшите нагрузку до рекомендуемой.
- Рекомендуем запускать двигатель после того, как индикаторы погаснут. Продолжительная эксплуатация мотовездехода с включенным индикатором может привести к выходу двигателя из строя.

Кнопка переключения отображения информации

Нажатие кнопки позволяет переключаться между режимами отображения информации «mph» (миль/ч) и «km/h»(км/ч) на приборной доске, с одновременным включением индикации режима отображения.

Левый блок переключателей

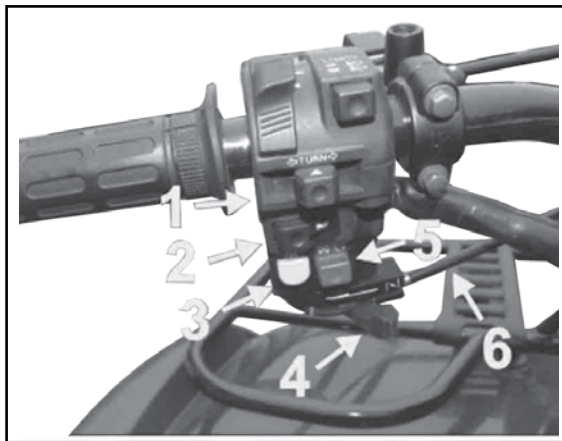

1. Переключатель сигнала поворота.
2. Кнопка звукового сигнала.
3. Выключатель стартера.
4. Рычаг управления воздушной заслонкой.
5. Кнопка выключения двигателя.
6. Тросик рычага управления воздушной заслонкой.
7. Рычаг заднего тормоза.
8. Выключатель аварийной сигнализации.
9. Переключатель света.
10. Переключатель дальнего/ближнего света.

11. Тросик заднего тормоза.
12. Защелка стояночного тормоза.

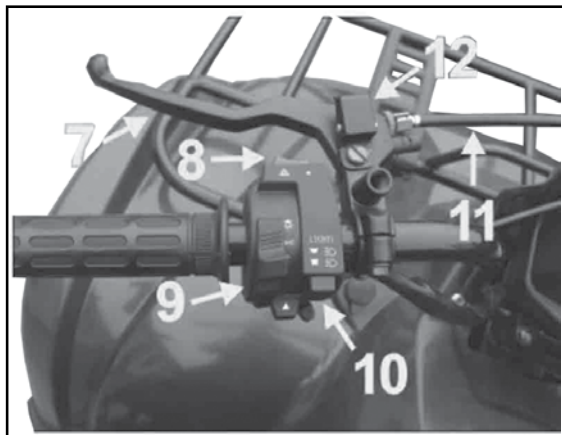

● Переключатель сигнала поворота

Необходимо включать перед выполнением поворота или перед перестроением на дороге. При включении переключателя в сторону предполагаемого поворота **будут** мигать передние и задние габаритные огни стороны поворота и соответствующий индикатор поворота на приборной доске.

ПРИМЕЧАНИЕ: Сигнализация поворота не выключается автоматически! Для ее выключения

необходимо нажать на переключатель сигнала поворота и освободить его. Переключатель сигнала поворота не работает, если ключ в замке зажигания находится в положении „ OFF ” (выкл.).

● Кнопка звукового сигнала.

Если ключ в замке зажигания находится в положении „ ON ” (включено), то нажатие на кнопку вызовет звуковой сигнал.

● Выключатель стартера.

При нажатии на выключатель стартера начнется запуск двигателя. (Более подробную информацию о запуске двигателя смотри на стр. 38.)

● Рычаг управления воздушной заслонкой.

При запуске двигателя в холодную погоду необходимо пользоваться воздушной заслонкой для принудительного изменения весового соотношения воздуха и топлива в топливо-воздушной смеси.

● Кнопка выключения двигателя.

При нажатии на кнопку двигатель выключится.

● Переключатель света.

Имеет два положения:

”  ” - передние и задние габаритные огни включены.

”  ” - передние и задние габаритные огни выключены.

- **Переключатель дальнего / ближнего света.**

Для включения ближнего света установите этот переключатель в положение «».

Для включения дальнего света установите этот переключатель в положение «».

ПРЕДОСТЕРЕЖЕНИЕ:

Рекомендуем не включать дальний свет на длительное время при выключенном двигателе. В противном случае, аккумуляторная батарея разрядится, в результате чего следующий запуск двигателя будет затруднен. В этом случае снимите батарею и зарядите ее.

- **Выключатель аварийной сигнализации**

„” - если выключатель находится в этом положении - передние и задние габаритные огни мигают вместе.

„” - если выключатель находится в этом положении - передние и задние габаритные огни горят вместе не мигая.

- **Рычаг заднего тормоза**

Нажатие на рычаг заднего тормоза активизирует заднюю тормозную систему.

Правый блок переключателей

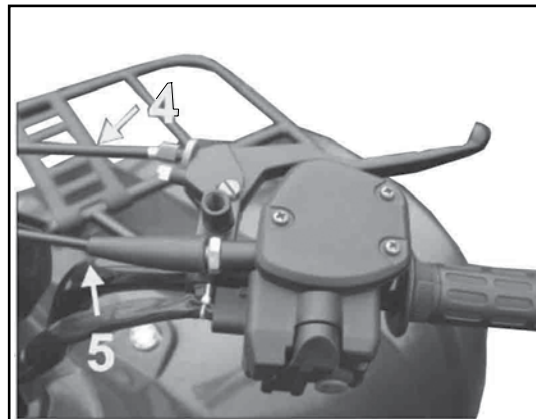
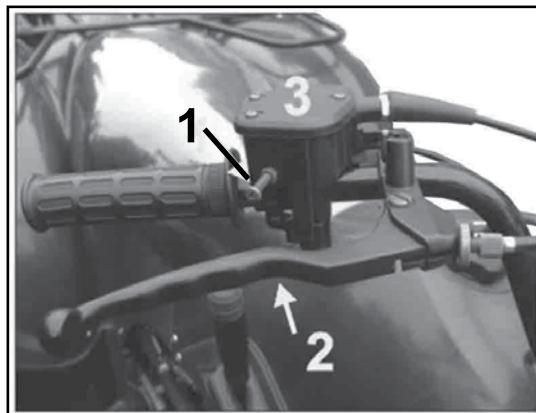

1. Винт регулировки скорости движения.
2. Рычаг переднего тормоза .
3. Ограничитель скорости движения.
4. Тросик рычага переднего тормоза.
5. Тросик рычага газа.
6. Рычаг газа.

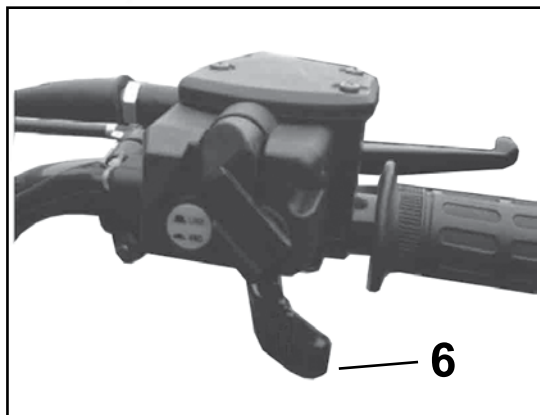

Рычаг газа

Частоту вращения работающего двигателя, а следовательно, и скорость движения машины можно увеличить перемещением рычага газа. Поскольку дроссельная заслонка оснащена возвратной пружиной, то скорость движения уменьшится, а двигатель вернется к частоте

вращения холостого хода, как только Вы снимите руку с рычага газа.

Перед запуском двигателя, проверьте плавность хода дроссельной заслонки. Убедитесь, что при отпуске рычага, заслонка возвращается в положение холостого хода.

! ПРЕДОСТЕРЕЖЕНИЕ:

При неисправности механизма дроссельной заслонки, Вы будете испытывать трудности с разгоном и торможением мотовездехода. Это может привести к несчастному случаю. Перед пуском двигателя обязательно проверьте работу рычага газа. Если дроссельная заслонка перемещается не плавно - найдите причину этого и устраните возникшую проблему.

Ограничитель скорости движения

Мотовездеход оснащен регулятором максимальной скорости. Ограничитель скорости движения препятствует полному открытию дроссельной заслонки даже при максимальном перемещении рычага газа.

Для регулировки:

- Ослабьте контргайку.
- Для увеличения мощности двигателя и снятия ограничения по максимальной скорости мотовездехода поверните регулировочный винт (1) в направлении против часовой стрелки.

Для уменьшения мощности двигателя и максимальной скорости мотовездехода поверните регулировочный винт по часовой стрелке.

3. Затяните контргайку.

⚠ ПРЕДОСТЕРЕЖЕНИЕ:

Неправильная регулировка ограничителя скорости и положения дроссельной заслонки может вызвать повреждение троса дроссельной заслонки или нарушение ее работы. В этом случае Вы рискуете потерять контроль над машиной и стать виновником дорожного происшествия или получить травму. Не отворачивайте регулятор скорости более чем на 12 мм во избежание повреждения троса дроссельной заслонки. Всегда необходимо контролировать свободный ход рычага газа. Он должен составлять 3 - 5 мм.

Рычаг переднего тормоза Расположен на руле слева. Для торможения необходимо прижать рычаг к рукоятке.

Переключение между режимами «2WD» (задний привод) и «4WD» (полный привод).

На мотовездеходе установлен переключатель режимов между полным приводом и приводом на два колеса.

Выбирайте режим работы трансмиссии в зависимости от дорожных условий:

- «2WD» (режим привода на два колеса): мощность подается на задние колеса.
- «4WD» (режим полного привода): мощность подается на передние и задние колеса.

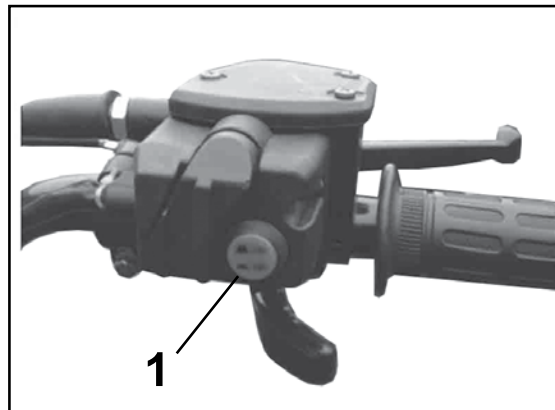

Для переключения трансмиссии в режим «4WD» из режима «2WD», остановите мотовездеход, и переведите переключатель режимов (1) в положение «4WD».

После этого, индикатор включения полного привода „” высветится на дисплее приборной доски. Для переключения трансмиссии в режим «2WD» из «4WD», остановите мотовездеход и переведите переключатель в положение «2WD».

ПРЕДОСТЕРЕЖЕНИЕ:

Всегда останавливайте мотовездеход перед тем, как переключить режим трансмиссии. При одинаковых дорожных условиях, поведение мотовездехода в режимах «2WD» и «4WD» значительно отличается.

После длительного движения на одном режиме, при переключении на другой, условия управления могут резко измениться. Это может отвлечь водителя, в результате чего возрастает риск потери управления и вероятность аварии.

Переключатель между режимами «4WD» (полный привод) и «4WD LOCK» (блокировка дифференциала).

На мотовездеходе установлена блокировка дифференциала, работающая в режиме полного привода. Выбирайте режим трансмиссии в зависимости от дорожных условий.

- «4WD» (режим полного привода): мощность подается на передние и задние колеса

- «4WD LOCK» - (режим полного привода с включенной блокировкой дифференциала): мощность подается на передние и задние колеса, включена блокировка дифференциала. В отличие от режима «4WD» в режиме «4WD LOCK» все колеса вращаются с одинаковой скоростью.

Перед включением блокировки дифференциала, убедитесь, что включен режим полного привода «4WD».

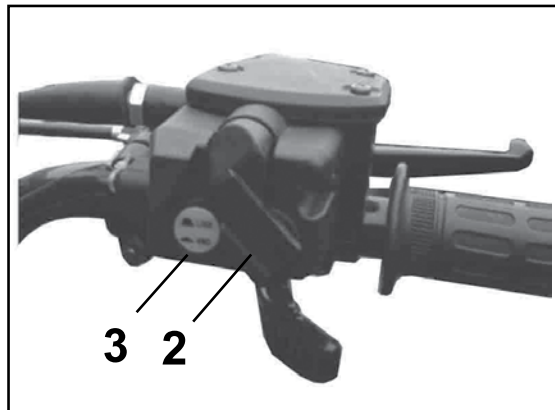

Остановите мотовездеход. Переведите рычаг блокировки дифференциала (2) вправо, после этого установите переключатель блокировки дифференциала (3) в положение «LOCK».

Когда дифференциал заблокирован, на дисплее приборной доски высветится индикатор «». Для снятия блокировки дифференциала, остановите квадроцикл, и переместите переключатель режима работы трансмиссии в положение «4WD». Верните рычаг блокировки дифференциала в исходное положение.

ПРЕДОСТЕРЕЖЕНИЕ:

Всегда останавливайте мотовездеход перед тем, как переключить режим работы трансмиссии. При одинаковых дорожных условиях, поведение мотовездехода в режимах «4WD» и «4WD LOCK» значительно отличается. После длительного движения на одном режиме, при переключении на другой режим, условия управления могут резко измениться. Это может отвлечь водителя, в результате чего возрастет риск потери управления и вероятность аварии.

ПРИМЕЧАНИЕ:

- Когда переключатель установлен в положение «4WD LOCK», загорится индикатор блокировки дифференциала и будет гореть, пока включена блокировка дифференциала.
- Когда индикатор горит, поверните ручку руля назад и вперед. Это поможет

осуществить более надежную фиксацию дифференциала.

- Движение при неполностью включенной блокировке дифференциала (на это указывают горящие индикаторы), приведет к ограничению частоты вращения двигателя. Чтобы этого не происходило, перед началом движения убедитесь, что блокировка дифференциала надежно зафиксирована.
- При движении в режиме полного привода с включенной блокировкой дифференциала, максимальная скорость движения ограничена 35 км/ч (22 мили/ч).

ПРЕДОСТЕРЕЖЕНИЕ:

При включенной блокировке дифференциала, рекомендуем двигаться на малой скорости, а начинать маневрирование заблаговременно. При включенной блокировке дифференциала все колеса вращаются с одинаковой частотой, поэтому осуществлять поворот в этом случае значительно труднее. С увеличением скорости будет увеличиваться и сила, необходимая для выполнения поворота. Вы можете потерять контроль или попасть в аварию, если не будете предельно внимательны во время выполнения поворота.

Педаль тормоза.

Педаль тормоза находится на правой стороне транспортного средства. Торможение осуществляется нажатием педали тормоза правой ногой.

Тормозные усилия распределяются на четыре колеса. Для увеличения тормозных усилий необходимо увеличить силу нажатия на педаль тормоза.

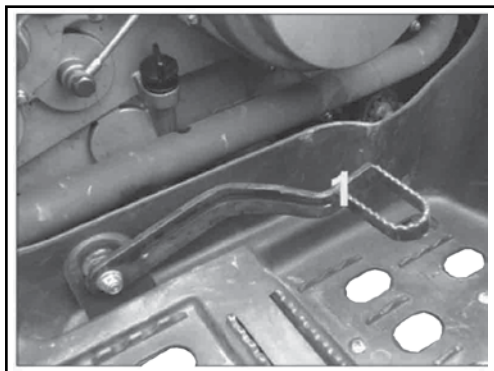

Перед каждой поездкой необходимо проверять работоспособность тормозов. Прокатитесь на мотовездеходе вперед - назад с использованием педали тормоза и убедитесь, что тормозная система исправна. Эксплуатация мотовездехода с неисправными тормозами недопустима.

Рычаги тормозов.

Рычаг переднего тормоза находится на правой стороне руля, а рычаг заднего тормоза с защелкой стояночного тормоза - на левой. Торможение осуществляется прижатием рычага тормоза к рулю. Для увеличения тормозных усилий необходимо увеличить силу нажатия на тормозной рычаг.

Передние и задние тормоза дисковые, гидравлические с автоматической регулировкой и настройки не требуют. Тормозные колодки необходимо заменить, если толщина фрикционного материала (A) стала ≤ 1 мм..

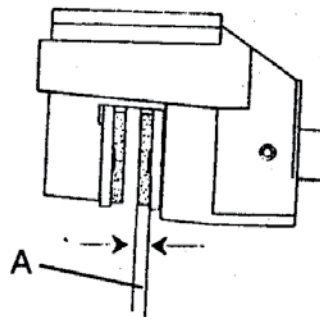

Вспомогательный тормоз

На Вашем ATV рычаг заднего тормоза на левой стороне руля является вспомогательным средством, предназначенным для использования в качестве резервной тормозной системы. При отказе основной тормозной системы (от педали), можно активировать только задние тормоза, рычагом тормоза, расположенном на левой стороне руля.

Торможение в этом случае будет не столь эффективным, как при торможении всеми четырьмя колесами.

ПРЕДОСТЕРЕЖЕНИЕ:

Интенсивное применение вспомогательного тормоза при спуске с холмов может вызвать преждевременный износ задней тормозной системы.

Стояночный тормоз

Используйте стояночный тормоз при запуске двигателя или при остановке мотовездехода на стоянке, особенно на склоне.

Для установки мотовездехода на стояночный тормоз необходимо:

Сжать задний тормозный рычаг и движением вниз установить блокирующую пластину.

Для снятия со стояночного тормоза просто

сожмите рычаг заднего тормоза и отпустите его.

! ПРЕДОСТЕРЕЖЕНИЕ:

Мотовездеход может начать двигаться, если Вы не используете стояночный тормоз при установке его на стоянку. Перед началом движения убедитесь, что стояночный тормоз отпущен, иначе тормоза могут перегреться и Вы можете потерять контроль над машиной. Если пользоваться стояночным тормозом небрежно, то это может стать причиной преждевременного износа тормозной системы. Всегда устанавливайте ATV при парковке на стояночный тормоз и всегда будьте уверены что он отпущен, прежде чем начать движение.

Блокировка рулевой колонки:

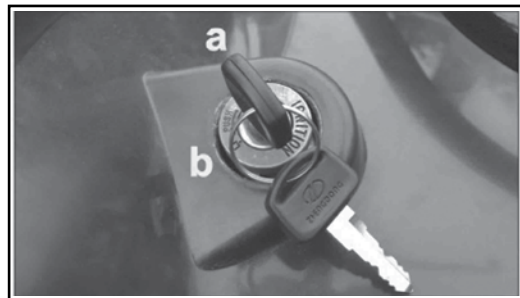

Для блокировки руля необходимо сидя на мотовездеходе повернуть руль влево / вправо до упора, утопить ключ в замке и установить в положение блокировки „ b ”. После блокировки ключ можно вынуть.

Для разблокировки руля необходимо вставить ключ в замок и повернуть его из положения „ b ”, в положение „ a ”. После разблокировки ключ можно вынуть.

СОВЕТ: Блокируйте руль всегда, когда мотовездеход остается без присмотра. Обязательно убедитесь в активировании блокировки.

ПРЕДОСТЕРЕЖЕНИЕ:

Перед началом езды всегда убедитесь в том, что руль мотовездехода разблокирован. Никогда не блокируйте руль при работающем двигателе.

Замок зажигания

Никогда не оставляйте ключ зажигания в замке - это предотвратит несанкционированное использование и воровство транспортного средства в Ваше отсутствие.

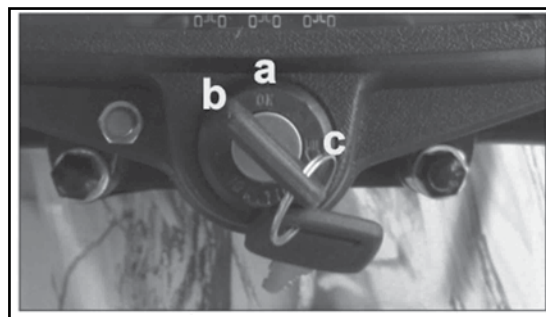

Замок зажигания расположен под приборной панелью и имеет несколько позиций:

„ OFF ” (b) - Двигатель и освещение не работает, все электроприборы выключены. Ключ можно вынуть. Для выключения двигателя установите ключ в это положение.

„ ON ” (a) - Питание включено. Освещение выключено. Можно запускать двигатель. Нельзя вынуть ключ.

„  ” (c) - Освещение включено.

ВНИМАНИЕ! Если контур зажигания включен при неработающем двигателе, либо ключ зажигания находится в положении „  ” это истощает аккумулятор и сокращает срок его службы.

Рычаг переключения передач.

Расположен на правой стороне транспортного средства и имеет четыре положения: повышенная, пониженная, нейтральная и заднего хода.

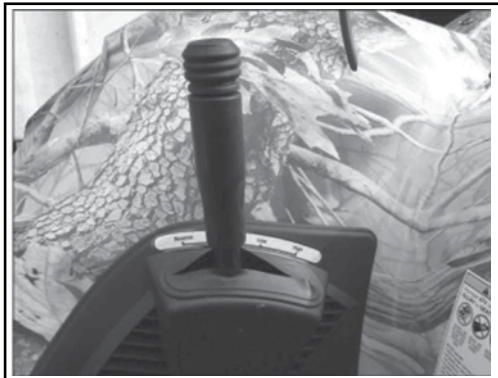

Reverse Neutral Low High

Повышенная передача - для нормальной езды.
Пониженная передача - для езды с серьезными нагрузками.

Проверка работы рычага переключения передач обязательна перед каждой поездкой. Для переключения передачи необходимо предварительно „утопить” рычаг переключения а затем перевести в выбранную позицию.

ПРЕДОСТЕРЕЖЕНИЕ:

Перед переключением передач остановите мотовездеход и отпустите газ. В противном случае, трансмиссия может получить повреждения.

Для включения повышенной / пониженной передачи:

1. Остановить мотовездеход полностью.
2. Отпустить рычаг газа (двигатель - холостой ход).
3. Нажать на педаль тормоза. Удерживая ее, выбрать повышенную передачу (**High**) при помощи рычага коробки передач, либо пониженную (**Low**).

Для включения передачи заднего хода необходимо:

1. Остановить мотовездеход полностью.
2. Отпустить рычаг газа (двигатель - холостой ход).
3. Установить рычаг переключения передач нейтральное положение.
4. Нажать ногой на педаль тормоза.
5. Удерживая педаль тормоза установить рычаг в положение заднего хода (**Reverse**).

Ручки управления.

Перед каждой поездкой необходимо проверять крепление ручек управления (левую и правую) мотовездехода на руле. Убедитесь, что ручки закреплены прочно и не проворачиваются.

В случае износа, порыва или других повреждений, а так же соскакивания ручек с руля, необходимо заменить их на новый комплект.

Крышка топливного бака

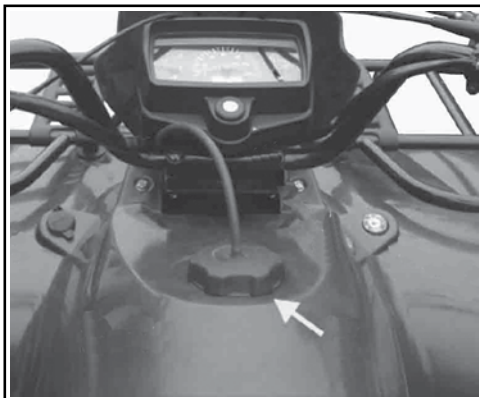

Крышка заливной горловины топливного бака снимается поворачиванием против часовой стрелки, а ставится на место - вворачиванием по часовой стрелке.

Топливный кран

Обеспечивает подачу топлива в карбюратор и имеет два положения:

- „OFF” - в этом положении крана топливо не поступает. Всегда ставьте кран в это положение, когда двигатель не работает.
- „ON” - в этом положении топливо поступает в карбюратор. Необходимо устанавливать топливный кран в это положение, непосредственно перед запуском двигателя.

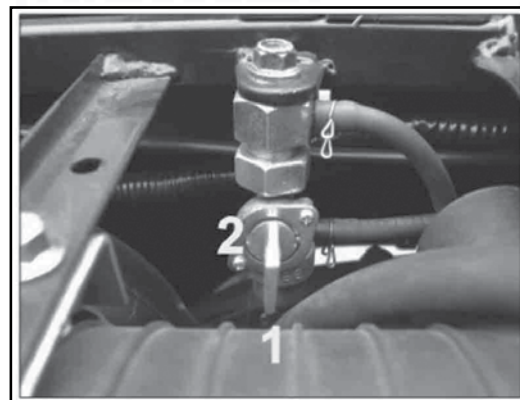

1. положение „ON” 2. положение „OFF”.

Сидение.

Мотовездеход предназначен исключительно для транспортировки одного водителя. Удлиненное седло позволяет водителю изменять положение центра масс во время выполнения сложных маневров для удержания контроля над мотовездеходом.

Крайне важно убедиться перед поездкой, что седло находится в хорошем состоянии и надежно закреплено.

Для снятия сиденья потяните за тросик фиксатора сиденья и потяните сиденье вверх.

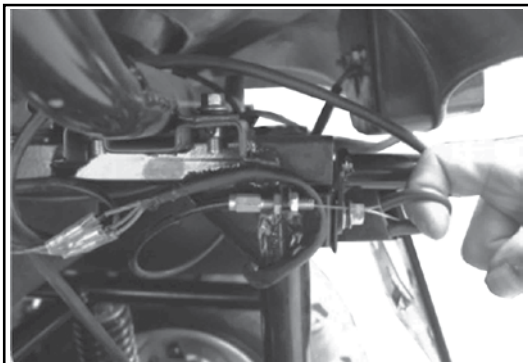

Для установки сиденья вставьте выступы его передней части в пазы, а затем нажмите вниз заднюю часть сиденья до фиксации.



Отделение для хранения вещей

Расположено под сиденьем. Используя отделение для хранения документов, обязательно поместите их в герметичный пакет для защиты их от влаги.

При мойке мотовездехода не допускайте попадания воды в отделение для хранения вещей.

ПРЕДОСТЕРЕЖЕНИЕ:

Рекомендуем не хранить металлические предметы или предметы с острыми краями в отделении. Если эти предметы необходимо перевезти, то упакуйте их в материал, который не допустит повреждений.

Подножки.

Перед каждой поездкой необходимо проверять состояние опор для ног. Необходимо убедиться в том, что они надежно прикреплены к транспортному средству.

Подставки для ног должны быть в хорошем состоянии (иметь зубчатую поверхность), ниши для ног очищены от утрамбованной земли, не иметь повреждений и трещин. Если подножки, подставки для ног и запятники имеют повреждения или изношены, необходимо заменить их на новые.

Передний и задний кронштейны.

Груз может быть загружен на передний и задний кронштейны. Вес груза должен быть равномерно распределен - 1/3 груза на переднем кронштейне, 2/3 груза на заднем кронштейне) и установлен как можно на более низком уровне.

Загрузка мотовездехода.

Мотовездеход рассчитан на перевозку и буксировку определенной весовой нагрузки. Информацию о загрузке мотовездехода можно найти на предупреждающих наклейках и в Руководстве. Никогда не превышайте максимально - допустимой нагрузки на вездеход!

При работе на неровной и холмистой

местности снизьте вес груза и скорость для поддержания безопасных условий вождения.

Передний транспортировочный кронштейн

- Не превышайте значение максимально - допустимой нагрузки на передний транспортировочный кронштейн, составляющее **40 кг**.

Задний транспортировочный кронштейн

- Не превышайте значение максимально - допустимой нагрузки на задний транспортировочный кронштейн, составляющее **80 кг**.

Сцепное устройство.

Мотовездеход имеет в задней своей части сцепное устройство - для подсоединения и буксировки прицепа с грузом.

Вес груза и прицепа не должен превышать **130 кг**, если буксировка производится на неровной, бугристой местности.

Если предполагается буксировка прицепа по ровной поверхности, то вес прицепа с грузом можно увеличить до **500 кг**. При этом груз в прицепе необходимо располагать таким образом, чтобы нагрузка на фаркоп составляла 10 % от перемещаемого веса. Добиться этого можно разместив около 60 % груза в передней половине прицепа. Скорость буксировки должна быть минимальной.

Перевозимый груз или прицеп может повлиять на стабильность и управляемость машины.

При перевозке багажа и буксировке прицепа пользуйтесь здравым смыслом и трезвым расчетом.

Помните следующее:

- Не превышайте максимально - разрешенную грузоподъемность мотовездехода - **300 кг**.
- По возможности размещайте перевозимый груз как можно ближе к центру мотовездехода.
- Надежно зафиксируйте груз на багажнике. Обеспечьте невозможность смещения груза, перевозимого в прицепе.
- Проследите, чтобы груз не мешал управлению ATV и не ухудшал видимость и обзорность.
- Скорость движения с грузом должна быть меньше, чем без него. Чем больше груз, тем меньше скорость.
- Предусмотрите увеличение тормозного пути. Чем тяжелее машина, тем длиннее тормозной путь.
- Избегайте крутых поворотов или, по крайней мере выполняйте их на минимальной скорости.
- Не превышайте максимальной нагрузки на узел сцепного устройства.

Розетка постоянного тока

Розетка постоянного тока находится в передней части мотовездехода по левому борту.

Предназначена для подключения вспомогательных световых приборов, радиостанций и т.д. Розетку постоянного тока можно использовать только при работающем двигателе.

Максимальная нагрузка на розетку постоянного тока:	напряжение - 12 В
	ток - 10 А
	мощность - 120 Вт

ПРЕДОСТЕРЕЖЕНИЕ:

- **Не используйте дополнительное оборудование, характеристики которого превышают допустимые значения. Это может стать причиной перегрузки электрической сети и перегорания плавких предохранителей.**
- **Работа дополнительного оборудования при неработающем двигателе может стать причиной разрядки аккумулятора, что в свою очередь, приведет к проблемам при запуске двигателя.**
- **Рекомендуем не использовать автомобильные прикуриватели или иное дополнительное оборудование, которое нагреваясь, способно повредить розетку.**

Аксессуары

Аксессуары могут повлиять на управляемость мотовездехода. Обдумывая покупку аксессуара или используя его, имейте в виду следующее:

- Всегда используйте только те аксессуары, которые предназначены именно для Вашей модели мотовездехода.
- Аксессуары должны быть правильно установлены и надежно закреплены.
- Не устанавливайте громоздкие аксессуары, которые могут помешать управлению мотовездеходом, мешающие Вам смещаться относительно седла и ограничивающие видимость и обзорность.
- Бортовая сеть Вашего мотовездехода рассчитана на потребляемую мощность 120 W (12V), поэтому применяемые электроаксессуары не должны превышать потребления электроэнергии более 120 W.
- Будьте особенно осторожны и внимательны, управляя мотовездеходом с установленным дополнительным оборудованием.

Замена плавкого предохранителя

Главный блок плавких предохранителей расположен под сидением.

При перегорании плавкого предохранителя замените его следующим образом:

1. Поверните ключ зажигания в положение «OFF» (выключено) и выключите все электрические приборы.
2. Выньте перегоревший плавкий предохранитель, а на его место вставьте новый предохранитель соответствующего номинала.
3. Переведите ключ в замке зажигания в положение «ON» (включено) и включите электрические приборы для проверки их работы.
4. Если предохранитель тут же сгорает, обратитесь в сервисную мастерскую для выяснения причины.



ПРЕДОСТЕРЕЖЕНИЕ:

Всегда используйте предохранители с необходимым номиналом. Использование плавкого предохранителя иного номинала или использование неплавких перемычек опасно. Неподходящий номинал предохранителя приведет к повреждению электросистемы, что, в свою очередь, может вызвать возгорание.

Чтобы избежать случайного короткого замыкания цепи во время проверки или замены предохранителя, всегда устанавливайте замок зажигания в положение «ON» (выключено).

ОСМОТР МОТОВЕЗДЕХОДА ПЕРЕД ЗАПУСКОМ ДВИГАТЕЛЯ
 ПРЕДОСТЕРЕЖЕНИЕ:

Перед каждой эксплуатацией мотовездехода проверяйте его состояние и исправность его механизмов. Выполняйте все инструкции по проверке и обслуживанию мотовездехода, соблюдая регламент, приведенный в Руководстве по эксплуатации. В противном случае возрастает вероятность несчастного случая или повреждения оборудования.

ЭЛЕМЕНТЫ	ОПЕРАЦИИ	СТРАНИЦА
Защитная одежда	<ul style="list-style-type: none"> • Экипировка должна быть одета и иметь хорошее состояние. 	11,46
Тормоза	<ul style="list-style-type: none"> • Проверьте работоспособность. Если привод слишком легкий или «ватный», обратитесь в сервисную мастерскую для прокачки гидравлической системы. • Проверьте износ тормозных колодок, при необходимости замените их. • Проверьте уровень тормозной жидкости в бачке и, при необходимости, долейте рекомендуемую тормозную жидкость DOT-4 до указанного уровня. • Проверьте гидравлическую систему на наличие утечек. При необходимости устраните неисправность. 	27, 28 76, 77,78
Рычаг переключения передач	<ul style="list-style-type: none"> • Проверьте работоспособность. Убедитесь, что рычаг легко перемещается и фиксируется в заданных позициях, при необходимости устраните неисправность. 	30
Охлаждающая жидкость	<ul style="list-style-type: none"> • Проверьте уровень охлаждающей жидкости в расширительном бачке и, при необходимости, долейте рекомендуемую охлаждающую жидкость до указанного уровня. • Проверьте систему охлаждения двигателя на наличие утечек. При необходимости устраните неисправность. 	73,74,75
Приводные валы	<ul style="list-style-type: none"> • Проверьте чистоту приводных валов. При необходимости выполните очистку и смажьте. 	---
Двигатель	<ul style="list-style-type: none"> • Проверьте уровень масла и при необходимости добавьте до рекомендуемого уровня. • Проверьте системы мотовездехода на наличие утечек масла. При необходимости устраните неисправность. 	69
Топливо	<ul style="list-style-type: none"> • Проверьте уровень топлива в топливном баке. При необходимости долейте рекомендуемый тип топлива. • Проверьте топливопроводы на наличие утечек. При необходимости устраните неисправность. 	67

ЭЛЕМЕНТЫ	ОПЕРАЦИИ	СТРАНИЦА
Колеса и шины	<ul style="list-style-type: none"> • Проверьте состояние колес. При необходимости замените. • Проверьте состояние шин и глубину протектора. При необходимости замените. • Проверьте давление воздуха в шинах. При необходимости скорректируйте. 	83,84
Рычаг газа	<ul style="list-style-type: none"> • Убедитесь в плавности работы. При необходимости смажьте трос и элементы органов управления. • Убедитесь, что трос легко перемещается, при необходимости устраните неисправность. 	23
Блокировка руля	<ul style="list-style-type: none"> • Проверьте разблокировку руля. Убедитесь в том, что руль перемещается свободно во всем диапазоне управления . 	28
Рама	<ul style="list-style-type: none"> • Проверьте состояние рамы мотовездехода на предмет трещин, изгиба или других повреждений. Не выполняйте поездки до полного устранения недостатков. 	80
Крепежные элементы шасси	<ul style="list-style-type: none"> • Убедитесь, что все гайки, болты и винты затянуты должным образом. 	---
Приборы освещения, переключатели	<ul style="list-style-type: none"> • Проверьте правильность работы передней фары, габаритных огней, задней фары и индикаторов. При необходимости устраните неисправность. 	20 ,21, 88,89
Аккумуляторная батарея	<ul style="list-style-type: none"> • Убедитесь, что аккумуляторная батарея заряжена и подсоединена должным образом. 	90,91,92

ПРИМЕЧАНИЕ :

Обслуживание некоторых элементов, указанных в таблице, должно осуществляться в сервисных мастерских. На стр. 62 описаны те операции, которые должны проводиться в специализированных сервисных мастерских.

ЭКСПЛУАТАЦИЯ

Перед началом вождения мотовездехода обязательно прочтите Руководство по эксплуатации.

ПРЕДОСТЕРЕЖЕНИЕ:

Тщательно изучите настоящее Руководство. Информация, содержащаяся в нем, поможет Вам лучше понять принципы управления и избежать потери управления, которое может стать причиной несчастного случая. Если Вы не понимаете назначения какого - либо органа управления, проконсультируйтесь у фирмы, продавшей Вам мотовездеход.

Запуск двигателя

ПРЕДОСТЕРЕЖЕНИЕ:

Перед вождением в холодную погоду убедитесь, что тросы управления перемещаются свободно. Рекомендуем воздержаться от поездки на мотовездеходе если в результате замерзания движение тросов затруднено, так как это может стать причиной несчастного случая.

ПРЕДОСТЕРЕЖЕНИЕ:

Перед тем, как запустить двигатель в первый раз, прочтите раздел «Обкатка двигателя».

1. Переместите ключ в замке зажигания в положение «ON» (зажигание).

ПРЕДОСТЕРЕЖЕНИЕ:

- Выхлопные газы содержат ядовитый угарный газ, который может привести к потере сознания и в результате к тяжелой травме или смерти.
- Использование мотовездехода сразу после запуска двигателя может привести к его повреждению. Перед поездкой дайте двигателю прогреться в течении нескольких минут. Прогретый двигатель сразу «отзывается» на открытие заслонки.

2. Нажмите на педаль заднего тормоза или установите на стояночный тормоз. Поставьте рычаг коробки передач в нейтральное положение. Должен высветиться индикатор включения соответствующего режима.

ПРЕДОСТЕРЕЖЕНИЕ:

Двигатель может быть запущен при следующих условиях:

- Трансмиссия находится в нейтральном положении.
- Двигатель можно заводить при любой передаче, если нажата педаль или рычаг заднего тормоза. Тем не менее, рекомендуется установить нейтральную передачу, поставить мотовездеход на стояночный тормоз, прежде чем запускать двигатель.

3. Активизируйте тормозную систему педалью или тормозными рычагами.

4. Поставьте воздушную заслонку в одно из следующих положений и запустите двигатель с помощью кнопки стартера:

ПОЛОЖЕНИЕ (1) - запуск холодного двигателя при наружной температуре ниже 5° С.

ПОЛОЖЕНИЕ (2) - запуск холодного двигателя при наружной температуре 0° С - 30° С и прогрев двигателя после запуска.

ПОЛОЖЕНИЕ (3) - запуск холодного двигателя при наружной температуре свыше 25° С и запуск прогретого двигателя.

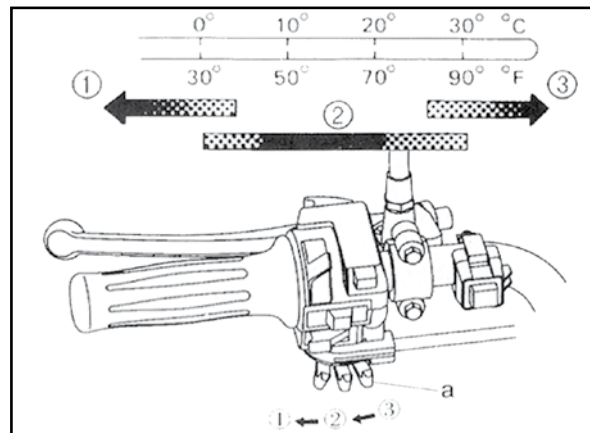
**ПРЕДОСТЕРЕЖЕНИЕ:**

Если двигатель не запускается, отпустите кнопку стартера, а затем нажмите ее снова. Перед каждой очередной попыткой пуска двигателя сделайте паузу продолжительностью 30 секунд. Попытки должны быть как можно более короткими, чтобы не разрядить аккумулятор. Не прокручивайте вал двигателя стартером дольше 10 секунд за одну попытку.

5. Прогревайте двигатель до его ровной работы на частоте вращения холостого хода, после этого переместите воздушную заслонку в положение (3).

Запуск горячего двигателя.

При запуске горячего двигателя дроссельную заслонку можно не открывать. Остальные действия такие же, как при запуске холодного двигателя.

Обкатка двигателя

Из всего срока службы двигателя, самым важным является период первых 20 часов работы. По этой причине Вам следует внимательно прочесть нижеизложенную информацию.

Поскольку двигатель еще совсем новый, не перегружайте его первые 20 часов работы. Различные детали двигателя притираются, и прирабатываются до правильных рабочих зазоров между ними. В течении этого периода следует избегать продолжительной работы двигателя с полностью открытой дроссельной заслонкой или в других условиях, которые могут послужить причиной перегрева. Для обкатки:

1. Залейте бензин в топливный бак.
2. Проверьте уровень масла в двигателе .
3. Вначале двигайтесь медленно. Выберите открытое пространство, чтобы Вам ничего не мешало освоиться с управлением мотовездехода.

4. Меняйте положение дроссельной заслонки. Не оставайтесь долго на холостом ходу.
5. Следите за уровнем топлива, регулярно проверяйте указанные в контрольном перечне элементы управления и участки, которые необходимо осматривать перед каждой поездкой.

0 - 10 часов

Избегайте продолжительного движения с открытой более чем на 50% дроссельной заслонкой. Постоянно меняйте скорость движения мотовездехода. Не езьте длительное время с постоянным положением дроссельной заслонки.

10 - 20 часов

Избегайте продолжительного движения с открытой более чем на 3/4 дроссельной заслонкой. Выбирайте любую частоту вращения двигателя, но никогда не открывайте дроссельную заслонку полностью.

20 часов и позже

Мотовездеход можно использовать в обычном режиме.

ПРЕДОСТЕРЕЖЕНИЕ :

При возникновении любых проблем в период обкатки двигателя немедленно обратитесь в сервисную мастерскую.

Применение передач.

Положение рычага	Движение
L	Используется для перевозки груза или буксировки прицепа. Обеспечивает пониженную скорость и большой крутящий момент. Макс. скорость 35 км/ч.
H	Для нормальных условий с легкой нагрузкой.
N	Для стоянки или движения без отбора мощности от двигателя.
R	Для движения задним ходом.

Движение вперед.

1. Запустите и прогрейте двигатель (см.стр. 38).
2. Нажмите на педаль тормоза. Удерживая ее, выберите повышенную передачу (**H**) при помощи рычага коробки передач, либо пониженную (**L**) (см. стр. 30).
3. Отпустите педаль тормоза и начните плавно открывать дроссельную заслонку.
4. Для замедления или остановки мотовездехода отпустите рычаг газа, и плавно примените торможение.

Движение назад

1. Остановите мотовездеход.
2. Нажмите на педаль тормоза. Удерживая ее, выберите передачу заднего хода (**R**) при помощи рычага коробки передач (см. стр. 30).
3. При движении назад проверьте, нет ли позади Вас людей или препятствий, и затем отпустите педаль тормоза.
4. Плавно открывайте дроссельную заслонку и постоянно следите за окружающей обстановкой при движении задним ходом.

Стоянка

После того как Вы поставили мотовездеход на место стоянки, заглушите двигатель и установите ATV на стояночный тормоз при помощи рычага стояночного тормоза.

Стоянка на уклоне

1. Остановите мотовездеход при помощи тормозной системы.
2. Заглушите двигатель.
3. Удерживая педаль тормоза, поставьте ATV на стояночный тормоз при помощи рычага заднего тормоза.

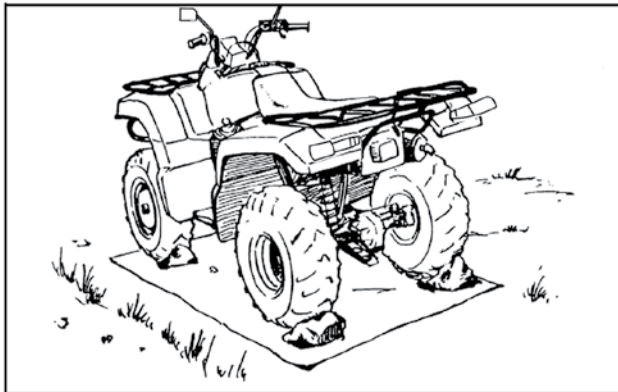

ПРЕДОСТЕРЕЖЕНИЕ:

Избегайте стоянки мотовездехода на склонах холмов и на других наклонных поверхностях. При стоянке на склоне холма и на ином уклоне, мотовездеход может самопроизвольно скатиться вниз, вызвав аварию.

Если Вам необходимо оставить мотовездеход на склоне, установите его поперек склона, заглушите двигатель, закройте топливный кран, поставьте мотовездеход на стояночный тормоз и подложите камни или другие предметы под передние и задние колеса.

Не оставляйте мотовездеход на крутых уклонах (на которые трудно войти пешком).

ВОЖДЕНИЕ МОТОВЕЗДЕХОДА

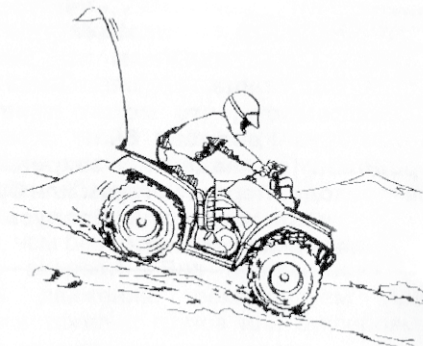

Изучите Ваш мотовездеход

Этот мотовездеход предназначен для утилитарных целей, но тем не менее он может использоваться и для отдыха. В данной главе „Вождение мотовездехода” даны общие рекомендации по развлекательным поездкам на нем. Тем не менее, техника вождения, изложенная в данной главе, применима для любых видов поездок. Управление мотовездеходом, требует специальных навыков, на приобретение которых потребуется некоторое время. Не жалейте времени на обучение основным приемам вождения прежде, чем перейти к более сложным маневрам. Вождение Вашего нового мотовездехода - увлекательное занятие, которое принесет Вам много часов удовольствия. Но чтобы в полной мере радоваться поездкам, чувствуя себя в безопасности, необходимо освоить управление мотовездеходом и приобрести необходимые навыки вождения. Перед началом использования мотовездехода полностью прочтите Руководство по эксплуатации и изучите органы управления. Особое внимание уделите правилам безопасности, изложенным на стр. 6 - 10. Кроме того, ознакомьтесь (стр.12 - 13) с предупреждающими табличками, закрепленными на мотовездеходе.

ПРИ ВОЖДЕНИИ РУКОВОДСТВУЙТЕСЬ ЗДРАВЫМ СМЫСЛОМ!

Пройдите курс обучения, если Вы не имеете опыта вождения мотовездеходов.

Новичкам следует пройти курс подготовки под руководством инструктора, имеющего право обучать вождению.

Даже если Вы опытный водитель, сначала ознакомьтесь с мотовездеходом, двигаясь на малой скорости. Не пытайтесь полностью открывать дроссельную заслонку, пока не ознакомитесь с управлением мотовездехода и не приобретете основные навыки вождения.

ПРЕДОСТЕРЕЖЕНИЕ:

Не приступайте к управлению мотовездеходом без предварительного обучения. Новички и неопытные водители должны постоянно практиковаться для приобретения навыков и освоения приемов вождения, изложенных в Руководстве по эксплуатации. Риск несчастного случая многократно возрастает, если водитель не умеет правильно управлять мотовездеходом в различных ситуациях и на разных покрытиях.

Вождение мотовездехода требует специальных навыков, на приобретение которых потребуется некоторое время.

Не жалейте времени на обучение основным приемам вождения прежде, чем перейти к более

сложным маневрам.

Рекомендуем не допускать к управлению мотовездеходом лиц младше 16 лет.



! ПРЕДОСТЕРЕЖЕНИЕ:

Дети в возрасте до 16 лет не допускаются к управлению мотовездеходом с рабочим объемом двигателя свыше 50 см³. Маленькие дети (до 12 лет) не должны допускаться к катанию на мотовездеходе, так как это может окончиться серьезной травмой или гибелью ребенка.

Мотовездеход предназначен исключительно для транспортировки водителя и одного пассажира.



! ПРЕДОСТЕРЕЖЕНИЕ:

Никогда не перевозите более одного пассажира. Это приведет к потере управляемости или перевороту при преодолении препятствий. Не сажайте пассажира на задний транспортировочный кронштейн лицом против движения - это опасно.



Экипировка

Пользуйтесь сертифицированным шлемом Вашего размера, а так же одевайте следующие защитные средства:

- защитные очки или маска, закрывающая лицо
- перчатки
- сапоги
- рубашка или куртка с длинными рукавами
- длинные брюки



⚠ ПРЕДОСТЕРЕЖЕНИЕ:

Не пользуйтесь мотовездеходом сами и не берите пассажира без сертифицированного шлема, защитных очков и защитной одежды. Отсутствие шлема чревато серьезной травмой головы или гибелью в результате аварии. Отсутствие очков, отсутствие защитной одежды так же увеличивает вероятность несчастного случая, сопровождающегося серьезными травмами.



Не управляйте мотовездеходом в состоянии алкогольного опьянения.

Под влиянием алкоголя или наркотиков способность к управлению резко ухудшается.

 ПРЕДОСТЕРЕЖЕНИЕ:

Не употребляйте наркотики или алкоголь перед поездкой или во время нее.

Предварительные проверки перед эксплуатацией.
С целью обеспечения безопасности и для поддержания исправного состояния машины обязательно выполняйте операции по проверке мотовездехода перед поездкой, изложенные на стр. 36

 ПРЕДОСТЕРЕЖЕНИЕ:

Перед каждым использованием мотовездехода проверяйте его исправность. Выполняйте все инструкции по проверке и обслуживанию мотовездехода, соблюдая регламент, приведенный в Руководстве по эксплуатации.

Без предварительной проверки мотовездехода или при плохом его обслуживании возрастает вероятность несчастного случая или повреждения оборудования.

 ПРЕДОСТЕРЕЖЕНИЕ:

Используйте только те шины, типоразмер которых соответствует требованиям Руководства по эксплуатации, перечисленным на стр. 83 Поддерживайте в шинах рекомендованное давление, соответствующее требованиям Руководства.

Использование шин неподходящего типоразмера, а так же эксплуатация мотовездехода с неправильным или неодинаковым давлением в шинах может привести к потере управления и аварии.

Не ездите со скоростью, которая не соответствует Вашему мастерству вождения мотовездехода или условиям движения.

 ПРЕДОСТЕРЕЖЕНИЕ:

Скорость движения должна соответствовать состоянию дороги, условиям видимости, и другим внешним условиям, а так же Вашему водительскому опыту. При вождении мотовездехода со скоростью, превышающей уровень Вашего мастерства или не соответствующей условиям движения, Вы рискуете потерять контроль над машиной, что может закончиться аварией.

Ограничитель скорости движения

Для водителей не обладающих опытом вождения этой модели, предусмотрен ограничитель скорости на рычаге газа. Ограничитель скорости движения препятствует полному открытию дроссельной заслонки даже при максимальном перемещении рычага газа. (См.стр.23)

Вождение

Во время движения Ваши ноги должны находиться на специальных подножках, в противном случае, ноги могут случайно попасть под задние колеса.



ПРЕДОСТЕРЕЖЕНИЕ:

Во время движения обязательно держите руль обеими руками, а обе ноги постоянно опирайте на подножки. Сняв даже только одну руку с руля или одну ногу с подножки, Вы рискуете утратить контроль над машиной или потерять равновесие и упасть с мотовездехода. Если Вы снимите ногу с подножки, она может войти в контакт с задним колесом, что закончится травмой или аварией.

Избегайте прыжков и других опасных маневров. Вы можете потерять контроль над мотовездеходом или опрокинуться.

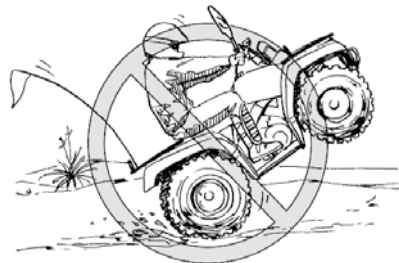

ПРЕДОСТЕРЕЖЕНИЕ:

Никогда не пытайтесь выполнять на мотовездеходе езду на задних колесах, прыжки или иные трюки. Не старайтесь показать себя «крутым каскадером».

Изменение конструкции

ПРЕДОСТЕРЕЖЕНИЕ:

Все узлы, детали и аксессуары, устанавливаемые на мотовездеход должны быть предназначены именно для этой модели. Неправильная установка аксессуаров и модернизация мотовездехода могут отрицательно повлиять на управляемость, что в некоторых случаях может привести к аварии и травмам.

Система выпуска отработавших газов

Элементы системы выпуска отработанных газов мотовездехода сильно нагреваются при работе двигателя. Во избежание ожогов не прикасайтесь к выхлопной трубе. Паркуйте мотовездеход в местах, недоступных для пешеходов и детей. Так же для уменьшения вероятности возгорания, избегайте парковок на сухой траве или в непосредственной близости от нее, около кустов или других легковоспламеняющихся предметов.

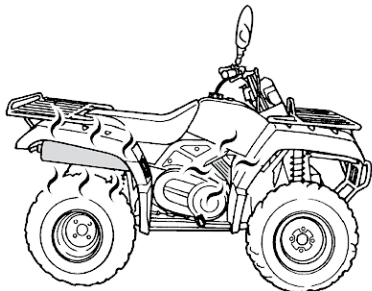

ПРЕДОСТЕРЕЖЕНИЕ:

- Не прикасайтесь к горячим элементам выпускной системы.
- Не паркуйте мотовездеход в местах, где люди могут дотронуться до него.
- Не водите, не останавливайтесь, и не паркуйте мотовездеход на грунте с сухой травой.

СОБЛЮДАЙТЕ ОСТОРОЖНОСТЬ ПРИ ВОЖДЕНИИ.

Данный мотовездеход предназначен для передвижения исключительно по грунтовым дорогам и бездорожью. При движении по дорогам с твердым покрытием, Вы можете потерять контроль над машиной.

ПРЕДОСТЕРЕЖЕНИЕ:

Избегайте заезда на мостовые, в том числе на тротуары, дороги, улицы и парковки. Данный мотовездеход предназначен для передвижения исключительно по грунтовым дорогам и бездорожью. При движении по дорогам с твердым покрытием управляемость машины резко ухудшается, что может привести к потере контроля над ней.

Движение по грунтовым улицам или дорогам общего пользования может быть разрешено местным законодательством, однако при этом увеличивается риск столкновения с другими участниками движения. Внимательно следите за движением других транспортных средств. Убедитесь, что местное законодательство не запрещает движение мотовездеходов по дорогам.

с твердым покрытием и грунтовыми дорогами общего пользования. Не выезжайте на улицы, дороги и магистрали общего пользования.



! ПРЕДОСТЕРЕЖЕНИЕ:

Не выезжайте на автомагистрали, дороги и улицы с твердым покрытием. Вы можете столкнуться с другим транспортным средством. Во многих регионах движение мотовездеходов по улицам, дорогам и магистралям общего пользования запрещено.

Ознакомьтесь с территорией, по которой Вы будете ездить. Будьте осторожны при движении по незнакомой местности. Будьте готовы к неожиданному появлению выбоин, камней, корней и других скрытых препятствий, которые могут привести к опрокидыванию мотовездехода.

! ПРЕДОСТЕРЕЖЕНИЕ:

Снизьте скорость и будьте предельно внимательными при движении по незнакомой территории. Управляя мотовездеходом, будьте в постоянной готовности к смене грунтовых условий.



! ПРЕДОСТЕРЕЖЕНИЕ:

Не ездите по чрезмерно неровным поверхностям, по скользким или рыхлым грунтам, пока Вы не приобретете достаточно опыта для управления мотовездеходом в таких условиях. При неосторожном вождении мотовездехода по чрезмерно неровному, скользкому или рыхлому грунту машина может потерять сцепление с грунтом или стать неуправляемой, что может привести к несчастному случаю, в том числе и к опрокидыванию.

При поездках по территории, на которой Ваша машина плохо видна, например в пустыне, установите на Ваш мотовездеход сигнальный флаг.

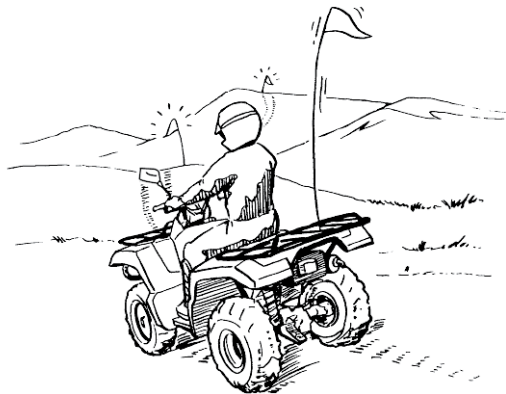

! ПРЕДОСТЕРЕЖЕНИЕ:

При поездках по территории, на которой Ваша машина плохо видна, оборудуйте Ваш ATV сигнальным флагом. Внимательно следите за движением других транспортных средств.

Не выезжайте на территории, обозначенные „Въезд воспрещен”. Без специального разрешения движение по частным владениям запрещено.

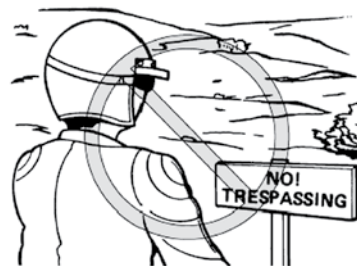

Начало движения

Для ознакомления с ходовыми характеристиками мотовездехода выберите большой плоский участок вне дорог. Убедитесь, что на этом участке нет препятствий и других транспортных средств. Прежде чем совершать поездки по сложным маршрутам, Вам следует научиться управлять дроссельной заслонкой, тормозами, механизмом переключения передач, а также освоить технику поворотов. Избегайте заезда на асфальтированные поверхности: мотовездеход предназначен исключительно для использования вне дорог, а выполнять маневрирование на дорогах с твердым покрытием значительно сложнее. Переведите трансмиссию в режим стоянки и, следуя инструкциям, изложенным на стр. 38, запустите двигатель. Как только двигатель прогреется, Вы можете начать движение.

Помните, что двигатель и элементы выхлопной системы нагреваются при работе и остаются горячими еще некоторое время; следите чтобы кожа и одежда не соприкасались с этими компонентами машины. При работе двигателя на холостых оборотах включите низшую или высшую передачу при помощи рычага коробки передач. Медленно и плавно откройте дроссельную заслонку. Центробежное сцепление автоматически включится, и Вы сможете начать движение. Если открыть дроссельную заслонку очень резко, передние колеса могут оторваться от земли, что приведет к ухудшению устойчивости на траектории движения. Избегайте езды с высокой скоростью, пока Вы полностью не освоите управление мотовездеходом. Для снижения скорости или остановки - отпустите рычаг газа, а затем плавно и постепенно используйте тормоза. При неправильном использовании тормозов или переключении передач, шины могут потерять сцепление с грунтом, что повышает шанс потери управляемости и аварии.

ПРЕДОСТЕРЕЖЕНИЕ:

Не переключайтесь с низшей передачи на высшую и с высшей передач на низшую до полной остановки. Это может привести к повреждению двигателя или трансмиссии.

Выполнение поворотов

Для достижения максимальной тяги в повороте в режимах заднего привода «2WD» или полного привода «4WD», частота вращения задних колес одинакова. Более того, при включении режима полного привода с включенной блокировкой дифференциала «4WD - LOCK», передние колеса будут вращаться с той же частотой, что и задние. Следовательно, мотовездеход будет сопротивляться повороту, если только не допустить проскальзывания или потери части силы тяги внутреннего по отношению к траектории поворота колеса. Чтобы мотовездеход поворачивал легко и быстро, используется специальная техника поворотов. Очень важно, чтобы Вы сначала освоили эту технику при движении с малой скоростью.

ПРЕДОСТЕРЕЖЕНИЕ:

Соблюдайте технику поворотов, описанную в настоящем Руководстве. Научитесь поворотам на малой скорости и только после этого осваивайте повороты на высокой скорости. Не выполняйте повороты на скорости, которая не соответствует Вашему мастерству вождения или условиям движения. При включении режима «4WD - LOCK», рекомендуем двигаться на небольшой скорости

и помнить об увеличении расстояния, необходимого для выполнения маневров.

Приближаясь к повороту, сбросьте скорость и начинайте медленно поворачивать руль в требуемом направлении. Одновременно перенесите силу тяжести Вашего тела на внешнюю подножку (противоположную направлению поворота) и наклоните Ваш корпус в сторону поворота. С помощью рычага газа поддерживайте постоянную скорость во время поворота. При таком выполнении маневра, внутреннее колесо будет слегка пробуксовывать, что и обеспечит правильный поворот.



Рекомендуем попрактиковаться в выполнении этого маневра на ровной поверхности и на малой скорости. При неправильном исполнении поворота мотовездеход может продолжить прямолинейное движение. Если мотовездеход не будет поворачивать, остановитесь, а затем снова повторите процедуру поворота.

Выполнению поворота на скользком или рыхлом грунте может помочь смещение массы тела к передним колесам, для чего следует передвинуться к передней части седла. Освоив вышеописанные приемы, Вы можете перейти к поворотам по более крутой траектории.

Неправильная техника вождения, например не плавное управление рычагом газа, резкое торможение, неправильное смещение массы тела или превышение скорости, может привести к опрокидыванию мотовездехода. Если в процессе поворота машина начнет опрокидываться во внешнюю сторону, наклонитесь сильнее в сторону поворота. Избежать опрокидывания можно путем плавного сброса газа и поворота руля в сторону, обратную направлению поворота.

Помните: Избегайте езды с высокой скоростью, пока Вы полностью не освоите приемы управления ATV .

Въезд на холмы

Чтобы избежать опрокидывания при въезде на уклоны, используется специальная техника вождения. Не поднимайтесь на холмы, пока не освоите вождение мотовездехода на ровных площадках и не попрактикуетесь на небольших уклонах. По мере роста Вашего мастерства пробуйте преодолевать более трудные подъемы. Во всех случаях избегайте уклоны со скользкими или рыхлыми грунтами с препятствиями, способными привести к потере контроля над машиной.

! ПРЕДОСТЕРЕЖЕНИЕ:

Не поднимайтесь на уклоны, чрезмерно крутые для Вашего мотовездехода или если подъем на него превышает уровень Вашего водительского мастерства. На слишком крутых уклонах вероятность опрокидывания мотовездехода гораздо выше, чем на ровной местности или территории с пологими холмами. Сначала научитесь ездить на небольших уклонах, потом переходите к преодолению больших холмов.

При подъеме важно сместить массу Вашего тела к передней части мотовездехода. На пологих уклонах достаточно наклониться вперед, а на крутых уклонах необходимо привстать на подножках и наклониться к рулю.



! ПРЕДОСТЕРЕЖЕНИЕ:

- При любых обстоятельствах неукоснительно соблюдайте правильную технику подъема на склоны, описанную в Руководстве.
- Перед подъемом на холм тщательно изучите местность.
- Избегайте откосов с чрезмерно скользкими или рыхлыми поверхностями.
- Смещайте корпус своего тела вперед.
- Никогда резко не открывайте дроссельную заслонку. Мотовездеход может опрокинуться назад.
- Не взлетайте на вершину холма на высокой скорости. За гребнем холма может оказаться препятствие, крутой спуск, другое транспортное средство или человек.

Если при подъеме Вы почувствуете, что переоценили свои возможности и не сможете доехать до вершины, то Вам следует развернуться, пока мотовездеход еще сохраняет способность двигаться вперед (и при условии, что для поворота есть достаточное пространство). После выполнения поворота следует съехать с холма.

! ПРЕДОСТЕРЕЖЕНИЕ:

Даже не пытайтесь разворачиваться на уклонах, пока не приобретете достаточные навыки вождения на ровной площадке согласно Руководству. При поворотах на любых уклонах следует быть предельно осторожным. По возможности избегайте движения поперек крутых откосов. При движении поперек откосов:

- Всегда следуйте процедурам, указанным в настоящем Руководстве.
- Избегайте откосы с чрезмерно скользкими или рыхлыми поверхностями.
- Сместите вес тела в сторону верхней части откоса.

Если во время подъема заглохнет двигатель или мотовездеход остановится, но Вы считаете, что подъем можно продолжить, то попробуйте возобновить движение. При этом следите, чтобы не произошел отрыв передних колес от грунта, что приведет к потере управления мотовездеходом.



Если продолжить подъем невозможно, сойдите с мотовездехода в сторону более высокой части откоса. Разверните мотовездеход, используя свою мышечную силу, а затем спускайтесь.

Если Вы начали скатываться назад, НЕ АКТИВИЗИРУЙТЕ РЕЗКО тормозную систему. Если у Вас включен режим «2WD», активизируйте только передние тормозные механизмы. Если у Вас включен режим «4WD» или «4WD - LOCK», то торможение любого из колес приведет к торможению других. Поэтому избегайте резкого торможения при включенном полном приводе. В противном случае, колеса расположенные выше на подъеме могут потерять контакт с грунтом и мотовездеход может опрокинуться назад. Вместо этого плавно активизируйте тормозные механизмы оси, находящейся выше на склоне или спрыгните с мотовездехода в сторону подъема холма.

⚠ ПРЕДОСТЕРЕЖЕНИЕ:

При подъеме на уклон включите передачу, соответствующую условиям движения, и поддерживайте постоянную скорость движения.

Если машина теряет скорость:

- Сместите массу Вашего тела в сторону вершины холма.
- Активизируйте тормозную систему.
- После остановки установите мотовездеход на стояночный тормоз.

Если машина начнет скатываться назад:

- Сместите массу Вашего тела в сторону вершины холма.
- Режим «2WD»: При скатывании с уклона задним ходом не включайте задний тормоз. Пользуйтесь только передним тормозом.
- Режим «4WD» или «4WD - LOCK»: Аккуратно активизируйте оба тормоза.
- После полной остановки, установите мотовездеход на стояночный тормоз.

Слезайте с мотовездехода в сторону более высокой части откоса или вбок, если мотовездеход ориентирован в сторону подъема. Разверните мотовездеход и садитесь в седло, соблюдая рекомендации изложенные в Руководстве.

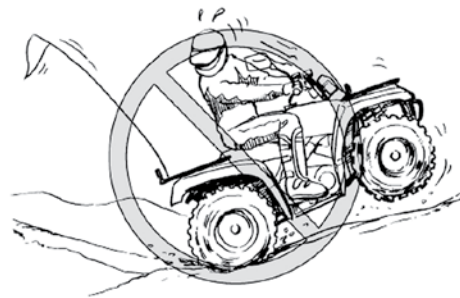
**Спуск с холмов**

При спуске сместитесь как можно дальше назад, а так - же по направлению к более высокой стороне уклона. Сдвиньтесь на заднюю часть седла так, чтобы руки выпрямились. Перед спуском переведите трансмиссию в режим «4WD - LOCK». Этот режим в сочетании с торможением двигателем, обеспечит максимальную эффективность тормозной системы. Будьте осторожны при спуске по рыхлым или скользким грунтам. На таких грунтовых поверхностях тормозная способность и сила тяги существенно снижаются. Неправильная техника торможения приведет к потере сцепления колес с грунтом. При включении режима «4WD» или «4WD - LOCK», мощность будет передаваться на все колеса (передние и задние). Это означает, что активизация

либо передних, либо задних тормозных механизмов, приведет к торможению всех колес. При активации тормозной системы на спуске, большое тормозное усилие будет возникать на колесах, находящихся на более низкой стороне уклона. Избегайте резкого торможения на склоне. В противном случае, колеса, находящиеся на более высокой стороне уклона могут потерять контакт с грунтом. Аккуратно применяйте оба тормоза. По возможности, спускайтесь параллельно линии уклона. Избегайте спусков под углом к откосу, так как при этом мотовездеход может сильно наклониться и опрокинуться. Тщательно выбирайте траекторию движения и съезжайте на такой скорости, чтобы успеть отреагировать на неожиданно возникающие препятствия.



OK

! ПРЕДОСТЕРЕЖЕНИЕ:

- При любых обстоятельствах неукоснительно соблюдайте правильную технику спуска со склонов, описанную в настоящем Руководстве.
- Перед спуском тщательно изучите местность.
- При спуске Вы должны четко и адекватно сложившейся ситуации использовать тормозную систему.
- Сместите вес тела назад.
- Не спускайтесь на высокой скорости.
- Избегайте диагонального спуска, в противном случае, мотовездеход может резко наклониться. По возможности спускайтесь параллельно линии уклона.

Движение поперек уклона

Для сохранения равновесия мотовездехода, при движении поперек уклона, необходим правильный выбор положения Вашего тела. Прежде чем пытаться ездить поперек уклонов, Вы должны освоить базовые навыки вождения мотовездехода на горизонтальных участках.

OK



! ПРЕДОСТЕРЕЖЕНИЕ:

Не пытайтесь разворачиваться на уклонах, пока не приобретете достаточные навыки вождения на ровной площадке, описание которых представлено в настоящем Руководстве. При повороте на любых уклонах следует быть особенно осторожным. По возможности, вообще избегайте движения поперек крутых откосов.

Пересечение бродов

На данном мотовездеходе можно преодолевать водные препятствия с **медленным** течением глубиной не более **48** см. Перед въездом в воду тщательно выберите маршрут движения. Избегайте участков с резким изменением глубины,

с большими камнями или иными препятствиями, которые могут привести к скольжению или опрокидыванию мотовездехода. Двигайтесь медленно и осторожно.

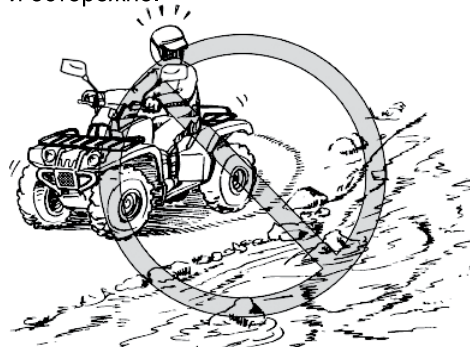

! ПРЕДОСТЕРЕЖЕНИЕ:

Не пересекайте брод с быстрым течением или глубиной большую, чем указано в Руководстве. Помните, что влажные тормозные механизмы неэффективны. После выезда из воды проверьте тормоза. При необходимости затормозите несколько раз подряд, чтобы просушить тормозные накладки. При попытке переезда через глубокое водное препятствие с быстрым течением шины могут начать всплывать, что приведет к потере их сцепления с грунтом, нарушению управляемости и последующей аварии.

Движение по пересеченной местности

Передвигаясь по пересеченной местности, будьте предельно внимательны. Своевременно обнаруживайте препятствия, которые могут повредить мотовездеход, привести к его опрокидыванию или иной аварии. Следите, чтобы Ваши ноги постоянно опирались на подножки. Избегайте прыжков на мотовездеходе, так как они могут привести к потере управляемости или к повреждению машины.

ПРЕДОСТЕРЕЖЕНИЕ:

Перед поездками по незнакомой местности убедитесь в отсутствии препятствий. Не переезжайте через большие препятствия, такие как крупные валуны или упавшие деревья. Преодолевая препятствия, всегда следуйте рекомендациям, изложенным в Руководстве.

Скольжение и заносы

При движении по рыхлым и скользким грунтам следует соблюдать осторожность, так как мотовездеход может неожиданно уйти в занос. Неожиданный и вовремя нескорректированный занос может привести к несчастному случаю. Чтобы снизить тенденцию заноса передних колес на рыхлых или скользких грунтах, попробуйте наклониться над передними колесами.



При тенденции к боковому заносу задних колес мотовездехода управляемость можно восстановить, повернув передние колеса в сторону заноса (при наличии свободного пространства для этого маневра). До тех пор, пока занос не будет устранен, тормозить или увеличивать скорость движения не рекомендуется. Попрактиковавшись, Вы сможете освоить технику контролируемого заноса. Для выполнения таких маневров следует тщательно выбрать подходящий участок, учитывать снижение, как управляемости, так и устойчивости мотовездехода. Помните, что маневрирование со скольжением колес следует избегать на особо скользких поверхностях, таких как лед, поскольку мотовездеход может стать полностью неуправляемым.

**! ПРЕДОСТЕРЕЖЕНИЕ:**

Научитесь технике контролируемого заноса и скольжения, потренировавшись на малой скорости на ровном, горизонтальном участке.

Проезжая по особо скользким поверхностям, например, по обледенелым участкам территории, осторожно двигайтесь на минимальной скорости, чтобы снизить риск неуправляемого заноса или скольжения.

Движение задним ходом

! ПРЕДОСТЕРЕЖЕНИЕ:

При движении мотовездехода задним ходом не проявление должного внимания с Вашей стороны может привести к серьезной травме или аварии. Прежде чем переключиться на задний ход, проверьте, нет ли позади транспортного средства людей, каких либо препятствий или обрыва. Двигайтесь медленно. Не используйте рычаг газа, если для движения мотовездехода не требуется дополнительная мощность. Будьте внимательны. Избегайте заднего хода на склонах, не поворачивайте под крутым углом.



Что делать если ...

Рекомендации этого раздела даны только для справки. Обязательно полностью прочтите все главы Руководства, посвященные технике вождения.

РЕКОМЕНДАЦИИ

● Мотовездеход не удается повернуть:

Остановите мотовездеход и повторите попытку поворота. Перенесите массу Вашего тела на подножку, расположенную с внешней стороны (от центра поворота). Для улучшения управляемости переместитесь в сторону передних колес. (См.стр. 52 - 53)

● Во время поворота мотовездеход проявляет тенденцию к опрокидыванию:

Для восстановления равновесия сместите массу Вашего тела в сторону центра поворота. При необходимости плавно сбросьте газ и поверните колеса во внешнюю сторону (от центра поворота). (См.стр. 52 - 53)

● Начинает развиваться занос мотовездехода:

Поверните колеса в направлении заноса, если для этого есть достаточно пространства. До тех пор, пока занос не будет устранен, тормозить или увеличивать скорость движения не рекомендуется. (См стр. 59)

● Мотовездеход не может преодолеть подъем:

Если мотовездеход еще не полностью потерял скорость, развернитесь. В противном случае остановитесь, слезьте с седла в сторону более высокой части уклона и разверните мотовездеход, используя свою силу.

Если мотовездеход начал сползать назад, НЕ ВКЛЮЧАЙТЕ ЗАДНИЙ ТОРМОЗ ПРИ ВКЛЮЧЕННОМ РЕЖИМЕ «2WD»: машина может опрокинуться на Вас. (См.стр. 54)

● При движении поперек уклона:

Убедитесь, что масса Вашего тела смещена по направлению к высокой части уклона, чтобы сохранить устойчивость мотовездехода. Если он проявит тенденцию к опрокидыванию, поверните по направлению вниз, (если на пути нет препятствий), чтобы восстановить равновесие. Если Вы поймете, что сейчас возможно опрокидывание, спрыгивайте в сторону высокой части холма. (См.стр. 57)

● При преодолении брода:

Медленно и осторожно преодолевайте брод, будьте предельно внимательны при появлении препятствий. Выехав из брода, не забудьте слить воду, попавшую в полости машины, и ПРОВЕРЬТЕ РАБОТОСПОСОБНОСТЬ ТОРМОЗОВ.

Не продолжайте поездку, пока не убедитесь, что эффективность тормозной системы полностью восстановлена. (См.стр. 58)

ТАБЛИЦА ПЕРИОДИЧЕСКОГО ОБСЛУЖИВАНИЯ И СМАЗКИ
ПРИМЕЧАНИЕ :

- Если мотовездеход не оборудован одомером или счетчиком моточасов, выполняйте техобслуживание согласно интервалам, указанным в календарных месяцах.
- Если мотовездеход оснащен одомером или счетчиком моточасов, выполняйте техобслуживание согласно интервалам, указанным в километрах или моточасах. Однако если мотовездеход не использовался в течении длительного времени, ориентируйтесь на интервалы в месяцах.
- Объекты, отмеченные звездочкой должны обслуживаться в сервисных мастерских, поскольку они требуют специального инструмента, технических данных и навыков.

№ п/п	ПРОВЕРЯЕМЫЕ УЗЛЫ	ОПЕРАЦИЯ ПО ОБСЛУЖИВАНИЮ	В зависимости от того, что наступит раньше =>	НАЧАЛЬНЫЙ ПЕРИОД ЭКСПЛУАТАЦИИ			ЧЕРЕЗ КАЖДЫЕ		
				МЕСЯЦЫ	1	3	6	6	12
				КМ (МИЛИ)	300 (200)	1200 (750)	2400 (1500)	2400 (1500)	4800 (3000)
				ЧАСЫ	20	75	150	150	300
1.	* Топливопровод	<ul style="list-style-type: none"> • Проверьте топливные патрубки на наличие трещин и других повреждений • При необходимости замените поврежденные элементы 				•	•	•	
2.	Свеча зажигания	<ul style="list-style-type: none"> • Проверьте состояние и почистите 		•	•	•	•	•	
3.	* Клапаны	<ul style="list-style-type: none"> • Проверьте клапанный зазор и при необходимости отрегулируйте 		•		•	•	•	
4.	Фильтрующий элемент воздушного фильтра	<ul style="list-style-type: none"> • Почистите и при необходимости замените 		Через каждые 20 - 40 часов (во влажных или загрязненных условиях - чаще)					
5.	* Передний тормоз	<ul style="list-style-type: none"> • Проверьте правильность работы, при необходимости устраните неисправность • Проверьте уровень тормозной жидкости. Проверьте тормозную систему на наличие утечек. При необходимости устраните неисправность и долейте тормозную жидкость. • Замените тормозные колодки 		•	•	•	•	•	
				В случае предельного износа					
6.	* Задний тормоз	<ul style="list-style-type: none"> • Проверьте правильность работы, при необходимости устраните неисправность • Проверьте свободный ход педали. При необходимости отрегулируйте. • Проверьте уровень тормозной жидкости. Проверьте тормозную систему на наличие утечек. При необходимости устраните неисправность и долейте тормозную жидкость. • Замените тормозные колодки 		•	•	•	•	•	
				В случае предельного износа					

№ п/п	ПРОВЕРЯЕМЫЕ УЗЛЫ	ОПЕРАЦИЯ ПО ОБСЛУЖИВАНИЮ	В зависимости от того, что наступит раньше =>	НАЧАЛЬНЫЙ ПЕРИОД ЭКСПЛУАТАЦИИ			ЧЕРЕЗ КАЖДЫЕ		
				МЕСЯЦЫ	1	3	6	6	12
				(МИЛИ)	300 (200)	1200 (750)	2400 (1500)	2400 (1500)	4800 (3000)
ЧАСЫ	20	75	150	150	300				
7.	* Тормозные шланги	<ul style="list-style-type: none"> Проверьте на наличие повреждений. Замените . 			•	•	•	•	
				Каждые 4 года					
8.	* Защитные кожухи тормозного шланга заднего тормоза	<ul style="list-style-type: none"> Проверьте на наличие повреждений. Замените. 		•	•	•	•	•	
9.	* Колеса	<ul style="list-style-type: none"> Проверьте на наличие повреждений, биений . При необходимости замените. 		•		•	•	•	
10.	* Шины	<ul style="list-style-type: none"> Проверьте глубину протектора и наличие повреждений. При необходимости замените. Проверьте балансировку и давление воздуха. При необходимости отрегулируйте до рекомендуемых значений. 		•		•	•	•	
11.	* Подшипники колес	<ul style="list-style-type: none"> Проверьте на наличие повреждений и степень износа. При необходимости замените. 		•		•	•	•	
12.	* Оси верхних и нижних рычагов подвески	<ul style="list-style-type: none"> Смажьте смазкой на литиевой основе. 				•	•	•	
13.	* Приводной ремень	<ul style="list-style-type: none"> Проверьте на наличие повреждений. При необходимости замените. 		•		•	•	•	
14.	* Карданный вал трансмиссии	<ul style="list-style-type: none"> Смажьте смазкой на литиевой основе. 				•	•	•	
15.	* Крепежные элементы шасси	<ul style="list-style-type: none"> Убедитесь, что все гайки, болты и винты затянуты должным образом. 		•	•	•	•	•	
16.	* Узел амортизатора	<ul style="list-style-type: none"> Проверьте правильность работы, а при необходимости устраните неисправность . Проверьте на наличие утечек масла. При необходимости замените неисправные элементы 				•	•	•	
17.	* Втулки стабилизатора	<ul style="list-style-type: none"> Проверьте на наличие повреждений. При необходимости замените. 				•	•	•	
18.	* Поворотный шкворень	<ul style="list-style-type: none"> Смажьте смазкой на литиевой основе. 				•	•	•	

№ п/п	ПРОВЕРЯЕМЫЕ УЗЛЫ	ОПЕРАЦИЯ ПО ОБСЛУЖИВАНИЮ	В зависимости от того, что наступит раньше =>	НАЧАЛЬНЫЙ ПЕРИОД ЭКСПЛУАТАЦИИ			ЧЕРЕЗ КАЖДЫЕ		
				МЕСЯЦЫ	1	3	6	6	12
				КМ (МИЛИ)	300 (200)	1200 (750)	2400 (1500)	2400 (1500)	4800 (3000)
ЧАСЫ	20	75	150	150	300				
19.	* Оси поворотных кулаков	<ul style="list-style-type: none"> Смажьте смазкой на литиевой основе. 				•	•	•	
20.	* Вал рулевого управления	<ul style="list-style-type: none"> Смажьте смазкой на литиевой основе. 				•	•	•	
21.	* Рулевое управление	<ul style="list-style-type: none"> Проверьте эффективность работы, при необходимости отремонтируйте или замените неисправные элементы. Проверьте схождение колес. При необходимости отрегулируйте. 	•	•	•	•	•	•	
22.	* Крепление двигателя	<ul style="list-style-type: none"> Проверьте на наличие повреждений. При необходимости замените. 				•	•	•	
23.	* Пыльники	<ul style="list-style-type: none"> Проверьте на наличие повреждений. При необходимости замените. 	•	•	•	•	•	•	
24.	* Карбюратор	<ul style="list-style-type: none"> Проверьте и отрегулируйте частоту вращения холостого хода. 	•	•	•	•	•	•	
25.	* Система вентиляции картера	<ul style="list-style-type: none"> Проверьте патрубки вентиляции на наличие трещин и других повреждений. При необходимости замените поврежденные элементы. 				•	•	•	
26.	Моторное масло	<ul style="list-style-type: none"> Замените. Проверьте системы мотовездехода на наличие утечек масла. При необходимости устраните неисправность. 	•		•	•	•	•	
27.	Масляный фильтр	<ul style="list-style-type: none"> Замените. 	•		•			•	
28.	Трансмиссионное масло	<ul style="list-style-type: none"> Замените. Проверьте системы мотовездехода на наличие утечек масла. При необходимости устраните неисправность. 	•					•	
29.	Масло в главной передаче	<ul style="list-style-type: none"> Замените. Проверьте системы мотовездехода на наличие утечек масла. При необходимости устраните неисправность. 	•					•	
30.	Система охлаждения	<ul style="list-style-type: none"> Проверьте уровень охлаждающей жидкости. Проверьте систему охлаждения двигателя на наличие утечек. При необходимости устраните неисправность и долейте охлаждающую жидкость. Замените охлаждающую жидкость. 	•	•	•	•	•	•	
31.	* Движущиеся детали и тросы	<ul style="list-style-type: none"> Смажьте. 				Каждые 2 года			
						•	•	•	

№ п/п	ПРОВЕРЯЕМЫЕ УЗЛЫ	ОПЕРАЦИЯ ПО ОБСЛУЖИВАНИЮ	В зависимости от того, что наступит раньше =>	НАЧАЛЬНЫЙ ПЕРИОД ЭКСПЛУАТАЦИИ			ЧЕРЕЗ КАЖДЫЕ		
				МЕСЯЦЫ	1	3	6	6	12
				КМ (МИЛИ)	300 (200)	1200 (750)	2400 (1500)	2400 (1500)	4800 (3000)
ЧАСЫ	20	75	150	150	300				
32.*	Система фиксации рычага коробки передач	<ul style="list-style-type: none"> Проверьте эффективность работы. При необходимости отрегулируйте или замените неисправные элементы. 				•	•	•	
33.*	Рычаг газа и трос привода дроссельной заслонки	<ul style="list-style-type: none"> Проверьте правильность работы, а при необходимости устраните неисправность. Проверьте свободный ход троса дроссельной заслонки. При необходимости отрегулируйте. Смажьте ось рычага газа и трос привода дроссельной заслонки. 	•	•	•	•	•		
34.*	Система выпуска отработавших газов	<ul style="list-style-type: none"> Проверьте на наличие утечек. При необходимости замените уплотнительную прокладку. Проверьте натяжку всех хомутов и соединений. При необходимости затяните. 			•	•	•		
35.	Пламегаситель	<ul style="list-style-type: none"> Очистить. 			•	•	•		
36.*	Концевые выключатели переднего и заднего тормозов	<ul style="list-style-type: none"> Проверьте правильность работы, а при необходимости устраните неисправность. 	•	•	•	•	•		
34.*	Световые приборы и выключатели	<ul style="list-style-type: none"> Проверьте правильность работы, а при необходимости устраните неисправность. Отрегулируйте положение светового луча фар. 	•	•	•	•	•		

ПРИМЕЧАНИЕ:

- Фильтрующий элемент воздушного фильтра подлежит более частой замене при эксплуатации во влажных или пыльных условиях.
- Обслуживание гидравлических приводов тормозов (рекомендованная жидкость DOT - 4):
 - Регулярно проверяйте и, при необходимости, корректируйте уровень тормозной жидкости.
 - Каждые два года заменяйте на новые все внутренние компоненты главных и рабочих цилиндров приводов тормозов и меняйте тормозную жидкость.
 - Заменяйте на новые шланги приводов тормозов каждые четыре года, а так же в случае образования трещин и повреждений.

Рекомендации по смазке

Своевременно осматривайте и смазывайте все элементы в периоды, указанные в этой таблице. Детали, не упомянутые в таблице, необходимо смазывать во время общей смазки.

Рекомендуемые смазки:

Смазываемые узлы	Смазка	Способ смазки
1. Двигатель	SAE 15W-40 SF, SG масло для 4Т двигателей	Добавьте необходимое количество по масляному щупу. (См.стр.69)
2. Тормоза	DOT - 4	Поддерживайте необходимый уровень между наливными линиями.
3. Передний и задний редуктор	SAE 80W-90 GL-4 гипоидное масло	См.стр. 71 - 72.
5. Шаровой шарнир	Консистентная смазка	Смажьте при помощи шприца для пластичной смазки
6. Рулевая колонка	OSK - 400 универс. смазка на литиевой основе.	Смажьте при необходимости
7. Ступичный подшипник	OSK - 400 универс. смазка на литиевой основе.	Смажьте при необходимости
8. Шток привода тормоза	OSK - 400 универс. смазка на литиевой основе.	Смажьте при необходимости

Топливо.

Перед поездкой убедитесь, что топлива в баке достаточно. В ином случае заполните топливный бак до нижней части топливозаправочной горловины, как показано на рисунке.

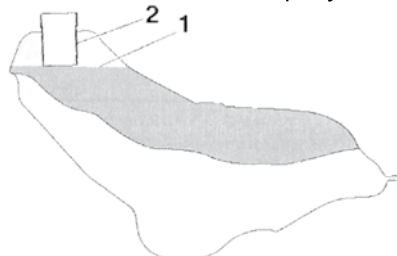

1. Уровень топлива в баке.
2. Заливная горловина топливного бака.

Всегда используйте чистый, высококачественный, неэтилированный бензин с октановым числом 95 и выше.

ПРИМЕЧАНИЕ:

Если возникнут перебои в работе двигателя, перейдите на бензин другой марки или бензин с более высоким октановым числом.

ПРЕДОСТЕРЕЖЕНИЕ: Пользуйтесь только неэтилированным бензином. Этилированный бензин серьезно

повредит внутренние детали двигателя: клапана, поршневые кольца и т. д., а так же систему выпуска отработавших газов.

Заправка топливом.

- Выключите двигатель, обесточьте мотовездеход установив ключ зажигания в положение выключено.
- Откройте крышку топливного бака.
- Заполните бак топливом до необходимого уровня.
- Закройте крышку топливного бака.
- Убедитесь, что на поверхности мотовездехода отсутствуют подтеки топлива.

Свободный ход рычага газа.

Периодически смазывайте тро сик газа для предотвращения преждевременного его износа или коррозии. Корректировка свободного хода рычага газа может производиться регулировкой регулятора хода. Снимите резиновый чехол (1), ослабьте контргайку (2) и поверните регулятор хода (3) в нужное положение, чтобы свободный ход рычага газа стал **1,0 - 4,0 мм**.

После регулировки затяните контргайку. Еще раз убедитесь в правильной величине свободного хода рычага газа и установите резиновый чехол на свое место (рис.стр.68).

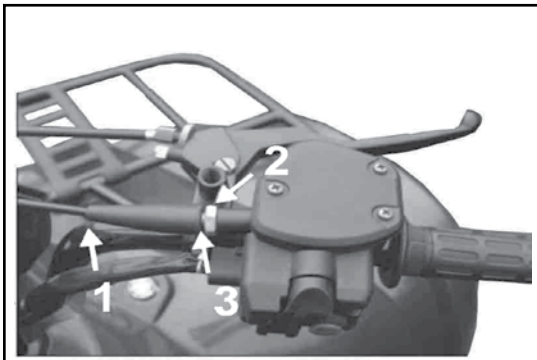

Регулировка оборотов холостого хода двигателя.

Винт регулировки оборотов холостого хода (4) находится на карбюраторе и доступен с правой стороны транспортного средства.

ПРИМЕЧАНИЕ: Для выполнения данной настройки необходим диагностический тахометр. По этой причине эту регулировку лучше выполнять в сервисной мастерской.

Для регулировки холостого хода необходимо выполнить следующее:

Запустите двигатель и прогрейте его до рабочей температуры ($\approx 70^\circ$) в течении

нескольких минут при **1000 - 2000** об/мин. (Двигатель прогрелся, если он быстро реагирует на дроссельную заслонку.)

- Закрепите тахометр на высоковольтном проводе свечи зажигания.
- Проверьте частоту вращения двигателя на холостом ходу и при необходимости отрегулируйте ее до номинального значения - **1500 - 1600** об/мин.

Регулировка производится поворотом регулировочного винта (4):

- в направлении по часовой стрелки - для увеличения оборотов холостого хода
- в направлении против часовой стрелки - для уменьшения оборотов холостого хода

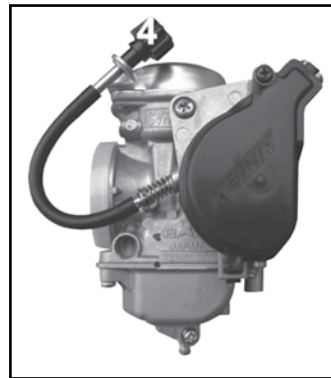

Моторное масло.

Моторное масло является важным фактором в эффективности и долговечности работы двигателя.

Уровень масла должен проверяться перед каждой поездкой. Кроме того, масло и масляный фильтр должны заменяться в указанные в таблице периодического обслуживания и смазки интервалы.

Если мотовездеход используется в тяжелых, нагруженных условиях, то смену масла нужно производить чаще.

Проверка уровня масла

Уровень масла в двигателе проверяется мерной линейкой, расположенной в картере двигателя с правой стороны.

Для проверки уровня моторного масла:

- Поставьте мотовездеход на ровную горизонтальную площадку.
- Проверяйте уровень моторного масла на холодном двигателе.

ПРИМЕЧАНИЕ: Если двигатель был запущен до момента проверки уровня масла, подождите 5 - 7 минут, пока масло будет осаждаться. Теперь показания уровня масла будут достоверными.

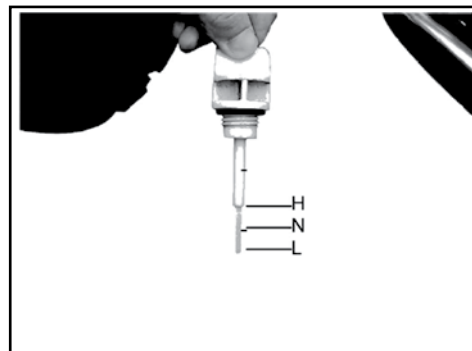

- Вытащите масляный щуп и протрите его чистой ветошью.
- Вставьте до упора масляный щуп в отверстие маслозаливной горловины и извлеките его снова для проверки уровня масла. Уровень масла должен находиться между минимальной „L” и максимальной „H” отметкой.
- Если уровень масла находится ниже отметки минимального уровня, добавьте необходимое количество рекомендуемого масла.
- Вставьте масляный щуп в отверстие маслозаливной горловины и плотно закрутите его.

Замена моторного масла.

Для слива моторного масла из двигателя:

1. Поставьте мотовездеход на ровную, горизонтальную площадку.
2. Запустите двигатель и прогрейте его до рабочей температуры ($\approx 70^\circ$) в течении 2-3 минут.
3. Разместите поддон для сбора отработанного масла под двигателем.
4. Выньте масляный щуп (1) и выкрутите пробку для слива масла (2) из картера - слейте масло.

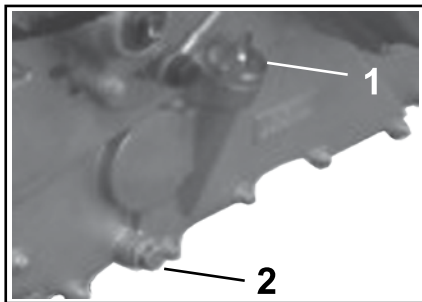

ПРИМЕЧАНИЕ: Пропустите операции 5 - 7, если масляный фильтр не меняется.

5. Снимите масляный фильтр.
6. Нанесите тонкий слой моторного масла

на уплотнительное кольцо (1) нового масляного фильтра.

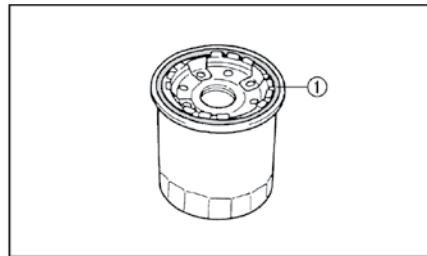

ПРИМЕЧАНИЕ: Убедитесь, что уплотнительное кольцо масляного фильтра (1) установлено правильно.

7. Установите новый масляный фильтр, затем затяните его рекомендованным моментом при помощи динамометрического ключа.

Момент затяжки масляного фильтра:
17 Н·м

8. Замените уплотнительную шайбу и закрутите пробку для слива масла рекомендованным моментом.

Момент затяжки сливной пробки:
19 Н·м

9. Налейте в заливную горловину необходимое количество рекомендованного моторного масла вставьте до упора масляный щуп и заверните.

Замер уровня масла в картере переднего моста

1. Поставьте мотовездеход на ровное место.
2. Выверните болт маслозаправочного отверстия и проверьте уровень масла. Необходимо, чтобы он достигал края отверстия.
3. Если уровень масла ниже, добавьте нужное количество рекомендованного масла.
4. Вставьте болт маслозаливного отверстия и затяните его динамометрическим ключом:

Момент затяжки болта маслозаливного и контрольного отверстия: **19 Н·м**

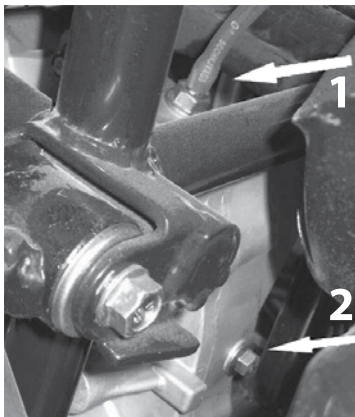

1. Болт маслозаливного отверстия.
2. Болт контрольного отверстия уровня масла.

Замена масла в картере переднего моста

1. Поставьте мотовездеход на ровное место.
2. Подставьте емкость под картер переднего моста для слива использованного масла.
3. Выверните болт маслозаправочного отверстия и болт - пробку сливного отверстия для того, чтобы слить масло. Слейте масло.
4. Вкрутите болт - пробку сливного отверстия на свое место.

Момент затяжки болта - пробки сливного отверстия: **10 Н·м**

5. Залейте масло в картер переднего моста (**0.4 л**).
6. Вкрутите болт маслозаправочного отверстия и затяните его динамометрическим ключом.

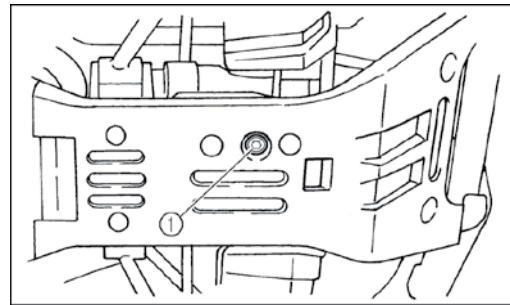

1. Болт - пробка сливного отверстия.
7. Убедитесь в отсутствии подтекания масла.

Замер уровня масла в картере заднего моста

Перед каждой поездкой необходимо проверять, нет ли утечек масла в заднем мосту. Если Вы обнаружили утечку, обратитесь в сервисную мастерскую для устранения неисправности.

Для замера уровня масла необходимо:

1. Поставьте мотовездеход на ровное место.
2. Выверните болт маслозаправочного отверстия (1) и проверьте уровень масла. Необходимо, чтобы он достигал края отверстия.
3. Если уровень масла ниже, добавьте нужное количество рекомендованного масла.
4. Заверните болт маслозаливного отверстия.

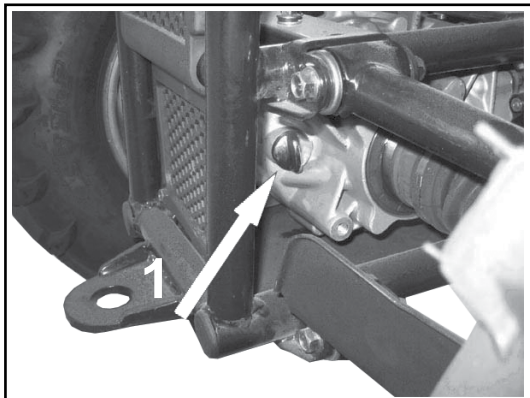

Замена масла в картере заднего моста

Для замены масла выполните следующие действия:

1. Поставьте мотовездеход на ровное место.
2. Подставьте емкость под задний мост для слива в него использованного масла.
3. Выверните болт маслозаправочного отверстия и болт - пробку для слива масла.
4. Слейте масло.
5. Вверните болт - пробку для слива масла на место.
6. Залейте рекомендованное масло в редуктор заднего моста (**0,35 л**).

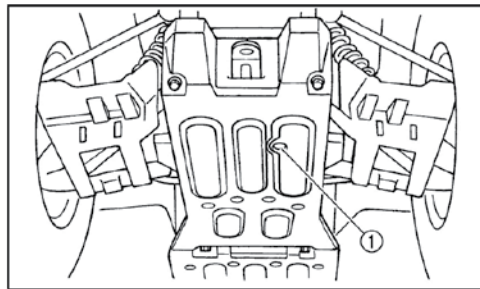

1. Болт - пробка сливного отверстия

Момент затяжки сливной пробки и болта - пробки: **19 Н·м**

7. Убедитесь в отсутствии подтекания масла.

Охлаждающая жидкость.

Расширительный бачок для охлаждающей жидкости находится на правой стороне транспортного средства, под передним крылом. Уровень охлаждающей жидкости должен проверяться перед каждой поездкой. Кроме того, охлаждающая жидкость подлежит замене в указанные в таблице периодического обслуживания и смазки интервалы. Мы рекомендуем использовать высококачественный этиленгликолевый антифриз, содержащий противокоррозионные ингибиторы для двигателей из алюминиевых сплавов.

Не рекомендуется смешивать залитый в систему антифриз с другими стандартными антифризами.

Для проверки уровня охлаждающей жидкости:

- Поставьте мотовездеход на горизонтальную, ровную площадку.
- Уровень охлаждающей жидкости в расширительном бачке необходимо проверять на холодном двигателе, поскольку он меняется в зависимости от температуры двигателя.
- Уровень охлаждающей жидкости должен находиться между отметками минимального

«ADD» (b) и максимального «FULL» (a) уровней.

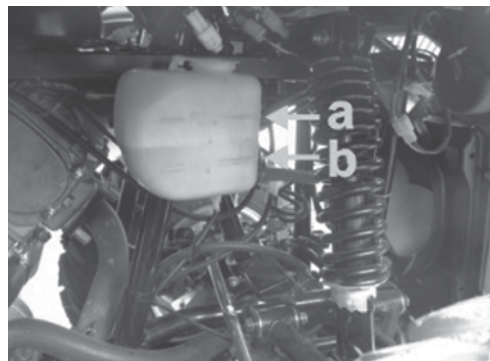

- Если уровень охлаждающей жидкости меньше нижней отметки, долейте ее.

Долив охлаждающей жидкости:**⚠ ПРЕДОСТЕРЕЖЕНИЕ:**

Всегда давайте двигателю и радиатору остыть, прежде чем снимать крышку радиатора. В противном случае, Вы можете получить ожоги от выплеснувшейся жидкости или пара под давлением. При открывании пробки радиатора накрывайте ее куском плотной ветоши. Перед тем как снять пробку, стравите излишки давления в системе.

- Долив охлаждающей жидкости в радиатор выполняется после сложных ремонтных работ, связанных со сливом жидкости из радиатора, либо после восстановления крупных утечек охлаждающей жидкости из расширительного бачка.
- Поставьте мотовездеход на горизонтальную, ровную площадку.
- Доступ к радиатору - через щели в передней декоративной панели.



- Возьмите кусок толстой ветоши, накройте ей крышку радиатора и аккуратно стравите давление в системе.

- Откройте крышку и добавьте охлаждающую жидкость в радиатор с помощью чистой воронки до верхнего уровня.
- Установите крышку радиатора на свое место.
- Налейте охлаждающую жидкость в расширительный бачок до отметки максимального уровня и закройте его пробку.
- Проверьте систему охлаждения на наличие утечек.

Для замены охлаждающей жидкости:

- Замену охлаждающей жидкости производить только на холодном двигателе.
- Поставьте мотовездеход на ровную, горизонтальную площадку.
- Для доступа к радиатору сдвиньте вниз решетку передней декоративной панели.
- Подставьте под радиатор емкость для сбора отработанной охлаждающей жидкости и затем отверните болт слива охлаждающей жидкости.
- Снимите крышку радиатора.
- Отсоедините патрубков из расширительного бачка и слейте из него охлаждающую жидкость.
- После слива охлаждающей жидкости, промойте систему охлаждения водой.

- Замените неисправную прокладку болта сливного отверстия.
- Затяните сливной болт указанным моментом:

Момент затяжки сливного болта охлаждающей жидкости:	10 Н·м
---	---------------

- Подсоедините патрубок расширительного бачка.
- Налейте охлаждающую жидкость в радиатор до полного его заполнения и закройте крышку радиатора.
- Налейте охлаждающую жидкость в расширительный бачок до отметки максимального уровня и закройте его пробку.
- Запустите двигатель, пусть он поработает на холостом ходу в течении нескольких минут. После этого сделайте «прогазовку» - пять раз.
- Остановите двигатель, затем проверьте уровень охлаждающей жидкости в расширительном бачке. Если он ниже, чем необходимо, добавьте нужное количество охлаждающей жидкости до полного его заполнения.
- Если уровень охлаждающей жидкости в расширительном бачке упал после того, как двигатель остыл, долейте охлаждающую жидкость до уровня максимальной отметки.

После этого закройте крышку расширительного бачка.

- Запустите двигатель и проверьте систему охлаждения на наличие утечек.

ПРЕДОСТЕРЕЖЕНИЕ:

Если охлаждающая жидкость недоступна, используйте дистиллированную воду или, в крайнем случае, мягкую водопроводную воду. При первой же возможности замените ее на охлаждающую жидкость, так как при использовании воды, двигатель не охлаждается в достаточной степени и система охлаждения подвержена коррозии и риску замораживания.

Регулировка клапанных зазоров

По мере использования мотовездехода происходит изменение установленных зазоров в клапанах, что приводит к неправильной подаче топлива и воздуха или к шумам в двигателе. Чтобы этого избежать, необходимо производить регулировку клапанов согласно интервалам, указанным в таблице периодического осмотра и смазки. Работы по регулировке клапанов необходимо выполнять в сервисной мастерской.

Тормозная жидкость.

При проверке и эксплуатации тормозной системы соблюдайте следующие меры предосторожности:

- Проверку уровня тормозной жидкости проводите при горизонтально расположенном бачке.
- Используйте тормозную жидкость только рекомендованного типа. В противном случае возможно повреждение резиновых уплотнений, что приведет к протечкам и ухудшению эффективности тормозной системы.

Рекомендованная тормозная жидкость:
DOT 4.

- При замене используйте тормозную жидкость того же типа. Результатом смешивания жидкостей разного типа может явиться вредная химическая реакция, приводящая к сбою в работе тормозов.
- Используйте тормозную жидкость только из запечатанных заводских упаковок. Тормозная жидкость имеет свойство абсорбировать влагу в течении времени даже несмотря на то, что после раскрытия упаковки Вы снова ее закрыли крышкой. При длительном хранении в жидкости может накапливаться случайная

пыль и грязь.

- Следите, чтобы во время заправки жидкости в бачок не попала вода. Вода может заметно понизить значение точки кипения жидкости и привести к образованию паровых пробок.
- Тормозная жидкость может повредить окрашенные поверхности и детали из пластика и резины. Поэтому всегда немедленно вытирайте пролившуюся жидкость.
- Для очистки тормозных механизмов используйте только изопропиловый или этиловый спирт. Применение других жидкостей (бензин, ацетон, моторное масло) вызовет ухудшение состояния резиновых деталей.
- Полная замена тормозной жидкости должна осуществляться специалистами сервисных мастерских в интервалы, указанные в ПРИМЕЧАНИИ после таблицы периодического обслуживания и смазки. Кроме того, уплотнения главных и рабочих тормозных цилиндров, так же как и тормозные шланги должны заменяться в указанные ниже интервалы или при повреждениях и протечках.

Уплотнения: замена через каждые **2** года.
Тормозные шланги: замена через каждые **4** года.

Проверка тормозной системы.

Для проверки тормозной системы:

- Проверьте уровень тормозной жидкости в емкостях, при необходимости долейте (DOT - 4).
- Убедитесь, что педаль тормоза находится на расстоянии 72 - 80 мм от верхней части подножки. Если это не верно, отрегулируйте положение педали тормоза.
- Проверьте работоспособность педали тормоза, на 3 - 5 сек. нажав на нее ногой, и проверьте ход, сопротивление и отсутствие падения давления в системе. Педаль не должна быть „мягкой” („ватной”).
- Сильно сожмите рукой рычаг тормоза на 3 - 5 сек. и проверьте ход, сопротивление и отсутствие падения давления в системе. Рычаг, как и в случае с педалью тормоза, не должен быть „мягким” („ватным”).
- Проверьте состояние тормозных шлангов на отсутствие порезов и подтекания тормозной жидкости.
- Проверьте задние и передние тормозные колодки на предмет износа. Если толщина тормозных накладок 2 мм

и менее - тормозные колодки необходимо заменить.

- Проверьте состояние тормозных дисков. Если тормозные диски изношены или повреждены - замените их.
предельно - допустимая толщина переднего диска (его рабочей части) - **3,0 мм**
предельно - допустимая толщина заднего диска (его рабочей части) - **3,5 мм**
- Протестируйте обе тормозные системы на медленной скорости. Убедитесь в том, что обе системы функционируют правильно и интенсивность торможения пропорциональна усилию на рычаге и педали.
- Постепенное понижение уровня тормозной жидкости по мере износа тормозных накладок является нормальным. Однако если уровень понизился внезапно, обратитесь в сервисную мастерскую для выяснения причины.
- При любых выявленных недостатках тормозной системы выезд на мотовездеходе разрешен только после устранения всех неисправностей.

Резервуар с тормозной жидкостью.

Резервуар с тормозной жидкостью находится под левым задним крылом мотовездехода.

- Для проверки уровня тормозной жидкости в системе, поставьте ATV на ровную поверхность.
- Проверьте уровень в резервуаре с тормозной жидкостью. Уровень жидкости должен быть выше отметки „MIN” (минимум). Добавьте тормозную жидкость по необходимости.
- Перед снятием крышки тщательно очистите поверхность резервуара от грязи и пыли.
- Вывинтите крышку с резервуара, снимите диафрагму и долейте тормозную жидкость так, чтобы ее уровень стал выше отметки „MIN”.
- Установите диафрагму и завинтите крышку на свое место.

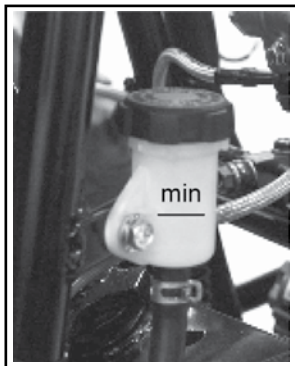

Стояночный тормоз.

Для установки ATV на стояночный тормоз:

- Сожмите левый рычаг тормоза рукой и установите защелку стояночного тормоза (1) в нижнее положение (включено).

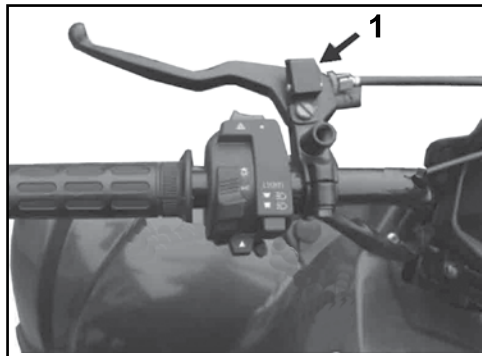

- Убедитесь, что мотовездеход заторможен. Для снятия мотовездехода со стояночного тормоза:
- Сожмите левый рычаг тормоза рукой и отпустите его.

ПРИМЕЧАНИЕ: Всегда устанавливайте мотовездеход на защелку стояночного тормоза, чтобы предотвратить перемещение транспортного средства; при установке на стоянку, перед запуском двигателя и при работе двигателя на холостом ходу.

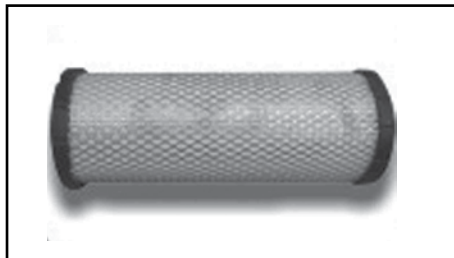
Очистка воздушного фильтра.

Воздушный фильтр нужно очищать через каждые **20 - 40** моточасов. При эксплуатации мотовездехода в условиях большой запыленности воздуха, очистку фильтрующего элемента следует производить чаще. При каждом обслуживании фильтра проверьте места стыков резиновой прокладки, корпуса и крышки на герметичность. Надежно зафиксируйте все уплотнения, чтобы избежать попадания в двигатель неотфильтрованного воздуха.

ПРЕДОСТЕРЕЖЕНИЕ: Не запускайте двигатель при снятом воздушном фильтре. Проникновение неочищенного воздуха в двигатель приведет к быстрому износу его деталей и выходу их из строя.

Для очистки воздушного фильтра:

- Снимите корпус воздушного фильтра, отсоединив фиксирующие держатели.
- Снимите крышку с корпуса воздушного фильтра и извлеките фильтрующий элемент.



- Аккуратно, но тщательно промойте фильтрующий элемент рекомендуемым растворителем.
- Осмотрите фильтрующий элемент и замените, если обнаружите неисправность.
- Удалите остатки растворителя с фильтрующего элемента и дайте ему просохнуть.
- Вставьте фильтрующий элемент в корпус воздушного фильтра.
- Установите на свое место и зафиксируйте держателями корпус воздушного фильтра.

Рама мотовездехода.

Стальной корпус Вашего мотовездехода не вечен. На продолжительность срока его службы влияет несколько факторов. Одним из них является материал изготовления рамы. Другой фактор - это периодический осмотр состояния рамы и элементов подвески транспортного средства и своевременное его обслуживание.

Использование мотовездехода в труднопроходимой местности, в суровых климатических условиях, в стиле резкого агрессивного вождения, может так же существенно сократить срок службы стальных компонентов.

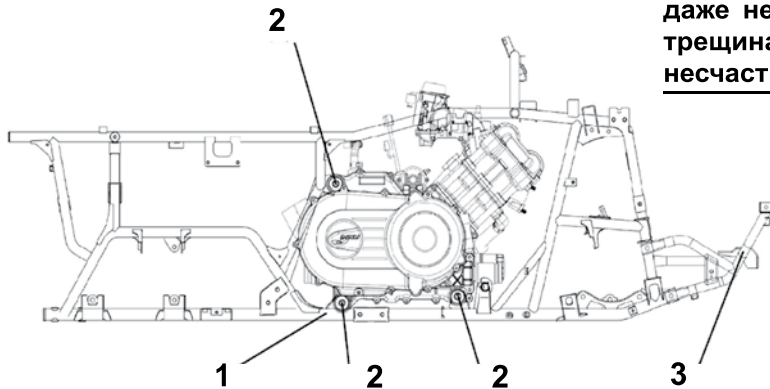

Мы рекомендуем Вам перед каждой поездкой проверять мотовездеход на предмет целостности рамы, узлов крепления двигателя, отсутствия погнутостей, глубоких царапин и других повреждений.

! ПРЕДОСТЕРЕЖЕНИЕ:

При аварии либо перевороте мотовездехода, могут возникнуть скрытые неисправности, поэтому необходимо выполнить тщательную проверку ATV специалистами сервисных станций.

Не выполняйте поездки, если на раме мотовездехода имеются любые, пусть даже небольшие трещины. Езда на ATV с трещинами на раме может привести к несчастному случаю или аварии.

1. Рама.
2. Узлы крепления двигателя.
3. Бампер.

Регулировка передних и задних амортизаторов

Можно настроить предварительное сжатие пружины под вес водителя и дорожные условия. Отрегулируйте величину предварительного сжатия пружины следующим образом. Для увеличения предварительной нагрузки поверните регулировочное кольцо в направлении «а». Это сделает подвеску более жесткой. Для уменьшения предварительной нагрузки поверните регулировочное кольцо в направлении «b». Это сделает подвеску более мягкой.



1. Кольцо регулировки жесткости пружины.
2. Индикатор положения.

- «В» - стандартное положение
- «А» - минимум (мягкая подвеска)
- «Е» - максимум (жесткая подвеска)



1. Специальный ключ.

ПРИМЕЧАНИЕ:

Для регулировки необходим специальный ключ, который можно заказать у продавца.



ПРЕДОСТЕРЕЖЕНИЕ:

Характеристики амортизаторов, установленных на разных сторонах мотовездехода, должны быть одинаковыми. Неравномерная регулировка амортизаторов может привести к ухудшению управляемости и меньшей стабильности, что может стать причиной дорожно-транспортного происшествия.

Смазка верхней и нижней втулок ступицы заднего колеса

Смазывают верхний и нижний поворотный шкворни при помощи шприца для пластичной смазки (через шприц - масленки).

Рекомендуемая смазка:
на литиевой основе (общего назначения)

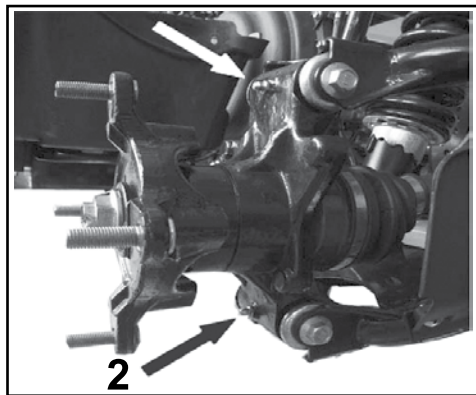

1. Верхняя шприц - масленка
2. Нижняя шприц - масленка

Смазка переднего и заднего карданного вала

Смазывают передний и задний карданные валы при помощи шприца для пластичной смазки (через шприц - масленки).

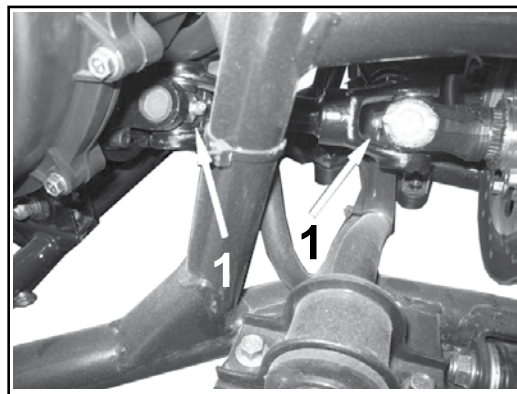

1. Шприц масленки переднего карданного вала

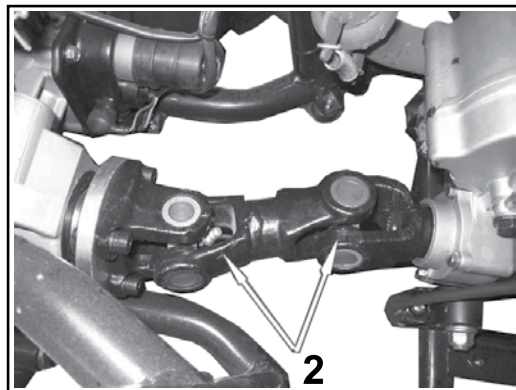

2. Шприц - масленки заднего карданного вала

Проверка колес.

Перед каждой поездкой проверяйте диски колес. Для проверки состояния подшипников передних колес необходимо вывесить переднюю часть мотовездехода. Возьмитесь за верхнюю часть колеса и покачайте его от себя - на себя. Если при этом Вы обнаружите чрезмерное боковое биение, то поездки на ATV следует прекратить до устранения недостатка. Люфт может быть вызван износом (повреждением) сайлентблоков или подшипников колес. Операцию по замене сайлентблоков, подшипников колес лучше выполнять специалистами сервисных мастерских.

Шины.

Давление в шинах влияет на стабильность и управляемость мотовездехода. Проверяйте давление в шинах и поддерживайте его перед каждым выездом.

ПРИМЕЧАНИЕ:

Обычные автомобильные манометры будут давать неточные показания. Проверяйте давление в шинах с помощью манометров низкого давления.

Типоразмер шин:	передние: 25 x 8.00 – 12 ' задние: 25 x 10.00 – 12 '
Давление в шинах:	передние: 0,6 кг/см ² , 8,5 psi задние: 0,6 кг/см ² , 8,5 psi

ПРЕДОСТЕРЕЖЕНИЕ:

При использовании нестандартных шин, при неправильном давлении воздуха в шинах вы можете потерять контроль над машиной и и попасть в аварию. Для данной модели мотовездехода предназначены перечисленные выше шины. Не рекомендуется применять иное сочетание шин!

Проверяйте и регулируйте давление воздуха только на холодных шинах. Давление в правой и левой шинах одной оси должно быть одинаковым.

Никогда не устанавливайте давление в шинах меньше минимального - при давлении, значение которого меньше минимально - допустимого, шина может сойти с обода при движении мотовездехода по пересеченной местности.

Высокое давление и быстрая накачка шины могут стать причиной ее разрыва.

Накачивайте шину медленно и осторожно.

Контроль степени износа шин

Рекомендуем заменить шины, когда глубина протектора достигнет 3 мм.

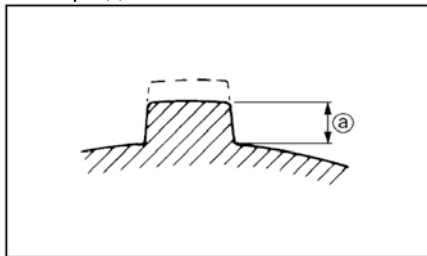

а. Глубина протектора

Снятие колеса

1. Ослабьте гайки колеса.

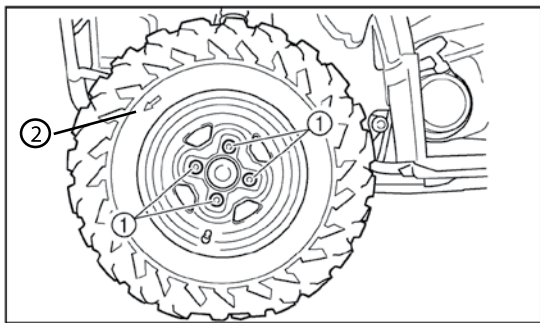

1. Гайка колесная (4 шт.).

2. Метка направления вращения колеса.

ПРИМЕЧАНИЕ:

Значок стрелки на шине указывает направление вращения колеса. Для крепления колес используются конические гайки.

Установка колеса

1. Установите колесо (согласно метке направления вращения) и колесные гайки на место.

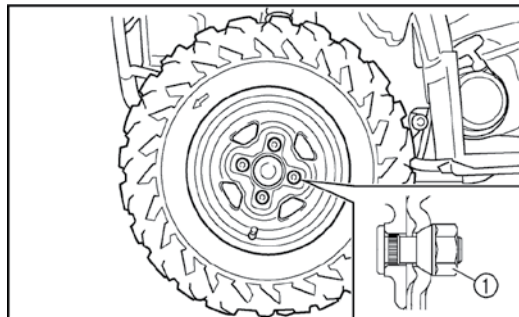

1. Колесная коническая гайка (4 шт.).

2. Опустите мотовездеход, чтобы колеса встали на землю.

3. Затяните колесные гайки специальным гаечным ключом.

Момент затяжки колесных гаек:

37 Н·м

Осмотр и смазка тросов

Перед каждой поездкой должны проверяться функционирование и состояние тросов: тросы и наконечники тросов должны смазываться при необходимости. Если трос поврежден или не перемещается плавно, обратитесь в сервисную мастерскую для проверки троса или замены.

Рекомендуемая смазка:
моторное масло 15W40

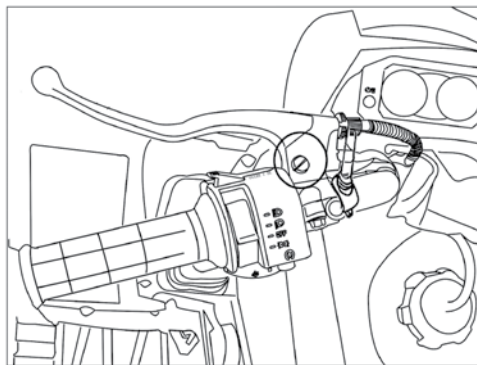

! ПРЕДОСТЕРЕЖЕНИЕ:

Проверяйте тросы как можно чаще, неисправные тросы меняйте. Если оболочка троса повреждена,

вероятность появления коррозии увеличивается. Кроме этого, трос может начать быстро изнашиваться и ломаться, что может привести к затруднениям при управлении и стать причиной аварии или несчастного случая.

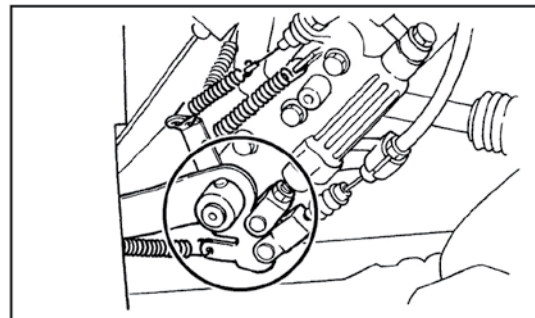
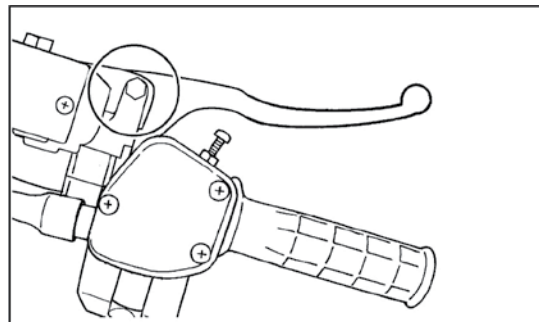

Свеча зажигания.

Свеча - один из важных компонентов двигателя, и ее состояние нетрудно проверить. Поскольку нагрев и нагар вызывают постепенное разрушение свечей зажигания, они должны демонтироваться и проверяться в соответствии с таблицей периодического обслуживания и смазки. К тому же состояние свечей выявляет состояние двигателя.

Обычно изолятор свечи серый или светло-коричневый. Это говорит о работе свечи в нормальном тепловом диапазоне. Если изолятор белого цвета - свеча работает с перегревом. Изменение цвета свечи в сторону почернения (нагар или замасливание), может означать неисправность двигателя.

Общей причиной загрязнения свечи может быть использование не рекомендованного масла, неправильное использование воздушной заслонки или неправильная регулировка карбюратора.

Демонтаж свечи зажигания:

- Снимите наконечник свечи зажигания.
- Демонтируйте свечу зажигания, используя свечной ключ из прилагаемого комплекта инструментов.

Проверка свечи зажигания

- Керамический изолятор вокруг центрального электрода свечи должен быть слегка желтовато-коричневым (идеальный цвет при нормальной эксплуатации мотовездехода).
- Проверьте отсутствие на свече зажигания признаков эрозии электродов, избыточных отложений, нагара и, при необходимости, замените свечу.

Установка свечи зажигания:

- Измерьте при помощи щупа зазор (1) между электродами свечи зажигания и, при необходимости, отрегулируйте его.

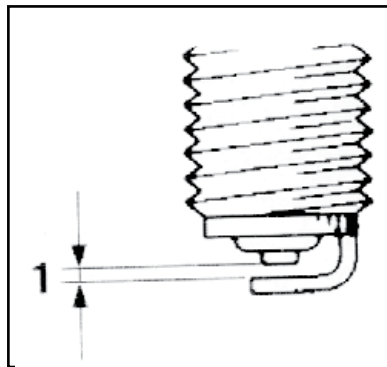

Рекомендованная свеча зажигания:

TORCH K8RTC

Зазор между электродами свечи зажигания:

0.6 - 0.7 мм

- Очистите поверхность шайбы свечи зажигания и сопрягаемую поверхность, затем вытрите все загрязнения с высоковольтных проводов.
- Установите свечу зажигания при помощи свечного ключа и затяните ее рекомендованным моментом.

Момент затяжки свечи зажигания:
17,5 Н·м

- Наденьте наконечник провода высокого напряжения на свечу зажигания.

ПРЕДОСТЕРЕЖЕНИЕ:

В случае отсутствия динамометрического ключа при установке свечей зажигания, правильный момент затяжки достигается докручиванием на 1/4 - 1/2 оборота после закручивания рукой.

Однако в этом случае, свеча должна быть перезатянута рекомендованным моментом при первой - же возможности.

ПРЕДОСТЕРЕЖЕНИЕ:

Изменение цвета свечи в сторону почернения (нагар или замасливание), может означать неисправность двигателя. Не пытайтесь диагностировать эту причину самостоятельно. В этом случае обратитесь в сервисную мастерскую для проверки мотовездехода.

Розетка бортовой электросети.

На Вашем мотовездеходе имеется розетка бортовой сети (12 V) для подключения различных электрических устройств.

ПРЕДОСТЕРЕЖЕНИЕ:

Применяемые Вами аксессуары на ATV должны потреблять не более 12 V 120 W. Эксплуатация ATV с электроприборами, имеющими другие параметры, может привести к повреждению электрической системы мотовездехода и самих аксессуаров.

Освещение.

Перед каждой эксплуатацией мотовездехода проверяйте работу освещения.

Замена лампы передней фары.

При перегорании лампы фары замените ее на новую следующим образом:

- Потянув за резиновую крышку (А) на задней стороне фары, снимите ее.
- Отсоедините электроразъем фары.
- Отсоедините лампу фары от держателя фары.
- Установите новую лампу и зафиксируйте ее в держателе.
- Подсоедините разъем фары.
- Установите крышку лампы фары на место.
- Проверьте работоспособность лампы.

⚠ ПРЕДОСТЕРЕЖЕНИЕ: Лампа фары раскалена во время работы и некоторое время после ее выключения. Дайте лампе остыть, прежде чем приступить к выполнению операции по замене. Иначе Вы можете получить ожоги. Контакт раскаленной лампы с горючими веществами способен вызвать возгорание.

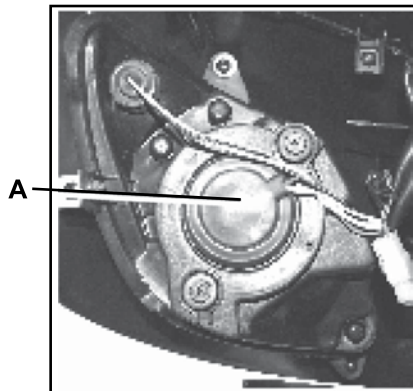

ПРЕДОСТЕРЕЖЕНИЕ: Не прикасайтесь к стеклянному баллону лампы, чтобы не испачкать его жиром от рук (маслом), т.к. это отрицательно повлияет на прозрачность стекла, яркость свечения лампы и срок ее службы. Если все же произошло загрязнение, тщательно протрите следы пальцев и грязь на баллоне лампы при помощи ткани, смоченной в спирте или растворителе.

Замена задней лампы фары.

При перегорании лампы габаритного огня или лампы стоп - сигнала, замените ее следующим образом:

- Снимите резиновый колпачок (А) с гнезда лампы.
- Выньте перегоревшую лампу, нажав на нее и повернув против часовой стрелки.
- Вставьте новую лампу в гнездо держателя и закрепите ее, нажав и повернув по часовой стрелке до упора.
- Установите защитный колпачок на свое место.
- Проверьте работоспособность лампы.



Предохранители.

Основной блок предохранителей расположен под сиденьем.

Сгоревший предохранитель, как правило, указывает на короткое замыкание или на перегрузку в электросистеме. Эта проблема может быть постоянной или редко возникающей. В любом случае необходимо прекратить эксплуатацию мотовездехода, т.к. это может привести к серьезной аварии или пожару, и обратиться в сервисную мастерскую для проверки и устранения неисправности.

! ПРЕДОСТЕРЕЖЕНИЕ:

Всегда используйте предохранители с необходимым номиналом.

Использование плавкого предохранителя иного номинала или использование неплавких перемычек опасно. Неподходящий номинал предохранителя может привести к повреждению электросистемы, что, в свою очередь, может вызвать возгорание.

Аккумуляторная батарея.

Данная модель укомплектована аккумуляторной батареей герметичного типа (MF), не требующей обслуживания. Проверка электролита или долив дистиллированной воды не требуется. Проверьте и при необходимости затяните клеммы аккумуляторной батареи.

При работе со свинцово - кислотными аккумуляторными батареями необходимо соблюдать следующие меры безопасности:

- Внимательно прочитайте инструкцию по эксплуатации к аккумуляторной батарее.
- Не пытайтесь разбирать уплотнения элементов аккумуляторной батареи, поскольку это приведет к необратимому повреждению батареи.
- Электролит ядовит и опасен, поскольку он содержит серную кислоту, вызывающие серьезные ожоги.
- Избегайте контактов электролита с кожей, глазами или одеждой. Работайте вблизи аккумуляторной батареи только в защитных очках и резиновых перчатках.

- При заправке из аккумуляторной батареи выходят взрывоопасные газы. Держите ее в отдалении от искр, пламени, сигарет или иных источников возгорания. Заряжайте батарею или работайте с ней только в хорошо вентилируемых помещениях.
- Храните аккумуляторную батарею в недоступном для детей месте.
- ПРИ ПОПАДАНИИ ЭЛЕКТРОЛИТА НА КОЖУ:
Промойте пораженное место водой.
- ПРИ ПОПАДАНИИ ВНУТРЬ ОРГАНИЗМА:
Выпейте большое количество воды или молока. Незамедлительно обратитесь к врачу.
- ПРИ ПОРАЖЕНИИ ГЛАЗ:
Промойте глаза большим количеством воды в течении 15 минут и сразу же обратитесь к врачу.

Подготовка аккумуляторной батареи к работе.

1. Подготовка аккумуляторной батареи

Установите аккумуляторную батарею на ровную, горизонтальную поверхность и удалите герметизационную полосу.



2. Подготовка электролита

Выньте контейнер с электролитом из упаковки и удалите ленту - заглушку с пробками.

ПРИМЕЧАНИЕ : Не прокалывайте и не открывайте опечатанные отверстия емкости с электролитом.

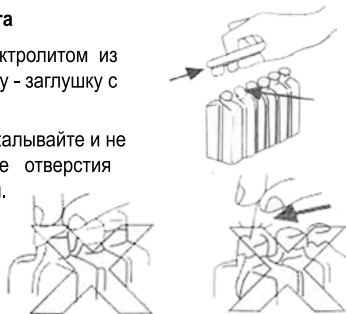

3. Заполнение батареи электролитом

Переверните контейнер с электролитом вверх дном, установите его на батарею таким образом, чтобы выходы емкости точно совпали с заливными отверстиями в аккумуляторной батарее.

РЕЗКО ПРИЖМИТЕ ВНИЗ контейнер с электролитом для прокола отверстий в нем и плотного соединения с заливными отверстиями аккумулятора.

ПРИМЕЧАНИЕ : Не наклоняйте контейнер с электролитом.



4. Полное заполнение батареи электролитом

Убедитесь, что из всех выходов контейнера вытекают воздушные пузырьки. Оставьте контейнер с электролитом на 20 минут.

ПРИМЕЧАНИЕ: Если воздушные пузырьки не идут, постучите по контейнеру с электролитом 2 - 3 раза.

НЕ ВЫНИМАЙТЕ КОНТЕЙНЕР С ЭЛЕКТРОЛИТОМ ИЗ БАТАРЕИ !!!

Если постукивание не помогло, проткните иглой из комплекта ту заправочную емкость, в которой вы не видите вытекающих воздушных пузырьков.



5. Удаление контейнера из аккумулятора

Убедитесь, что контейнер абсолютно пуст, затем медленно вытяните контейнер из аккумулятора.

ПРИМЕЧАНИЕ : В заправочных емкостях не должно оставаться кислоты. Электролит полностью поглотится пластинами сепаратора.

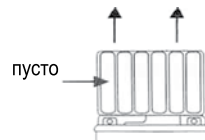

6. Герметизация батареи

Плотно и аккуратно вставьте ленту - заглушку с пробками в заливные отверстия батареи. Убедитесь, что лента находится заподлицо с верхней частью аккумулятора.

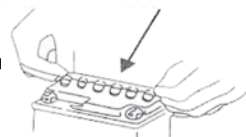

Зарядка аккумуляторной батареи.

Для зарядки аккумуляторной батареи герметичного типа используйте специальное 12 вольтовое (1 ампер) зарядное устройство (постоянного напряжения) в соответствии с Вашей конкретной моделью аккумулятора, как это указано в таблице ниже. Использование обычного зарядного устройства может сократить срок службы аккумулятора.

Тип батареи	Рекомендованное время зарядки зарядником
УТ4	2 ч.
УТ5	2,5 ч.
УТХ7	2,5 ч.
УТХ9	4,5 ч.
УТХ12	12 ч.
УТХ14	14 ч.
УТХ16	16 ч.
УТХ20	20 ч.

Если батарея становится очень горячей, прекратите зарядку и дайте аккумулятору остыть.

ПРИМЕЧАНИЕ:

- Продолжительность зарядки, указанная в таблице, рекомендуется первоначально, сразу после заливки электролита и герметизации батареи.

Если есть признаки разряда аккумуляторной батареи, как можно скорее подзарядите ее.

Имейте в виду, что батарея разряжается быстрее, если на квадроцикле установлено дополнительное электрооборудование.

Показания заряженной батареи необходимо снимать цифровым вольтметром. После зарядки батарея должна показывать 12,8 - 13,0 вольт. Если без нагрузки напряжение на аккумуляторе ниже 12,8 вольт, повторите зарядку.

Хранение аккумуляторной батареи.

1. Если транспортное средство не используется более месяца, снимите аккумуляторную батарею, полностью зарядите ее и поместите в прохладное сухое место.
2. Если аккумуляторной батарее предстоит хранение сроком более двух месяцев, проверяйте ее состояние не реже одного раза в месяц и полностью заряжайте ее при необходимости.
3. При установке аккумуляторной батареи после длительного хранения убедитесь, что она полностью заряжена.

АЛГОРИТМ ПОИСКА НЕИСПРАВНОСТЕЙ

Затрудненный пуск двигателя или потеря мощности

1. Топливо

Проверьте уровень топлива в топливном баке

Топлива достаточно

Проверьте компрессию.

Топливо отсутствует.

Добавьте топливо

Двигатель не запускается.
Проверьте компрессию.

2. Компрессия

Задействуйте электрический стартер.

Компрессия в порядке.

Проверьте зажигание.

Компрессия отсутствует.

Обратитесь в сервисную мастерскую для проверки мотовездехода.

3. Система зажигания

Снимите свечу зажигания и проверьте электроды.

Влажные электроды

Вытрите сухой тканью и отрегулируйте искровой зазор или замените свечу.

Задействуйте электрический стартер.

Сухие электроды

Обратитесь в сервисную мастерскую для проверки системы зажигания мотовездехода.

Двигатель не запускается. Проверьте аккумуляторную батарею.

4. Аккумуляторная батарея

Задействуйте электрический стартер.

Двигатель вращается быстро

Аккумуляторная батарея в порядке.

Двигатель вращается медленно.

Проверьте контакты на клеммах аккумуляторной батареи и зарядите её при необходимости.

Двигатель не запускается. Обратитесь в сервисную мастерскую для определения причины неисправности.

Двигатель перегревается

! ПРЕДОСТЕРЕЖЕНИЕ:

Всегда давайте двигателю и радиатору остыть, прежде чем снимать крышку радиатора. В противном случае Вы можете получить ожоги от выплеснувшейся жидкости или пара под давлением. При открывании пробки радиатора накрывайте ее куском плотной ветоши. Перед тем как снять пробку, стравите излишнее давление.

**ПРЕДОСТЕРЕЖЕНИЕ:**

Если охлаждающая жидкость не доступна, вместо нее временно может быть использована водопроводная вода, при условии замены на рекомендованную охлаждающую жидкость при первой же возможности.

Мойка мотовездехода

Частая и тщательная мойка мотовездехода не только улучшает его внешний вид, но и повышает его характеристики, а так же продлевает срок службы многих компонентов. Перед мойкой мотовездехода:

- Закройте отверстие выхлопной трубы для предотвращения попадания в нее воды. Для этого можно использовать полиэтиленовый пакет и резиновый жгут.
- Убедитесь, что свеча зажигания и крышки всех заливных горловин и отверстий находятся на своих местах.
- Если двигатель сильно загрязнен, очистите его щеткой и обезжиривающим средством. Не допускайте попадания обезжиривающего средства на оси колес.
- Смойте грязь и моющий состав при помощи шланга. Давление струи не должно быть слишком высоким.

ПРЕДОСТЕРЕЖЕНИЕ :

Струя воды под высоким давлением может попасть в колесные подшипники, тормозные механизмы, уплотнения трансмиссии и электроприборы. Применение моющих аппаратов высокого давления может привести к необходимости выполнения дорогостоящего ремонта.

- После того как Вы смоете основную грязь, промойте все поверхности слабым мыльным раствором. Труднодоступные места можно очистить старой зубной щеткой или ершиком для бутылок.
- Промойте мотовездеход пресной водой и протрите все поверхности насухо чистой салфеткой или специальной впитывающей влагу тканью.
- Очистите седло специально предназначенным для этого очистителем.
- На все окрашенные и хромированные поверхности следует нанести автомобильный воск. Избегайте применения воска, содержащего очищающие добавки. Они могут быть абразивными. что приведет к образованию царапин на полированном внешнем слое окраски.
- Завершив мойку мотовездехода, запустите двигатель на несколько минут и дайте ему поработать в режиме холостого хода.

! ПРЕДОСТЕРЕЖЕНИЕ :

Влажные тормозные механизмы неэффективны: тормозной путь может увеличиться, что повышает вероятность аварии. После мойки мотовездехода проверьте тормоза. Двигаясь на малой скорости, несколько раз активизируйте тормозные механизмы. Это поможет просушить тормозные накладки.

Кратковременное хранение

Всегда храните Ваш мотовездеход в сухом, прохладном месте и, при необходимости защиты от пыли, накройте его чехлом.

ПРЕДОСТЕРЕЖЕНИЕ:

Хранение мотовездехода в плохо проветриваемом помещении или хранение мокрого мотовездехода под брезентом приведет к попаданию воды и влаги на элементы мотовездехода и вызовет коррозию этих агрегатов. Для предотвращения коррозии избегайте хранения в сырых подвалах и в местах хранения концентрированных химикатов.

Долговременное хранение

Перед началом длительного хранения мотовездехода :

- Выполните предписания раздела « Мойка » настоящего Руководства.
- Заполните топливный бак до максимального уровня и добавьте стабилизатор топлива для предотвращения старения топлива.

Нормированное количество:

7,5 мл стабилизатора топлива
на каждый литр топлива

- Выполните следующие действия для защиты цилиндров, поршневых колец и т.п. от коррозии:
 - Снимите наконечник со свечи зажигания и выкрутите свечу зажигания.
 - Налейте чайную ложку моторного масла в гнездо свечи зажигания.
 - Наденьте наконечник свечи зажигания на свечу зажигания, а затем разместите свечу зажигания на головке цилиндров таким образом, чтобы электроды были замкнуты на «массу». (Эта мера предосторожности ограничит искрообразование во время следующей операции)
 - Несколько раз проверните стартером коленчатый вал двигателя. (Это позволит покрыть стенки цилиндра маслом)
 - Снимите наконечник со свечи зажигания. После установки свечи зажигания на свое место наденьте на нее наконечник свечи зажигания.
- Смажьте все тросы управления и оси всех рычагов и педалей.
- Проверьте и, при необходимости, отрегулируйте давление воздуха в шинах, а затем приподнимите мотовездеход таким образом, чтобы все колеса вывесились. Вместо этого допускается проворачивать колеса ежемесячно для предотвращения ухудшения свойств резины в одной точке.

- Для предупреждения попадания внутрь влаги закройте выходные отверстия выхлопных труб пластиковыми пакетами.
- Снимите аккумуляторную батарею и зарядите ее. Храните ее в сухом прохладном месте и подзаряжайте ежемесячно. Не храните аккумуляторную батарею в излишне холодном или теплом месте (менее 0° С или более 30° С). Более подробную информацию по хранению аккумуляторной батареи смотри на стр. 92.

ПРИМЕЧАНИЕ: Если требуется ремонт, выполните его до постановки мотовездехода на хранение.

- Протестируйте концентрированность охлаждающей жидкости двигателя и при необходимости замените. Охлаждающую жидкость необходимо заменять раз в два года.
- Убедитесь, что место хранения хорошо проветривается, и накройте транспортное средство специальным чехлом.

ПРЕДОСТЕРЕЖЕНИЕ:

Не используйте пластиковые и пленочные материалы.

Они не пропускают достаточно воздуха, чтобы избежать конденсации, и могут вызвать коррозию или окисление.



