

**SOUNDMAX** GERMANY

SM-LCD810

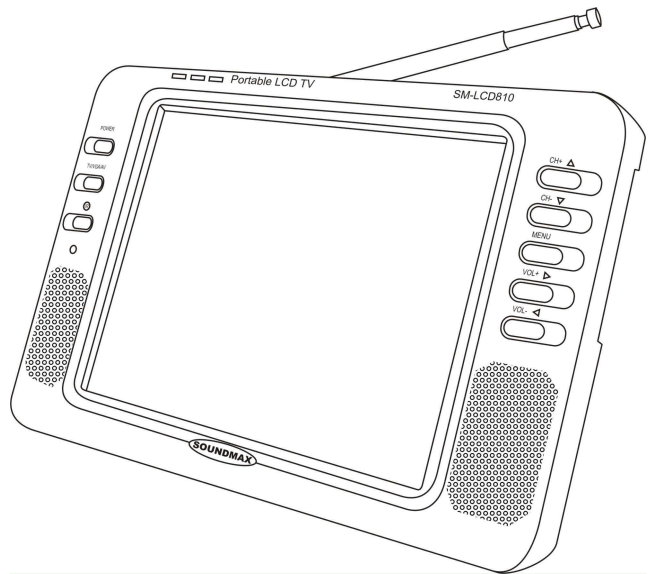

Portable LCD Color TV

Instruction manual

Переносной ЖК-Телевизор

Руководство по эксплуатации

Dear consumer!

Thank you for purchasing the TFT-LCD color television. To enjoy the features of this unit and to ensure safety and years of trouble-free operation, be sure to carefully read this manual and follow the instructions contained herein

**Contents**

---

Contents.....2  
Caution .....3  
Accessories.....3  
Aspect.....4  
Remote control.....5  
Power Selection .....5  
Basic operations .....6  
Before you request repair service .....11  
Specification .....12

## Caution

---

1. Never attempt your own maintenance. If something appears strange, please turn the TV off and consult your TV dealer. The TV is composed of many delicate electronic components that can be damaged or broken if you open the TV or attempt to modify it.
2. Do not exposing the TV to high humidity, dust, steam, oil, smoke, direct sunlight etc.
3. Do not use thinners or other chemical reagent Wipe the TV off with a soft cloth if it gets dirty.
4. Do not leave the TV in excessively hot or cold places. Permissible storage temperatures are within the range of  $-25^{\circ}\text{C}$  to  $+60^{\circ}\text{C}$ . Permissible operation temperatures are within the range of  $0^{\circ}\text{C}$  to  $+40^{\circ}\text{C}$ .
5. Only use specified adaptors and power sources.
6. Turn power OFF when not in use and unplug the adaptor.
7. Avoid dropping and strong impact.
8. For your safety, the driver should not watch TV or operate the controls while driving.
9. Please note that watching and operating the TV while driving are prohibited by law in some countries.
10. That don't mean the TV is broken with some light or dark color dots on the LCD, it's a popular condition with the TFT-LCD technology.

## Earphone operation precautions

1. Please don't tune your headphone / earphone to too high volume, otherwise it may lead inconvenience and danger to yourself and other people.
2. For open-designed earphone, to avoid influencing your periphery, please tune down the volume.
3. In case of any tinnitus, please tune down the volume or stop using this machine.
4. It is recommended by the aurists that never use the earphone continuously for a long time.

## Accessories

---

1. Base support



2. AC adaptor



3. Earphones



4. AV IN/OUT cord



5. Double-side adhesive tape for base support



6.Car adaptor



7.AAA type batteries



8.Remote control

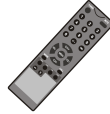

## Aspect

### Main Part

#### FRONT

- 1.Standby Power on/off
- 2.TV/AV Shift
- 3.Remote receiving window
- 4.Speaker
- 5.TFT-LCD screen
- 6.Telescopic antenna
- 7.Channel+ option
- 8.Channel - option
- 9.Menu
- 10.Volume+ selection +
- 11.Volume - selection -
- 12.Speaker

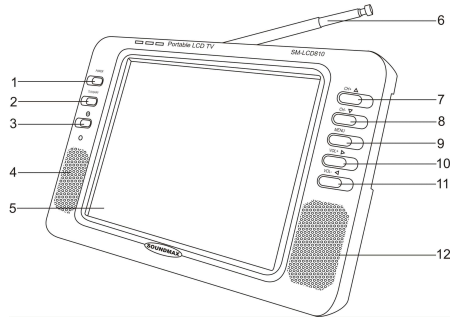

#### BACK

- 13.Power switch
- 14.AV2 IN jack
- 15.12V DC IN jack
- 16.Earphone jack
- 17.Antenna IN jack
- 18.AV1 IN jack



## Remote control

1. Power switch/Exit game
2. Channel select
3. Channel shift
4. Channel select +
5. Volume -
6. Channel select -
7. Mode button
8. Timer
9. Language
10. Horizontal
11. Vertical
12. Mute
13. Return
14. Volume +
15. Menu
16. Call
17. AV/TV shift
18. Calendar

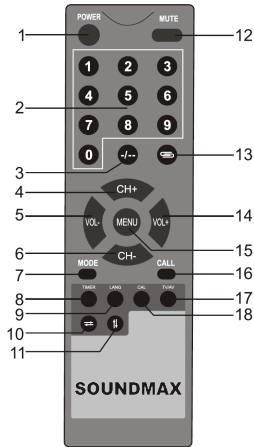

### Caution

1. Please align the remote control with the infrared-receiving window on TV set in operation.
2. Never oppress, drop, wet or disassembly the remote control.
3. Never press any button continuously and swiftly. Operation interval is at least 2 seconds.
4. Press Power to turn on the machine before pressing CH+, CH- for channel selection.

**Channel keys (digit keys (0-9) and - / - -):** There are 0 ~ 255 in total of 256 channels available on the remote controller for your option by the 11 buttons of 0-9 and - / - - on the remote control. When the channel is a one-digit figure, just press the corresponding digit key. If the channel is a two-digit figure, you should press - / - - first to show - - on the display screen before further pressing the corresponding digit keys.

#### CH ↓ / ↑ (Channel selection)

Press CH ↑, the number of TV channel increases.

Press CH ↓, the number of TV channel decreases.

#### VOL - / + (Volume adjust)

Press VOL -, the volume of TV set decreases.

Press VOL +, the volume of TV set increases.

#### MODE (Mode):

By pressing this button, users can realize the five picture mode of Standard, Soft, Vivid, Light and Personal.

#### POWER (Power switch):

Press this button to turn on the TV set, press it again to turn off the machine.

#### MENU (Menu button):

Press this button to display the following five submenus: PICTURE, OPTION, CLOCK, SYSTEM and PRESET.

#### MUTE (Mute):

Press this button, sound disappears, press it again or VOL+/ VOL- to resume normal sound.

**CALL (Call):**

Press this button to display the character of program currently watching.

**TIMER:**

Time setup of sleep off, it is used to set the time off within 120 minutes.

**LANG:**

Press this button can realize the switch of English and Russian OSD menu.

**AV (TV / AV shift):**

Press this button to realize switch between TV/AV pictures.

**AUTO:**

Press and hold this button for 5 seconds can realize automatic channel search.

**↶ (Return):**

Press this button can return to previous channel, press it again return to current channel.

## **Power Selection**

---

### **1. 220V AC adapter**

AC adapter (refer to product tag attached to the AC adapter) supplies power to the television from 220V alternating current.

### **2. Automobile storage battery with 12V DC**

Use automobile adapter (suitable for vehicles with negative grounding) to supply power to the television from the automobile's storage battery.

### **3. Car Adaptor (DC 12V):**

The car adaptor (apply to the car with "-" polarity connected to the ground) allows the TV to be powered by a car battery through the vehicle's cigarette lighter.

## **Basic operations**

---

### **1. Basic interface connection**

#### **Installation Method of Base Support:**

Align the screw bolt on the base support with the bottom groove on hardware piece of the rear TV cover before moving upward and rotating the fixation button till fix the TV set onto the support.

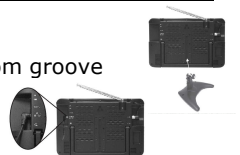

#### **Connection Method of Power Supply:**

Align the power supply plug on AC adapter with the jack on the machine rear cover marked with DC12V.



#### **Connection Method of External antenna:**

Unplug the telescopic antenna plug attached TV, and insert the external antenna plug instead.

#### **Connection Method of the telescopic antenna:**

Insert the telescopic antenna plug, which attached TV.



#### **Earphone Connection Method**

Align the earphone plug with the earphone jack on the machine just plug in till its end.



#### **Notice**

If earphone is applied, the sound only transmits through the and no sound is available from the speaker of TV set.

## Connection Method of AV Input

1. Insert the external video cord into the yellow port of the AV exchange head, the left sound track into the white port and the right sound track into the red port. Then plug the AV exchange head in AV1/IN jack.



2. Insert the external video cord into the yellow port of the AV exchange head, the left sound track into the white port and the right sound track into the red port. Then plug the AV exchange head in AV2/IN jack.

### 2. Basic operation methods of TV set

- Connect with power supply and turn on the power switch. While the TV is in normal status, the power indicator is green. If it is red, please press Power button on panel or control.
- Pull out telescopic antenna.
- Press CH-/CH+ to choose the desired channel.
- Adjust the sound volume of the TV signal.

## Menu operation

1. Connect the power and turn on the power switch.
2. Extend the antenna.
3. Use the CH +/- buttons to find the necessary channel.
4. Use the VOL +/- button to regulate the volume level.
5. Press the MENU button on the unit or remote control to select among different Menu pages, i. e. Picture, Option, Clock, System and Preset.

### Menu "Picture"

Press MENU to enter into menu "Picture". Press CH +/- to select and press VOL +/- to change setting.

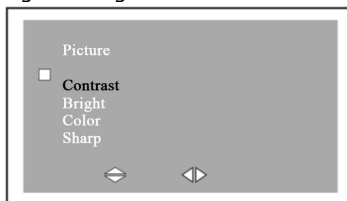

- a. *Contrast*: Use CH +/- buttons to select this item, then press VOL +/- to increase/decrease the contrast.
- b. *Brightness*: Use CH +/- buttons to select this item, then press VOL +/- to increase/decrease the brightness.
- c. *Color*: Use CH +/- buttons to select this item, then press VOL +/- to increase/decrease the color saturation.
- d. *Sharp*: CH +/- buttons to select this item, then press VOL +/- to increase/decrease the sharpness.

*Note: Only when displaying the picture of NTSC system, it will show the character of TINT in the Picture menu.*

**Menu "Option"**

Press MENU to enter into menu "Option". Press CH +/- to select and press VOL +/- to change setting.



- Language:** Change OSD menu language among English, Russian, Chinese, German, Portuguese, Spanish, Italian and Arabic.
- Calendar:** Press CH +/- to select Calendar and press VOL +/- to display a calendar. Press CH +/- to change year and press VOL +/- to change month. Press other buttons to exit Calendar or it will always show on the screen.
- Game:** Press CH +/-, VOL +/- to navigate in the game. When the game is over, press CH+ to play again.

*Note: When play games under weak or no signal, the game bar will twist slightly.*

*It is recommended to switch to video status before play the game again.*

**Menu "Clock"**

Press MENU to enter into menu "Clock". Press CH +/- to select and press VOL +/- to change setting.

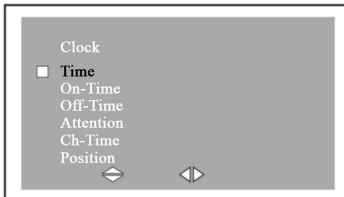

- Time:** Press the VOL +/- buttons to set it to "00:00", and then use the VOL + button again to increase the time by one minute in turn to maximum of 59 min. Once you have reached the maximum and the button is pressed again the clock will go back to zero minute. Now use the VOL - button again to increase the time by one hour in turn to maximum of 23 hours. Once you have reached the maximum of 23 hours and the button is pressed again it will go back to zero hour.

**Note:** If time has not been set, all items will be yellow and can not be changed. Once the time is set, all items become green and can be changed.

- On-Time:** When you have adjusted the time, you can set time for "On-Time". Use CH +/- buttons to enter this item, then press the VOL +/- buttons to set into "00:00". Press the VOL + button again to increase the time by one minute in turn to maximum of 59 min. Once you have reached the maximum of 59 minutes and the button is pressed again the clock will go back to zero minute. Press the VOL - button to increase the time by one hour in turn to maximum of 23 hours.

Once you have reached the maximum of 23 hours and the button is pressed again it will go back to zero hours. Once you have set a specified time, the device will start automatically at that designated time.

c. *Off-Time:* When you have adjusted the time, you can set time for "Off-Time". Use CH +/- buttons to enter this item, then press the VOL +/- buttons to set it to "00:00". Press the VOL + button again to increase the time by one minute in turn to maximum of 59 min. Once you have reached the maximum of 59 minutes and the button is pressed again the clock will go back to zero minute. Press the VOL - button to increase the time by one hour in turn to maximum of 23 hours. Once you have reached the maximum of 23 hours and the button is pressed again it will go back to zero hours. Once you have set a specified time, the device will turn off automatically at that designated time.

**Note:** The time that has been set will return back to the default time (00:00) if you unplug the unit from its power socket.

d. *Attention:* press CH- to find the original condition of this item, then press VOL +/- to make it to zero, press VOL + to add one minute, the max can be 59 minutes, then press the button once more, it comes back to zero. Press VOL - to add one hour, the max can be 23 hours, then press the button once more, it comes back to original condition. The unit will alarm you automatically when the ATTENTION time comes.

e. *Ch-Time:* press CH+ to find the original condition of this item, then press VOL +/- to make it to zero, press VOL + to add one minute, the max can be 59 minutes, then press the button once more, it comes back to zero. Press VOL - to add one hour, the maximum hour can be 23 hour, then press the button once more, it comes back to original condition. The unit will alarm you automatically when the booking time comes.

f. *Position:* press CH +/- to select Position. Press VOL +/- to change channel number or press 1 to 9 buttons to insert the channel number directly. The unit will turn on automatically to the preset channel at the preset time.

*Note: Adjustment of other items is the same as that ON-TIME, and setup ON-TIME for all items is 24 hours at the most.*

**Menu "System"**

Press MENU to enter into menu "System". Press CH +/- to select and press VOL +/- to change setting.

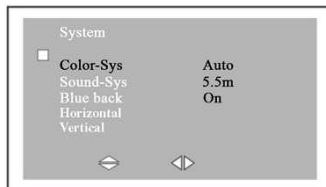

- a. *Color-Sys*: select color system in your country as follows: AUTO, PAL, N3.58, N4.43, SECAM.
- b. *Sound-Sys*: Select appropriate sound system in your country as follows: 5.5 m, 6.0 m, 6.5 m.  
In the System menu, press CH +/- to select Sound system and press VOL +/- to select appropriate sound system in your country.
- c. *Blue back*: switch on this item. When the receiving signal is very low, you will see the blue screen.
- d. *Horizontal*: Press the [V+] or [V-] button to turn the picture up to down.
- e. *Vertical*: Press [V+] or [V-] button to turn the picture left to right.

### Menu "Preset"

Press MENU to enter into menu "Preset". Press CH +/- to select and press VOL +/- to change setting.

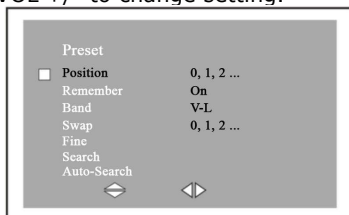

- a. *Position*: Please choose the number of channel you want to set.
- b. *Remember*: Turn on to remember the set channel.
- c. *Band*: You may choose the band where to search the channel. You can choose V-L, V-H, UHF.
- d. *Swap*: Press CH +/- to choose the program swap item. The function allows you to swap the current channel number to another one. Press CH +/- to choose target channel (it means the channel has been chosen, when the color of the channel number's change to red), press VOL +/- to add or reduce the number, then press CH +/- to choose current channel number, press VOL +/- to realize the function.
- e. *Fine*: press CH +/- to choose this item, then press VOL +/-, you can adjust the program conditions while you are watching by hand.
- f. *Search*: press CH +/- to choose this item, then press VOL +/- to proceed to search channels by hand.
- g. *Auto-Search*: the original set is auto search, press VOL +/- to make it auto search. It would search all the currently TV channels and store them.

### Caution:

1. When performing manual search, press VOL +/- can reverse the searching direction. Press MENU to stop manual search.
2. Use CH +/- to select channel number. If a channel is preset, the channel number will become red.

### Note:

1. Hue setting applies to NTSC input only.
2. Volume can simply be adjusted by pressing VOL +/-.
3. OSD menu will automatically exit in 10 seconds.

## **In order to receive clearer picture**

Adjust the length, angle and direction of the telescopic antenna to obtain optimum image. Draw back the antenna from the butt end after usage.

### **! Caution**

In case the signal intensity is too weak, the image will remain inferior whatever you adjust the antenna, and cause loud noise wave, shaking image and inferior sound, etc., which is not TV fault. If the image remains inferior when using telescopic antenna, please try to use the external antenna or CATV.

## **Before you request repair service**

The following occurrences do not indicate that the television is faulty. Before you request repair, follow the listed methods to check the device.

<b>Occurrences</b>	<b>Possible reasons</b>
No picture and sound	Battery pack is exhausted or not making contact, AC adapter or automobile adapter is not properly connected. Uncertified power is being used. Power switch is off. Is it properly to choose TV/AV?
No picture	Check to see if the channels selected correctly. Readjust automatic channel tuning. Channels should be reset in a new region.
No sound	Check to see if the audio volume is off or audio system is improperly set and the earphone is inserted. Poor signal or the sound elimination function is on. Is it properly to choose audio system {S.SYS)?
Poor reception	Check if the audio system is correct? Antenna is correctly adjusted and that the channel is tuned correctly.
Dark picture	Check that the brightness and contrast are set correctly. Also that the environmental is too low
Vague picture or unstable picture	Check that the antenna is correctly adjusted. Possibly the grounding signal is too weak. Snowflake interference is possibly affected electric wave interference from vehicle motors, trains, high-voltage power wired or neon lights.
No color	Check that the color and the color system are adjusted correctly. If you are receiving bad signal. Check to see the color elimination function is on.
Remote control doesn't work	Check to see that whether batteries are exhausted and strong sunshine's on the receiver.

## Specification

---

Product name: 8" portable LCD color television  
Receivable channels: 48.25 MHz - 863.25 MHz  
Resolution: 1440(H) x 468(V)  
Brightness: 300 cd /m<sup>2</sup>  
Contrast: 150:1  
Audio input: 0.3Wx2  
Response Speed (ms): R: 10 / F: 20  
View Angle: U: 40 / D: 60, R / L : 60  
Connectors: external antenna input jack, stereo earphone jack,  
audio/video input jack, external power input jack.  
Power supply: AC power-AC adapter  
Automobile storage battery (12V) automobile adapter  
Power consumption: around 10 W  
External dimensions: W 257mm x H 165mm x T 42mm  
Weight: about 765g

Уважаемый покупатель!

Благодарим Вас за приобретение переносного цветного ЖКД телевизора.

Внимательно прочитайте данный буклет с инструкциями перед использованием этого устройства, чтобы обеспечить его безопасное использование и долгий срок службы.

## **Содержание**

---

Содержание .....	13
Меры предосторожности .....	14
Аксессуары.....	14
Описание.....	15
Пульт управления .....	16
Выбор источника питания.....	17
Основные операции .....	17
Операции меню.....	18
Для получения наиболее четкого изображения ...	22
Перед обращением в сервисный центр. ....	23
Технические характеристики .....	24

SOUNDMAX  
GERMANY

## Меры предосторожности

---

1. Не пытайтесь ремонтировать устройство самостоятельно. В случае неисправности сразу отключите телевизор, затем обратитесь к нашим дилерам. Данный телевизор включает множество высокоточных компонентов. Оборудование может быть повреждено или сломано во время демонтажа и переоборудования.
2. Не подвергайте телевизор воздействию влаги, пыли, дыма, прямых солнечных лучей или другим нежелательным для него условиям окружающей среды.
3. Не используйте растворители или другие химические чистящие средства. Используйте мягкую салфетку, чтобы удалить пыль или загрязнения с телевизора.
4. Не устанавливайте телевизор в местах со слишком высокой или слишком низкой температурой. Температура хранения телевизора 0 – 40°C. Диапазон рабочих температур от 20°C до 60°C.
5. Используйте только сетевой адаптер и автомобильный адаптер, прилагающийся к телевизору.
6. В целях безопасности отсоединяйте сетевой адаптер и автомобильный адаптер, если телевизор не используется.
7. Не роняйте и не ударяйте телевизор.
8. В целях собственной безопасности не смотрите и не включайте телевизор, когда Вы находитесь за рулем.
9. Смотреть и управлять телевизором за рулем автомобиля противозаконно.
10. На ЖКД дисплее может быть несколько ярких или темных точек. Это общее свойство всех дисплеев, использующих технологию активной матрицы. Эта характеристика не является неисправностью.

## Использование наушников

1. Не слушайте музыку в наушниках слишком громко, это может повредить Вам и окружающим Вас людям.
2. При использовании наушников открытого типа уменьшите звук во избежание влияния посторонних шумов.
3. Если у Вас появляется звон в ушах, уменьшите звук или прекратите слушать музыку через наушники.
4. Врачами рекомендуется не прослушивать музыку через наушники непрерывно в течение долгого времени.

## Аксессуары

---

1. Подставка



2. AC адаптор



3. Наушники



4. Шнур аудио/видео



5. Двусторонняя наклейка для подставки



6. Адаптор для автомобиля



7. Батарейки типа AAA



8. Пульт управления

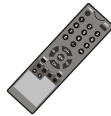

## Описание

### Основная часть ФРОНТ

1. Вкл/Выкл питания
2. Выбор TV/AV
3. ИК сенсор
4. Динамик
5. TFT-LCD экран
6. Телескопическая антенна
7. Выбор следующего канала
8. Выбор предыдущего канала
9. Кнопка меню
10. Кнопка увеличения громкости
11. Кнопка уменьшения громкости
12. Динамик

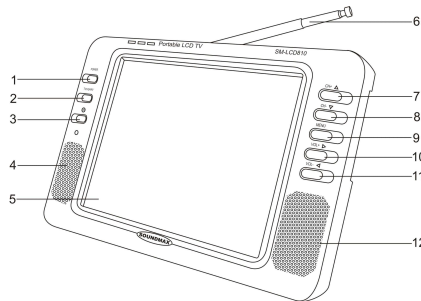

### ЗАДНЯЯ ПАНЕЛЬ

13. Питание
14. Разъем AV2 IN
15. Разъем питания 12V DC IN
16. Разъем для наушников
17. Антенный вход
18. Разъем AV1 IN



## Пульт управления

1. Питание / Выход из игры
2. Кнопки с цифрами
3. Переключение номера канала с одно- и двузначным номером
4. Выбор следующего канала
5. Уменьшение громкости
6. Выбор предыдущего канала
7. Кнопка выбора режима
8. Кнопка таймера
9. Выбор языка
10. Отражение по горизонтали
11. Отражение по вертикали
10. Выключение звука
11. Кнопка возврата
12. Увеличение громкости
13. Меню
14. Кнопка номера текущего канала
15. Выбор режима AV/TV
16. Календарь

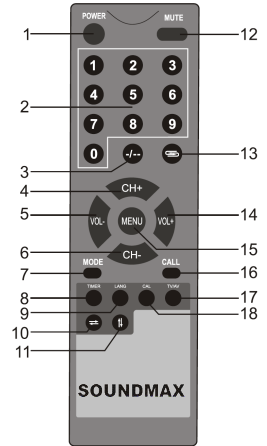

### Внимание

1. Направляйте ПДУ на ИК сенсор на передней панели телевизора.
  2. Не роняйте, не ударяйте, не разбирайте ПДУ и не допускайте попадания влаги внутрь ПДУ.
  3. Не держите кнопки нажатыми слишком долго. Оптимальное время нажатия – 2 секунды.
  4. Нажмите кнопку Power для включения телевизора прежде, чем выбирать канал с помощью кнопок CH+, CH-.
- Кнопки с цифрами ((0-9) и - / - -):** С помощью кнопок с цифрами на ПДУ Вы можете выбрать 256 каналов. Если канал обозначается одной цифрой, просто нажмите соответствующую кнопку на ПДУ. Если канал обозначается двумя кнопками, нажмите сначала «- / - -», затем нажмите соответствующие кнопки с цифрами.

#### CH ↓ / ↑ (Выбор канала)

Нажмите кнопку CH ↑ для выбора канала с более высоким номером.  
Нажмите кнопку CH ↓ для выбора канала с более маленьким номером.

#### VOL - / + (Регулировка громкости)

Нажмите кнопку VOL - для уменьшения громкости звука.  
Нажмите кнопку VOL + для увеличения громкости звука.

#### MODE (Режим):

Нажатием этой кнопки можно изменить режим изображения: Мягкое, Яркое, Светлое, Текущее сост, Стандарт.

#### POWER (Включение питания):

Нажимайте эту кнопку для включения/выключения питания.

#### MENU (Меню):

Нажмите эту кнопку для входа в меню и выбора подменю.

#### MUTE (Отключение звука):

Нажмите эту кнопку для отключения звука.  
Нажмите ее еще раз или нажмите VOL+ / VOL- для возобновления звука.

#### CALL (Call):

Нажмите эту кнопку, чтобы посмотреть номер текущего канала во время просмотра.

### TIMER (Таймер):

Установка таймера отключения, до 120 минут.

### LANG (Язык):

Нажмите эту кнопку для выбора языка экранного меню: Английский, Русский.

### AV (Переключение режимов TV / AV):

Нажмите эту кнопку для переключения между режимами TV / AV.

### AUTO (Авто):

Нажмите и удерживайте эту кнопку в течение 5 секунд для осуществления автоматического поиска каналов.

### ↩ (Возврат):

Нажмите эту кнопку для возврата на предыдущий канал, нажмите еще раз для перехода на текущий канал.

## **Выбор источника питания**

### **1. Адаптор 220В AC**

AC адаптор (см. наклейку на адапторе) обеспечивает питание 220 В переменного тока.

### **2. Автомобильный аккумулятор 12В постоянного тока**

Используйте автомобильный адаптор (подходит для автомобилей с отрицательным заземлением) для подключения телевизора к аккумулятору автомобиля.

### **3. Автомобильный адаптор (12 В постоянного тока):**

Автомобильный адаптор (подходит для автомобилей с отрицательным заземлением) используется для питания телевизора от аккумулятора через прикуриватель.

## **Основные операции**

### **1. Внешние устройства**

#### **Установка подставки:**

Для фиксации монитора на подставке следует вставить крепежную планку, находящуюся на опоре подставки, в направляющую прорезь на задней поверхности монитора и продвинуть ее до упора, закрепив после этого с помощью пластмассовой гайки.

#### **Питание:**

Соедините разъем питания AC адаптора с разъемом на задней панели телевизора, помеченным DC12V.

#### **Подключение внешней антенны:**

Отсоедините телескопическую антенну от телевизора и вставьте внешнюю антенну в соответствующий разъем.

#### **Подключение телескопической антенны:**

Телескопическая антенна прикреплена к телевизору.

#### **Подключение наушников**

Вставьте штекер наушников в соответствующий разъем на панели телевизора.

#### **Примечание**

Если наушники подключены, то звук будет воспроизводиться только через них, и не будет воспроизводиться через динамики.



## Подключение внешних источников аудио/видео

1. Вставьте желтый штекер (видео) шнура аудио/видео в желтый разъем внешнего источника, белый штекер (левый аудио канал) – в белый разъем, красный штекер (правый аудио канал) – в красный разъем. Затем вставьте другой конец шнура в разъем AV1/IN на задней панели телевизора.



2. Вставьте желтый штекер (видео) шнура аудио/видео в желтый разъем внешнего источника, белый штекер (левый аудио канал) – в белый разъем, красный штекер (правый аудио канал) – в красный разъем. Затем вставьте другой конец шнура в разъем AV2/IN на задней панели телевизора.

### 2. Основные операции при работе с автомобильным телевизором

– Подключите телевизор к источнику питания и включите питание. В нормальном режиме работы индикатор работы загорится зеленым цветом. Если он горит красным, нажмите кнопку Power на передней панели или ПДУ.

– Подключите телескопическую антенну.

– Нажмите кнопки CH-/CH+ для выбора нужного канала.

– Отрегулируйте уровень громкости.

## Операции меню

1. Подключите телевизор к источнику питания и включите питание. В нормальном режиме работы индикатор работы загорится зеленым цветом. Если он горит красным, нажмите кнопку POWER на передней панели или ПДУ.

2. Подключите телескопическую антенну.

3. Нажмите на кнопки CH +/- для выбора нужного канала.

4. Отрегулируйте уровень громкости.

5. Нажмите на кнопку MENU для выбора нужного пункта меню: Изображение, Учреждение, Часы, Система, Установка.

### Меню «Изображение»

Нажмите на кнопку MENU, чтобы войти в меню «Изображение». Нажимайте на кнопки CH +/-, чтобы выбрать настройки, и на кнопки VOL +/-, чтобы изменить их.

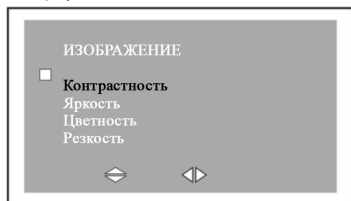

а) *Контрастность*: для выбора этой опции используйте кнопки CH +/-, затем кнопки VOL +/- для увеличения/уменьшения контрастности.

- б) *Яркость*: для выбора этой опции используйте кнопки CH +/-, затем кнопки VOL +/- для увеличения/уменьшения яркости.
- в) *Цветность*: для выбора этой опции используйте кнопки CH +/-, затем кнопки VOL +/- для увеличения/уменьшения насыщенности цвета.
- г) *Резкость*: для выбора этой опции используйте кнопки CH +/-, затем кнопки VOL +/- для увеличения/уменьшения резкости.
- Примечание: в режиме NTSC в меню появляется пятый пункт – Тон.

### Меню «Дополнительно»

Нажмите на кнопку MENU, чтобы войти в меню «Дополнительно». Нажимайте на кнопки CH +/-, чтобы выбрать настройки, и на кнопки VOL +/-, чтобы изменить их.

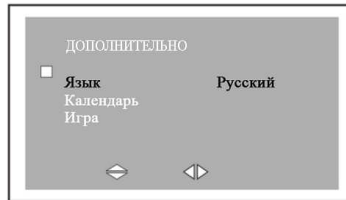

- а) *Язык*: выберите язык экранного меню: Английский, Русский, Китайский, Немецкий, Португальский, Испанский, Итальянский, Арабский.
- б) *Календарь*: нажмите на кнопки CH +/-, чтобы выбрать Календарь, и на кнопки VOL +/-, чтобы отобразить его. Нажимайте на кнопки CH +/-, чтобы изменить год, и на кнопки VOL +/-, чтобы изменить месяц. Нажмите на любую кнопку, чтобы убрать календарь с экрана.
- в) *Игра*: нажимайте на кнопки CH +/-, VOL +/-, чтобы перемещать экран во время игры. В конце игры нажмите на кнопку CH+, чтобы начать игру заново.

### Меню «Часы»

Нажмите на кнопку MENU, чтобы войти в меню «Часы». Нажимайте на кнопки CH +/-, чтобы выбрать настройки, и на кнопки VOL +/-, чтобы изменить их.

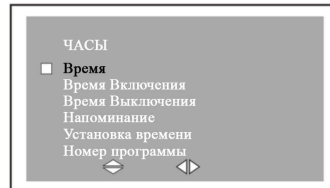

- а) *Время*: нажмите на кнопки VOL +/-, чтобы установить «00:00», затем еще раз нажмите кнопку VOL +, чтобы увеличить время на одну минуту (максимум 59 минут). Когда Вы достигаете максимального значения, и нажимаете эту кнопку еще раз, часы возвращаются на установку 0 минут. Еще раз нажмите кнопку VOL -, чтобы увеличить время на один час (максимум 23 часа). Когда Вы достигаете максимального значения 23 часа, и затем еще раз нажимаете эту кнопку, часы возвращаются на установку 0 часов.

**Внимание:** если время не установлено, все пункты будут отображаться желтым цветом и будут неизменяемы. После того, как время будет установлено, все пункты станут зелеными и их можно будет изменять.

б) *Время включения:* после настройки времени можно установить время для таймера автоматического включения. Используйте кнопки CH +/-, чтобы войти в этот режим, затем нажмите кнопки VOL +/-, чтобы установить «00:00». Еще раз нажмите кнопку VOL +, чтобы увеличить время на одну минуту (максимум 59 минут). Когда Вы достигаете максимального значения, и нажимаете эту кнопку еще раз, часы возвращаются на установку 0 минут. Еще раз нажмите кнопку VOL -, чтобы увеличить время на один час (максимум 23 часа). Когда Вы достигаете максимального значения 23 часа, и затем еще раз нажимаете эту кнопку, часы возвращаются на установку 0 часов. Когда Вы установили определенное время, устройство автоматически включится в установленное время.

в) *Время выключения:* нажмите кнопки VOL +/-, чтобы установить «00:00», затем еще раз нажмите кнопку VOL +, чтобы увеличить время на одну минуту (максимум 59 минут). Когда Вы достигаете максимального значения, и нажимаете эту кнопку еще раз, часы возвращаются на установку 0 минут. Еще раз нажмите кнопку VOL -, чтобы увеличить время на один час (максимум 23 часа). Когда Вы достигаете максимального значения 23 часа, и затем еще раз нажимаете эту кнопку, часы возвращаются на установку 0 часов.

**Внимание:** установленное время вернется к значению по умолчанию (00:00), если Вы отключите устройство от источника питания.

г) *Напоминание:* нажмите на кнопку CH -, чтобы привести опцию в исходное положение, затем нажмите кнопки VOL +/-, чтобы обнулить установки, нажимайте VOL +, чтобы прибавить одну минуту (максимум 59 минут), затем нажмите кнопку еще раз, чтобы вернуться к нулю. Нажимайте VOL -, чтобы прибавлять по одному часу (максимум 23 часа), затем нажмите кнопку еще раз, установка вернется в исходное состояние. Телевизор автоматически включится, чтобы разбудить Вас в установленное время.

д) *Установка времени:* нажмите кнопку CH-, чтобы привести опцию в исходное положение, затем нажмите кнопки VOL +/-, чтобы обнулить установки, нажимайте VOL +, чтобы прибавлять по одной минуте (максимум 59 минут), затем нажмите кнопку еще раз, чтобы вернуться к нулю. Нажимайте VOL -, чтобы прибавлять по одному часу (максимум 23 часа), затем нажмите кнопку еще раз, установка вернется в исходное состояние. Напоминание автоматически срабатывает в заданное время.

е) *Номер программы:* нажимайте на кнопки CH +/-, чтобы выбрать пункт Номер программы. Нажимайте на кнопки VOL +/-, чтобы изменить номер канала или нажмите на одну из цифровых кнопок от 1 до 9, чтобы напрямую включить нужный канал. В установленное время включится установленный канал.

## Меню «Система»

Нажмите на кнопку MENU, чтобы войти в меню «Система». Нажимайте на кнопки CH +/-, чтобы выбрать настройки, и на кнопки VOL +/-, чтобы изменить их.

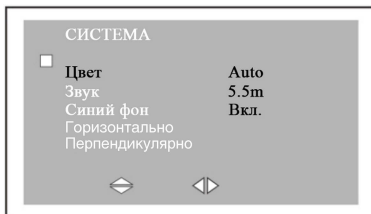

- Цвет:* в Системном меню нажимайте на кнопки CH +/-, чтобы выбрать пункт Цвет, и на кнопки VOL +/-, чтобы выбрать один из следующих режимов: AUTO, PAL, N3.58, N4.43, SECAM.
- Звук:* установите используемую в Вашей стране систему звука: в Системном меню нажимайте на кнопки CH +/-, чтобы выбрать пункт Звуковая система, и на кнопки VOL +/-, чтобы выбрать необходимую систему звука (5.5 m, 6.0 m, 6.5 m).
- Синий фон:* включите функцию «Синий фон». При пропадании сигнала экран будет становиться синим.
- Горизонтально:* Нажмите кнопку [V+] или [V-], чтобы повернуть изображение сверху вниз.
- Перпендикулярно:* Нажмите кнопку [V+] или [V-], чтобы повернуть изображение слева направо.

## Меню «Настройка»

Нажмите на кнопку MENU, чтобы войти в меню «Настройка». Нажимайте на кнопки CH +/-, чтобы выбрать настройки, и на кнопки VOL +/-, чтобы изменить их.

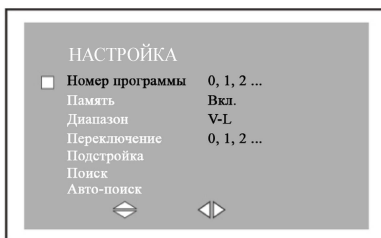

- Номер программы:* установите номер программы, которую хотите настроить.
- Память:* включите запоминание, когда настроите канал.
- Диапазон:* Вы можете выбрать один из диапазонов: V-L, V-H, UHF.
- Переключение:* нажмите кнопки CH +/-, чтобы выбрать пункт перестановки программ. Эта функция позволяет поменять каналы местами. Нажмите кнопки CH +/-, чтобы выбрать заданный канал (когда канал выбран, номер канала поменяет цвет на красный), нажмите кнопки VOL +/-, чтобы выбрать предыдущий или следующий канал, затем нажмите кнопки CH +/-, чтобы выбрать текущий номер канала, нажмите кнопки VOL +/-, чтобы поменять каналы местами.

д) *Подстройка*: нажмите кнопки CH +/-, чтобы выбрать этот пункт, затем нажмите кнопку VOL +/-, Вы можете настраивать прием программы во время просмотра вручную.

е) *Поиск*: нажмите кнопки CH +/-, чтобы выбрать эту опцию, затем нажмите кнопки VOL +/-, чтобы войти в режим ручного поиска каналов. Телевизор будет находить каналы по одному и сохранять их.

ж) *Авто-поиск*: установка по умолчанию – автоматический поиск. Нажмите кнопки VOL +/-, чтобы осуществить автоматический поиск. Телевизор будет искать все доступные в данный момент телевизионные каналы, и сохранять найденные в памяти.

**Примечание:**

1. Во время ручного поиска нажатием кнопок VOL +/- можно менять направление поиска. Нажмите на кнопку MENU, чтобы прекратить ручной поиск.

2. Используйте кнопки CH +/-, чтобы выбрать номер канала. Если канал предустановлен, его номер будет красным.

**Внимание:**

1. Настройка тона используется только при входном сигнале NTSC.

2. Уровень громкости может быть изменен с помощью кнопок VOL +/-.

3. Выход из экранного меню произойдет автоматически через 10 секунд.

## **Для получения наиболее четкого изображения**

Настройте длину, угол и направление телескопической антенны для оптимального приема сигнала. Если телевизор не используется, уберите антенну.

**! Внимание**

Если сигнал слишком слабый, качество изображения будет плохим, несмотря на оптимальное положение антенны. При этом наблюдаются шумы, дрожание изображения и т.д. Это не неисправность телевизора. Если помехи не исчезают, попробуйте использовать внешнюю антенну или CATV.

## **Перед обращением в сервисный центр.**

Следующие проблемы не указывают на неисправность телевизора. Перед обращением в сервис выполните рекомендуемые ниже проверки устройства.

	<b>Возможные неисправности</b>	<b>причины</b>
Нет изображения и звука	Портативный источник питания разряжен или не включается. Сетевой адаптер или автомобильный адаптер неправильно подключен. Отключено питание. Правильно ли выбран режим TV/AV?	
Нет изображения	Проверьте, правильно ли выбраны каналы. Заново выполните автоматическую настройку каналов. Каналы необходимо заново настраивать в новом районе.	
Нет звука	Проверьте, не выключен ли звук, правильно ли выбрана система звука, не подключены ли наушники. Возможен плохой прием сигнала или включена функция приглушения звука. Правильно ли выбрана система звука?	
Плохой прием	Правильно ли выбрана система звука? Правильно ли настроена антенна и настроен ли канал правильно.	
Темное изображение	Проверьте настройки яркости и контрастности. Возможно плохое освещение. Слабый сигнал.	
Размытое изображение или изображение с помехами.	Проверьте расположение антенны. Возможен слишком слабый сигнал заземления. Помехи в виде «снега» могут быть вызваны электрической интерференцией от моторов автомобилей, поездов, линий высокого напряжения или неоновых подсветок.	
Нет цвета	Проверьте настройки цветности, правильно ли выбрана система цветности. Если прием сигнала слабый, проверьте не включена ли функция черно-белого приема.	
Пульт ДУ не работает	Проверьте, на разряжены ли батарейки, не попадает ли на сенсор пульта солнечный свет.	

## Технические характеристики

---

Название: 8" переносной ЖК телевизор  
Принимаемые каналы: 48.25 МГц - 863.25 МГц  
Разрешение: 1440 (Г) x 468 (В)  
Яркость: 300 Кд /м<sup>2</sup>  
Контрастность: 150:1  
Встроенная акустическая система: 0.3 Вт x2  
Время отклика (мс): R: 10 / F:20  
Угол обзора: U: 40 / D:60, R / L : 60  
Разъемы: разъем для внешней антенны, разъем для стерео наушников, вход аудио/видео, разъем питания.  
Питание: Питание от переменного тока – сетевой адаптер  
Автомобильный адаптер для питания от автомобильного аккумулятора (12В)  
Потребление энергии: около 10 Вт  
Размеры: 257 мм x 165 мм x 42 мм  
Вес: 765 г



АИ49