

Mounting / Montage / Montaje / Montage / Montering / Montage / Montagem / Montaggio / Montaż / Montaj / Монтаж / Встановлення

Before mounting

A depth of at least 74 mm is required for flush mounting. Measure the depth of the area where you are to mount the speaker, and ensure that the speaker is not obstructing any other components of the car. Keep the followings in mind when choosing a mounting location:

- Make sure that nothing is obstructing around the mounting location of the rear tray where you are to mount the speaker.
- A hole for mounting may already be cut out of the inner panel of the rear tray. In this case, you need to modify the board only.
- If you are to mount this speaker system in the rear tray, make sure that the speaker terminals, frame or magnet do not touch any inner parts of the car, such as the torsion bar springs (when you open or close the boot lid), etc.

Also make sure that the speaker grille does not touch any inner fittings, such as seat belts, head rests, center brake lights, inner covers of the rear wheels, curtains or air purifiers, etc.

Avant le montage

Une profondeur d'au moins 74 mm est nécessaire pour effectuer le montage encastré. Mesurez la profondeur de l'emplacement où vous souhaitez monter le haut-parleur et assurez-vous que ce dernier ne gêne en rien les autres composants du véhicule. Prenez les points suivants en considération lors du choix de l'emplacement de montage :

- Assurez-vous qu'aucun objet ne fait obstacle à proximité de l'emplacement de montage sur la plage arrière où vous envisagez de monter le haut-parleur.
- Il est possible qu'un trou ait déjà été découpé dans le panneau intérieur de la plage arrière. Dans ce cas, il vous suffit de modifier le panneau.
- Si vous envisagez de monter ce système de haut-parleurs sur la plage arrière, assurez-vous que les bornes, le cadre ou les aimants du haut-parleur n'éntrent pas en contact avec des pièces internes du véhicule, telles que les ressorts à barre de torsion (lorsque vous ouvrez ou fermez le coffre), etc.

Assurez-vous également que la grille du haut-parleur n'entre pas en contact avec des éléments internes, tels que ceintures de sécurité, appais-tête, feux de stop centraux, garnitures intérieures des essuie-glaces arrière, rideaux ou filtres à air, etc.

Antes del montaje

Para el montaje alineado, es necesaria una profundidad mínima de 74 mm. Mida la profundidad del lugar donde desea montar el altavoz y compruebe que el altavoz no obstruya ningún componente del automóvil. Antes de elegir el lugar de montaje, se debe tener en cuenta lo siguiente:

- Asegúrese de que no haya obstáculos en el lugar de montaje de la bandeja posterior donde desea instalar el altavoz.
- Es posible que ya exista un orificio de montaje en el panel interior de la bandeja posterior. En este caso, sólo debe modificar el tablero.
- Si desea montar el sistema de altavoces en la bandeja posterior, asegúrese de que los terminales del altavoz, el marco y el imán no están en contacto con los componentes interiores del automóvil como, por ejemplo, los resortes de la barra de torsión (cuando abra o cierre el portaequipajes), etc.

Agregue también de que la rejilla del altavoz no está en contacto con accesorios interiores como, por ejemplo, los cinturones de seguridad, las reposacabezas, las luces de frenos centrales, las cubiertas interiores de los limpiaparabrisas posteriores, las cortinas o los ambientadores, etc.

Vor der Montage

Für eine versenkte Montage ist eine Einbautiefe von mindestens 74 mm erforderlich. Messen Sie die Tiefe an der Stelle, an der der Lautsprecher montiert werden soll, und vergewissern Sie sich, dass der Lautsprecher keine anderen Fahrzeugteile blockiert. Beachten Sie bitte Folgendes, wenn Sie die Montagestelle festlegen:

- Achten Sie darauf, dass nichts die Montageposition in der Hutablage, wo Sie den Lautsprecher anbringen wollen, blockiert.
- In der Hutablage befindet sich möglicherweise bereits eine Aussparung für die Montage. In diesem Fall brauchen Sie nur die Platte anzupassen.
- Wenn Sie dieses Lautsprechersystem in der Hutablage montieren, achten Sie darauf, dass die Lautsprecheranschlüsse, die Rahmen bzw. die Magnete keine Teile im Fahrzeuginnenen berühren, wie zum Beispiel die Hecklappendämpfer beim Öffnen und Schließen der Heckklappe usw.

Achten Sie außerdem darauf, dass das Lautsprechergitter keine Teile der Innenausstattung wie Sicherheitsgurte, Kopfsitzten, Zusatzbremsleuchten, Innenverkleidungen der hinteren Scheibensicher, Sonnenschutzvorrichtungen oder Luftreinerer usw. berührt.



Parts list / Liste des pièces / Lista de las piezas / Teileliste / Lista över medföljande delar / Onderdelenlijst / Lista de peças / Elenco dei componenti / Spis części / Lista componentelor / Комплекующие детали / Складники

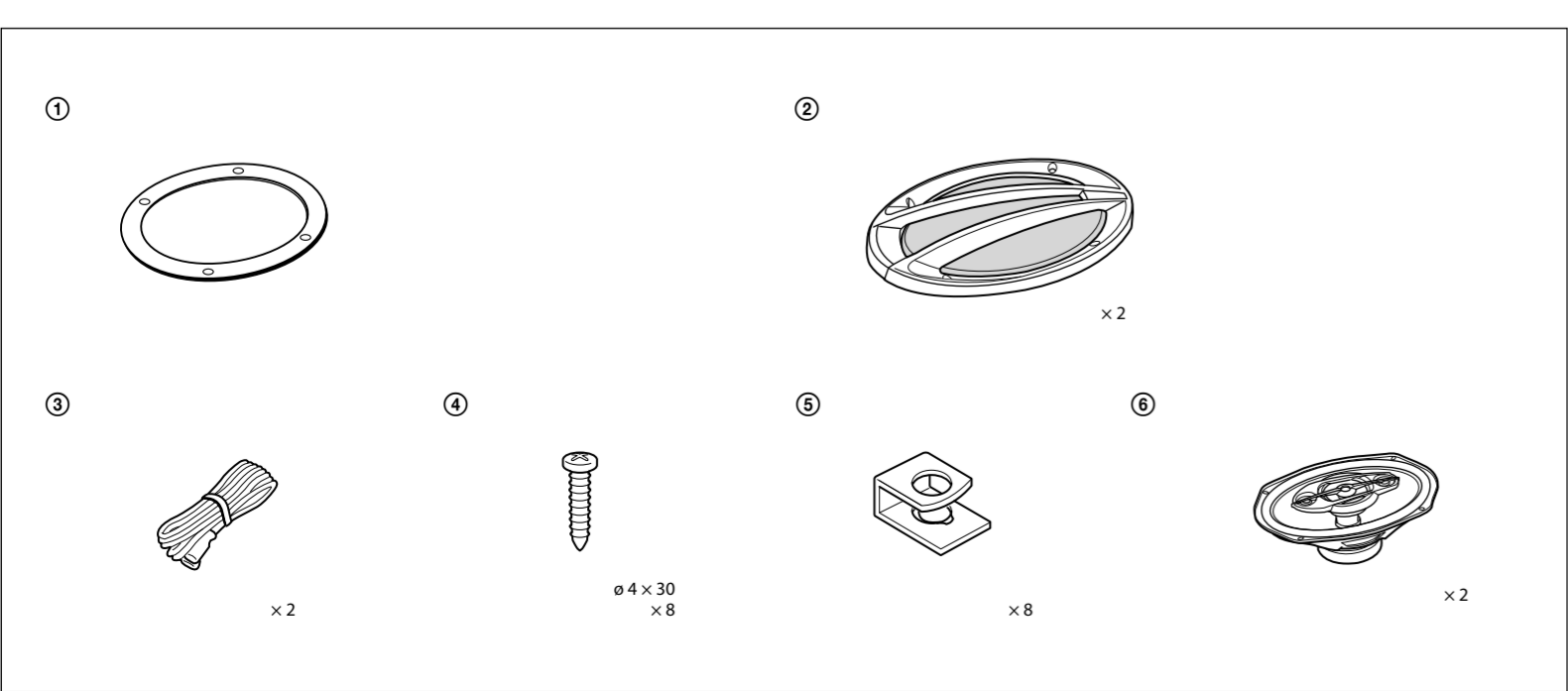

Innan du monterar

För en jämn och slät montering krävs ett djup på minst 74 mm. Mät ut djupet där du tänker montera högtalaren och se till att den inte kommer i vägen för några andra komponenter i bilen. Tank på följande när du väljer monteringsplats:

- Se till att det inte finns något hinder i hatthyllan runt den plats där du tänker montera högtalaren.
- I vissa fall finns det redan ett hål förberett för högtalaren i hatthyllan. I så fall behöver du bara se till att uttaget passar högtalaren.
- Om du tänker montera högtalarsystemet i hatthyllan ser du till att högtalarterminalerna, ramen eller magneten inte kommer i vägen för underliggande mekanismer, tex. bakluckans torsionsfjädring (när du öppnar eller stänger bakluckan).

Kontrollera också att du inte placerar högtalaren så att högtalargallret kommer i vägen för bilbälten, huvudstöd, det mittersta bromsiset, bakrutans vindrutetorkare, gardiner, luftreare eller liknande.

Vóór de montage

Voor de montage is een inbouwdiepte van minimaal 74 mm vereist. Meet de diepte van het gebied waar u de luidspreker wilt installeren en zorg dat de luidspreker geen andere onderdelen van de auto blokkeert. Hou rekening met de volgende punten als u een montageplaats uitzoekt:

- Zorg dat er geen obstakels zijn rond de installatieplaats in de hoedenplank waar u de luidspreker wilt installeren.
- In het binnenste paneel van de hoedenplank is mogelijk al een opening voor de installatie gemaakt. In dit geval hoeft u alleen de plaat aan te passen.
- Als u het luidsprekersysteem wilt installeren in de hoedenplank, mogen de contactpunten, het frame en de magneten van de luidspreker niet in contact komen met onderdelen in de auto, zoals de torsievoren (als u de achterklep openet of sluit), enzovoort.

Zorg dat het luidsprekerrooster niet in contact komt met onderdelen in de auto, zoals autogordels, hoofdsteunen, derde remlichten, bescherming voor de achterruitwissers aan de binnenkant, zonveringering of luchtverfrissers, enzovoort.

Antes da montagem

Para montar a coluna à face, é necessária uma profundidade de pelo menos 74 mm. Meça a profundidade da área onde quer montar a coluna e verifique se não interfere com os outros componentes do automóvel. Quando escolher um local para a montagem verifique o seguinte:

- Certifique-se de que não há obstáculos no local de montagem à volta da prateleira traseira onde vai montar a coluna.
- O painel interior da prateleira traseira pode já ter os furos de montagem feitos. Nesse caso, só tem de modificar a placa.
- Se quiser montar este sistema de colunas na prateleira traseira, certifique-se de que os terminais, a armação e o íman da coluna não tocam em peças no interior do automóvel como as molas da barra de torção (quando abre ou fecha o porta-bagagens), etc.

A grelha da coluna também não pode tocar em peças no interior do automóvel como cintos de segurança, encostos para a cabeça, luzes de travagem centrais. Asegúrese também de que la rejilla del altavoz no está en contacto con accesorios interiores como, por ejemplo, los cinturones de seguridad, las reposacabezas, las luces de frenos centrales, las cubiertas interiores de los limpiaparabrisas posteriores, las cortinas o los ambientadores, etc.

Prima del montaggio

Per il montaggio a incasso è necessaria una profondità di almeno 74 mm. Misurare la profondità dell'area in cui verrà montato il diffusore e assicurarsi che quest'ultimo non ostacoli nessun altro componente dell'auto. Per scegliere la posizione di montaggio, tenere presente quanto segue:

- Assicurarsi che non sia presente alcun ostacolo attorno alla posizione di montaggio del ripiano posteriore in cui si desidera montare il diffusore.
- È possibile che sia già presente un foro nel pannello interno del ripiano posteriore. In tal caso è necessario modificare solamente la superficie.
- Se si desidera montare il sistema diffusori nel ripiano posteriore assicurarsi che i terminali, il telaio o il magnete dei diffusori non interferiscano con le parti interne dell'auto, quali le molle della barra di torsione per l'apertura/chiusura del portellone posteriore e così via.

Assicurarsi inoltre che la griglia dei diffusori non entri in contatto con accessori interni quali cinture di sicurezza, poggiatesta, luci di arresto centrali, protezioni interne del tergicristallo posteriore, tendine o purificatori d'aria.

Przed rozpoczęciem montażu

Do montażu wpuszczonego wymagana jest głębokość co najmniej 74 mm. W miejscu, w którym ma zostać zamontowany głośnik, należy zmierzyć głębokość i upewnić się, że głośnik nie będzie przeszkadzał w działaniu innych elementów wyposażenia samochodu. Wybierając miejsce montażu, należy pamiętać o następujących czynnikach:

- Należy się upewnić, że w pobliżu planowanego miejsca montażu głośnika w tylnej polce nie ma żadnych przeszkód.
- Otwory montażowe w panelu wewnętrznym w tylnej polce mogą już być wycięte. W takim wypadku należy tylko zmodyfikować płytę.
- Jeśli zestaw głośnikowy ma zostać zamontowany w tylnej polce, należy się upewnić, że zaciski głośnika, obudowa ani magnesy nie dotykają innych wewnętrznych części pojazdu, takich jak sprężyny pokrywty bagażnika (podczas otwierania lub zamykania bagażnika) itp.

Należy także upewnić się, że osłona głośnika nie dotyka części wewnętrznych, takich jak pasy bezpieczeństwa, zagłówki, środkowe światła hamowania, wewnętrzne osłony tylnych wycieraczek, zasłoniaki lub oczyszczacze powietrza itp.

Inainte de montaj

Pentru montajul încastrat este necesară o adâncime de cel puțin 74 mm. Măsurati adâncimea zonei în care intenționați să montați difuzorul și asigurați-vă că difuzorul nu obstrucționează nicio altă componentă a vehiculului. Rețineți următoarele aspecte când alegeți un amplasament pentru montaj:

- Asigurați-vă că nu există niciun obstacol în jurul locației de montare a compartimentului din spate, unde veți monta difuzorul.
- S-ar putea să fie deja decupată o gaură pentru montare în panoul interior al compartimentului spate. În acest caz, trebuie să modificați doar placa.
- Dacă intenționați să montați acest sistem de difuzoare în etajera din spate, asigurați-vă că bornele difuzoarelor, rama sau magnetul nu ating nicio componentă internă a vehiculului, cum ar fi amortizoarele (când închideți) sau când deschideți capota de la portbagaj) etc.

De asemenea, asigurați-vă că grila difuzorului nu atinge niciun mecanism intern, precum centuri de siguranță, rezervoare pentru apă, lumini de frână centrale, capace de interior ale ștergătoarelor din spate, perdele sau purificatoare de aer etc.

Перед монтажом

Для установки заподлицо глубина в месте монтажа динамика составлять не менее 74 мм. Измерьте глубину в том месте, где предполагается смонтировать динамик, и убедитесь, что он не мешает другим деталям в автомобиле. Учитывайте следующее при выборе места монтажа.

- Проверьте, чтобы ничто не мешало установке динамика в месте монтажа на полке за задними сиденьями.
- Отверстие для монтажа, возможно, уже имеется на внутренней панели полки за задними сиденьями. В этом случае необходимо видоизменить только наружное покрытие.
- Если требуется смонтировать этот динамик на полке за задними сиденьями, проверьте, чтобы разъемы динамика, корпус или магнит не соприкасались с внутренними деталями автомобиля, например с торсионными пружинами (при открытии или закрытии крышки багажника) и т.д.

Кроме того, проверьте, чтобы решетка динамика не соприкасалась с деталями внутри салона, например с ремнями безопасности, подголовниками, стоп-сигналом, внутренними крашками задних стеклоочистителей, штормками или воздухоочистителями и т.д.

Перед встановленням

Для прихованого встановлення глибина в місці встановлення повинна бути не менше 74 мм. Виміряйте глибину в тому місці, де потрібно встановити динамік, і переконайтеся, що динамік не заважає жодним іншим деталям автомобіля. Вибираючи місце встановлення, пам'ятайте про таке:

- Переконайтеся, що нічого не заважає встановленню динаміка у на полиці за заднім сидінням.
- Можливо, отвір для монтажу вже єснує на внутрішній панелі полицки за заднім сидінням. У такому разі вам потрібно видозмінити лише панель.
- Якщо потрібно вмонтувати цю акустичну систему у полицку за заднім сидінням, переконайтеся, що контакти динаміка, корпус або магніт не торкаються будь-яких внутрішніх деталей автомобіля, наприклад пружин торсійних валів (під час відкривання або закриття кришки багажника) тощо.

Переконайтеся також, що решітка динаміка не торкається жодного внутрішнього обладнання, зокрема ременів безпеки, підголовників, корпусу стоп-сигналів, внутрішньої поверхні задніх склоочисників, завісок або системи очищування повітря тощо.

Mounting from the car interior / Montage depuis l'intérieur de l'habitacle / Montaje desde el interior del automóvil / Montage vom Wageninneren aus / Montering inifrån bilkupén / Installeren in de auto / Montagem pelo interior do veículo / Montaggio all'interno dell'auto / Montaż z wnętrza pojazdu / Montarea din interiorul vehiculului / Монтаж в салоне автомобиля / Встановлення в салоні автомобіля

REAR TRAY / PLAGE ARRIÈRE / BANDEJA POSTERIOR / HUTABLAGE / HATTHYLLA / HOEDENPLANK / PRATELEIRA TRASEIRA / RIPIANO POSTERIORE / TYLNA PÓLKA / ETAJERA DIN SPATE / ПОЛКА ЗА ЗАДНИМИ СИДЕНЬЯМИ / ЗАДНІЙ ЛОТОК

1

Mark the 4 bolt holes and make them 3.2 mm¹ in diameter.
Marquez les 4 orifices des boulons et percez des trous de 3,2 mm¹ de diamètre.
Marque los orificios para los 4 pernos y haga agujeros de 3,2 mm¹ de diámetro.
Markieren Sie die 4 Schraubenlöcher und bohren Sie Löcher mit 3,2 mm¹ Durchmesser.
Markera de 4 skruvhålen och gör dem 3,2 mm¹ i diameter.
Markeer de 4 schroefgaten en boor gaten met een diameter van 3,2 mm¹.
Marque o sítio dos furos para os 4 parafusos. Faça os furos com 3,2 mm¹ de diâmetro.
Značaj 4 otvory na vkręty o średnicy 3,2 mm¹.
Marcați găurile pentru cele 4 șuruburi și găuriți cu un diametru de 3,2 mm.¹
Разметьте и просверлите 4 отверстия для винтов. Диаметр отверстий: 3,2 мм¹.
Позначте та просверліть 4 отвори для гвинтів діаметром 3,2 мм¹.

¹ When using : ø 5 mm
¹ Si vous utilisez : ø 5 mm
¹ Si utiliza : ø 5 mm
¹ Bei Verwendung von : ø 5 mm
¹ När du använder : ø 5 mm
¹ Bij gebruik van : ø 5 mm
¹ Quando utilizar : ø 5 mm
¹ Se si utilizează : ø 5 mm
¹ Уживайте : ø 5 mm
¹ Când se utilizează : ø 5 mm
¹ При використанні : ø 5 mm

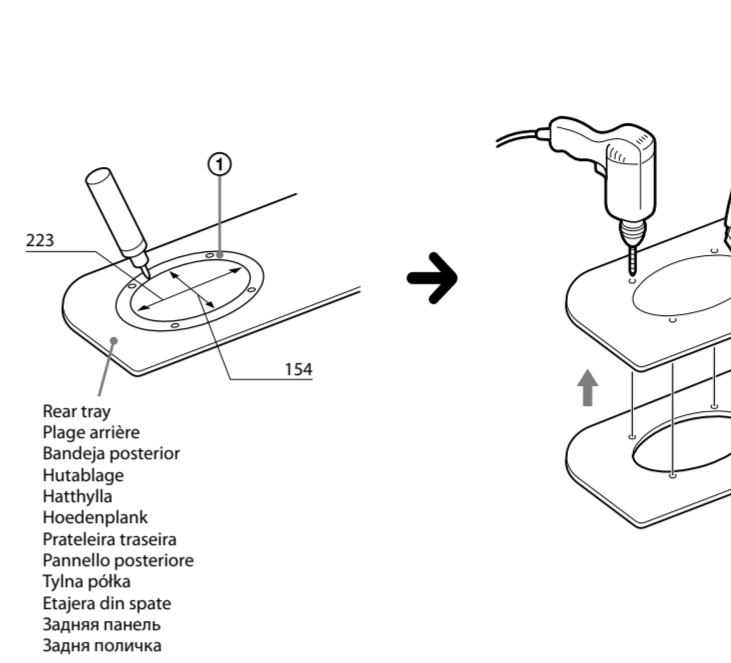

Unit: mm
Unité : mm
Unidad: mm
Einheit: mm
Enhet: mm
Unidade: mm
Unità: mm
Jednostka: mm
Unitate: mm
Единица: мм
Одиниці: мм

2

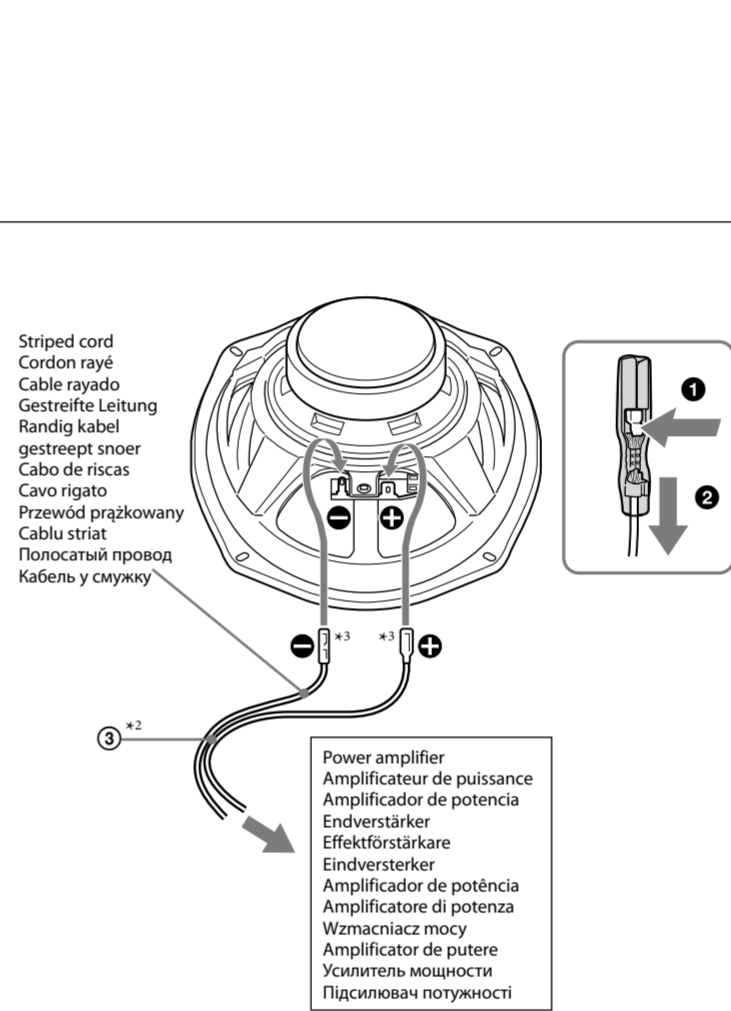

^{**} White cord — Left speaker
Grey cord — Right speaker

^{**} Cordon blanc — Haut-parleur gauche
Cordon gris — Haut-parleur droit

^{**} Cable blanco — Altavoz izquierdo
Cable gris — Altavoz derecho

^{**} Weißes Kabel — Rechter Lautsprecher
Graues Kabel — Linker Lautsprecher

^{**} Wit kabel — Vänster högtalare
Grå kabel — Höger högtalare

^{**} Wit snoer — LinkerLautsprecher
Grijs snoer — RechterLautsprecher

^{**} Cabo branco — Coluna esquerda
Cabo cinza — Coluna direita

^{**} Cavo bianco — Diffusore sinistro
Cavo grigio — Diffusore destro

^{**} Biały przewód — lewy głośnik
Szary przewód — prawy głośnik

^{**} Cablu alb — Difuzor stânga
Cablu gri — Difuzor dreapta

^{**} Белый провод — левый динамик
Серый провод — правый динамик

^{**} Білий кабель — лівий динамік
Сірий кабель — правий динамік



^{**} Note
When releasing , push down on the catch firmly and release  carefully.
If excessive force is used, damage to the speaker or terminal cable may result.



^{**} Remarque
En relâchant , appuyez fermement sur la languette et relâchez doucement .
Si vous appliquez une force exagérée, vous risquez d'endommager le haut-parleur ou le câble de la borne.

^{**} Nota
Al liberar el cable , presione en el enganche con firmeza y libere el cable  con cuidado.
Si utiliza una fuerza excesiva, es posible que el cable del terminal o el altavoz resulten dañados.

^{**} Hinweis
Wenn Sie , drücken Sie fest auf den Verschluss und entriegeln Sie  vorsichtig.
Wenn Sie übermäßigen Druck einsetzen, kann es zu Schäden am Lautsprecher oder dem Anschlusskabel kommen.



^{**} Obs!
När  lossas ska du trycka ner spärren ordentligt och lossa  försiktigt.
Om får mycket kraft används kan högtalaren eller terminalkabeln skadas.



^{**} Opmerking
Om  te verwijderen, drukt u stevig op de vergrendeling en verwijfert u  voorzichtig.
Als u te veel kracht gebruikt, is het mogelijk dat de luidspreker of de aansluitingskabel beschadigd raken.

^{**} Nota
Quando soltar , pressione para baixo no engate, de modo firme, e solte  cuidadosamente.
Se utilizar força excessiva, pode provocar danos na coluna ou no cabo do terminal.

^{**} Nota
Quando viene rilasciato , spingere con forza il fermo verso il basso e rilasciare  con cautela.
Se viene utilizzata una forza eccessiva, il diffusore o il cavo terminale potrebbero danneggiarsi.

^{**} Uwaga
Zwalniając element , należy mocno nacisnąć zatrzask i ostrożnie zwolnić element .
Zastosowanie zbyt dużej siły może spowodować uszkodzenie głośnika lub przewodu końcowego.



^{**} Notă
Când eliberăți , apăsați în jos ferm pe sistemul de prindere și eliberați  cu atenție.
Utilizarea forței excesive poate duce la deteriorarea difuzorului sau a bornei lor de cablu.



^{**} Примічання
При звільненні  сильно натисніть на фікатор і обережно звільніть .
Прикладення надмірних зусиль може привести к пошкодженню динаміка или дрзкока.



^{**} Примітка
Звільняючи , сильно натисніть на фікатор та обережно звільніть .
Додаткове надмірне зусиль може спричинити пошкодження динаміка або кабелю клем.

3

^{**} The speaker grille can be mounted without the grille net, if you like.
^{**} Si vous le souhaitez, la grille du haut-parleur peut être montée sans grille de protection.
^{**} La rejilla del altavoz se puede montar sin la rejilla de protección, si así lo desea.
^{**} Das Lautsprechergitter kann, wenn Sie möchten, ohne die Gittermaske angebracht werden.
^{**} Högtalargallret kan monteras utan gallernätet om du så önskar.
^{**} Het luidsprekerrooster kan, indien gewenst, zonder rooster net worden gemonteerd.
^{**} A grelha da coluna pode ser montada sem a rede de grelha, se desejar.
^{**} Se lo si desidera, è possibile montare la griglia del diffusore senza la relativa retina.
^{**} W razie potrzeby osłonę głośnika można zamontować bez siatki.
^{**} Dacă preferați, grila difuzorului poate fi montată fără plasa grilei.
^{**} При необходимости решетку динамика можно установить без сетки.
^{**} Якщо вам це до вподоби, решітку динаміка можна встановити без завісної сітки.

^{**} Note
When releasing , push down on the catch firmly and release  carefully.
If excessive force is used, damage to the speaker or terminal cable may result.

^{**} Remarque
En relâchant , appuyez fermement sur la languette et relâchez doucement .
Si vous appliquez une force exagérée, vous risquez d'endommager le haut-parleur ou le câble de la borne.

^{**} Nota
Al liberar el cable , presione en el enganche con firmeza y libere el cable  con cuidado.
Si utiliza una fuerza excesiva, es posible que el cable del terminal o el altavoz resulten dañados.

^{**} Hinweis
Wenn Sie , drücken Sie fest auf den Verschluss und entriegeln Sie  vorsichtig.
Wenn Sie übermäßigen Druck einsetzen, kann es zu Schäden am Lautsprecher oder dem Anschlusskabel kommen.

^{**} Obs!
När  lossas ska du trycka ner spärren ordentligt och lossa  försiktigt.
Om får mycket kraft används kan högtalaren eller terminalkabeln skadas.

^{**} Opmerking
Om  te verwijderen, drukt u stevig op de vergrendeling en verwijfert u  voorzichtig.
Als u te veel kracht gebruikt, is het mogelijk dat de luidspreker of de aansluitingskabel beschadigd raken.

^{**} Nota
Quando soltar , pressione para baixo no engate, de modo firme, e solte  cuidadosamente.
Se utilizar força excessiva, pode provocar danos na coluna ou no cabo do terminal.

^{**} Nota
Quando viene rilasciato , spingere con forza il fermo verso il basso e rilasciare  con cautela.
Se viene utilizzata una forza eccessiva, il diffusore o il cavo terminale potrebbero danneggiarsi.

^{**} Uwaga
Zwalniając element , należy mocno nacisnąć zatrzask i ostrożnie zwolnić element .
Zastosowanie zbyt dużej siły może spowodować uszkodzenie głośnika lub przewodu końcowego.

^{**} Notă
Când eliberăți , apăsați în jos ferm pe sistemul de prindere și eliberați  cu atenție.
Utilizarea forței excesive poate duce la deteriorarea difuzorului sau a bornei lor de cablu.

^{**} Примічання
При звільненні , сильно натисніть на фікатор і обережно звільніть .
Прикладення надмірних зусиль може привести к пошкодженню динаміка или дрзкока.

^{**} Примітка
Звільняючи , сильно натисніть на фікатор та обережно звільніть .
Додаткове надмірне зусиль може спричинити пошкодження динаміка або кабелю клем.

Unit: mm
Unité : mm
Unidad: mm
Einheit: mm
Enhet: mm
Unidade: mm
Unità: mm
Jednostka: mm
Unitate: mm
Единица: мм
Одиниці: мм