

# FM/MW/LW Cassette Car Stereo

---

Operating Instructions \_\_\_\_\_ **GB**

Instrukcje Obsługi \_\_\_\_\_ **PL**

Návod k obsluze \_\_\_\_\_ **CZ**

Kullanım kılavuzu \_\_\_\_\_ **TR**

Руководство по эксплуатации \_\_\_\_\_ **RU**

For installation and connections, see the supplied installation/connections manual.

Szczegóły dotyczące instalacji i podłączeń, proszę sprawdzić w dostarczonym, osobnym podręczniku

Informace o instalaci a zapojení naleznete v příložené příručce Instalace / zapojení.

Kurma ve bađlantı işlemleri için ünite beraberindeki Kurma/Bađlantılar kılavuzuna bakınız.

П орядок установки и подключения магнитолы описан в прилагаемой инструкции об установке/подключении.

## XR-C2300R

## Welcome !

Thank you for purchasing this Sony Cassette Player.

In addition to the cassette playback and radio operations, you can expand your system by connecting an optional CD/MD unit\*<sup>1</sup>. When you operate this unit or a connected optional CD unit with the CD TEXT function, the CD TEXT information will appear in the display when you play a CD TEXT disc\*<sup>2</sup>.

\*<sup>1</sup> You can connect a CD changer, an MD changer, a CD player, or an MD player.

\*<sup>2</sup> A CD TEXT disc is an audio CD that includes information such as the disc name, artist name, and track names.  
This information is recorded on the disc.

## Precautions

- If your car was parked in direct sunlight resulting in a considerable rise in temperature inside the car, allow the unit to cool off before operating it.
- If no power is being supplied to the unit, check the connections first. If everything is in order, check the fuse.
- If no sound comes from the speakers of a two-speaker system, set the fader control to the centre position.
- When a tape is played back for a long period, the cassette may become warm because of the built-in power amplifier. However, this is not a sign of malfunction.

If you have any questions or problems concerning your unit that are not covered in this manual, please consult your nearest Sony dealer.

### To maintain high quality sound

If you have drink holders near your audio equipment, be careful not to splash juice or other soft drinks onto the car audio. Sugary residues on this unit or cassette tapes may contaminate the playback heads, reduce the sound quality, or prevent sound reproduction altogether.

Cassette cleaning kits cannot remove sugar from the tape heads.



# Notes on Cassettes

## Cassette care

- Do not touch the tape surface of a cassette, as any dirt or dust will contaminate the heads.
- Keep cassettes away from equipment with built-in magnets such as speakers and amplifiers, as erasure or distortion on the recorded tape could occur.
- Do not expose cassettes to direct sunlight, extremely cold temperatures, or moisture.
- Slack in the tape may cause the tape to be caught in the machine. Before you insert the tape, use a pencil or similar object to turn the reel and take up any slack.

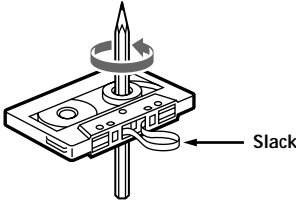

- Distorted cassettes and loose labels can cause problems when inserting or ejecting tapes. Remove or replace loose labels.



- The sound may become distorted while playing the cassette. The cassette player head should be cleaned after each 50 hours of use.

## Cassettes longer than 90 minutes

The use of cassettes longer than 90 minutes is not recommended except for long continuous play. The tape used for these cassettes is very thin and tends to stretch easily. Frequent playing and stopping of these tapes may cause them to become entangled in the cassette deck mechanism.

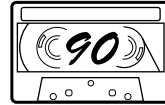
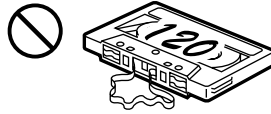

# Table of Contents

## This Unit Only

Location of controls .....	5
----------------------------	---

## Getting Started

Resetting the unit .....	6
Detaching the front panel .....	6
How to use the menu .....	6
Setting the clock .....	7

## Cassette Player

Listening to a tape .....	7
Radio Reception during Fast-forwarding or Rewinding of a Tape	
— ATA (Automatic Tuner Activation) .....	8

## Radio

Memorizing stations automatically	
— Best Tuning Memory (BTM) .....	9
Memorizing only the desired stations .....	9
Receiving the memorized stations .....	9

## RDS

Overview of the RDS function .....	11
Displaying the station name .....	11
Retuning the same programme automatically	
— Alternative Frequencies (AF) .....	11
Listening to traffic announcements .....	13
Presetting the RDS stations with the AF and TA data .....	13
Locating a station by programme type .....	14
Setting the clock automatically .....	15

## Other Functions

Adjusting the sound characteristics .....	16
Changing the sound and display settings .....	16
Boosting the bass sound	
— D-bass .....	17

## With Optional Equipment

### CD/MD Unit

Playing a CD or MD .....	17
Playing tracks repeatedly	
— Repeat Play .....	19
Playing tracks in random order	
— Shuffle Play .....	19

### Additional Information

Maintenance .....	20
Dismounting the unit .....	20
Specifications .....	21
Troubleshooting guide .....	22

# Location of controls

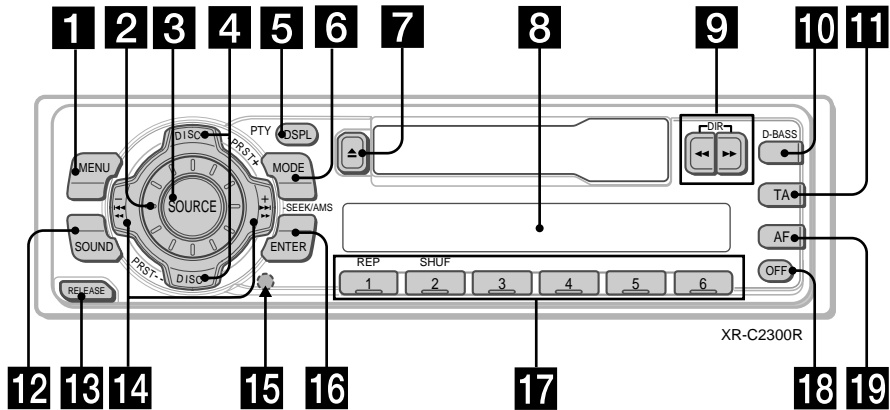

Refer to the pages listed for details.

- 1** MENU button  
7, 8, 9, 10, 12, 14, 15, 16, 18
- 2** Volume control dial
- 3** SOURCE (TUNER/CD/MD) button  
9, 10, 13, 17
- 4** PRST/DISC +/- (cursor up/down) buttons  
7, 8, 9, 10, 12, 14, 15, 16, 18, 19  
During radio reception:  
Preset stations select 8, 9, 10  
During CD/MD playback:  
Disc change 19
- 5** DSPL/PTY (display mode change/  
programme type) button  
8, 10, 11, 15, 18
- 6** MODE button  
During radio reception:  
BAND select 9, 10  
During CD or MD playback:  
CD/MD unit select 17
- 7** ▲ (eject) button 7
- 8** Display window
- 9** ◀▶ (fast winding)/DIR (tape  
transport direction change) buttons 7
- 10** D-BASS button 17
- 11** TA button 13, 14
- 12** SOUND button 16
- 13** RELEASE (front panel release) button  
6, 20
- 14** SEEK/AMS -/+ (cursor left/right) buttons  
7, 8, 9, 10, 12, 14, 15, 16, 18, 19  
seek 9, 10  
Automatic Music Sensor 19  
manual search 19
- 15** Reset button (located on the front side of  
the unit behind the front panel) 6
- 16** ENTER button  
7, 8, 9, 10, 12, 14, 15, 16, 18
- 17** Number buttons  
During radio reception  
Preset number select 9, 10, 12  
During CD/MD playback:  
① REP 19  
② SHUF 19
- 18** OFF button\* 6
- 19** AF button 11, 12, 14

\* **Warning when installing in a car without ACC (accessory) position on the ignition key switch**  
Be sure to press (OFF) on the unit for two seconds to turn off the clock display after turning off the engine.  
When you press (OFF) momentarily, the clock display does not turn off and this causes battery wear.

# Getting Started

## Resetting the unit

Before operating the unit for the first time or after replacing the car battery, you must reset the unit.

Remove the front panel and press the reset button with a pointed object, such as a ballpoint pen.

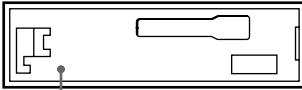

Reset button

### Note

Pressing the reset button will erase the clock setting and some memorized functions.

## Detaching the front panel

You can detach the front panel of this unit to protect the unit from being stolen.

- 1 Press **(OFF)**.
- 2 Press **(RELEASE)**, then slide the front panel a little to the left, and pull it off towards you.

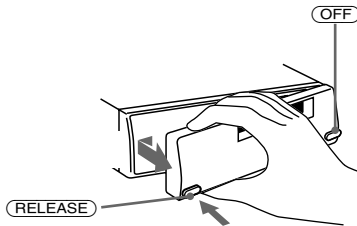

### Notes

- Be sure not to drop the panel when detaching it from the unit.
- If you detach the panel while the unit is still turned on, the power will turn off automatically to prevent the speakers from being damaged.
- When carrying the front panel with you, use the supplied front panel case.

## Attaching the front panel

Attach part **(A)** of the front panel to part **(B)** of the unit as illustrated and push the left side into position until it clicks.

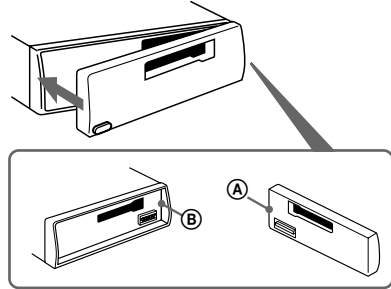

### Notes

- Be sure not to attach the front panel upside down.
- Do not press the front panel too hard against the unit when attaching it.
- Do not press too hard or put excessive pressure on the display window of the front panel.
- Do not expose the front panel to direct sunlight or heat sources such as hot air ducts, and do not leave it in a humid place. Never leave it on the dashboard of a car parked in direct sunlight or where there may be a considerable rise in temperature.

## Caution alarm

If you turn the car ignition off without removing the front panel, the caution alarm will beep for a few seconds.

If you connect an optional power amplifier and do not use the built-in amplifier, the beep sound will be deactivated.

## How to use the menu

This unit is operated by selecting items from a menu.

To select, first enter the menu mode and choose up/down (+/- of **(PRST/DISC)**), or choose left/right (-/+ of **(SEEK/AMS)**).

**(PRST/DISC)**



**(+)** : To select upwards

**(-)** : To select downwards

SEEK/AMS

(-) : To select leftwards

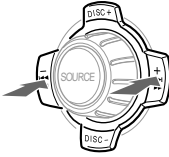

(+) : To select rightwards

## Setting the clock

The clock uses a 24-hour digital indication.

Example: To set the clock to 10:08

- 1 Press (MENU), then press either side of (PRST/DISC) repeatedly until "CLOCK" appears.



- 1 Press (ENTER).



The hour indication flashes.

- 2 Press either side of (PRST/DISC) to set the hour.



- 3 Press + side of (SEEK/AMS).



The minute indication flashes.

- 4 Press either side of (PRST/DISC) to set the minute.



- 2 Press (ENTER).

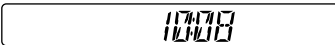

The clock starts.

After the clock setting is complete, the display returns to normal playback mode.

# Cassette Player

## Listening to a tape

Insert a cassette.  
Playback starts automatically.

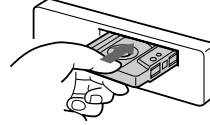

The side facing up is played.

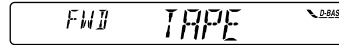

The side facing down is played.

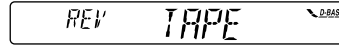

Tip

To change the tape's playback direction, press ◀◀ and ▶▶.

## To stop playback and eject the cassette

Press ▲.

## Fast-winding the tape

During playback, press ◀◀ or ▶▶.

Direction indicator*	To advance	To rewind
FWD	▶▶	◀◀
REV	◀◀	▶▶

\* The < > indicator will flash while fast-winding the tape.

To start playback during fast-forwarding or rewinding, press the other fast-winding button partially until the locked button is released.

## Changing the display item

Each time you press (DSPL/PTY), the item changes as follows:

Tape playback ↔ Frequency\*

\* While either of the following functions are activated.

- ATA function
- AF function
- TA function

After you select the desired item, the display will automatically change to the Motion Display mode after a few seconds.

In the Motion Display mode, all the above items are scrolled in the display one by one in order.

### Tip

The Motion Display mode can be turned off. (See "Changing the sound and display settings" on page 16).

## Radio Reception during Fast-forwarding or Rewinding of a Tape

— ATA (Automatic Tuner Activation)

When fast-forwarding or rewinding with the ◀◀ or ▶▶ button, the tuner will turn on automatically.

1 During playback, press (MENU).



2 Press either side of (PRST/DISC) repeatedly until "ATA" appears.

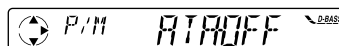

3 Press + side of (SEEK/AMS) to select "ON."

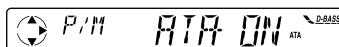

Play mode starts.

4 Press (ENTER).

To return to normal playback mode, select "OFF" in step 3 above.

# Radio

## Memorizing stations automatically

— Best Tuning Memory (BTM)

The unit selects the stations with the strongest signals and memorizes them in the order of their frequencies. You can store up to 6 stations on each band (FM1, FM2, FM3, MW, and LW).

### Caution

When tuning in stations while driving, use Best Tuning Memory to prevent accidents.

- 1 Press **(SOURCE)** repeatedly to select the tuner.  
Each time you press **(SOURCE)**, the source changes as follows:

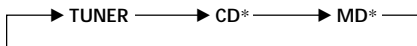

\* If the corresponding optional equipment is not connected, this item will not appear.

- 2 Press **(MODE)** repeatedly to select the band.  
Each time you press **(MODE)**, the band changes as follows:

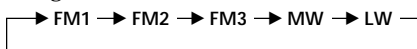

- 3 Press **(MENU)**, then press either side of **(PRST/DISC)** repeatedly until “BTM” appears.
- 4 Press **(ENTER)**.  
The unit stores stations in the order of their frequencies on the number buttons.  
A beep sounds when the setting is stored.

### Notes

- The unit does not store stations with weak signals. If only a few stations can be received, some number buttons will retain their former setting.
- When a number is indicated in the display, the unit starts storing stations from the one currently displayed.

## Memorizing only the desired stations

You can preset up to 18 FM stations (6 each for FM1, 2, and 3), up to 6 MW stations, and up to 6 LW stations in the order of your choice.

- 1 Press **(SOURCE)** repeatedly to select the tuner.
- 2 Press **(MODE)** repeatedly to select the band.
- 3 Press either side of **(SEEK/AMS)** to tune in the station that you want to store on the number button.
- 4 Press and hold the desired number button (**①** to **⑥**) until “MEM” appears. The number button indication appears in the display.

### Note

If you try to store another station on the same number button, the previously stored station will be erased.

## Receiving the memorized stations

- 1 Press **(SOURCE)** repeatedly to select the tuner.
- 2 Press **(MODE)** repeatedly to select the band.
- 3 Press the number button (**(1)** to **(6)**) on which the desired station is stored.

### Tip

Press either side of **(PRST/DISC)** to receive the stations in the order they are stored in the memory (Preset Search Function).

## If you cannot tune in a preset station

Press either side of **(SEEK/AMS)** to search for the station (automatic tuning).

Scanning stops when the unit receives a station. Press either side of **(SEEK/AMS)** repeatedly until the desired station is received.

### Note

If the automatic tuning stops too frequently, press **(MENU)**, then press either side of **(PRST/DISC)** repeatedly until "LOCAL" (local seek mode) is displayed. Then press + side of **(SEEK/AMS)** to select "LOCAL-ON." Press **(ENTER)**. Only the stations with relatively strong signals will be tuned in.

### Tip

If you know the frequency of the station you want to listen to, press and hold either side of **(SEEK/AMS)** until the desired frequency appears (manual tuning).

## If FM stereo reception is poor

— Monaural Mode

- 1 During radio reception, press **(MENU)**, then press either side of **(PRST/DISC)** repeatedly until "MONO" appears.
- 2 Press + side of **(SEEK/AMS)** until "MONO-ON" appears.  
The sound improves, but becomes monaural ("ST" disappears).
- 3 Press **(ENTER)**.

To return to normal mode, select "MONO-OFF" in step 2 above.

## Changing the display item

Each time you press **(DSPL/PTY)**, the item changes as follows:

Frequency (Station Name)\* ↔ Programme type

\* When you tune in an FM station that transmits RDS data, the station name appears.

After you select the desired item, the display will automatically change to the Motion Display mode after a few seconds. In the Motion Display mode, all the above items are scrolled in the display one by one in order.

### Tip

The Motion Display mode can be turned off. (See "Changing the sound and display settings" on page 16).

# RDS

## Overview of the RDS function

Radio Data System (RDS) is a broadcasting service that allows FM stations to send additional digital information along with the regular radio programme signal. Your car stereo offers you a variety of services. Here are just a few: retuning the same programme automatically, listening to traffic announcements, and locating a station by programme type.

### Notes

- Depending on the country or region, not all of the RDS functions are available.
- RDS may not work properly if the signal strength is weak or if the station you are tuned to is not transmitting RDS data.

## Displaying the station name

The name of the current station lights up in the display.

Select an FM station (page 9).

When you tune in an FM station that transmits RDS data, the station name appears in the display.

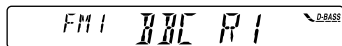

### Note

The “\*” indication means that an RDS station is being received.

## Changing the display item

Each time you press (DSPL/PTY), the item changes as follows:

Station Name (Frequency) ↔ Programme type

After you select the desired item, the display will automatically change to the Motion Display mode after a few seconds.

In the Motion Display mode, all the above items are scrolled in the display one by one in order.

### Tip

The Motion Display mode can be turned off. (See “Changing the sound and display settings” on page 16).

### Note

“NO NAME” appears if the received station does not transmit RDS data.

## Retuning the same programme automatically

### — Alternative Frequencies (AF)

The Alternative Frequencies (AF) function automatically selects and retunes the station with the strongest signal in a network. By using this function, you can continuously listen to the same programme during a long-distance drive without having to retune the station manually.

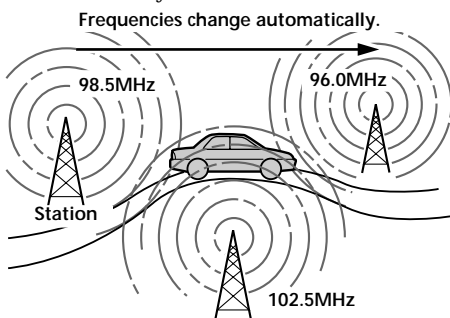

1 Select an FM station (page 9).

2 Press (AF) repeatedly until “AF-ON” appears.

The unit starts searching for an alternative station with a stronger signal in the same network.

### Note

When there is no alternative station in the area and you do not need to search for an alternative station, turn the AF function off by pressing (AF) repeatedly until “AF-OFF” appears.

## Changing the display item

Each time you press **(AF)**, the item changes as follows:

AF-ON ↔ AF-OFF

### Notes

- When "NO AF" and the station name flash alternately, it means that the unit cannot find an alternative station in the network.
- If the station name starts flashing after selecting a station with the AF function on, this indicates that no alternative frequency is available. Press either side of **(SEEK/AMS)** while the station name is flashing (within eight seconds). The unit starts searching for another frequency with the same PI (Programme Identification) data ("PI SEEK" appears and no sound is heard). If the unit cannot find another frequency, "NO PI" appears, and the unit returns to the previously selected frequency.

## Listening to a regional programme

The "REG-ON" (regional on) function lets you stay tuned to a regional programme without being switched to another regional station.

(Note that you must turn the AF function on.)

The unit is factory preset to "REG-ON," but if you want to turn off the function, do the following.

- 1 During radio reception, press **(MENU)**, then press either side of **(PRST/DISC)** repeatedly until "REG" appears.
- 2 Press + side of **(SEEK/AMS)** until "REG-OFF" appears.
- 3 Press **(ENTER)**.  
Note that selecting "REG-OFF" might cause the unit to switch to another regional station within the same network.

To return to regional on, select "REG-ON" in step 2 above.

### Note

*This function does not work in the United Kingdom and in some other areas.*

## Local link function (United Kingdom only)

The Local Link function lets you select other local stations in the area, even if they are not stored on your number buttons.

- 1 Press a number button that has a local station stored on it.
- 2 Within five seconds, press the number button of the local station again.
- 3 Repeat this procedure until the desired local station is received.

---

## Listening to traffic announcements

The Traffic Announcement (TA) and Traffic Programme (TP) data let you automatically tune in an FM station that is broadcasting traffic announcements even if you are listening to other programme sources.

Press **(TA)** repeatedly until "TA-ON" appears.

The unit starts searching for traffic information stations. "TP" appears in the display when the unit finds a station broadcasting traffic announcements. When the traffic announcement starts, "TA" flashes. The flashing stops when the traffic announcement is over.

### Tip

If the traffic announcement starts while you are listening to another programme source, the unit automatically switches to the announcement and goes back to the original source when the announcement is over.

### Notes

- "NO TP" flashes for five seconds if the received station does not broadcast traffic announcements. Then, the unit starts searching for a station that broadcasts it.
- When "EON" appears with "TP" in the display, the current station makes use of broadcast traffic announcements by other stations in the same network.

## To cancel the current traffic announcement

Press **(TA)** or **(SOURCE)**.

To cancel all traffic announcements, turn off the function by pressing **(TA)** until "TA-OFF" appears.

## Presetting the volume of traffic announcements

You can preset the volume level of the traffic announcements beforehand so you won't miss the announcement. When a traffic announcement starts, the volume will be automatically adjusted to the preset level.

- 1 Select the desired volume level.
- 2 Press **(TA)** for two seconds. "TA" appears and the setting is stored.

## Receiving emergency announcements

If an emergency announcement comes in while you are listening to the radio, the programme will automatically switch to it. If you are listening to a source other than the radio, the emergency announcements will be heard if you set AF or TA to on. The unit will then automatically switch to these announcements no matter which source you are listening to at the time.

---

## Presetting the RDS stations with the AF and TA data

When you preset RDS stations, the unit stores each station's data as well as its frequency, so you don't have to turn on the AF or TA function every time you tune in the preset station. You can select a different setting (AF, TA, or both) for individual preset stations, or the same setting for all preset stations.

## Presetting the same setting for all preset stations

- 1 Select an FM band (page 9).
- 2 Press **(AF)** or/and **(TA)** to select "AF-ON" or/and "TA-ON."  
Note that selecting "AF-OFF" or "TA-OFF" stores not only RDS stations, but also non-RDS stations.
- 3 Press **(MENU)**, then press either side of **(PRST/DISC)** repeatedly until "BTM" appears.
- 4 Press + side of **(SEEK/AMS)** until "BTM" flashes.
- 5 Press **(ENTER)**.

## Presetting different settings for each preset station

- 1 Select an FM band, and tune in the desired station.
- 2 Press **(AF)** or/and **(TA)** to select "AF-ON" or/and "TA-ON."
- 3 Press the desired number button and hold until "MEM" appears.  
Repeat from step 1 to preset other stations.

### Tip

If you want to change the preset AF and/or TA setting after you tune in the preset station, you can do so by turning the AF or TA function on or off.

## Locating a station by programme type

You can locate the station you want by selecting one of the programme types shown below.

Programme types	Display
News	NEWS
Current Affairs	AFFAIRS
Information	INFO
Sports	SPORT
Education	EDUCATE
Drama	DRAMA
Culture	CULTURE
Science	SCIENCE
Varied	VARIED
Popular Music	POP M
Rock Music	ROCK M
Easy Listening	EASY M
Light Classical	LIGHT M
Classical	CLASSICS
Other Music Type	OTHER M
Weather	WEATHER
Finance	FINANCE
Children's Programmes	CHILDREN
Social Affairs	SOCIAL A
Religion	RELIGION
Phone In	PHONE IN
Travel	TRAVEL
Leisure	LEISURE
Jazz Music	JAZZ
Country Music	COUNTRY
National Music	NATION M
Oldies Music	OLDIES
Folk Music	FOLK M
Documentary	DOCUMENT
Not specified	NONE

### Note

You cannot use this function in some countries where no PTY (Programme Type selection) data is available.

- 1 Press **(DSPL/PTY)** during FM reception until "PTY" appears.

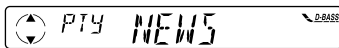

The current programme type name appears if the station is transmitting the PTY data.

"- - - -" appears if the received station is not an RDS station, or if the RDS data has not been received.

If the TA function is ON, the unit starts searching for the next station.

- 2 Press **(PRST/DISC)** repeatedly until the desired programme type appears. The programme types appear in the order shown in the above table. Note that you cannot select "NONE" (Not specified) for searching.

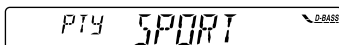

- 3 Press **(ENTER)** repeatedly until the desired station is received. The unit starts searching for a station broadcasting the selected programme type. When the unit finds the programme, the programme type appears again for five seconds. "NO" and the programme type appear alternately for five seconds if the unit cannot find the programme type. It then returns to the previously selected station.

## Setting the clock automatically

The CT (Clock Time) data from the RDS transmission sets the clock automatically.

- 1 During radio reception, press **(MENU)**, then press either side of **(PRST/DISC)** repeatedly until "CT" appears.

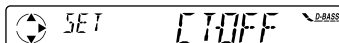

- 2 Press + side of **(SEEK/AMS)** repeatedly until "CT-ON" appears. The clock is set.

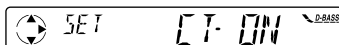

- 3 Press **(ENTER)** to return to the normal display.

### To cancel the CT function

Select "CT-OFF" in step 2 above.

#### Notes

- The CT function may not work even though an RDS station is being received.
- There might be a difference between the time set by the CT function and the actual time.

## Other Functions

### Adjusting the sound characteristics

You can adjust the bass, treble, balance, and fader.

You can store the bass and treble levels independently for each source.

- 1 Select the item you want to adjust by pressing **(SOUND)** repeatedly.

BAS (bass) → TRE (treble) →

BAL (left-right) → FAD (front-rear)

- 2 Adjust the selected item by pressing either side of **(SEEK/AMS)**.  
Adjust within three seconds after selecting the item.

### Changing the sound and display settings

The following items can be set:

- CLOCK (page 7).
- CT (Clock Time) (page 15).
- BEEP – to turn the beep sound on or off.
- A.SCRL (Auto Scroll)\* (page 18).
- D.INFO (Dual Information) to display the clock and the play mode at the same time (ON) or to display the information alternately (OFF).
- M.DSPL (Motion Display) – to turn the motion display on or off.

- 1 Press **(MENU)**.

- 2 Press either side of **(PRST/DISC)** repeatedly until the desired item appears.

Each time you press (–) side of **(PRST/DISC)**, the item changes as follows:

CLOCK → CT → BEEP → A.SCRL\* → D.INFO → M.DSPL

*\* When the radio is off, or when no tape, CD, or MD is playing, this item will not appear.*

- 3 Press (+) side of **(SEEK/AMS)** to select the desired setting (Example: ON or OFF).

- 4 Press **(ENTER)**.

After the mode setting is complete, the display returns to normal playback mode.

# Boosting the bass sound

## — D-bass

You can enjoy a clear and powerful bass sound. The D-bass function boosts the low frequency signal and high frequency signal with a sharper curve than conventional bass boost.

You can hear the bass line more clearly even while the vocal volume remains the same. You can emphasize and adjust the bass sound easily with the D-BASS control.

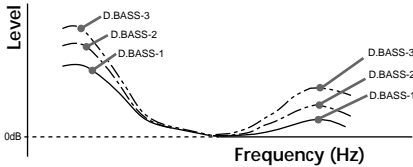

### Adjusting the bass curve

Press **(D-BASS)** repeatedly to select the desired bass curve.

As the D-BASS number increases so does the effect.

D.BASS-1 → D.BASS-2 → D.BASS-3 →  
D.BASS-OFF

#### **Note**

*The bass sound may distort at same volume. If the bass sound distorts, select less effective bass curve.*

## With Optional Equipment CD/MD Unit

This unit can control a maximum of ten external CD/MD units in this configuration:

CD unit – maximum of five

MD unit – maximum of five

Any combination up to ten will work.

If you connect an optional CD unit with the CD TEXT function, the CD TEXT information will appear in the display when you play a CD TEXT disc.

## Playing a CD or MD

- 1 Press **(SOURCE)** repeatedly to select CD or MD.
- 2 Press **(MODE)** until the desired unit appears.  
CD/MD playback starts.

When a CD/MD unit is connected, all the tracks play from the beginning.

## Changing the display item

Each time you press **(DSPL/PTY)** during CD, CD TEXT, or MD playback, the item changes as follows:

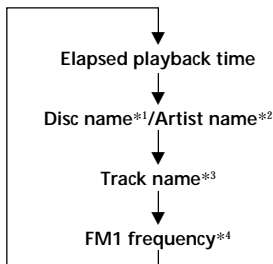

\*1 If you have not labelled the disc or if there is no disc name prerecorded on the MD, "NO NAME" appears in the display.

\*2 If you play a CD TEXT disc, the artist name appears in the display after the disc name. (Only for CD TEXT discs with the artist name.)

\*3 If the track name of a CD TEXT disc or MD is not prerecorded, "NO NAME" appears in the display.

\*4 While the AF/TA function is activated.

After you select the desired item, the display will automatically change to the Motion Display mode after a few seconds. In the Motion Display mode, all the above items are scrolled in the display one by one in order.

### Tip

The Motion Display mode can be turned off. (See "Changing the sound and display settings" on page 16).

## Automatically scrolling a disc name

### — Auto Scroll

If the disc name, artist name, or track name on a CD TEXT disc or MD exceeds 8 characters and the Auto Scroll function is on, information automatically scrolls across the display as follows:

- The disc name appears when the disc has changed (if the disc name is selected).
- The track name appears when the track has changed (if the track name is selected).

If you press **(DSPL/PTY)** to change the display item, the disc or track name of the MD or CD TEXT disc is scrolled automatically whether you set the function on or off.

**1** During playback, press **(MENU)**.

**2** Press either side of **(PRST/DISC)** repeatedly until "A.SCRL" appears.

**3** Press + side of **(SEEK/AMS)** to select "A.SCRL-ON."

**4** Press **(ENTER)**.

To cancel Auto Scroll, select "A.SCRL-OFF" in step 3 above.

### Note

For some discs with very many characters, the following cases may happen:  
— Some of the characters are not displayed  
— Auto Scroll does not work.

## Locating a specific track

### — Automatic Music Sensor (AMS)

During playback, press either side of (SEEK/AMS) momentarily for each track you want to skip.

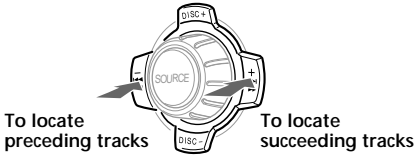

## Locating a specific point in a track

### — Manual Search

During playback, press and hold either side of (SEEK/AMS). Release when you have found the desired point.

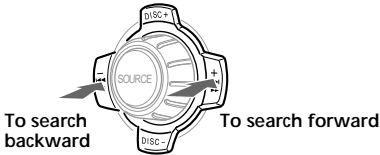

## Switching to other discs

During playback, press either side of (PRST/DISC).

The desired disc in the current unit begins playback.

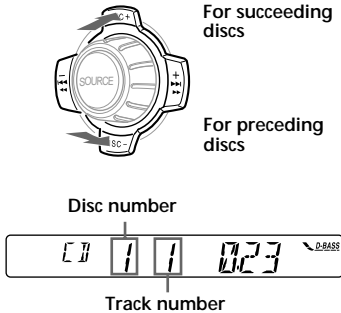

## Playing tracks repeatedly

### — Repeat Play

You can select:

- REP-1 – to repeat a track.
- REP-2 – to repeat a disc.

During playback, press (1) (REP) repeatedly until the desired setting appears.

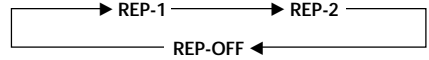

Repeat Play starts.

To return to normal playback mode, select “REP-OFF” in step above.

## Playing tracks in random order

### — Shuffle Play

You can select:

- SHUF-1 – to play the tracks on the current disc in random order.
- SHUF-2 – to play the tracks in the current unit in random order.
- SHUF-ALL – to play all the tracks in all the units in random order.

During playback, press (2) (SHUF) repeatedly until the desired setting appears.

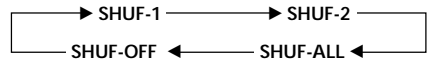

Shuffle Play starts.

To return to normal playback mode, select “SHUF-OFF” in step above.

# Additional Information

## Notes

- For safety, turn off the engine before cleaning the connectors and remove the key from the ignition switch.
- Never touch the connectors directly with your fingers or any metal device.

## Maintenance

### Fuse replacement

When replacing the fuse, be sure to use one matching the amperage rating stated on the original fuse. If the fuse blows, check the power connection and replace the fuse. If the fuse blows again after replacement, there may be an internal malfunction. In such a case, consult your nearest Sony dealer.

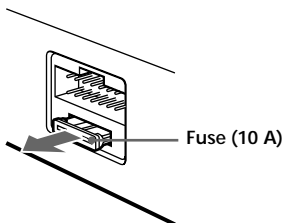

### Warning

Never use a fuse with an amperage rating exceeding the one supplied with the unit as this could damage the unit.

### Cleaning the connectors

The unit may not function properly if the connectors between the unit and the front panel are not clean. In order to prevent this, open the front panel by pressing **(RELEASE)**, then detach it and clean the connectors with a cotton swab dipped in alcohol. Do not apply too much force. Otherwise, the connectors may be damaged.

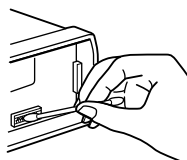

Main unit

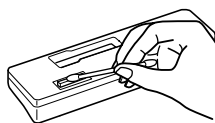

Back of the front panel

## Dismounting the unit

1



2

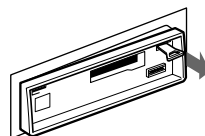

3

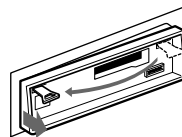

4

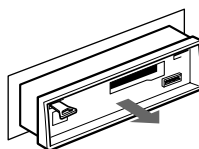

# Specifications

## Cassette player section

Tape track	4-track 2-channel stereo
Wow and flutter	0.13 % (WRMS)
Frequency response	30 – 15,000 Hz
Signal-to-noise ratio	55 dB

## Tuner section

<b>FM</b>	
Tuning range	87.5 – 108.0 MHz
Aerial terminal	External aerial connector
Intermediate frequency	10.7 MHz
Usable sensitivity	9 dBf
Selectivity	75 dB at 400 kHz
Signal-to-noise ratio	65 dB (stereo), 68 dB (mono)
Harmonic distortion at 1 kHz	0.7 % (stereo), 0.4 % (mono)
Separation	35 dB at 1 kHz
Frequency response	30 – 15,000 Hz

## MW/LW

Tuning range	MW: 531 – 1,602 kHz LW: 153 – 279 kHz
Aerial terminal	External aerial connector
Intermediate frequency	10.7 MHz/450 kHz
Sensitivity	MW: 30 $\mu$ V LW: 50 $\mu$ V

## Power amplifier section

Outputs	Speaker outputs (sure seal connectors)
Speaker impedance	4 – 8 ohms
Maximum power output	45 W $\times$ 4 (at 4 ohms)

## General

Outputs	Audio output Power aerial relay control lead Power amplifier control lead
Tone controls	Bass $\pm$ 8 dB at 100 Hz Treble $\pm$ 8 dB at 10 kHz
Power requirements	12 V DC car battery (negative earth)
Dimensions	Approx. 188 $\times$ 58 $\times$ 182 mm (w/h/d)
Mounting dimensions	Approx. 182 $\times$ 53 $\times$ 163 mm (w/h/d)
Mass	Approx. 1.2 kg
Supplied accessories	Parts for installation and connections (1 set) Front panel case (1) BUS cable (supplied with an RCA pin cord) RC-61 (1 m), RC-62 (2 m)
Optional accessories	CD changer (10 discs) CDX-828, CDX-737 MD changer (6 discs) MDX-65
Optional equipment	Other CD/MD units with the Sony-BUS system Source selector XA-C30

*Design and specifications are subject to change without notice.*

# Troubleshooting guide

The following checklist will help you remedy the problems you may encounter with your unit. Before going through the checklist below, check the connections and operating procedures.

## General

Problem	Cause/Solution
No sound.	<ul style="list-style-type: none"><li>• Set the fader control to the centre position for two-speaker systems.</li><li>• Rotate the dial clockwise to adjust the volume.</li></ul>
The contents of the memory have been erased.	<ul style="list-style-type: none"><li>• The power cord or battery has been disconnected.</li><li>• The reset button was pressed. → Store again into the memory.</li></ul>
Indications do not appear in the display.	Remove the front panel and clean the connectors. See “Cleaning the connectors” (page 20) for details.

## Tape playback

Problem	Cause/Solution
The sound is distorted.	The tape head is contaminated. → Clean the head with a commercially available dry-type cleaning cassette.

## Radio reception

Problem	Cause/Solution
Preset tuning is not possible.	<ul style="list-style-type: none"><li>• Memorize the correct frequency.</li><li>• The broadcast signal is too weak.</li></ul>
Automatic tuning is not possible.	The broadcast signal is too weak. → Use manual tuning.
The stations cannot be received. The sound is hampered by noises.	Connect an power aerial control lead (blue) or accessory power supply lead (red) to the power supply lead of a car's aerial booster. (When your car has built-in FM/MW/LW aerial in the rear/side glass only.)
The “ST” indication flashes.	<ul style="list-style-type: none"><li>• Tune in the frequency accurately.</li><li>• The broadcast signal is too weak. → Set to MONO mode (page 10).</li></ul>

## RDS

Problem	Cause/Solution
The SEEK starts after a few seconds of listening.	The station is non-TP or has a weak signal. → Press (AF) or (TA) repeatedly until "AF-OFF" or "TA-OFF" appears.
No traffic announcements.	<ul style="list-style-type: none"> <li>• Activate "TA."</li> <li>• The station does not broadcast any traffic announcements despite being TP. → Tune to another station.</li> </ul>
PTY displays "NONE."	The station does not specify the programme type.

## CD/MD playback

Problem	Cause/Solution
The sound skips.	A dirty or defective disc.

### Error displays (when an optional CD/MD unit is connected)

The following indications will flash for about five seconds, and an alarm sound will be heard.

Display	Cause	Solution
<b>NO MAG</b>	The disc magazine is not inserted in the CD/MD unit.	Insert the disc magazine in the CD/MD unit.
<b>NO DISC</b>	No disc is inserted in the CD/MD unit.	Insert discs in the CD/MD unit.
<b>NG DISCS</b>	A CD/MD cannot play because of some problem.	Insert another CD/MD.
<b>ERROR</b> *1	A CD is dirty or inserted upside down.*2	Clean or insert the CD correctly.
	An MD does not play because of some problem.*2	Insert another MD.
<b>BLANK</b> *1	No tracks have been recorded on an MD.*2	Play an MD with tracks recorded on it.
<b>RESET</b>	The CD/MD unit cannot be operated because of some problem.	Press the reset button of the unit.
<b>NO READY</b>	The lid of the MD unit is open or MDs are not inserted properly.	Close the lid or insert the MDs properly.
<b>HI TEMP</b>	The ambient temperature is more than 50°C.	Wait until the temperature goes down below 50°C.

\*1 When an error occurs during playback of a CD or MD, the disc number of the CD or MD does not appear in the display.

\*2 The disc number of the disc causing the error appears in the display.

If the above-mentioned solutions do not help improve the situation, consult your nearest Sony dealer.

## Witamy!

Dziękujemy za zakupienie odtwarzacza kaset firmy Sony.

Zakupiony sprzęt spełnia nie tylko funkcje magnetofonu kasetowego i radioodbiornika, lecz oferuje również możliwość poszerzenia systemu przez podłączenie odtwarzacza płyt CD/MD\*<sup>1</sup> jako dodatkowej opcji. Podczas operacji zestawu lub podłączonego, opcjonalnego odtwarzacza płyt CD, wyposażonego w funkcję CD TEXT, informacje zakodowane na płycie CD TEXT zostaną uwidocznione na wyświetlaczu podczas odtwarzania płyty tego typu\*<sup>2</sup>.

\*<sup>1</sup> Podłączyć można *zmienniacz płyt CD, zmienniacz płyt MD, odtwarzacz płyt CD i odtwarzacz płyt MD.*

\*<sup>2</sup> *Płyta CD TEXT jest dźwiękową płytą CD, zawierającą dodatkowe dane, takie jak tytuł dysku, nazwisko wykonawcy oraz tytuły wszystkich utworów. Informacje te są dodatkowo zakodowane na płycie.*

## Środki Ostrożności

- Jeżeli pojazd był zaparkowany w nasłonecznionym miejscu, co mogło spowodować znaczny wzrost temperatury w jego wnętrzu, należy przed rozpoczęciem użytkowania, odczekać by sprzęt uległ schłodzeniu.
- W przypadku gdy do sprzętu nie dochodzi zasilanie, należy przede wszystkim sprawdzić łącza. Jeżeli są one prawidłowo podłączone, proszę sprawdzić bezpiecznik.
- W przypadku braku dźwięku z głośników w systemie 2-głośnikowym, proszę ustawić kontrolkę funkcji "fader" (zanik) w pozycji środkowej.
- Sprzęt jest wyposażony we własny wzmacniacz mocy, co może spowodować nagrzanie się kasety, odtwarzanej przez dłuższy czas. Ten objaw nie jest sygnałem defektu sprzętu.

Z ewentualnymi pytaniami lub niejasnościami związanymi z użytkowaniem zakupionego sprzętu, które nie zostały omówione w instrukcji obsługi, należy zwrócić się do fachowców najbliższego punktu sprzedaży produktów firmy Sony.

### Aby utrzymać wysoką jakość odtwarzanego dźwięku

Jeżeli pojazd jest wyposażony w umieszczone w pobliżu sprzętu obsady do przechowywania puszek z napojami, proszę uważać by na sprzęt nie wylać soków lub innych napojów. Większość tego rodzaju napojów zawiera cukier, którego resztki mogą spowodować zanieczyszczenie kaset i tym sposobem głowic odtwarzających, redukując jakość dźwięku lub powodując jego całkowity zanik. Zestawy czyszczące głowice odtwarzające nie są w stanie oczyścić lepkich zanieczyszczeń.



## Uwagi dotyczące Kaset

### Środki ostrożności dotyczące kaset

- Nie dotykać powierzchni taśmy, gdyż brud lub kurz mogą zanieczyścić głowice odtwarzające.
- Kasety należy przechowywać z dala od sprzętu wyposażonego w magnesy, takiego jak np. głośniki lub wzmacniacze mocy, gdyż mogłoby to spowodować wymazanie nagrania lub zniekształcenie dźwięku.
- Nie poddawać kaset bezpośredniemu działaniu słońca, bardzo niskich temperatur lub wilgoci.
- Rozciągnięte taśmy mogą zostać wciągnięte przez mechanizm odtwarzacza. Przed wsunięciem kasety, proszę przy pomocy ołówka lub innego, podobnego przedmiotu, przekręcić rolkę aby zlikwidować luz taśmy.

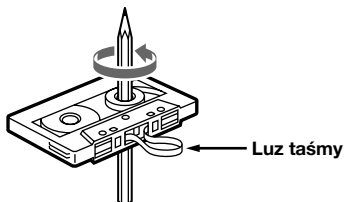

- Zniekształcona kasetka i odstające etykiety mogą spowodować komplikacje przy wsuwaniu i wysuwaniu kaset. Proszę usunąć lub wymienić luźne etykiety.



- Podczas odtwarzania kasety może nastąpić zniekształcenie dźwięku. Głowice magnetofonowe należy czyścić po około 50 godzinach pracy.

### Kasety o dłuższym niż 90 minut czasie odtwarzania

Nie jest zalecane korzystanie z kaset o dłuższym niż 90 minut czasie odtwarzania, z wyjątkiem odtwarzania w trybie ciągłym. Taśmy takich kaset są bardzo cienkie i łatwiej rozciągają się. Częste odtwarzanie i zatrzymywanie może spowodować wciągnięcie taśmy przez mechanizm magnetofonu.

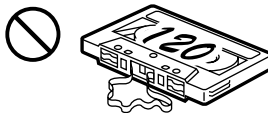

# SPIS TREŚCI

## Tylko dla tego sprzętu

Umieszczenie kontroltek ..... 5

## Przygotowania wstępne

Zerowanie sprzętu ..... 6  
Zdejmowanie przedniego panelu ..... 6  
Sposób korzystania z menu ..... 6  
Nastawianie zegara ..... 7

## Magnetofon

Słuchanie taśm ..... 7  
Odbiór radia podczas szybkiego przewijania do przodu lub przewijania taśmy wstecz  
— Funkcja ATA (Automatyczne uaktywnienie się dostrajacza) ..... 8

## Radio

Automatyczne kodowanie stacji nadawczych w pamięci sprzętu .....  
— Tryb Best Tuning Memory (BTM = pamięć najlepszego strojenia) ..... 9  
Kodowanie wyłącznie wybranych stacji nadawczych ..... 9  
Odbiór zapisanych w pamięci stacji nadawczych ..... 10

## RDS

Opis funkcji RDS ..... 11  
Wyświetlanie wskaźnika nazwy stacji nadawczej ..... 11  
Automatyczne, ponowne strojenie tego samego programu  
— Funkcja Alternatywnych częstotliwości (Alternative Frequencies) (AF) ..... 11  
Odbiór migawek o ruchu drogowym ..... 13  
Kodowanie stacji nadawczych oferujących serwis RDS o sygnałach AF oraz TA ..... 13  
Zlokalizowanie stacji według rodzaju transmitowanego programu ..... 14  
Automatyczne nastawianie zegara ..... 15

## Pozostałe funkcje

Regulacja charakterystyk dźwięku ..... 16  
Zmienianie wstępnych nastawów dźwięku i wskaźników wyświetlacza ..... 16  
Wspomaganie tonów niskich  
— funkcja D-bass ..... 17

## Z Wyposażeniem Opcjonalnym

### Komponent CD/MD

Odtwarzanie płyty CD lub MD ..... 17  
Powtórne odtwarzanie tytułów  
— Tryb Repeat play ..... 19  
Odtwarzanie tytułów w przypadkowej kolejności  
— Tryb Shuffle play ..... 19

### Informacje dodatkowe

Konserwacja ..... 20  
Wymontowanie sprzętu ..... 20  
Dane techniczne ..... 21  
Usuwanie usterek ..... 22

# Umieszczenie kontroltek

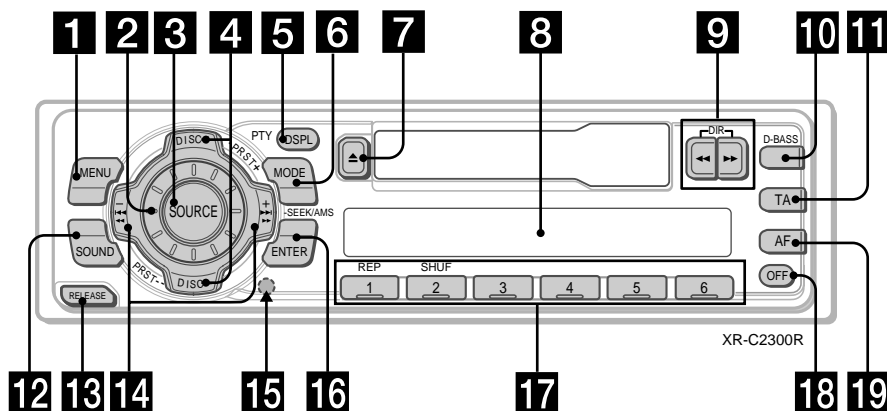

Szczegóły znajdują się na stronach podanych w spisie.

- 1** Przycisk MENU 7, 8, 9, 10, 12, 14, 15, 16, 18
- 2** Pokrętko regulacji poziomu głośności
- 3** Przycisk wyboru źródła odtwarzania SOURCE (TUNER/CD/MD) 9, 10, 13, 17
- 4** Przyciski PRST/DISC +/- (kursor góra/dół) 7, 8, 9, 10, 12, 14, 15, 16, 18, 19  
Podczas odbioru audycji radiowych:  
Wybór wstępnie zakodowanych stacji radiowych 8, 9, 10  
Podczas odtwarzania płyt CD/MD:  
Zmiana płyty 19
- 5** Przycisk DSPL/PTY (wyświetlenie zmiany trybu / typu programu) 8, 10, 11, 15, 18
- 6** Przycisk trybu pracy MODE  
Podczas odbioru audycji radiowych:  
Wybór pasma BAND 9, 10  
Podczas odtwarzania płyt CD lub MD:  
Wybór odtwarzacza CD/MD 17
- 7** Przycisk ▲ 7
- 8** Wyświetlacz
- 9** Przyciski ◀▶/DIR (szybkie przewijanie taśmy)/DIR (zmiana kierunku transportu taśmy) 7
- 10** Przycisk D-BASS 17
- 11** Przycisk TA 13, 14
- 12** Przycisk SOUND 16
- 13** Przycisk RELEASE (zwolnienie przedniego panelu) 6, 20
- 14** Przyciski SEEK/AMS +/- (kursor lewo/prawo) 7, 8, 9, 10, 12, 14, 15, 16, 18, 19  
przeszukiwanie 9, 10  
Automatyczny Czujnik Muzyki 19  
manualne przeszukiwanie 19
- 15** Przycisk zerowania (umieszczony z przodu korpusu sprzętu, za panelem przednim) 6
- 16** Przycisk ENTER 7, 8, 9, 10, 12, 14, 15, 16, 18
- 17** Przyciski numeryczne  
Podczas odbioru audycji radiowych  
Wybór zaprogramowanych przycisków numerycznych 9, 10, 12  
Podczas odtwarzania płyty CD/dysku MD:  
① REP 19  
② SHUF 19
- 18** Przycisk wyłączenia OFF\* 6
- 19** Przycisk AF 11, 12, 14

\* Ostrzeżenie w przypadku instalacji w pojeździe nie posiadającym pozycji ACC na stacyjce (pomocnicza pozycja)  
Proszę się upewnić, że przycisk (OFF), na sprzęcie, został przyciśnięty przez dwie sekundy, aby wyłączyć wyświetlanie wskazań zegara po wyłączeniu silnika.  
Jeżeli przycisk (OFF) zostanie tylko przez moment naciśnięty, wtedy wskazania zegara będą nadal widoczne, co powoduje niepotrzebne zużycie mocy akumulatora.

# Przygotowania wstępne

## Zerowanie sprzętu

Sprzęt należy wyzerować przed rozpoczęciem eksploatacji poraz pierwszy lub po wymianie akumulatora pojazdu.

Zdjąć przedni panel i szpiczasto zakończonym przedmiotem, np. długopisem, nacisnąć przycisk zerowania (reset).

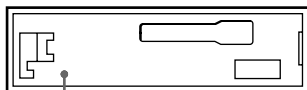

Przycisk zerowania

### Uwaga

Naciśnięcie przycisku zerowania spowoduje wymazanie nastawów zegara i niektórych funkcji, zakodowanych w pamięci sprzętu.

## Zdejmowanie przedniego panelu

Sprzęt można zabezpieczyć przed kradzieżą przez zdjęcie przedniego panelu.

- 1 Proszę nacisnąć przycisk (OFF).
- 2 Nacisnąwszy (RELEASE), przesunąć przedni panel lekko w lewo i zdjąć pociągając do siebie.

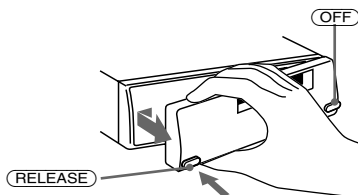

### Uwagi

- Proszę uważać by przy zdejmowaniu panela nie upuścić go.
- Zdejmowanie panelu przy jednocześnie włączonym zasilaniu, spowoduje automatyczne wyłączenie sprzętu, chroniąc głośniki przed ewentualnym uszkodzeniem.
- Zabierając przedni panel ze sobą, proszę przechowywać w przeznaczonym do tego celu etui ochronnym.

## Zakładanie przedniego panelu

Część, na ilustracji oznaczoną (A), należy umocować w miejscu oznaczonym (B), na głównym korpusie sprzętu, następnie docisnąć lewą stronę, do zaskoczenia.

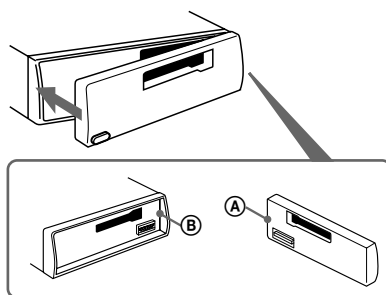

### Uwagi

- Proszę uważać by panel nie został umocowany góra na dół.
- Przy zakładaniu, nie dociskać panelu do sprzętu.
- Nie wywierać zbytniego nacisku na wyświetlacz przedniego panelu.
- Unikać narażania przedniego panelu na nadmierne działanie promieni słonecznych lub ciepłego powietrza pochodzącego z systemu ogrzewczego pojazdu, nie pozostawiać w miejscach wilgotnych. Nie pozostawiać panelu na desce rozdzielczej samochodu zaparkowanego na nasłonecznionym miejscu, ze względu na możliwość znacznego wzrostu temperatury wewnątrz pojazdu.

## Alarm ostrzegawczy

Przekręcenie kluczyka zapłonu przed zdjęciem panelu powoduje włączenie się kilkusekundowego alarmu ostrzegawczego. Podłączenie opcjonalnego wzmacniacza mocy i nie wykorzystanie zintegrowanego ze sprzętem wzmacniacza, deaktywuje sygnał akustyczny.

## Sposób korzystania z menu

Praca sprzętu jest sterowana odpowiednio wybranymi elementami menu. Aby nastawić, należy wprowadzić tryb pracy menu i dokonać wyboru kontrolki góra/dół (+/- przycisku (PRST/DISC)), lub lewy/prawy (-/+ przycisku (SEEK/AMS)).

PRST/DISC

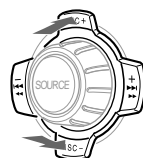

(+) : Aby wybrać w górę

(-) : Aby wybrać w dół

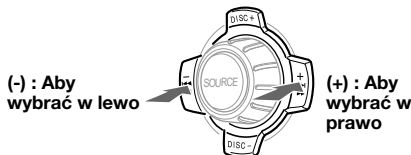

## Nastawianie zegara

Zegar działa na zasadzie cyfrowego systemu 24-godzinnego.

Przykład: Nastawienie zegara na godzinę 10:08

- 1** Proszę nacisnąć przycisk (MENU), następnie kilkakrotnie jedną ze stron przycisku (PRST/DISC) do momentu wyświetlenia symbolu "CLOCK".



- 1** Nacisnąć (ENTER).



Wskaźnik godziny miga.

- 2** Aby nastawić godzinę, nacisnąć jedną ze stron przycisku (PRST/DISC).



- 3** Proszę nacisnąć przycisk (SEEK/AMS) po stronie oznakowanej +.



Wskaźnik minut miga.

- 4** Aby nastawić minuty, nacisnąć jedną ze stron przycisku (PRST/DISC).



- 2** Nacisnąć (ENTER).



Zegar rozpoczyna działanie.

Po zakończeniu nastawiania zegara, na wyświetlacz powracają wskaźniki normalnego trybu odtwarzania.

# Magnetofon

## Słuchanie taśm

**Wsunąć kasetę.**

Odtwarzanie rozpoczyna się automatycznie.

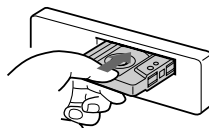

Odtwarzana jest strona kasyety skierowana ku górze.

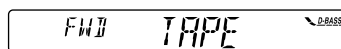

Odtwarzana jest strona kasyety skierowana ku dołowi.

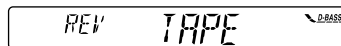

**Wskazówka**

Aby zmienić kierunek odtwarzania taśmy, proszę nacisnąć ◀▶.

## Zatrzymanie odtwarzania i wysunięcie kasyety

Proszę nacisnąć przycisk ▲.

## Szybkie przewijanie taśmy

Podczas odtwarzania proszę nacisnąć przycisk ◀▶ lub ▶▶.

Wskaźnik kierunku *	Przejdzie do przodu	Przewinięcie wstecz
FWD (do przodu)	▶▶	◀◀
REW (wstecz)	◀◀	▶▶

\* Wskaźnik <> będzie migał podczas szybkiego przewijania taśmy.

Aby rozpocząć odtwarzanie podczas szybkiego przewijania taśmy do przodu lub przewijania taśmy wstecz, proszę lekko wcisnąć drugi przycisk szybkiego przewijania taśmy do momentu zwolnienia wciśniętego przycisku.

## Zmianie się wskaźników informacyjnych

Każdorazowe naciśnięcie przycisku (DSPL/PTY), zmienia wyświetlane wskaźniki w następującej kolejności:

Odtwarzanie taśmy ↔ Częstotliwość\*

\* Jeżeli jedna z następujących funkcji została uaktywniona.

- Funkcja ATA
- Funkcja AF
- Funkcja TA

Parę sekund po wybraniu preferowanej pozycji, wyświetlacz automatycznie powraca do trybu Ruchomego Ekranopisu (Motion Display).

W trybie Ruchomego Ekranopisu, wszystkie wyżej wymienione wskaźniki, przesuną się kolejno na wyświetlaczu.

### Wskazówka

Tryb Ruchomego Ekranopisu można wyłączyć (patrz "Zmianie wstępnych nastawów dźwięku i wskaźników wyświetlacza" na stronie 16).

## Odbiór radia podczas szybkiego przewijania do przodu lub przewijania taśmy wstecz

— Funkcja ATA (Automatyczne uaktywnienie się dostrajacza)

Jeżeli taśma jest szybko przewijana do przodu lub wstecz i skorzystano do tego celu z przycisku ◀ lub przycisku ▶, dostrajacz włączy się automatycznie.

**1** Podczas odtwarzania, naciśnąć (MENU).

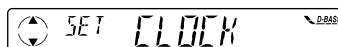

**2** Proszę naciśnąć kilkakrotnie jedną ze stron przycisku (PRST/DISC) do momentu wyświetlenia symbolu "ATA".

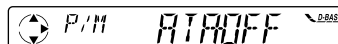

**3** Proszę naciśnąć stronę przycisku (SEEK/AMS) oznakowaną symbolem +, celem wybrania pozycji "ON."

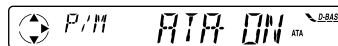

Odtwarzanie rozpoczyna się w wybranym trybie.

**4** Proszę naciśnąć (ENTER).

Naciśnięcie "OFF" w etapie 3, powyżej, przywraca normalny tryb odtwarzania.

## Automatyczne kodowanie stacji nadawczych w pamięci sprzętu

— Tryb Best Tuning Memory (BTM = pamięć najlepszego strojenia)

Jest to funkcja wybierania radiowych stacji nadawczych o najsilniejszych sygnałach emisji i kodowania ich według częstotliwości w pamięci sprzętu. Zakodować można maksymalnie 6 stacji nadawczych dla każdego z pasm (FM1, FM2, FM3, MW i LW).

### ostrzeżenie

Ze względu na bezpieczeństwo jazdy, do nastrojenia radia podczas prowadzenia pojazdu należy korzystać z funkcji Best Tuning Memory (metoda optymalnego strojenia pamięciowego).

- 1 Proszę kilkakrotnie nacisnąć przycisk **(SOURCE)** i wybrać pozycję tuner. Każdorazowe naciśnięcie przycisku **(SOURCE)**, zmienia kolejność wyświetlania wskaźników źródła odtwarzania w następujący sposób:

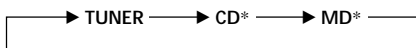

\* Wskaźnik urządzenia dodatkowego, którego nie podłączono do głównego sprzętu, nie jest wyświetlany.

- 2 Proszę kilkakrotnie nacisnąć przycisk **(MODE)** i wybrać pasmo. Każdorazowe naciśnięcie przycisku **(MODE)**, zmienia kolejność wyświetlania wskaźników pasm w następujący sposób:

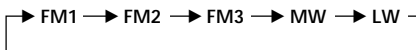

- 3 Proszę nacisnąć przycisk **(MENU)**, następnie kilkakrotnie jedną ze stron przycisku **(PRST/DISC)** do momentu wyświetlenia symbolu "BTM".

- 4 Proszę nacisnąć **(ENTER)**. Stacje radiowe są kodowane pod przyciskami numerycznymi według częstotliwości. Zapisanie stacji w pamięci sprzętu jest potwierdzane sygnałem akustycznym.

### Uwagi

- Stacje nadawcze o słabym sygnale emisji nie zostaną zapisane w pamięci sprzętu. Jeżeli sprzęt odbiera tylko kilka radiowych stacji nadawczych, pod niektórymi przyciskami numerycznymi pozostaną poprzednio dokonane zapisy pamięciowe.
- Jeżeli na wyświetlaczu widoczny jest wskaźnik numeryczny, sprzęt rozpoczyna kodowanie stacji od aktualnie wyświetlanego numeru wzwyż.

## Kodowanie wyłącznie wybranych stacji nadawczych

Wstępnie zakodować można maksymalnie 18 stacji pasma FM (po 6 dla pasm FM1, 2, i 3) oraz po 6 dla pasm MW i LW, w dowolnej kolejności.

- 1 Proszę kilkakrotnie nacisnąć przycisk **(SOURCE)** i wybrać pozycję tuner.
- 2 Proszę kilkakrotnie nacisnąć przycisk **(MODE)** i wybrać pasmo.
- 3 Proszę nacisnąć jedną ze stron przycisku **(SEEK/AMS)** w celu dostrojenia stacji radiowej, która ma zostać zaprogramowana pod danym przyciskiem numerycznym.
- 4 Naciskać właściwy przycisk numeryczny (**1** do **6**) do wyświetlenia wskaźnika "MEM".

Na wyświetlaczu ukazuje się cyfra odpowiadająca wybranemu przyciskowi numerycznemu.

### Uwaga

Zapisanie nowej stacji nadawczej pod zajęтым przyciskiem numerycznym, anuluje poprzednio dokonany zapis.

# Odbiór zapisanych w pamięci stacji nadawczych

- 1 Proszę kilkakrotnie nacisnąć przycisk **(SOURCE)** i wybrać pozycję tuner.
- 2 Proszę kilkakrotnie nacisnąć przycisk **(MODE)** i wybrać pasmo.
- 3 Nacisnąć przycisk numeryczny **(1 do 6)** pod którym zapisano poszukiwaną stację nadawczą.

## Wskazówka

Proszę nacisnąć jedną ze stron przycisku **(PRST/DISC)**, celem uzyskania odbioru stacji w kolejności, w jakiej są one zapisane w pamięci sprzętu (funkcja Preset Search Function (szukania zaprogramowanych pozycji)).

## W przypadku trudności z dostrojeniem zakodowanej stacji nadawczej

Proszę nacisnąć jedną ze stron przycisku **(SEEK/AMS)**, aby znaleźć stację (automatyczne dostrojenie).

Przeszukiwanie kończy się w momencie uzyskania sygnału stacji. Proszę nacisnąć kilkakrotnie jedną ze stron przycisku **(SEEK/AMS)** do momentu uzyskania odbioru pożądanej stacji radiowej.

## Uwaga

Jeżeli funkcja automatycznego strojenia zatrzymuje się zbyt często, proszę nacisnąć przycisk **(MENU)**, następnie kilkakrotnie nacisnąć jedną ze stron przycisku **(PRST/DISC)** do momentu wyświetlenia symbolu "LOCAL" (tryb przeszukiwania lokalnych stacji). Następnie proszę nacisnąć stronę przycisku **(SEEK/AMS)** oznakowaną symbolem +, celem wybrania pozycji "LOCAL-ON." Proszę nacisnąć przycisk **(ENTER)**.

Dostrojane będą wyłącznie stacje radiowe, których sygnał jest stosunkowo wyraźny.

## Wskazówka

Jeżeli znana jest częstotliwość stacji, którą chce się odbierać, proszę nacisnąć i trzymać przyciśniętą jedną ze stron przycisku **(SEEK/AMS)** do momentu wyświetlenia częstotliwości żądanej stacji (strojenie manualne).

Jeżeli jakość odbioru stereofonicznego na paśmie FM jest niezadowolająca — Tryb monofoniczny

- 1 Proszę podczas odbioru radia nacisnąć przycisk **(MENU)**, następnie kilkakrotnie jedną ze stron przycisku **(PRST/DISC)** do momentu wyświetlenia symbolu "MONO".
- 2 Proszę nacisnąć stronę przycisku **(SEEK/AMS)** oznakowaną symbolem + do momentu wyświetlenia symbolu "MONO-ON".  
Jakość odbieranego dźwięku poprawia się, ale odbiór jest monofoniczny (symbol "ST" gaśnie).

- 3 Proszę nacisnąć **(ENTER)**.

Aby powrócić do normalnego trybu odtwarzania, w etapie 2 powyżej wybrać pozycję "MONO-OFF".

## Zmienianie się wyświetlonych wskaźników

Każdorazowe naciśnięcie przycisku **(DSPL/PTY)**, w następujący sposób zmienia kolejność wyświetlanych wskaźników:

**Częstotliwość (Nazwa stacji)\* ←→ Typ programu**

\* Dostrojenie stacji pasma FM, emitującej dane serwisu RDS, jest sygnalizowane wyświetleniem nazwy stacji.

Parę sekund po wybraniu preferowanej pozycji, wyświetlacz automatycznie powraca do trybu Ruchomego Ekranopisu (Motion Display).

W trybie Ruchomego Ekranopisu, wszystkie wyżej wymienione wskaźniki, przesuną się kolejno na wyświetlaczu.

## Wskazówka

Tryb Ruchomego Ekranopisu można wyłączyć (patrz "Zmienianie wstępnych nastawów dźwięku i wskaźników wyświetlacza" na stronie 16).

**Wskazówka**

Tryb Ruchomego Ekranopisu można wyłączyć (patrz "Zmianianie wstępnych nastawów dźwięku i wskaźników wyświetlacza" na stronie 16).

**Uwaga**

Jeżeli nastrojona stacja nadawcza nie emituje sygnałów serwisu RDS, zostaje wyświetlony wskaźnik "NO NAME".

## Opis funkcji RDS

Radio Data System (RDS = radiowy system danych) jest serwisem usługowym rozgłośni radiowych, umożliwiający stacjom nadawczym, pasma FM emitowanie dodatkowych informacji, równoległe z normalnym sygnałem ich programów. Nabyty stereofoniczny zestaw samochodowy oferuje cały wachlarz usług tego typu. Oto niektóre z nich: automatyczne, powtórne strojenie wybranego programu, migawki o ruchu drogowym i lokalizowanie stacji nadawczych według rodzaju nadawanych przez nie programów.

**Uwagi**

- Dostępność funkcji RDS zależy od kraju lub rejonu.
- Funkcja RDS może nie działać prawidłowo, jeżeli emitowany sygnał jest zbyt słaby lub jeżeli nastrojona stacja nie transmituje serwisu RDS.

## Wyświetlanie wskaźnika nazwy stacji nadawczej

Nazwa aktualnie odbieranej stacji zostaje wyświetlona.

**Wybrać stację pasma FM (strona 9).**

Dostrojenie stacji pasma FM, emitującej dane serwisu RDS, jest sygnalizowane wyświetleniem nazwy stacji.

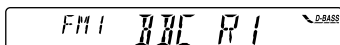
**Uwaga**

Wskaźnik "\*" informuje, że odbierana stacja emituje sygnał serwisu RDS.

## Zmianianie wyświetlonych wskaźników

Każdorazowe naciśnięcie przycisku (DSPL/PTY), w następujący sposób zmienia kolejność wyświetlanych wskaźników:

**Nazwa stacji (Częstotliwość) ↔ Typ programu**

Parę sekund po wybraniu preferowanej pozycji, wyświetlacz automatycznie powraca do trybu Ruchomego Ekranopisu (Motion Display).

W trybie Ruchomego Ekranopisu, wszystkie wyżej wymienione wskaźniki, przesuną się kolejno na wyświetlaczu.

## Automatyczne, ponowne strojenie tego samego programu

### — Funkcja Alternatywnych częstotliwości (Alternative Frequencies) (AF)

Funkcja alternatywnych częstotliwości (AF) służy automatycznemu wybieraniu i ponownemu dostrajaniu stacji nadawczych o najsilniejszym sygnale nadawczym. Funkcja ta umożliwia nieprzerwany odbiór tego samego programu podczas długodystansowej jazdy, bez potrzeby manualnego przestrajania stacji nadawczej.

Częstotliwości zmieniają się automatycznie.

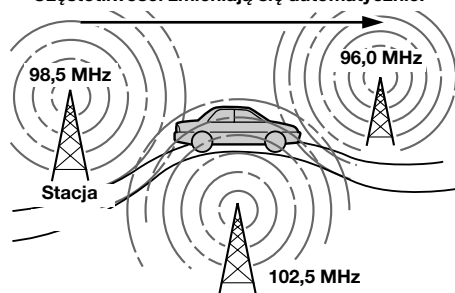

### 1 Wybrać stację pasma FM (strona 9).

### 2 Kilkakrotnie nacisnąć przycisk (AF) do wyświetlenia wskaźnika "AF-ON".

Sprzęt rozpoczyna poszukiwanie alternatywnej stacji nadawczej o silniejszym sygnale, na tej samej sieci.

**Uwaga**

Jeżeli w danym rejonie nie ma alternatywnej stacji i nie ma potrzeby poszukiwania jej, proszę wyłączyć funkcję AF przez naciśnięcie przycisku (AF) do wyświetlenia wskaźnika "AF-OFF".

## Zmianianie wyświetlonych wskaźników

Każdorazowe naciśnięcie przycisku (AF), następująco zmienia kolejność wyświetlanych wskaźników:

AF-ON ↔ AF-OFF

### Uwagi

- Miganie wskaźnika "NO AF" oraz nazwy stacji radiowej na zmianę, informuje, że na tej sieci nie udało się zlokalizować alternatywnej stacji nadawczej.
- Jeżeli nazwa stacji miga po wybraniu tej stacji przy włączonej funkcji AF oznacza to, że nie istnieje alternatywna częstotliwość dla tej stacji. Proszę nacisnąć jedną ze stron przycisku (SEEK/AMS), gdy nazwa stacji miga (w przeciągu ośmiu sekund). Sprzęt rozpoczyna szukanie innej częstotliwości posiadającej ten sam PI (identyfikator programu) (wyświetlany jest symbol "PI SEEK", a dźwięk zanika). Jeżeli sprzęt nie znajdzie innej częstotliwości, wyświetlany jest symbol "NO PI". Wtedy sprzęt powraca do poprzednio wybranej częstotliwości.

## Odbiór programu regionalnego

Funkcja "REG-ON" (regionalny uaktywniony) umożliwia stały odbiór wybranego programu regionalnego, bez potrzeby przełączania na inną stację regionalną. (Zakładając, że funkcja AF została uprzednio uaktywniona). Sprzęt został fabrycznie nastawiony na funkcję "REG-ON", aby wyłączyć funkcję, proszę wykonać następujące operacje.

- 1 Proszę podczas odbioru radia nacisnąć przycisk (MENU), następnie proszę nacisnąć kilkakrotnie jedną ze stron przycisku (PRST/DISC) do momentu wyświetlenia symbolu "REG".**
- 2 Proszę naciskać stronę przycisku (SEEK/AMS) oznakowaną symbolem + do momentu wyświetlenia symbolu "REG-OFF".**
- 3 Proszę nacisnąć (ENTER).**  
Wybranie pozycji "REG-OFF" może spowodować przełączenie na inną regionalną stację nadawczą tej samej sieci.

Aby powrócić do pozycji auktywnienia nastawu stacji regionalnej, proszę w etapie 2, powyżej, wybrać pozycję "REG-ON".

### Uwaga

Wyżej opisana funkcja nie działa w Wielkiej Brytanii i w kilku innych rejonach.

## Funkcja lokalnego połączenia (tylko dla Wielkiej Brytanii)

Funkcja lokalnego połączenia umożliwia wybranie innych lokalnych stacji nadawczych danego rejonu, niekoniecznie zakodowanych w pamięci sprzętu.

- 1 Nacisnąć przycisk numeryczny, pod którym zapisano lokalną stację nadawczą.**
- 2 W przeciągu pięciu sekund ponownie nacisnąć przycisk numeryczny lokalnej stacji nadawczej.**
- 3 Proszę powtarzać wyżej opisane operacje do momentu uzyskania odbioru wybranej, lokalnej stacji nadawczej.**

# Odbiór migawek o ruchu drogowym

Dane funkcji Migawek o ruchu Drogowym (TA = Traffic Announcement) oraz Programu Informacji Drogowych (TP = Traffic Programme), zezwalają na automatyczne dostrojenie stacji pasma FM transmitującej migawki o ruchu drogowym, podczas odbioru programów z innych źródeł.

**Kilkakrotnie naciskać przycisk (TA) do wyświetlenia wskaźnika "TA-ON".**

Sprzęt rozpoczyna poszukiwanie stacji nadawczych transmitujących informacje o ruchu drogowym. Po zlokalizowaniu odpowiedniej stacji nadawczej, ukazuje się wskaźnik "TP".

W momencie rozpoczęcia transmisji migawek o ruchu drogowym, wskaźnik "TA" miga do zakończenia transmisji.

## Wskazówka

*Jeżeli transmisja migawek o ruchu drogowym rozpocznie się podczas odbioru programu z innego źródła, sprzęt automatycznie przełączy na migawki o ruchu drogowym i po zakończeniu transmisji powróci do uprzednio wybranego źródła odbioru.*

## Uwagi

- Jeżeli odbierana stacja nadawcza nie transmituje migawek o ruchu drogowym, przez pięć sekund miga wskaźnik "NO TP". Następnie, sprzęt rozpocznie poszukiwanie odpowiedniej stacji nadawczej, oferującej ten serwis.
- Jednoczesne wyświetlenie wskaźnika "EON" wraz ze wskaźnikiem "TP", informuje, że aktualnie odbierana stacja nadawcza korzysta z transmisji migawek o ruchu drogowym, oferowanym przez inne stacje tej samej sieci.

## Wyłączenie funkcji aktualnych migawek o ruchu drogowym

**Nacisnąć (TA) lub (SOURCE).**

Aby wyłączyć wszystkie transmisje migawek o ruchu drogowym, proszę wyłączyć funkcję przez naciśnięcie przycisku (TA) do wyświetlenia wskaźnika "TA-OFF".

## Nastawianie poziomu głośności dla migawek o ruchu drogowym

Poziom głośności dla transmisji migawek o ruchu drogowym można uprzednio wyregulować, zapewniając dobry odbiór informacji. W momencie rozpoczęcia transmisji, nastawiony poziom głośności zostanie automatycznie doregulowany.

**1 Proszę wybrać odpowiedni poziom głośności.**

**2 Przez dwie sekundy naciskać przycisk (TA).**

Ukazuje się wskaźnik "TA" i nastaw zostaje zapisany w pamięci sprzętu.

## Odbiór ogłoszeń alarmowych

Transmisja ogłoszeń alarmowych podczas odbioru programu radiowego, automatycznie przełącza sprzęt na odbiór ogłoszenia alarmowego. Podczas odbioru programu z innych źródeł, ogłoszenia alarmowe można odebrać wyłącznie po uprzednim nastawieniu funkcji AF lub TA na pozycję "on". Sprzęt wówczas automatycznie przełączy się na odbiór ogłoszeń alarmowych, bez względu na aktualnie odbierane źródło programów.

## Kodowanie stacji nadawczych oferujących serwis RDS o sygnałach AF oraz TA

Zapisanie stacji serwisu RDS, koduje jednocześnie rodzaj informacji oraz częstotliwość każdej z odpowiednich stacji, bez konieczności każdorazowego włączania funkcji AF lub TA po dostrojeniu wybranej stacji nadawczej. Dla każdej, indywidualnie zakodowanej stacji nadawczej, można wybrać odrębne nastawy (AF, TA, lub oba) lub też identyczne nastawy dla wszystkich zapisanych w pamięci stacji nadawczych.

Kodowanie tego samego nastawu dla wszystkich, zapisanych w pamięci stacji nadawczych

- 1 Wybrać stację pasma FM (strona 9).
- 2 Proszę nacisnąć przycisk (AF) albo/ oraz przycisk (TA), celem wybrania pozycji "AF-ON" albo/ oraz "TA-ON".  
Zwracamy Państwa uwagę na fakt, że wybranie pozycji "AF-OFF" lub pozycji "TA-OFF" zapisuje w pamięci sprzętu zarówno stacje przesyłające dane RDS, jak również stacje bez RDS.
- 3 Proszę nacisnąć przycisk (MENU), następnie kilkakrotnie jedną ze stron przycisku (PRST/DISC) do momentu wyświetlenia symbolu "BTM".
- 4 Proszę naciskać stronę przycisku (SEEK/AMS) oznakowaną symbolem + do momentu wyświetlenia migającego symbolu "BTM".
- 5 Nacisnąć (ENTER).

Kodowanie różnych nastawów dla każdej, zapisanej w pamięci stacji nadawczej

- 1 Wybrać pasmo FM i dostroić wybraną stację nadawczą.
- 2 Proszę nacisnąć przycisk (AF) lub/ oraz (TA), celem wybrania pozycji "AF-ON" lub/ oraz pozycji "TA-ON".
- 3 Naciskać odpowiedni przycisk numeryczny do wyświetlenia wskaźnika "MEM".  
Powtórzyć operacje od etapu 1-go aby zakodować dalsze stacje nadawcze.

#### Wskazówka

Aby zmienić zakodowany nastaw AF oraz/ lub TA po dostrojeniu zakodowanej w pamięci sprzętu stacji nadawczej, należy włączyć lub wyłączyć funkcję AF lub TA.

## Zlokalizowanie stacji według rodzaju transmitowanego programu

Poszukiwaną stację nadawczą można zlokalizować przez wybranie rodzaju programu z poniżej podanego spisu.

Rodzaj programu	Wskaźnik
Wiadomości	NEWS
Wydarzenia aktualne	AFFAIRS
Informacje	INFO
Sport	SPORT
Edukacja	EDUCATE
Dramaturgia	DRAMA
Kultura	CULTURE
Nauka	SCIENCE
Różne	VARIED
Muzyka popularna	POP M
Muzyka Rock	ROCK M
Muzyka łatwa	EASY M
Lekka muzyka klasyczna	LIGHT M
Muzyka klasyczna	CLASSICS
Inne rodzaje muzyki	OTHER M
Pogoda	WEATHER
Finanse	FINANCE
Programy dla dzieci	CHILDREN
Sprawy społeczne	SOCIAL A
Religia	RELIGION
Programy z telefonicznym udziałem słuchaczy	PHONE IN
Podróże	TRAVEL
Odpoczynek	LEISURE
Muzyka jazzowa	JAZZ
Muzyka typu "Country"	COUNTRY
Muzyka narodowa	NATION M
Stare szlagiery	OLDIES
Muzyka ludowa	FOLK M
Programy dokumentalne	DOCUMENT
Wyżej nie wyspecyfikowane	NONE

#### Uwaga

W krajach, gdzie dane PTY (Programme Type selection = wybór rodzaju programu) są niedostępne, nie można korzystać z tej funkcji.

# 1 Podczas odbioru transmisji na paśmie FM, proszę naciskać przycisk

**DSPL/PTY** do wyświetlenia wskaźnika "PTY".

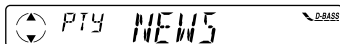

Nazwa rodzaju programu zostanie wyświetlona, jeżeli stacja nadawcza transmituje dane PTY. Wskaźnik "- - - -" ukazuje się jeżeli odbierana stacja nadawcza nie jest stacją oferującą RDS lub jeżeli sygnał danych RDS nie został odebrany.

Jeśli włączona jest funkcja TA, urządzenie rozpocznie wyszukiwanie następnej stacji.

# 2 Proszę kilkakrotnie nacisnąć przycisk

**PRST/DISC** do ukazania się nazwy rodzaju programu.

Rodzaj programu zostaje wyświetlony w wyżej podanej kolejności. Nie można wybrać nastawy "NONE" (nie wyspecyfikowany), aby rozpocząć poszukiwania odpowiedniej stacji.

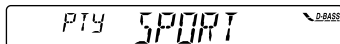

# 3 Proszę naciskać przycisk **ENTER**, aż do odnalezienia żądanej stacji.

Sprzęt rozpoczyna poszukiwanie stacji nadawczej, transmitującej wybrany rodzaj programu. Po zlokalizowaniu programu, nazwa rodzaju zostaje przez pięć sekund ponownie wyświetlona.

Jeżeli typu poszukiwanego programu nie uda się zlokalizować, przez pięć sekund wyświetlane są na zmianę wskaźniki "NO" i typ programu. Następnie przywrócony zostaje odbiór poprzednio nastrojonej stacji nadawczej.

## Automatyczne nastawianie zegara

Emitowane przez serwis RDS dane funkcji CT (Zegar Czas), automatycznie nastawiają zegar sprzętu.

### 1 Proszę podczas odbioru radia nacisnąć przycisk **MENU**, następnie kilkakrotnie jedną ze stron przycisku **PRST/DISC** do momentu wyświetlenia symbolu "CT".

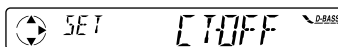

### 2 Proszę kilkakrotnie nacisnąć stronę przycisku **SEEK/AMS** oznakowaną symbolem + do momentu wyświetlenia symbolu "CT-ON".

Zegar jest teraz nastawiony.

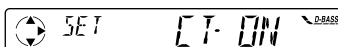

### 3 Proszę nacisnąć przycisk **ENTER** aby przywrócić normalny stan wyświetlacza.

## Wyłączenie funkcji CT

**W etapie 2, powyżej, wybrać nastaw "CT-OFF".**

### Uwagi

- Nawet przy odbiorze stacji RDS, funkcja CT może nie działać.
- Godzina nastawiona w trybie CT może być niedokładna w relacji do czasu rzeczywistego.

## Pozostałe funkcje

### Regulacja charakterystyk dźwięku

Wyregulować można nastawy basów, tonów wysokich, równowagi akustycznej, i funkcję wyciszania.

Dla każdego źródła odtwarzania można odrębnie zakodować nastawione poziomy basów i tonów wysokich.

#### 1 Przez kilkakrotne naciśnięcie przycisku **(SOUND)**, wybrać element do wyregulowania.

BAS (basy) → TRE (tony wysokie) → BAL (równowaga lewy-prawy) → FAD (przednie-tylne)

#### 2 Wyregulować wybrany element przez naciśnięcie jednej ze stron przycisku **(SEEK/AMS)**.

Regulację przeprowadzić w przeciągu trzech sekund od wybrania pozycji.

## Zmienianie wstępnych nastawów dźwięku i wskaźników wyświetlacza

Zakodować można następujące pozycje:

- CLOCK - zegar (strona 7).
- CT (Clock Time = Zegar Czas) (strona 15).
- BEEP – aby włączyć lub wyłączyć sygnalizację akustyczną.
- A.SCRL (Auto Scroll = automatyczne przeszukiwanie)\* (strona 18).
- D.INFO (Podwójna informacja) - wyświetlenie wskazań zegara i trybu odtwarzania w tym samym czasie (ON) lub na zmianę (OFF).
- M.DSPL (Motion Display = Ruchomy Ekranopis) - włączenie lub wyłączenie ruchomego ekranopisu.

#### 1 Proszę nacisnąć **(MENU)**.

#### 2 Proszę nacisnąć kilkakrotnie jedną ze stron przycisku **(PRST/DISC)** do momentu wyświetlenia żądanej pozycji.

Każde naciśnięcie strony przycisku **(PRST/DISC)** oznakowanej symbolem (-) powoduje zmianę wyświetlanej pozycji w następujący sposób:

**CLOCK** → **CT** → **BEEP** → **A.SCRL\*** → **D.INFO**  
→ **M.DSPL**

*\* Jeżeli radio jest wyłączone lub nie odbywa się odtwarzanie taśmy, płyty CD lub MD, wskaźnik nie ukaże się.*

#### 3 Proszę nacisnąć stronę przycisku **(SEEK/AMS)** oznakowaną symbolem (+), celem wybrania pożądanego ustawienia (np.: ON lub OFF).

#### 4 Nacisnąć **(ENTER)**.

Po zakończeniu nastawiania trybu pracy, zostają przywrócone wskaźniki normalnego trybu odtwarzania.

## Wspomaganie tonów niskich — funkcja D-bass

Użytkownik ma możliwość korzystania z czystego i wzmacnionego dźwięku basów. Funkcja D-bass wspomaga sygnały o niskiej częstotliwości efektywniej niż konwencjonalne metody wspomagania basów.

Wyraźniejszy odbiór tonów niskich przy normalnym poziomie głośności dźwięków wokalnych. Kontrolka D-BASS ułatwia uwydatnianie i regulację tonów niskich.

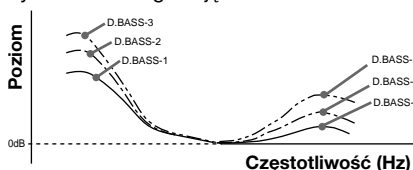

### Regulacja korektora graficznego tonów niskich

Kilukrotnie nacisnąć przycisk **(D-BASS)** aby wybrać odpowiednią krzywą poziomu basów.

W miarę zwiększania się wartości D-BASS, proporcjonalnie wzmacnia się efekt basów.

D.BASS-1 → D.BASS-2 → D.BASS-3 → D.BASS-OFF

#### Uwaga

Przy pewnym poziomie głośności mogą wystąpić zniekształcenia tonów niskich. W takim przypadku zaleca się wybranie mniej efektywnej krzywej basów.

## Z Wyposażeniem Opcjonalnym Komponent CD/MD

Nabyty sprzęt posiada zdolność sterowania maksymalnie dziesięcioma dodatkowymi odtwarzaczami płyt CD/MD w następującej konfiguracji:

Odtwarzacze płyt CD - maksymalnie pięć

Odtwarzacze płyt MD - maksymalnie pięć

Możliwość operowania maksymalnie dziesięcioma komponentami, w dowolnej kombinacji.

Jeżeli podłączony opcjonalny odtwarzacz płyt CD jest wyposażony w funkcję CD TEXT, dane informacyjne odtwarzanej płyty CD TEXT będą przekazywane na wyświetlacz.

## Odtwarzanie płyty CD lub MD

**1** Kilukrotnie naciskać przycisk **(SOURCE)** i wybrać pozycję CD lub MD.

**2** Naciskać **(MODE)** do wyświetlenia wskaźnika CD lub MD.

Odtwarzanie płyty CD/MD rozpoczyna się.

Przy podłączonym odtwarzaczu CD/MD, wszystkie tytuły zostaną odtworzone od początku.

## Zmianianie wyświetlonych wskaźników informacyjnych

Każdorazowe naciśnięcie przycisku **(DSPL/PTY)** podczas odtwarzania płyty CD, CD TEXT lub MD, w następujący sposób zmienia kolejność wyświetlanych wskaźników:

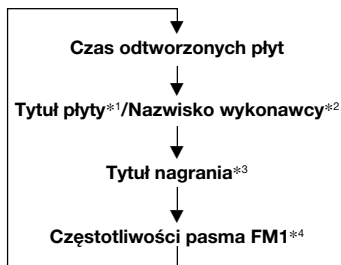

- \*1 Jeżeli użytkownik nie nadał płycie własnego tytułu lub jeżeli na płycie MD nie zakodowano jej tytułu, na wyświetlaczu ukazuje się wskaźnik "NO NAME".
- \*2 Jeżeli odtwarzana jest płyta CD TEXT, po wyświetleniu tytułu płyty, na wyświetlaczu ukazuje się nazwisko wykonawcy. (Dotyczy tylko płyt CD TEXT o zakodowanym nazwisku wykonawcy)
- \*3 Wskaźnik "NO NAME" jest również wyświetlany w przypadku gdy tytuł płyty CD TEXT lub MD nie został zakodowany.
- \*4 Jeżeli uaktywniono funkcje AF/TA.

Parę sekund po wybraniu preferowanej pozycji, wyświetlacz automatycznie powraca do trybu Ruchomego Ekranopisu (Motion Display).

W trybie Ruchomego Ekranopisu, wszystkie wyżej wymienione wskaźniki, przesuną się kolejno na wyświetlaczu.

### Wskazówka

Tryb Ruchomego Ekranopisu można wyłączyć (patrz "Zmianianie wstępnych nastawów dźwięku i wskaźników wyświetlacza" na stronie 16).

## Automatyczne przesuwanie tytułu płyty

### — funkcja Auto Scroll

Jeżeli dane, zakodowane na płycie CD TEXT lub MD, dotyczące nazwiska wykonawcy lub tytułu utworu, składają się z więcej jak 8 znaków, pod warunkiem, że uaktywniono funkcję Auto Scroll, informacje przesuną się powoli na wyświetlaczu w następującym porządku:

- Tytuł płyty po wymianie płyt (jeżeli wybrano płytę według nadanego jej tytułu).
- Tytuł nagrania, jeżeli zmieniło się nagranie (jeżeli wybrano nagranie według nadanego mu tytułu).

Tytuł płyty lub tytuł nagrania płyt MD lub CD TEXT, po naciśnięciu przycisku **(DSPL/PTY)** w celu zmiany wyświetlanego wskaźnika, automatycznie przesuną się na wyświetlaczu bez względu na to, czy funkcję włączono czy wyłączyono.

### 1 Podczas odtwarzania, nacisnąć przycisk

**(MENU)**.

### 2 Proszę kilkakrotnie nacisnąć jedną ze stron przycisku **(PRST/DISC)** do momentu wyświetlenia symbolu "A.SCRL".

### 3 Proszę nacisnąć stronę przycisku

**(SEEK/AMS)** oznakowaną symbolem + , celem wybrania pozycji "A.SCRL-ON".

### 4 Nacisnąć **(ENTER)**.

Anulować funkcję Auto Scroll przez wybranie pozycji "A.SCRL-OFF" w etapie 3, powyżej.

### Uwaga

Jeżeli poszczególne tytuły płyt składają się z wielu znaków, następujące może się zdarzyć:  
— Niektóre znaki nie zostaną wyświetlone  
— Funkcja Auto Scroll nie będzie działać.

## Zlokalizowanie poszczególnych tytułów nagrań

— Automatic Music Sensor (AMS = automatyczny sensor muzyki)

Proszę dla każdego z nagrań, które ma zostać pominięte, nacisnąć przez chwilę podczas odtwarzania jedną ze stron przycisku (SEEK/AMS).

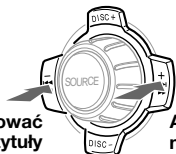

Aby zlokalizować poprzednie tytuły

Aby zlokalizować następne tytuły

## Zlokalizowanie poszczególnych miejsc na nagraniu

— Tryb manualnego przeszukiwania

Proszę podczas odtwarzania nacisnąć i trzymać przyciśniętą jedną ze stron przycisku (SEEK/AMS), następnie zwolnić ten przycisk, po zlokalizowaniu poszukiwanego miejsca.

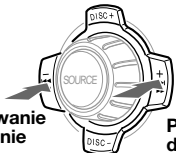

Przeszukiwanie przez cofanie

Przeszukiwanie do przodu

## Przełączanie na inny dysk

Proszę podczas odtwarzania nacisnąć jedną ze stron przycisku (PRST/DISC). Rozpoczyna się odtwarzanie wybranej płyty w aktualnie uaktywnionym odtwarzaczu.



Dla poprzednich płyt

Dla kolejnych płyt

Numer płyty



Numer tytułu

## Powtórne odtwarzanie tytułów — Tryb Repeat play

Użytkownik może wybrać:

- tryb REP-1 – aby powtórzyć jeden tytuł.
- tryb REP-2 – aby powtórzyć płytę.

Proszę podczas odtwarzania nacisnąć kilkakrotnie przycisk ① (REP) do momentu wyświetleniażądanego nastawienia.



Rozpoczyna się powtórne odtwarzanie.

Aby przywrócić normalny tryb odtwarzania, w etapie powyżej, wybrać pozycję “REP-OFF”.

## Odtwarzanie tytułów w przypadkowej kolejności

— Tryb Shuffle play

Użytkownik może wybrać:

- tryb SHUF-1 – odtworzenie wszystkich tytułów aktualnie odtwarzanej płyty, w przypadkowej kolejności.
- tryb SHUF-2 – odtworzenie wszystkich tytułów w aktualnie uaktywnionym odtwarzaczu, w przypadkowej kolejności.
- tryb SHUF-ALL – odtworzenie w przypadkowej kolejności wszystkich tytułów płyt umieszczonych we wszystkich, podłączonych odtwarzaczach.

Proszę podczas odtwarzania nacisnąć kilkakrotnie przycisk ② (SHUF) do momentu wyświetleniażądanego nastawienia.

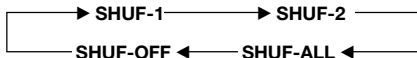

Rozpoczyna się odtwarzanie w przypadkowej kolejności.

Wybranie pozycji “SHUF-OFF” w etapie, powyżej, przywraca normalny tryb odtwarzania.

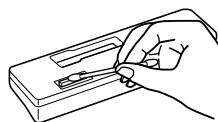

## Wewnętrzna powierzchnia przedniego panelu

### Uwagi

- Z uwagi na bezpieczeństwo, przed rozpoczęciem czyszczenia łączy, należy wyłączyć silnik i wyjąć kluczyk ze stacyjki.
- łączy nie dotykać bezpośrednio gołą ręką lub przedmiotami metalowymi.

## Konserwacja

### Wymiana bezpiecznika

Przed wymianą bezpiecznika, należy sprawdzić czy ilość amperów odpowiada ilości podanej na oryginalnym bezpieczniku. Jeżeli bezpiecznik przepalił się, należy sprawdzić podłączenie zasilania i wymienić bezpiecznik. Jeżeli bezpiecznik ponownie przepali się, może być to sygnałem wewnętrznego defektu sprzętu. W takim wypadku, proszę skonsultować się z najbliższym punktem obsługi firmy Sony.

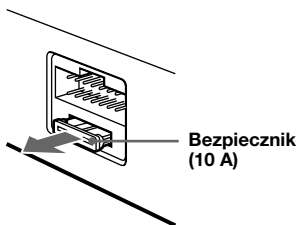

### Ostrzeżenie

Nie należy nigdy korzystać z bezpiecznika o wyższej, od podanej na dostarczonym ze sprzętem bezpieczniku, wartości znamionowej amperów, gdyż mógłby on spowodować uszkodzenie sprzętu.

### Oczyszczanie łączy

Sprzęt może nie działać prawidłowo jeżeli łącza pomiędzy panelem a głównym korpusem są zanieczyszczone. Aby temu zapobiec, należy otworzyć przedni panel przez lekkie naciśnięcie w miejscu oznaczonym **(RELEASE)**, zdjęć panel i wyczyścić łącza wacikiem, lekko zwilżonym alkoholem. Nie należy wywierać nacisku. W przeciwnym wypadku można uszkodzić łącza.

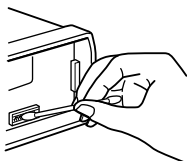

Główny korpus sprzętu

## Wymontowanie sprzętu

1



2

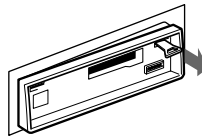

3

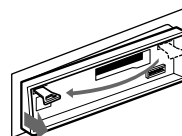

4

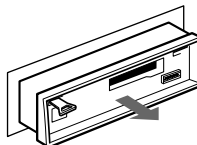

# Dane techniczne

## Magnetofon

Ścieżka taśmy	4-ścieżkowy 2-kanalowy stereo
Kołysanie i drzenie dźwięku	0,13 % (WRMS)
Odpowiedź częstotliwościowa	30 – 15.000 Hz
Odstęp psofometryczny	55 dB

## Tuner

### FM

Zakres strojenia	87,5 – 108,0 MHz
Gniazdko anteny	Łącze anteny zewnętrznej
Częstotliwość pośrednia	10,7 MHz
Czułość używalna	9 dBf
Wyborczość	75 dB przy 400 kHz
Odstęp psofometryczny	65 dB (stereo), 68 dB (mono)
Harmoniczne zniekształcenie przy 1 kHz	0,7 % (stereo), 0,4 % (mono)
Rozdzielczość	35 dB przy 1 kHz
Odpowiedź częstotliwościowa	30 – 15.000 Hz

### MW/LW

Zakres strojenia	MW: 531 – 1.602 kHz LW: 153 – 279 kHz
Gniazdko anteny	Łącze anteny zewnętrznej
Częstotliwość pośrednia	10,7 MHz/450 kHz
Czułość	MW: 30 $\mu$ V LW: 50 $\mu$ V

## Wzmacniacz

Wyjścia	Wyjścia głośnikowe (złączniki szczelne)
Impedancja głośników	4 – 8 ohmów
Maksymalna moc na wyjściu	45 W $\times$ 4 (przy 4 ohmach)

## Ogólne

Wyjścia	Wyjścia audio Przewód sterowania przekaźnikiem automatycznej anteny Przewód sterowania zasilaniem wzmacniacza mocy
Regulacje barwy dźwięku	Bass $\pm$ 8 dB przy 100 Hz Wysokie $\pm$ 8 dB przy 10 kHz
Zapotrzebowanie mocy	Akumulator 12 V DC (uziemiaenie ujemne)
Wymiary	Okolo 188 $\times$ 58 $\times$ 182 mm (szer./wys./gt.)
Wymiary montażowe	Okolo 182 $\times$ 53 $\times$ 163 mm (szer./wys./gt.)
Waga	Okolo 1,2 kg
Dostarczony osprzęt	Części montażowe i podłączeniowe (1 zestaw) Etui na przedni panel (1)
Osprzęt opcjonalny	Kabel typu BUS (załączony do przewodu sztyftowego RCA) RC-61 (1 m), RC-62 (2 m)
Sprzęt opcjonalny	Odtwarzacz CD ze zmieniaczem dysków (10 płyt) CDX-828, CDX-737 zmieniacz dysków MD (6 płyt) MDX-65 Inne zmieniacze CD/MD wyposażone w system Sony-BUS Selektor źródła XA-C30

*Wygląd zewnętrzny oraz dane techniczne, mogą ulec zmianie bez uprzedzenia.*

# Usuwanie usterek

Niżej podana lista kontrolna służy jako pomoc w usuwaniu ewentualnych błędów, które mogą wystąpić podczas eksploatacji sprzętu.

Przed skorzystaniem z listy kontrolnej, zaleca się sprawdzenie podłączeń i czynności operacyjnych.

## Ogólne

<b>Usterka</b>	<b>Przyczyna/Sposób usunięcia usterki</b>
<b>Brak dźwięku.</b>	<ul style="list-style-type: none"><li>• Przy dwu-głośnikowych systemach, ustawić kontrolkę zaniku w pozycji środkowej.</li><li>• Pierścień regulacyjny regulujący poziom głośności przekręcać w kierunku zgodnym z ruchem wskazówek zegara.</li></ul>
<b>Dane zaprogramowane w pamięci sprzętu, zostały wymazane.</b>	<ul style="list-style-type: none"><li>• Odłączony przewód zasilania lub akumulator.</li><li>• Naciśnięto przycisk zerowania. → Ponownie zakodować w pamięci sprzętu.</li></ul>
<b>Brak wskaźników na wyświetlaczu.</b>	Zdjąć przedni panel i oczyścić złącza. Szczegóły, patrz "Oczyszczanie łączy" (strona 20).

## Odtwarzanie taśmy

<b>Usterka</b>	<b>Przyczyna/Sposób usunięcia usterki</b>
<b>Dźwięk ulega zniekształceniu.</b>	Zanieczyszczona głowica taśmy. → Oczyścić głowicę, dostępną w handlu kasetą czyszczącą na sucho.

## Odbiór audycji radiowych

<b>Usterka</b>	<b>Przyczyna/Sposób usunięcia usterki</b>
<b>Zaprogramowane strojenie nie działa.</b>	<ul style="list-style-type: none"><li>• W pamięci zakodować właściwą częstotliwość.</li><li>• Sygnał transmitowanej audycji jest za słaby.</li></ul>
<b>Automatyczne strojenie nie funkcjonuje.</b>	Sygnał emitowanej audycji jest za słaby. → Proszę dostroić manualnie.
<b>Nie można odebrać sygnału stacji. Dźwięk jest zniekształcony w wyniku szumów.</b>	Proszę podłączyć (niebieski) kabel sterowania zasilania anteny lub dodatkowy (czerwony) kabel zasilania prądem do złącza zasilania pobudzacza antenowego pojazdu (tylko, jeżeli pojazd posiada antenę pasm FM/MW/LW wbudowaną w tylnej/bocznej szybie).
<b>Wskaźnik "ST" miga.</b>	<ul style="list-style-type: none"><li>• Dokładnie dostroić częstotliwość.</li><li>• Sygnał transmitowanej audycji jest za słaby. → Nastawić na tryb MONO (strona 10).</li></ul>

## Funkcje RDS

Usterka	Przyczyna/Sposób usunięcia usterki
Tryb poszukiwania SEEK, włącza się po paru sekundach słuchania.	Stacja nie emituje serwisu TP lub emitowany sygnał jest słaby. → Proszę kilkakrotnie nacisnąć przycisk (AF) lub przycisk (TA) do momentu wyświetlenia symbolu "AF-OFF" lub symbolu "TA-OFF".
Brak migawek o ruchu drogowym.	<ul style="list-style-type: none"><li>• Uaktywnić funkcję "TA".</li><li>• Stacja, wbrew wskaźnikowi TP nie transmituje migawek o ruchu drogowym. → Proszę dostroić inną stację nadawczą.</li></ul>
PTY wyświetla wskaźnik "NONE".	Stacja nie wysyła sygnałów indykujących rodzaje programów.

## Odtwarzanie płyt CD/MD

Usterka	Przyczyna/Sposób usunięcia usterki
Przeskoki dźwięku.	Zanieczyszczona lub uszkodzona płyta.

## Wskazania usterek (gdy podłączony jest opcjonalny odtwarza płyt CD/dysków MD)

Następujące wskaźniki świetlne migają przez około pięć sekund i rozlega się alarmowy sygnał dźwiękowy.

Wskaźnik	Przyczyna	Sposób usunięcia usterki
NO MAG	W komponencie CD/MD nie umieszczono magazynku płyt.	Wsunąć magazynek płyt do odtwarzacza CD/MD.
NO DISC	W odtwarzaczu CD/MD nie umieszczono płyty.	Umieścić płyty w odtwarzaczu CD/MD.
NG DISCS	Dysk CD/MD nie zostaje odtworzony z niewiadomego powodu.	Proszę wymienić dysk CD/MD.
ERROR <sup>*1</sup>	Płyta CD jest zanieczyszczona lub odwrotnie ułożona. <sup>*2</sup>	Oczyścić lub właściwie umieścić płytę CD.
	Płyta MD nie zostaje odtworzona ze względu na jakiś błąd. <sup>*2</sup>	Wymienić płytę MD na inną.
BLANK <sup>*1</sup>	Brak nagrań na płycie MD <sup>*2</sup>	Odtworzyć nagraną płytę MD.
RESET	Zmiennik dysków CD/MD nie pracuje z przyczyn nieznanych.	Proszę nacisnąć przycisk "reset" na korpusie sprzętu.
NO READY	Otwarta osłona odtwarzacza MD lub też płyty MD są niewłaściwie umieszczone w odtwarzaczu.	Zamknąć osłonę lub właściwie ułożyć płyty MD.
HI TEMP	Temperatura otoczenia wynosi ponad 50°C.	Proszę poczekać, aż temperatura otoczenia spadnie poniżej 50°C.

\*1 W przypadku usterki, powstałej podczas odtwarzania płyty CD lub MD, numery płyt nie zostaną wyświetlone.

\*2 Numer płyty, która spowodowała wystąpienie usterki ukaże się na wyświetlaczu.

Jeżeli wyżej podane wskazówki nie pomogą w usunięciu usterki, należy skonsultować się z najbliższym punktem obsługi lub sprzedawcą produktów firmy Sony.

## Vítejte!

Děkujeme, že jste se rozhodli pro tento Sony  
Cassette Player.

Jako doplnění funkcí magnetofonu a rádia  
můžete rozšířit váš systém zapojením  
přídavného přehrávače CD/MD \*1.  
Když budete ovládat tento přístroj nebo  
zapojený přídavný přehrávač CD pomocí  
funkce CD TEXT, objeví se na displeji  
informace CD TEXT, když budete přehrávat  
disk CD TEXT \*2.

\*1 Můžete také zapojit měnič CD, měnič MD,  
přehrávač CD nebo přehrávač MD.

\*2 Disk CD TEXT je audio CD, který obsahuje  
informace jako jméno disku, jméno zpěváka nebo  
skupiny, názvy skladeb.  
Tato informace je nahrána na disku.

## Bezpečnostní opatření

- Bylo-li vaše auto zaparkováno na přímém  
slunci a došlo-li k velkému zvýšení teploty  
uvnitř auta, nechte přístroj vychladnout, než  
ho uvedete do provozu.
- Není-li přístroj pod proudem, zkontrolujte  
napřed jeho zapojení. Je-li vše v pořádku,  
zkontrolujte pojistku.
- Jestliže se z reproduktorů neozývá žádný  
zvuk, když jsou zapojené 2 reproduktory,  
nastavte vyvážení reproduktorů do středové  
polohy.
- Jestliže delší dobu posloucháte kazetu,  
může se stát, že se zahřeje od  
zabudovaného zesilovače. Není to však  
znakem poruchy.

Vyskytnou-li se další otázky nebo problémy  
týkající se vašeho přístroje, které nejsou  
popsány v tomto návodu k použití, obraťte se  
na nejbližší zastoupení firmy Sony.

## Udržení vysoké kvality zvuku

Jestliže jsou v blízkosti vašeho rádia umístěné  
držáky na nápoje, dbejte na to, aby se do  
vašeho autorádia nedostaly ovocné šťávy, ani  
jiné nápoje. Zbytky cukru na tomto přístroji  
nebo na kazetách by mohly zašpinit hlavy pro  
přehrávání, snížit kvalitu zvuku nebo  
všeobecně zhoršit reprodukci zvuku.  
Soupravy na čištění kazet nemohou odstranit  
cukr z hlav na přehrávání.



## Poznámky ke kazetám

### Péče o kazety

- Nedotýkejte se povrchu pásku v kazetě, protože by případné nečistoty nebo vlhkost zašpinily hlavy.
- Nepřibližujte kazety do blízkosti zařízení se silnými zabudovanými magnety jako jsou reproduktory a zesilovače, protože by mohlo dojít k vymazání nebo poškození nahrávky na nahraném pásku.
- Nevystavujte kazety přímému slunečnímu záření, extrémně nízkým teplotám, ani vlhkosti.
- Případné smyčky na pásku by mohly způsobit zamotání pásku v přístroji. Než vložíte kazetu, napněte pásek za pomoci tužky nebo podobného předmětu - otáčením jednoho z koleček.

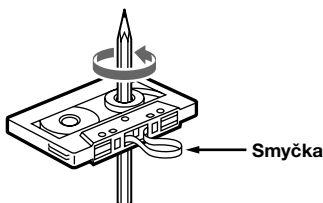

- Zdeformované kazety nebo částečně odlepené nálepky mohou způsobovat problémy při zasouvání a vysouvání kazet. Odstraňte, příp. nahradte uvolněné nálepky.



- Může se stát, že bude zvuk při přehrávání kazety rušený. Hlavy magnetofonu by měly být čistěny po každých 50 hodinách provozu.

### Kazety delší než 90 minut

Nedoporučujeme přehrávání kazet delších než 90 minut s výjimkou dlouhého souvislého přehrávání. Pásky užívané pro tyto kazety jsou velmi slabé, proto může snadno dojít k jejich natažení. Jejich časté přehrávání a zastavování může vést k tomu, že se navinou na hlavy mechaniky.



# Obsah

## Tento přístroj samotný

Popis tlačítek ..... 5

## Uvedení do provozu

Vynulování přístroje ..... 6  
Odstranění předního panelu ..... 6  
Práce s menu ..... 6  
Nastavení hodin ..... 7

## Přehrávač kazet

Poslech pásku ..... 7  
Poslech rozhlasu během rychlého převíjení  
kazety dopředu nebo dozadu  
— ATA (automatická aktivace tuneru) ..... 8

## Rádio

Automatické ukládání stanic do paměti  
— Best Tuning Memory  
(BTM - paměť ladění) ..... 9  
Ukládání pouze požadovaných stanic ..... 9  
Vyvolávání stanic, uložených do paměti ..... 10

## RDS

Přehled funkcí RDS ..... 11  
Znázornění jména stanice ..... 11  
Automatické přeladování jedné stanice  
— Alternative Frequencies  
(AF - alternativní frekvence) ..... 11  
Poslech dopravního hlášení ..... 13  
Přednastavení stanic RDS s údaji AF a TA ... 13  
Vyhledávání stanic podle druhu programu ... 14  
Automatické nastavení hodin ..... 15

## Další funkce

Nastavení zabarvení zvuku ..... 16  
Změna nastavení zvuku a displeje ..... 16  
Zvýraznění basů  
— D-bass ..... 17

## S přídatnými přístroji

## Přehrávač CD/MD

Přehrávání CD nebo MD ..... 17  
Opakované přehrávání skladeb  
— Opakované přehrávání ..... 19  
Přehrávání skladeb v nahodilém pořadí  
— Náhodné přehrávání ..... 19

## Dodatečné informace

Údržba ..... 20  
Demontáž přístroje ..... 20  
Technické údaje ..... 21  
Odstranění drobných závad ..... 22

# Popis tlačítek

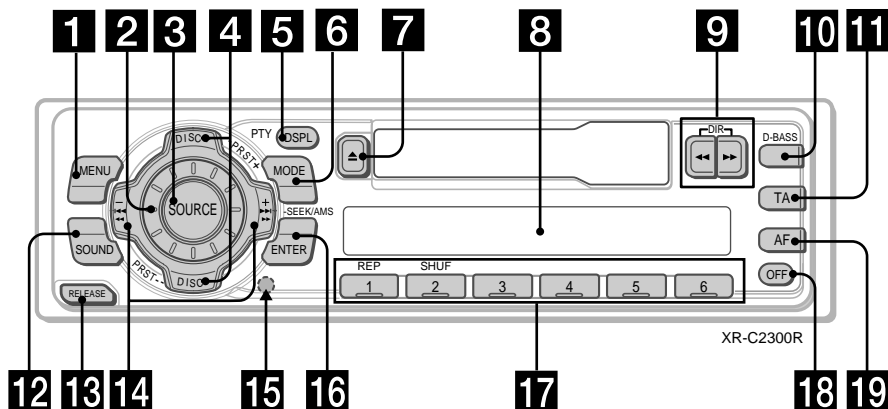

Na uvedených stránkách naleznete další podrobné informace.

- 1** Tlačítko MENU  
7, 8, 9, 10, 12, 14, 15, 16, 18
- 2** Knoflík pro ovládání hlasitosti
- 3** Tlačítko SOURCE (TUNER/CD/MD) - zdroj 9, 10, 13, 17
- 4** Tlačítka PRST/DISC +/- (kurzor nahoru/dolů) 7, 8, 9, 10, 12, 14, 15, 16, 18, 19  
Během příjmu rozhlasového vysílání:  
Volba stanic uložených do paměti 8, 9, 10  
Během přehrávání CD/MD:  
Změna disku 19
- 5** Tlačítko DSPL/PTY (změna režimu displeje /druh programu) 8, 10, 11, 15, 18
- 6** Tlačítko MODE  
Během příjmu rozhlasového vysílání:  
volba pásma - BAND 9, 10  
Během přehrávání CD nebo MD:  
volba přístroje CD/MD 17
- 7** Tlačítko ▲ (vysunutí) 7
- 8** Displej
- 9** Tlačítka ◀◀/▶▶ (rychlé převíjení)/DIR (změna směru přetáčení pásky) 7
- 10** Tlačítko D-BASS 17
- 11** Tlačítko TA 13, 14
- 12** Tlačítko SOUND 16
- 13** Tlačítko RELEASE (uvolnění předního panelu) 6, 20
- 14** Tlačítka SEEK/AMS -/+ (kurzor doleva/doprava) 7, 8, 9, 10, 12, 14, 15, 16, 18, 19  
vyhledávání 9, 10  
automatický hudební senzor 19  
manuální vyhledávání 19
- 15** Tlačítko pro vynulování (umístěné na přední straně přístroje za předním panelem) 6
- 16** Tlačítko ENTER 7, 8, 9, 10, 12, 14, 15, 16, 18
- 17** Číselná tlačítka  
Během poslechu rádia  
Volba předvoleb 9, 10, 12  
Během přehrávání CD/MD:  
① REP 19  
② SHUF 19
- 18** Tlačítko OFF\* 6
- 19** Tlačítko AF 11, 12, 14

\* **Upozornění pro instalaci v autě bez mezipolohy klíčku od zapalování**  
Předsvědčte se, abyste stiskli (OFF) na přístroji na dvě sekundy, abyste vypnuli hodiny na displeji po vypnutí motoru. Jestliže stisknete (OFF) pouze krátce, nevypne se displej s hodinami a to vede k vybití baterie.

# Uvedení do provozu

## Vynulování přístroje

Než začnete s tímto přístrojem poprvé pracovat nebo po každé výměně autobaterie musíte přístroj vynulovat.

Sejměte přední panel a stiskněte tlačítko pro vynulování špičatým nástrojem jako např. kuličkovým perem.

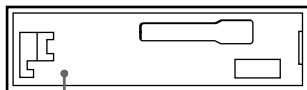

Tlačítko Reset - vynulování

### Poznámka

Stisknutím tlačítka pro vynulování dojde k vymazání času na hodinách a k vymazání funkcí, uložených do paměti přístroje.

## Odstranění předního panelu

Z tohoto přístroje můžete sejmout přední panel, abyste ho tak zajistili proti krádeži.

1 Stiskněte (OFF).

2 Stiskněte (RELEASE), potom posuňte přední panel lehce doleva a sejměte ho směrem k sobě.

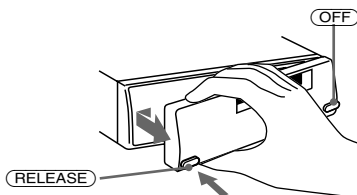

### Poznámky

- Dbejte na to, aby vám panel při snímání nevypadl z ruky.
- Jestliže uvolníte přední panel a přístroj přitom bude stále zapnutý, dojde k automatickému vypnutí přístroje, aby nedošlo k poškození reproduktorů.
- Jestliže chcete nosit přední panel s sebou, ukládejte ho vždy do příslušného pouzdra, které je součástí příslušenství.

## Nasazení předního panelu

Nasadte stranu (A) předního panelu na stranu (B) na přístroji podle ilustrace a zatlačte na levou stranu, dokud nezaklapne.

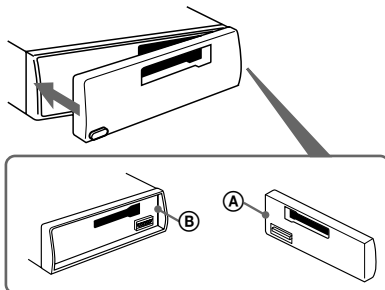

### Poznámky

- Dbejte na to, abyste nepohybovali předním panelem nahoru a dolů.
- Při nasazování netlačte přední panel příliš silně na přístroj.
- Netlačte příliš silně ani nenarážejte ničím na displej na předním panelu.
- Nevystavujte přední panel přímému slunečnímu záření, zdrojům tepla jako např. vedení teplého vzduchu, ani ho nenechávejte ve vlhkém prostředí. Nikdy ho nenechávejte na přístrojové desce apod. auta zaparkovaného na slunci, kdy by mohla teplota uvnitř auta nepřiměřeně stoupnout.

## Bezpečnostní upozornění

Když vypnete klíček od zapalování - poloha OFF a nesejměte přední panel, ozve se na několik sekund bezpečnostní zvukový signál. Jestliže zapojíte přídatný zesilovač a nebudete používat zabudovaný zesilovač, bude zvukový signál deaktivovaný.

## Práce s menu

Tento přístroj pracuje na základě výběru položek z menu.

Chcete-li zvolit položku, zadejte nejprve režim menu a zvolte nahoru/dolů (+/- tlačítka (PRST/DISC)), nebo zvolte doleva/doprava (-/+ tlačítka (SEEK/AMS)).

(PRST/DISC)



(+) : zadávání nahoru

(-) : zadávání dolů

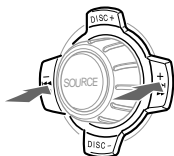
(-) : zadávání  
doleva(+) : zadávání  
doprava

## Nastavení hodin

Hodiny mají 24-hodinový ukazatel.

Příklad: nastavení hodin na 10:08

- 1** Stiskněte (MENU), potom stiskněte opakovaně jednu ze stran (PRST/DISC), dokud se neobjeví "CLOCK".

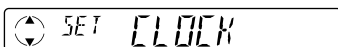

- 1** Stiskněte (ENTER).



Číslice pro hodinu začnou blikat.

- 2** Stiskněte jednu ze stran (PRST/DISC), abyste nastavili hodiny.

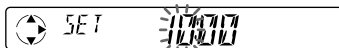

- 3** Stiskněte stranu + tlačítka (SEEK/AMS).

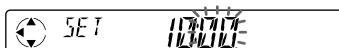

Číslice pro minuty začnou blikat.

- 4** Stiskněte jednu ze stran (PRST/DISC), abyste nastavili minuty.

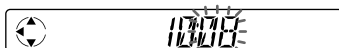

- 2** Stiskněte (ENTER).

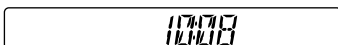

Hodiny se rozejdou.

Jakmile je nastavení hodin ukončeno, nastaví se na displeji normální režim přehrávání.

## Přehrávač kazet

### Poslech pásku

**Vložte kazetu.**

Přehrávání se spustí automaticky.

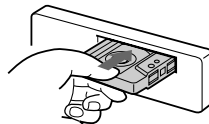

Přehrávání horní strany kazety.

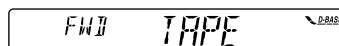

Přehrávání dolní strany kazety.

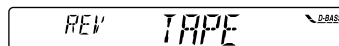

**Tip**

Chcete-li změnit směr přehrávání kazety, stiskněte tlačítko ◀◀ a ▶▶.

**Chcete-li ukončit přehrávání a vysunout kazetu**

Stiskněte ▲.

### Rychlé přetáčení pásku

Během přehrávání stiskněte ◀◀ nebo ▶▶.

Indikátor směru*	Dopředu	Dozadu
FWD	▶▶	◀◀
REV	◀◀	▶▶

\* Indikátor < > bude svítit během rychlého převíjení kazety.

Chcete-li spustit přehrávání během rychlého převíjení dopředu nebo dozadu, stiskněte částečně jiné tlačítko pro rychlé převíjení, dokud se neuvolní zablokované tlačítko.

## Změna položek na displeji

Při každém stisknutí tlačítka (DSPL/PTY), se budou měnit položky následovně:

**Přehrávání pásku ↔ Frekvence\***

\* Když je aktivovaná jedna z následujících funkcí.

- funkce ATA
- funkce AF
- funkce TA

Po zadání požadované položky se displej po několika sekundách automaticky nastaví do režimu Motion Display - akční displej.

V režimu akčního displeje se budou výše uvedené položky postupně měnit na displeji.

### Tip

Režim akčního displeje můžete vypnout (viz "Změna nastavení zvuku a displeje" na straně 16).

## Poslech rozhlasu během rychlého převíjení kazety dopředu nebo dozadu

— ATA (automatická aktivace tuneru)

Jestliže přetáčíte kazetu rychle dopředu nebo dozadu za pomoci tlačítka ◀◀ nebo ▶▶, zapne se tuner automaticky.

**1 Během přehrávání stiskněte tlačítko (MENU).**

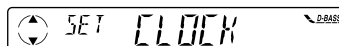

**2 Tiskněte opakovaně jednu ze stran (PRST/DISC), dokud se neobjeví "ATA".**

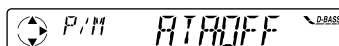

**3 Stiskněte stranu + tlačítka (SEEK/AMS), abyste zadali "ON".**

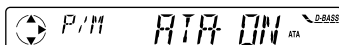

Režim přehrávání začíná.

**4 Stiskněte (ENTER).**

Chcete-li se vrátit k režimu normálního přehrávání zadejte "OFF" v kroku 3 výše.

## Automatické ukládání stanic do paměti

— Best Tuning Memory (BTM - paměť ladění)

Tato funkce vybírá stanice s nejsilnějším signálem a ukládá je do paměti v pořadí jejich frekvencí. Můžete uložit do paměti až 6 stanic pro každé pásmo (FM1, FM2, FM3, MW, a LW).

### Bezpečnostní upozornění

Jestliže ladíte stanice během řízení, použijte funkci automatického ladění, abyste předešli případné nehodě.

#### 1 Tiskněte opakovaně (SOURCE), abyste zadali přijímač.

Při každém stisknutí tlačítka (SOURCE), se zdroje mění v následujícím pořadí:

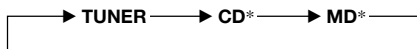

\* Jestliže není zapojený přehrávač/měnič CD/MD, neobjeví se na displeji tato položka.

#### 2 Tiskněte opakovaně (MODE), abyste zadali pásmo.

Při každém stisknutí tlačítka (MODE), se pásma mění v následujícím pořadí:

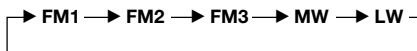

#### 3 Stiskněte tlačítko (MENU), potom tiskněte opakovaně jednu ze stran (PRST/DISC), dokud se neobjeví "BTM".

#### 4 Stiskněte (ENTER).

Tento přístroj ukládá stanice do paměti v pořadí jejich frekvencí a přiřazuje je k číselným tlačítkům.

Jakmile je ladění ukončeno, ozve se zapípání.

### Poznámky

- Přístroj neuloží do paměti stanice s příliš slabým signálem. Jestliže lze naladit pouze několik stanic, zůstanou u některých tlačítek přiřazené jejich původní stanice.
- Jestliže je na displeji znázorněné číslo stanice, bude přístroj ukládat stanice do paměti počínajíc od znázorněného čísla.

## Ukládání pouze požadovaných stanic

Můžete uložit do paměti až 18 stanic na FM (po 6-ti pro FM1, 2, a 3), až 6 stanic na MW - SV a až 6 stanic na LW - DV v pořadí podle vaší volby.

#### 1 Tiskněte opakovaně (SOURCE), abyste zadali přijímač.

#### 2 Tiskněte opakovaně (MODE), abyste zadali pásmo.

#### 3 Stiskněte jednu ze stran (SEEK/AMS), abyste naladili stanici, kterou chcete uložit do paměti pod číselným tlačítkem.

#### 4 Stiskněte a držte stisknuté požadované číselné tlačítko (1 až 6), dokud se na displeji neobjeví "MEM".

Na displeji se objeví indikace příslušného číselného tlačítka.

### Poznámka

Jestliže se pokusíte uložit na již obsazené tlačítko další stanici, dojde k vymazání původně uložené stanice.

## Vyvolávání stanic, uložených do paměti

- 1 Tiskněte opakovaně (SOURCE), abyste zadali přijímač.
- 2 Tiskněte opakovaně (MODE), abyste zadali pásmo.
- 3 Stiskněte číselné tlačítko (1 až 6), ke kterému je přiřazená požadovaná stanice.

### Tip

Stiskněte jednu ze stran (PRST/DISC), abyste vyvolali stanice v pořadí, v jakém jsou uloženy v paměti (funkce vyhledávání předvoleb).

## Jestliže nemůžete naladit přednastavenou stanici

Stiskněte jednu ze stran (SEEK/AMS), abyste vyhledali stanici (automatické ladění).

Vyhledávání se zastaví, jakmile přístroj nalezne stanici. Tiskněte opakovaně jednu ze stran (SEEK/AMS), dokud nenaladíte požadovanou stanici.

### Poznámka

Jestliže se automatické ladění zastavuje příliš často, stiskněte (MENU), potom tiskněte opakovaně jednu ze stran (PRST/DISC), dokud se na displeji neobjeví "LOCAL" (režim lokálního ladění). Potom stiskněte stranu + tlačítka (SEEK/AMS), abyste zadali "LOCAL-ON". Stiskněte (ENTER).

Nyní budou naladěny pouze stanice s relativně silným signálem.

### Tip

Jestliže znáte frekvenci stanice, kterou chcete poslouchat, stiskněte a držte jednu ze stran (SEEK/AMS), dokud se neobjeví požadovaná frekvence (manuální ladění).

## Jestliže je stereofonní příjem na FM rušený — monofonní režim

- 1 Během příjmu rozhlasového vysílání stiskněte (MENU), potom tiskněte opakovaně jednu ze stran (PRST/DISC), dokud se neobjeví "MONO".
- 2 Stiskněte stranu + tlačítka (SEEK/AMS), dokud se neobjeví "MONO-ON". Zvuk se zlepší, ale bude monofonní ("ST" zmizí).
- 3 Stiskněte (ENTER).

Chcete-li se vrátit k normálnímu režimu, zadejte v kroku 2 výše "MONO-OFF" (vyp.).

## Změna položek na displeji

Při každém stisknutí tlačítka (DSPL/PTY), se položky budou měnit následovně:

Frekvence (Jméno stanice)\* ↔ Druh programu

\* Jestliže naladíte stanici FM, která vysílá údaje RDS, objeví se na displeji jméno stanice.

Po zadání požadované položky se displej po několika sekundách automaticky nastaví do režimu Motion Display - akční displej.

V režimu akčního displeje se budou výše uvedené položky postupně měnit na displeji.

### Tip

Režim akčního displeje můžete vypnout (viz "Změna nastavení zvuku a displeje" na straně 16).

# RDS

## Přehled funkcí RDS

Radio Data System (RDS) je služba vysílačích stanic, která umožňuje vysílat na pásmu FM doprovodné digitální informace spolu s běžnými signály rozhlasového vysílání. Vaše stereofonní rádio vám nabízí celou řadu služeb. Jen několik z nich: automatické naladění stejného programu, poslech dopravního hlášení, ladění stanic podle jejich druhu.

### Poznámky

- V závislosti na zemi a oblasti nemusí být všechny funkce RDS dostupné.
- RDS nebude řádně fungovat, jestliže je signál příliš slabý nebo jestliže naladěná stanice tyto signály RDS nevysílá.

## Znázornění jména stanice

Na displeji se objeví jméno právě naladěné stanice.

### Nalad'te stanici FM (strana 9).

Jestliže naladíte stanici FM, která vysílá údaje RDS, objeví se na displeji jméno stanice.

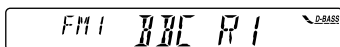

### Poznámka

Indikace "R" znamená, že je přijímána stanice RDS.

## Změna položek na displeji

Při každém stisknutí tlačítka (DSPL/PTY), se položky budou měnit následovně:

**Jméno stanice (Frekvence) ↔ Druh programu**

Po zadání požadované položky se displej po několika sekundách automaticky nastaví do režimu Motion Display - akční displej.

V režimu akčního displeje se budou výše uvedené položky postupně měnit na displeji.

### Tip

Režim akčního displeje můžete vypnout. (Viz "Změna nastavení zvuku a displeje" na straně 16).

### Poznámka

Na displeji se objeví "NO NAME" (žádné jméno), jestliže naladěná stanice nevysílá údaje RDS.

## Automatické přeladování jedné stanice

### — Alternative Frequencies (AF - alternativní frekvence)

Funkce alternativní frekvence (AF) automaticky vybírá a přeladuje stanici s nejsilnějším signálem v síti. Při použití této funkce můžete průběžně poslouchat stejný program i při dalekých cestách, aniž byste museli doladovat stanici manuálně.

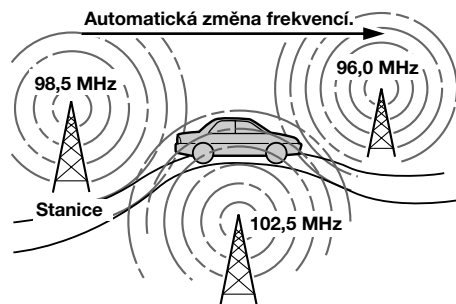

**1** **Nalad'te stanici FM (strana 9).**

**2** **Tiskněte opakovaně (AF), dokud se na displeji neobjeví "AF-ON".**

Přístroj začne vyhledávat alternativní stanici se silnějším signálem ve stejné síti.

### Poznámka

Jestliže ve vaší oblasti není žádná alternativní stanice a jestliže nepotřebujete vyhledávat žádnou alternativní stanici, vypněte funkci AF opakovaným stisknutím tlačítka (AF), dokud se na displeji neobjeví "AF-OFF".

## Změna položek na displeji

Při každém stisknutí tlačítka **(AF)**, se budou položky měnit následovně:

**AF-ON ↔ AF-OFF**

### Poznámky

- Jestliže na displeji střídavě svítí "NO AF" a jméno stanice, znamená to, že přístroj nemůže nalézt v síti alternativní stanici.
- Jestliže jméno stanice začne blikat po zadání stanice za pomoci funkce AF, znamená to, že není k dispozici žádná alternativní frekvence. Stiskněte jednu ze stran tlačítka **(SEEK/AMS)**, dokud bliká jméno stanice (během osmi sekund). Přístroj začne vyhledávat jinou frekvenci se stejnými parametry PI (programovou identifikaci) (objeví se "PI SEEK" a nebude slyšet žádný zvuk). Jestliže přístroj nemůže najít jinou frekvenci, objeví se "NO PI" a přístroj se vrátí k původně zadané frekvenci.

## Poslech regionálního programu

Funkce "REG-ON" (regionální) na tomto přístroji vám umožňuje ponechat naladěný regionální program, aniž by došlo k přepínání na jiné regionální stanice (Zapamatujte si, že funkce AF musí zůstat zapnutá). V tomto přístroji je tato funkce výrobcem nastavena na "REG-ON", jestliže ji však chcete vypnout, postupujte podle následujícího popisu.

- 1 Během poslechu rádia stiskněte **(MENU)**, potom stiskněte opakovaně jednu ze stran **(PRST/DISC)**, dokud se neobjeví "REG".**
- 2 Stiskněte stranu + tlačítka **(SEEK/AMS)**, dokud se neobjeví "REG-OFF".**
- 3 Stiskněte **(ENTER)**.**  
Zapamatujte si, že když bude tato funkce vypnutá "REG-OFF", může dojít k tomu, že přístroj naladí jinou regionální stanici ve stejné síti.

Chcete-li se vrátit opět k funkci lokálního vyhledávání, zadejte v kroku 2 výše "REG-ON" (zap.).

### Poznámka

Tato funkce nefunguje ve Spojeném království a v několika dalších zemích.

## Funkce lokálního vyhledávání (pouze ve Spojeném království)

Funkce lokálního vyhledávání vám umožňuje ladit další lokální stanice ve vaší zemi, i když tyto nejsou uloženy do paměti.

- 1 Stiskněte číselné tlačítko, ke kterému je lokální stanice přiřazena.**
- 2 Během pěti sekund stiskněte opět číselné tlačítko pro volbu lokální stanice.**
- 3 Tento postup opakujte, dokud nenaladíte požadovanou lokální stanici.**

---

# Poslech dopravního hlášení

Funkce dopravní hlášení (TA) a dopravní programy (TP) vám umožní automatické ladění stanice FM, která vysílá dopravní hlášení, i když posloucháte jiný zdroj.

**Tiskněte opakovaně (TA), dokud se na displeji neobjeví "TA-ON".**

Přístroj začne vyhledávat stanice, vysílající dopravní hlášení. Jakmile přístroj nalezne stanici vysílající dopravní hlášení, rozsvítí se na displeji "TP".

Na začátku dopravního hlášení začne "TA" blikat, po skončení dopravního hlášení se blikání zastaví.

## Tip

*Jestliže dopravní hlášení začne v době, kdy budete poslouchat jiný zdroj programu, přístroj se automaticky přepne na toto hlášení a po jeho skončení se vrátí k původnímu zdroji programu.*

## Poznámky

- "NO TP" bude na displeji blikat po dobu pěti sekund, jestliže je nalaďená stanice dopravní hlášení nevysílá. Potom bude přístroj pokračovat ve vyhledávání stanice s dopravním hlášením.
- Jestliže se na displeji objeví zároveň "EON" a "TP", přenáší nalaďená stanice dopravní hlášení jiné stanice ve stejné síti.

## Zrušení aktuálního dopravního hlášení

**Stiskněte (TA) nebo (SOURCE).**

Chcete-li zrušit všechna dopravní hlášení, vypněte tuto funkci stisknutím (TA), dokud se na displeji neobjeví "TA-OFF".

## Nastavení hlasitosti dopravních hlášení

Máte možnost nastavit předem úroveň hlasitosti dopravních hlášení abyste tato hlášení nepřeslechli. Na začátku dopravního hlášení se hlasitost automaticky nastaví na přednastavenou úroveň.

### 1 Zadejte požadovanou úroveň hlasitosti.

### 2 Stiskněte (TA) na dvě sekundy.

Na displeji se objeví "TA" a nastavení je uloženo do paměti.

## Příjem nouzových hlášení

Jestliže je vysíláno nouzové hlášení a vy posloucháte rádio, bude program automaticky přepnut na toto hlášení. Jestliže posloucháte jiný zdroj než rádio, uslyšíte nouzové hlášení pouze tehdy, když budete mít zapnutou funkci AF nebo TA. Přístroj se potom automaticky přepne na toto hlášení, bez ohledu na to, co budete v tu dobu právě poslouchat.

---

## Přednastavení stanic RDS s údaji AF a TA

Když uložíte do paměti stanice RDS, přístroj uloží průvodní údaje pro stanici stejně tak jako její frekvenci, takže nemusíte při každém nalaďení předladěné stanice zapínat funkce AF nebo TA. Pro jednotlivé předladěné funkce můžete zadat různá nastavení (AF, TA, nebo obě) nebo ale také stejné nastavení pro všechny předladěné stanice.

## Stejné nastavení pro všechny přednastavené stanice

- 1 Naladíte stanici FM (strana 9).
- 2 Stiskněte **(AF)** nebo/a **(TA)**, abyste zadali “AF-ON” nebo/a “TA-ON”. Zapamatujte si, že zadáním “AF-OFF” nebo “TA-OFF” nebudou ukládány do paměti pouze stanice RDS, ale také stanice bez RDS.
- 3 Stiskněte **(MENU)**, potom stiskněte opakovaně jednu ze stran **(PRST/DISC)**, dokud se neobjeví “BTM”.
- 4 Stiskněte stranu + tlačítka **(SEEK/AMS)**, dokud nezačne blikat “BTM”.
- 5 Stiskněte **(ENTER)**.

## Různá nastavení pro jednotlivé přednastavené stanice

- 1 Zadejte pásmo FM a naladíte požadovanou stanici.
- 2 Stiskněte **(AF)** nebo/a **(TA)**, abyste zadali “AF-ON” nebo/a “TA-ON”.
- 3 Stiskněte požadované číselné tlačítko a držte ho, dokud se na displeji neobjeví “MEM”.  
Chcete-li nastavit jiné stanice, opakujte postup od kroku 1.

### Tip

Jestliže chcete po naladění stanice změnit nastavení AF a/nebo TA, můžete tak učinit zapnutím/vypnutím funkce AF nebo TA.

## Vyhledávání stanice podle druhu programu

Požadovanou stanici můžete vyhledat zadáním jednoho z druhů programů podle tabulky níže.

Druh programu	Displej
Zprávy	NEWS
Aktuální události	AFFAIRS
Informace	INFO
Sport	SPORT
Vzdělání	EDUCATE
Divadlo	DRAMA
Kultura	CULTURE
Věda	SCIENCE
Pestré prog.	VARIED
Populární hudba	POP M
Rocková hudba	ROCK M
Oddechová hudba	EASY M
Vážná hudba	LIGHT M
Klasická hudba	CLASSICS
Jiný druh hudby	OTHER M
Počasí	WEATHER
Finance	FINANCE
Dětské programy	CHILDREN
Sociální záležitosti	SOCIAL A
Náboženství	RELIGION
Telefonáty	PHONE IN
Cestování	TRAVEL
Volný čas	LEISURE
Jazzová hudba	JAZZ
Country	COUNTRY
Lidová hudba	NATION M
Oldies	OLDIES
Folklorní hudba	FOLK M
Dokumentární vys.	DOCUMENT
Bez specifikace	NONE

### Poznámka

Tuto funkci nemůžete používat v některých zemích, které nevysílají údaje PTY (Programme Type selection - volba typu programu).

- 1** Stiskněte (DSPL/PTY) během poslechu na FM, aby se na displeji objevilo "PTY".



Jestliže stanice vysílá údaje PTY, objeví se na displeji označení druhu právě poslouchaného programu. Jestliže stanice nevysílá RDS nebo jestliže není možné přijímat signály RDS, objeví se na displeji "-----".

Je-li funkce TA zapnuta, začne přístroj hledat další stanici.

- 2** Tiskněte opakovaně (PRST/DISC), aby se objevil požadovaný druh programu.

Druh programu se objeví v pořadí uvedeném v předchozí tabulce. Zapamatujte si, že pro vyhledávání nemůžete zadat "NONE" (bez specifikace).

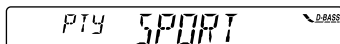

- 3** Opakovaně tiskněte tlačítko (ENTER), dokud se nenaladí požadovaná stanice.

Přístroj začne s vyhledáváním stanice vysílající zadaný druh programu. Jakmile je program nalezen, objeví se na pět sekund opět druh programu.

Jestliže přístroj nenalezne zadaný druh programu, bude na displeji střídavě blikat "NO" a druh programu po dobu pěti sekund, přístroj se poté automaticky přepne na přenos naposledy přijímané stanice.

## Automatické nastavení hodin

Údaje CT (Clock Time - hodiny) přenášené společně s údaji RDS nastaví hodiny automaticky.

- 1** Během poslechu rozhlasového vysílání stiskněte (MENU), potom tiskněte opakovaně jednu ze stran (PRST/DISC), dokud se neobjeví "CT".

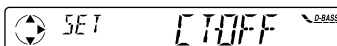

- 2** Tiskněte opakovaně stranu + tlačítka (SEEK/AMS), dokud se neobjeví "CT-ON".

Hodiny jsou nastavené.

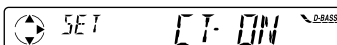

- 3** Stiskněte (ENTER), abyste se vrátili k normálnímu displeji.

### Zrušení funkce CT

V kroku 2 výše zadejte "CT-OFF" (vyp.).

#### Poznámky

- Může se stát, že funkce CT nebude fungovat i přes příjem stanice RDS.
- Může se stát, že čas nastavený funkcí CT nebude přesný.

### Nastavení zbarvení zvuku

Můžete nastavit basy, výšky, vyvážení vpravo-vlevo a vpředu-vzadu.

Úroveň basů a výšek můžete uložit nezávisle pro každý zdroj.

#### 1 Zadejte položku, kterou chcete nastavit, opakovaným tisknutím tlačítka **(SOUND)**.

BAS (basy) → TRE (výšky) →

BAL (vlevo-vpravo) → FAD (vpředu-vzadu)

#### 2 Zvolenou položku nastavte stisknutím jedné ze stran tlačítka **(SEEK/AMS)**.

Položku nastavte do tří sekund po jejím zadání.

## Změna nastavení zvuku a displeje

Následující položky mohou být nastaveny:

- CLOCK (hodiny) (strana 7).
- CT (Clock Time - čas na hodinách) (strana 15).
- BEEP – zapínání a vypínání pípní.
- A.SCRL (Auto Scroll – automatické rolování)\* (strana 18).
- D.INFO (Dual Information) pro znázornění hodin a režimu přehrávání zároveň (ON) nebo pro střídavé znázornění informace (OFF).
- M.DSPL (Motion Display - akční displej) – zapínání a vypínání funkce monitoru displeje.

#### 1 Stiskněte **(MENU)**.

#### 2 Stiskněte opakovaně jednu ze stran **(PRST/DISC)**, dokud se neobjeví požadovaná položka.

Při každém stisknutí strany (–) tlačítka **(PRST/DISC)** se bude položka měnit následovně:

**CLOCK → CT → BEEP → A.SCRL\* → D.INFO → M.DSPL**

*\* Jestliže je rádio vypnuté nebo jestliže nepřehráváte pásek, CD ani MD, neobjeví se tato položka.*

#### 3 Stiskněte stranu (+) tlačítka **(SEEK/AMS)**, abyste zadali požadované nastavení (Příklad: ON nebo OFF).

#### 4 Stiskněte **(ENTER)**.

Jakmile je nastavení režimu ukončeno, vrátí se displej do režimu normálního přehrávání.

# Zvýraznění basů

## — D-bass

Můžete poslouchat jasný a silný basový zvuk. Funkce D-bass zesiluje signály o nízké frekvenci a o vysoké frekvenci s ostřejší křivkou než konvenční funkce zesílení basů. Basy uslyšíte mnohem jasněji, i když budou vokály nastaveny na stejnou hlasitost. Basy můžete zvýraznit a nastavit snadno za pomoci knoflíku D-BASS.

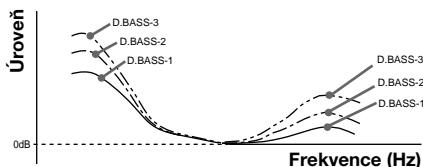

### Nastavení křivky basů

Tiskněte opakovaně **(D-BASS)**, abyste zadali požadovanou křivku basů.

Podle toho, jak se zvyšuje číslo D-BASS, se zvyšuje požadovaný efekt.

D.BASS-1 → D.BASS-2 → D.BASS-3 → D.BASS-OFF

#### Poznámka

Může se stát, že budou basy při určité hlasitosti rušeny. Jestliže dojde k rušení basů, zadejte nižší čínnou křivku pro basy.

## S přídatnými přístroji

# Přehrávač CD/MD

Na tento přístroj lze zapojit maximálně deset externích měničů CD/MD v následující konfiguraci:

CD – maximálně pět

MD – maximálně pět

Jakákoli kombinace maximálně deseti přístrojů je možná.

Jestliže zapojíte přídatný přístroj na CD s funkcí CD TEXT, objeví se na displeji informace CD TEXT, když budete přehrávat disk CD TEXT.

## Přehrávání CD nebo MD

**1** Tiskněte opakovaně **(SOURCE)**, abyste zadali CD nebo MD.

**2** Stiskněte tlačítko **(MODE)**, dokud se na displeji neobjeví označení požadovaného přístroje. Přehrávání CD/MD začíná.

Jestliže je zapojen měnič CD/MD, budou přehrávány všechny skladby od začátku.

## Změna položek na displeji

Při každém stisknutí tlačítka **(DSPL/PTY)** během přehrávání CD, CD TEXT, nebo MD se budou položky měnit následovně:



\*1 Jestliže jste CD neoznačili jménem nebo jestliže na MD není předem nahrané jméno, objeví se na displeji "NO NAME".

\*2 Jestliže přehráváte disk CD TEXT, objeví se na displeji po jménu disku jméno umělce. (Pouze u disků CD TEXT se jménem umělce.)

\*3 Jestliže není na disku CD TEXT nebo na MD nahráno jméno skladby, objeví se na displeji "NO NAME".

\*4 Když je aktivována funkce AF/TA.

Po zadání požadované položky se displej po několika sekundách automaticky nastaví do režimu Motion Display - akční displej.

V režimu akčního displeje se budou výše uvedené položky postupně měnit na displeji.

### Tip

Režim akčního displeje můžete vypnout (viz "Změna nastavení zvuku a displeje" na straně 16).

## Automatické rolování jména disku

### — Auto Scroll (automatické rolování)

Jestliže je jméno disku, umělce nebo skladby na disku CD TEXT nebo na disku MD delší než 8 písmen a je-li zapnutá funkce automatické rolování, bude daná informace automaticky rolovat po displeji:

- *Jméno disku se objeví při změně disku (jestliže bylo jméno disku zadáno).*
- *Jméno skladby se objeví při změně skladby (jestliže je zadáno jméno skladby).*

Jestliže stisknete **(DSPL/PTY)**, abyste změnili položku na displeji, bude jméno disku nebo skladby na MD nebo CD TEXT automaticky rolovat, když zapnete nebo vypnete tuto funkci.

**1** Během přehrávání stiskněte **(MENU)**.

**2** Tiskněte opakovaně jednu ze stran **(PRST/DISC)**, dokud se neobjeví "A.SCRL".

**3** Stiskněte stranu + tlačítka **(SEEK/AMS)**, abyste zadali "A.SCRL-ON".

**4** Stiskněte **(ENTER)**.

Chcete-li funkci automatického rolování vypnout, zadejte v kroku 3 výše "A.SCRL-OFF" (vyp.).

### Poznámka

U některých disků jejichž jména mají velmi mnoho písmen, mohou nastat následující případy:  
— Některá písmena nebudou zobrazena  
— Funkce automatické rolování nebude fungovat.

## Vyhledávání konkrétní skladby — Automatic Music Sensor (AMS- automatický hudební senzor)

Během přehrávání stiskněte krátce jednu ze stran (SEEK/AMS) pro každou skladbu, kterou chcete přeskočit.

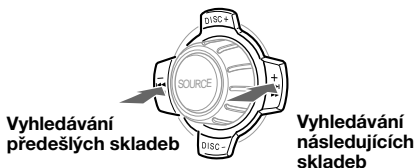

## Vyhledávání konkrétních bodů ve skladbě

### — manuální vyhledávání

Během přehrávání stiskněte a držte jednu ze stran (SEEK/AMS). Uvolněte ji, jakmile naleznete požadovaný bod.

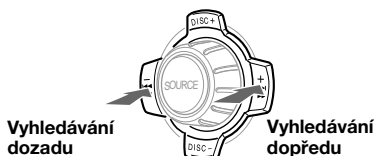

## Přepnutí na jiný disk

Během přehrávání stiskněte jednu ze stran (PRST/DISC). Požadovaný disk v aktuálním přístroji bude přehráván.



## Opakované přehrávání skladeb — Opakované přehrávání

Můžete zadat:

- REP-1 – pro opakování skladby.
- REP-2 – pro opakování disku.

Během přehrávání tiskněte opakovaně ① (REP), dokud se neobjeví požadované nastavení.



Opakované přehrávání začíná.

Chcete-li se vrátit k režimu normálního přehrávání, zadejte v kroku 2 výše “REP-OFF”.

## Přehrávání skladeb v nahodilém pořadí

### — Náhodné přehrávání

Můžete zadat:

- SHUF-1 – přehrávání skladeb na aktuálním disku v nahodilém pořadí.
- SHUF-2 – přehrávání skladeb v aktuálním přístroji v nahodilém pořadí.
- SHUF-ALL – přehrávání všech skladeb ve všech přístrojích v nahodilém pořadí.

Během přehrávání tiskněte opakovaně ② (SHUF), dokud se neobjeví požadované nastavení.

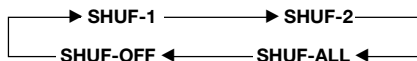

Náhodné přehrávání začíná.

Chcete-li se vrátit k režimu normálního přehrávání, zadejte v kroku výše “SHUF-OFF”.

# Dodatečné informace

## Poznámky

- Pro vaši bezpečnost vypněte před čištěním konektorů motor a vytáhněte klíček na zapalování ze spinací skříňky.
- Nikdy se nedotýkejte konektorů přímo prsty ani žádnými kovovými předměty.

## Údržba

### Výměna pojistky

Při výměně pojistky se ujistěte, abyste užili pojistku se správnou hodnotou, která je uvedena na povrchu originální pojistky. Jestliže pojistka praskne, zkontrolujte zapojení proudu a pojistku vyměňte. Jestliže pojistka po výměně opět praskne, může to být v důsledku poruchy přístroje. V tom případě se obraťte na nejbližší zastoupení Sony.

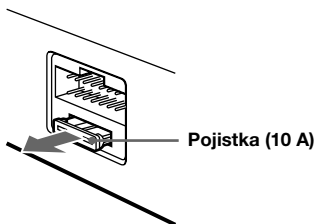

### Upozornění

Nikdy nepoužívejte pojistky s vyšší ampérovou hodnotou, než jaké jsou v přístroji, protože by to mohlo způsobit poškození přístroje.

### Čištění konektorů

Jestliže jsou konektory mezi přístrojem a předním panelem znečištěné, nebude přístroj fungovat řádně. Abyste tomu předešli, uvolněte přední panel stisknutím tlačítka **RELEASE**, sejměte ho a potom vyčistěte konektory smotkem bavlněného hadříku navlhčeného v alkoholu. Na kontakty přitom příliš netlačte, abyste je nepoškodili.

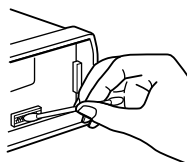

Hlavní přístroj

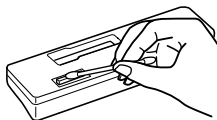

Zadní strana předního panelu

## Demontáž přístroje

1



2

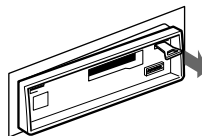

3

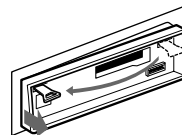

4

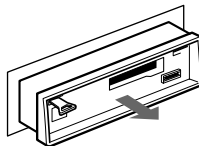

# Technické údaje

## Magnetofon

Stopy na pásku	4 stopy, 2-kanalový stereofonní zvuk
Kolísání a odchylka	0,13 % (WRMS)
Frekvence	30 – 15.000 Hz
Odstup signálu od šumu	55 dB

## Rádio

### FM

Kmitočtový rozsah	87,5 – 108,0 MHz
Konektor pro anténu	Externí konektor pro anténu
Mezifrekvenční kmitočť	10,7 MHz
Citlivost	9 dBf
Selektivita	75 dB při 400 kHz
Odstup signálu od šumu	65 dB (stereo), 68 dB (mono)

Harmonická distorze při 1 kHz	0,7 % (stereo), 0,4 % (mono)
Rozlišení	35 dB při 1 kHz
Frekvence	30 – 15.000 Hz

### MW/LW (SV/DV)

Kmitočtový rozsah	MW (SV): 531 – 1.602 kHz LW (DV): 153 – 279 kHz
Konektor pro anténu	Externí konektor pro anténu
Mezifrekvenční kmitočť	10,7 MHz/450 kHz
Citlivost	MW (SV): 30 $\mu$ V LW (DV): 50 $\mu$ V

## Zesilovač

Výstupy	Výstupy pro reproduktory (bezpečnostní konektory)
Impedance reproduktorů	4 – 8 ohmů
Maximální výstup	45 W $\times$ 4 (při 4 ohmech)

## Všeobecně

Výstupy	Výstup audio Pro kabel na ovládání elektrické antény Pro ovládání zesilovače Basy $\pm$ 8 dB při 100 Hz Výšky $\pm$ 8 dB při 10 kHz Autobaterie - stejnosměrný proud 12 V (negativní uzemnění)
Ovládání zvuku	Přibl. 188 $\times$ 58 $\times$ 182 mm (š/v/h)
Napájení	Přibl. 182 $\times$ 53 $\times$ 163 mm (š/v/h)
Rozměry	Přibl. 1,2 kg
Rozměry pro montáž	Součásti pro instalaci a zapojení (1 souprava) Pouzdro na přední panel (1)
Hmotnost	kabel BUS (dodávaný s kolíkovým kabelem RCA) RC-61 (1 m), RC-62 (2 m)
Dodávané příslušenství	Měnič CD (10 disků) CDX-828, CDX-737 Měnič MD (6 disků) MDX-65
Přídavné příslušenství	Další měniče CD/MD se systémem Sony-BUS Volič zdroje XA-C30
Doplňkové příslušenství	

*Design a technické parametry mohou být změněny bez předchozího upozornění.*

# Odstranění drobných závad

Následující přehled vám pomůže odstranit většinu závad, se kterými se při obsluze vašeho přístroje případně setkáte.

Než začnete se čtením následujícího přehledu, seznámte se s instrukcemi pro napojení a obsluhu.

## Všeobecně

Problém	Příčina/Odstranění
<b>Žádný zvuk.</b>	<ul style="list-style-type: none"><li>• Nastavte vyvážení do středové polohy, jestliže máte zapojeny dva reproduktory.</li><li>• Otáčejte knoflíkem ve směru hodinových ručiček, abyste nastavili hlasitost.</li></ul>
<b>Údaje uložené do paměti byly vymazány.</b>	<ul style="list-style-type: none"><li>• Přírodní kabel nebo baterie byly odpojené.</li><li>• Došlo k stisknutí tlačítka pro vynulování. → Uložte údaje znovu do paměti.</li></ul>
<b>Na displeji se neobjeví žádné indikace.</b>	Sejměte přední panel a vyčistěte konektory. V kapitole "Čistění konektorů" (strana 20) naleznete další informace.

## Přehrávání pásku

Problém	Příčina/Odstranění
<b>Zvuk je rušený.</b>	Hlavy pro záznam resp. přehrávání jsou zašpiněné. → Vyčistěte hlavy komerčně dostupnou suchou kazetou na čištění hlav.

## Poslech rádia

Problém	Příčina/Odstranění
<b>Není možné naladit stanici uloženou v paměti.</b>	<ul style="list-style-type: none"><li>• Zadejte do paměti správnou frekvenci.</li><li>• Vysílaný signál je příliš slabý.</li></ul>
<b>Automatické ladění nefunguje.</b>	Vysílání je příliš slabé. → Nalad'te stanici ručně.
<b>Stanice nemohou být přilímány. Zvuk je rušen šumy.</b>	Zapojte kabel pro elektrické ovládání antény (modrý) nebo přídatný kabel pro napájení antény (červený) na kabel pro napájení zesilovače antény. (Pouze jestliže má Vaše auto zabudovanou anténu FM/MW/LW na zadním/postranním skle.)
<b>Indikátor "ST" bliká.</b>	<ul style="list-style-type: none"><li>• Nalad'te přesnou frekvenci.</li><li>• Vysílaný signál je příliš slabý. → Zadejte režim MONO (strana 10).</li></ul>

## Funkce RDS

Problém	Příčina/Odstranění
<b>Funkce SEEK začíná po několika sekundách poslechu.</b>	Jedná se o stanici bez TP nebo o stanici se slabým signálem. → Tiskněte opakovaně (AF) nebo (TA), dokud se neobjeví “AF-OFF” nebo “TA-OFF”.
<b>Žádná dopravní hlášení.</b>	<ul style="list-style-type: none"><li>• Zaktivujte “TA”.</li><li>• Stanice nevysílá žádné dopravní hlášení i přes TP. → Nalad'te jinou stanici.</li></ul>
<b>Funkce PTY ukazuje “NONE”.</b>	Stanice neoznačuje druh programu.

## Přehrávání CD/MD

Problém	Příčina/odstranění
<b>Zvuk přeskakuje.</b>	Disk je zašpiněný nebo poškozený.

## Hlášení chyb na displeji (když je zapojený přídatný přehrávač CD/MD)

Následující indikace bude svítit přibližně pět sekund a bude provázena zvukovým znamením.

Displej	Příčina	Odstranění
<b>NO MAG</b>	V měniči/přehrávači CD/MD není vložený zásobník na disky.	Vložte do měniče/přehrávače CD/MD zásobník na disky.
<b>NO DISC</b>	V přístroji není vložený žádný disk CD/MD.	Vložte do přístroje disk CD/MD.
<b>NG DISCS</b>	Nelze přehrávat CD/MD na základě poruchy.	Založte jiný CD/MD.
<b>ERROR</b> *1	CD je zašpiněný nebo vložený horní stranou dolů.*2	Vyčistěte CD nebo ho správně vložte.
	MD nehraje z důvodu poškození.*2	Vložte jiný MD.
<b>BLANK</b> *1	Na MD nejsou nahrány žádné skladby.*2	Přehrávejte MD s nahranými skladbami.
<b>RESET</b>	Nelze ovládat měnič CD/MD na základě poruchy.	Stiskněte tlačítko reset na přístroji.
<b>NO READY</b>	Kryt příhrádky na MD je otevřený nebo disky MD nejsou řádně vložené.	Zavřete kryt nebo vložte řádně MD.
<b>HI TEMP</b>	Teplota okolí je vyšší než 50°C.	Počkejte, dokud teplota neklesne pod 50°C.

\*1 Jestliže během přehrávání CD nebo MD dojde k chybě, neobjeví se na displeji číslo disku CD nebo MD.

\*2 Na displeji se objeví číslo disku, který zapříčinil chybu.

Nepodaří-li se Vám odstranit závadu na základě uvedených postupů, obraťte se na nejbližší zastoupení firmy Sony.

## Hoşgeldiniz!

Sony kaset çaları satın aldığınız için teşekkür ederiz.

Kaset ve radyo işlevinin yanı sıra, sisteminizi tercihe bağlı bir CD/MD ünitesi\*<sup>1</sup> ekleyerek de genişletebilirsiniz.

Bu üniteyi veya CD TEXT işlevi olan tercihe bağlı bir CD ünitesini çalıştırdığınızda, bir CD TEXT diski\*<sup>2</sup> çalarsanız, göstergede CD TEXT bilgisi görülür.

\*<sup>1</sup> Bir CD changer, MD changer, CD çalar veya MD çalar bağlayabilirsiniz.

\*<sup>2</sup> CD TEXT diski sanatçının ismi ve parçaların isimleri gibi bilgileri içeren bir CD'dir. Bu bilgi diskin üzerine kaydedilmiştir.

## Tedbirler

- Eğer otomobilinizi direkt güneş ışığına tabi bir yere park ettiyseniz ve otomobilin iç ısı önemli ölçüde arttı ise, üniteyi çalıştırmadan önce soğumasını bekleyiniz.
- Eğer üniteye güç gitmiyorsa, önce bağlantıları kontrol ediniz. Eğer her şey yolunda ise sigortayı kontrol ediniz.
- İki hoparlörlü sistemin hoparlörlerinden ses gelmiyorsa fader kontrol düğmesini orta pozisyona getiriniz.
- Kaset uzun süre çalarsa takılı güç amplifikatörü dolayısıyla ısınabilir. Ancak bu işlevin kusurlu olduğuna işaret etmez.

Ünite hakkında kullanım kılavuzunda yer almayan soru ve problemlerinizi olduğu takdirde en yakın Sony bayiine danışınız.

### Yüksek kaliteli ses sağlanması

Audio aletinin yanında içecek tutucuları varsa ünitenin üzerine meyve suyu veya başka bir içecek dökmemeye dikkat ediniz. Ünite veya kaset üzerindeki şekerli artıklar kafaları kirletir ve böylece ses kalitesi azalır veya ses üretimi tamamen engellenir.

Kaset temizleme kitleri kafalardaki şekerli temizleyemez.



## Kaset notları

### Kasetin bakımı

- Kasetin teyp yüzeyine dokunmayınız, her türlü kir ve toz kafaları kirletir.
- Kasetleri hoparlör ve amplifikatör gibi mıknatis takılı aletlerden uzak tutunuz. Aksi takdirde kayıtlı kasetlerde silinme veya bozulma olabilir.
- Kasetleri direkt güneş ışığına, aşırı soğuğa veya neme tabi bırakmayınız.
- Teypteki gevşeklik ünitenin teybi sarmasına yol açabilir. Kaseti yerleştirmeden önce kurşunkalemle veya benzeri bir obje ile makarayı çevirip gevşekliği gideriniz.

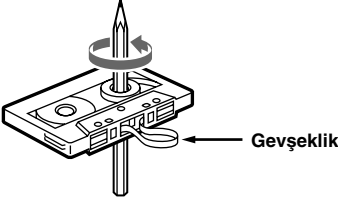

- Bozuk kasetler ve gevşek etiketler kaseti yerleştirirken veya çıkarırken problem çıkarabilir. Gevşek etiketleri çıkarınız veya yenisi ile değiştiriniz.



- Kaseti çalarken ses bozulabilir. Kaset çalar kafası her 50 saatlik kullanımdan sonra temizlenmelidir.

### 90 dakikadan uzun kasetler

90 dakikadan uzun kasetlerin kullanılması uzun süreli çalınmasının dışında tavsiye edilmez. Bu kasetlerde kullanılan bantlar çok incedir ve kolayca kopmaya meyillidirler. Bu teyplerin sürekli çalınması ve durdurulması kasetin teyp mekanizmasına takılmasına yol açar.

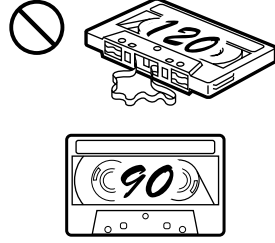

# İçindekiler

## Yalnız bu ünite

Kontrol düğmelerinin yerleri ..... 5

## Başlarken

Ünitenin ayarı ..... 6  
Ön panelin sökülmesi ..... 6  
Menü nasıl kullanılır ..... 6  
Saatin ayarlanması ..... 7

## Kasetçalar

Kaset dinlenmesi ..... 7  
Kaseti ileri veya geri sararken radyo yayını  
— ATA (Automatic Tuner Activation) ..... 8

## Radyo

İstasyonların otomatik olarak hafızaya alınması  
— Best Tuning Memory (BTM) ..... 9  
Yalnız arzu edilen istasyonların hafızaya  
alınması ..... 9  
Hafızaya alınmış istasyonların dinlenmesi .... 10

## RDS

RDS işlevi hakkında ..... 11  
İstasyon isminin görülmesi ..... 11  
Aynı programın otomatik olarak tekrar  
ayarlanması  
— Alternative Frequences (AF) ..... 11  
Trafik haberlerinin dinlenmesi ..... 13  
RDS istasyonlarını AF ve TA verilerine  
ayarlanması ..... 13  
İstasyonun program tipine göre  
yerleştirilmesi ..... 14  
Saatin otomatik ayarı ..... 15

## Diğer işlevler

Ses özelliklerinin ayarlanması ..... 16  
Ses ve gösterge ayarlarının değiştirilmesi .... 16  
Basın yükseltilmesi  
— D-bass ..... 17

## Ek donatım ile

## CD/MD ünitesi

CD veya MD'nin çalınması ..... 17  
Parçaların tekrar çalınması  
— Repeat play ..... 19  
Parçaların rasgele çalınması  
— Shuffle play ..... 19

Bakım ..... 20  
Ünitenin sökülmesi ..... 20  
Özellikler ..... 21  
Problem arama kılavuzu ..... 22

# Kontrol düğmelerinin yerleri

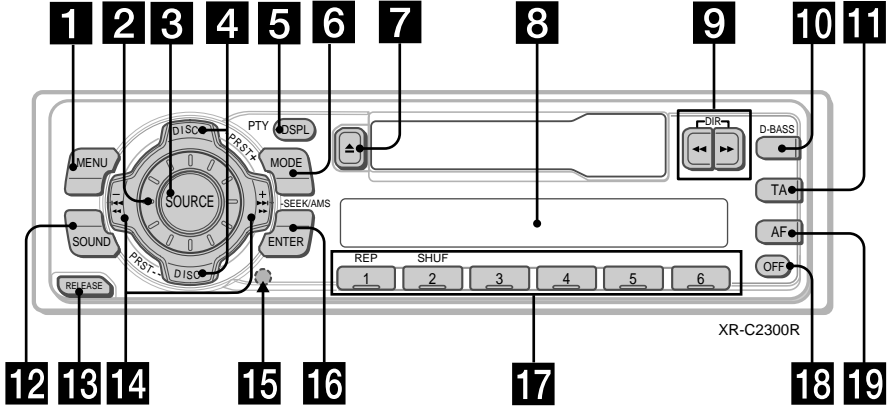

Detaylar için listedeki sayfalara bakınız.

**1** MENU tuşu 7, 8, 9, 10, 12, 14, 15, 16, 18

**2** Ses kontrol kadranı

**3** SOURCE (TUNER/CD/MD) tuşu  
9, 10, 13, 17

**4** PRST/DISC +/- (kursör yukarı/aşağı)  
düğmeleri  
7, 8, 9, 10, 12, 14, 15, 16, 18, 19

Radio yayını sırasında:

Kaydedilmiş istasyonların seçimi 8,  
9, 10

CD/MD çalışması sırasında:

Diskini değiştirilmesi 19

**5** DSPL/PTY (gösterge kipini değiştirme/  
program tipi) tuşu 8, 10, 11, 15, 18

**6** MODE tuşu

Radio yayını sırasında:

BAND seçimi 9, 10

CD veya MD çalışması sırasında:

CD/MD ünite seçimi 17

**7** ▲ (eject) tuşu 7

**8** Gösterge penceresi

**9** ◀▶ (ileri sarış)/DIR (kaset sarış  
yönünü değiştirme) tuşları 7

**10** D-BASS tuşu 17

**11** TA tuşu 13, 14

**12** SOUND tuşu 16

**13** RELEASE (ön paneli sökme) düğmesi  
6, 20

**14** SEEK/AMS +/- (kursör sol/sağ)  
düğmeleri

7, 8, 9, 10, 12, 14, 15, 16, 18, 19

Arama 9, 10

Automatic Music Sensor 19

Manüel arama 19

**15** Ayar tuşu (ünitenin ön yüzüne ön  
panelin arkasına yerleştirilmiştir) 6

**16** ENTER tuşu 7, 8, 9, 10, 12, 14, 15, 16, 18

**17** Numara düğmeleri

Radio yayını sırasında

Ayarlı numara seçimi 9, 10, 12

CD/MD çalışması sırasında:

① REP 19

② SHUF 19

**18** OFF tuşu\* 6

**19** AF düğmesi 11, 12, 14

\* Kontakt anahtarı yuvasında ACC  
(accessory) pozisyonu olmayan bir  
otomobile kurarken dikkat  
Motoru kapattıktan sonra saat  
göstergesini kapatmak için ünitedeki  
OFF düğmesine iki saniye için  
bastığınıza emin olunuz.

OFF tuşuna bir an için basarsanız, saatin  
göstergesi kapanmaz ve bu akünün

# Başlarken

## Ünitenin ayarı

Üniteyi ilk bağlamanızdan önce veya otomobilin aküsünü değiştirdikten sonra, üniteyi ayarlamalısınız. Ön paneli çıkarınız ve ayar düğmesine tükenmez kalem gibi sivri uçlu bir obje ile basınız.

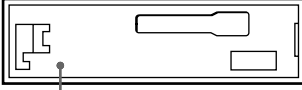

Ayar tuşu

### Not

Ayar tuşuna basmak saat ayarını ve bazı kaydedilmiş işlevleri siler.

## Ön panelin sökümü

Üniteyi çalınmaktan korumak için bu ünitenin ön panelini sökebilirsiniz.

- 1 **OFF** tuşuna basınız.
- 2 **RELEASE** tuşuna basınız, ardından ön paneli biraz sola doğru kaydırınız ve kendinize doğru çekerek çıkarınız.

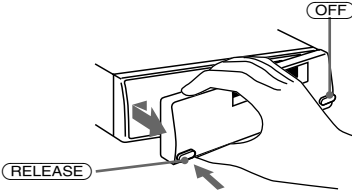

### Notlar

- Paneli üniteden sökerken dükürmemeye dikkat ediniz.
- Paneli ünite hala açık iken sökerseniz, hoparlörlerin zarar görmemesi için güç otomatik olarak kesilir.
- Ön paneli yanınızda taşıdıđınızda, ön panel çantasını kullanınız.

## Ön panelin takılması

Ön panelin A parçasını ünitenin B parçasına gösterildiđi üzere takınız ve sola doğru yerine oturup klik sesi gelene kadar itiniz.

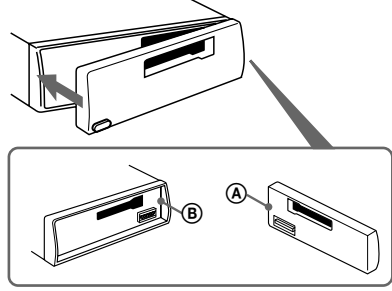

### Notlar

- Ön paneli baş aşağı takmamaya dikkat ediniz.
- Ön paneli takarken üniteye doğru sert şekilde bastırmayınız.
- Ön panelin gösterge penceresine sert şekilde bastırmayınız veya aşırı basınç uygulamayınız.
- Ön paneli direkt güneş ışığına veya sıcak hava kanalları gibi ısı kaynaklarına tabi bırakmayınız ve nemli bir yerde muhafaza etmeyiniz. Ön paneli hiçbir zaman ısının bir hayli artabileceđi direkt güneş ışığına park edilmiş bir otomobilin kontrol paneline koymayınız.

## Dikkat ikazı

Otomobilin kontak anahtarını ön paneli çıkarmadan kapatırsanız, uyarı sinyali birkaç saniye için duyulur.

Tercihe bađlı bir güç amplifikatörü bađlıyorsanız ve dahili amplifikatörü kullanmazsanız, uyarı sinyali kapanacaktır.

## Menü nasıl kullanılır

Bu ünite bir menüden birimlerin seçilmesi ile işler.

Seçim için önce menünün kipini giriniz ve yukarı/aşağı (PRST/DISC) tuşunda +/- veya sol/sağ (SEEK/AMS) tuşunda +/- yönünü seçiniz.

PRST/DISC

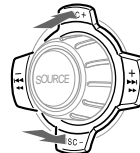

(+) : Yukarıyı seçmek için

(-) : Aşağıyı seçmek için

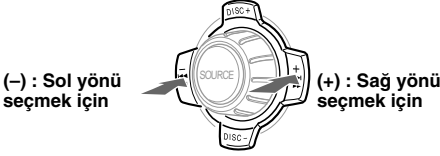

## Saatin ayarlanması

Saat 24-saatlik dijital bir işaret kullanır.

Örnek: Saati 10:08'e ayarlamak

- 1 **(MENU)** tuşuna basınız, ardından "CLOCK" görülene kadar **(PRST/DISC)** tuşlarının iki tarafına birden tekrar tekrar basınız.



- 1 **(ENTER)** tuşuna tuşuna basınız.



Saat işareti yanıp söner.

- 2 Saati ayarlamak için **(PRST/DISC)** tuşunun iki tarafına birden basınız.



- 3 **(SEEK/AMS)** tuşunun iki tarafına birden basınız.



Dakika işareti yanıp söner.

- 4 Dakikayı ayarlamak için **(PRST/DISC)** tuşunun iki tarafına birden basınız.



- 2 **(ENTER)** tuşuna basınız.



Saat çalışmaya başlar.

Saatin ayarı bittikten sonra, gösterge normal çalış kipine geri döner.

## Kasetçalar

### Kaset dinlenmesi

Bir kaset yerleştiriniz.  
Çalış otomatik olarak başlar.

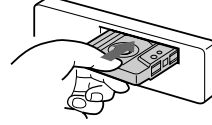

Yukarı yüz çalışıyor.

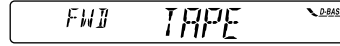

Aşağı yüz çalışıyor.



Öneri

Teybin çalış yönünü değiştirmek için, ◀ ve ▶ tuşuna basınız.

Çalışı durdurup kaseti çıkarmak için

▲ tuşuna basınız.

Kasetin sarılması

Çalış sırasında, ◀ veya ▶ tuşlarına basınız.

Yön gösterici*	İleri sarmak için	Geri sarmak için
FWD	▶▶	◀◀
REV	◀◀	▶▶

\* < > işareti kaseti sararken yanıp söner.

İleri veya geri sararken çalmaya başlamak için, diğer ileri sarma tuşunun yanına, tuş dışarı çıkana kadar basınız.

## Gösterge işaretlerinin değiştirilmesi

**(DSPL/PTY)** tuşuna her bastığınızda, işaret aşağıdaki gibi değişir:

**Kaset çalışması ↔ Frekans\***

\* Aşağıdaki işlevlerden biri açık iken.

- ATA işlevi
- AF işlevi
- TA işlevi

Dilediğiniz işareti seçtikten sonra gösterge bir kaç saniye sonra otomatik olarak hareket göstergesi kipine geçer. Hareket Göstergesi kipinde yukarıdaki tüm işaretler bir bir sırayla göstergeden geçer.

### Öneri

Hareket Göstergesi kipi kapatılabilir ("Ses ve göstergesi ayarlarının değiştirilmesi" ne bakınız: sayfa 16).

## Kaseti ileri veya geri sararken radyo yayını

— ATA (Automatic Tuner Activation)

◀ veya ▶ tuşları yardımı ile ileri veya geri sarıyorsanız, radyo otomatik olarak açılacaktır.

**1** Çalışırken **(MENU)** tuşuna basınız.

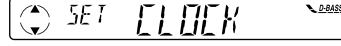

**2** "ATA" görülene kadar tekrar tekrar

**(PRST/DISC)** tuşlarının iki tarafına birden basınız.

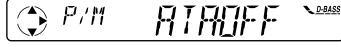

**3** "ON" işlevini seçmek için **(SEEK/AMS)** tuşunun iki tarafına birden basınız.

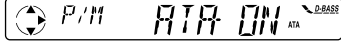

Çalışma kipi başlar.

**4** **(ENTER)** tuşuna basınız.

Normal çalışma kipine dönmek için yukarıda adım 3'deki "OFF" tuşunu seçiniz.

# Radyo

## İstasyonların otomatik olarak hafızaya alınması

### — Best Tuning Memory (BTM)

Ünite en güçlü sinyalleri yayan istasyonları seçer ve onları frekansları sırasınca kaydeder. Her bantta (FM1, FM2, FM3, MW, ve LW) altı istasyona kadar kaydedebilirsiniz.

#### Dikkat

İstasyonları sürüş sırasında ayarlıyorsanız, kazaları önlemek için “Best Tuning Memory” işlevini kullanınız.

### 1 Radyoyu seçmek için tekrar tekrar

(SOURCE) tuşuna basınız.

(SOURCE) tuşuna her basışınızda, kaynaklar şu şekilde görülür:

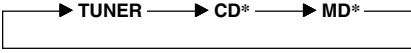

\* Uygun tercihe bağlı donanım bağlı değil ise, işaret görülmeyecektir.

### 2 Bandı seçmek için tekrar tekrar (MODE) tuşuna basınız.

(MODE) tuşuna her bastığınızda, bandlar şu şekilde görülür:

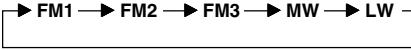

### 3 (MENU) tuşuna basınız, ardından “BTM” görülene kadar tekrar tekrar (PRST/DISC) tuşlarının iki tarafına birden basınız.

### 4 (ENTER) tuşuna basınız.

Ünite frekans sırasına göre istasyonları numara tuşlarına kaydeder.

Ayar kaydedildiğinde bir uyarı sinyali duyulur.

#### Notlar

- Ünite zayıf sinyal yayan istasyonları kaydetmez. Yalnız birkaç istasyon alınabiliyorsa, bazı numara tuşları eski ayarlarını korur.
- Göstergede bir numara görülüüyorsa, ünite istasyonları görülen numaradan itibaren kaydetmeye başlar.

## Yalnız arzu edilen istasyonların hafızaya alınması

18 FM istasyonunu (FM1, 2, ve 3'ün her biri için 6), 6 MW istasyonunu ve 6 LW istasyonunu dilediğiniz gibi hafızaya alabilirsiniz.

### 1 Radyoyu seçmek için (SOURCE) tuşuna tekrar tekrar basınız.

### 2 Bandı seçmek için tekrar tekrar (MODE) tuşuna basınız.

### 3 Numara tuşuna kaydetmek istediğiniz istasyonu ayarlamak için (SEEK/AMS) tuşunun iki tarafına birden basınız.

### 4 “MEM” görülene kadar dilediğiniz (1) den (6) ya kadar) numara tuşunu basıp tutunuz.

Göstergede numara tuşunun işareti görülür.

#### Not

Aynı numara tuşuna başka bir istasyonu kaydederseniz, daha önce kaydedilen istasyon silinir.

# Hafızaya alınmış istasyonların dinlenmesi

- 1 Radyoyu seçmek için tekrar tekrar **(SOURCE)** tuşuna basınız.
- 2 Bandı seçmek için tekrar tekrar **(MODE)** tuşuna basınız.
- 3 Dilediğiniz istasyonun kayıtlı olduğu numara tuşuna (1) den (6) ya kadar basınız.

## Öneri

İstasyonu hafızaya kayıtlı sıra ile almak için (Preset Search Function) **(PRST/DISC)** tuşlarının iki tarafına birden basınız.

## Daha önce ayarlanan bir istasyonu bulamıyorsanız

İstasyon aramak için **(SEEK/AMS)** tuşunun iki tarafına birden basınız (otomatik ayar).

Ünite bir istasyon bulduğunda tarama durur. Dilediğiniz istasyonu bulana kadar **(SEEK/AMS)** tuşunun iki tarafına birden tekrar tekrar basınız

## Not

Otomatik ayar çok sık duruyorsa **(MENU)** tuşuna basınız, ardından "LOCAL" (yerli arama kipi) görülene kadar tekrar tekrar **(PRST/DISC)** tuşlarının iki tarafına birden basınız. Sonra "LOCAL-ON." işlevini seçmek için **(SEEK/AMS)** tuşunun iki tarafına birden basınız.

**(ENTER)** tuşuna basınız.

Yalnız oldukça güçlü sinyal yayan istasyonlar ayarlanacaktır.

## Öneri

Dinlemek istediğiniz istasyonun frekansını biliyorsanız, dilediğiniz frekans görülene kadar **(SEEK/AMS)** tuşunun iki tarafına birden basıp tutunuz (manüel ayar).

## FM Stereo sinyali zayıf ise

### — Mono kipi

- 1 Radyo yayını sırasında, **(MENU)** tuşuna basınız, ardından "MONO" görülene kadar tekrar tekrar **(PRST/DISC)** tuşlarının iki tarafına birden basınız.
- 2 "MONO-ON" görülene kadar **(SEEK/AMS)** tuşunun iki tarafına birden basınız. Ses yükselir, fakat mono olur ("ST" görülmez).
- 3 **(ENTER)** tuşuna basınız.

Normal kipe geri dönmek için yukarıda adım 2'deki "MONO-OFF" işlevini seçiniz.

## Gösterge işaretinin değiştirilmesi

**(DSPL/PTY)** tuşuna her bastığınızda, işaret aşağıdaki gibi değişir:

Frekans (İstasyon İsmi)\* ↔ Program tipi

\* RDS verisi yayan bir FM istasyonu ayarladığınızda, istasyonun ismi görülür.

Dilediğiniz işareti seçtikten sonra gösterge bir kaç saniye sonra otomatik olarak hareket gösterge kipine geçer. Hareket Gösterge kipinde yukarıdaki tüm işaretler bir bir sırayla göstergeden geçer.

## Öneri

Hareket Gösterge kipi kapatılabilir ("Ses ve gösterge ayarlarının değiştirilmesi" ne bakınız: sayfa 16).

## RDS işlevi hakkında

Radio Data System (RDS), FM istasyonlarının normal radyo program sinyalleri ile ek dijital bilgi göndermesini sağlayan bir yayın servisedir. Oto Stereo çeşitli servis imkanları sunmaktadır. Bunlardan bir kaçışunlardır: aynı programı otomatik olarak tekrar ayarlamak, trafik haberlerini dinlemek ve bir istasyonu program türüne göre yerleştirmek.

### Notlar

- Ülkeye ve bölgeye göre tüm RDS'nin tüm işlevleri çalışmayabilir.
- Sinyal gücünün zayıf olduğu hallerde veya istasyon RDS verileri aktarmaya ayarlanmamış ise RDS tam anlamıyla çalışmayabilir.

## İstasyon isminin görülmesi

İstasyon isminin ışıkları göstergede görülür.

**Bir FM istasyonu seçiniz (sayfa 9).**  
RDS verisi aktaran bir FM istasyonu ayarladığınızda, göstergede istasyonun ismi görülür.



### Not

“\*” işareti bir RDS istasyonunun ayarlandığını gösterir.

## Göstergedeki işaretlerin değiştirilmesi

(DSPL/PTY) tuşuna her bastığınızda, işaret aşağıdaki gibi değişir:

**İstasyonun ismi (Frekans) ↔ Program tipi**

Dilediğiniz işareti seçtikten sonra gösterge bir kaç saniye sonra otomatik olarak hareket gösterge kipine geçer. Hareket Gösterge kipinde yukarıdaki tüm işaretler bir bir sırayla göstergeden geçer.

### Öneri

Hareket Gösterge kipi kapatılabilir (“Ses ve gösterge ayarlarının değiştirilmesi” ne bakınız: sayfa 16).

### Not

İstasyon RDS verileri aktarmıyorsa “NO NAME” görülür.

## Aynı programın otomatik olarak tekrar ayarlanması

### — Alternative Frequences (AF)

Alternative Frequences (AF) işlevi otomatik olarak ağıdaki en kuvvetli sinyali veren istasyonu bulur ve ayarlar. Bu işlev sayesinde uzun bir yolculuk esnasında aynı programı manüel bir ayar yapmak zorunda kalmadan dinleyebilirsiniz.



**1 Bir FM istasyonu seçiniz (sayfa 9).**

**2 “AF-ON” görülene kadar tekrar tekrar (AF) tuşuna basınız.**

Ünite aynı ağda daha güçlü sinyal veren bir diğer istasyonu aramaya başlar.

### Not

Bölgede başka bir istasyon yoksa ve başka bir istasyon aramanız gerekmiyorsa, AF işlevini “AF-OFF” görülene kadar tekrar tekrar (AF) tuşuna basarak kapatınız.

## Göstergedeki işaretlerin değiştirilmesi

(AF) tuşuna her bastığınızda, işaret aşağıdaki şekilde değişir:

AF-ON ↔ AF-OFF

### Notlar

- "NO AF" ve istasyonun ismi değiştirilerek yanıp sönüyorsa, bu ünitenin ağıda başka bir istasyon bulamadığı anlamına gelir.
- İstasyonun ismi AF işlevi açık olan bir istasyonu seçtikten sonra yanıp sönüyorsa, bu başka bir frekansın bulunamadığını gösterir. İstasyonun ismi yanıp sönerken (sekiz saniye içinde) (SEEK/AMS) tuşunun iki tarafına birden basınız. Ünite aynı PI (Programme Identification) verisine sahip başka bir frekans aramaya başlar. ("PI SEEK" görülür ve ses duyulmaz). Ünite başka bir frekans bulamazsa, "NO PI" görülür ve ünite daha önce seçilen frekansa döner.

## Bölgesel bir programın dinlenmesi

"REG-ON" (bölgesel açık) işlevi başka bir bölgesel istasyona atlamadan bölgesel programlara ayarlı kalmanızı sağlar (AF işlevini açmanıza gerek olmadan). Ünitenin fabrika ayarı "REG-ON"dur, ancak bu işlevi kapatmak istiyorsanız, aşağıdakileri yapınız.

**1** Radyo yayını sırasında, (MENU) tuşuna basınız, ardından "REG" görülene kadar (PRST/DISC) tuşlarının iki tarafına birden tekrar tekrar basınız.

**2** "REG-OFF" görülene kadar (SEEK/AMS) tuşunun iki tarafına birden basınız.

**3** (ENTER) tuşuna basınız. "REG-OFF" işlevini seçmek ünitenin aynı ağ içindeki başka bölgesel istasyonlara geçmesine yol açabilir.

Bölgeselin açık olması için, yukarıda adım 2'deki "REG-ON" işlevini seçiniz.

### Not

Bu işlev İngiltere'de ve diğer bazı bölgelerde çalışmaz.

## Yerli bağlantı işlevi (Yalnız İngiltere için geçerli)

Yerli bağlantı işlevi, ayarlarınıza dahil olmasa bile, diğer yerli istasyonları seçmenizi sağlar.

**1** Yerli bir istasyonun kayıtlı olduğu bir numara tuşuna basınız.

**2** Beş saniye içinde, yerli istasyonun numara tuşuna tekrar basınız.

**3** Bu işlemi dilediğiniz yerli programı buluncaya kadar tekrarlayınız.

# Trafik haberlerinin dinlenmesi

Traffic Announcement (TA) ve Traffic Programme (TP) verileri başka program kaynaklarını dinleseniz dahi otomatik olarak trafik haberleri veren bir FM istasyonunu ayarlamanızı sağlar.

## “TA-ON” görülene kadar tekrar tekrar

**(TA) tuşuna basınız.**

Ünite trafik haberleri veren istasyonları aramaya başlar. Ünite trafik haberleri yayınlayan bir istasyon bulunduğunda göstergede “TP” görülür.

Trafik haberleri başlayınca göstergede “TA” yanıp söner. Yanıp sönmeye trafik haberleri bittiğinde son bulur.

## Öneri

Trafik haberleri siz başka bir program kaynağını dinlerken başlarsa, ünite otomatik olarak trafik haberlerine geçer ve haberler bittiğinde otomatik olarak daha önce dinlenen program kaynağına döner.

## Notlar

- Dinlediğiniz istasyon trafik haberleri yayınlamıyorsa beş saniye boyunca “NO TP” yanıp söner. Ardından ünite trafik haberleri yayınlayan bir istasyon aramaya başlar.
- Göstergede “EON” “TP” ile beraber görülürse, çalan istasyon aynı ağdaki başka istasyonların trafik haberlerini yayınlıyordur.

## Yayınlanan trafik haberlerinin iptal edilmesi

**(TA) veya (SOURCE) tuşuna basınız.**

Tüm trafik haberlerini iptal etmek için, “TA-OFF” işlevi görülene kadar (TA) tuşuna basarak kapatabilirsiniz.

## Trafik haberlerinin ses ayarı

Haberleri kaçırmamak için trafik haberlerinin ses seviyesini önceden ayarlayabilirsiniz. Trafik haberleri başladığında ses otomatik olarak önceden ayarladığınız seviyeye gelir.

### 1 Arzu ettiğiniz ses seviyesini seçiniz.

### 2 İki saniye için (TA) tuşuna basınız.

“TA” görülür, ayar hafızaya alınmıştır.

## Acil haberlerin dinlenmesi

Radyo dinlerken acil bir duyuru gelirse program otomatik olarak ona geçecektir. Radyoda başka bir kaynak dinliyorsanız acil duyurular AF veya TA açık olarak ayarlı ise duyulacaktır. Ünite bundan sonra o sırada hangi kaynağı dinlerseniz dinleyin otomatik olarak duyurulara geçer.

# RDS istasyonlarını AF ve TA verilerine ayarlanması

RDS istasyonlarını ayarlarken ünite istasyon verilerini ve frekanslarını kayıt eder, böylece ayarladığınız istasyonu her dinlediğinizde AF veya TA işlevlerini açmanız gerekmez. Özel kaydedilmiş istasyonlar için farklı bir ayar (AF, TA, veya ikisi birden) veya bütün kaydedilmiş istasyonlar için aynı ayarları seçebilirsiniz.

Tüm ayarlanmış istasyonların aynı ayara getirmesi

- 1 Bir FM istasyonu seçiniz (sayfa 9).
- 2 “AF-ON” veya/ve “TA-ON” işlevlerini seçmek için (AF) veya/ve (TA) tuşlarına basınız.  
“AF TA-OFF” işlevini seçmezsiniz, yalnız RDS istasyonları değil, RDS olmayan istasyonların da kaydedileceğini unutmayız.
- 3 (MENU) tuşuna basınız, ardından “BTM” görülene kadar tekrar tekrar (PRST/DISC) tuşlarının iki tarafına birden basınız.
- 4 “BTM” yanıp sönene kadar (SEEK/AMS) tuşunun iki tarafına birden basınız.
- 5 (ENTER) tuşuna basınız.

Ayarlanmış kanalların ayrı ayrı ayarı

- 1 Bir FM bandı seçiniz ve istenilen istasyona ayarlayınız.
- 2 “AF-ON” veya/ve “TA-ON” işlevini seçmek için (AF) veya/ve (TA) tuşlarına basınız.
- 3 “MEM” görülene kadar dilediğiniz numara tuşuna basıp tutunuz.  
Başka istasyonları kaydetmek için adım 1’den itibaren tekrarlayınız.

#### Öneri

Kaydedilmiş AF ve/veya TA ayarlarını bir istasyonu ayarladıktan sonra değiştirmek istiyorsanız, bunu AF veya TA işlevlerini açarak veya kapayarak yapabilirsiniz.

## İstasyonun program tipine göre yerleştirilmesi

Arzu ettiğiniz istasyonu aşağıda belirtilen program tiplerine göre yerleştirebilirsiniz.

Program tipleri	Gösterge
Haberler	NEWS
Güncel olaylar	AFFAIRS
Enformasyon	INFO
Spor	SPORT
Eğitim	EDUCATE
Drama	DRAMA
Kültür	CULTURE
Bilim	SCIENCE
Çeşitli	VARIED
Popüler müzik	POP M
Rock müzik	ROCK M
Hafif müzik	EASY M
Light Klasik	LIGHT M
Klasik	CLASSICS
Diğer müzik tipleri	OTHER M
Hava Durumu	WEATHER
Finans	FINANCE
Çocuk programları	CHILDREN
Sosyal olaylar	SOCIAL A
Din	RELIGION
Çağrı	PHONE IN
Seyahat	TRAVEL
Boş vakit	LEISURE
Caz müzik	JAZZ
Country müzik	COUNTRY
Milli müzik	NATION M
Oldies müzik	OLDIES
Folk müzik	FOLK M
Belgesel	DOCUMENT
Belirsiz	NONE

#### Not

Bu işlevi PTY (Programme Type selection) verisinin bulunmadığı bazı ülkelerde kullanamazsınız.

**1 FM yayını sırasında “PTY” görülene kadar (DSPL/PTY) tuşuna basınız.**



İstasyon PTY verileri yayınlıyorsa program tipinin ismi görülür. İstasyon eğer RDS istasyonu değilse ve gönderilen RDS verilerini alamıyorsa göstergede “- - - - -” görülür.

TA işlevi ON (açık) konumundaysa, ünite bir sonraki istasyonu aramaya başlar.

**2 Arzu edilen program tipi görülene dek (PRST/DISC) tuşuna tekrar tekrar basınız.**

Program tipleri önceki tablo sırası ile görülür. Ararken “NONE” u seçemeyeceğinizi unutmayınız.

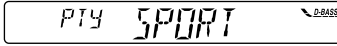

**3 İsteddiğiniz istasyon görülünceye kadar (ENTER) tuşuna basın.**

Ünite seçilen program tipinde yayın yapan bir istasyonu aramaya başlar. Ünite programı bulunca, program tipi göstergede beş saniye süreyle tekrar görülür.

Ünite program tipini bulamazsa beş saniye boyunca “NO” ve program tipi ardarda yanar söner. Ünite ardından daha önce seçilen istasyona geri döner.

## Saatin otomatik ayarı

RDS'den aktarılan CT (Saat Tarih) verisi saati otomatik olarak ayarlar.

**1 Radyo yayını sırasında, (MENU) tuşuna basınız, ardından “CT” görülene kadar tekrar tekrar (PRST/DISC) tuşlarının iki tarafına birden basınız.**

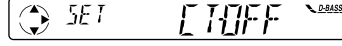

**2 “CT-ON” görülene kadar tekrar tekrar (SEEK/AMS) tuşunun iki tarafına birden basınız.**

Saat kaydedilmiş olur.

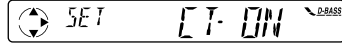

**3 Göstergenin normal haline dönmek için (ENTER) tuşuna basınız.**

### CT işlevinin iptal edilmesi

**Yukarıda adım 2'deki “CT-OFF” işlevini seçiniz.**

#### Notlar

- Bir RDS istasyonu alınabildiği halde CT işlevi çalışmayabilir.
- CT işlevi ve aktüel ses kontrolü ile ayarlanan saatler arasında farklılık olabilir.

## Diğer işlevler

### Ses özelliklerinin ayarlanması

Bas, tiz, balans ve “fader” özelliklerini ayarlayabilirsiniz.

Bas ve tiz seviyelerini her kaynak için ayrı kaydedebilirsiniz.

**1** **(SOUND)** tuşuna tekrar tekrar basarak dilediğiniz işareti seçiniz.

BAS (bas) → TRE (tiz) → BAL (sağ-sol) → FAD (ön-arka)

**2** **(SEEK/AMS)** tuşunun iki tarafına basarak seçili birimi ayarlayınız.

İşareti seçtikten sonraki üç saniye içinde ayarlayınız.

### Ses ve gösterge ayarlarının değiştirilmesi

Bu birimleri ayarlayabilirsiniz:

- CLOCK (sayfa 7).
- CT (Saat Tarihi) (sayfa 15).
- BEEP – uyarı sinyalinin açmak veya kapatmak için.
- A.SCRL (Otomatik Kaydırma)\* (sayfa 18).
- D.INFO (Dual Information) saat ve çalış kipinin aynı anda görülmesi için (ON) veya bu bilgilerin değişerek görülmesi için (OFF).
- M.DSPL (Hareket Göstergesi) – monitör göstergesini açmak veya kapamak için.

**1** **(MENU)** tuşuna basınız.

**2** Arzu edilen birim görülene kadar tekrar tekrar **(PRST/DISC)** tuşlarının iki tarafına birden basınız.

**(PRST/DISC)** tuşunun (–) tarafına her bastığınızda, birim aşağıdaki gibi değişir:

**CLOCK** → **CT** → **BEEP** → **A.SCRL\*** → **D.INFO** → **M.DSPL**

\* Radyo kapalı iken veya kaset, CD, veya MD çalışırsa bu birim görülmeyecektir.

**3** Arzu edilen ayarı seçmek için (Örnek: **ON** veya **OFF**), **(SEEK/AMS)** tuşunun iki tarafına birden basınız.

**4** **(ENTER)** tuşuna basınız.

Kip ayarı bittikten sonra, gösterge normal çalış kipine döner.

# Basın yükseltilmesi

## — D-bass

Zevkle temiz ve güçlü bir bas sesi dinleyebilirsiniz. D-bass işlevi alçak frekans sinyallerini ve yüksek frekans sinyallerini alışılmamış bas güçlendiricilerinden daha keskin bir eğri ile yükseltir.

Vokal ses seviyesi aynı kalsa dahi bası daha temiz duyabilirsiniz. D-BASS kontrolü yardımı ile bası kolaylıkla vurgulayabilir ve ayarlayabilirsiniz.

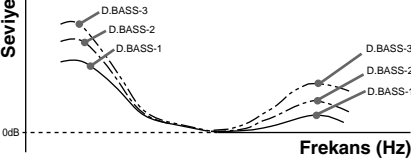

## Bas kavisinin ayarlanması

**Arzu edilen bas kavisini seçmek için tekrar tekrar **(D-BASS)** tuşuna basınız.** D-BASS numarası yükseldikçe etki de yükselecektir.

D.BASS-1 → D.BASS-2 → D.BASS-3 → D.BASS-OFF

### **Not**

*Bas sesi aynı ses seviyesinde bozulabilir. Bas sesi bozulursa daha az etkili bir bas eğrisi seçiniz.*

## Ek donatım ile

# CD/MD ünitesi

Bu ünite aşağıdaki şekilde en çok 10 CD/MD ünitesini kontrol edebilir:

CD ünitesi – azami beş

MD ünitesi – azami beş

Ona kadar tüm kombinasyonlar olabilir.

CD TEXT işlevine sahip tercihe bağlı bir CD ünitesi bağlarsanız, bir CD TEXT diski çaldığınız zaman göstergede CD TEXT bilgisi görülecektir.

## CD veya MD'nin çalınması

**1** CD veya MD seçmek için **(SOURCE)** tuşuna tekrar tekrar basınız.

**2** Dilediğiniz ünite görülene kadar **(MODE)** tuşuna basınız. CD/MD çalışı başlar.

Bir CD/MD ünitesi bağlı ise, tüm parçalar baştan itibaren çalmaya başlar.

## Gösterge işaretinin değiştirilmesi

CD, CD TEXT veya MD çalarken **(DSPL/PTY)** tuşuna her bastığınızda işaret aşağıdaki şekilde değişir:



- \*1 Diski etiketlendirmediyse veya MD üzerine kayıt edilmiş bir disk ismi yoksa, göstergede "NO NAME" görülür.
- \*2 Bir CD TEXT disk çalışıyorsanız, disk isminin ardından göstergede sanatçının ismi görülür. (Yalnız sanatçı isminin kayıtlı olduğu CD TEXT diskler için.)
- \*3 CD TEXT diskin veya MD'nin parça adı daha önce kaydedilmemişse, göstergede "NO NAME" görülür.
- \*4 AF/TA işlevi açıkken.

Dilediğiniz işareti seçtikten sonra gösterge bir kaç saniye sonra otomatik olarak hareket gösterge kipine geçer. Hareket Gösterge kipinde yukarıdaki tüm işaretler bir bir sırayla göstergeden geçer.

### Öneri

Hareket Gösterge kipi kapatılabilir ("Ses ve gösterge ayarlarının değiştirilmesi" ne bakınız: sayfa 16).

## Bir disk isminin otomatik olarak kaydırılması — Auto Scroll

CD TEXT veya MD diski üzerindeki sanatçının veya parçanın ismi 8 harften uzun ise ve otomatik kaydırma işlevi açık ise, bilgi otomatik olarak göstergeden şu şekilde geçer:

- Disk değiştiğinde diskin ismi görülür (diskin ismi seçili ise).
- Parça değiştiğinde parçanın ismi görülür (parça ismi seçili ise).

Gösterge işaretini değiştirmek için **(DSPL/PTY)** tuşuna bastığınızda, bu işlevi açık veya kapalı olarak ayarlıyorsanız MD veya CD TEXT diskin ismi veya parça ismi otomatik olarak göstergeden geçer.

- 1 Çalış sırasında **(MENU)** tuşuna basınız.
- 2 "A.SCRL" görülene kadar tekrar tekrar **(PRST/DISC)** tuşlarının iki tarafına birden basınız.
- 3 "A.SCRL-ON." işlevini seçmek için **(SEEK/AMS)** tuşunun iki tarafına birden basınız.
- 4 **(ENTER)** tuşuna basınız.

Otomatik kaydırmayı iptal etmek için, yukarıda adım 3'deki "A.SCRL-OFF" işlevini seçiniz.

### Not

Çok harfli bazı disklerde aşağıdakiler olabilir:  
— Harflerden bazıları görülmüyor.  
— Otomatik kaydırma çalışmıyor.

## Belirli bir parçaya gelinmesi — Automatic Music Sensor (AMS)

Çalış sırasında, atlamak istediğiniz her parça için, bir an için (SEEK/AMS) tuşunun iki tarafına birden basınız.

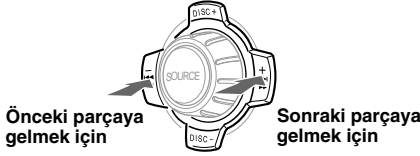

## Parçanın belirli bir bölümüne gelmek — Manüel arama

Çalış sırasında (SEEK/AMS) tuşunun iki tarafına birden basıp tutunuz. Arzu edilen noktayı bulduğunuzda bırakınız.

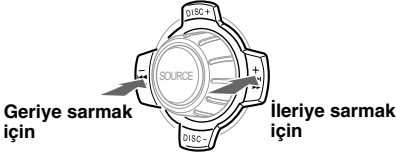

## Diğer disklere geçmek

Çalış sırasında (PRST/DISC) tuşlarının iki tarafına birden basınız. Çalan ünite de dilediğiniz disk çalmaya başlar.



## Parçaların tekrar çalınması — Repeat play

Seçebilirsiniz:

- REP-1 – parçayı tekrarlamak için.
- REP-2 – diski tekrarlamak için.

Çalış sırasında arzu edilen ayar görülene kadar tekrar tekrar (1) (REP) tuşuna basınız.



Tekrar çalış başlar.

Normal çalış kipine dönmek için, yukarıdaki adımdaki “REP-OFF” işlevini seçiniz.

## Parçaların rasgele çalınması — Shuffle play

Aşağıdakileri seçebilirsiniz:

- SHUF-1 – çalan diskteki parçaları rasgele sıra ile çalmak için.
- SHUF-2 – çalan ünite deki parçaları rasgele sıra ile çalmak için.
- SHUF-ALL – bütün ünitelerdeki tüm parçaları rast gele sıra ile çalmak için.

Çalış sırasında arzu edilen ayar görülene kadar tekrar tekrar (2) (SHUF) tuşuna basınız.

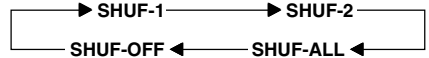

Rasgele çalış başlar.

Normal çalış kipine dönmek için yukarıdaki adımdaki “SHUF-OFF” tuşunu seçiniz.

# Ek bilgi

## Bakım

### Sigortanın değiştirilmesi

Sigortayı değiştirirken orijinal sigortanın amper gücünde bir sigorta kullanmaya dikkat ediniz. Sigorta attığı takdirde güç bağlantısını kontrol edip sigortayı değiştiriniz. Sigorta değiştirildikten sonra tekrar atarsa, bu dahili bir işlev bozukluğuna işaret eder. Böyle bir durumda en yakın SONY bayiine başvurunuz.

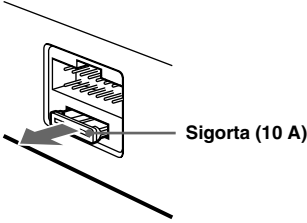

### Uyarı

Hiçbir zaman üniteye takılı sigortanın amper gücünden daha güçlü bir sigorta takmayınız, aksi takdirde üniteye zarar verebilirsiniz.

### Bağlantıların temizlenmesi

Ünite ile ön panel arasındaki bağlantılar temiz değil ise, ünite tam anlamıyla çalışmayabilir. Bunu önlemek için (RELEASE) tuşuna basarak ön paneli açınız ve alkole batırılmış bir pamuk çubuk ile konektörleri temizleyiniz. Fazla kuvvet kullanmayınız. Aksi takdirde konektörlere zarar verebilirsiniz.

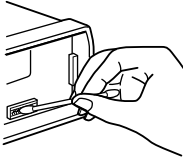

Ana ünite

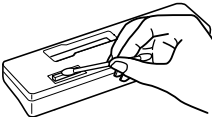

Ön panelin arkası

### Notlar

- Emniyetiniz için, konektörleri temizlemeden önce, motoru kapatınız ve anahtarları kontakta çıkarınız.
- Konektörlere hiçbir zaman direkt ellerinizle veya metal bir aletle dokunmayınız.

## Ünitenin sökülmesi

1

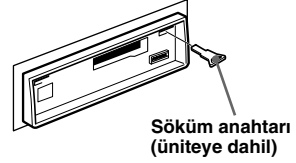

2

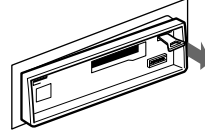

3

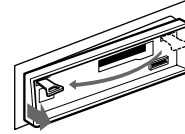

4

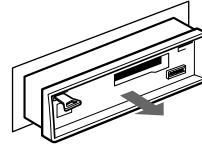

# Özellikler

## Kasetçalar bölümü

Kaset parçaları	4-parça 2-kanal stereo
Duyarlılık	0,13 % (WRMS)
Frekans cevabı	30 – 15.000 Hz
Ses sinyal oranı	55 dB

## Radio bölümü

### FM

Ayar sırası	87,5 – 108,0 MHz
Anten terminali	Harici anten konektörü
Ortalama frekans	10,7 MHz
Kullanılabilir ince ayar	9 dBf
Seçicilik	400 kHz'de 75dB
Ses sinyal oranı	65 dB (stereo), 68 dB (mono)

Harmonik bozulma 1kHz

0,7% (stereo),  
0,4% (mono)

Separasyon

Frekans cevabı 30 – 15.000 Hz

### MW/LW

Ayar cetveli	MW: 531 – 1.602 kHz LW: 153 – 279 kHz
Anten terminali	Harici anten konektörü
Ortalama frekans	10,7 MHz/450 kHz
Duyarlılık	MW: 30 µV LW: 50 µV

## Güç amplifikatör bölümü

Çıkışlar	Hoparlör çıkışı (mühürlü konektörler)
Hoparlör empedansı	4 – 8 ohm
Azami güç çıkışı	45 W × 4 (4 ohm'da)

## Genel

Çıkışlar	Audio çıkışları Güç anteni yayın kontrol kablosu Güç amplifikatör kontrol kablosu
Ton kontrolleri	Bas 100 Hz'de ±8 dB Tiz 10 kHz'de ±8 dB
Güç gereksinimi	12 V DC otomobil aküsü (negatif toprak)
Boyutlar	Azami 188 × 58 × 182 mm
Montaj boyutları	Azami 182 × 53 × 163 mm
Ağırlık	Azami 1,2 kg
Beraberindeki aksesuarlar	Kurma ve bağlantı parçaları (1 set) Ön panel çantası (1)
Tercihe bağlı aksesuarlar	BUS kablosu (RCA iğne kordonu ile beraber) RC-61 (1 m), RC-62 (2 m)
Tercihe bağlı aletler	CD changer (10 disk) CDX-828, CDX-737 MD changer (6 disk) MDX-65 Sony-BUS sistemli diğer CD/MD değiştiriciler Kaynak selektörü XA-C30

*Dizayn ve özellikleri değiştirme hakkı mahfuzdur.*

# Problem arama kılavuzu

Aşağıdaki liste üniteniz ile karşılaşacağınız problemleri çözenize yardım edecektir. Aşağıdaki kontrol listesine bakmadan önce bağlantıları ve çalışma tarzını kontrol ediniz.

## Genel

Problem	Sebeup/çözüm
Ses çıkmıyor.	<ul style="list-style-type: none"><li>• İki hoparlörlü sistem için “fader” kontrolü orta pozisyona getiriniz.</li><li>• Sesi ayarlamak için kadranı saat yönünde döndürünüz.</li></ul>
Hafızanın içeriği silinmiş.	<ul style="list-style-type: none"><li>• Güç kablosunun veya akünün bağlantısı kesilmiş.</li><li>• Ayar tuşuna basılmış. → Tekrar hafızaya kaydediniz.</li></ul>
İşaretler göstergede görünmüyor.	Ön paneli çıkarıp konektörleri temizleyiniz. Detaylar için “Bağlantıların temizlenmesi”ne (sayfa 20) bakınız.

## Kaset çalınması

Problem	Sebeup/çözüm
Ses kötü çıkıyor.	Teybin kafası kirlenmiş. → Kafayı satın alabileceğiniz kuru tip bir temizleme kaseti ile temizleyiniz.

## Radyo yayını

Problem	Sebeup/çözüm
Hafıza ayarı mümkün değil.	<ul style="list-style-type: none"><li>• Doğru frekansın hafızaya alınması.</li><li>• Yayın sinyali çok zayıf.</li></ul>
Hafıza ayarı mümkün değil.	Yayın çok zayıf. → Manüel ayarı kullanınız.
İstasyonlar bulunamıyor. Ses gürültülerle bozuluyor.	Anten kontrol kablosunu (mavi) veya ek güç destek kablosunu (kırmızı) otomobilin anten kutusunun güç destek kablosuna bağlayınız. (Yalnız otomobilinizin arka/yan camda dahili FM/MW/LW anteni varsa).
“ST” işareti yanıp sönüyor.	<ul style="list-style-type: none"><li>• Frekans ayarlayınız.</li><li>• Yayın sinyali çok zayıf. → MONO kipini ayarlayınız (sayfa 10).</li></ul>

## RDS

Problem	Sebeup/Çözüm
<b>SEEK dinlemeye başladıktan bir kaç saniye sonra çalışmaya başlar.</b>	İstasyon TP türünde değil veya sinyali zayıf. → “AF-OFF” veya “TA-OFF” görülene kadar tekrar tekrar (AF) veya (TA) tuşlarına basınız.
<b>Trafik açıklamaları yok.</b>	• “TA”yı çalıştırınız. • İstasyon TP olduğu halde trafik açıklamaları yayınlamıyor. → Başka bir istasyonu ayarlayınız.
<b>PTY “NONE” işareti veriyor.</b>	İstasyon program tipini ayırmıyorsa.

## CD/MD çalışması

Problem	Sebeup/Çözüm
<b>Ses atlıyor.</b>	Kirli veya bozuk bir disk.

## Hata görülür (tercihe bağlı bir CD/MD ünitesi bağlı ise)

Aşağıdaki işaretler beş saniye için yanıp söner ve bir ikaz duyulur.

Gösterge	Sebeup	Çözüm
<b>NO MAG</b>	Disk magazini CD/MD ünitesine yerleştirilmemiş.	Disk magazini CD/MD ünitesine yerleştiriniz.
<b>NO DISC</b>	CD/MD ünitesine disk yerleştirilmemiş.	CD/MD ünitesine diskleri yerleştiriniz.
<b>NG DISCS</b>	CD/MD bazı problemler yüzünden çalışmıyor.	Başka bir CD/MD yerleştiriniz.
<b>ERROR</b> <sup>*1</sup>	Bir CD kirli veya ters yerleştirilmiş.*2	CD'yi temizleyiniz veya doğru şekilde yerleştiriniz.
	Bir MD bazı problemler yüzünden çalışmıyor.*2	Başka bir MD yerleştiriniz.
<b>BLANK</b> <sup>*1</sup>	MD üzerine hiçbir parça kaydedilmemiş.*2	Parçaların kayıtlı olduğu bir MD çalıştırınız.
<b>RESET</b>	CD/MD ünitesi bazı problemler yüzünden kullanılmıyor.	Ünitenin ayar tuşuna basınız.
<b>NO READY</b>	MD ünitesinin kapağı açık veya MDler doğru şekilde yerleştirilmemiş.	Kapağı kapatınız veya MDyi doğru şekilde yerleştiriniz.
<b>HI TEMP</b>	Hava sıcaklığı 50°C'nin üzerinde.	Isının 50°C'nin altına düşmesini bekleyiniz.

\*1 CD veya MD çalışması sırasında bir hata olursa, göstergede CD ve MD'nin disk numarası görülmez.

\*2 Göstergede hataya sebep olan diskin numarası görülür.

Yukarıda açıklanan çözümlerden bir fayda sağlanıyorsa, en yakın Sony bayiine başvurunuz.

## Поздравляем с покупкой!

Благодарим Вас за приобретение магнитофона Sony.

В дополнение к функции воспроизведения кассетных записей и операциям с радиоприемником Вы можете расширить Вашу стереосистему, подключив к ней приобретенный отдельно проигрыватель компакт-/мини-дисков (CD/MD)<sup>\*1</sup>. При использовании Вами данной магнитолы или подключенного дополнительного проигрывателя CD с функцией CD TEXT для воспроизведения компакт-диска CD TEXT<sup>\*2</sup> информация с этого диска выводится на дисплей магнитолы.

<sup>\*1</sup> К магнитоле можно подключить устройство для смены компакт-дисков, устройство для смены мини-дисков, проигрыватель компакт-дисков или проигрыватель мини-дисков.

<sup>\*2</sup> Диск CD TEXT - это звуковой компакт-диск, содержащий, в частности, информацию о названии диска, исполнителе и названиях дорожек.  
Эта информация записана на диске.



ME20

**Кассетная стереофоническая автомагнитола с диапазоном FM/MW/LW**

Сделано в Малайзии

Изготовитель: Сони Корпорейшн  
Адрес: 6-7-35 Киташинагава, Шинагава-ку,  
Токио 141-0001, Япония

## Меры предосторожности

- В случае если Ваш автомобиль был запаркован на солнцепеке, в результате чего произошло значительное повышение температуры в его салоне, дайте магнитоле остыть, прежде чем начать ее эксплуатацию.
- В случае если на магнитолу не поступает питание, проверьте сначала контакты. Если все в порядке, проверьте предохранитель.
- В случае если с громкоговорителями стереосистемы с двумя громкоговорителями не поступает звук, установите регулятор балансировки переднего/заднего громкоговорителей в среднее положение.
- При длительном прослушивании одной и той же кассеты она может нагреться от встроенного усилителя. Это, однако, не является признаком неисправности.

В случае возникновения у Вас каких-либо вопросов или проблем, связанных с Вашей магнитолой и нерассмотренных в данном Руководстве по эксплуатации, обратитесь, пожалуйста, за консультацией к ближайшему дилеру фирмы "Sony".

### Во избежание ухудшения качества звука

Если вблизи магнитолы в салоне Вашего автомобиля расположены подставки для стаканов, следите за тем, чтобы на нее не пролились соки или другие прохладительные напитки. Сахарный налет, оставшийся от них на деталях аппарата или на магнитной ленте, может загрязнить воспроизводящие головки, ухудшив тем самым качество звучания или вообще сделав воспроизведение звука невозможным.

Загрязненные сахарным налетом магнитофонные головки не поддаются очистке с помощью приспособлений для чистки кассет.



## Примечания о кассетах

### Уход за кассетами

- Не прикасайтесь к поверхности магнитной ленты, поскольку появляющаяся на них грязь или пыль будет загрязнять головки.
- Держите кассеты вдали от оборудования со встроенными магнитами, такого, как громкоговорители и усилители, поскольку в противном случае запись на ленте может оказаться стертой или искаженной.
- Не подвергайте кассеты воздействию прямого солнечного света, слишком низких температур или влаги.
- Слабое натяжение ленты в кассете может привести к ее втягиванию в лентопротяжный механизм. Перед тем как вставить кассету, подтяните в ней слабонатянутую ленту, провернув одну из катушек с помощью карандаша или аналогичного предмета.

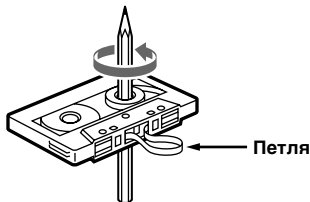

- Деформация корпуса кассет или отстающие от кассет наклейки могут создавать проблемы при установке или извлечении кассет из магнитола. Если наклейка отстает от кассеты, снимите или замените ее.



- Во время прослушивания кассеты может происходить искажение звука. Магнитную головку следует чистить после каждых 50 часов работы магнитофона.

### Кассеты с продолжительностью звучания более 90 минут

Использование кассет с продолжительностью звучания более 90 минут не рекомендуется за исключением случаев, когда необходимо долгое, непрерывное воспроизведение. Магнитная лента, используемая в таких кассетах, очень тонка и легко растягивается. Частое воспроизведение и остановка таких лент может привести к их запутыванию в лентопротяжном механизме кассетного магнитофона.

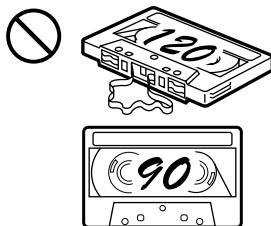

# Содержание

## Данный аппарат без дополнительного оборудования

Расположение органов управления ..... 5

### Начальные операции

Переустановка параметров аппарата ..... 6  
Снятие передней панели ..... 6  
Как пользоваться меню ..... 6  
Установка часов ..... 7

### Проигрыватель кассет

Прослушивание кассет ..... 7  
Прием радиопередач во время быстрой  
перемотки ленты вперед или назад  
— АТА (Автоматическая активация  
тюнера) ..... 8

### Радиоприемник

Автоматическое занесение станций в  
память  
— Функция памяти оптимальной  
настройки станции (BTM) ..... 9  
Занесение в память только желаемых  
станций ..... 9  
Прием занесенных в память станций ..... 10

### RDS

Обзор функции RDS ..... 11  
Индикация названия станции ..... 11  
Автоматическая перенастройка на ту же  
программу  
— Альтернативные частоты (AF) ..... 11  
Прослушивание дорожных сообщений ..... 13  
Предустановка станций RDS с данными  
AF и TA ..... 13  
Обнаружение станции по типу  
программы ..... 14  
Автоматическая установка часов ..... 15

### Прочие функции

Подстройка характеристик звука ..... 16  
Изменение заданных параметров звука и  
дисплея ..... 16  
Усиление низкочастотных звуков  
— D-bass ..... 17

## Использование магнитолы с дополнительной аппаратурой

### Проигрыватель CD/MD

Воспроизведение CD или MD ..... 17  
Повторное воспроизведение дорожек  
— Повторное воспроизведение ..... 19  
Воспроизведение дорожек в случайном  
порядке  
— “Перетасованное”  
воспроизведение ..... 19

### Дополнительная информация

Технический уход ..... 20  
Демонтаж аппарата ..... 20  
Технические характеристики ..... 21  
Устранение неполадок ..... 22

# Расположение органов управления

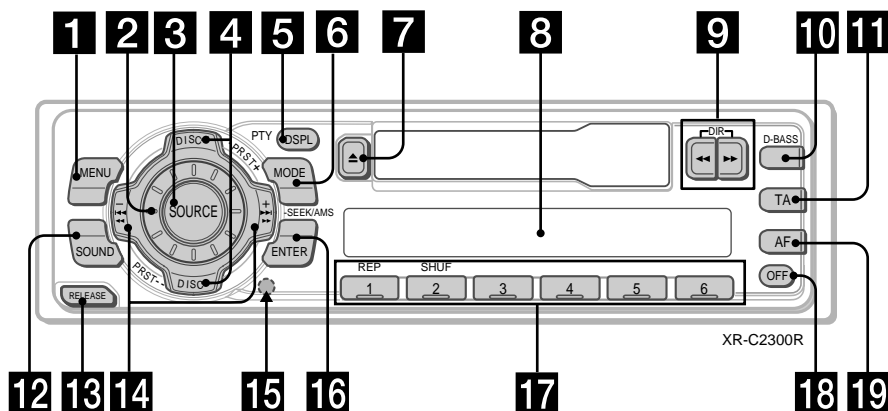

За подробностями обращайтесь к указанному соответствующим страницам.

- 1** Кнопка MENU  
7, 8, 9, 10, 12, 14, 15, 16, 18
  - 2** Поворотный регулятор звука
  - 3** Кнопка SOURCE (TUNER/CD/MD)  
9, 10, 13, 17
  - 4** Кнопки PRST/DISC +/- (Курсор вверх/вниз)  
7, 8, 9, 10, 12, 14, 15, 16, 18, 19  
При приеме радиопередач:  
Выбор предустановленных станций 8, 9, 10  
При воспроизведении записи на CD/MD:  
Смена диска 19
  - 5** Кнопка DSPL/PTY (изменение режима дисплея/тип программы) 8, 10, 11, 15, 18
  - 6** Кнопка MODE  
При приеме радиопередач:  
BAND select(выбор диапазона)  
9, 10  
При воспроизведении CD или MD:  
кнопка выбора источника CD/MD 17
  - 7** Кнопка  $\triangle$  (извлечение кассеты) 7
  - 8** Окошко дисплея
  - 9** Кнопки  $\lll/\ggg$  (быстрая перемотка)/DIR (изменение направления движения ленты) 7
  - 10** Кнопка D-BASS 17
  - 11** Кнопка TA 13, 14
  - 12** Кнопка SOUND (звук) 16
  - 13** Кнопка TA 13, 14
  - 14** Кнопки SEEK/AMS +/- (Курсор влево/вправо)  
7, 8, 9, 10, 12, 14, 15, 16, 18, 19  
Поиск 9, 10  
Автоматический музыкальный сенсор 19  
Ручной поиск 19
  - 15** Кнопка переустановки (расположена на лицевой стороне прибора под передней панелью) 6
  - 16** Кнопка ENTER  
7, 8, 9, 10, 12, 14, 15, 16, 18
  - 17** Номерные клавиши  
При приеме радиопередач  
Выбор предустановленного номера 9, 10, 12  
При воспроизведении CD/MD:  
① REP 19  
② SHUF 19
  - 18** Кнопка OFF (ВЫКЛ.)\* 6
  - 19** Кнопка AF 11, 12, 14
- \* Меры предосторожности в случае установки аппарата в автомобиле, замок зажигания которого не имеет специальной позиции ACC (для отключения подсоединенной аппаратуры) Не забудьте после выключения двигателя на две секунды нажать на аппарате клавишу OFF, чтобы отключить дисплей часов.  
При более кратком нажатии OFF дисплей часов не отключится, что приведет к ненужному расходованию энергии аккумулятора.

# Начальные операции

## Переустановка параметров аппарата

Перед первым использованием аппарата или после замены автомобильного аккумулятора Вы должны произвести переустановку заложенных в память магнитолы параметров.

Снимите переднюю панель и нажмите кнопку переустановки с помощью заостренного предмета, например шариковой ручки.



Кнопка переустановки

### Примечание

Нажатие кнопки переустановки стирает установленное на часах время и некоторые другие занесенные в память параметры.

## Снятие передней панели

В целях предотвращения кражи аппарата Вы можете снять с него переднюю панель.

- 1 Нажмите (OFF).
- 2 Нажмите клавишу (RELEASE), а затем, осторожно сдвинув панель влево, снимите ее, потянув на себя.

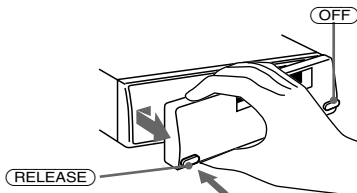

### Примечания

- Старайтесь не уронить переднюю панель при ее отсоединении от аппарата.
- Если Вы снимаете панель при включенном питании, оно автоматически отключится для предотвращения повреждения громкоговорителей.
- Если Вы берете переднюю панель с собой, поместите ее в прилагаемый специальный футляр.

## Установка передней панели

Сначала присоедините часть (A) передней панели к части (B) магнитолы, как это показано на рисунке, а затем вдвиньте другой край панели до легкого щелчка.

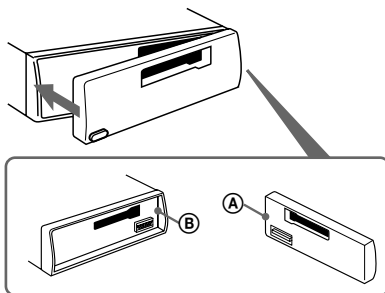

### Примечания

- Не устанавливайте переднюю панель верхней стороной вниз.
- При установке панели не прижимайте ее слишком сильно к магнитоле.
- Не надавливайте и не нажимайте слишком сильно на окошко дисплея, расположенное на передней панели.
- Не подвергайте переднюю панель прямому воздействию солнечных лучей, источников тепла, таких, как автомобильная печка, и не оставляйте ее во влажном месте. Никогда не оставляйте ее на приборной доске автомобиля, запаркованного на солнце, из-за которого возможно значительное повышение температуры в салоне автомобиля.

## Предупреждающий сигнал

Если Вы, повернув ключ зажигания, перевели его в положение OFF (ВЫКЛ.), не отсоединив переднюю панель, в течение нескольких секунд будет слышен сигнальный зуммер.

В случае если Вы не пользуетесь встроенным усилителем, а подключаете дополнительный, зуммер работать не будет.

## Как пользоваться меню

Данная магнитола работает при помощи выбора параметров из меню.

Для выбора введите сначала режим меню, а затем выберите вверх/вниз (+/- клавишей (PRST/DISC)), или выберите влево/вправо (-/+ клавишей (SEEK/AMS)).

(PRST/DISC)



(+) : Для выбора вверх

(-) : Для выбора вниз

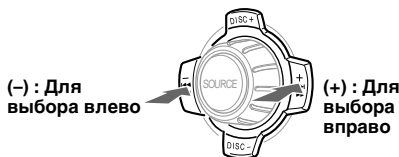

## Установка часов

Часы имеют 24-часовую индикацию

Пример: установка часов на 10:08

- 1** Нажмите **(MENU)**, затем последовательно нажимайте на любую сторону клавиши **(PRST/DISC)** до появления на дисплее надписи "CLOCK".

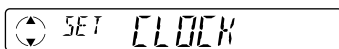

- 1** Нажмите **(ENTER)**.



Начинает мигать индикатор часа.

- 2** Нажимайте любую сторону клавиши **(PRST/DISC)** для установки часа.



- 3** Нажмите на помеченную знаком + сторону регулятора **(SEEK/AMS)**.



Начинает мигать индикатор минут.

- 4** Нажимайте любую сторону клавиши **(PRST/DISC)** для установки минуты.



- 2** Нажмите **(ENTER)**.

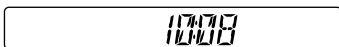

Часы пошли.

По окончании установки часов дисплей возвращается в обычный режим воспроизведения.

# Проигрыватель кассет

## Прослушивание кассет

**Вставьте кассету.**

Воспроизведение начинается автоматически.



Воспроизводится сторона, обращенная вверх.

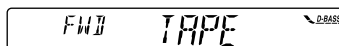

Воспроизводится сторона, обращенная вниз.

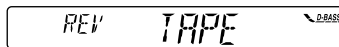

**Совет**

Для изменения направления движения ленты при воспроизведении нажмите клавишу **◀◀** и **▶▶**.

**Для того чтобы остановить воспроизведение и извлечь кассету**

Нажмите **▲**.

## Быстрая перемотка ленты

Во время воспроизведения нажмите **◀◀** или **▶▶**.

Указатель направления движения ленты*	Для быстрой перемотки вперед	Для быстрой перемотки назад
FWD (слева направо)	▶▶	◀◀
REV (справа налево)	◀◀	▶▶

\* Во время быстрой перемотки ленты будет мигать индикатор < >.

Для начала воспроизведения во время быстрой перемотки вперед или назад слегка притопите другую клавишу быстрой перемотки, с тем чтобы высвободить ранее нажатую клавишу перемотки.

## Изменение параметров, выводимых на дисплей

Каждый раз при нажатии (DSPL/PTY) параметр меняется следующим образом:

Воспроизведение ленты ↔ Частота\*

\* Если включена одна из следующих функций.

- Функция АТА
- Функция АF
- Функция ТА

После выбора нужного параметра дисплей по прошествии нескольких секунд автоматически переходит в режим Motion Display (движущийся дисплей). В режиме Motion Display все вышеперечисленные позиции прокручиваются на дисплее поочередно, одна за другой.

### Совет

Режим Motion Display можно отключить (См. раздел “Изменение заданных параметров звука и дисплея” на стр. 16).

## Прием радиопередач во время быстрой перемотки ленты вперед или назад

— АТА (Автоматическая активация тюнера)

При осуществлении быстрой перемотки вперед или назад с помощью клавиши ◀◀ или ▶▶ тюнер включается автоматически.

**1** Во время воспроизведения нажмите (MENU).

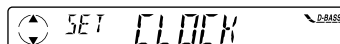

**2** Последовательно нажимайте на любую сторону клавиши (PRST/DISC) до появления на дисплее надписи “АТА”.

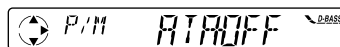

**3** Нажатием на помеченную знаком + сторону регулятора (SEEK/AMS) выведите на дисплей надпись “ON”.

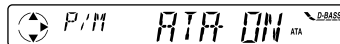

Воспроизведение начинается.

**4** Нажмите (ENTER).

Чтобы вернуться в обычный режим воспроизведения, в вышеописанной операции 3 выберите “OFF”.

# Радиоприемник

## Автоматическое занесение станций в память

### — Функция памяти оптимальной настройки станции (BTM)

Аппарат выбирает станции с наиболее сильным сигналом и запоминает их в порядке их рабочих частот. Вы можете занести в память до 6 станций в каждом диапазоне (FM1, FM2, FM3, MW и LW).

#### Предостережение

При настройке на станции во время управления автомобилем во избежание аварий используйте функцию памяти оптимальной настройки.

### 1 Многократным нажатием **(SOURCE)** выберите в качестве источника радиоприемник.

При каждом нажатии Вами **(SOURCE)** источник меняется следующим образом:

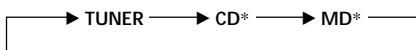

\* Если соответствующее дополнительное оборудование (приобретается отдельно) не подключено, эта позиция на дисплее не появится.

### 2 Последовательным нажатием **(MODE)** выберите желаемый диапазон.

При каждом нажатии **(MODE)** диапазон меняется следующим образом:

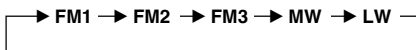

### 3 Нажмите **(MENU)**, затем последовательно нажимайте на любую сторону клавиши **(PRST/DISC)** до появления на дисплее надписи "BTM".

### 4 Нажмите **(ENTER)**.

Прибор заносит в память под номерными клавишами станции в порядке очередности их частот. Звуковой сигнал зуммера означает, что установка занесена в память.

#### Примечания

- Прибор не заносит в память станции со слабым сигналом. Если принимается только незначительное количество станций, некоторые номерные клавиши останутся незанятыми.
- Если на дисплее высвечен какой-либо предустановленный номер, аппарат начинает занесение станций в память с этого высвеченного номера.

## Занесение в память только желаемых станций

Вы можете занести в память до 18 станций FM (по 6 станций на каждый из поддиапазонов: FM1, FM2 и FM3), до 6 станций MW и до 6 станций LW в любой последовательности по своему выбору.

### 1 Последовательным нажатием **(SOURCE)** выберите в качестве источника приемник.

### 2 Последовательным нажатием **(MODE)** выберите диапазон волн.

### 3 Нажатием на любую сторону регулятора **(SEEK/AMS)** настройтесь на волну станции, которую Вы хотите занести в память под данной номерной клавишей.

### 4 Нажмите и удерживайте в нажатом положении номерную клавишу (с **1** по **6**) до появления на дисплее надписи "MEM".

На дисплее загорается номер данной клавиши.

#### Примечание

Если Вы попытаетесь занести в память другую станцию под той же номерной клавишей, предыдущая занесенная в память станция будет стерта.

## Прием занесенных в память станций

- 1 Последовательным нажатием клавиши **(SOURCE)** выберите в качестве источника радиоприемник.
- 2 Последовательным нажатием **(MODE)** выберите диапазон волн.
- 3 Нажмите номерную клавишу (с **(1)** по **(6)**), под которой в память занесена нужная Вам станция.

### Совет

Для приема передач станций в том порядке, в котором они заложены в память, нажимайте на любую сторону клавиши **(PRST/DISC)** (Функция поиска предустановленных станций).

### Если Вы не можете настроиться на предустановленную станцию

Для начала поиска нужной станции нажмите на любую сторону регулятора **(SEEK/AMS)** (автоматическая настройка).

Сканирование прекращается, когда приемник находит какую-либо станцию. Последовательно нажимайте на любую сторону регулятора **(SEEK/AMS)** до тех пор, пока не настроитесь на волну нужной станции.

### Примечание

Если автоматическая настройка останавливается слишком часто, нажмите клавишу **(MENU)**, а затем последовательно нажимайте на любую сторону клавиши **(PRST/DISC)** до появления на дисплее надписи "LOCAL" (режим локального поиска). После этого нажатием помеченной знаком + стороны регулятора **(SEEK/AMS)** выберите "LOCAL-ON". Нажмите **(ENTER)**.

Настройка будет производиться только на станции с относительно сильным сигналом.

### Совет

Если Вам известна рабочая частота станции, передачу которой Вы хотите слушать, нажмите на любую сторону регулятора **(SEEK/AMS)** и удерживайте ее в нажатом положении до тех пор, пока на дисплее не появится эта частота (ручная настройка).

## При слабом приеме стереопрограмм УКВ

### — Монофонический режим

- 1 Во время приема радиопередачи нажмите **(MENU)**, затем последовательно нажимайте на любую сторону клавиши **(PRST/DISC)** до появления на дисплее надписи "MONO".
- 2 Нажимайте на помеченную знаком + сторону регулятора **(SEEK/AMS)** до появления на дисплее надписи "MONO-ON".  
Слышимость улучшится, но звук станет монофоническим (при этом с дисплея исчезнет надпись "ST").

- 3 Нажмите **(ENTER)**.

Для возвращения к обычному режиму в описанной выше операции 2 выберите "MONO-OFF".

## Изменение параметров, выводимых на дисплей

При каждом нажатии Вами **(DSPL/PTY)** параметр на дисплее меняется следующим образом:

**Частота (название станции)\* ↔ Тип программы**

\* При настройке на станцию УКВ, передающую данные RDS, ее название высвечивается на дисплее.

После выбора нужного параметра дисплей по прошествии нескольких секунд автоматически переходит в режим Motion Display (движущийся дисплей). В режиме Motion Display все вышеперечисленные позиции прокручиваются на дисплее поочередно, одна за другой.

### Совет

Режим Motion Display можно отключить (См. раздел "Изменение заданных параметров звука и дисплея" на стр. 16).

**Совет**

Режим Motion Display можно отключить (См. раздел “Изменение заданных параметров звука и дисплея” на стр. 16).

**Примечание**

В случае если станция, на волну которой Вы настроились, не передает данных RDS, на дисплее загорается надпись “NO NAME”.

## Обзор функции RDS

Система передачи радиоданных (RDS) - это трансляционная служба, которая позволяет станциям FM передавать дополнительную цифровую информацию вместе с обычным сигналом радиопрограмм. Ваша автомобильная стереосистема предоставляет Вам множество возможностей. Вот только некоторые из них: автоматическая перенастройка на ту же программу, прослушивание дорожных сообщений и обнаружение станции по типу программы.

**Примечания**

- В зависимости от страны и региона могут быть доступны не все функции RDS.
- Система RDS может не сработать должным образом, если передаваемый сигнал слишком слаб или если станция, на волну которой Вы настроились, не передает данные RDS.

## Индикация названия станции

Название принимаемой в данный момент станции высвечивается на дисплее.

**Выберите станцию FM (УКВ) (см. стр. 9).** Если Вы настроились на станцию FM, которая передает данные RDS, название станции загорается на дисплее.

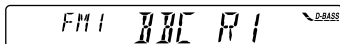
**Примечание**

Индикация “\*” означает, что принимается сигнал станции RDS.

### Изменение показаний дисплея

При каждом нажатии Вами **(DSPL/PTY)** показания дисплея меняются следующим образом:

**Название станции (Частота) ↔ Тип программы**

После выбора нужного параметра дисплей по прошествии нескольких секунд автоматически переходит в режим Motion Display (движущийся дисплей). В режиме Motion Display все вышеперечисленные позиции прокручиваются на дисплее поочередно, одна за другой.

## Автоматическая перенастройка на ту же программу

### — Альтернативные частоты (AF)

Функция альтернативных частот (AF) автоматически выбирает и перенастраивается на станцию с наиболее сильным сигналом в радиотрансляционной сети. Благодаря этой функции Вы можете во время дальних поездок непрерывно слушать одну и ту же программу, не испытывая необходимости перенастраивать приемник с одной волны на другую.

**Смена частот осуществляется автоматически.**

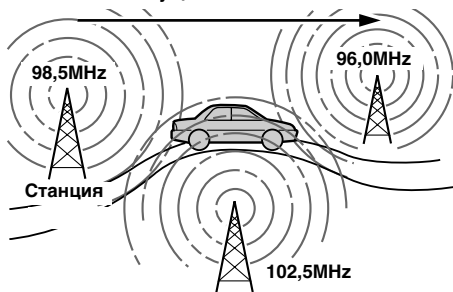

**1 Выберите станцию FM (см. стр. 9).**

**2 Последовательно нажимайте **(AF)** до появления на дисплее надписи “AF-ON”.**

Аппарат начинает поиск альтернативной станции с более сильным сигналом в этой же радиотрансляционной сети.

**Примечание**

Когда в Вашем районе есть только одна станция и Вам не нужно искать другую, выключите функцию AF многократным нажатием **(AF)** до появления на дисплее надписи “AF-OFF”.

## Изменение показаний дисплея

При каждом нажатии Вами (AF) показания дисплея меняются следующим образом:

AF-ON ↔ AF-OFF

### Примечания

- Если на дисплее попеременно мигают надпись "NO AF" и название станции, это означает, что приемник не может найти никакой альтернативной станции в данной радиотрансляционной сети.
- Если название станции начинает мигать после ее выбора при включенной функции AF, это указывает на отсутствие альтернативной частоты. Пока название станции мигает на дисплее (в течение восьми секунд), нажмите на любую сторону регулятора (SEEK/AMS). Аппарат начнет поиск другой частоты с теми же данными PI (Программная идентификация) (на дисплее появляется надпись "PI SEEK", и звук не слышен). Если аппарат не может найти другую частоту, на дисплее появляется "NO PI", и аппарат возвращается к ранее выбранной частоте.

## Прослушивание региональной программы

Функция "REG-ON" (региональная функция) данного приемника позволяет Вам оставаться настроенным на региональную программу без переключения на другую региональную станцию. (заметьте, что при этом Вы должны включить функцию AF.) Изготовителем приемник установлен на "REG-ON", но если Вы хотите отключить эту функцию, сделайте следующее.

- 1 Во время приема радиопередачи нажмите (MENU), затем последовательно нажимайте на любую сторону клавиши (PRST/DISC) до появления на дисплее надписи "REG".

- 2 Нажимая на помеченную знаком + сторону регулятора (SEEK/AMS), выведите на дисплей надпись "REG-OFF".

- 3 Нажмите (ENTER).  
Заметьте, что при отключенной региональной функции (положение "REG-OFF") приемник может переключаться на другую региональную станцию в той же радиотрансляционной сети.

Для того, чтобы вновь включить региональную функцию, в вышеописанной операции 2 выберите "REG-ON".

### Примечание

Данная функция не работает в Соединенном Королевстве и некоторых других странах.

## Функция местной увязки (только в Соединенном Королевстве)

Функция местной увязки позволяет Вам настраиваться на волну других местных станций в данном районе, даже если они не занесены в память Вашего приемника под номерными клавишами.

- 1 Нажмите номерную клавишу, за которой закреплена какая-либо местная станция.
- 2 Не позже чем через пять секунд вновь нажмите эту номерную клавишу, за которой закреплена местная станция.
- 3 Повторяйте эту операцию до тех пор, пока не настроитесь на волну нужной Вам станции.

---

## Прослушивание дорожных сообщений

Транслируемые данные дорожных сообщений (ТА) и дорожных программ (ТР) позволяют Вам автоматически настроиваться на станцию FM, передающую дорожные сообщения, даже если Вы в это время слушаете другой программный источник.

### Последовательно нажимайте **(ТА)** до появления на дисплее “ТА-ON”.

Приемник начинает поиск станций, передающих информацию о дорожном движении. При нахождении станции, передающей дорожные сообщения, на дисплее загорается “ТР”.

Когда начинается дорожное сообщение, индикатор “ТА” загорается и мигает до тех пор, пока сообщение не закончится.

### Совет

*Если дорожное сообщение начинается во время прослушивания Вами другого программного источника, приемник автоматически переключается на это сообщение, а по его окончании возвращается к первоначальному источнику.*

### Примечания

- Если станция, на волну которой Вы настроились, не передает дорожных сообщений, на дисплее в течение пяти секунд мигает “NO TR”. Затем аппарат начинает поиск передающей данную программу станции.
- Если вместе с “ТР” на дисплее появляется надпись “EON”, это означает, что данная станция использует транспортные сообщения других станций в той же радиотрансляционной сети.

### Для отключения текущего дорожного сообщения

Нажмите **(ТА)** или **(SOURCE)**.

Чтобы отменить все дорожные объявления, отключите данную функцию, нажимая **(ТА)** до появления на дисплее “ТА-OFF”.

## Предустановка громкости дорожных сообщений

Вы можете заранее задать уровень громкости дорожных сообщений, чтобы не пропустить какое-либо из них. Когда начинается дорожное сообщение, громкость будет автоматически настроена на предустановленный уровень.

### 1 Выберите желательный уровень громкости.

### 2 Нажмите **(ТА)** на две секунды.

На дисплее появляется “ТА”, и установка заносится в память.

## Прием аварийных сообщений

Если во время прослушивания Вами радиопередачи поступает аварийное сообщение, программа автоматически переключается на него. Если же Вы слушаете не приемник, аварийные сообщения будут слышны только при включенной функции AF или ТА. Аппарат автоматически переключается на эти сообщения независимо от того, какой источник Вы прослушиваете в данный момент.

---

## Предустановка станций RDS с данными AF и ТА

Во время предустановки Вами станций RDS приемник заносит в память данные каждой станции, а также ее частоту, так что при настройке на предустановленную станцию Вам не нужно каждый раз включать функцию AF или ТА. Вы можете выбрать различные установки (AF, ТА или обе) для отдельных станций или одни и те же установки для всех занесенных в память станций.

## Занесение в память одной установки для всех предустановленных станций

- 1 Выберите диапазон FM (см. стр. 9).
- 2 Нажатием (AF) или/и (TA) выберите “AF-ON” или/и “TA-ON”.  
Имейте в виду, что в положении “AF-OFF” или “TA-OFF” в память заносятся не только станции RDS, но и обычные станции.
- 3 Нажмите (MENU), затем последовательно нажимайте на любую сторону клавиши (PRST/DISC) до появления на дисплее надписи “BTM”.
- 4 Нажимайте на помеченную знаком + сторону регулятора (SEEK/AMS) до тех пор, пока на дисплее не замигает надпись “BTM”.
- 5 Нажмите (ENTER).

## Занесение в память различных установок для каждой предустановленной станции

- 1 Выберите диапазон FM и настройтесь на нужную Вам станцию.
- 2 Нажимая (AF) или/и (TA), выберите “AF-ON” или/и “TA-ON”.
- 3 Нажмите и удерживайте в нажатом положении соответствующую номерную клавишу до появления на дисплее “MEM”.  
Для занесения в память других станций повторите все шаги, начиная с операции 1.

### Совет

Если Вы хотите изменить занесенные в память параметры AF и/или TA после настройки на предустановленную станцию, Вы можете это сделать посредством включения/выключения функции AF или TA.

## Обнаружение станции по типу программы

Вы можете найти нужную Вам станцию, выбрав один из перечисленных ниже типов программ.

Типы программ	Дисплей
Новости	NEWS
Текущие события	AFFAIRS
Информация	INFO
Спорт	SPORT
Образование	EDUCATE
Радиоспектакли	DRAMA
Культура	CULTURE
Наука	SCIENCE
Разное	VARIED
Поп-музыка	POP M
Рок-музыка	ROCK M
Легкая музыка	EASY M
Легкая классика	LIGHT M
Классика	CLASSICS
Прочие типы музыки	OTHER M
Погода	WEATHER
Финансы	FINANCE
Программы для детей	CHILDREN
Общественная жизнь	SOCIAL A
Религия	RELIGION
Звонки в прямой эфир	PHONE IN
Путешествия	TRAVEL
Досуг	LEISURE
Джазовая музыка	JAZZ
Музыка кантри	COUNTRY
Национальная музыка	NATION M
Старые шлягеры	OLDIES
Народная музыка	FOLK M
Документальные программы	DOCUMENT
Без определения	NONE

### Примечание

В некоторых странах, где данные PTY (выбор типа программы) не доступны, Вы не сможете использовать эту функцию.

- 1** Нажимайте **(DSPL/PTY)** во время приема в диапазоне FM (УКВ) до появления на дисплее “PTY”.



В случае если станция транслирует данные PTY, на дисплее появляется название типа, к которому относится прослушиваемая передача. Если же принимаемая станция не является станцией RDS или если данные RDS не принимаются, на дисплее появляется “-----”.

Если функция TA включена, устройство начнет поиск следующей станции.

- 2** Многократно нажимайте **(PRST/DISC)** до появления нужного Вам типа программы.

Типы программ появляются на дисплее в указанном выше порядке. Заметьте, что Вы не можете выбрать для поиска “NONE” (без определения).

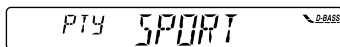

- 3** Многократно нажимайте **(ENTER)**, пока не настроитесь на нужную станцию.

Приемник начинает поиск станции, транслирующей выбранный тип программы. По нахождении программы название типа программы снова появляется на дисплее на пять секунд. В случае если приемник не может найти данный тип программы, на дисплее в течение пяти секунд попеременно появляются “NO” и название типа программы. Затем аппарат возвращается к ранее выбранной станции.

## Автоматическая установка часов

Часы приемника устанавливаются автоматически при приеме данных СТ (время), передаваемых станциями RDS.

- 1** Во время приема радиопередачи нажмите **(MENU)**, затем последовательно нажимайте на любую сторону клавиши **(PRST/DISC)** до появления на дисплее “СТ”.

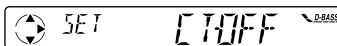

- 2** Последовательно нажимайте на помеченную знаком + сторону регулятора **(SEEK/AMS)** до появления на дисплее надписи “СТ-ON”.  
Часы установлены.

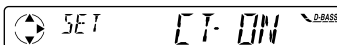

- 3** Нажатием **(ENTER)** вернитесь к обычному дисплею.

Чтобы отменить функцию СТ

При осуществлении вышеописанной операции **2** выберите “СТ-OFF”.

### Примечания

- Функция СТ может не работать, даже если осуществляется прием передачи станции RDS.
- Время, установленное с помощью функции СТ, может отличаться от фактического времени.

## Прочие функции

### Подстройка характеристик звука

Вы можете подстроить низкие частоты, высокие частоты, баланс каналов и баланс передних и задних громкоговорителей. На каждом источнике могут быть предустановлены свои отдельные уровни низких и высоких частот.

#### 1 Многократным нажатием клавиши **(SOUND)** выберите параметр, который Вы хотите подстроить.

BAS (низкие частоты) → TRE (высокие частоты) → BAL (баланс лев./прав. каналов) → FAD (балансировка передних и задних громкоговорителей)

#### 2 Отрегулируйте выбранный параметр нажатием любой стороны клавиши **(SEEK/AMS)**.

Проводите подстройку в первые три секунды после выбора нужного параметра на дисплее.

## Изменение заданных параметров звука и дисплея

Вы можете установить следующие параметры:

- CLOCK (часы) (стр. 7).
- CT (Время) (стр. 15).
- BEEP – для включения или выключения звукового сигнала.
- A.SCRL (Автоматическая прокрутка)\* (стр. 18)
- D.INFO (Двойная информация) - для выведения циферблата часов и информации о режиме воспроизведения на дисплей одновременно (ON) или попеременно (OFF).
- M.DSPL (Движущийся дисплей) – для включения/выключения движущегося дисплея.

#### 1 Нажмите **(MENU)**.

#### 2 Последовательно нажимайте на любую сторону клавиши **(PRST/DISC)** до появления на дисплее нужного Вам параметра.

При каждом нажатии Вами помеченной знаком (-) стороны клавиши **(PRST/DISC)** параметр меняется следующим образом:

CLOCK → CT → BEEP → A.SCRL\* → D.INFO → M.DSPL

\* Когда радио выключено и Вы не прослушиваете кассету, компакт- или мини-диск, эта позиция на дисплей выведена не будет.

#### 3 Нажатием помеченной знаком (+) стороны регулятора **(SEEK/AMS)** выберите нужную Вам установку (например: ON или OFF).

#### 4 Нажмите **(ENTER)**.

По окончании установки режима аппарат возвращается в обычный режим воспроизведения.

# Усиление низкочастотных звуков

— D-bass

Магнитола дает Вам возможность наслаждаться четким и мощным звуком на низких частотах. Функция D-bass уливает как низкочастотный, так и высокочастотный сигнал, придавая большую крутизну частотной кривой, чем в случае обычного усиления басов. Вы можете четко слышать низкочастотные звуки даже при неизменном уровне громкости в диапазоне голосовых частот. При помощи функции D-BASS Вы можете легко акцентировать и подстраивать характеристики низкочастотных звуков.

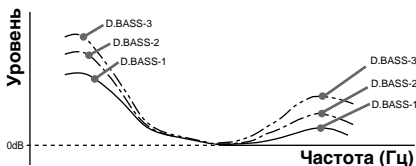

## Подстройка низкочастотной характеристики

Последовательно нажимая **(D-BASS)**, выберите нужную Вам кривую низкочастотной характеристики.

По мере увеличения порядкового номера кривой D-BASS увеличивается и эффект усиления басов.

D.BASS-1 → D.BASS-2 → D.BASS-3 → D.BASS-OFF

### Примечание

При том же уровне громкости может происходить искажение басов. В таком случае выберите частотную кривую, соответствующую меньшей степени усиления низких частот.

## Использование магнитолы с дополнительной аппаратурой Проигрыватель CD/MD

При помощи данного аппарата можно управлять максимум десятью внешними проигрывателями CD/MD в следующем сочетании:  
проигрыватели CD – максимум пять  
проигрыватели MD – максимум пять  
При общем числе проигрывателей не более 10 возможно любое сочетание.  
Если Вы подключаете дополнительный проигрыватель CD, имеющий функцию CD TEXT, при воспроизведении Вами диска CD TEXT информация с этого диска будет выводится на дисплей.

## Воспроизведение CD или MD

- 1 Нажатием клавиши **(SOURCE)** выберите CD или MD.
- 2 Нажимайте **(MODE)** до появления на дисплее обозначения нужного аппарата.  
Начинается воспроизведение CD/MD.

Когда подключен проигрыватель CD/MD, воспроизведение каждой дорожки начинается с самого начала.

## Изменение параметров дисплея

При каждом нажатии Вами (**DSPL/PTY**) при воспроизведении CD, CD TEXT или MD параметр на дисплее меняется следующим образом:



\*1 В случае если Вы не присвоили диску названия или если на MD нет никакого ранее записанного названия, на дисплее появляется надпись "NO NAME".

\*2 При воспроизведении Вами диска CD TEXT на дисплее после названия диска появляется имя исполнителя. (Относится лишь к CD TEXT-дискам, содержащим имя исполнителя.)

\*3 В случае если в памяти не заложено название CD TEXT-диска или мини-диска, на дисплее появляется надпись "NO NAME".

\*4 Если включена функция AF/TA.

После выбора нужного параметра дисплей по прошествии нескольких секунд автоматически переходит в режим Motion Display (движущийся дисплей). В режиме Motion Display все вышеперечисленные позиции прокручиваются на дисплее поочередно, одна за другой.

### Совет

Режим Motion Display можно отключить (См. раздел "Изменение заданных параметров звука и дисплея" на стр. 16).

## Автоматическая прокрутка

### названия диска

#### — Автоматическая прокрутка

Если название диска, имя исполнителя или название дорожки на диске CD TEXT или MD превышает 8 знаков, то при включенной функции Auto Scroll на дисплее автоматически прокручивается следующая информация:

- При смене диска появляется название нового диска (если оно определено).
- При смене дорожки появляется название новой дорожки (если оно определено).

В случае нажатия Вами (**DSPL/PTY**) для смены выведенного на дисплей параметра название диска или дорожки, записанной на MD или CD TEXT-диск, прокручивается автоматически, независимо от того, была ли включена Вами эта функция или нет.

**1** Во время воспроизведения нажмите (**MENU**).

**2** Последовательно нажимайте на любую сторону клавиши (**PRST/DISC**) до появления на дисплее надписи "A.SCRL".

**3** Нажатием на помеченную знаком + сторону регулятора (**SEEK/AMS**) выберите "A.SCRL-ON."

**4** Нажмите (**ENTER**).

Для отмены функции автоматической прокрутки выберите "A.SCRL-OFF" в вышеописанной операции 3.

### Примечание

С некоторыми дисками, содержащими текст с очень большим числом знаков, может произойти следующее:

- Какие-то знаки на дисплее не появятся
- Функция Auto Scroll работать не будет.

## Нахождение нужной дорожки

### — Автоматический музыкальный сенсор (AMS)

Во время воспроизведения кратко нажимайте на любую сторону регулятора (SEEK/AMS) - по одному разу на каждую дорожку, которую хотите пропустить.

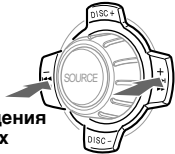

Для нахождения предыдущих дорожек

Для нахождения последующих дорожек

### Нахождение нужного места на дорожке — Ручной поиск

Во время воспроизведения нажмите на любую сторону регулятора (SEEK/AMS) и держите ее. По нахождении нужного места на дорожке отпустите регулятор.

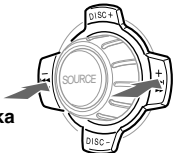

Для поиска назад

Для поиска вперед

### Переключение на другие диски

Во время воспроизведения нажмите на любую сторону клавиши (PRST/DISC).

Начинается воспроизведение нужного Вам диска с задействованного в данный момент проигрывателя.



Для переключения на предыдущие диски

Для переключения на последующие диски

Disc компакт-диск



Номер дорожки

## Повторное воспроизведение дорожек

### — Повторное воспроизведение

Вы можете выбрать:

- REP-1 – для повторения дорожки.
- REP-2 – для повторения диска.

Во время воспроизведения последовательно нажимайте (1) (REP) до появления на дисплее нужной Вам позиции.

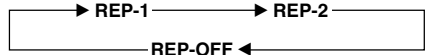

Начинается повторное воспроизведение.

Чтобы вернуться к обычному режиму воспроизведения, в вышеописанной операции выберите "REP-OFF".

## Воспроизведение дорожек в случайном порядке — “Перетасованное” воспроизведение

Вы можете выбрать:

- SHUF-1 – для воспроизведения дорожек прослушиваемого в данный момент диска в случайном порядке.
- SHUF-2 – для воспроизведения дорожек на играющем в данный момент проигрывателе в случайном порядке.
- SHUF-ALL – для воспроизведения всех дорожек на всех аппаратах в случайной последовательности.

Во время воспроизведения последовательно нажимайте (2) (SHUF) до появления на дисплее нужной Вам позиции.

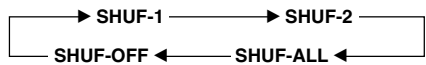

Начинается “перетасованное” воспроизведение.

Чтобы вернуться в обычный режим воспроизведения, в вышеописанной операции выберите “SHUF-OFF”.

# Дополнительная информация

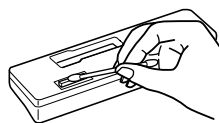

Тыльная сторона передней панели

## Технический уход

### Замена плавкого предохранителя

При замене убедитесь, что устанавливаемый Вами новый предохранитель рассчитан на ту же силу тока, что и предохранитель, изначально установленный изготовителем. В случае перегорания предохранителя проверьте подключение питания и замените предохранитель. Если после замены предохранитель перегорает снова, это может быть результатом внутренней неполадки. В таком случае проконсультируйтесь с ближайшим дилером фирмы "Sony".

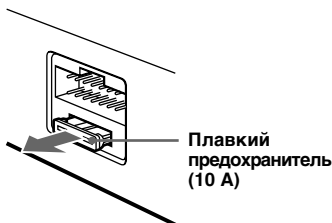

### Предупреждение

Никогда не используйте предохранители, рассчитанные на большую силу тока, чем изначально установленный в магнитоле предохранитель, поскольку это может привести к повреждению магнитолы.

### Очистка контактов

В функционировании магнитолы могут происходить сбои, если контакты между ней и передней панелью загрязнены. Во избежание этого откройте переднюю панель нажатием клавиши (RELEASE), затем снимите ее и очистите контакты ватным тампоном, смоченным в спиртовом растворе. Не прилагайте при этом излишнюю силу. В противном случае Вы можете повредить контакты.

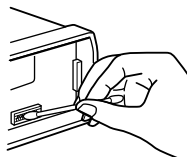

Основной аппарат

### Примечания

- В целях безопасности перед очисткой контактов выключите двигатель автомобиля и выньте ключ из замка зажигания.
- Ни при каких обстоятельствах не прикасайтесь к контактам непосредственно пальцами или какими бы то ни было металлическими предметами.

## Демонтаж аппарата

1

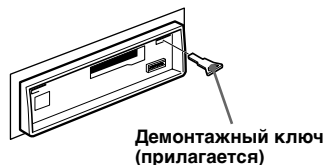

2

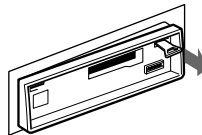

3

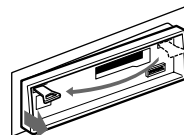

4

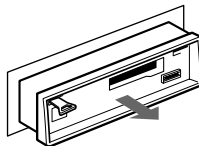

# Технические характеристики

## Магнитофонная секция

Количество звуковых дорожек	4-дорожечное 2-канальное стерео
Плавание и дрожание звука	0,13 % (WRMS)
Частотная характеристика	30 – 15.000 Гц
Отношение полезного сигнала к шуму	55 дБ

## Секция радиоприемника

### УКВ

Частотный диапазон	87,5 – 108,0 МГц
Антенный вход	Разъем внешней антенны
Промежуточная частота	10,7 МГц
Используемая чувствительность	9 dBf
Избирательность	75 дБ при 400 кГц
Отношение полезного сигнала к шуму	65 дБ (стерео), 68 dB (моно)
Коэффициент гармонических искажений при 1 кГц	0,7 % (стерео), 0,4 % (моно)
Разделение	35 дБ при 1 кГц
Частотная характеристика	30 – 15.000 Гц

### СВ/ДВ

Частотный диапазон	СВ: 531 – 1.602 кГц ДВ: 153 – 279 кГц
Антенный вход	Разъем внешней антенны
Промежуточная частота	10,7 МГц/450 кГц
Чувствительность	СВ: 30 мкВ ДВ: 50 мкВ

## Секция усилителя

Выходы	Выходы для громкоговорителей (с соединительными фиксаторами)
Полное сопротивление громкоговорителей	4 – 8 ом
Максимальная выходная мощность	45 Вт × 4 (при 4 омах)

## Общие параметры

Выходы	Аудиовыходы Провод релейного управления антенной с электрическим приводом Провод управления усилителем
Регуляторы тембра	Низкие частоты ±8 дБ при 100 Гц Высокие частоты ±8 дБ при 10 кГц
Требования к питанию	автомобильный аккумулятор 12 В постоянного тока (отрицательная масса)
Размеры	прибл. 188 × 58 × 182 мм (ш/в/г)
Монтажные габариты	прибл. 182 × 53 × 163 мм (ш/в/г)
Масса	Прибл. 1,2 кг
Входящие в комплект принадлежности	Детали для установки и соединений (1 набор) Футляр для передней панели (1)
Дополнительные принадлежности	Кабель BUS (снабжен штырьковым контактом RCA) RC-61 (1 м), RC-62 (2 м)
Дополнительное оборудование	Устройство для смены CD (10 дисков) CDX-828, CDX-737 Устройство для смены MD (6 дисков) MDX-65 Другие устройства для смены CD/MD с системой Sony-BUS Селектор источника XA-C30

*Конструкция и технические характеристики могут быть изменены без извещения.*

# Устранение неполадок

Приводимый ниже справочный перечень поможет Вам в устранении проблем, которые могут возникнуть с Вашей магнитолой.

Перед просмотром этого перечня взгляните сначала в инструкции по подсоединению и эксплуатации магнитолы.

## Общие проблемы

Проблема	Причина/Способ устранения
Нет звука.	<ul style="list-style-type: none"><li>• В случае стереосистемы с двумя громкоговорителями установите регулятор баланса средних и задних громкоговорителей в среднее положение.</li><li>• Вращением кольцевого регулятора по часовой стрелке подстройте уровень громкости.</li></ul>
Было стерто содержание памяти.	<ul style="list-style-type: none"><li>• Шнур питания или аккумулятор были отсоединены.</li><li>• Была нажата клавиша переустановки. → Снова произведите занесение в память.</li></ul>
Индикация не выводится на дисплей.	Снимите переднюю панель и очистите контакты. Подробнее об этом см. в разделе “Очистка контактов” (стр. 20).

## Воспроизведение кассетной записи

Проблема	Причина/Способ устранения
Искажение звука.	Загрязнена магнитная головка. → Очистите головку при помощи имеющейся в продаже кассеты сухого типа для очистки головок.

## Прием радиопрограмм

Проблема	Причина/Способ устранения
Настройка по предустановке невозможна.	<ul style="list-style-type: none"><li>• Занесите в память правильную частоту.</li><li>• Транслируемый сигнал слишком слаб.</li></ul>
Автоматическая настройка невозможна.	Транслируемый сигнал слишком слаб. → Осуществите ручную настройку.
Не удается настроиться на нужные радиостанции. Слышны помехи.	Подсоедините провод питания электроприводной антенны (синий) или провод питания дополнительной аппаратуры (красный) к питающему проводу автомобильного антенного усилителя. (Только в том случае, если Ваш автомобиль оснащен антенной для УКВ/СВ/ДВ, встроенной в заднее/боковое стекло.)
На дисплее мигает “ST”.	<ul style="list-style-type: none"><li>• Правильно настройтесь на частоту.</li><li>• Транслируемый сигнал слишком слаб. → Переключитесь на режим MONO (см. стр. 10).</li></ul>

## RDS

Проблема	Причина/Способ устранения
После нескольких секунд прослушивания включается функция SEEK.	Станция не передает TP (дорожных программ) или ее сигнал слишком слаб. → Последовательно нажимайте (AF) или (TA) до появления на дисплее надписи “AF-OFF” или “TA-OFF”.
Нет дорожных сообщений.	<ul style="list-style-type: none"><li>• Активируйте функцию “TA”.</li><li>• Станция не транслирует дорожных сообщений, хотя и относится к типу TP. → Настройтесь на другую станцию.</li></ul>
На дисплееPTY высвечивается “NONE”.	Станция не указывает тип программы.

## Воспроизведение CD/MD

Проблема	Причина/Способ устранения
Звук пропадает.	Диск загрязнен или поврежден.

## Выводимые на дисплей сообщения об ошибках (в случае подключения дополнительного проигрывателя CD/MD)

На дисплее в течение пяти секунд мигают следующие надписи, сопровождаемые звучанием предупредительного сигнала.

Дисплей	Причина	Способ устранения
NO MAG	Магазин дисков не вставлен в проигрыватель CD/MD.	Вставьте магазин дисков в проигрыватель CD/MD.
NO DISC	В проигрывателе CD/MD отсутствует диск.	Вставьте диски в проигрыватель CD/MD.
NG DISCS	По какой-то причине CD/MD не может быть воспроизведен.	Вставьте другой CD/MD.
ERROR*1	CD загрязнен или установлен верхней стороной вниз.*2	Очистите CD или установите его правильно.
	По какой-то причине MD не может быть воспроизведен.*2	Вставьте другой MD.
BLANK*1	На MD нет ни одной записанной дорожки.*2	Произведите воспроизведение MD с записанными дорожками.
RESET	По какой-то причине невозможна эксплуатация проигрывателя CD/MD.	Нажмите на магнитоле клавишу переустановки.
NO READY	Открыта крышка проигрывателя MD или же неправильно установлены MD.	Закройте крышку или правильно установите MD.
HI TEMP	Температура в салоне превышает 50°C.	Подождите, пока температура опустится ниже 50°C.

\*1 Когда ошибка происходит во время воспроизведения записи на CD или MD, номер этого диска на дисплей не выводится.

\*2 Номер диска, вызвавшего ошибку, выводится на дисплей.

Если вышеприведенные способы устранения неполадок не помогают в решении возникшей проблемы, проконсультируйтесь с ближайшим дилером фирмы “Sony”.

