

Magyar

Előkészületek

Az elem behelyezése **A**

1 Fedelét elcsúsztatva nyissa ki az elemtartót, és - ügyelve a helyes polaritásra - tegyen be egy R6-os (AA méretű - ceruza) elemet.

Amikor villog a „▬” jel, cserélje ki az elemet egy újra.

Kazetta lejátszása

- Tegyen be egy kazettát. **B**
- Nyomja meg a ► **PLAY** gombot. A VOL gomb segítségével állítsa be a hangerőt.

A következő művelethez	Ezt a gombot nyomja meg
Lejátszás leállítása	■ STOP
Gyors csévélés*	►► FF vagy ◄◄ REW

* Ha az előre- vagy hátracsévélés során a szalag a végére érts és Ön nem kapcsolja ki a készüléket, az elem gyors lemerül. Ne felejdje el megnyomni a ■ **STOP** gombot.

Megjegyzés
Lejátszás vagy csévélés közben ne nyissa ki a kazettartartót.

Rádió hallgatása

- Ha a **HOLD** (lezárás) funkció be van kapcsolva, akkor a kezelőgombok feloldásához mozgítsa el a **HOLD** kapcsolót a ▷ jellet ellentétes irányba. Győződjék meg arról, hogy a szalag megállt.
- Az FM vagy az AM gomb megnyomásával válassza ki a kívánt sávot, és kapcsolja be a rádiót.
- Manuális keresés**
 - Ahhoz, hogy kurzor a kijelzőn a TUNE MODE-re álljon, többször nyomja le a MENU gombot, a „MANUAL” megjelenítéséhez pedig a SET gombot.
 - Hangolja be a kívánt állomást a PRESET/TUNING (hangolás/tárolás) + vagy – gomb segítségével. Az állomások kereséséhez tartsa lenyomva a PRESET/TUNING (hangolás/ tárolás) + vagy – gombot néhány másodpercig.

- Automatikus keresés**
 - Ahhoz, hogy kurzor a kijelzőn a TUNE MODE-re álljon, többször nyomja le a MENU gombot, a „PRESET” megjelenítéséhez pedig a SET gombot.
 - A PRESET/TUNING (hangolás/tárolás) + vagy – gomb segítségével válassza ki a kívánt programhelyet. Az állomások kereséséhez tartsa lenyomva a PRESET/TUNING (hangolás/ tárolás) + vagy – gombot néhány másodpercig.

- Automatikus keresés**
 - Ahhoz, hogy kurzor a kijelzőn a TUNE MODE-re álljon, többször nyomja le a MENU gombot, a „PRESET” megjelenítéséhez pedig a SET gombot.
 - A PRESET/TUNING (hangolás/tárolás) + vagy – gomb segítségével válassza ki a kívánt programhelyet. Az állomások hangolásához először válassza ki a kívánt állomásokat (lásd „Rádióállomások programozása”).

A rádió kikapcsolása

Nyomja meg az RADIO OFF gombot.

Az adás vételi minőségének javítása **C**

• **FM-sávnál:** Nyújtsa ki a fejhallgató/fülhallgató vezetékét (antenna). Ha a vétel még mindig nem megfelelő, akkor a MENU gomb többszöri megnyomásával válassza ki a kijelzőn az FM MODE (FM üzemmód) lehetőséget. Ezután a SET gomb megnyomásával válassza a „LOCAL” vagy DX, illetve a „MONO” (monó) vagy sztereo beállítását.

• **AM-sávnál:** Forgassa el a készüléket.

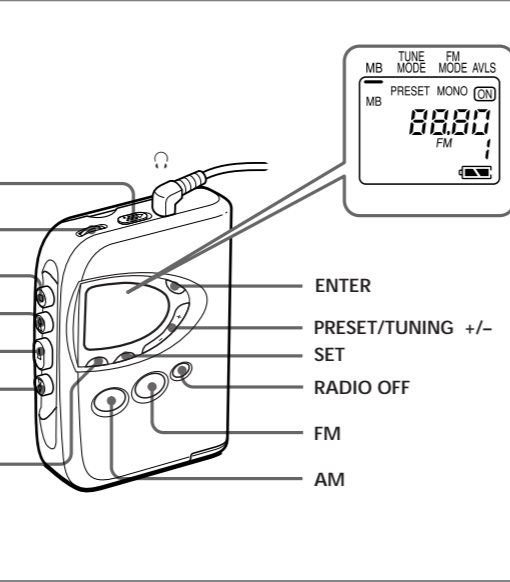
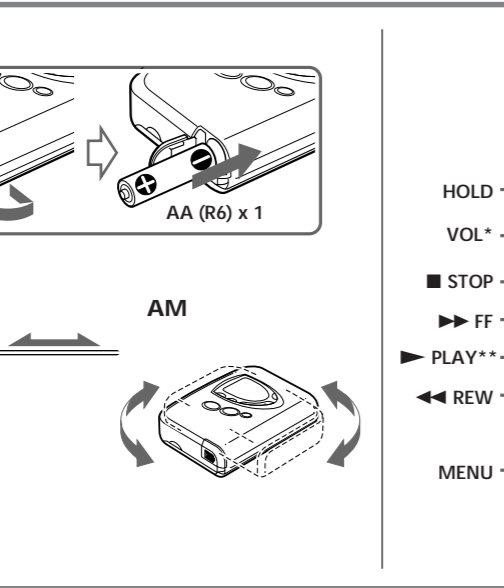

Magyar

Русский

Tárolt állomás törlése

- Kövesse a fenti 3. lépésben leirt eljárást, majd válassza ki a törölni kívánt állomáshelyet, és nyomja meg az ENTER gombot. Ekkor a frekvenciajelző számjegyek villogni kezdenek a kijelzőn.
- Nyomja le és tartsa lenyomva a + vagy a – jelű PRESET/TUNING gombot. Ekkor a frekvenciajelző számjegyek növekvő vagy csökkenő irányban gyorsan változni kezdenek. A gombot addig tartsa lenyomva, amíg a kijelzőn meg nem jelenik a „- - -” jel.
- Miközben a kijelzőn villog a „- - -” jel, nyomja meg az ENTER gombot. Ekkor villogni kezd egy állomáshely száma a kijelzőn.
- A tárolt állomás törléséhez nyomja meg az ENTER gombot.

Programozott állomások pásztázása
— **DAPS** (Digital Auto Preset Scanning)

- Az FM vagy az AM gomb megnyomásával válassza ki a kívánt sávot, és kapcsolja be a rádiót.
- Az 1. lépésben legalább 2 másodpercig tartsa lenyomva az FM vagy az AM gombot. Ekkor mintegy 5 másodpercre beelhallgathat rendre mindegyik, az adott sávon beállított adó műsorába. (Az DAPS funkció működése során a kijelzőn villogva jelennek meg a feliratok.)
- Egy adott állomás kiválasztásához nyomja meg ismét az FM vagy a AM gombot, miközben az illető állomás programhelyének száma villog a kijelzőn.

Megjegyzések

- Ha nincs tárolt állomás, nem működik az DAPS funkció.
- A 2. lépésben bekapcsolt DAPS funkciót a 3. lépésbeli állomás-kiválasztás kapcsolja ki.
- Ha az FM vagy az AM gomb megnyomásával a 2. vagy 3. lépésben nem azt a sávot választja, amelyet a 1. lépésben kiválasztott, a készülék az újonnan kiválasztott sáv adóit a szokott módon közvetíti.

Egyéb funkciók használata

Vezérlőgombok lezárása

A kezelőszervek lezárásához mozgítsa a HOLD kapcsolót a ▷ jelzés irányába. A HOLD funkció csak a rádió vezérlőgombjait, a MENU gombot, a SET gombot, a PRESET/TUNING + vagy – gombot és az ENTER gombot zárja le.

Mélyhangkiemelés

Nyomja meg többször a MENU gombot, amíg a kijelzőn meg nem jelenik az MB (mega bass) felirat. Azután a SET gomb megnyomásával kapcsolja be a MB. A gomb megnyomására a kijelzőn megjelenő felirat az alábbiak szerint változik.

MB (mega bass) : kiemeli a mély hangokat
Nincs üzenet: kikapcsolva (normál működés)

Megjegyzések

- Ha torzít a hang az „MB” üzemmódban, akkor csökkentse a hangerőt a készüléken vagy válassza a normál üzemmódot.

• A mélyhangkiemelésnek nincs látványos hatása, ha a hangerő túl magas.

Hallásvédelem—AVLS (Automatikus hangerő-korlátozó rendszer)

Nyomja meg többször a MENU gombot, amíg a kijelzőn meg nem jelenik a AVLS felirat. Nyomja meg a SET (beállítás) gombot, hogy megjelenjék az „☑” jelzés. A hallás védelmében a maximális hangerő korlátozott.

Műszaki specifikáció

- Frekvenciatartomány**

FM: 87,5 - 108 MHz

AM: 530 - 1 710 kHz (Észak-, Közép- és Dél-Amerika)

MB - 1 602 kHz (más országok)
- Kimenetek**

Fejhallgató csatlakozó (☐)

Terhelési impedancia 8 – 300 Ω
- Tápfeszültség**

1 AA (R6) tip. 1,5 V DC os elem
- Méretek** (szélesség/magasság/mélység)

83,6 × 112,0 × 28,3 kb circa a kiálló részek és szabályoz szerkezetek kivételével.

- Tömeg**

kb 130 g, circa (csak a fő egység)
- Tartozékok**

Stereo fejhallgató vagy stereo fülhallgató (1)

Övre csatlakozható hordtáska (1)
- Na этой кнопке имеется тактильная точка.**

A készülék formája és műszaki specifikációja előzetes értesítés nélkül megváltozhat.



Русский

Övintézkedések

Elemek

• Ne hordja a szárazelemeket fémpénzekkel vagy egyéb fémtárgyakkal együtt. Az elemek pólusait a fémdarabok összehajthatják és ettől hő keletkezhet.

• Ha hosszú ideig nem használja a készüléket, akkor az elem folyásának és a korroziónak elkerülése érdekében távolítsa el az elemet.

Kezelés

- Ne hagyja a készüléket hőforrás közelében vagy olyan helyen, ahol azt közvetlen napfény, túlzott mennyiségű por vagy homok, mechanikai hatás érheti, továbbá ne hagyja olyan autóban, amelynek ablakai be vannak zárva.
- 90 percenél hosszabb játékeidű kazetta használata nem ajánlott. Az ilyen kazettáknak a szalag igen vékony, és könnyen megrepedik. Ennek elkerüléenyéppé pedig előfordulhat, hogy a készülék hibásan működik, illetve romlik a hangminőség.
- Az LCD kijelző magas (40°C fölött) vagy alacsony (0°C alatti) hőmérsékletnél nehezen olvashatóvá válhat, illetve a kijelzés lelassulhat. Szobahőmérsékleten a kijelző ismét normál működésű lesz.
- Ha a készüléket hosszabb ideig nem használta, állítsa azt lejátszásra és a kazetta behelyezése előtt hagyja a készüléket bemelegedni.

Fejhallgató/fülhallgató

Biztonság az úton

Ne használjon fejhallgatót/fejhallgatót autóvezetés, kerékpározás vagy bármilyen motorizált jármű vezetésé, kezelése közben. Ez baleseteket okozhat, és néhány helyen tiltott is. Potenciális veszélyt jelent a séta közben fejhallgatón/fülhallgatón keresztül nagy hangerővel történő zenehallgatás is, különösen gyalogátkelőhelyen. Potenciálisan veszélyes helyzetekben különös figyelemmel járjon el, vagy szüneteltesse a készülék használatát.

A hallása védelmében

Ne használja a fejhallgatót/fülhallgatót magas hangerővel. A hallászakértők óva intenek a folyamatos hangos, hosszán tartó zenehallgatástól. Ha elkezd csengeni a füle, halkítsa le a készüléket, vagy szüneteltesse a készülék használatát.

Tekintettel másokra

Tartsa a hangerőt mérsékelt szinten. Így meghalhatja a környezeti zajokat, és figyelemmel tud lenni az Önt körülvevő embertársaira.

Karbantartás

- A lejátszófejet és a szalag útvonalát minden 10 órányi használat után tisztítsa meg kereskedelmi forgalomban kapható tisztítóanyagokba mártott vattapálcákkal.
- A külső burkolat tisztítására, vízzel enyhén megnedvesített puha ruhát használjon. Ne használjon alkoholt, benzint vagy higított.
- Rendszeresen tisztítsa meg a fejhallgatót/fülhallgatót.

Elem élettartama * (kb.óra)		
	Alkáli elem Sony LR6 (SG)**	Sony R6P (SR)
Audiokazetta-lejátszó	35	9
Rádióvevő	40	14

* JEITA szabvány szerint mért értékék (Sony HiFi sorozatú videokazetta használatával) JEITA (Japan Electronics and Information Technology Industries Association Japan gyártmányú)

** LR6 (SG) alkáli szárazelem használatával

Megjegyzés

Az elem élettartama az üzemeleti körülményektől, a környezeti körülményektől és az elem típusától függően rövidebb is lehet.

Русский

Подготовка

Установка батареек **A**

- Сдвиньте и откройте крышку отделения для батареек, затем вставьте одну сухую батарейку R6 (размера AA), соблюдая полярность.

Когда на дисплее замигает индикатор “▬” замените батарейку на новую.

Воспроизведение кассеты

- Вставьте кассету. **B**
- Нажмите кнопку ► **PLAY**. Отрегулируйте звук с помощью регулятора VOL.

Чтобы	Нажмите
Остановить воспроизведение	■ STOP
Быстро перемотать кассету*	►► FF или ◄◄ REW

* Если оставить аппарат включенным при достижении начала или конца ленты во время пермотки, это может привести к быстрой разрядке батарееки. Обязательно нажмите ■ **STOP**.

Примечание
Не открывайте кассетный отсек во время движения ленты.

Прослушивание радиопередач

- Если включена функция **HOLD**, установите переключатель **HOLD** в направлении, указанном меткой ▷ , чтобы заблокировать органы управления. Убедитесь, что кассета полностью остановилась.
- Нажмите кнопку FM или AM, чтобы выбрать нужный диапазон.
- Для ручной настройки**
 - Несколькими нажатиями кнопки MENU установите “ ” (курсор) на дисплее в TUNE MODE. Нажимая SET, выберите “MANUAL ”.
 - Повторно нажимайте PRESET/TUNING + или – для настройки на желаемую станцию. Нажмите кнопку PRESET/TUNING + или – и удерживайте ее несколько секунд для поиска радиостанций.

Для настройки предварительно установленных станций

- Последовательными нажатиями кнопки MENU установите курсор на дисплее в TUNE MODE. Нажимая SET, выберите “PRESET”.
- Повторно нажимайте PRESET/TUNING + или – для вызова желаемой предварительно установленной станции.

Для использования настройки предварительно установленных станций следует сперва выполнить предварительную установку станций (см. “Предварительная настройка радиостанций”).

Для отключения радиоприемника
Нажмите кнопку RADIO OFF.

Для улучшения качества приема **C**

• **Для диапазона FM:** Вытяните кабель наушников/головных телефонов (антенну). Если прием не улучшается, несколько раз нажмите кнопку MENU для установки курсора на дисплее в позицию FM MODE. Затем нажмите кнопку SET, чтобы переключиться между положением “LOCAL” и без надписи (DX) или “MONO” (моно) и без надписи (стерео).

• **Для диапазона AM:** Измените ориентацию самого устройства.

Технические характеристики

• **Диапазон частот**

FM: 87,5 - 108 МГц

AM: 530 - 1 710 кГц (Северная, Центральная и Южная Америка)

531 - 1 602 кГц (Другие страны)

• **Выход**

Гнездо головных телефонов (☐)

Полное сопротивление нагрузки 8 - 300 Ω

• **Требования к источнику питания**

Батарейка 1,5 В постоянного тока, R6 (AA) × 1

- Габариты (ш/в/г)**

Прибл. 83,6 × 112,0 × 28,3 мм, не включая выступающие детали и регуляторы
- Масса**

Прибл. 130 г (только основное устройство)
- Входящие в комплект принадлежности**

Стереоскопические головные телефоны или наушники (1)

Футляр для переноски с зажимом для крепления к поясу или чехол для переноски (1)

Конструкция и характеристики могут изменяться без предварительного уведомления.

Изготовитель: Сони Корпорейшн
Адрес: 1-7-1 Кофан, Минато-ку, Токио Япония



Для удаления запрограммированной радиостанции

- Выполните процедуру, описанную выше и в пункте 3, затем выберите номер предварительно установленной станции, которую необходимо удалить, и нажмите ENTER. На дисплее замигают цифры частот.
- Нажмите и удерживайте нажатой кнопку PRESET/TUNING + или –. Цифры частот начнут увеличиваться или уменьшаться. Продолжайте удерживать эту кнопку нажатой, пока не появится индикация “- - - -”.
- Нажмите кнопку ENTER, пока мигает индикация “- - - -”. На дисплее замигает номер предварительно установленной станции.
- Нажмите кнопку ENTER, чтобы удалить станцию, сохраненную в памяти.

Поиск радиостанций
— **DAPS** (Digital Auto Preset Scanning)

- Нажмите кнопку FM или AM, чтобы выбрать нужный диапазон и включить радио.
- Нажмите и удерживайте кнопку FM или AM в пункте 1 в течение 2 или более секунд. Предварительно настроиваемые станции выбранного диапазона будут воспроизводиться приблизительно в течение 5 секунд каждая. (Во время работы функции DAPS индикаторы на дисплее мигают.)
- Нажмите снова кнопку FM или AM, чтобы выбрать станцию во время воспроизведения нужной станции.

Примечания

Использование других функций

Блокировка органов управления
Передвиньте рычажок **HOLD** в направлении, указанном меткой ▷ , чтобы заблокировать органы управления. Функция **HOLD** блокирует только кнопки управления радиоприемником, кнопку MENU, кнопку SET, кнопку PRESET/TUNING + или – и кнопку ENTER.

Усиление басов

Последовательно нажимайте кнопку MENU для установки курсора на дисплее в позицию MB (мега бас). Затем нажмите кнопку SET, чтобы включить функцию MB. При каждом нажатии этой кнопки индикация изменяется следующим образом.

MB (мега бас): усиливает басы
Без сообщения: выкл. (обычный)

Примечания

- Если звук искажается в режиме “MB”, уменьшите громкость на основном устройстве или выберите обычный режим.
- Усиление басов может быть незаметно, если уровень громкости звука слишком высокий.

Предотвращение повреждений слуха —AVLS (автоматический ограничитель громкости)

Последовательно нажимайте кнопку MENU для установки курсора на дисплее в позицию AVLS. Затем нажмите кнопку SET, чтобы отобразить “☑”. Даже при увеличении громкости максимальный уровень громкости не повышается сверх определенного уровня, чтобы не повредить Ваш слух.

Примерная продолжительность работы от батареек* (в часах)

	Щелочные батарейки Sony LR6 (SG)**	Sony R6P (SR)
Воспроизведение кассеты	35	9
Прем радиопрограмм	40	14

* Измеренное значение по стандарту JEITA (Japan Electronics and Information Technology Industries Association). (При использовании кассет серии Sony HF)
**При использовании одной сухой щелочной батарейки Sony LR6(SG) (сделанной в Японии).

Примечание
Продолжительность работы батареек может быть меньше в зависимости от условий работы, окружающей температуры и типа батареек.

Кассетный плеер с радиоприемником
Сделано в Китае

Изготовитель: Сони Корпорейшн
Адрес: 1-7-1 Кофан, Минато-ку, Токио Япония



Русский

Magyar

Меры предосторожности

Батарейки

- Не носите сухие батарейки вместе с монетами или другими металлическими предметами. При случайном соединении положительных и отрицательных полюсов батареек с металлическими предметом возможно выделение тепла.
- Если Вы длительное время не собираетесь использовать Walkman, извлеките батарейку, чтобы предотвратить повреждение, вызванное утечкой кислоты и коррозией.

Обращение с устройством

- Не держите аппарат vicino источнику тепла или в местах, где возможно прямое попадание на него солнечных лучей, а также где имеются большие скопления пыли и песка; берегите его от сырости и дожда, не допускайте сильных сотрясаний и не оставляйте в открытом салоне автомобиля.
- Не рекомендуется использовать кассеты с продолжительностью записи более 90 минут. В этих кассетах очень тонкая пленка, которая легко выгибается. Это может привести к повреждению аппарата или ухудшению звучания.
- Во время эксплуатации аппарата при высокой температуре окружающей среды (выше 40°С/104° F) или при низкой температуре (ниже 0°С/32° F) индикация на жидкокристаллическом дисплее может стать нечеткой или изменяться медленно. При комнатной температуре дисплей опять будет работать как обычно.
- Если устройство длительное время не использовалось, перед вставкой кассеты переведите его в режим воспроизведения и дайте прогреться в течение нескольких минут.

О наушниках/головных телефонах
Помните о безопасности дорожного движения

Не пользуйтесь наушниками/головными телефонами во время вождения автомобиля, езды на велосипеде и управления любым самоходным механизмом. Это создает опасность дорожно-транспортных происшествий и во многих местах запрещено законом. Использование наушников/головных телефонов при повышенной громкости иногда может быть потенциально опасным и для пешеходов, особенно при переходе улиц. Поэтому следует соблюдать предельную осторожность и прекращать использование наушников в потенциально опасных ситуациях.

Берегите свой слух

Не следует чрезмерно увеличивать громкость в наушниках/головных телефонах. По мнению специалистов, долгое непрерывное прослушивание громкой музыки неблагоприятно влияет на слух. При появлении звона в ушах немедленно Вам уменьшить громкость или прекратить использование наушников/головных телефонов.

Не забывайте об окружающих
Старайтесь поддерживать в наушниках/головных телефонах умеренную громкость. При этом Вы сможете слышать, что происходит вокруг, и не будете беспокоить тех, кто находится рядом с Вами.

Уход

- Чистите головку и соприкасающиеся с лентой детали с помощью ватного тампона и имеющийся в продаже очищающей жидкости после каждых 10 часов работы.
- Для очистки внешнего вида используйте мягкую ткань, слегка смоченную водой. Не используйте спирт, бензин или растворитель.
- Периодически очищайте разъем головных телефонов/наушников.