

## ソニー ワイド コンバージョンレンズ Wide Conversion Lens Objectif de conversion grand-angle 广角鏡

**取扱説明書/Operating Instructions/Mode d’emploi/Bedienungsanleitung/Manual de instrucciones/Bedieningsaanwijzing/Bruksanvisning/Istruzioni per l’uso/Manual de instruções/Инструкция по эксплуатации/使用説明書/使用说明书/사용설명서/تعليمات التشغيل**

**お買い上げいただきありがとうございます。**

**警告** この取扱説明書には、事故を防ぐための重要な注意事項と製品の取り扱いかたを示しています。この**取扱説明書**をよくお読みのうえ、製品を安全にお使いください。お読みになったあとは、いつでも見られる所に必ず保管してください。

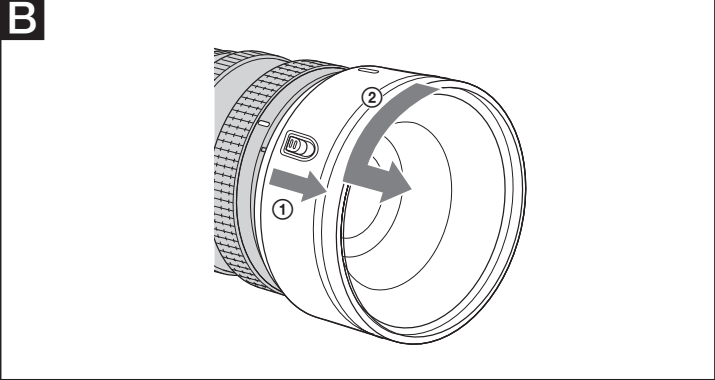
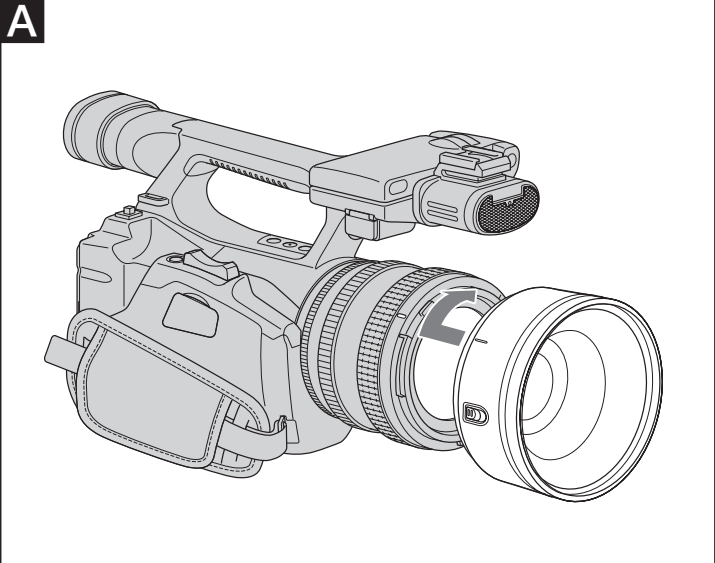

|  |  |
|--|--|
| よくあるお問い合わせ、解決方法などは、ホームページをご活用ください。   | <b>http://www.sony.co.jp/support</b>                                 |
| <b>使い方相談窓口</b><br>フリーダイヤル・・・・・・・・・・0120-333-020<br>携帯電話・PHS 一部のIP電話・・0466-31-2511<br>受付時間 月～金：9:00～18:00<br>土日祝日：9:00～17:00                                      | 左記番号へ接続後、最初のガイダンスが流れている間に <b>「400」+「#」</b> を押してください。直接、担当窓口へおつなぎします。 |
| <b>修理相談窓口</b><br>フリーダイヤル・・・・・・・・・・0120-222-330<br>携帯電話・PHS 一部のIP電話・・0466-31-2531<br>※取扱説明書「リモコン等の購入相談はこちらへお問い合わせください。」<br>受付時間 月～金：9:00～20:00<br>土日祝日：9:00～17:00 |  |
| FAX (共通)0120-333-389   |  |

ソニー株式会社 〒108-0075 東京都港区港南1-7-1

http://www.sony.net/

##### 日本語

VCL-HG0872Xは、ソニーのデジタルビデオカメラレコーダー（以下、カメラとする）用のコンバージョンレンズです。対象のカメラはすべての国や地域で取り扱いをしているわけではありません。お使いになる前に、この取扱説明書をよくお読みください。

##### 警告 安全のために

ソニー製品は、安全に充分配慮されています。しかし、間違った使いかたをすると、人身事故が起きる恐れがあり危険です。事故を防ぐために次のことを必ずお守りください。

- 安全のための注意事項を守る。
- 故障したら使わずに、お買い上げ店、またはソニーの相談窓口にご相談する。

##### 警告 下記の注意事項を守らないと、事故により死亡や大けがの原因となります。

直接太陽を覗かないでください。目をいためたり、失明の原因となることがあります。

##### 注意 下記の注意事項を守らないとけがをすることがあります。

レンズを落下して、けがをしないように充分にご注意ください。注意を怠ると、思わぬけがをすることがあります。

#### コンバージョンレンズを取り付けるまえに

レンズキャップ、MCプロテクター、フィルター、フードを取りはずしてから、カメラにコンバージョンレンズを取り付けてください。

#### コンバージョンレンズの取り付けかた/取りはずしかた

**取り付けかた（イラストA）**

- カメラとレンズの位置合わせマークを一致させる。
- レンズを軽くカメラに押し当てながら、時計方向に「カチッ」とロックするまで回して固定する。

**取りはずしかた（イラストB）**

ロック解除スイッチ (①) をスライドさせながら、レンズを反時計方向に回してははず (②) 。

#### 使用上のご注意

- 持ち運びの際は、コンバージョンレンズを取りはずしてください。
- 保管の際は、必ずコンバージョンレンズにキャップを取り付けてくださいし。
- 湿度の高い場所に長期間置かないでください。カビが発生することがあります。

**結露について**

結露とは、コンバージョンレンズを寒い場所から急に暖かい場所へ持ち込んだときなどに、コンバージョンレンズの内側や外側に水滴が付くことです。結露を起こりにくくするためには、一度コンバージョンレンズをビニール袋かバッグなどに入れて、使用する環境の温度になじませてから、取り出してください。

**お手入れについて**

コンバージョンレンズ表面に付いたホコリは、ブローブラシか柔らかい刷毛で取ってください。指紋、その他の汚れは中性洗剤液をしみ込ませた柔らかい布で拭き取ってください。

#### 保証書とアフターサービス

**保証書について**

- この製品には保証書が添付されていますので、お買い上げの際、お受け取りください。
- 所定事項の記入および記載内容をお確かめの上、大切に保管してください。
- 保証期間は、お買い上げ日より1年間です。

**アフターサービスについて**

**調子が悪いときはまずチェックを**

この説明書をもう一度ご覧になってお調べください。それでも具合の悪いときは、お買い上げ店、またはソニーの相談窓口にご相談ください。

**保証期間中の修理は**

保証書の記載内容に基づいて修理させていただきます。詳しくは保証書をご覧ください。

**保証期間経過後の修理は**

修理によって機能が維持できる場合は、ご希望により有料修理させていただきます。

**ご相談になるときは次のことをお知らせください。**

- 型名：VCL-HG0872X
- 故障の状態：できるだけ詳しく
- お買い上げ日

#### 主な仕様

|             |   |
|-------------|---|
| 倍率          | 0.8倍  |
| レンズ構成       | 3群3枚  |
| 外形寸法        | 最大径 約106mm  |
|             | 全長 約47mm  |
| 質量（キャップを除く） | 約550g   |
| 同梱物         | ワイドコンバージョンレンズ(1)<br>レンズキャップ（前後各1）<br>キャリングポーチ（1）<br>印刷物一式 |

仕様および外観は、改良のため予告なく変更することがありますが、ご了承ください。

##### English

The VCL-HG0872X is a wide conversion lens for the Sony digital video camera (referred to below as “camera”). These camera models may not be available in all countries/ regions. Read the operating instructions carefully before use.

##### WARNING

Do not directly look at the sun through this lens. Doing so might harm your eyes or cause loss of eyesight.

##### Caution on detaching the conversion lens

Be careful not to injure yourself by dropping the lens. Careless handling may cause injury.

##### Before attaching the conversion lens

First remove the lens cap, MC protector, filter or hood, and then attach the conversion lens to the camera.

##### Attaching/detaching the conversion lens Attaching the lens (illustration A)

- Align the aligning marks on the lens and the camera.
- Insert the lens into the camera and turn it clockwise until it locks into place.

**Detaching the lens (illustration B)**

Turn the lens counterclockwise while sliding the lock release switch (①) and detach it (②).

##### Notes on use

- Remove the conversion lens when transporting.
- Always place the lens caps on the conversion lens when storing.
- Do not keep the lens in a very humid place for a long period of time to prevent mold.

##### Condensation

If your lens is brought directly from a cold place to a warm place, condensation may appear on the lens. To avoid this, place the lens in a plastic bag or something similar. When the air temperature inside the bag reaches the surrounding temperature, take the lens out.

##### Cleaning the conversion lens

Brush off any dust from the surface of the lens with a blower brush or soft brush. Wipe off fingerprints or other smears with a soft cloth slightly moistened with a mild detergent solution.

|                           |  |
|---------------------------|--|
| <b>Specifications</b>     |  |
| Magnification             | 0.8  |
| Lens structure            | 3 groups, 3 elements   |
| Dimensions                |  |
| Maximum diameter:         | Approx. ø 106 mm (4 1/4 in.)   |
| Total length:             | Approx. 47 mm (1 7/8 in.)  |
| Mass (excluding the caps) | Approx. 550 g (1 lb 3 oz.)   |
| Included items            | Wide conversion lens (1), Lens cap(for the front and back of the lens) (2), Carrying pouch (1), Set of printed documentation |

Design and specifications are subject to change without notice.

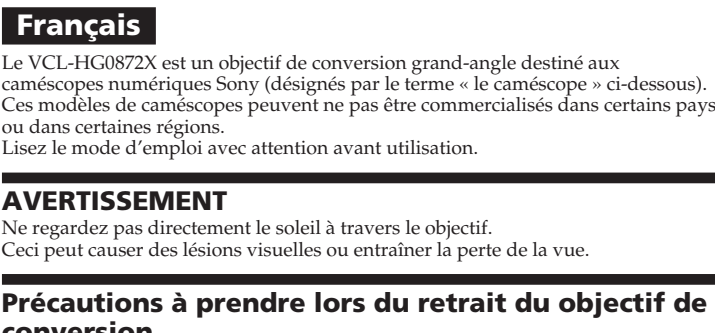

##### Précautions à prendre lors du retrait du objectif de conversion

Pour éviter de vous blesser, veillez à ne pas laisser tomber le objectif. Une mauvaise manipulation peut provoquer des blessures.

##### Avant de fixer le objectif de conversion

Retirez d’abord le capuchon de l’objectif, le protecteur MC, le filtre ou le pare-soleil, puis fixez l’objectif de conversion au caméscope.

##### Fixation et retrait du objectif de conversion Fixation du objectif (illustration A)

- Alignez les repères de l’objectif sur ceux du caméscope.
- Insérez l’objectif dans le caméscope et tournez-le dans le sens horaire, jusqu’à ce qu’il se bloque.

**Retrait du objectif (illustration B)**

Tournez l’objectif dans le sens anti-horaire tout en faisant glisser le commutateur de déverrouillage (①) et retirez-le (②).

##### Remarques sur l’utilisation

- Retirez le objectif de conversion lorsque vous transportez le caméscope.
- Placez toujours le capuchon sur le objectif de conversion avant de le ranger.
- Ne laissez pas le objectif dans un endroit très humide pendant une période prolongée afin d’éviter la formation de moisissure.

##### Condensation

Si votre objectif est déplacé directement d’un endroit froid à un endroit chaud, de la condensation risque de se former sur le objectif. Pour éviter ce phénomène, placez le objectif dans un sac plastique ou autre. Sortez le objectif du sac lorsque la température de l’air à l’intérieur du sac a atteint la température ambiante.

##### Nettoyage du objectif de conversion

Enlevez toute poussière de la surface du objectif à l’aide d’une brosse soufflante ou d’une brosse douce. Nettoyez également les traces de doigts et autres saletés à l’aide d’un chiffon doux légèrement imbibé d’une solution neutre.

|   |   |
|---|---|
| <b>Spécifications</b>                       |   |
| Grossissement <span> </span> :              | 0,8   |
| Structure du convertisseur <span> </span> : | 3 groupes, 3 éléments   |
| Dimensions <span> </span> :                 |   |
| Diamètre maximum <span> </span> :           | environ ø 106 mm (4 1/4 po.)  |
| Longueur totale <span> </span> :            | environ 47 mm (1 7/8 po.)   |
| Poids (sans les capuchons) <span> </span> : | environ 550 g (1 lb 3 oz)   |
| Articles inclus <span> </span> :            | objectif de conversion grand-angle (1), capuchon d’objectif (pour l’avant et l’arrière du objectif) (2), état de transport (1), jeu de documents imprimés |

La conception et les spécifications peuvent être modifiées sans préavis.

##### Deutsch

Das VCL-HG0872X ist ein Weitwinkelkonverterobjektiv, das speziell für den digitalen Sony-Camcorder (im Folgenden als „Kamera“ bezeichnet) hergestellt ist. Diese Kameramodelle sind unter Umständen nicht in allen Ländern/Regionen erhältlich.

Lesen Sie die Bedienungsanleitung vor Inbetriebnahme bitte sorgfältig durch.

##### ACHTUNG

Blicken Sie nicht direkt durch das Objektiv in die Sonne. Dies kann zu Verletzungen der Augen oder zu Erblindung führen.

##### Vorsicht beim Abnehmen des Konverterobjektivs

Achten Sie darauf, das Objektiv nicht fallen zu lassen, denn Sie könnten sich dabei verletzen.

Nachlässiger Umgang mit dem Objektiv kann zu Verletzungen führen.

##### Vorbereitungen für das Anbringen des Konverterobjektivs

Nehmen Sie die Objektivschutzkappen, den MC-Schutzfilter, andere Filter bzw. die Gegenlichtblende ab, bevor Sie das Konverterobjektiv an der Kamera anbringen.

##### Anbringen/Abnehmen des Konverterobjektivs Anbringen des Objektivs (Abbildung A)

- Richten Sie die Markierungen an Objektiv und Kamera aneinander aus.
- Setzen Sie das Objektiv in die Kamera ein und drehen Sie es im Uhrzeigersinn, bis es einrastet.

##### Abnehmen des Objektivs (Abbildung B)

Verschieren Sie den Entriegelungsschalter (①), drehen Sie das Objektiv gegen den Uhrzeigersinn und nehmen Sie es ab (②).

##### Hinweise zur Verwendung

- Nehmen Sie das Konverterobjektiv beim Transport ab.
- Setzen Sie bei Nichtverwendung stets die Objektivschutzkappen auf das Konverterobjektiv.
- Achten Sie darauf, dass das Objektiv nicht über längere Zeit hoher Feuchtigkeit ausgesetzt ist, da sich sonst Schimmel ansetzen kann.

##### Kondensation

Wenn das Objektiv direkt von einem kalten an einen warmen Ort gebracht wird, kann sich Kondenswasser auf dem Objektiv bilden. Um dies zu verhindern, stecken Sie das Objektiv in einen Plastikbeutel o. Ä. Wenn die Temperatur im Beutel die Umgebungstemperatur angenommen hat, nehmen Sie das Objektiv heraus.

##### Reinigen des Konverterobjektivs

Entfernen Sie Staub mit einem Blasepinsel oder einem sonstigen weichen Pinsel von der Objektivoberfläche. Zum Entfernen von Fingerabdrücken oder Schlieren verwenden Sie ein weiches, leicht mit mildem Haushaltsreiniger angefeuchtes Tuch.

|                         |   |
|-------------------------|---|
| <b>Technische Daten</b> |   |
| Vergrößerung            | 0,8   |
| Objektivaufbau          | 3 Gruppen, 3 Elemente   |
| Abmessungen             |   |
| Maximaler Durchmesser:  | ca. ø 106 mm  |
| Gesamtlänge:            | ca. 47 mm   |
| Gewicht (ohne Kappen):  | ca. 550 g   |
| Mitgeliefertes Zubehör  | Teile Weitwinkelkonverterobjektiv (1), Objektivschutzkappen (für Vorder- und Rückseite des Objektivs) (2), Tragebeutel (1), Anleitungen |

Änderungen bei Design und technischen Daten bleiben ohne vorherige Ankündigung vorbehalten.

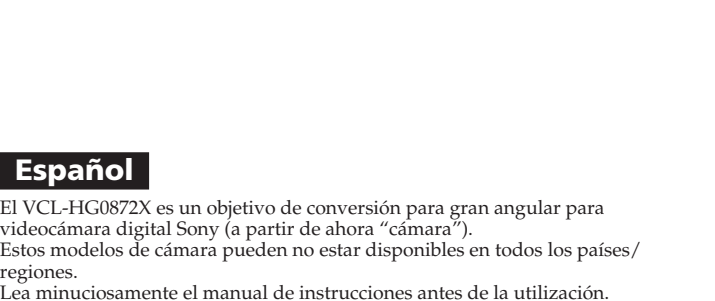

El VCL-HG0872X es un objetivo de conversión para gran angular para videocámara digital Sony (a partir de ahora “cámara”). Estos modelos de cámara pueden no estar disponibles en todos los países/ regiones.

Lea minuciosamente el manual de instrucciones antes de la utilización.

##### ADVERTENCIA

No mire directamente al sol a través del objetivo. De lo contrario, podría dañar los ojos o provocar la pérdida de vista.

##### Precaución al extraer el objetivo de conversión

Para evitar lesiones, procure no dejar caer el objetivo. Es posible que se produzcan lesiones si no lo manipula con cuidado.

##### Antes de colocar el objetivo de conversión

En primer lugar extraiga la tapa del objetivo, el protector MC, el filtro o el parasol y, a continuación, fije el objetivo de conversión a la videocámara.

##### Colocación/extracción del objetivo de conversión Colocación del objetivo (ilustración A)

- Alinee las marcas de alineación del objetivo y las de la cámara.
- Inserte el objetivo en la cámara y gírelo en el sentido de las agujas del reloj hasta que encaje en su sitio.

**Extracción del objetivo (ilustración B)**

Gire el objetivo en el sentido contrario al de las agujas del reloj mientras pulsa el botón de liberación (①) y extraígalo (②).

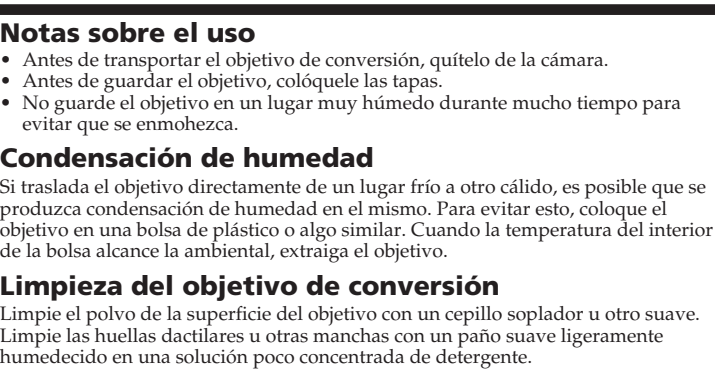

- Antes de transportar el objetivo de conversión, quítelo de la cámara.
- Antes de guardar el objetivo, colóquelo las tapas.
- No guarde el objetivo en un lugar muy húmedo durante mucho tiempo para evitar que se emmohezca.

##### Condensación de humedad

Si traslada el objetivo directamente de un lugar frío a otro cálido, es posible que se produzca condensación de humedad en el mismo. Para evitar esto, coloque el objetivo en una bolsa de plástico o algo similar. Cuando la temperatura del interior de la bolsa alcance la ambiental, extraiga el objetivo.

##### Limpieza del objetivo de conversión

Limpie el polvo de la superficie del objetivo con un cepillo soplador u otro suave. Limpie las huellas dactilares u otras manchas con un paño suave ligeramente humedecido en una solución poco concentrada de detergente.

|                              |  |
|------------------------------|--|
| <b>Especificaciones</b>      |  |
| Ampliación                   | 0,8  |
| Estructura del objetivo      | 3 grupos, 3 elementos  |
| Dimensiones                  |  |
| Diámetro máximo:             | Aprox. ø 106 mm  |
| Longitud total:              | Aprox. 47 mm   |
| Peso (sin incluir las tapas) | Aprox. 550 g   |
| Elementos incluidos:         | objetivo de conversión para gran angular (1), tapa del objetivo (2), bolsa de transporte (1), juego de documentación impresa |

El diseño y las especificaciones están sujetos a cambio sin previo aviso.

##### Nederlands

De VCL-HG0872X is een groothoekvoorzetlens voor de Sony digitale videocamera (hierna "camera" genoemd). Deze cameramodelen zijn mogelijk niet beschikbaar in alle landen/regio's. Lees voor de gebruiksaanwijzing aandachtig door voor gebruik.

##### WAARSCHUWING

Kijk nooit recht in de zon door deze lens. Direct in de zon kijken kan uw ogen ernstig beschadigen en blindheid veroorzaken.

##### Let op bij het verwijderen van de voorzetlens

Zorg ervoor dat u de lens niet laat vallen en uzelf verwondt. Als u de lens niet voorzichtig behandelt, kan dit letsel veroorzaken.

##### Voordat u de voorzetlens bevestigt

Verwijder eerst de lensdop, de MC-beschermer, het filter of de kap en bevestig vervolgens de voorzetlens op de camera.

##### De voorzetlens bevestigen/verwijderen De lens bevestigen (afbeelding A)

- Houd de uitleijnmarkering op de lens en de camera tegenover elkaar.
- Plaats de lens in de camera en draai de lens zo ver mogelijk rechtsom om deze te vergrendelen.

**De lens verwijderen (afbeelding B)**

Draai de lens linksom terwijl u de ontgrendelknop verschuift (①) en verwijder de lens (②).

##### Opmerkingen voor het gebruik

- Verwijder de voorzetlens wanneer u de camera vervoert.
- Breng altijd beide lensdoppen op de voorzetlens aan wanneer u deze opbergt.
- Laat de lens niet te lang liggen op plaatsen met veel vocht, om schimmelvorming tegen te gaan.

##### Condensvocht

Als de lens direct vanuit een koude omgeving naar een warme plaats wordt gebracht, kan er vocht uit de lucht op de lens condenseren. Om dat te voorkomen, verpakt u de lens in een plastic zak of iets dergelijks. Pas nadat de lucht in de plastic zak op dezelfde temperatuur is gekomen als de buitenlucht, kunt u de lens uit de verpakking halen.

##### Reinigen van de voorzetlens

Stof kunt u het beste van de lens verwijderen met een blaaswastje of een zacht borsteltje. Vingerafdrukken of vette vegen verwijderd u met een zacht doekje, licht bevochtigd met wat mild zeepop.

|                             |  |
|-----------------------------|--|
| <b>Technische gegevens</b>  |  |
| Vergroting                  | 0,8  |
| Lenstructuur                | 3 groepen, 3 elementen   |
| Afmetingen                  |  |
| Maximale diameter:          | Ongeveer ø 106 mm  |
| Totale lengte:              | Ongeveer 47 mm   |
| Gewicht (zonder lensdoppen) | Ongeveer 550 g   |
| Bijgeleverd toebehoren      | Groothoekvoorzetlens (1), Lensdop (voor de voor- en achterkant van de lens) (2), Draagtas (1), Handleiding en documentatie |

Wijzigingen in ontwerp en technische gegevens voorbehouden, zonder kennisgeving.



VCL-HG0872X är en vidvinkellins för Sonys digitala videokamera (kallas häranefter "kamera"). Dessa kameramodeller kanske inte finns att tillgå i alla länder/regioner. Läs brukanvisningen noggrant före användning.

##### WARNING!

Titta inte direkt på solen genom den här linsen. I så fall kan du skada ögonen vilket i sin tur kan leda till synnedsättning.

##### Att tänka på när du bort konversionslinsen

Se till så att du inte skadar dig om du råkar tappa linsen. Oaktam hantering kan leda till personskador.

##### Innan du fäster konversionslinsen

Ta först bort linsskyddet, MC-skyddet, filtret eller motljusskyddet och fäst sedan konversionslinsen på kameran.

##### Så här fäster du/tar du bort konversionslinsen Fästa linsen (se illustration A)

- Passa in inpassningsmärkena på linsen och kameran mot varandra.
- Skjut in linsen i kameran och vrid den medurs tills den läses på plats.

##### Ta bort linsen (se illustration B)

Samtidigt som du skutar läsfrigöraren (①) vrider du linsen moturs och tar sedan bort den (②).

##### Anmärkingar gällande bruk

- Ta av linsen vid transport.

- Sätt alltid på linsskydden vid förvaring.

- Linsen ska inte ligga på ett mycket fuktigt ställe en längre tid för att undvika att mögel bildas.

##### Kondensation

Om linsen tas in i värmen direkt från kylan, kan kondensation bildas på linsen. För att undvika detta, kan linsen läggas in en plastpåse eller liknande. När lufttemperaturen inuti påsen blir densamma som den omgivande temperaturen, kan linsen tas ut.

##### Rengöring av linsen

Borsta av damm från linsens yta med en blåsborste eller mjuk borste. Torka bort fingeravtryck eller andra slags fläckar med en mjuk trasa som fuktats lätt med en mild diskmedelslösning.

|                            |   |
|----------------------------|---|
| <b>Specifikationer</b>     |   |
| Förstoring                 | 0,8   |
| Linsstruktur               | 3 grupper, 3 element  |
| Storlek                    |   |
| Största diameter:          | Ca. ø 106 mm  |
| Total längd:               | Ca. 47 mm   |
| Vikt (exklusive linsskydd) | Ca. 550 g   |
| Inkluderade artiklar       | Vidvinkellins (1), Linsskydd (för linsens fram- och baksida) (2), Bärväska (1), Uppsättnig tryckt dokumentation |

Utförande och specifikationer kan ändras utan föregående meddelande.

この説明書は、古紙70%以上の再生紙と、VOC（揮発性有機化合物）ゼロ植物油型インキを使用しています。

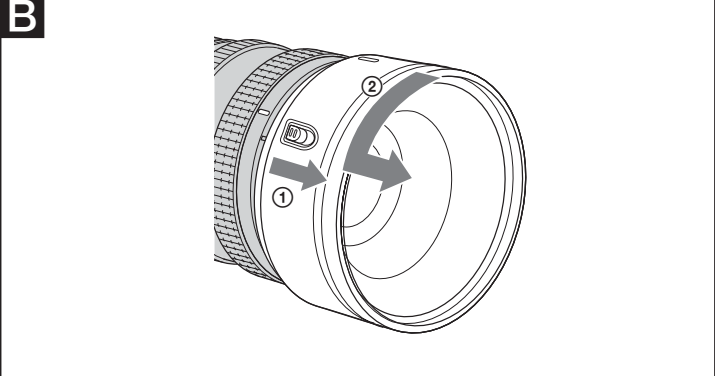
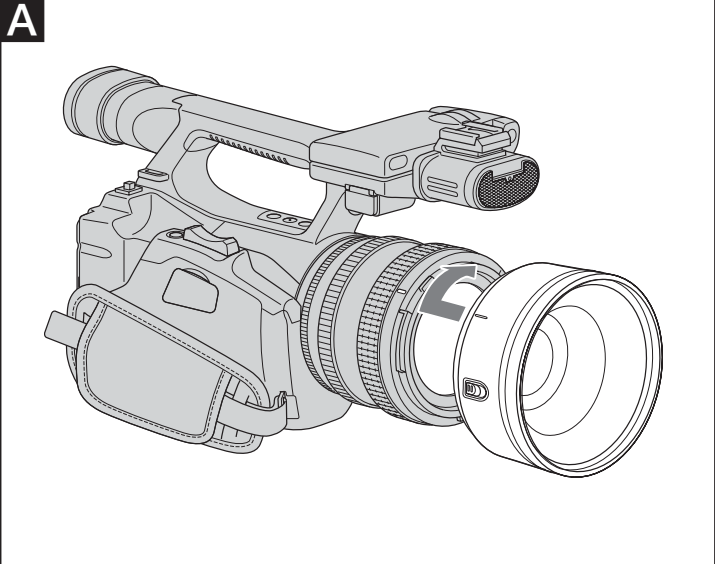

## Italiano

Il VCL-HG0872X è un obiettivo ad ampia conversione destinato alle videocamere digitali Sony (d'ora in avanti nel presente documento semplicemente chiamate "videocamera").

Tali modelli di videocamera potrebbero non essere disponibili in alcuni Paesi o Regioni.

Prima di usare l'obiettivo si raccomanda di leggere con attenzione le istruzioni che seguono.

### ATTENZIONE

Non osservare il sole direttamente attraverso il presente obiettivo. Diversamente, è possibile causare lesioni agli occhi o la perdita della vista.

## Avvertenza relativa alla rimozione dell'obiettivo di conversione

Prestare attenzione a non ferirsi facendo cadere l'obiettivo.

Maneggiare l'obiettivo con cura onde evitare di ferirsi.

## Prima dell'applicazione dell'obiettivo di conversione

Rimuovere innanzitutto il copriobiettivo, la protezione MC, il filtro o il paraluce, quindi applicare l'obiettivo di conversione alla videocamera.

## Applicazione/rimozione dell'obiettivo di conversione

**Applicazione dell'obiettivo (illustrazione ▲)**

- Allineare i contrassegni sull'obiettivo con quelli presenti sulla videocamera.
- Inserire l'obiettivo nella videocamera e ruotarlo in senso orario finché non scatta in posizione.

**Rimozione dell'obiettivo (illustrazione ▼)**

Ruotare l'obiettivo in senso antiorario facendo scorrere l'interruttore di rilascio del blocco Ⓞ, quindi rimuoverlo Ⓟ.

### Note sull'uso

- Durante il trasporto, rimuovere l'obiettivo di conversione.
- Per il deposito, applicare sempre l'apposito copriobiettivo all'obiettivo di conversione.
- Non conservare l'obiettivo in luoghi eccessivamente umidi per periodi di tempo prolungati, onde evitare la formazione di muffa.

### Formazione di condensa

Se l'obiettivo viene trasportato direttamente da un luogo freddo ad uno caldo, è possibile che su di esso si formi della condensa. Per evitare che questo accada, inserire l'obiettivo in una busta di plastica o simili, quindi estrarlo non appena la temperatura all'interno della busta ha raggiunto la temperatura circostante.

### Pulizia dell'obiettivo di conversione

Rimuovere l'eventuale polvere dalla superficie dell'obiettivo utilizzando un soffietto o un pennello morbido. Eliminare eventuali impronte o macchie con un panno morbido leggermente inumidito con una soluzione detergente neutra.

### Caratteristiche tecniche

|                                 |  |
|---------------------------------|--|
| Ingrandimento                   | 0,8  |
| Struttura dell'obiettivo        | 3 gruppi, 3 elementi   |
| Dimensioni                      |  |
| Diametro massimo:               | circa ø 106 mm   |
| Lunghezza totale:               | circa 47 mm  |
| Peso (esclusi i copriobiettivi) | circa 550 g  |
| Accessori inclusi               | Obiettivo ad ampia conversione (1), Copriobiettivo (per la parte anteriore e e posteriore dell'obiettivo) (2), Custodia di trasporto (1), Corredo di documentazione stampata |

Disegno e caratteristiche tecniche sono soggetti a modifiche senza preavviso.

### Português

A VCL-HG0872X é uma objetiva de conversão grande angular para a câmara de vídeo digital da Sony (referida abaixo como a “câmara”). Estes modelos de câmaras podem não estar disponíveis em todos os países/ regiões.

Antes de utilizar, leia atentamente as instruções de funcionamento.

### AVISO

Não olhe directamente para o sol com esta objetiva. Se o fizer, pode sofrer lesões oculares ou a perda da visão.

## Cuidados a ter quando desmontar a objectiva de conversão

Tenha cuidado para não deixar cair a objectiva pois pode ferir-se. A falta de cuidado no seu manuseamento pode provocar ferimentos.

## Antes de montar a objectiva de conversão

Primeiro retire a tampa da objectiva, o protector MC, o filtro ou o pára-sol e depois monte a objectiva de conversão na câmara.

### Montar/Desmontar a objectiva de conversão

**Montar a objectiva de conversão (ilustração ▲)**

- Alinhe as marcas de alinhamento da objectiva com as da câmara.
- Introduza a objectiva na câmara e rode-a no sentido dos ponteiros do relógio até encaixar.

**Desmontar a objectiva (ilustração ▼)**

Rode a objectiva no sentido contrário ao dos ponteiros do relógio ao mesmo tempo que carrega no botão de libertação Ⓞ e a desmonta Ⓟ.

### Notas sobre a utilização

- Remova a objectiva de conversão da câmara quando a transportar.
- Coloque as tampas na objectiva de conversão sempre que a guardar.
- Para evitar a formação de bolor, não deixe a objectiva num local muito húmido durante um período prolongado.

### Condensação

Se transportar a objectiva directamente de um local frio para um local quente, pode ocorrer condensação de humidade na objectiva. Para o evitar, coloque-a num saco de plástico ou outra coisa semelhante. Quando a temperatura do ar contido no saco de plástico atingir a temperatura ambiente, retire a objectiva.

### Limpeza da objectiva de conversão

Limpe todo o pó da superfície da objectiva com uma escova sopradora ou uma escova macia. Limpe as dedadas ou outras manchas com um pano macio ligeiramente humedecido numa solução de detergente suave.

| Características técnicas |   |
|--------------------------|---|
| Ampliação                | 0,8   |
| Estrutura da objectiva   | 3 grupos, 3 elementos   |
| Dimensões                |   |
| Díâmetro máximo:         | Aprox. 106 mm de diâmetro   |
| Comprimento total        | Aprox. 47 mm  |
| Peso (sem as tampas)     | Aprox. 550 g  |
| Itens incluídos          | Objectiva de conversão grande (1), Tampas da objectiva (para a parte da frente a para a parte de trás da objectiva) (2), Estojo de transporte (1), Documentos impressos |

O design e as especificações estão sujeitos a alterações sem aviso prévio.

### 中文（繁）

VCL-HG0872X 為適用於 Sony 數位攝像機（以下稱“攝像機”）的廣角鏡頭。這些攝像機型號並非在所有國家及地區皆有販售。使用前請詳閱使用說明書。

## 警告

請勿透過鏡頭直視太陽。否則可能會傷害眼睛或造成視力喪失。

## 拆卸轉換鏡頭時須注意

小心不要掉落鏡頭，以免受傷。操作不慎可能會導致人身傷害。

### 安裝轉換鏡頭之前

先拆下鏡頭蓋、MC保護器、濾光鏡或遮光罩，然後再將該轉換鏡頭安裝到攝像機上。

### 安裝／拆卸轉換鏡頭

**安裝鏡頭 (圖 ▲)**

- 對準鏡頭和攝像機上的對準標誌。
- 將鏡頭插入攝像機，然後順時針轉動鏡頭，直至其鎖定到位。

**拆卸鏡頭 (圖 ▼)**

在滑動解鎖開關Ⓞ的同時，逆時針轉動鏡頭，將其拆下Ⓟ。

### 使用須知

- 運輸時請取下轉換鏡頭。
- 存放時請一定蓋好轉換鏡頭的鏡頭蓋。
- 請勿將鏡頭長期存放在潮濕的地方以免發霉。

### 濕氣凝結

如果直接將鏡頭從寒冷處帶到溫暖處，濕氣可能會凝結在鏡頭上。要避免濕氣凝結，請將鏡頭放入塑料袋或類似的物品中。當袋內的空氣溫度達到周圍環境的溫度時，再將鏡頭取出。

### 清潔轉換鏡頭

用吹氣刷或軟刷拂去鏡頭表面的灰塵。請將軟布在柔性的清潔劑溶液中略微蘸濕，然後用它擦淨鏡頭上的指印或其他汗漬。

| 規格        |   |
|-----------|---|
| 放大率       | 0,8                                     |
| 鏡頭結構      | 3組，3片                                   |
| 尺寸        |   |
| 最大直徑：     | 約 ø 106 mm                              |
| 總長度：      | 約 47 mm                                 |
| 質量（不含鏡頭蓋） | 約 550 g                                 |
| 所含物品      | 廣角鏡頭(1)，鏡頭蓋（用於鏡頭前端和後端）(2)，便攜袋(1)，成套印刷文件 |

設計和規格有所變更時，恕不另行奉告。

### 中文（简）

VCL-HG0872X 是一款用于 Sony 数码相机（以下简称“摄像机”）的广角镜。这些型号的摄像机并非在所有国家/地区都有售。使用前之前，请仔细阅读本使用说明书。

## 警告

请勿透过镜头直视太阳。否则可能会伤害眼睛或造成视力丧失。

### 拆卸该转换镜头时须注意

小心不要掉落镜头，以免受伤。操作不慎可能会导致人身伤害。

### 安装该转换镜头之前

先拆下镜头盖、MC保护器、滤光镜或遮光罩，然后再将该转换镜头安装到摄像机上。

### 安装／拆卸该转换镜头

**安装镜头 (图 ▲)**

- 对准镜头和摄像机上的对准标志。
- 将镜头插入摄像机，然后顺时针转动镜头，直至其锁定到位。

**拆卸镜头 (图 ▼)**

在滑动解锁开关Ⓞ的同时，逆时针转动镜头，将其拆下Ⓟ。

### 使用须知

- 运输时请取下该转换镜头。
- 存放时请一定盖好该转换镜头的镜头盖。
- 请勿将镜头长期存放在潮湿的地方以免发霉。

### 结露

如果直接将镜头从寒冷处带到温暖处，湿气可能会凝结在镜头上。要避免结露，请将镜头放入塑料袋或类似的物品中。当袋内的空气温度达到周围环境的温度时，再将镜头取出。

### 清洁该转换镜头

用吹气刷或软刷拂去镜头表面的灰尘。请将软布在柔性的清洁剂溶液中略微蘸湿，然后用它擦净镜头上的指印或其它污渍。

| 规格        |  |
|-----------|--|
| 放大倍率      | 0.8 倍                                  |
| 镜头结构      | 3组，3片                                  |
| 尺寸        |  |
| 最大直径：     | 约 ø 106 mm                             |
| 总长度：      | 约 47 mm                                |
| 质量（不含镜头盖） | 约 550 g                                |
| 所含物品      | 广角镜(1)，镜头盖（用于镜头前端和后端）(2)，保护包(1)，成套印刷文件 |

设计或规格如有变动，恕不另行通知。

### 한국어

VCL-HG0872X는 Sony 디지털 비디오 카메라(이하 "카메라" 라고 함)용 와이드 컨버전 렌즈입니다.

이들 카메라 모델은 모든 국가/지역에서 사용할 수 있는 것은 아닙니다. 사용하기 전에 사용설명서를 잘 읽어 주십시오.

### 경고

본 렌즈를 통해서 절대로 태양을 직시하지 마십시오. 눈을 다치거나 시력이 저하될 염려가 있습니다.

## 컨버전 렌즈를 분리할 때의 주의

렌즈를 떨어뜨려서 다치지 않도록 주의하십시오. 합부로 취급하면 다칠 염려가 있습니다.

### 컨버전 렌즈를 장착하기 전에

카메라에서 우선 렌즈 캡이나 MC 프로텍터, 필터, 후드를 분리한 다음에 컨버전 렌즈를 장착하십시오.

## 컨버전 렌즈 장착하기/분리하기

**렌즈 장착하기(그림 ▲)**

- 렌즈와 카메라의 위치결정 마크를 맞춥니다.
- 카메라에 렌즈를 장착하고 소정의 장소에 고정될 때까지 오른쪽으로 돌립니다.

**렌즈 분리하기(그림 ▼)**

잠금 해제 스위치Ⓞ를 밀면서 렌즈를 왼쪽으로 돌려서 분리합니다Ⓟ).

### 사용상의 주의

- 운반 중에는 컨버전 렌즈를 분리하여 주십시오.
- 컨버전 렌즈를 보관할 때에는 반드시 렌즈 캡을 장착하여 주십시오.
- 렌즈는 습도가 높은 장소에서는 곰팡이가 될 염려가 있으므로 장기간 보관하지 마십시오.

### 결로 현상

온도가 낮은 장소에서 따뜻한 장소로 렌즈를 직접 이동하면 렌즈 표면에 이슬이 맺히는 경우가 있습니다. 그것을 방지하려면 렌즈를 비닐 봉지 등에 넣어 주십시오. 비닐 봉지 안의 온도가 주위 온도가 되면 렌즈를 꺼내 주십시오.

### 컨버전 렌즈 청소하기

송풍 브러시나 부드러운 솔로 렌즈 표면의 먼지를 털어 주십시오. 지문 등이 묻었을 때에는 높은 중성 세제로 살짝 적신 부드러운 헝겊으로 닦아내십시오.

### 주요 제한

|           |   |
|-----------|---|
| 배율        | 0.8   |
| 렌즈 구성     | 3군, 3매  |
| 외형 치수     |   |
| 최대 직경:    | 약 ø 106 mm  |
| 전장:       | 약 47 mm   |
| 중량(캡은 제외) | 약 550 g   |
| 동봉품       | 와이드 컨버전 렌즈(1), 렌즈 캡(렌즈 앞뒤용)(2), 휴대용 파우치(1), 도류먼트 세트 |

디자인 및 주요 제한은 예고없이 변경할 경우가 있습니다.

| عربي   |  |
|--|--|
| <div>الكمامة VCL-HG0872X هي عدسة التحويل العريضة مصنوعة خصيصاً لكاميرا الفيديو الرقمية من إنتاج سوني (بشار إليها فيما بعد بالـمصطلح «كاميرا»).</div> <div>موديلات الكاميرا هذه قد لا تتوفر في جميع البلدان/ المناطق. اقرأ تعليمات التشغيل جيداً قبل الاستعمال.</div>   |  |
|  |  |
| تحذير  |  |
| <div><div><div><div><div><div><span></span></div></div></div><div><div><div><span></span></div></div></div><div><div><div><span></span></div></div></div></div></div></div> <div>لا تنظر إلى الشمس مباشرةً من خلال هذه العدسة. القيام بذلك قد يؤدي عينيك أو يتسبب في فقدانك للبصر.</div>   |  |
|  |  |
| تنبيه حول نزع عدسة التحويل   |  |
| <div><div><div><div><div><div><span></span></div></div></div><div><div><div><span></span></div></div></div><div><div><div><span></span></div></div></div></div></div></div> <div>احرص على عدم إسقاط العدسة لكي لا تصاب بجروح. التعامل مع العدسة بإهمال قد يؤدي إلى الإصابة بجروح.</div>  |  |
|  |  |
| قبل تركيب عدسة التحويل   |  |
| <div><div><div><div><div><div><span></span></div></div></div><div><div><div><span></span></div></div></div><div><div><div><span></span></div></div></div></div></div></div> <div>بداية نزع غطاء العدسة أو واقية MC أو المرشح أو الغطاء، ومن ثم قم بتركيب عدسة التحويل على الكاميرا.</div>  |  |
|  |  |
| تركيب/نزع عدسة التحويل   |  |
| <div><div><div><div><div><div><span></span></div></div></div><div><div><div><span></span></div></div></div><div><div><div><span></span></div></div></div></div></div></div> <div><b>تركيب العدسة (الشكل التوضيحي <span><span>▲</span></span>)</b></div> <div>1 قم بحاذة علامات المحاذاة على العدسة والكاميرا.</div> <div>2 قم بإدخال العدسة في الكاميرا ثم أدر العدسة باتجاه عقارب الساعة إلى أن تنطبق في مكانها.</div> <div><b>نزع العدسة (الشكل التوضيحي <span><span>▼</span></span>)</b></div> <div>أدر العدسة بعكس اتجاه عقارب الساعة أثناء سحب مفتاح تحرير القفل <span><span>Ⓞ</span></span> واسحبها <span><span>Ⓟ</span></span>.</div> |  |
|  |  |
| ملاحظات حول الاستعمال  |  |
| <div><div><div><div><div><div><span></span></div></div></div><div><div><div><span></span></div></div></div><div><div><div><span></span></div></div></div></div></div></div> <div>• قم بنزع عدسة التحويل عند التنقل.</div> <div>• دائماً ضع أغطية العدسة على العدسة عند التخزين.</div> <div>• لا تحتفظ بالعدسة في مكان رطب لفترة زمنية طويلة وذلك لمنع تكون العفن.</div>  |  |