

SONY 3-867-397-12(1)

Wide Conversion Lens

Operating Instructions
Manual de instruções
Mode d’emploi
Руководство по
Bedienungsanleitung
использованию
Manual de instrucciones
AAA
Gebruiksaanwijzing
CCC
Bruksanvisning
KKK
Istruzioni per l’uso

VCL-HG0737

©1999 by Sony Corporation Printed in Japan

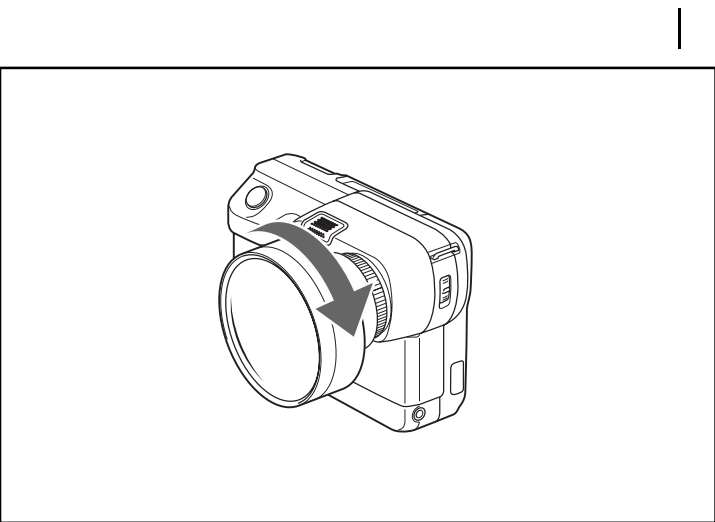

English

Before using this lens, please read this manual thoroughly and retain it for future reference.

Notes on use

- Avoid rough handling or mechanical shock to the camera, especially when the lens is attached.
- Be sure to put lens caps on the lens when storing.
- Avoid keeping the lens in a very humid place for a long period of time to prevent mold.
- Avoid putting the camera on the desk with the wide-conversion lens attached because some cameras may be unstable.
- Take the wide-conversion lens off when transporting.
- Though peripheral resolution has been greatly improved compared with other Sony conversion lenses up to now, the peripheral performance is slightly lower than that of the center.

Restrictions on use

- When you use the flash, an eclipse (shadow) may occur depending on the camera. In this case, turn off the flash.
- On some cameras, the laser link, NightShot function, and remote commander, etc. cannot be used.

Attaching the wide-conversion lens

The Sony VCL-HG0737 wide-conversion lens is designed for use with the Sony digital still cameras/video camera recorders whose filters are 37mm in diameter.

- Remove the caps at the front and back of the wide-conversion lens.
- Attach the wide-conversion lens firmly to the lens of the digital still camera/video camera recorder. (see illustration)

Cleaning the wide-conversion lens

Brush off dust on the surface of the lens with a blower brush or soft brush. Wipe off fingerprints or other smears with a soft cloth slightly moistened with a mild detergent solution.

Specifications

Lens power	0,7
Lens structure	3 groups, 4 elements
Screw thread for the digital still camera/video camera recorder	
Dimensions	M37 × 0,75 <p>Maximum diameter: ø 77 mm (3 1/8 in.),</p> <p>Length: Approx. 51 mm (2 1/8 in.)</p>
Mass (excluding the caps)	Env. 268 g (9 oz.)
Supplied accessories	Lens caps (2) (for the front and back of the lens) <p>Carrying case (1)</p> <p>Operating instructions (1)</p>

Design and specifications are subject to change without notice.

 This mark indicates that this product is a genuine accessory for Sony video products. When purchasing Sony video products, Sony recommends that you purchase accessories with this “GENUINE VIDEO ACCESSORIES” mark.

Français

Avant d'utiliser ce convertisseur, veuillez lire attentivement ce manuel et le conserver pour toute référence future.

Remarques sur l’emploi

- Évitez de soumettre l’appareil à des chocs et manipulez-le avec précaution, surtout lorsqu le convertisseur est sur l’objectif.
- Veillez à remettre les capuchons du convertisseur grand-angle avant de le ranger.
- Évitez d’entreposer le convertisseur dans un endroit humide pendant longtemps. De la moisissure pourrait se former.
- Évitez de poser l’appareil photo sur une table quand le convertisseur grand-angle est fixé parce que certains appareils sont instables.
- Déposez le convertisseur grand-angle lorsque vous transportez l’appareil.
- Bien que la résolution périphérique de cet objectif ait été considérablement améliorée par rapport aux autres objectifs de conversion Sony, sa performance périphérique est légèrement inférieure à celle du centre.

Restrictions d’emploi

- Lorsque vous utilisez le flash, une éclipse (ombre) peut apparaître avec certains appareils. Dans ce cas, éteignez le flash.
- Sur certains appareils, les fonctions de liaison laser, de prise de vues nocturne et de commande à distance ne peuvent pas être utilisées.

Fixation du convertisseur grand-angle

Le convertisseur grand-angle Sony VCL-HG0737 est conçu pour les appareils photo numériques/camescopes Sony à 37 mm de diamètre de filetage.

- Otez les capuchons avant et arrière du convertisseur grand-angle.
- Vissez bien le convertisseur grand-angle sur l’objectif de l’appareil photo numérique/camescope. (voir l’illustration)

Nettoyage du convertisseur grand-angle

Enlevez la poussière sur la surface du convertisseur avec une brosse soufflet ou une brosse douce. Enlevez les traces de doigts ou les taches avec un chiffon doux légèrement humidifié d’une solution légèrement détergente.

Spécifications

Puissance du convertisseur	0,7
Structure des lentilles	3 groupes, 4 éléments
Diamètre de filetage pour l’appareil photo numérique/camescope	
Dimensions	M37 × 0,75 <p>Diamètre maximal: ø 77 mm (3 1/8 po.),</p> <p>Longueur: Env. 51 mm (2 1/8 po.)</p>
Poids (sans les capuchons)	Env. 268 g (9 on.)
Accessoires fournis	Capuchons de convertisseur (2) (pour l’avant et l’arrière du convertisseur) <p>Etui (1)</p> <p>Mode d’emploi (1)</p>

La conception et les spécifications peuvent être modifiées sans préavis.

 Ce label indique qu’il s’agit d’un accessoire authentique pour produits vidéo Sony. Lorsque vous achetez des produits vidéo Sony, nous vous recommandons d’acheter des accessoires munis de ce label “GENUINE VIDEO ACCESSORIES”.

Deutsch

Vor der Verwendung dieses Objektivs lesen Sie bitte diese Anleitung gründlich durch, und bewahren Sie sie zum Nachschlagen auf.

Hinweise zur Verwendung

- Vermeiden Sie grobe Behandlung oder starke Erschütterungen von Digitalkamera/Camcorder, und zwar besonders, wenn das Objektiv angebracht ist.
- Immer sicherstellen, daß beim Ablegen der Objektivdeckel angebracht ist.
- Vermeiden Sie es, das Objektiv längere Zeit an Orten mit hoher Luftfeuchtigkeit aufzubewahren, um Schimmelbefall zu verhindern.
- Legen Sie nicht die Digitalkamera/Camcorder mit angebrachtem Konverterobjektiv auf dem Tisch ab, weil manche Digitalkameras/Camcorder instabil sein können.
- Nehmen Sie das Weitwinkelkonverter-Objektiv beim Transport ab.
- Obwohl die periphere Auflösung im Vergleich zu früheren Sony-Konverterobjektiven bedeutend verbessert wurde, ist die Schärfe im Randbereich etwas geringer als in der Mitte.

Einschränkungen zur Verwendung

- Bei Verwendung des Blitzlichts kann je nach der Kamera eine kurzzeitige Verdunkelung (Schatten) eintreten. Schalten Sie den Blitz in diesem Fall aus.
- Bei manchen Kameras kann es sein, daß LaserLink, die NightShot-Funktion und Fernbedienung usw. nicht verwendet werden können.

Ansetzen des Weitwinkelkonverter-Objektivs

Das Weitwinkelkonverter-Objektiv Sony VCL-HG0737 ist für die Verwendung mit Sony Digitalkameras/Camcordern mit einem Filterdurchmesser von 37 mm konstruiert.

- Nehmen Sie die Deckel vorne und hinten am Weitwinkelkonverter-Objektiv ab.
- Bringen Sie das Weitwinkelkonverter-Objektiv fest am Objektiv der Digitalkamera/Camcorder an. (Siehe Abbildung)

Reinigung des Weitwinkelkonverter-Objektivs

Zum Entfernen von Staub auf dem Objektiv verwenden Sie einen Blaspinsel oder eine weiche Reinigungsbürste. Zum Entfernen von Fingerabdrücken oder Schlieren reinigen Sie sie mit einer milden Reinigungslösung und einem weichen Lappen.

Technische Daten

Objektivvergrößerung	0,7
Objektivstruktur	3 Gruppen, 4 Elemente
Fassungsschraubendurchmesser für Digitalkameras/Camcorder	
Abmessungen	M37 × 0,75 <p>Maximaldurchmesser: ø 77 mm</p> <p>Länge: ca. 51 mm</p>
Gewicht (ohne Deckel)	Ca. 268 g
Mitgeliefertes Zubehör	Objektivdeckel (2) (für Vorder- und Rückseite des Objektivs) <p>Trageetui (1)</p> <p>Bedienungsanleitung (1)</p>

Änderungen bei Design und technischen Daten bleiben ohne vorherige Ankündigung vorbehalten.

 Diese Markierung gibt an, daß es sich bei diesem Produkt um ein spezielles Zubehör für Sony Videogeräte handelt. Wenn Sie ein Sony Videogerät besitzen, sollten Sie darauf achten, daß das Zubehör mit „GENUINE VIDEO ACCESSORIES“ gekennzeichnet ist.

Español

Antes de utilizar este objetivo, lea detenidamente el manual y consérvelo para futuras referencias.

Notas sobre la utilización

- Evite manejar con rudeza o golpear la cámara, especialmente cuando tenga instalado el objetivo.
- Cerciórese de colocar la tapa del objetivo antes de guardar la cámara.
- Evite guardar el objetivo en un lugar muy húmedo durante mucho tiempo a fin de evitar que se emmohezca.
- Evite colocar la cámara sobre una mesa con el objetivo de conversión para gran angular instalado porque se inestabilizaría.
- Antes de transportar la cámara, quítele el objetivo de conversión para gran angular.
- Aunque la resolución periférica se ha mejorado notablemente en comparación con los objetivos de conversión Sony existentes hasta el momento, el rendimiento periférico es ligeramente inferior al del central.

Restricciones de utilización

- Cuando utilice el flash, puede ocurrir un eclipse (sombra) dependiendo de la videocámara. En este caso, apague el flash.
- En algunas videocámaras no podrá utilizarse el enlace láser, la función de videofilmación nocturna, ni el mando a distancia.

Instalación del objetivo de conversión para gran angular

El objetivo para de conversión gran angular VCL-HG0737 Sony ha sido diseñado para utilizarse con cámaras digitales/videocámaras Sony con filtro de 37 mm de diámetro.

- Quite las tapas frontal y posterior del objetivo de conversión para gran angular.
- Fije firmemente el objetivo de conversión para gran angular en el objetivo de la cámara digital/videocámara. (consulte la ilustración)

Limpieza del objetivo de conversión para gran angular

Elimine el polvo de la superficie del objetivo con un cepillo soplador o con un cepillo suave. Limpie las huellas dactilares y demás manchas con un paño suave ligeramente humedecido en una solución muy diluida de detergente.

Especificaciones

Potencia del objetivo	0,7
Estructura del objetivo	3 grupos, 4 elementos
Rosca para montaje en la cámara digital/videocámara	
Dimensiones	M37 × 0,75 <p>Diámetro máximo: ø 77 mm</p> <p>Longitud: Aprox. 51 mm</p>
Masa (excluyendo las tapas)	Aprox. 268 g
Accesorios suministrados	Tapas para el objetivo (2) (para las partes frontal y posterior) <p>Funda de transporte (1)</p> <p>Manual de instrucciones (1)</p>

El diseño y las especificaciones están sujetos a cambio sin previo aviso.

 Esta marca indica que este producto es un accesorio genuino para productos de video Sony. Cuando adquiera productos de video Sony, Sony recomienda que adquiera los que lleven la marca “GENUINE VIDEO ACCESSORIES”.

Nederlands

Lees, alvorens deze lens in gebruik te nemen, de gebruiksaanwijzing aandachtig door en bewaar deze voor eventuele naslag.

Voorzorgsmaatregelen bij het gebruik

- Ga voorzichtig met de camera om, vooral wanneer deze voorzetlens er op is bevestigd, en zorg dat het toestel niet wordt blootgesteld aan heftige schokken.
- Breng voor het opbergen de lensdoppen op de lens aan.
- Bewaar de lens op een plaats met niet te veel vocht, om schimmelvorming te voorkomen.
- Plaats een camera met daarop de groothoek-voorzetlens niet op een bureau of tafelblad, want bepaalde camera’s kunnen niet stabiel blijven staan.
- Neem voor vervoer van de camera eerst deze groothoek-voorzetlens er af.
- Alhoewel de beeldscherpte aan de randen sterk verbeterd is ten opzichte van eerdere Sony voorzetlenzen, blijft de scherpte langs de randen iets minder dan in het midden van het beeld.

Beperingen bij het gebruik

- Bij gebruik van een flitslamp kan er wel eens een schaduw (vignettering) in het beeld ontstaan. In dat geval kunt u de flitser beter uitschakelen.
- Bij sommige camera’s zullen functies zoals LASER LINK, NightShot en de afstand Bedieningsfuncties niet werken.

Aanbrengen van de groothoek-voorzetlens

Deze Sony VCL-HG0737 groothoek-voorzetlens is ontworpen voor gebruik op Sony digitale stilbeeldcamera’s/videocamera/recorders met een 37-mm filtermaat.

- Verwijder de beschermdoppen aan de voor- en achterkant van de groothoek-voorzetlens.
- Bevestig de groothoek-voorzetlens stevig voorop het objectief van de digitale stilbeeldcamera/videocamera/recorder. (zie afbeelding)

Schoonmaken van de groothoek-voorzetlens

Stof op de lens kunt u verwijderen met een blaaskwastje of zacht borsteltje. Vingerafdrukken en aanklevend vuil kunt u wegvegen met een zacht doekje, licht bevochtigd met wat milde huishoudzeep.

Technische gegevens

Vergrotingsfactor	0,7
Lensconstructie	3 elementen in 4 groepen
Schroefdraad voor digitale stilbeeldcamera/videocamera/recorder	
Afmetingen	M37 × 0,75 <p>Max. doorsnede: ø 77 mm</p> <p>Lengte: ca. 51 mm</p>
Gewicht (zonder beschermdoppen)	Ca. 268 gram
Bijgeleverd toebehoren	Beschermdoppen (2) (voor de voor- en achterkant van de lens) <p>Draagtasje (1)</p> <p>Gebruiksaanwijzing (1)</p>

Wijzigingen in ontwerp en technische gegevens voorbehouden.

 Dit beeldmerk geeft aan dat dit produkt een originele accessoire is, bestemd voor gebruik met Sony video-apparatuur. Het is aanbevolen voor Sony video-apparatuur uitsluitend de originele accessoires aan te schaffen, die zijn voorzien van ditzelfde “GENUINE VIDEO ACCESSORIES” beeldmerk.

Svenska

Läs noggrant igenom bruksanvisningen innan linsen tas i bruk. Spara bruksanvisningen.

Att observera angående bruk

- Med vissa kameror med automatisk skärpeinställning kan det ibland hända att bilden blir oskarp. Ställ i så fall in skärpan manuellt.
- Kom ihåg att sätta på locken på linsen före förvaring.
- Förvara inte vidvinkellinsen på en fuktig plats under lång tid, eftersom det kan orsaka mögelskador.
- Undvik att placera kameran på ett bord med vidvinkellins påmonterad. Det kan göra vissa kameror ostadiga.
- Ta av vidvinkellinsen före transport.
- Fastän kantskärpan har förbättrats avsevärt jämfört med tidigare vidvinkellinser från Sony, så är skärpan i kanterna något sämre än i mitten.

Begränsningar vid användning av vidvinkellinsen

- Vid fotografering med blyt kan det förekomma en förmörkelse (skugga) beroende på vilken kamera som används. Stäng i så fall av blixen.
- Med vissa kameror är det inte möjligt att använda sådana egenskaper som laserlänk, NightShot och fjärrstyrning.

Montering av vidvinkellins

Sonys vidvinkellins VCL-HG0737 är avsedd för montering på en Sony digital stillbildskamera/videokamera med en objektivgänga på 37 mm.

- Ta loss båda locken från linsen.
- Fäst vidvinkellinsen ordentligt på objektivet på den digitala stillbildskameran/videokameran. (ill)

Rengöring

Borsta bort damm från vidvinkellinsen med en linsblåsborste eller en mjuk borste. Torka bort fingeravtryck eller andra fläckar med en mjuk trasa fuktad i mild rengöringslösning.

Tekniska data

Linseffekt	0,7
Linsuppbbyggnad	3 grupper, 4 element
Objektivgänga på digital stillbildskamera/videokamera	
Mått	M37 × 0,75 <p>Max. diam: ø 77 mm</p> <p>Längd: ca 51 mm</p>
Vikt (exkl. lock)	Ca 268 g
Medföljande tillbehör	Linslock (2 sats, två lock) <p>Fodral (1)</p> <p>Bruksanvisning (1)</p>

Rätt till ändringar förbehålles.

 Detta märke anger att produkten ifråga är ett äkta tillbehör till Sonys videoprodukter. Vi rekommenderar vid inköp av Sonys videoprodukter också inköp av de tillbehör som märkts med märket GENUINE VIDEO ACCESSORIES.

Sony online http://www.world.sony.com/

Printed on recycled paper

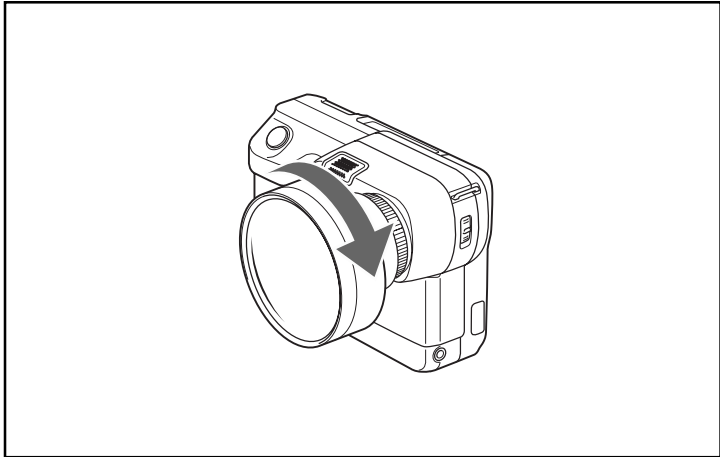

Italiano

Prima di usare questo obiettivo, leggere attentamente questo manuale e conservarlo per riferimenti futuri.

Note sull’uso

- Evitare trattamenti bruschi e scosse meccaniche alla fotocamera/videocamera, particolarmente quando l’obiettivo è applicato.
- Assicurarsi di applicare i copriobiettivi all’obiettivo prima di riporlo.
- Evitare di tenere l’obiettivo in luoghi molto umidi per lunghi periodi per evitare la formazione di muffa.
- Evitare di collocare la fotocamera/ videocamera su un tavolo con il grandangolare applicato perché alcune fotocamere/videocamere pussono essere instabili.
- Staccare il grandangolare durante il trasporto.
- Anche se la definizione periferica è stata notevolmente migliorata rispetto agli obiettivi di conversione Sony precedenti, le prestazioni periferiche sono leggermente inferiori rispetto al centro.

Limitazioni nell’uso

- Quando si usa il flash, un’eclisse (ombra) può apparire a seconda della macchina fotografica usata. In questo caso disattivare il flash.
- Su alcune fotocamere/videocamere non è possibile usare le funzioni di collegamento laser, NightShot e comando a distanza.

Applicazione del grandangolare

Il grandangolare Sony VCL-HG0737 è stato realizzato per l’uso con fotocamere/ videocamere Sony con un diametro filtro di 37 mm.

1 Rimuovere i cappucci sul davanti e sul retro del grandangolare.

2 Applicare saldamente il grandangolare all’obiettivo della fotocamera/videocamera digitale.

(Vedere l’illustrazione)

Pulizia del grandangolare

Eliminare la polvere dalla superficie dell’obiettivo usando un soffietto o uno spazzolino morbido. Eliminare impronte digitali e altre macchie usando un panno morbido leggermente inumidito con una blanda soluzione detergente.

Caratteristiche tecniche

Potenza obiettivo	0,7
Struttura obiettivo	3 gruppi, 4 elementi
Filettatura per fotocamera/videocamera digitale	M37 × 0,75
Dimensioni	Diametro massimo: ø 77 mm <p>Lunghezza: Circa 51 mm</p>
Massa (esclusi i cappucci)	Circa 268 g
Accessori in dotazione	Cappucci (2) (per il davanti e il retro dell’obiettivo) <p>Custodia di trasporto (1) <p>Istruzioni per l’uso (1)</p></p>

Disegno e caratteristiche tecniche sono soggetti a modifiche senza preavviso.



Questo simbolo indica che questo prodotto è un accessorio autentico per prodotti video Sony. Quando si acquistano prodotti video Sony, la Sony consiglia di acquistare accessori con questo marchio “GENUINE VIDEO ACCESSORIES”.

Português

Antes de utilizar a sua objectiva, leia atentamente este manual e guarde-o para futuras consultas.

Notas acerca do uso

- Evite submeter a câmera manuseamentos bruscos ou choques mecânicos, especialmente quando a objectiva estiver acoplada.
- Quand for guardar as objetivas, certifique-se de colocar as respectivas tampas.
- Evite manter a objectiva em locais muito húmidos por um longo período, para evitar mofo.
- Evite colocar a câmara sobre uma mesa com a objectiva de primeros planos acoplada, pois algumas câmaras podem ficar instáveis.
- Retire a objectiva de primeiros planos quando do transporte.
- Embora a resolução periférica tenha sido consideravelmente aprimorada em comparação a outras objectivas conversoras Sony hora existentes, o desempenho periférico está levemente abaixo do central.

Restrições no uso

- Quando utilizar o flash, um eclipse (sombra) poderá ocorrer, dependendo da câmara. Neste caso, desligue o flash.
- Em algumas câmaras, o enlace a laser, a função de Filmagem Nocturna, o telecomando, etc. não podem ser utilizados.

Acoplagem da objectiva de primeiros planos

A objectiva Sony VCL-HG0737 de primeiros planos foi projectada para a utilização com a câmeras estaticas digitais/a videocâmaras Sony cujo filtro tenha 37 mm de diâmetro.

1 Remova as tampas da frente e de trás da objectiva de primeiros planos.

2 Acople a objectiva de primeiros planos firmemente na objectiva da câmera estática digital /da videocâmara. (veja ilustração)

Limpeza da objectiva de primeiros planos

Remova a poeira na superfície da lente com uma escova sopradora ou uma escova macia. Remova impressões digitais ou outras manchas com um pano macio levemente humedecido em solução de detergente suave.

Especificações

Potência da objectiva	0,7
Estrutura da objectiva	3 grupos, 4 elementos
Rosca de parafuso para câmera estática digital/ videocâmara	M37 × 0,75
Dimensões	Diâmetro máximo: ø 77 mm <p>Comprimento: Aprox. 51 mm</p>
Peso (excluindo tampas)	Aprox. 268 g
Accessórios fornecidos	Tampas de objectiva (2) (para a frente e a traseira da objectiva) <p>Estojo de transporte (1) <p>Manual de instruções (1)</p></p>

Design e especificações sujeitos a alterações sem aviso prévio.



Esta marca indica que este produto é um acessório genuíno para equipamento de vídeo Sony. A Sony recomenda-lhe que, quando adquirir equipamento de vídeo Sony, adquira também acessórios com o logótipo “GENUINE VIDEO ACCESSORIES”.

Русский

Прежде чем пользоваться объективом, внимательно прочитайте руководство и сохранить его для справок.

Примечания по использованию

- Не допускать грубого обращения с камерой или механических ударов, особенно с надетым объективом.
- Необходимо установить крышки на объектив при хранении его.
- Не держать объектив долгое время в сырости во избежание плесени.
- Не ставьте камеру с оснащенным широкоугольным объективом на стол, так как некоторые камеры могут стоять нестабильно при таком состоянии.
- При перевозке широкоугольный объектив полагается снимать.
- Хотя периферийное разрешение значительно улучшено по сравнению с другими конверсионными линзами фирмы Sony до сих пор, качество изображения в периферии немного хуже, чем в центре.

Ограничение использования

- При использовании вспышки затмение (тьень) может происходить на некототых камерах. При этом следует выключить вспышку.
- Для некоторых камер не могут использоваться лазерная связь, функция съемки в темноте, пульт ДУ и т.д.

Установка широкоугольного объектива

Широкоугольный объектив Sony VCL-HG0737 изготовлен для цифровых фотокамер/видеокамер Sony с 37 мм-ыми фильтрами.

1 Снять с широкоугольного объектива переднюю и заднюю торцевые крышки.

2 Плотно посадить широкоугольный объектив на объектив цифровой фотокамеры/видеокамеры. (см. рисунок)

Чистка широкоугольного объектива

Поверхность объектива зачищать от пыли струей воздуха или мягкой кисточкой. Отпечатки пальцев и другие загрязнения стирать мягкой тряпицей, увлажненной легким раствором моющего средства.

Технические характеристики

Сила объектива:	0,7
Структура объектива:	3 группы, 4 компонента
Пасадочная резьба для цифровой фотокамеры/видеокамеры	M37 × 0,75
Размеры:	Наибольший диаметр: ø 77мм <p>Длина: Примерно 51 мм</p>
Вес (не включая крышки объектива):	Примерно 268 г
Штатное приложение:	Крышки объектива (2) (задняя и передняя) <p>Чехол (1) <p>Руководство по использованию (1)</p></p>

Конструкция и технические характеристики подлежат изменению без уведомления.



Данный знак означает, что это изделие является подлинной принадлежностью для видеоизделий фирмы Sony. При покупке видеоизделий фирмы Sony рекомендуется покупать принадлежности со знаком “GENUINE VIDEO ACCESSORIES”.

ССС

ККК