

SONY®アダプターリング Adaptor Ring Bague d’adaptation 镜头转接器

取扱説明書 / Operating Instructions / Mode d’emploi / Manual de instrucciones / Bedienungsanleitung / Gebruiksaanwijzing / Bruksanvisning / Istruzioni per l’uso / Manual de instruções / Инструкция по пользованию / 使用説明書 / 使用说明서 / 사용설명서 / تعليمات التشغيل

VAD-WD

© 2007 Sony Corporation Printed in Japan

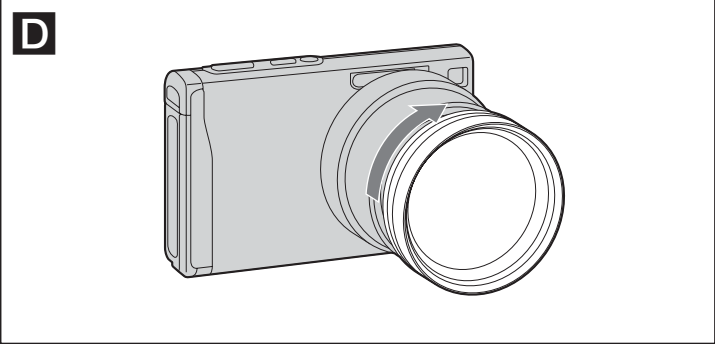
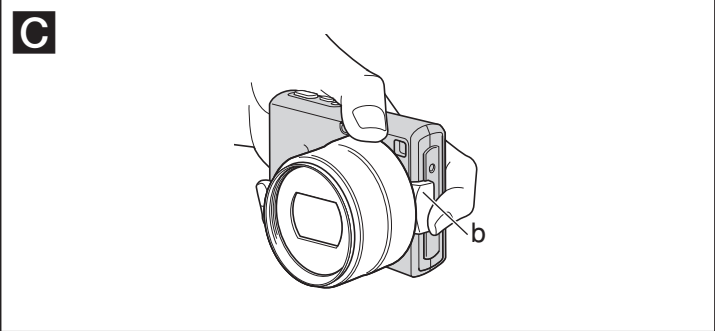
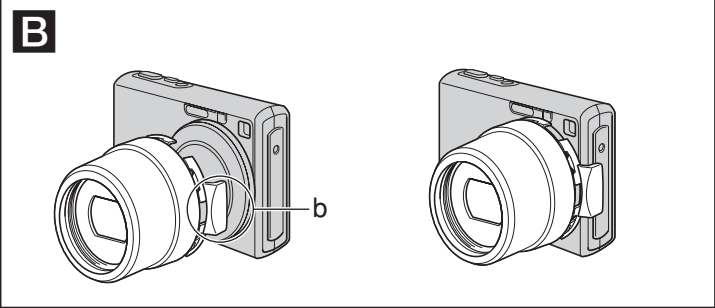
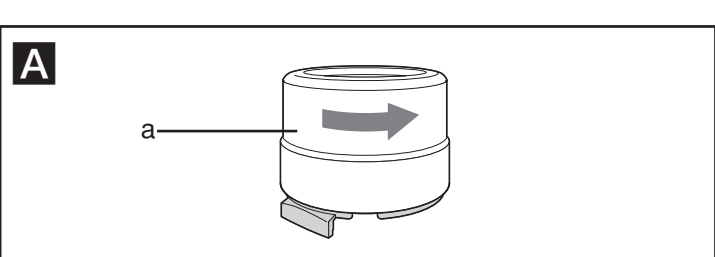

日本語

VAD-WDは、ソニーのデジタルスチルカメラDSC-W200（以下、カメラとする）専用のアダプターリングです。37 mm径のコンバージョンレンズまたはフィルターやプロテクターを取り付けるときに使用します。お使いになる前に、この取扱説明書をよくお読みください。

取り付けかた

- カメラの電源を切る。
- アダプターリングの回転リング（a）を◀LOCKとは反対方向に回転させ、ゆるめる。**A**
- b部をカメラ側面にあてて、アダプターリングをカメラに装着する。**B**
- 回転リングを◀LOCK方向へ回転させ「カチッ」と音かして固定するまです。このとき、b部を図のように、指で押さえ回転させる。**C**
- アダプターリングにレンズやフィルターを取り付ける。**D**

取りはずしかた

- カメラの電源を切る。
- アダプターリングからレンズやフィルターを取りはずす。
- 回転リングを◀LOCK方向とは逆に回してゆるめる。このとき、b部を指で押えながら回転させる。
- カメラからアダプターリングを取りはずす。

使用上のご注意

- カメラに強い衝撃を加えないでください。特にアダプターリングやレンズ、フィルターを取り付けるときはご注意ください。
- アダプターリングの取り付け/取りはずしをするときは、必ずデジタルスチルカメラの電源を切ってください。

使用上の制限について

AFイルミネーター、内蔵フラッシュ、ファインダーは使用できません。

主な仕様

取り付けネジ径： M37×0.75
最大外形寸法： 直径 約55×全長 約40 mm
質量： 約25 g
同梱物： アダプターリング（1）
 キャリングポーチ（1）
 印刷物一式

仕様および外観は、改良のため予告なく変更することがありますが、ご了承ください。

<p>お問い合わせ窓口のご案内</p>	<p>■テクニカルインフォメーションセンター ご使用上での不明な点や技術的なご質問のご相談、および修理受付の窓口です。</p> <p>製品の品質には万全を期しておりますが、万一不具合が生じた場合は、「テクニカルインフォメーションセンター」までご連絡ください。 修理に関するご案内をさせていただきます。また修理が必要な場合は、お客様の自宅まで指定宅配便にて集荷にうかがいますので、まずお電話ください。</p>
<p>電話のおかけ間違いにご注意ください。</p>	<p>●ナビダイヤル・・・☎0570-00-0066 （全国どこからでも市内通話料でご利用いただけます）</p> <p>●携帯電話・PHSでのご利用は・・・0466-38-0253 （ナビダイヤルが使用できない場合はこちらをご利用ください）</p> <p>受付時間： 月～金曜日 午前9時～午後8時 土、日曜日、祝日 午前9時～午後5時</p>
	<p>お電話される際に、本機の型名（VAD-WD）をお知らせください。 より迅速な対応が可能になります。</p>

ソニー株式会社 〒108-0075 東京都港区港南1-7-1

English

The VAD-WD is an adaptor ring for the Sony digital still camera DSC-W200 (referred to below as “camera”). Use the adaptor ring when attaching a 37 mm diameter conversion lens, filter or protector. Read the instructions carefully before use.

Attaching the adaptor ring

- Turn off the camera.
- Turn the rotating ring (a) of the adaptor ring in the direction opposite to the ◀LOCK mark to loosen it. **A**
- Align b with the camera and attach the adaptor ring to the camera. **B**
- Turn the rotating ring in the direction of the ◀LOCK mark until it clicks into place. Lock by pressing b with your finger as illustrated. **C**
- Attach the conversion lens or filter to the adaptor ring. **D**

Removing the adaptor ring

- Turn off the camera.
- Remove the conversion lens or filter from the adaptor ring.
- Turn the rotating ring in the direction opposite to the ◀LOCK mark to loosen the ring by gripping b.
- Remove the adaptor ring from the camera.

Notes on use

- Do not subject the camera to excessive shock. Be especially careful when attaching the adaptor ring, conversion lens or filter.
- Be sure to turn off the power of the camera when attaching or removing the adaptor ring.

Restrictions on use

The AF illuminator, built-in flash or finder cannot be used.

Specifications

Screw thread for lens or filter: M37×0.75
Approx. diameter 55×length 40 mm (2 1/4×1 5/8 in.)
Dimensions:
Mass: Approx. 25 g (0.9 oz.)
Adaptor ring (1)
Included items: Carrying pouch (1)
 Set of printed documentation

Design and specifications are subject to change without notice.

<p>お問い合わせ窓口のご案内</p>	<p>■テクニカルインフォメーションセンター ご使用上での不明な点や技術的なご質問のご相談、および修理受付の窓口です。</p> <p>製品の品質には万全を期しておりますが、万一不具合が生じた場合は、「テクニカルインフォメーションセンター」までご連絡ください。 修理に関するご案内をさせていただきます。また修理が必要な場合は、お客様の自宅まで指定宅配便にて集荷にうかがいますので、まずお電話ください。</p>
<p>電話のおかけ間違いにご注意ください。</p>	<p>●ナビダイヤル・・・☎0570-00-0066 （全国どこからでも市内通話料でご利用いただけます）</p> <p>●携帯電話・PHSでのご利用は・・・0466-38-0253 （ナビダイヤルが使用できない場合はこちらをご利用ください）</p> <p>受付時間： 月～金曜日 午前9時～午後8時 土、日曜日、祝日 午前9時～午後5時</p>
	<p>お電話される際に、本機の型名（VAD-WD）をお知らせください。 より迅速な対応が可能になります。</p>

Français

Le VAD-WD est une bague d’adaptation destinée à l’appareil photo numérique Sony DSC-W200 (désigné ci-après par le terme « appareil photo »). Utilisez la bague d’adaptation lorsque vous fixez un convertisseur de 37 mm de diamètre, un filtre ou un cache. Lisez attentivement les instructions avant utilisation.

Fixation de la bague d’adaptation

- Mettez l’appareil photo hors tension.
- Tournez la bague rotative (a) de la bague d’adaptation dans le sens inverse, vers le repère ◀LOCK afin de la desserrer. **A**
- Alignez b sur l’appareil photo et fixez la bague d’adaptation à celui-ci. **B**
- Tournez la bague rotative vers le repère ◀LOCK jusqu’à ce qu’il émette un dé clic. Verrouillez-le en appuyant sur b avec le doigt, de la manière illustrée. **C**
- Fixez le convertisseur ou le filtre à la bague d’adaptation. **D**

Retrait de la bague d’adaptation

- Mettez l’appareil photo hors tension.
- Détachez le convertisseur ou le filtre de la bague d’adaptation.
- Tournez la bague rotative dans le sens inverse vers le repère ◀LOCK afin de la desserrer en saisissant b.
- Retirez la bague d’adaptation de l’appareil photo.

Remarques sur l’emploi

- Ne soumettez pas l’appareil photo à un choc excessif. Soyez particulièrement vigilant lorsque vous fixez la bague d’adaptation, le convertisseur ou le filtre.
- Veillez à ne pas mettre l’appareil photo hors tension lorsque vous fixez ou retirez la bague d’adaptation.

Restrictions d’emploi

Vous ne pouvez pas utiliser l’illuminateur AF, le flash incorporé ou le viseur.

Spécifications

Filetage pour l’objectif ou un filtre : M37 × 0,75
Dimensions : environ 55 mm de diamètre × 40 mm de long (2 1/4 × 1 5/8 po.)
Poids : environ 25 g (0,9 on.)
Articles inclus : Bague d’adaptation (1)
 Étui de transport (1)
 Jeu de documentation imprimés

La conception et les spécifications peuvent être modifiées sans préavis.

Español

VAD-WD es un anillo adaptador para la cámara digital de imágenes fijas Sony DSC-W200 (en adelante, “cámara”). Utilice el anillo adaptador para colocar el objetivo de conversión de 37 mm de diámetro, el filtro o el protector. Lea detenidamente las instrucciones antes de su utilización.

Colocación del anillo adaptador

- Apague la cámara.
- Gire el anillo giratorio (a) del anillo adaptador en dirección opuesta a la marca ◀LOCK para aflojarlo. **A**
- Alinee b con la cámara y coloque el anillo adaptador en la cámara. **B**
- Gire el anillo giratorio en la dirección de la marca ◀LOCK hasta que encaje. Pulse b con un dedo tal y como se indica en la ilustración para bloquearlo. **C**
- Coloque el objetivo de conversión o el filtro en el anillo adaptador. **D**

Extracción del anillo adaptador

- Apague la cámara.
- Extraiga el objetivo de conversión o el filtro del anillo adaptador.
- Gire el anillo giratorio en dirección opuesta a la marca ◀LOCK para aflojarlo mientras sujeta b.
- Extraiga el anillo adaptador de la cámara.

Notas sobre la utilización

- No exponga la cámara a golpes excesivos. Tenga especial cuidado al colocar el anillo adaptador, el objetivo de conversión o el filtro.
- Asegúrese de desactivar la alimentación de la cámara para colocar o extraer el anillo adaptador.

Restricciones en la utilización

No es posible utilizar el iluminador de AF, el flash incorporado ni el visor.

Especificaciones

Rosca de tornillo para el objetivo o el filtro: M37 × 0,75
Dimensiones: Aprox. Diámetro 55 × longitud 40 mm
Peso: Aprox. 25 g
Elementos incluidos: Anillo adaptador (1)
 Funda de transporte (1)
 Juego de documentación impresa

El diseño y las especificaciones están sujetos a cambio sin previo aviso.

<p>お問い合わせ窓口のご案内</p>	<p>■テクニカルインフォメーションセンター ご使用上での不明な点や技術的なご質問のご相談、および修理受付の窓口です。</p> <p>製品の品質には万全を期しておりますが、万一不具合が生じた場合は、「テクニカルインフォメーションセンター」までご連絡ください。 修理に関するご案内をさせていただきます。また修理が必要な場合は、お客様の自宅まで指定宅配便にて集荷にうかがいますので、まずお電話ください。</p>
<p>電話のおかけ間違いにご注意ください。</p>	<p>●ナビダイヤル・・・☎0570-00-0066 （全国どこからでも市内通話料でご利用いただけます）</p> <p>●携帯電話・PHSでのご利用は・・・0466-38-0253 （ナビダイヤルが使用できない場合はこちらをご利用ください）</p> <p>受付時間： 月～金曜日 午前9時～午後8時 土、日曜日、祝日 午前9時～午後5時</p>
	<p>お電話される際に、本機の型名（VAD-WD）をお知らせください。 より迅速な対応が可能になります。</p>

Deutsch

Der VAD-WD ist ein Adapterring für die digitale Standbildkamera DSC-W200 von Sony (im Folgenden als „Kamera“ bezeichnet). Verwenden Sie den Adapterring, wenn Sie ein Konverterobjektiv, einen Filter oder einen Schutzfilter mit 37 mm Durchmesser anbringen wollen. Lesen Sie die Bedienungsanleitung vor Inbetriebnahme bitte sorgfältig durch.

Anbringen des Adapterrings

- Schalten Sie die Kamera aus.
- Drehen Sie den Drehring (a) des Adapterrings entgegen der Richtung der Markierung ◀LOCK, um ihn zu lösen. **A**
- Richten Sie b an der Kamera aus und bringen Sie den Adapterring an der Kamera an. **B**
- Drehen Sie den Drehring in Richtung der Markierung ◀LOCK, bis er mit einem Klicken einrastet. Arretieren Sie den Ring wie in der Abbildung dargestellt, indem Sie mit dem Finger auf b drücken. **C**
- Bringen Sie das Konverterobjektiv oder den Filter am Adapterring an. **D**

Abnehmen des Adapterrings

- Schalten Sie die Kamera aus.
- Nehmen Sie das Konverterobjektiv oder den Filter vom Adapterring ab.
- Halten Sie b und drehen Sie den Drehring in entgegengesetzter Richtung der Markierung ◀LOCK, um den Ring zu lösen.
- Nehmen Sie den Adapterring von der Kamera ab.

Hinweise zur Verwendung

- Schützen Sie die Kamera vor starken Stößen. Seien Sie besonders vorsichtig, wenn Sie den Adapterring, das Konverterobjektiv oder den Filter anbringen.
- Schalten Sie die Kamera unbedingt aus, wenn Sie den Adapterring anbringen oder abnehmen wollen.

Einschränkungen

Das AF-Hilfslicht, der eingebaute Blitz oder der Sucher können nicht verwendet werden.

Technische Daten

Schraubengewinde für Objektiv oder Filter: M37 × 0,75
Abmessungen: ca. 55 mm Durchmesser × 40 mm Länge
Gewicht: ca. 25 g
Mitgeliefertes Zubehör: Adapterring (1)
 Tragetasche (1)
 Anleitungen

Änderungen bei Design und technischen Daten bleiben ohne vorherige Ankündigung vorbehalten.

Nederlands

De VAD-WD is een verbindingring voor de digitale fotocamera DSC-W200 van Sony (hierna "camera" genoemd). Gebruik de verbindingring als u een een filter, beschermcr of een voorzetlens met een diameter van 37 mm bevestigt. Lees de instructies aandachtig voor gebruik.

De verbindingring bevestigen

- Schakel de camera uit.
- Draai de draairing (a) van de verbindingring in de tegenovergestelde richting van het ◀LOCK-teken om hem los te maken. **A**
- Lijn b en de camera uit en bevestig de verbindingring op de camera. **B**
- Draai de draairing in de richting van het ◀LOCK-teken totdat hij vastklikt. Vergrendel door met uw vinger op b te drukken zoals de afbeelding laat zien. **C**
- Bevestig de voorzetlens of filter op de adapterring. **D**

De verbindingstring verwijderen

- Schakel de camera uit.
- Verwijder de voorzetlens of filter van de adapterring.
- Draai de draairing in de tegenovergestelde richting van het ◀LOCK-teken om de ring los te maken door b vast te grijpen.
- Verwijder de verbindingstring van de camera.

Opmerkingen voor het gebruik

- Stel de camera niet bloot aan overdadige schokken. Wees voorzichtig bij het bevestigen van de verbindingstring, voorzetlens of filter.
- Zorg ervoor dat de camera uitgeschakeld is als u de verbindingstring bevestigt of verwijdert.

Bepcrkingen bij het gebruik

De AF-verlichting, ingebouwde flitser of zoeker kan niet worden gebruikt.

Technische gegevens

Schroefdraad voor lens of filter: M37 × 0,75
Afmetingen: Ongeveer diameter 55 × lengte 40 mm
Gewicht: Ongeveer 25 g
Bigeleverd toebehoren: Verbindingstring (1)
 Draagtas (1)
 Handleiding en documentatie

Wijzigingen in ontwerp en technische gegevens voorbehouden, zonder kennisgeving.

<p>お問い合わせ窓口のご案内</p>	<p>■テクニカルインフォメーションセンター ご使用上での不明な点や技術的なご質問のご相談、および修理受付の窓口です。</p> <p>製品の品質には万全を期しておりますが、万一不具合が生じた場合は、「テクニカルインフォメーションセンター」までご連絡ください。 修理に関するご案内をさせていただきます。また修理が必要な場合は、お客様の自宅まで指定宅配便にて集荷にうかがいますので、まずお電話ください。</p>
<p>電話のおかけ間違いにご注意ください。</p>	<p>●ナビダイヤル・・・☎0570-00-0066 （全国どこからでも市内通話料でご利用いただけます）</p> <p>●携帯電話・PHSでのご利用は・・・0466-38-0253 （ナビダイヤルが使用できない場合はこちらをご利用ください）</p> <p>受付時間： 月～金曜日 午前9時～午後8時 土、日曜日、祝日 午前9時～午後5時</p>
	<p>お電話される際に、本機の型名（VAD-WD）をお知らせください。 より迅速な対応が可能になります。</p>

Svenska

The VAD-WD är en adapterring för Sonys digitalkamera DSC-W200 (nedan kallad "kamera"). Använd adapterringen när en konverionslins med 37 mm diameter, ett filter eller ett skydd monteras. Läs instruktionerna noga före användning.

Montera adapterringen

- Stäng av kameran.
- Vrid den roterande ringen (a) på adapterringen i motsatt riktning mot märket ◀LOCK för att lossa den. **A**
- Rikta in b med kameran och fäst adapterringen i kameran. **B**
- Vrid den roterande ringen i riktning mot ◀LOCK-märket tills den klickar på plats. Läs genom att trycka på b med ditt finger så som bilden visar. **C**
- Fäst konverionslinsen eller filtret på adapterringen. **D**

Ta bort adapterringen

- Stäng av kameran.
- Ta bort konverionslinsen eller filtret från adapterringen.
- Grip tag i b och vrid den roterande ringen i motsatt riktning mot märket ◀LOCK för att lossa ringen.
- Lossa adapterringen från kameran.

Anmärkningar vid användning

- Utsätt inte kameran för kraftiga stötar. Var särskilt försiktig när adapterringen, konverionslinsen eller filtret monteras.
- Se till att kameran är avstängd när adapterringen monteras eller lossas.

Begränsningar vid användning

AF-lampan, den inbyggda blixten eller sökaren kan inte användas.

Specifikationer

Gängmått för lins eller filter: M37 × 0,75
Storlek: Ca. Ungefär 55 mm diameter × 40 mm längd
Vikt: Ca. 25 g
Inkluderade artiklar: Adapterring (1)
 Bärväska (1)
 Uppsättning tryckt dokumentation

Utförande och specifikationer kan ändras utan föregående meddelande.

http://www.sony.net/

この説明書は、古紙70%以上の再生紙と、VOC（揮発性有機化合物）ゼロ植物油型インキを使用しています。

Printed on 70% or more recycled paper using VOC (Volatile Organic Compound)-free vegetable oil based ink.

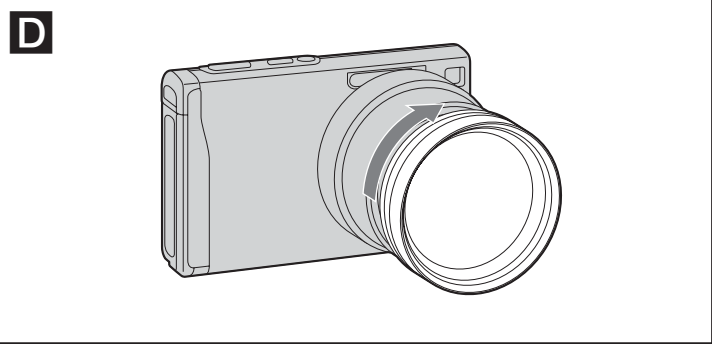
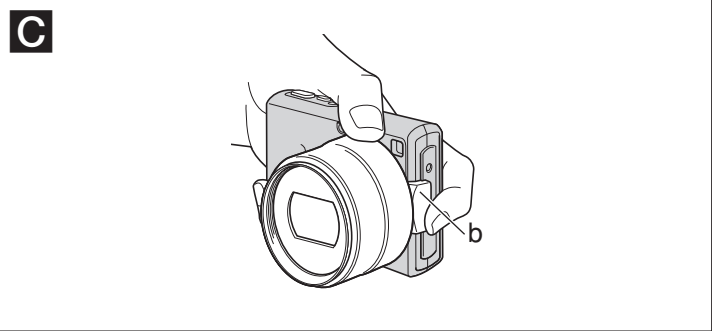
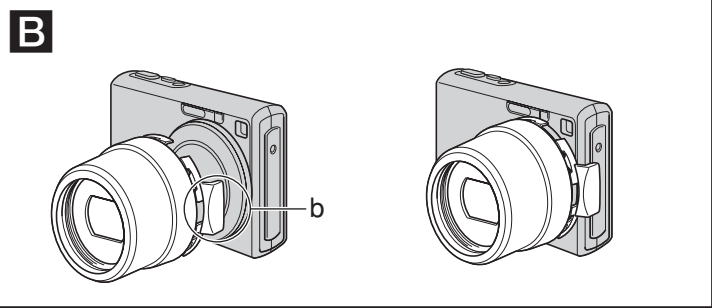
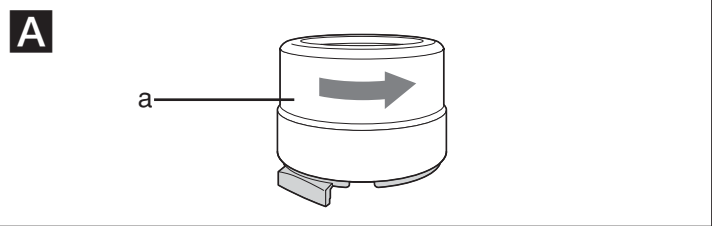

Italiano

Il VAD-WD è un anello adattatore per la fotocamera digitale Sony DSC-W200 (di seguito denominata “fotocamera”). Utilizzare l’anello adattatore per l’applicazione di una protezione, un filtro o un obiettivo di conversione del diametro di 37 mm. Leggere attentamente le istruzioni prima dell’uso.

Applicazione dell’anello adattatore

- Spegnere la fotocamera.
- Ruotare l’anello di rotazione (a) dell’anello adattatore nella direzione opposta al simbolo ◀LOCK per allentarlo. **A**
- Allineare b con la fotocamera e applicare l’anello adattatore sulla fotocamera. **B**
- Ruotare l’anello di rotazione nella direzione del simbolo ◀LOCK fino a bloccarlo in posizione.
- Bloccarlo premendo b con le dita come illustrato nella figura. **C**
- Applicare l’obiettivo di conversione o il filtro sull’anello adattatore. **D**

Rimozione dell’anello adattatore

- Spegnere la fotocamera.
- Rimuovere l’obiettivo di conversione o il filtro dall’anello adattatore.
- Ruotare l’anello di rotazione nella direzione opposta al simbolo ◀LOCK per allentarlo, afferrando b.
- Rimuovere l’anello adattatore dalla fotocamera.

Note sull’uso

- Non sottoporre la fotocamera ad urti eccessivi. Prestare particolare attenzione durante l’applicazione dell’anello adattatore, dell’obiettivo di conversione o del filtro.
- Accertarsi di spegnere la fotocamera durante l’applicazione o la rimozione dell’anello adattatore.

Limitazioni all’uso

Non è possibile utilizzare l’illuminatore AF, il flash incorporato né il mirino.

Caratteristiche tecniche

Filettatura a vite per obiettivo o filtro:	M37 × 0,75
Dimensioni:	circa 55 mm di diametro × 40 mm di lunghezza
Peso:	circa 25 g
Accessori inclusi:	Anello adattatore (1) <p>Custodia di trasporto (1)</p> Corredo di documentazione stampata

Disegno e caratteristiche tecniche sono soggetti a modifiche senza preavviso.



O VAD-WD é um anel adaptador para a câmara fotográfica digital Sony DSC-W200 (mencionada em seguida como “câmara”). Utilize um anel adaptador quando fixar uma objectiva de conversão com um diâmetro de 37 mm, filtro ou protector. Antes de começar a utilizar, leia as instruções com atenção.

Fixar o anel adaptador

- Desligue a câmara.
- Rode o anel de rotação (a) do anel adaptador na direcção oposta à marca ◀LOCK para desapertá-lo. **A**
- Alinhe b com a câmara e fixe o anel adaptador à câmara. **B**
- Rode o anel de rotação na direcção da marca ◀LOCK até ouvir um clique. Bloqueie-o, pressionando b com o seu dedo conforme ilustrado. **C**
- Fixe a objectiva de conversão ou filtro ao anel adaptador. **D**

Retirar o anel adaptador

- Desligue a câmara.
- Retire a objectiva de conversão ou filtro do anel adaptador.
- Rode o anel de rotação na direcção oposta à marca ◀LOCK para desapertá-lo, segurando no ponto b.
- Retire o anel adaptador da câmara.

Notas acerca da utilização

- Não sujeite a câmara a grandes pressões. Tenha muito cuidado quando fixar o anel adaptador, objectiva de conversão ou filtro.
- Certifique-se de que a câmara está desligada quando fixar ou remover o anel adaptador.

Restrições acerca da utilização

O iluminador AF, flash incorporado ou o visor não podem ser utilizados.

Características técnicas

Rosca de parafuso para lente ou filtro:	M37 × 0,75
Dimensões:	Aprox. diâmetro 55 × comprimento 40 mm
Peso:	Aprox. 25 g
Itens incluídos:	Anel adaptador (1) <p>Bolsa de transporte (1)</p> Documentos impressos

O design e as especificações estão sujeitos a alterações sem aviso prévio.

Русский

Адаптерное кольцо VAD-WD предназначается для пользования вместе с цифровой фотокамерой DSC-W200 фирмы Sony (далее по тексту - “камера”). Примените данное адаптерное кольцо при прикреплении конверсионного объектива диаметром 37 мм, светофильтра или защитной насадки к камере. Перед использованием адаптерным кольцом прочтите инструкцию внимательно.

Порядок прикреплениа адаптерного кольца

- Выключите питание камеры.
- Поверните поворотное кольцо (a) адаптерного кольца в направлении, противном метке ◀LOCK, чтобы ослабить его. **A**
- Совместив марку b с меткой камеры, прикрепите адаптерное кольцо к камере. **B**
- Поверните поворотное кольцо в направлении метки ◀LOCK до его щелчка в своем месте. Заприте его, нажав на марку b пальцем, как показано на рисунке. **C**
- Прикрепите конверсионный объектив или светофильтр к адаптерному кольцу. **D**

При удалении адаптерного кольца

- Выключите питание камеры.
- Удалите конверсионный объектив или светофильтр с адаптерного кольца.
- Поверните поворотное кольцо в направлении, противном метке ◀LOCK, и ослабьте адаптерное кольцо, захватывая по марке b.
- Удалите адаптерное кольцо с камеры.

Примечания по пользованию

- Не следует подвергнуть камеру механическому удару. Надо быть особо осторожны при прикреплении адаптерного кольца, конверсионного объектива или светофильтра.
- Надо выключить питание камеры при прикреплении или удалении адаптерного кольца.

Ограничения по пользованию

Осветитель AF, встроенная лампа-вспышка или видеоискатель не может использоваться.

Технические характеристики

Резьба для объектива или светофильтра:

Габариты:	M37 × 0,75
Масса:	Приблиз. диаметр 55 × длина 40 мм
Комплектность поставки:	Приблиз. 25 г <p>Адаптерное кольцо (1)</p> Переносный футляр (1) Набор напечатанной документации

Конструкция и технические характеристики могут быть изменены без уведомления.

Изготовитель: Сони Корпорейшн

Адрес: 1-7-1 Конан,

Минато-ку, Токио 108-0075, Япония

Страна-производитель: Япония



VAD-WD 是用于 Sony 數位相機 DSC-W200（以下簡稱“相機”）的鏡頭轉接環。安裝 37 mm 直徑的轉換鏡頭、濾光鏡或防護蓋時，請使用此鏡頭轉接環。使用前請仔細閱讀使用說明書。

安裝鏡頭轉接環

- 關閉相機電源。
- 按照 ◀LOCK 標記的相反方向轉動鏡頭轉接環的旋轉環 (a)，將其鬆開。 **A**
- 將 b 對準相機，將鏡頭轉接環安裝到相機上。 **B**
- 按照 ◀LOCK 標記的方向轉動旋轉環，直至其發出啞嗶聲到位。用手指按 b 鎖定，如圖所示。 **C**
- 將轉換鏡頭或濾光鏡安裝到鏡頭轉接環上。 **D**

拆卸鏡頭轉接環

- 關閉相機電源。
- 從鏡頭轉接環上拆下轉換鏡頭或濾光鏡。
- 按照相反方向把旋轉環轉到 ◀LOCK 標記處，然後握住 b 將其鬆開。
- 從相機上拆下鏡頭轉接環。

使用須知

- 請勿使相機受到過度衝擊。安裝鏡頭轉接環、轉換鏡頭或濾光鏡時，應特別小心。
- 安裝或拆卸鏡頭轉接環時，請務必關閉相機電源。

使用限制

不能使用 AF 照明設備、內建閃光燈或取景器。

規格

鏡頭或濾光器的螺紋：	M37 × 0.75
尺寸：	約直徑 55 × 長度 40 mm
質量：	約 25 g
所含物品：	鏡頭轉接環 (1) <p>攜帶盒 (1)</p> 成套印刷文件

設計和規格有所變更時，恕不另行奉告。

中文（简）

VAD-WD 是用于 Sony 数码相机 DSC-W200（以下简称“相机”）的镜头转接器。安装 37 mm 直径的转换镜头、滤镜或防护装置时，请使用此镜头转接器。使用前请仔细阅读使用说明书。

安装镜头转接器

- 关闭相机电源。
- 按照 ◀LOCK 标记的相反方向转动镜头转接器的旋转环(a)，将其松开。 **A**
- 将 b 对准相机，将镜头转接器安装到相机上。 **B**
- 按照 ◀LOCK 标记的方向转动旋转环，直至其发出啞嗶声到位。用手指按 b 锁定，如图所示。 **C**
- 将转换镜头或滤镜安装到镜头转接器上。 **D**

拆卸镜头转接器

- 关闭相机电源。
- 从镜头转接器上拆下转换镜头或滤镜。
- 按照相反方向把旋转环转到 ◀LOCK 标记处，然后握住 b 将其松开。
- 从相机上拆下镜头转接器。

使用须知

- 请勿使相机受到过度冲击。安装镜头转接器、转换镜头或滤镜时，应特别小心。
- 安装或拆卸镜头转接器时，请务必关闭相机电源。

使用限制

- 不能使用 AF 照明设备、内置闪光灯或取景器。

规格

镜头或滤光器的螺紋：	M37 × 0.75
尺寸：	約直徑 55 × 長度 40 mm
質量：	約 25 g
所含物品：	镜头转接器 (1) <p>携带盒 (1)</p> 成套印刷文件

设计或规格如有变动，恕不另行通知。



VAD-WD는 Sony 디지털 스릴 카메라 DSC-W200(이하 “카메라”)용 어댑터 링입니다. 본 어댑터 링은 37mm 직경 컨버전 렌즈 또는 필터, 프로텍터를 장착할 때 사용하여 주십시오. 사용하기 전에 사용설명서를 자세히 읽어 주십시오.

어댑터 링 장착하기

- 카메라 전원을 끕니다.
- 어댑터 링의 회전 링(a)을 ◀LOCK 마크와 반대 방향으로 돌려서 느슨하게 풀니다. **A**
- b를 카메라에 맞추고 어댑터 링을 카메라에 장착합니다. **B**
- 소리가 나고 정지될 때까지 회전 링을 ◀LOCK 마크 방향으로 돌립니다. 그림처럼 손가락으 로 b를 눌러서 고정합니다. **C**
- 컨버전 렌즈 또는 필터를 어댑터 링에 장착합니다. **D**

어댑터 링 분리하기

- 카메라 전원을 끕니다.
- 어댑터 링에서 컨버전 렌즈나 필터를 분리합니다.
- b를 잡고 회전 링을 ◀LOCK 마크와 반대 방향으로 돌려서 링을 느슨하게 풀니다.
- 카메라에서 어댑터 링을 분리합니다.

사용상의 주의

- 카메라에 강한 충격을 가하지 마십시오. 어댑터 링, 컨버전 렌즈, 필터를 장착할 때에는 특히 주의하십시오.
- 어댑터 링을 장착하거나 분리할 때에는 반드시 카메라 전원을 껐 주십시오.

사용상의 제한 사항

AF 보조광, 내장 플래시, 파인더는 사용할 수 없습니다.

사양

렌즈 또는 필터용 나사산:	M37 × 0.75
외형 치수:	약 55 × 40 mm(직경 × 길이)
중량:	약 25 g
동봉품:	어댑터 링(1) <p>휴대용 파우치(1)</p> 도큐먼트 세트

디자인 및 주요 제원은 예고없이 변경할 경우가 있습니다.



الطراز VAD-WD هو عبارة عن حلقة تعديل لكاميرا الصور الساكنة الرقمية سوني Sony موديل DSC-W200 (يشار إليها فيما يلي باسم «الكاميرا»). استعمل حلقة التعديل عند تركيب عدسة تحويل أو مرشّح أو واقية قطر ٣٧ مم. اقرأ التعليمات جيدا قبل الاستعمال.

تركيب حلقة التعديل

- أوقف تيار الكاميرا.
- أدر الحلقة الدوّارة (a) في حلقة التعديل بعكس اتجاه العلامة ◀LOCK لإرخائها. **A**
- مّمّ بمحاذاة b مع الكاميرا وثّبت حلقة التعديل على الكاميرا. **B**
- أدر حلقة التعديل في اتجاه العلامة ◀LOCK إلى أن تنطبق في موضعها مع صدور صوت طقة. اقلعها بضغط b بأصبعك كما هو موضح في الشكل. **C**
- ثبّت عدسة التحويل أو المرشّح على حلقة التعديل. **D**

نزع حلقة التعديل

- أوقف تيار الكاميرا.
- انزع عدسة التحويل أو المرشّح عن حلقة التعديل.
- أدر الحلقة الدوّارة في الاتجاه المعاكس لعلامة ◀LOCK لإرخاء الحلقة بالإسباك بالجزء b.
- انزع حلقة التعديل عن الكاميرا.

ملاحظات حول الاستعمال

- لا تعرّض الكاميرا لصدمة زائدة. احرص بشكل خاص عند تركيب حلقة التعديل أو عدسة تحويل أو مرشّح.
- تأكد من إيقاف تيار الكاميرا عند تركيب أو نزع حلقة التعديل.

قيود على الاستعمال

لا يمكن استعمال مصباح التركزب اليّوري التلقائي أو الفلاش أو منظار الرؤية.

المواصفات

سن برغي العدسة أو المرشّح:	٠,٧٥ × ٣٧M
قطر ٥٥ × طول ٤٠ مم تقريبا	
الكتلة:	٢٥ جم تقريبا
البند المتضمّن:	حلقة تعديل (عدد ١) <p>جراب حمل (عدد ١)</p> طقم من وثائق مطبوعة

التصميم والمواصفات عرضة للتغيير دون إشعار.