

SONY レンズアダプター Lens Adaptor Adaptateur d’objectif 镜头转接器

取扱説明書/Operating Instructions/Mode d’emploi/Manual de instrucciones/Bedienungsanleitung/Gebruiksaanwijzing/Bruksanvisning/Istruzioni per l’uso/Manual de instrucōes/Инструкция по эксплуатации/使用説明書/使用说明서/사용설명서/تعليمات التشغيل

VAD-RA

© 2005 Sony Corporation Printed in Japan

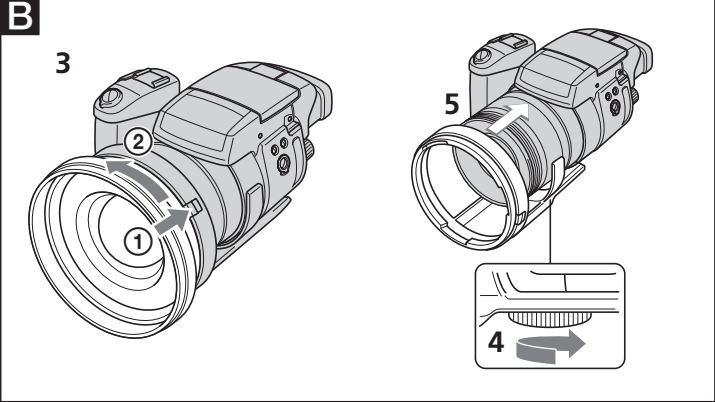
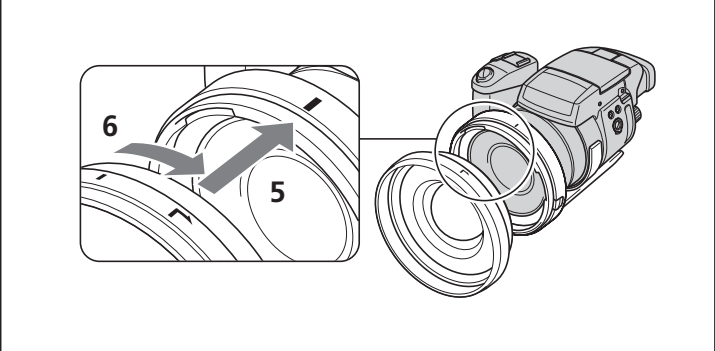
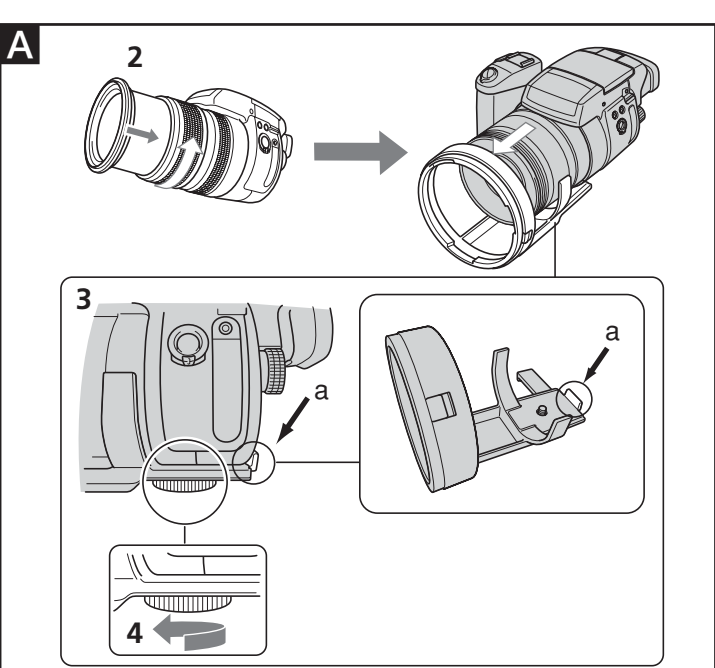

http://www.sony.net/



この説明書は、古紙70%以上の再生紙と、VOC（揮発性有機化合物）ゼロ植物油型インキを使用しています。

Printed on 70% or more recycled paper using VOC (Volatile Organic Compound)-free vegetable oil based ink.

日本語

VAD-RAは、ソニーのデジタルスチルカメラ（以下カメラとする）DSC-R1専用のレンズアダプターです。ご使用前にこの取扱説明書をよくお読みください。

レンズアダプターの使いかた

DSC-R1にコンバージョンレンズ（VCL-DEH08R/VCL-DEH17R）を取り付けるときに使用します。
レンズアダプターを取り付ける前に、フィルター、プロテクター、カメラ付属のフードをカメラから取りはずしてください。併用してご使用にはなりません。
* イラストのコンバージョンレンズは、ワイドエンドコンバージョンレンズを記載しております。テレエンドコンバージョンレンズをお使いの場合も同様です。

A 取り付けかた

レンズアダプター／コンバージョンレンズの取り付けかた

- カメラの電源を切る。
- カメラのマニュアルズームを手動でワイド側に戻す。
- カメラとレンズアダプターのa部を合わせる。
- レンズアダプターの取り付け用ネジを締める。
- レンズアダプターのセンターマークに、コンバージョンレンズの┐マークを合わせる。
- 時計方向にカチッとロックするまでレンズを回し、固定する。

B 取りはずしかた

レンズアダプター／コンバージョンレンズの取りはずしかた

- カメラの電源を切る。
- カメラのマニュアルズームを手動でワイド側に戻す。
- コンバージョンレンズの解除ボタンを手前に引きながら（①）、コンバージョンレンズを反時計方向に回してははず（②）。
 - コンバージョンレンズを取りはずしにくいときは、反時計方向に回す前に、時計方向に少し回してください。
- レンズアダプターの取り付け用ネジをゆるめる。
- レンズアダプターからカメラを取り出す。

ご注意

コンバージョンレンズ、レンズアダプターの取り付け／取りはずしの際には、コンバージョンレンズやカメラが落下しないよう充分にご注意ください。

使用上のご注意

カメラに装着しない状態で、レンズアダプターにコンバージョンレンズを取り付けしないでください。

使用上の制限について

内蔵フラッシュを使うと発光がさまたげられ、レンズの影が映る（ケラレる）ことがあります。

主な仕様

外形寸法： 約145×100×110mm（幅／高さ／奥行き）
質量： 約250g
同梱物： レンズアダプター（1）、キャリングポーチ（1）、印刷物一式

仕様および外観は、改良のため予告なく変更することがありますが、ご了承ください。

アフターサービス

ご相談になるときは次のことをお知らせください。

- 型名：VAD-RA
- 故障の状態：できるだけ詳しく
- お買い上げ日

よくあるお問い合わせ、解決方法などはホームページをご活用ください。	http://www.sony.co.jp/support	
使い方相談窓口		左記番号へ接続後、最初のガイダンスが流れている間に
フリーダイヤル……………0120-333-020	→	「401」＋「#」
携帯電話・PHS一部のIP電話…0466-31-2511		を押してください。直接、担当窓口へおつなげします。
FAX（共通） 0120-333-389		
受付時間 月～金:9:00～20:00 土・日・祝日:9:00～17:00		
ソニー株式会社	〒108-0075 東京都港区港南1-7-1	

English

The VAD-RA is a lens adaptor for the Sony digital still camera DSC-R1 (referred to below as “camera”). Read these operating instructions carefully before use.

Using the lens adaptor

Use the lens adaptor when attaching a conversion lens (VCL-DEH08R/VCL-DEH17R) to the camera.
Before attaching the lens adaptor remove any filter, protector or camera hood from the camera. The lens adaptor cannot be used together with them.
* The conversion lens illustrated is a wide end conversion lens. Use the same way with a tele end conversion lens.

A How to attach

Attaching the lens adaptor/conversion lens

- Turn off the power of the camera.
- Return the camera’s zoom manually to the wide-angle position.
- Align the “a” mark of the lens adaptor to the camera.
- Tighten the fixing screw of the lens adaptor.
- Align the ┐ mark of the conversion lens with the center mark of the lens adaptor.
- Turn the lens clockwise until it clicks into place.

B How to detach

Detaching the lens adaptor/conversion lens

- Turn off the power of the camera.
- Return the camera’s zoom manually to the wide-angle position.
- While pulling the conversion lens release button (①), turn the conversion lens anticlockwise to release it (②).
 - If the conversion lens is difficult to remove, turn it slightly clockwise before turning it anticlockwise.
- Loosen the fixing screw of the lens adaptor.
- Remove the camera from the lens adaptor.

Note

Be careful not to drop the conversion lens or camera when attaching or detaching the conversion lens and lens adaptor.

Notes on use

Do not attach the conversion lens to the lens adaptor when it is not mounted on the camera.

Restriction on use

When using the built-in flash, the light may be blocked, causing the lens shadow to appear.

Specifications

Dimensions:	Approx. 145 × 100 × 110 mm (5 3/4 × 4 × 4 3/8 inches) (w/h/d)
Mass:	Approx. 250 g (8.9 oz.)
Included items:	Lens Adaptor (1), Carrying pouch (1), Set of printed documentation

Design and specifications are subject to change without notice.

Français

L’adaptateur d’objectif VAD-RA est destiné à l’appareil photo numérique DSC-R1 de Sony (désigné ci-après par le terme « appareil photo »). Lisez attentivement le mode d’emploi avant utilisation.

Utilisation de l’adaptateur d’objectif

Utilisez l’adaptateur d’objectif lors de la mise en place d’un convertisseur de focale (VCL-DEH08R/VCL-DEH17R) sur l’appareil photo.
Avant de fixer l’adaptateur d’objectif, retirez le filtre, le cache ou le pare-soleil de l’appareil photo. L’adaptateur d’objectif ne peut pas être utilisé s’ils sont en place.
* L’illustration représente un convertisseur grand angle. Procédez de la même manière avec un convertisseur téléobjectif.

A Mise en place

Mise en place de l’adaptateur d’objectif/du convertisseur

- Mettez l’appareil photo hors tension.
- Remettez manuellement le zoom de l’appareil photo sur la position grand angle.
- Alignez le repère « a » de l’adaptateur d’objectif sur l’appareil photo.
- Serrez la vis de fixation de l’adaptateur d’objectif.
- Alignez le repère ┐ du convertisseur avec le repère central de l’adaptateur d’objectif.
- Tournez le convertisseur dans le sens horaire, jusqu’à ce que vous entendiez un dé clic.

B Retrait

Retrait de l’adaptateur d’objectif/du convertisseur

- Mettez l’appareil photo hors tension.
- Remettez manuellement le zoom de l’appareil photo sur la position grand angle.
- Tout en tirant sur le bouton de déblocage du convertisseur (①), faites tourner le convertisseur dans le sens anti-horaire, puis relâchez-le (②).
 - Si vous avez des difficultés à retirer le convertisseur, tournez-le légèrement dans le sens horaire, puis dans le sens inverse.
- Desserrez la vis de fixation de l’adaptateur d’objectif.
- Retirez l’appareil photo de l’adaptateur d’objectif.

Remarque

Veillez à ne pas faire tomber le convertisseur ni l’appareil photo lorsque vous fixez ou retirez le convertisseur et l’adaptateur d’objectif.

Remarques sur l’utilisation

Ne fixez pas le convertisseur sur l’adaptateur d’objectif si celui-ci n’est pas installé sur l’appareil photo.

Restriction d’utilisation

Lors de l’utilisation du flash intégré, la lumière peut être bloquée, ce qui peut projeter l’ombre du convertisseur.

Spécifications

Dimensions	environ 145 mm × 100 mm × 110 mm (5 3/4 × 4 × 4 3/8 pouces) (l/h/p)
Poids	environ 250 g (8,9 onces)
Articles inclus	Adaptateur d’objectif (1), Etui (1), Jeu de documents imprimés

La conception et les spécifications sont sujettes à modifications sans préavis.

Español

El VAD-RA es un adaptador para objetivo para la cámara digital DSC-R1 Sony (denominada a partir de ahora “cámara”). Antes de la utilización, lea cuidadosamente el manual de instrucciones.

Utilización del adaptador para objetivo

Utilice el adaptador para objetivo cuando fije un objetivo de conversión (VCL-DEH08R/VCL-DEH17R) a la cámara.

Antes de fijar el adaptador para objetivo, quite cualquier filtro, protector, o parasol que pueda tener la cámara. El adaptador para objetivo no podrá utilizarse con estos accesorios.

* El objetivo de conversión de la ilustración es el objetivo de conversión para gran angular. Utilice de la misma forma el objetivo de conversión para teleobjetivo.

A Forma de fijación

Fijación del adaptador para objetivo/objetivo de conversión

- Desconecte la alimentación de la cámara.
- Devuelva manualmente el zoom de la cámara a la posición de gran angular.
- Alinee la marca “a” del adaptador para objetivo con la cámara.
- Apriete el tornillo de fijación del adaptador para objetivo.
- Alinee la marca ┐ del objetivo de conversión con la marca central del adaptador para objetivo.
- Gire el objetivo hacia la derecha hasta que chasquee en su lugar.

B Forma de desmontaje

Desmontaje del adaptador para objetivo/objetivo de conversión

- Desconecte la alimentación de la cámara.
- Devuelva manualmente el zoom de la cámara a la posición de gran angular.
- Tirando del botón de liberación del objetivo de conversión (①), gire dicho objetivo hacia la izquierda para liberarlo (②).
 - Si el objetivo de conversión es difícil de quitar, gírelo ligeramente hacia la derecha antes de girarlo hacia la izquierda.
- Aloje el tornillo de fijación del adaptador para objetivo.
- Extraiga la cámara del adaptador para objetivo.

Nota

Tenga cuidado de que el objetivo de conversión y la cámara no se caigan cuando fije o desmonte dicho objetivo y el adaptador para objetivo.

Notas sobre la utilización

No fije el objetivo de conversión al adaptador para objetivo cuando no esté montado en la cámara.

Restricciones en la utilización

Cuando utilice el flash incorporado, la luz puede bloquearse, haciendo que aparezca la sombra del objetivo.

Especificaciones

Dimensiones	Aprox. 145 × 100 × 110 mm (an/al/prf)
Peso	Aprox. 250 g
Elementos incluidos	Adaptador para objetivo (1), Funda de transporte (1), Juego de documentación impresa

El diseño y las especificaciones están sujetos a cambio sin previo aviso.

Deutsch

Der Objektivadapter VAD-RA ist für die Sony Digitalkamera DSC-R1 (im Folgenden „Kamera“ genannt) bestimmt. Lesen Sie bitte die Anleitung vor dem Betrieb sorgfältig durch.

Verwendung des Objektivadapters

Verwenden Sie den Objektivadapter, wenn Sie das Konverterobjektiv (VCL-DEH08R/VCL-DEH17R) an der Kamera anbringen.
Nehmen Sie das Filter, das Schutzfilter und die Gegenlichtblende ab, bevor Sie den Objektivadapter anbringen. Der Objektivadapter kann nicht gleichzeitig mit diesen Teilen verwendet werden.

* Die Abbildung zeigt ein Weitwinkelkonverterobjektiv. Ein Telekonverterobjektiv kann auf gleiche Weise angebracht werden.

A Anbringen

Anbringen des Objektivadapters/Konverterobjektivs

- Schalten Sie die Kamera aus.
- Stellen Sie das Zoom der Kamera manuell in die Weitwinkelposition.
- Richten Sie die Markierung “a” des Objektivadapters auf die Kamera aus.
- Drehen Sie die Befestigungsschraube des Objektivadapters fest.
- Richten Sie die Markierung ┐ am Konverterobjektiv auf die Mittenmarkierung am Objektivadapters aus.
- Drehen Sie das Objektiv nach rechts, bis es mit einem Klicken einrastet.

B Abnehmen

Abnehmen des Objektivadapters/Konverterobjektivs

- Schalten Sie die Kamera aus.
- Stellen Sie das Zoom der Kamera manuell in die Weitwinkelposition.
- Während Sie die Konverterobjektiv-Lösetaste (①) ziehen, drehen Sie das Konverterobjektiv im Gegenuhrzeigersinn, um es abzunehmen (②).
 - Wenn sich der Konverter nicht leicht abnehmen lässt, drehen Sie ihn erst etwas im Uhrzeigersinn und dann im Gegenuhrzeigersinn.
- Lösen Sie die Befestigungsschraube des Objektivadapters.
- Nehmen Sie die Kamera vom Objektivadapter ab.

Hinweis

Achten Sie beim Anbringen und Abnehmen des Konverterobjektivs und Objektivadapters sorgfältig darauf, dass das Konverterobjektiv oder die Kamera nicht herunterfällt.

Hinweise zum Betrieb

Bringen Sie das Konverterobjektiv nicht am Objektivadapter an, wenn es nicht an der Kamera montiert ist.

Beschränkungen

Bei Verwendung des eingebauten Blitzes kann das Objektiv einen Schatten verursachen.

Technische Daten

Abmessungen	Ca. 145 × 100 × 110 mm (B/H/T)
Gewicht	Ca. 250 g
Mitgeliefertes Zubehör	Objektivadapter (1), Tasche (1), Anleitungen

Änderungen, die dem technischen Fortschritt dienen, bleiben vorbehalten.

Nederlands

De VAD-RA is een lensadapter voor de digitale camera DSC-R1 van Sony (hierna de "camera" genoemd). Voordat u de lensadapter gebruikt, moet u de gebruiksaanwijzing aandachtig doorlezen.

De lensadapter gebruiken

Gebruik de lensadapter wanneer u een voorzetlens (VCL-DEH08R/VCL-DEH17R) wilt bevestigen op de camera.

Voordat u de lensadapter bevestigt, moet u eventuele filters, beschermers of kappen van de camera verwijderen. U kunt de lensadapter niet samen met dergelijke voorwerpen gebruiken.

* De voorzetlens in de afbeelding is een groothoekvoorzetlens. Gebruik dezelfde procedure voor een televoorzetlens.

A Bevestigen

De lensadapter/voorzetlens bevestigen

- Schakel de camera uit.
- Zet de zoomfunctie van de camera handmatig terug in de groothoekstand.
- Lijn het teken "a" op de lensadapter uit met de camera.
- Draai de schroef van de lensadapter vast.
- Lijn het teken ┐ op de voorzetlens uit met het middelste teken op de lensadapter.
- Draai de lens rechtsom tot deze vastklikt.

B Verwijderen

De lensadapter/voorzetlens verwijderen

- Schakel de camera uit.
- Zet de zoomfunctie van de camera handmatig terug in de groothoekstand.
- Trek de ontgrendelingsknop voor de voorzetlens uit (①) en draai de voorzetlens linksom om deze te ontgrendelen (②).
 - Als het moeilijk is de voorzetlens te verwijderen, draait u de voorzetlens eerst enigszins rechtsom voordat u deze linksom draait.
- Draai de schroef van de lensadapter los.
- Verwijder de camera van de lensadapter.

Opmerking

Laat de voorzetlens of camera niet vallen wanneer u de voorzetlens en de lensadapter bevestigt of verwijdert.

Opmerkingen over het gebruik

Bevestig de voorzetlens niet op de lensadapter als deze niet op de camera is bevestigd.

Beperking bij het gebruik

Wanneer u de ingebouwde flitser gebruikt, kan het licht worden geblokkeerd, waardoor de schaduw van de lens zichtbaar wordt.

Technische gegevens

Afmetingen	Ongeveer 145 x 100 x 110 mm (b/h/d)
Gewicht	Ongeveer 250 g
Bijgeleverd toebehoren	Lensadapter (1), Draagtas (1), Handleiding en documentatie

Wijzigingen in ontwerp en technische gegevens voorbehouden zonder voorafgaande kennisgeving.

Svenska

VAD-RA är en lensadapter som tillverkats för Sonys digitala stillbildskamera DSC-R1 (kallas härädanefter "kamera"). Innan du använder lensadaptern bör du läsa bruksanvisningen noggrant.

Använda lensadaptern

Använd lensadaptern när du fäster konversionslinsen (VCL-DEH08R/VCL-DEH17R) på kameran.

Ta bort eventuella filter, skydd och liknande från kameran innan du fäster lensadaptern. De kan inte användas tillsammans med lensadaptern.

* Konversionslinsen på bilden är en vidvinkellins. Använd den på samma sätt som en telelins.

A Montering

Så här fäster du lensadaptern/konversionslinsen

- Slå av strömmen till kameran.
- Återställ kamerans zoom manuellt till vidvinkelläget.
- Passa in markeringen "a" på lensadaptern mot kameran.
- Skruva åt låsskruven på lensadaptern.
- Passa in markeringen ┐ på konversionslinsen mot mittmarkeringen på lensadaptern.
- Vrid linsen medurs tills den klickar på plats.

B Demontering

Så här tar du bort lensadaptern/konversionslinsen

- Slå av strömmen till kameran.
- Återställ kamerans zoom manuellt till vidvinkelläget.
- Samtidigt som du trycker in spärrknappen (①) på konversionslinsen lossar du konversionslinsen genom att vrida den moturs (②).
 - Om det är svårt att få konversionslinsen att släppa gångorna kan du prova att vrida den en aning medurs innan du skruvar den moturs.
- Lossa låsskruven på lensadaptern.
- Ta bort lensadaptern från kameran.

Obs!

Se upp så att du inte tappar konversionslinsen eller kameran när du fäster eller tar bort konversionslinsen och lensadaptern.

Om användning

Fäst inte konversionslinsen på lensadaptern om den inte är monterad på kameran.

Begränsning i användning

När du använder den inbyggda blixten kan det hända att ljuset blockeras, vilket kan skapa linsskuggor.

Tekniska data

Storlek	Ca. 145 x 100 x 110 mm (b/h/d)
Vikt	Ca. 250 g
Inkluderade artiklar	Lensadapter (1), Påse (1), Uppsättning tryckt dokumentation

Utförande och specifikationer kan ändras utan föregående meddelande.

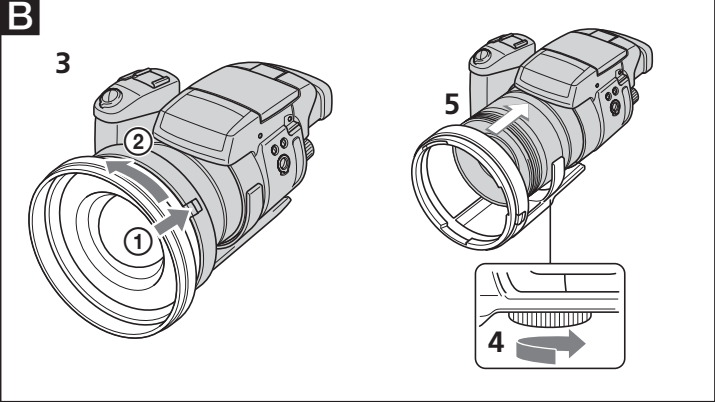
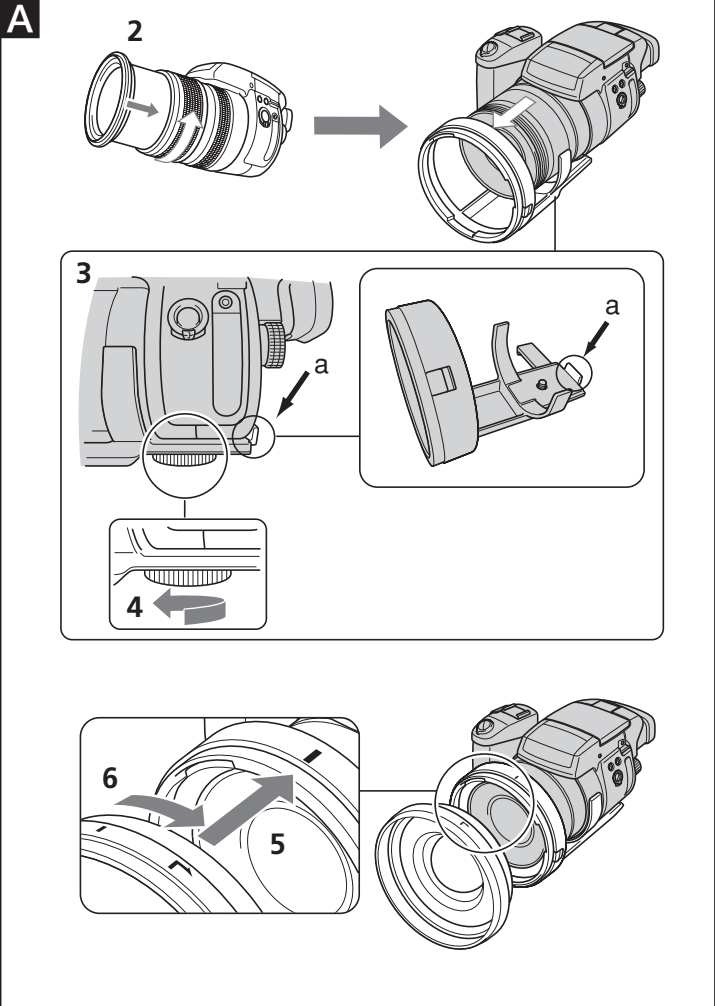

Italiano

VAD-RA è un adattatore per obiettivo progettato per l’uso con la fotocamera digitale DSC-R1 (d’ora in poi definita “fotocamera”). Prima dell’uso, leggere attentamente le Istruzioni per l’uso.

Uso dell’adattatore per obiettivo
Utilizzare l’adattatore per obiettivo durante l’applicazione alla fotocamera di un obiettivo di conversione (VCL-DEH08R/VCL-DEH17R). Prima di applicare l’adattatore per obiettivo, assicurarsi di rimuovere il filtro, la protezione o il paraluce dalla fotocamera. Non è possibile utilizzare l’adattatore per obiettivo insieme a tali elementi.
* L’obiettivo di conversione riportato nell’illustrazione è un obiettivo di conversione grandangolare. Utilizzare nello stesso modo di un obiettivo di teleconversione

A Applicazione
Applicazione dell’adattatore per obiettivo/obiettivo di conversione
1 Spegnere la fotocamera.
2 Riportare manualmente lo zoom della fotocamera sulla posizione di grandangolo.
3 Allineare il simbolo “a” dell’adattatore per obiettivo alla fotocamera.
4 Stringere la vite di fissaggio dell’adattatore per obiettivo.
5 Allineare il simbolo ▬ dell’obiettivo di conversione al simbolo centrale dell’adattatore per obiettivo.
6 Ruotare l’obiettivo in senso orario fino a quando non scatta in posizione.
B Rimozione
Rimozione dell’adattatore per obiettivo/obiettivo di conversione
1 Spegnere la fotocamera.
2 Riportare manualmente lo zoom della fotocamera sulla posizione di grandangolo.
3 Premendo il tasto di rilascio dell’obiettivo di conversione Ⓚ, ruotare l’obiettivo di conversione in senso antiorario per rilasciarlo Ⓛ.
* In caso di difficoltà nella rimozione dell’obiettivo di conversione, ruotarlo leggermente in senso orario prima di ruotarlo in senso antiorario.
4 Allentare la vite di fissaggio dell’adattatore per obiettivo.
5 Rimuovere la fotocamera dall’adattatore per obiettivo.
Nota
Durante l’applicazione o la rimozione dell’obiettivo di conversione e dell’adattatore per obiettivo, prestare attenzione a non fare cadere l’obiettivo o la fotocamera.
Note sull’uso
Non applicare l’obiettivo di conversione all’adattatore per obiettivo quando questo non è installato sulla fotocamera.
Limitazioni d’uso
Se viene utilizzato il flash incorporato, è possibile che la luce si blocchi causando la ripresa dell’ombra dell’obiettivo.
Caratteristiche tecniche
Dimensioni Circa 145 × 100 × 110 mm (l/a/p)
Peso Circa 250 g
Accessori inclusi Adattatore per obiettivo (1), Borsa di trasporto (1), Corredo di documentazione stampata
Il design e le caratteristiche tecniche sono soggetti a modifiche senza preavviso.
Português

O VAD-RA é um adaptador de objectiva para as máquinas fotográficas digitais DSC-R1 da Sony (referidas abaixo como “máquina”). Antes de utilizar este adaptador, leia atentamente o manual de instruções respectivo.

Utilização do adaptador de objectiva
Utilize o adaptador quando montar a objectiva de conversão (VCL-DEH08R/VCL-DEH17R) na máquina. Antes de montar o adaptador retire o pára-sol, os filtros ou os protectores instalados na máquina. Não pode utilizar o adaptador de objectiva com nenhum deles instalado.
* A objectiva de conversão mostrada na figura é uma objectiva de conversão grande angular. Utilize-a da mesma maneira do que a objectiva de conversão telefoto.
A Montagem
Montar o adaptador de objectiva/objectiva de conversão
1 Desligue a máquina.
2 Coloque o zoom manual da máquina na posição de grande angular.
3 Alinhe a marca “a” do adaptador com a máquina.
4 Aperte o parafuso de fixação do adaptador de objectiva.
5 Alinhe a marca ▬ da objectiva de conversão com a marca central do adaptador.
6 Rode a objectiva no sentido dos ponteiros do relógio até ouvir um estalido.
B Desmontagem
Desmontar o adaptador de objectiva/objectiva de conversão
1 Desligue a máquina.
2 Coloque o zoom manual da máquina na posição de grande angular.
3 Puxando o botão de libertação da objectiva de conversão Ⓚ, rode a objectiva no sentido contrário ao dos ponteiros do relógio e retire-a Ⓛ.
* Se tiver dificuldades em retirar a objectiva de conversão, rode-a um pouco no sentido dos ponteiros de um relógio antes de a rodar no sentido contrário.
4 Desaperte o parafuso de fixação do adaptador de objectiva.
5 Retire a máquina do adaptador.
Nota
Tenha cuidado para não deixar cair a objectiva de conversão nem a máquina quando montar/desmontar a objectiva de conversão e o adaptador de objectiva.
Notas sobre a utilização
Não monte a objectiva de conversão no adaptador sem este último estar montado na máquina.
Restrições de utilização
Se utilizar o flash incorporado, pode tapar a luz fazendo com que apareçam sombras na objectiva.
Especificações
Dimensões Aprox. 145 x 100 x 110 mm (c/a/p)
Peso Aprox. 250 g
Itens incluídos Adaptador de objectiva (1), Bolsa de transporte (1), Documentos impressos
O design e as especificações estão sujeitos a alterações sem aviso prévio.

Русский

Адаптер VAD-RA выпускается применительно к объективу цифровой фотокамеры DSC-R1 фирмы Sony (далее по тексту - "камера"). Перед использованием адаптером прочитайте внимательно приведенные ниже инструкции.

Общие указания по пользованию
Настоящий адаптер применяется при прикреплении конверсионного объектива (VCL-DEH08R/VCL-DEH17R) к камере. Перед прикреплением адаптера обязательно надо снять фильтр, защитную насадку и бленду с корпуса камеры. Адаптер нельзя применять вместе с ними.
* На иллюстрации условно показан широкоугольный конверсионный объектив. Аналогично обращайтесь и с телеконверсионным объективом.

A Способ прикрепления адаптера
Прикрепление адаптера/конверсионного объектива
1 Выключите электропитание камеры.
2 Вручную возвратите трансфокацию камеры в широкоугольное положение.
3 Совместите марку “a” адаптера с отметкой камеры.
4 Затяните фиксаторный винт крепления адаптера.
5 Совместите марку ▬ на конверсионном объективе с центральной отметкой адаптера.
6 Поверните объектив по часовой стрелке до отказа в свое место.
B Способ отсоединения адаптера
Отсоединение адаптера/конверсионного объектива
1 Выключите электропитание камеры.
2 Вручную возвратите трансфокацию камеры в широкоугольное положение.
3 Вытягивая кнопку освобождения конверсионного объектива Ⓚ, поверните объектив против часовой стрелки до освобождения объектива Ⓛ.
* Если затрудняется снять конверсионный объектив, слегка поверните объектив по часовой стрелке прежде чем вернуть его против часовой стрелки.
4 Ослабьте затяжку фиксаторного винта крепления адаптера.
5 Снимите объективный адаптер с камеры.
Примечание
Надо быть осторожны, чтобы конверсионный объектив или камера не упала при прикреплении или отсоединении конверсионного объектива и камеры.
Примечания по пользованию
Не следует прикрепить конверсионный объектив к его адаптеру без установки его на камере.
Ограничения по пользованию
В случае применения встроенной вспышки может происходить блокировка света с появлением тени объектива.
Технические характеристики
Габариты : Приблиз. 145 × 100 × 110 mm (ш/в/г)
Масса : Приблиз. 250 г
Комплектность поставки : Адаптер объектива (1), Сумка для переноса (1), набор напечатанной документации
Конструкция и технические характеристики могут быть изменены без уведомления.
Изготовитель: Сони Корпорейшн
Адрес: 1-7-1 Конан, Минато-ку, Токио 108-0075, Япония
Страна-производитель: Япония

中文（簡）	
	
VAD-RA为Sony数码相机DSC-R1（以下简称“相机”）的鏡頭轉接環。使用之前，請仔細閱讀這些操作說明。	
使用鏡頭轉接環 <p>在相機上安裝轉換鏡頭（VCL-DEH08R/VCL-DEH17R）時，應使用鏡頭轉接環。安裝鏡頭轉接環之前，應從相機上拆下所有的濾光鏡、保護鏡或相機遮光罩。鏡頭轉接環不能與其一同使用。</p> * 圖示的轉換鏡頭為廣角轉換鏡頭。安裝遠攝轉換鏡頭時，可使用同樣的方法。	
A 如何安裝 安裝鏡頭轉接環 / 轉換鏡頭 1 關閉相機的電源。 2 將相機的變焦手動返回到廣角位置。 3 將鏡頭轉接環上的標記“a”對準相機。 4 拧紧鏡頭轉接環的固定螺釘。 5 將轉換鏡頭的標記 ▬ 對準鏡頭轉接環的中心標記。 6 順時針轉動鏡頭，直至聽到“咔嚓”一聲的到位聲。	
B 如何拆卸 拆卸鏡頭轉接環 / 轉換鏡頭 1 關閉相機的電源。 2 將相機的變焦手動返回到廣角位置。 3 一邊拉動轉換鏡頭釋放鈕 Ⓚ ，一邊逆時針轉動轉換鏡頭將其釋放 Ⓛ 。 * 如果轉換鏡頭難以拆下，可以先順時針輕輕轉動鏡頭，然後再逆時針加以轉動。 4 鬆開鏡頭轉接環的固定螺釘。 5 將相機從鏡頭轉接環上拆下。	
注意 安裝或拆卸轉換鏡頭和鏡頭轉接器時，應小心操作，切勿摔落轉換鏡頭或相機。	
使用注意事項 在鏡頭轉接環沒有安裝到相機的情況下，請勿將轉換鏡頭加裝到鏡頭轉接環上。使用內置閃光燈時，光線可能會被遮擋，從而造成鏡頭陰影。	
規格 尺寸：約145 × 100 × 110 mm（寬/高/深） 質量：約250 g 所含物品：鏡頭轉接器(1)，攜帶包(1)，成套印刷文件	
設計或規格如有變動，恕不另行通知。	
索尼公司 版次：2008年8月	
한국어	
	
VAD-RA는 Sony 디지털 스틸 카메라 DSC-R1 (이하 "카메라"라 함)용의 렌즈 어댑터입니다. 사용하기 전에 본 사용설명서를 자세히 읽어 주십시오.	
렌즈 어댑터 사용하기 <p>컨버전 렌즈(VCL-DEH08R/VCL-DEH17R)를 카메라에 장착할 때에는 렌즈 어댑터를 사용하여 주십시오. 카메라에 컨버전 렌즈를 장착하기 전에 카메라에서 필터, 프로텍터, 카메라 후드를 모두 분리하여 주십시오. 렌즈 어댑터는 필터, 프로텍터, 카메라 후드와 함께 사용할 수 없습니다. * 그림에 나타난 컨버전 렌즈는 와이드 렌즈 컨버전 렌즈입니다. 사용 방법은 텔레 렌즈 컨버전 렌즈와 같습니다.</p>	
A 장착 방법 렌즈 어댑터/컨버전 렌즈 장착하기 1 카메라 전원을 끕니다. 2 카메라 줌을 수동으로 광각 위치로 되돌려 놓습니다. 3 렌즈 어댑터의 “a” 마크를 카메라에 맞춥니다. 4 렌즈 어댑터의 고정 나사를 조입니다. 5 컨버전 렌즈의 ▬ 마크를 렌즈 어댑터의 중앙 마크에 맞춥니다. 6 고정되는 소리가 날 때까지 렌즈를 오른쪽으로 돌립니다.	
B 분리 방법 렌즈 어댑터/컨버전 렌즈 분리하기 1 카메라 전원을 끕니다. 2 카메라 줌을 수동으로 광각 위치로 되돌려 놓습니다. 3 컨버전 렌즈의 해제 버튼 Ⓚ 을 당기면서 컨버전 렌즈를 왼쪽으로 돌려서 분리합니다 Ⓛ . * 컨버전 렌즈가 잘 분리되지 않을 때에는 왼쪽으로 돌리기 전에 오른쪽으로 약간 돌려 주십시오. 4 렌즈 어댑터의 고정 나사를 느슨하게 푹니다. 5 렌즈 어댑터에서 카메라를 분리합니다.	
주의점 컨버전 렌즈와 렌즈 어댑터를 장착하거나 분리할 때에는 컨버전 렌즈나 카메라를 떨어뜨리지 않도록 주의하십시오.	
사용에 관한 주의 카메라를 장착하지 않은 렌즈 어댑터에 컨버전 렌즈를 장착하지 마십시오.	
사용상의 제한 내장 플래시를 사용하면 빛이 차단되어 렌즈의 그림자가 나타나는 원인이 됩니다.	
주요 제원 외형 치수: 약 145 × 100 × 110 mm (w/h/d) 중량: 약 250 g 동봉품: 렌즈 어댑터(1), 휴대용 파우치(1), 도류먼트 세트	
디자인 및 주요 제원은 예고없이 변경할 경우가 있습니다.	

عربي

VAD-RA for Sony数码相机DSC-R1（以下简称“相机”）的镜头转接器。使用之前，请仔细阅读这些操作说明。

使用镜头转接器

在相机上安装转换镜头（VCL-DEH08R/VCL-DEH17R）时，应使用镜头转接器。安装镜头转接器之前，应从相机上拆下所有的滤光镜、保护镜或相机遮光罩。镜头转接器不能与其一同使用。

* 图示的转换镜头为广角转换镜头。安装远摄转换镜头时，可使用同样的方法。

A 如何安装
安装镜头转接器 / 转换镜头
1 关闭相机的电源。
2 将相机的变焦手动返回到广角位置。
3 将镜头转接器上的标记“a”对准相机。
4 拧紧镜头转接器的固定螺钉。
5 将转换镜头的标记 ▬ 对准镜头转接器的中心标记。
6 顺时针转动镜头，直至听到“咔嚓”一声的到位声。

B 如何拆卸
拆卸镜头转接器 / 转换镜头
1 关闭相机的电源。
2 将相机的变焦手动返回到广角位置。
3 一边拉动转换镜头释放钮Ⓚ，一边逆时针转动转换镜头将其释放Ⓛ。
* 如果转换镜头难以拆下，可以先顺时针轻轻转动镜头，然后再逆时针加以转动。
4 松开镜头转接器的固定螺钉。
5 将相机从镜头转接器上拆下。

注意
安装或拆卸转换镜头和镜头转接器时，应小心操作，切勿摔落转换镜头或相机。

使用注意事项

在镜头转接器没有安装到相机的情况下，请勿将转换镜头加装到镜头转接器上。

使用上的限制

使用内置闪光灯时，光线可能会被遮挡，从而造成镜头阴影。

規格	
尺寸：約145 × 100 × 110 mm（寬/高/深） 質量：約250 g 所含物品：鏡頭轉接器(1)，攜帶包(1)，成套印刷文件	
設計或規格如有變動，恕不另行通知。	

索尼公司
版次：2008年8月

한국어	
	
VAD-RA는 Sony 디지털 스틸 카메라 DSC-R1 (이하 "카메라"라 함)용의 렌즈 어댑터입니다. 사용하기 전에 본 사용설명서를 자세히 읽어 주십시오.	
렌즈 어댑터 사용하기 <p>컨버전 렌즈(VCL-DEH08R/VCL-DEH17R)를 카메라에 장착할 때에는 렌즈 어댑터를 사용하여 주십시오. 카메라에 컨버전 렌즈를 장착하기 전에 카메라에서 필터, 프로텍터, 카메라 후드를 모두 분리하여 주십시오. 렌즈 어댑터는 필터, 프로텍터, 카메라 후드와 함께 사용할 수 없습니다. * 그림에 나타난 컨버전 렌즈는 와이드 렌즈 컨버전 렌즈입니다. 사용 방법은 텔레 렌즈 컨버전 렌즈와 같습니다.</p>	
A 장착 방법 렌즈 어댑터/컨버전 렌즈 장착하기 1 카메라 전원을 끕니다. 2 카메라 줌을 수동으로 광각 위치로 되돌려 놓습니다. 3 렌즈 어댑터의 “a” 마크를 카메라에 맞춥니다. 4 렌즈 어댑터의 고정 나사를 조입니다. 5 컨버전 렌즈의 ▬ 마크를 렌즈 어댑터의 중앙 마크에 맞춥니다. 6 고정되는 소리가 날 때까지 렌즈를 오른쪽으로 돌립니다.	
B 분리 방법 렌즈 어댑터/컨버전 렌즈 분리하기 1 카메라 전원을 끕니다. 2 카메라 줌을 수동으로 광각 위치로 되돌려 놓습니다. 3 컨버전 렌즈의 해제 버튼 Ⓚ 을 당기면서 컨버전 렌즈를 왼쪽으로 돌려서 분리합니다 Ⓛ . * 컨버전 렌즈가 잘 분리되지 않을 때에는 왼쪽으로 돌리기 전에 오른쪽으로 약간 돌려 주십시오. 4 렌즈 어댑터의 고정 나사를 느슨하게 푹니다. 5 렌즈 어댑터에서 카메라를 분리합니다.	
주의점 컨버전 렌즈와 렌즈 어댑터를 장착하거나 분리할 때에는 컨버전 렌즈나 카메라를 떨어뜨리지 않도록 주의하십시오.	
사용에 관한 주의 카메라를 장착하지 않은 렌즈 어댑터에 컨버전 렌즈를 장착하지 마십시오.	
사용상의 제한 내장 플래시를 사용하면 빛이 차단되어 렌즈의 그림자가 나타나는 원인이 됩니다.	
주요 제원 외형 치수: 약 145 × 100 × 110 mm (w/h/d) 중량: 약 250 g 동봉품: 렌즈 어댑터(1), 휴대용 파우치(1), 도류먼트 세트	
디자인 및 주요 제원은 예고없이 변경할 경우가 있습니다.	

عربي

VAD-RA هو عبارة عن محول عدسة لكاميرا الصور الساكنة الرقمية طراز سوني DSC-R1 (يشار إليها أناه باسم «الكاميرا»). اقرأ هذه التعليمات التشغيلية جيدًا قبل الاستعمال.

استعمال محول العدسة
استعمل محول العدسة عند تركيب عدسة تحويل (VCL-DEH08R/VCL-DEH17R) على الكاميرا. قبل تركيب محول العدسة، الزع عن الكاميرا أي مرشح أو واقية أو مظلة عدسة مركبة عليها. لا يمكن استعمال محول العدسة مع أي من تلك الأشياء في نفس الوقت.

* عدسة التحويل البنية في الأشكال التوضيحية هي عدسة تحويل عرضية الطرف. اتبع الطريقة ذاتها مع عدسة التحويل ذات الطرف القُرْب.

A كيفية التركيب
تركيب محولالعدس/عدسة التحويل
1 أوقف تيار الكاميرا.
2 أرجع زوم الكاميرا اليدوي إلى وضع الزاوية العرضية.
3 قم بمحاذاة العلامة “a” على محول العدسة مع الكاميرا.
4 قم بشد برغي الثبيت الخاص بمحول العدسة.
5 قم بمحاذاة العلامة ▬ على عدسة التحويل مع علامة منتصف محول العدسة.
6 أدر العدسة باتجاه عقارب الساعة إلى أن تنطبق في مكانها مع صدور صوت طقة.

B كيفية النزع
نزع محول العدسة/عدسة التحويل
1 أوقف تيار الكاميرا.
2 أرجع زوم الكاميرا اليدوي إلى وضع الزاوية العرضية.
3 بينما تسحب زر تحرير عدسة التحويل Ⓚ، أدر عدسة التحويل بعكس اتجاه عقارب الساعة لتحريرها Ⓛ.
* إذا كان من الصعب نزع عدسة التحويل، أمزها بخفة باتجاه عقارب الساعة قبل إدارتها عكس اتجاه عقارب الساعة.
4 قم بإرخاء برغي الثبيت الخاص بمحول العدسة.
5 انزع الكاميرا عن محول العدسة.

ملاحظة
احرص على عدم إسقاط عدسة التحويل أو الكاميرا عند تركيب أو نزع عدسة التحويل ومحول العدسة.

ملاحظات حول الاستعمال
لا تعتمد إلى تركيب عدسة التحويل على محول العدسة عند عدم تركيبه على الكاميرا.

قيود على الاستعمال
عند استعمال الفلاش الداخلي، قد يتم حجب الضوء مما يتسبب في ظهور ظل العدسة.

المواصفات	
الأبعاد: ١٤٥ × ١٠٠ × ١١٠ مم تقريبًا (عرض/ارتفاع/عمق) الكتلة: ٢٥٠ جم تقريبًا محول العدسة (١)، جراب حمل (١)، طقم من وثائق مطبوعة	
التصميم والمواصفات عرضة للتغيير دون إشعار.	