

SONY[®]

4-087-468-22



408746822

Trinitron Colour Television

Инструкции за употреба _____	BG
Návod k obsluze _____	CZ
Operating Instructions _____	GB
Kezelési útmutató _____	HU
Instrukcja obsługi _____	PL
Инструкция по эксплуатации _____	RU

FD Trinitron
WEGA

KV-29FQ76 K



Sony Spain S. A.
Pol. Ind. Can Mitjans s/n
08232 Viladecavalls (Barcelona)
Spain

Printed in Spain

Сони Спзйн С.А. завод в Барселоне
Пол.Кан Митьянс с/н 08232
Виладекавальс, Барселона,
Испания

Отпечатано в Испания

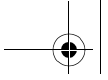

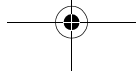
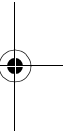
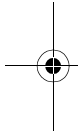

BG

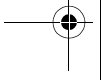

1

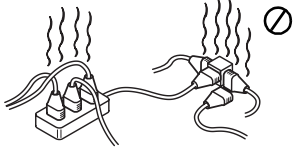
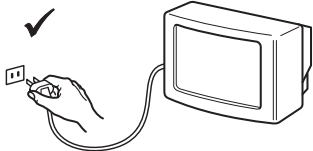
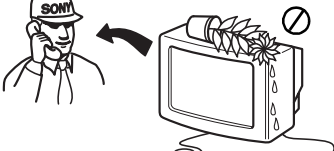
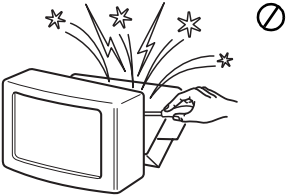
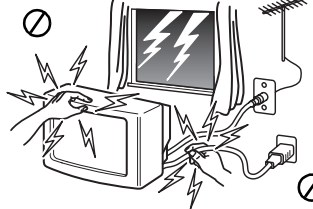
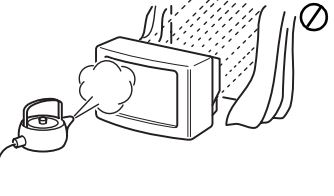
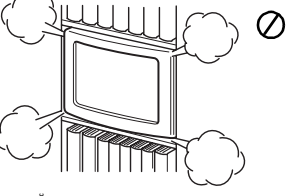
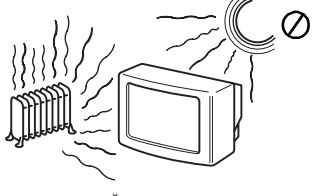
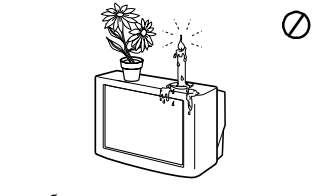
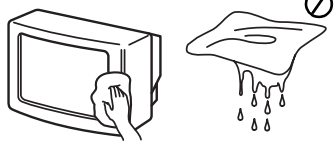
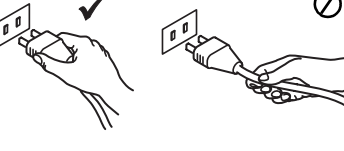
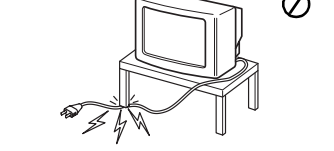
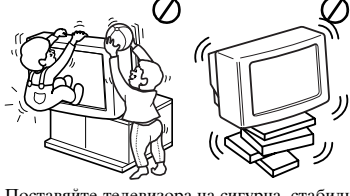

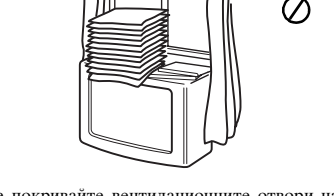
 <p>Този телевизор може да работи само на захранващо напрежение 220-240V. Внимавайте да не включвате твърде много уреди в един контакт, тъй като това може да причини токов удар.</p>	 <p>По причини за безопасност от въздействие на природни явления е препоръчително да не оставяте телевизора в режим "stand by", а да го изключвате централно.</p>	 <p>Никога не пхайте каквито и да било предмети в телевизора, тъй като това може да причини пожар или токов удар. Никога не разливайте течности по телевизора. В случай, че течност или твърд предмет попаднат в телевизора го изключете. Свържете се незабавно с квалифицирани служители на Сони.</p>
 <p>Не отваряйте кутията и задния капак на телевизора. Обръщайте се само към квалифициран сервизен персонал.</p>	 <p>За Ваша собствена безопасност не пипайте телевизора, кабела или антената му по време на гръмотевични бури.</p>	 <p>За да предотвратите риска от токов удар, не излагайте телевизора на дъжд или влага.</p>
 <p>Не покривайте вентилационните отвори на телевизора. Оставете най-малко 10 см. разстояние около телевизора за вентилация.</p>	 <p>Никога не поставяйте телевизора на горещи, влажни или изключително прашни места. Не инсталирайте телевизора на места където може да бъде изложен на механични вибрации.</p>	 <p>За да избегнете пожар, дръжте настрана от телевизора възпламеними предмети и открити източници на светлина /например свещи/.</p>
 <p>Почиствайте телевизора с мека, леко влажна кърпа. Не използвайте бензин, разредител или други химикали, за да почистите телевизора. Не драскайте по екрана на телевизора. За по-голяма безопасност изключвайте телевизора от контакта, когато го почиствате.</p>	 <p>Когато изключвате телевизора, дърпайте щепсела, а не кабела.</p>	 <p>Не поставяйте тежки предмети върху кабела, тъй като това може да го повреди. Препоръчваме ви да навиете излишния захранващ кабел около предназначения за целта приспособления на задната страна на телевизора.</p>
 <p>Поставяйте телевизора на сигурна, стабилна поставка. Не позволявайте на деца да се катерят по него. Не го обръщайте на страни или по "гръб".</p>	 <p>Изключвайте кабела на телевизора преди да го местите. При преместването избягвайте неравни повърхности и не правете бързи крачки. Ако изпуснете или нараните телевизора, незабавно се консултирайте с квалифицирани сервизни служители на Сони.</p>	 <p>Не покривайте вентилационните отвори на телевизора с предмети като пердета, вестници и др.</p>

Благодарим ви за избора на този телевизор "Сони Тринитрон".

Преди да използвате този телевизор, прочетете внимателно това ръководство за употреба и го запазете за бъдещи справки.

В цялото ръководство за употреба има илюстрации на дистанционното управление, в които някои бутони са оцветени в бяло.

Това оцветяване показва бутоните, които трябва да натиснете, когато следвате инструкциите.

Например илюстрацията вдясно показва, че трябва да се натиснат бутоните MENU, ↑, ↓, → и OK.

Бутон ОК

Бутони ↑, ↓ и →

Бутон MENU

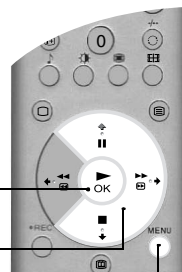

Начални действия

Проверка на доставените принадлежности	4
Поставяне на батериите в дистанционното управление	4
Свързване на антена и видео	5
Включване на телевизора	5
Автоматична настройка на телевизора	6

Основни операции

Преглед на дистанционното управление	7
Преглед на бутоните на телевизора	8
Текст	9
Меню телетекст	10
Мулти картина в картина (Мулти КВК)	11
Картина и картина (КИК)	11
Таблица на индекса на програмите	12
Стопиране на картината	12
Режим на екрана	12
Електронен справочник на програмите на NexTView (EPG)	13

Разширени операции

Използване на системата от менюта на телевизора	15
Меню Настройка на картината	15
Меню Настройка на звука	16
Меню Характеристики	17
Меню Настройка	17
Меню Ръчна настройка	18
Меню Ръчна настройка на програми	19
Меню Допълнителна настройка на програми	20

Допълнителна информация

Включване на друга апаратура към телевизора	21
Дистанционно управление на друга апаратура	23
Спецификации	24
Отстраняване на неизправности	24

За да инсталирате телевизора и гледате програми, следвайте стъпки 1 - 5.

1 Проверка на доставените принадлежности



Дистанционно управление



Батерии

2 Поставяне на батериите в дистанционното управление



Никога не забравяйте:

- да съблюдавате правилната полярност при поставяне на батериите,
- да изхвърляте батериите, опазвайки околната среда.

4 Начални действия

3 Свързване на антена и видео

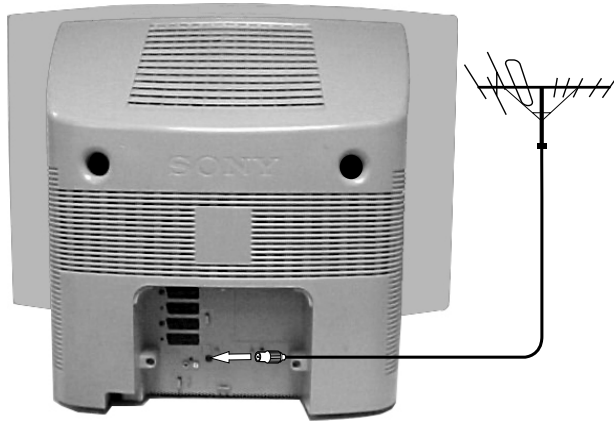

Свързване само на антена

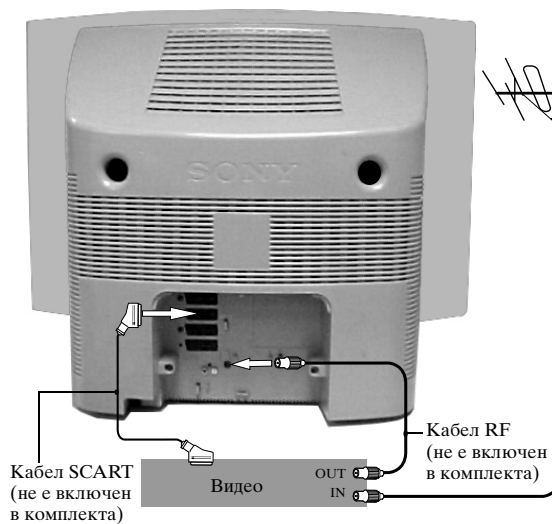

1. Свържете кабела на вашата антена към антенното гнездо, означено с , на гърба на телевизора.

Свързване на антена и видео





1. Свържете кабела на вашата антена към гнездото IN* на видеокасетофона.
2. Свържете кабел тип RF от гнездото OUT* на вашето видео към антенното гнездо, означено с , на гърба на телевизора.
3. Свържете напълно опроводен 21-изводен кабел тип SCART от гнездото SCART, означено с , на гърба на телевизора, към гнездото SCART на вашето видео**.

Забележки: *Имената на гнездата може да се различават, в зависимост от марката и модела на видеото. За подробности вж. ръководството за работа на видеокасетофона.

**Ако вашето видео няма гнездо тип SCART, следвайте инструкциите за свързване по-горе, като игнорирате свързването със SCART кабел. Ще трябва също да настроите ръчно видеото на свободен телевизионен канал (най-добре канал 0 - вж. раздела "Меню Ръчна настройка на програми" в това ръководство за употреба).

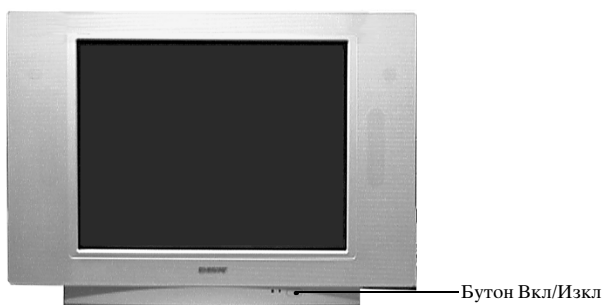
4 Включване на телевизора



1. Включете щепсела на телевизора в контакт на мрежата (220 - 240V AC, 50 Hz).
2. Обикновено телевизорът се включва. Ако това не стане, натиснете бутона Вкл./изкл. () на предната страна на телевизора.

Ако червеният индикатор за режим на готовност на телевизора свети, натиснете бутона  за телевизора на дистанционното управление, за да включите телевизора. Бъдете търпеливи, тъй като може да изминат няколко секунди, преди на екрана на телевизора да се появи картина.

5

Автоматична настройка на телевизора

1. Когато включите телевизора за пръв път, на екрана на телевизора се появява емблемата на Sony, следвана от менюто Език/Държава, на което е осветена думата "English". С натискане на бутоните \uparrow или \downarrow на дистанционното управление осветете искания от вас език. За да потвърдите избора си, натиснете бутона ОК. Оттук насетне всички менюта се появяват на избрания от вас език.



2. Сега се осветява думата "Държава". С натискане на бутоните \uparrow или \downarrow на дистанционното управление осветете държавата, в която използвате телевизора. Важно е да изберете правилната държава, за да осигурите правилни изображения на телетекста. За да потвърдите избора си, натиснете бутона ОК.



3. Появява се подканване за въртене на картината. Понякога естественият земен магнетизъм може да предизвика екранът да изглежда наклонен.

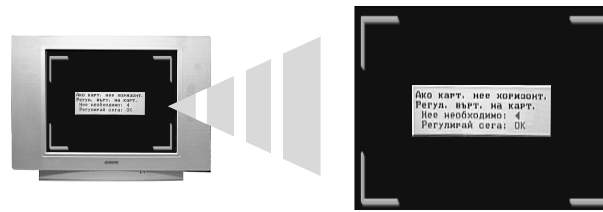

- a) Ако не е необходима корекция, натиснете бутона \leftarrow на дистанционното управление.
- b) Ако е необходима известна корекция, натиснете бутона ОК на дистанционното управление. С натискане на бутоните \uparrow или \downarrow завъртете картината в диапазон от -5 до +5. За запаметяване натиснете бутона ОК.

4. Появява се екранът с подканване за автоматична настройка. Натиснете бутона ОК, за да изберете Да. Започва процедурата на автоматична настройка, при която се настройват всички налични канали.



На екрана на телевизора се появява изображение, което ви уведомява за протичането на настройката.

Ако не бъдат намерени никакви канали, екрана на телевизора се появява изображение, с което се иска да проверите дали антената е включена. Проверете дали антената е включена правилно, след което натиснете бутона ОК, за да повторите процеса на настройка.

5. След като са настроени всички налични канали, се появява менюто "Сортиране на програмите". Това меню ви дава възможност да пренареждате каналите на телевизора.

- a) Ако не искате да пренареждате програмите, натиснете бутона MENU, за да премахнете менюто "Сортиране на програмите" от екрана на телевизора.
- b) Ако желаете да пренаредите програмите, с натискане на бутоните \uparrow или \downarrow изберете канала, който искате да преместите, а след това натиснете бутона \rightarrow . Натиснете бутоните \uparrow или \downarrow , за да изберете новата позиция на избрания от вас канал. Натиснете бутона ОК, за да потвърдите. Избраният канал се премества на новата позиция. Повторете тази процедура, ако желаете да преместите други канали. Когато завършите с пренареждането на каналите, натиснете бутона MENU, за да премахнете менюто "Сортиране на програмите" от екрана на телевизора.

Сега всички налични канали на телевизора са настроени и той е готов за работа.

6 Начални действия



Преглед на дистанционното управление

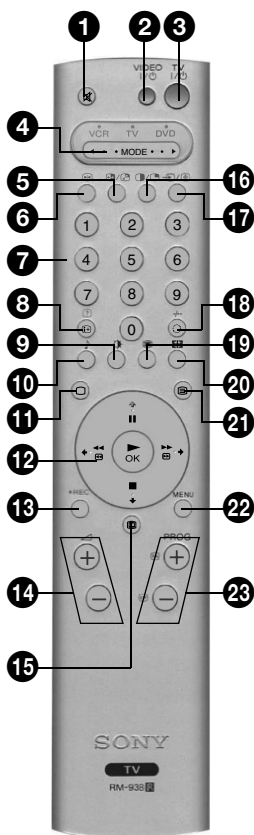

- 1** **Бутон Заглушаване**
Натиснете, за да заглушите звука на телевизора. Натиснете отново, за да върнете звука.
- 2** **Бутон VIDEO готовност**
Натиснете за временно включване или изключване на вашето видео или DVD.
- 3** **Бутон за готовност на телевизора**
Натиснете за временно включване или изключване на телевизора. Светва индикаторът за готовност на предната страна на телевизора. Натиснете отново, за да се върнете към нормална работа.
- 4** **◀ MODE ▶**
С това дистанционно управление може да се командва и друга апаратура. За подробности вж. "Дистанционно управление на друга апаратура".
- 5** **Бутон за размяна на КИК**
Натиснете, за да размените екраните в режим Картина и картина (КИК). За подробности вж. "Картина и картина (КИК)".
- 6** **Бутон Стопиране**
Натиснете за стопиране на картината. За подробности вж. "Стопиране на картината".
- 7** **Цифрови бутони**
Когато бутонът за избор на ◀ MODE ▶ е поставен на VCR или TV, с натискане се въвежда номерът на необходимия канал. За двуцифрени номера на канали трябва да въведете втората цифра в рамките на две секунди.
- 8** **Бутон Инфо/Разкриване**
В режим ТВ: Натиснете, за да покажете на екрана информация от вида на номер на канал и др.
В режим Текст: Натиснете, за да разкриете скрита информация (напр. отговори на тест). Натиснете отново, за да прекратите.
- 9** **Бутон за режим на картината**
Натиснете няколкократно, за да смените "Режима на картината", без да влизате в менюто "Настройка на картината".
- 10** **Бутон Режим на звука**
Натиснете няколкократно, за да смените "Режима на звука", без да влизате в менюто "Настройка на звука".
- 11** **Бутон ТВ**
Натиснете, за да се върнете към нормална ТВ работа от режим Текст или Видео вход.
- 12** **Блок за управление и бутон ОК**
Когато сте в системата от менюта на телевизора: С натискане на бутоните на блока за управление се преминава през опциите на всяко изображение. Натиснете бутона ОК, за да потвърдите даден избор. Когато сте в нормален телевизионен режим: Натиснете бутона ОК, за да покажете преглед на каналите. Натиснете бутона ▲ или ▼, за да осветите даден канал. Натиснете бутона ▶, за да покажете на екрана избрания канал.
Забележка: Когато бутонът за избор ◀ MODE ▶ е настроен на VCR или DVD, блок за управление и бутонът ОК изпълняват основните функции на вашето видео или DVD.
- 13** **Бутон REC**
Когато бутонът за избор на ◀ MODE ▶ е в положение VCR, натиснете този бутон, за да започнете записа.
- 14** **Бутони за сила на звука**
Натиснете, за да увеличите (+) или намалите (-) силата на звука.
- 15** **Бутон ЕСП**
Натиснете, за да покажете Електронния справочник на програми. За подробности вж. "Електронен справочник на програмите на NexTVView (ЕСП)".
- 16** **Бутон КИК**
Натиснете, за да влезете в режим Картина и картина (КИК). За подробности вж. "Картина и картина (КИК)".
- 17** **Бутон Избор/задържане на вход**
В режим ТВ: Натиснете, за да изберете сигнали от апаратурата, свързана към гнездата на телевизора (за подробности вж. "Включване на допълнителна апаратура").
В режим Текст: Натиснете, за да задържите текущата страница. Натиснете отново, за да прекратите.
- 18** **Бутон Връщане на канал**
Натиснете, за да се върнете към предишния канал, който сте гледали (при условие, че сте го гледали най-малко 5 секунди).
Забележка: Ако бутонът за избор ◀ MODE ▶ е включен на VCR, можете с помощта на този бутон да избирате канали с двуцифрени номера, напр. за канал 23 натиснете бутона 0, а след това натиснете 2 и 3.
- 19** **Бутон Мулти KBK**
Натиснете, за да влезете в режим Мулти картина в картина (Мулти KBK). За подробности вж. "Мулти картина в картина (Мулти KBK)".
- 20** **Бутон Режим на екрана**
Натиснете няколкократно, за да смените режима на екрана. За подробности вж. "Режим на екрана".
- 21** **Бутон Текст**
Натиснете за включване и изключване на Текст. За подробности вж. "Текст".
- 22** **Бутон MENU**
Натиснете, за да влезете в системата от менюта на този телевизор. За подробности вж. "Използване на системата от менюта на телевизора".
- 23** **Бутони за програми**
В режим ТВ: Натиснете, за да покажете следващия (+) или предишния (-) канал.
В режим Текст: Натиснете, за да изберете следващата (+) или предишната (-) страница от Текст.

Цветни бутони
В "Режим картина", "Режим звук", "Мулти картина в картина (Мулти KBK)" и "Режим на екрана" бутоните могат да бъдат използвани като бутони на Фастекст. За подробности вж. "Текст".

Преглед на бутоните на телевизора

Достъп до таблото за управление

Бутоните на телевизора се намират на скритото табло за управление на дясната страна на телевизора.

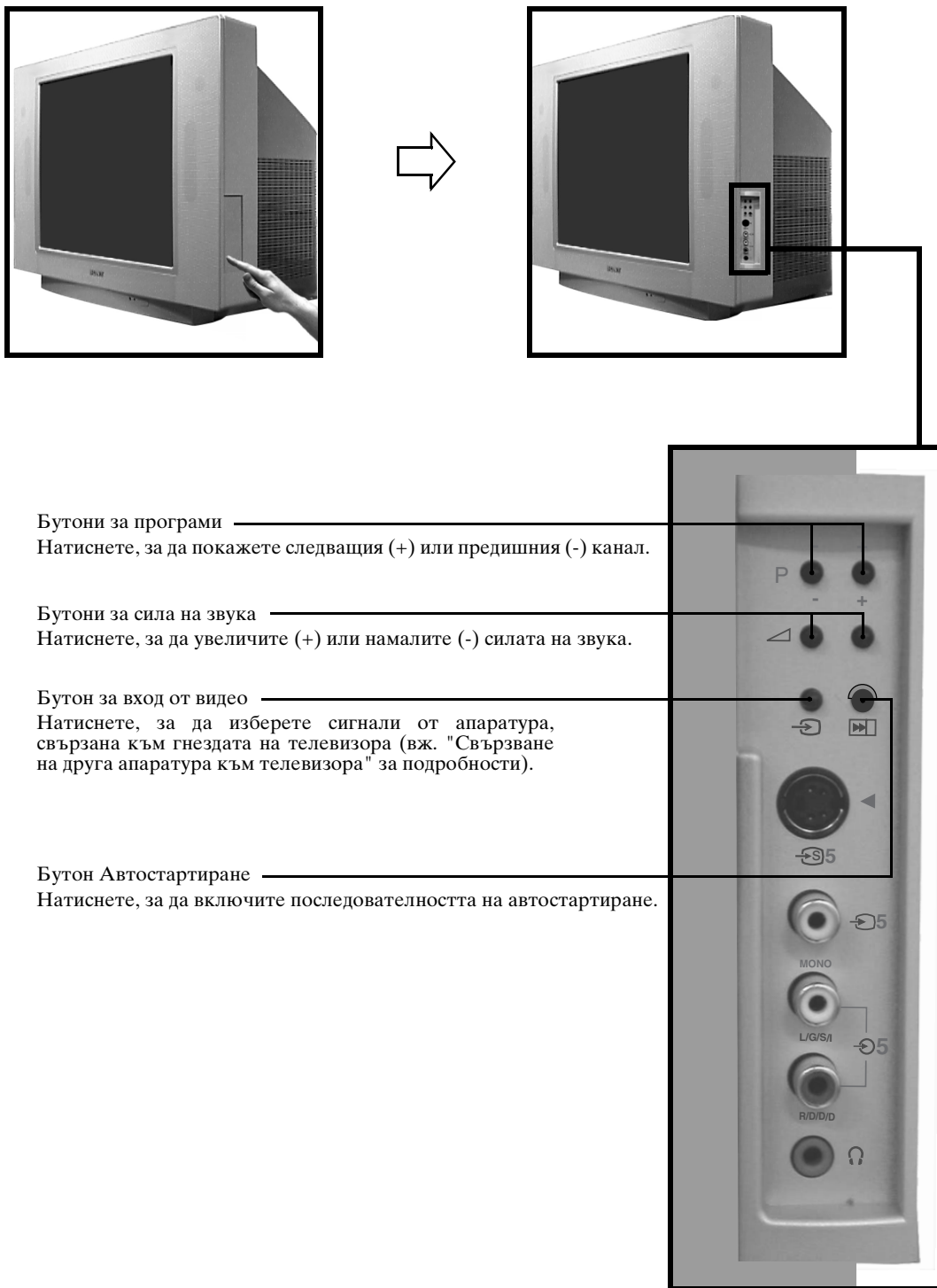

Забележка: За информация по съединителите на страничното табло вж. "Свързване на друга апаратура към телевизора".

8 Основни операции



Текст

Повечето телевизионни канали предлагат услуга Текст. Погрижете се да получавате добър сигнал, защото иначе може да се появяват някои грешки в Текст.

Гледане на Текст





1. Изберете телевизионния канал, който съдържа услугата от Текст, която искате да гледате.
2. Натиснете бутона  на дистанционното управление, за да влезете в режим Картина и текст (КИТ). Екранът се разделя на две, като в левия ъгъл се показва изображение на Текст, а в десния - телевизионният канал.

Забележка: В режим КИТ натиснете бутона , следван от PROG+/-, за да смените канала на телевизионния екран. Натиснете отново бутона , за да подновите нормалното приемане на текст.

Натиснете бутона  втори път, за да влезете в режим Текст на цял екран.





Натиснете бутона  трети път, за да влезете в Смесен режим.

3. С натискане на цифровите бутони на дистанционното управление въведете трите цифри на номера на страницата, която желаете да гледате. Като алтернатива, натиснете бутоните  или , за да видите предишната или следващата страница. След известно време страницата се появява на екрана.



4. Въведете още трицифрени номера, ако е необходимо.
5. С натискане на бутона  на дистанционното управление по всяко време можете да излезете от режим Текст.

Как се използват функциите в Текст

Функция	Как се използва
Подстраница Някои страници съдържат подстраници, които следват автоматично. Тази функция позволява директно извикване на исканата подстраница.	С натискане на бутоните  или  изберете исканата подстраница.
Задържане Тази функция позволява да задържите текущата страница на екрана, докато сте готови да продължите.	Натиснете бутона  за да задържите страницата, показвана в момента. Натиснете отново, за да прекратите.
Фастекст Фастекст ви позволява да извиквате страниците бързо и лесно. Когато е наличен Фастекст, долу на екрана се появяват четири цветни елемента.	Натиснете съответния цветен бутон на дистанционното управление, за да извикате исканата страница.
Хващане на страници Тази функция позволява бърз преход от една страница към друга.	Когато гледате страница, която съдържа няколко номера на страници (напр. индексната страница, натиснете бутона OK. С натискане на бутоните  или  осветете искания номер на страница. Натиснете бутона OK за потвърждение. На телевизионния екран се появява избраната страница.





Меню Телетекст

Менюто Телетекст ви дава достъп до още функции на Текст.











1. Изберете телевизионния канал, който съдържа услугата Текст, която искате да гледате.
2. Натиснете бутона  на дистанционното управление, за да влезете в режим Текст.
3. Когато на екрана на телевизора е показан Текст, натиснете бутона MENU, за да покажете на екрана менюто "Текст".



4. С натискане на бутоните  или , осветете функцията, която искате. Натиснете бутона , за да я изберете.
5. Натиснете бутона MENU, за да премахнете от телевизионния екран менюто "Телетекст".
6. Натиснете бутона , за да излезете от Текст.

В таблицата по-долу е обяснена всяка от функциите:

Функция	Как се използва
Горна/Долна/Пълна Тази функция позволява уголемяване на части от показваната страница от Текст.	Натиснете бутона  за да уголемите горната част на страницата. Натиснете бутона  за да уголемите долната част на страницата. Натиснете бутона OK, за да върнете страницата в нормален размер. Натиснете бутона MENU, за да се върнете в менюто "Телетекст".
Индекс Повечето услуги в Текст съдържат индексна страница, в която са изброени всички налични страници и съответния трицифрен номер на страница. Тази функция автоматично показва индексната страница.	Натиснете бутона  за да покажете на екрана индексната страница.
Преглед на страницата (само за предавания с ТОП текст) ТОП текст предлага алтернативен вариант на Текст, при който страниците са разделени на две колони. В първата колона са показани "блокове" от страници, а във втората колона - "групи" от страница.	С натискане на бутона  или  , се избира исканата колона. С натискане на бутона  или  се избира исканият "блок" или "група" страници. Натиснете бутона OK, за да покажете на екрана исканата страница.
Контраст; Тази функция ви позволява да регулирате контраста на страниците в Текст.	С натискане на бутона  или  се увеличава или намалява контрастът. Натиснете бутона OK, за да потвърдите избора си.





Мулти Картина в картина (Мулти КВК)

Тази функция показва едновременно на екрана 13 различни канала. От това изображение можете да изберете кой канал желаете да гледате.



1. Натиснете бутона , за да влезете в режим Мулти КВК.



2. Натиснете неколккратно бутоните PROG +/-, за да изберете следващите или предишните 12 канала.
3. С натискане на бутоните , ,  или  може да се движите по 13-те показани канала.
4. Натиснете бутона ОК, за да изберете канала в рамка. Този канал се премества в центъра.
5. Натиснете бутона ОК отново, за да гледате избрания канал, или бутона , за да излезете от режим Мулти КВК.

Картина и картина (КИК)

Тази функция разделя екрана на две за гледане на два канала едновременно. Звукът от левия екран излиза през високоговорителите на телевизора, а звукът от десния канал може да се избере през слушалки.



1. Натиснете бутона , за да влезете в режим КИК.

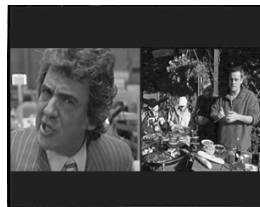

2. За обяснение на всяка опция вж. таблицата по-долу.
3. Натиснете бутона , за да излезете от режим КИК.









Опция	Как се използва
Избор на звук за слушалките	Когато телевизорът е в режим КИК, настройте функцията "Двоен звук" на "КИК" (вж. "Меню Настройка на звука" за повече информация.)
Смяна на канала на левия екран	С натискане на цифровите бутони или бутоните PROG +/- изберете искания канал. Като алтернатива, натиснете бутони  /  , за да гледате картини от апаратурата, включена в гнездата AV на телевизора.
Смяна на канала на десния екран	Натиснете бутона  . На десния екран се появява символът  . Натиснете цифровите бутони или бутоните PROG +/-, за да изберете искания канал. Можете също да натиснете бутона  /  , за да гледате картини от апаратурата, свързана към гнездата AV на телевизора.
Размяна на екраните	Натиснете бутона  , за да размените екраните.
Увеличаване и намаляване на екраните	Натиснете бутоните  или  за да промените размера на екраните.

Таблица на индекса на програмите

Таблицата на индекса на програмите дава един бърз и лесен начин за търсене на канал, който желаете да гледате.



1. Натиснете бутона ОК, за да покажете на екрана "Таблица на индекса на програмите".

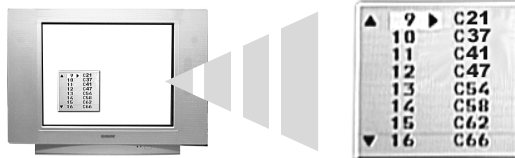

2. С натискане на бутона ↓ или ↑ преминайте по списъка, докато каналът, който желаете да гледате, се освети.
3. Натиснете бутона →, за да покажете избория от вас канал на екрана, или бутона ОК, за да се върнете към нормална работа на телевизора.

Стопиране на картината

Тази функция позволява стопиране на картината, ако желаете да си отбележите дадена информация (напр. телефонен номер, рецепта и др.).



1. Натиснете бутона , за да стопирате картината. Екранът се разделя на две, като на десния екран се показва стопираната картина. На левия екран продължава да се показва текущия канал.



2. Натиснете бутона , за да се върнете към нормална работа на телевизора.

Режим на екрана

Тази функция позволява да сменяте режима на екрана, така че да съответства на предаването, което гледате.



1. Натиснете бутона  неколкократно, за да изберете един от следните режими.

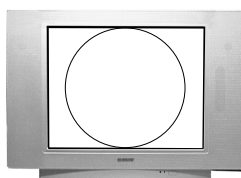

4:3
За гледане на предавания 4:3.

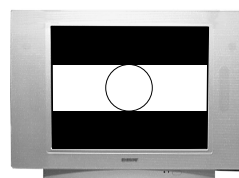

16:9
За гледане на предавания 16:9.

2. Натиснете бутона ОК, за да потвърдите избора си.

Електронен наръчник на програмите на NexTVView (EPG)

Електронен наръчник на програмите на NexTVView (EPG) предоставя информация за различни телевизионни програми, в зависимост от наличността и обслужването.

Избор на вашия доставчик на NexTVView

Вашият телевизор автоматично избира най-добрият доставчик на NexTVView вместо вас. Тази услуга е налична около 30 минути след като автоматично настроите телевизора. Ако желаете обаче можете да промените тази функция.



1. Натиснете бутона MENU на дистанционното управление, за да покажете менюто на екрана на телевизора.
2. С натискане на бутоните ↑ или ↓ изберете символа . Натиснете бутона →, за да влезете в менюто "Настройка".
3. С натискане на бутоните ↑ или ↓ осветете "Избор NexTVView", а след това натиснете →, за да потвърдите. Показва се списък, съдържащ всички налични доставчици на NexTVView.
4. С натискане на бутоните ↑ или ↓ осветете желанния доставчик на NexTVView*.
5. Натиснете бутона OK, за да потвърдите и запаметите вашия избор.
6. Натиснете бутона MENU, за да се върнете към нормална работа на телевизора.

Забележка: *Изберете опцията '-----', за да приемате услугата EPG, предоставяна от текущо избрания телевизионен канал. Когато смените телевизионния канал, EPG от новия канал се зарежда автоматично (ако има налична услуга EPG).

Показване и използване на NexTVView



1. Натиснете бутона на дистанционното управление, за да покажете NexTVView на телевизионния екран. В някои случаи може да е необходимо да натиснете и бутона ←, за да покажете електронния справочник на програмите на Sony.



2. С натискане на бутоните ↑, ↓ и → премествате курсора по екрана.
3. Натиснете бутона OK, за да потвърдите избора.
 - a) Ако натиснете бутона OK, в колоните за дата, час или икона (теми), списъка на програмите се променя в съответствие с избора.
 - b) Ако натиснете бутона OK в списъка на програмите, се показва избраната програма. Ако обаче програмата не се излъчва в момента, се показва менюто "Дълга инфо" (вж. следващата страница).
4. Натиснете бутона на дистанционното управление, за да излезете от NexTVView.

Използване на менюто "Лична настройка"

Можете да настроите това меню така, че само в колоната на списъка от програми да се показват само типовете програми, които желаете да гледате.



1. Изберете иконата ☺ в менюто на NexTVView. Натиснете бутона ➔, за да покажете менюто "Лична настройка".
2. С натискане на бутоните ▲ или ▼ изберете типа програма, който искате. Натиснете ОК, за да потвърдите избора си.
3. Повторете стъпка 2 за всички типове програми, които желаете да имате във вашия списък.
4. Натиснете бутона ➔, за да изберете иконата ↩ в менюто. Натиснете бутона ОК, за да се върнете към предишното меню.
5. С натискане на бутоните ▲ или ▼ изберете иконата ☺ отново. Натиснете бутона ОК, за да активирате вашите избрани стойности от "Лична настройка".

Използване на менюто "Дълга инфо"

Тази функция ви позволява да настройвате таймери и записвате избрани програми.



1. С натискане на бутоните ▲ или ▼ изберете бъдеща програма от списъка на програмите.
2. Натиснете бутона ОК, за да покажете менюто "Дълга инфо".

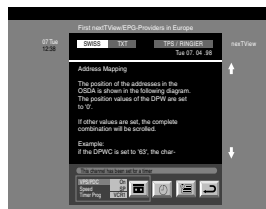

3. С натискане на бутоните ▲ или ▼ осветете опцията, която искате.
4. Натиснете бутона ➔, за да изберете иконата ↩. Натиснете бутона ОК, за да се върнете към предишното меню.

Всяка опция е описана в следната таблица:

Опция	Как се използва
За настройване на таймера	Натиснете бутона ◀ или ▶, за да осветите символа ⌚. Натиснете бутона ОК, за да настроите таймера. След като таймерът е настроен, до програмата в менюто на NexTVView се появява символ на часовник. Малко преди програмата да започне, се появява съобщение с въпрос дали все още желаете да гледате програмата.
За да видите таблицата на таймера	Натиснете бутона ◀ или ▶, за да осветите символа 📄. Натиснете бутона ОК, за да включите или изключите таблицата на таймера. Тази таблица може да съдържа до 5 настроени с таймер програми.
За записване на програма (само за видеокасетофони Smartlink)	Натиснете бутона ◀ или ▶, за да осветите символа 📺. Натиснете бутона ОК, за да изтеглите информация за програмата във видеото. След това може да зададете следните опции: VPS/PDC Натиснете бутона ◀, за да изберете VPS/PDC. Натиснете бутона ОК, за да изберете Вкл или Изк. Когато е избрано Вкл, няма да пропуснете нищо от записа, в случай че има промяна в телевизионната програма. Това действа само ако избраният канал излъчва сигнал VPS/PDC. Скорост Натиснете бутона ▼, за да изберете Скорост. Натиснете бутона ОК, за да изберете SP за стандартна скорост или LP за бавна скорост. При бавна скорост можете да записвате двойно повече на една видеокасета. Качеството на картината обаче може да се влоши. Настройка видео Натиснете бутона ▼, за да изберете Настройка видео. Натиснете ОК, за да изберете кой видеокасетофон желаете да програмирате. Изберете между VCR1 и VCR2.

Използване на системата от менюта на телевизора

Този телевизор съдържа система от менюта, базирана на серия от екранни дисплеи. Тези дисплеи ви помагат да постигнете най-доброто с вашия телевизор - от личен избор на картината и звука до достъп до разширени функции.

Следните бутони на дистанционното управление се използват за работа със системата от менюта на телевизора:



1. Натиснете бутона MENU, за да покажете главното меню.

2. За действие с менюто използвайте следните бутони:

- С натискане на бутоните ↓ или ↑ осветете исканото меню или опция.
- Натиснете бутона →, за да влезете в исканото меню или опция.
- Натиснете бутона ←, за да се върнете към последното меню или опция.
- Натиснете бутоните ↓, ↑, ← или →, за да промените настройките на избраната опция.
- Натиснете бутона OK, за да потвърдите и запаметите избора си.

3. Натиснете бутона MENU, за да премахнете менюто от телевизионния екран.

Меню Настройка на картината

Това меню позволява да настроите картината по избор. Осветете исканата опция и натиснете → за избор. В таблицата по-долу е описана всяка опция и как се използва.



Опция	Как се използва
Режим на картината Тази опция позволява да избирате един от четири режима на картината. Режимите На живо, Филм и Игра са настроени предварително и може да се регулира само Контраст. Режимът Личен обаче позволява регулиране и на опциите Яркост, Цвят и Острота.	Натиснете ↑ или ↓, за да изберете На живо, Личен, Филм или Игра. Натиснете OK, за да потвърдите.
Контраст, Яркост, Цвят, Острота Тези опции позволяват да регулирате контраста, яркостта, цвета и остротата. Забележка: Яркост, Цвят и Острота могат да се регулират само когато Режимът на картината е настроен на Личен.	Натиснете ← или →, за да зададете нивата. Натиснете OK, за да потвърдите.
Нулиране Тази опция връща всички настройки на картината до нивата, зададени фабрично.	Натиснете →, за да възстановите фабрично зададените настройки на картината.
AI (Изкуствен интелект) Тази опция контролира картината и ограничава внезапни увеличения на яркостта и контраста.	Натиснете ↑ или ↓, за да изберете Вкл или Изк. Натиснете OK, за да потвърдите.
Намаление на шума Понякога поради слаб сигнал може да се получи картина със "сняг" (наречена картина с шум). Тази опция може да помогне да се намали този ефект.	Натиснете ↑ или ↓, за да изберете Високо, Средно, Ниско, Авто или Изк. Натиснете OK, за да потвърдите.
Режим DRC Режимът DRC (създаване на дигитална реалност) ви позволява да се радвате на висококачествени картини на вашия телевизор. Наличните настройки са следните: Изк: Базово качество на картина 100Hz. DRC 50: Подобрена разделителна способност на картината. DRC 100: Оптимална разделителна способност на картината.	Натиснете ↑ или ↓, за да изберете Изк, DRC 50 или DRC 100. Натиснете OK, за да потвърдите.
Цветови тон Тази опция ви позволява да промените оттенъка на картината. Наличните настройки са следните: Топъл: Дава на белите цветове червен оттенък. Нормален: Дава на белите цветове неутрален оттенък. Студен: Дава на белите цветове син оттенък.	Натиснете ↑ или ↓, за да изберете Топъл, Нормален или Студен. Натиснете OK, за да потвърдите.

Меню Настройка на звука

Това меню позволява да настроите звука по избор. Осветете исканата опция и натиснете **▶** за избор. В таблицата по-долу е описана всяка опция и как се използва.



Опция	Как се използва
<p>Звуков ефект Тази опция позволява да избирате един от четири режима на звука.</p>	<p>Натиснете ▲ или ▼, за да изберете Личен, Dolby V*, Динамичен** или Естествен**. Натиснете ОК, за да потвърдите.</p>
<p>Настройка еквилайзер Тази опция позволява да нагласите звука по избор, като регулирате звука с настройка на пет честотни ленти. Забележка: Тази функция е налична само когато Звуков ефект е настроено на Личен.</p>	<p>Натиснете ◀ или ▶, за да изберете исканата лента. Натиснете ▲ или ▼, за да регулирате нивото на честотата. Натиснете ОК, за да потвърдите.</p>
<p>Виртуален ефект Тази опция позволява да регулирате нивото на звуковия съраунд ефект, когато слушате предаване със звук Долби съраунд. Забележка: Тази опция е налична камо когато Звуков ефект е настроено на Dolby V.</p>	<p>Натиснете ◀ или ▶, за да зададете нивото на ефекта. Натиснете ОК, за да потвърдите.</p>
<p>Баланс Тази опция позволява да настройвате баланса на звука между левия и десния високоговорител.</p>	<p>Натиснете ◀ или ▶, за да настроите баланса. Натиснете ОК, за да потвърдите.</p>
<p>Авто контрол-звук Понякога нивото на звука на предаването се променя (напр. рекламите са с по-силен звук от програмите). Тази опция позволява да премахнете този ефект, като зададете постоянно ниво на звука.</p>	<p>Натиснете ▲ или ▼, за да изберете Изк или Вкл. Натиснете ОК, за да потвърдите.</p>
<p>Двоен звук Когато приемате предаване на два езика: Тази опция позволява да избирате кой език да слушате. Когато приемате стерео предаване: Тази опция позволява да избирате между моно и стерео звук.</p>	<p>Когато приемате предаване на два езика: Натиснете ▲ или ▼, за да изберете A, за да слушате първия език, или B, за да слушате втория език. Натиснете ОК, за да потвърдите. Когато приемате стерео предаване: Натиснете ▲ или ▼, за да изберете Моно или Стерео. Натиснете ОК, за да потвърдите.</p>
<p>Сила аудио-изход Тази опция позволява едновременно да задавате нивото на звука за гнездото за слушалки и нивото на звука за гнездата на Аудио изход на гърба на телевизора.</p>	<p>Натиснете ◀ или ▶, за да зададете силата на звука за гнездата за слушалки и Аудио изход. Натиснете ОК, за да потвърдите.</p>
<p>Двоен звук Тази опция позволява да променят настройките на звука, когато телевизорът е в режим КИК. Наличните настройки са следните: Стерео: Звукът от един екран се извежда както към високоговорителите на телевизора, така и към слушалките. КИК: Звукът от левия екран се извежда към високоговорителите на телевизора, а звукът от десния екран - към слушалките.</p>	<p>Натиснете ▲ или ▼, за да изберете Стерео или КИК. Натиснете ОК, за да потвърдите.</p>

Забележка: *Когато е избрано "Dolby V", телевизорът симулира пълните ефекти на звук Dolby Pro Logic Surround, без да са необходими допълнителни тонколони. Произведено по лиценз от Dolby Laboratories. "Dolby", "Pro Logic" и символът на "двойно D" са търговски марки на Dolby Laboratories.
**"Естествен" и "Динамичен" са функции на "BBE High Definition Sound System". Тази система усилва яснотата, присъствието на звука и увеличава реалността на музиката.

Меню Характеристики

Това меню позволява да настроите таймер за заспиване и да зададете кой сигнал да се извежда от гнездото AV3. В таблицата по-долу е описана всяка опция и как се използва:



Опция	Как се използва
Таймер за заспиване Тази опция позволява да зададете период от време, след който телевизорът се изключва сам до режим на готовност. Периодът може да се променя през интервали от 10 минути, максимум до 90 минути.	Натиснете ▲ или ▼ , за да изберете искания период от време. Натиснете OK , за да потвърдите.
Изход AV3 Тази опция позволява да зададете кой източник на сигнал да се извежда от SCART гнездото AV3 (означено с 3/3) на гърба на телевизора. Ако свържете към това гнездо видеокасетофон, можете да записвате от апаратура, включена в другите гнезда на телевизора. Наличните настройки са следните: TV: Извежда телевизионен сигнал. AV1: Извежда сигнала от апаратурата, включена в гнездото 1 на гърба на телевизора. AV2: Извежда сигнала от апаратурата, включена в гнездото 2 на гърба на телевизора. AV3: Извежда сигнала от апаратурата, включена в гнездото 3/3 на гърба на телевизора. AV4: Извежда сигнала от апаратурата, включена в гнездото 4/4 на гърба на телевизора. AV5: Извежда сигнала от апаратурата, включена в гнездото 5/5 отстрани на телевизора.	С натискане на ▲ или ▼ изберете TV, AV1, AV2, AV3, AV4 или AV5. Натиснете OK , за да потвърдите.

Меню Настройка

Това меню съдържа разширени функции, които позволяват да задавате настройки на телевизора по избор. Опциите са следните:



Авто тюнинг

Всички налични канали се настройват, когато телевизорът се инсталира за пръв път. Опцията "Авто тюнинг" в менюто "Настройка" позволява да повторите този процес (напр. за повторно инсталиране на телевизора на друго място или да търсите нови канали, които са пуснати наскоро).

Когато опцията "Авто тюнинг" е осветена, натиснете **►**, за да я изберете. На екрана се появява въпросът за авто тюнинг. Натиснете **OK**, за да стартирате процеса на авто тюнинг. Когато всички налични канали са настроени, телевизорът се връща към нормална работа.

Сортиране на програмите

Опцията "Сортиране на програмите" на менюто "Настройка" позволява да промените реда, в който каналите са запазени в телевизора.

Докато е осветена опцията "Сортиране на програмите", натиснете **►**, за да влезете в менюто "Сортиране на програмите". С натискане на **▼** или **▲** осветете текущия канал, който желаете да преместите на нова позиция, а след това натиснете **►** за избиране. С натискане на **▼** или **▲** осветете новата позиция за вашия канал, а след това натиснете **OK**. Избраният от вас канал вече се е преместил на новата позиция. Повторете, за да преместите други канали, ако е необходимо.

Изберете NextView

Докато е осветена опцията "Избор NextView", натиснете **►**, за да влезете в менюто "Избор NextView". За подробности вж. "Електронен справочник на програмите на NextView (EPG)".

AV настройка

Опцията "AV настройка" в менюто "Настройка" позволява да присвоите име на всяка апаратура, включена в гнездата AV на телевизора. Името се показва за кратко на екрана, когато се избере апаратурата.

Докато е осветена опцията "AV настройка", натиснете **►**, за да влезете в менюто "AV настройка". С натискане на **▼** или **▲** осветете гнездото, което искате да наименоувате. Натиснете **►**, за да изберете колоната ИМЕ. С натискане на **▼** или **▲** изберете първия знак. Натиснете **►**, за да потвърдите този знак. Изберете другите знаци по същия начин (най-много до пет знака). След като изберете всички искани знаци, натиснете **OK**, за да ги запазите.

Ръчна настройка

Докато е осветена опцията "Ръчна настройка", натиснете **►**, за да влезете в менюто "Ръчна настройка". Менюто "Ръчна настройка" е описано на следващата страница.

Меню Ръчна настройка

Това меню ви дава достъп до по-разширени функции. Опциите са следните:



Език/Държава

Когато инсталирате телевизора за пръв път, получавате въпрос да изберете вашия език и държава. Опцията "Език/Държава" в менюто "Ръчна настройка" позволява да промените тези настройка.

Докато е осветена опцията "Език/Държава", натиснете **➡**, за да влезете в менюто "Език/Държава". Натиснете **⬇** или **⬆**, за да изберете "Език" или "Държава". Натиснете **➡** за регулиране. С натискане на **⬇** или **⬆** осветете исканата настройка. Натиснете **OK** за потвърждение.

Ръчна настройка на програми

Докато е осветена опцията "Ръчна настройка на прог.", натиснете **➡**, за да влезете в менюто "Ръчна настройка на програми". Менюто "Ръчна настройка на програми" е описано на следващата страница.

Допълнителна настройка на програми

Докато е осветена опцията "Допълн. настройка на програми", натиснете **➡**, за да влезете в менюто "Допълнителна настройка на програми". Менюто "Допълнителна настройка на програми" е описано на стр. 20.

RGB настройка

Когато гледате сигнали от RGB апаратура, свързана към гнездата AV1 или AV2 (напр. DVD плейър, PlayStation), картината може да е необходимо да се регулира. Опцията "RGB настройка" в менюто "Ръчна настройка" позволява да регулирате размера и хоризонталното положение на картината за сигнали от RGB апаратура.

Докато е осветена опцията "RGB настройка", натиснете **➡**, за да влезете в менюто "RGB настройка". Натиснете **➡**, за да изберете X Център. С натискане на **⬇** или **⬆** центрирайте картината в диапазон от -10 до +10. Натиснете **OK** за запазване. Натиснете **⬇**, за да изберете X Размер. С натискане на **⬇** или **⬆** регулирайте размера на картината в диапазон от -10 до +10. Натиснете **OK** за запазване.

Забележка: Ако няма RGB апаратура, включена в SCART гнездо AV1 или AV2, опцията "RGB настройка" няма да бъде достъпна.

Въртене на картината

Поради естествения магнетизъм на Земята, картината може леко да е наклонена. Опцията "Въртене картина" в менюто "Ръчна настройка" позволява да премахнете този ефект.

Докато е осветена опцията "Въртене картина", натиснете **➡**, за да я изберете. С натискане на **⬇** или **⬆** завъртете картината в диапазон от -5 до +5. Натиснете **OK** за запазване.

Личен код

Опцията "Личен код" в менюто "Ръчна настройка" позволява да въведете код, който може да помогне да бъдете намерени, в случай че телевизорът ви бъде откраднат, а после открит. Този код може да се въведе само веднъж - запишете си го и го пазете на безопасно място.

Докато е осветена опцията "Личен код", натиснете **➡**, за да я изберете. С натискане на **⬇** или **⬆** покажете първия знак на кода, който желаете да използвате. Натиснете **➡** за избор. Повторете, докато бъдат въведени всички знаци. Натиснете **OK** за запазване. Показва се екран за потвърждение. Натиснете **OK**, за да потвърдите.

Меню Ръчна настройка на програми

Опцията "Ръчна настройка на програми" в менюто "Ръчна настройка" позволява ръчно да настроите каналите.



Докато е осветена опцията "Ръчна настройка на прог.", натиснете **➡**, за да влезете в менюто "Ръчна настройка на програми". С натискане на **⬇** или **⬆** осветете канала, който искате да настроите. Натиснете **➡** два пъти, за да изберете колоната СИСТ. С натискане на **⬇** или **⬆** изберете системата за телевизионно предаване (V/G за страните от Западна Европа, D/K за страните от Източна Европа или EXT за външен входен източник). Натиснете **➡**, за да потвърдите, и изберете колоната КН. С натискане на **⬇** или **⬆** изберете тюнинга на канала (С за наземните канали, S за кабелни канали или F за директен честотен вход). Натиснете **➡** за потвърждение. Сега трябва да настроите канала по един от следните методи:

- Ако знаете номера на канал на програмата, тестовия сигнал на видеокасетофона или честотата:
С натискане на цифровите бутони на дистанционното управление въведете номера на канал. Натиснете ОК за запамяване.
- Ако не знаете номера на канал:
Натиснете **⬇**, за да изберете ТЪРСИ. Телевизорът автоматично претърсва за следващия наличен канал с телевизионно предаване или тестов сигнал за видеото. Когато бъде намерен канал, натиснете или ОК за запамяване, или **⬇** за продължаване на търсенето.
- За външни входни източници (EXT):
Натиснете **⬇**, за да изберете AV1, AV2, AV3, AV4 или AV5, в зависимост от това, в кое гнездо сте включили апаратурата си. Натиснете ОК за запамяване.

Наименуване на канал

Имената за каналите обикновено автоматично се вземат от телетекста (ако има такъв). Това име ще бъде показано за кратко време, когато каналът се избере. Опцията "ИМЕ" в "Ръчна настройка на програмите" позволява да зададете име по избор с дължина до 5 букви или цифри.

Докато е осветена опцията "Ръчна настройка на прог.", натиснете **➡**, за да влезете в менюто "Ръчна настройка на програми". С натискане на **⬇** или **⬆** осветете номера на канал, който искате. Натиснете **➡** неколккратно, за да изберете колоната ИМЕ. С натискане на **⬇** или **⬆** изберете първия знак. Натиснете **➡**, за да потвърдите този знак. Изберете останалите знаци по същия начин. След като изберете всички искани знаци, натиснете ОК, за да ги запаметите.

Пропускане на канал

Опцията "ПРОП" в менюто "Ръчна настройка на програмите" позволява да пропускате неизползваните позиции на канали, когато избирате каналите с бутоните PROG+/- . Можете обаче все пак да избирате пропусканите канали, като използвате цифровите бутони на дистанционното управление.

Докато е осветена опцията "Ръчна настройка на прог.", натиснете **➡**, за да влезете в менюто "Ръчна настройка на програми". С натискане на **⬇** или **⬆** осветете номера на канал, който искате. Натиснете **➡**, за да изберете колоната ПРОП. Натиснете **⬇**, за да изберете Вкл (изберете Изк, за да премахнете функцията ПРОП). Натиснете ОК за запамяване.

Меню Допълнителна настройка на програми

Менюто "Допълнителна настройка на програми" в менюто "Ръчна настройка" позволява да получите по-добра картина, ако има смущения, да настроите силата на звука на отделен канал, да настроите фино телевизора и да настроите канал за гледане на сигнали от декодер.





Докаато е осветена опцията "Допълн. настройка на прог.", натиснете **➔**, за да влезете в менюто "Допълнителна настройка на програми". С натискане на **⬇** или **⬆** осветете номера на канал, който искате. Натиснете **➔** неколкократно, за да изберете една от следните опции:



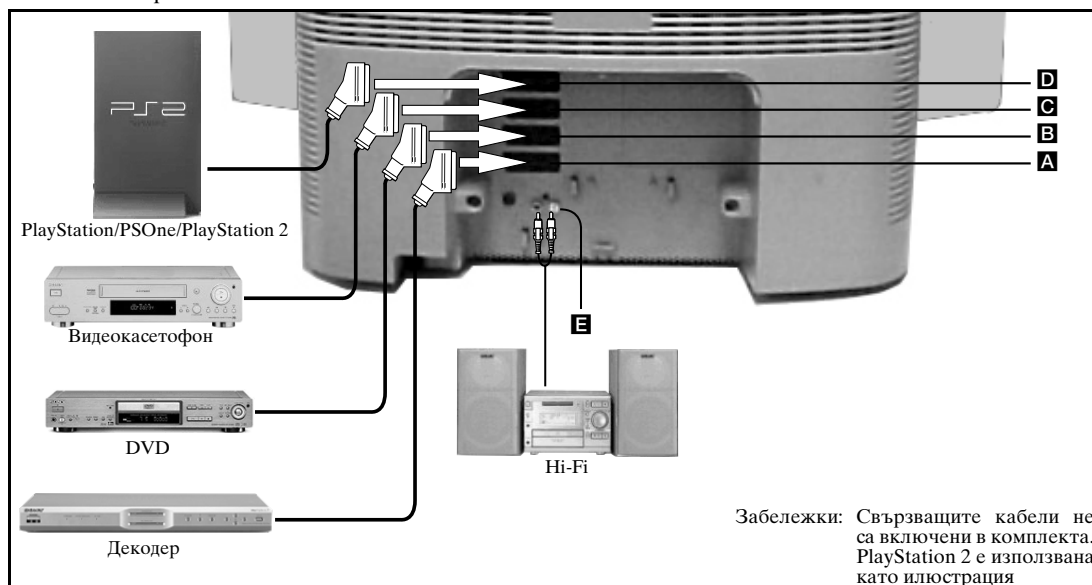

- АТТ (RF атенюатор).** Позволява да подобрите картината, ако има смущения от други канали. Натиснете **⬇**, за да изберете Вкл. Натиснете **OK** за запамяване.
- VOL (Изместване на нивото на звука).** Позволява да зададете ниво на звука за отделен канал. С натискане на **⬇** или **⬆** регулирайте нивото на звука в диапазон от -7 до +7. Натиснете **OK** за запамяване.
- АФТ (Автоматичен фин тюнинг).** Позволява фино настройване на канал. Натиснете **⬇** или **⬆**, за да изберете Вкл. Като алтернатива, с натискане на **⬇** или **⬆** настройте ръчно честотата на тюнинг в диапазон от -15 до +15. Натиснете **OK** за запамяване.
- ДЕКОДЕР.** Позволява ви да настроите канал за гледане на кодирани сигнали (напр. от платен телевизионен декодер). Натиснете **⬇** или **⬆**, за да изберете AV1 или AV3, в зависимост от това, кое гнездо се използва за свързване. Натиснете **OK** за запамяване. Декодираният сигнал се появява на избрания канал.

Включване на друга апаратура към телевизора

На илюстрацията по-долу е описано включването на широка гама аудио- и видеоапаратура към съединителите на гърба на телевизора.



1. Включете вашата апаратура, както е показано на горната илюстрация.
2. Натискайте бутона  на дистанционното управление, докато на екрана на телевизора се появи правилният символ (вж. таблицата по-долу).

Символ на екрана	Входни сигнали
 1	За апаратура, включена в гнездо A .
 2	За апаратура, включена в гнездо B .
 3	За апаратура, включена в гнездо C .
 4	За апаратура, включена в гнездо D .

3. Изключете включената апаратура. Картината (ако има) от тази апаратура се появява на екрана на телевизора.
4. Натиснете бутона , за да се върнете към нормална работа на телевизора.

Включване на видеокасетофон Smartlink

Smartlink представлява директна връзка между телевизора и видеокасетофона. За повече информация за Smartlink вж. ръководството за употреба на вашия видеокасетофон. Уверете се, че вашият видеокасетофон със Smartlink е включен в гнездото **C** с използване на напълно опроводен 21-изводен кабел SCART.

Включване на външна аудиоапаратура

Включете вашата Hi-Fi система в гнездата **E** на гърба на телевизора. Използвайте опцията "Сила аудио-изход" в менюто "Настройка на звука", за да регулирате нивото на звука.

На илюстрацията по-долу е описано как се свързва апаратура към страничното табло за управление на телевизора.

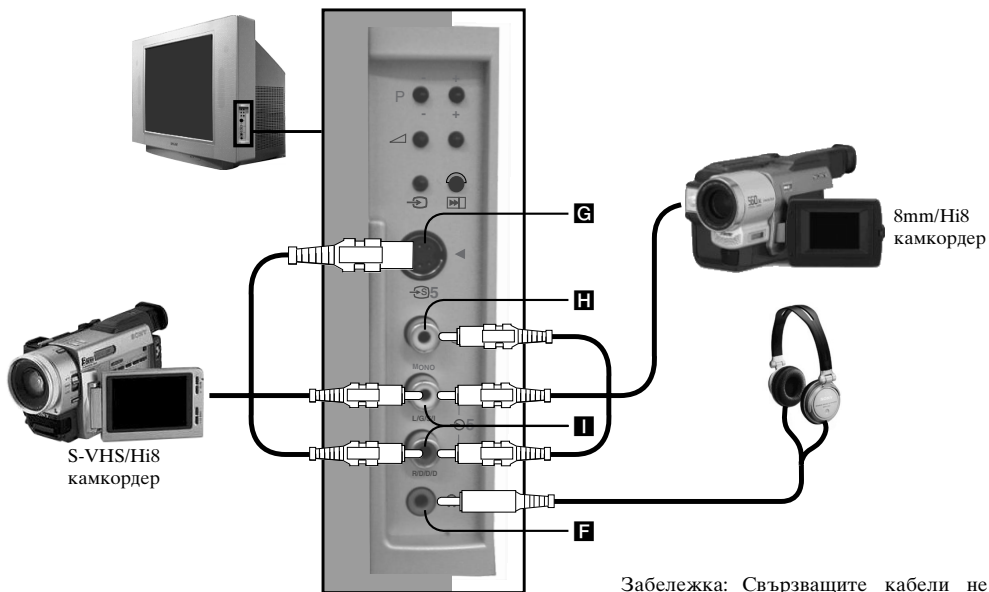

Забележка: Свързващите кабели не са включени в комплекта.



1. Включете вашата апаратура, както е показано на горната илюстрация.
2. Натискайте бутона на дистанционното управление, докато на екрана на телевизора се появи правилният символ за вашата апаратура (вж. таблицата по-долу).

Символ на екрана	Входни сигнали
	За апаратура, включена в гнездо H и I .
	За апаратура, включена в гнездо G и I .

3. Изключете включената апаратура. Картината (ако има) от тази апаратура се появява на екрана на телевизора.
4. Натиснете бутона , за да се върнете към нормална работа на телевизора.

Забележка: За да избегнете изкривяване на картината, не свързвайте апаратура към гнездата **G** и **H** по едно и също време.

Включване на слушалки

Свържете своите слушалки към гнездото **F**. Използвайте опцията "Сила аудио-изход" в менюто "Настройка на звука", за да регулирате нивото на звука.

Дистанционно управление на друга апаратура

Дистанционното управление, предоставено с вашия телевизор, може да управлява не само Sony видеокасетофони и DVD плейъри, но също и такива, произведени от други производители. Инструкциите, дадени по-долу, ви водят през процедурата на инсталиране.



1. Намерете трицифрения код за вашата марка от списъка по-долу.
2. Натиснете бутона за избор ◀ MODE ▶ на дистанционното управление, докато или зелената лампичка на видеото, или зелената лампичка на DVD светне.
3. Докато свети исканата зелена лампичка, натиснете и задръжте ЖЪЛТИЯ бутон за приблизително 6 секунди, докато лампичката започне да мига.
4. С помощта на цифровите бутони въведете трицифрен код за вашия видеокасетофон или DVD. След като е въведен правилен номер, всички зелени лампички на видеото, телевизора и DVD светват заедно за момент.
5. Включете видеокасетофона или DVD плейъра и проверете дали с дистанционното управление се задействат всички функции. Ако не е така, повторете стъпки 3 - 4 и въведете следващия трицифрен код, определен за вашата марка видеокасетофон или DVD.
6. Когато желаете да използвате дистанционното управление отново за управление на телевизора, натиснете бутона за избор ◀ MODE ▶, докато зелената лампичка на телевизора светне. Не забравяйте да изберете VCR или DVD, като използвате бутона за избор ◀ MODE ▶ всеки път, когато желаете да управлявате апаратурата с това дистанционно управление.

Забележка: Кодовете на марки, които задавате, могат да се загубят в случай на изтощени батерии, които не бъдат заменени незабавно. Ако това се случи, с помощта на горната процедура въведете кода отново. От вътрешната страна на капачето на батериите има залепено етикетче, на което да си отбележите кодовете за вашите марки. Не всички марки и модели на видеокасетофони и DVD са обхванати в този списък, но Sony ще се старее да актуализира софтуера периодично. Проверете в таблицата с кодове, предоставена с вашето дистанционно управление.

Списък на марки видеокасетофони		Списък на марки DVD	
Марка	Код	Марка	Код
SONY (VHS)	001	SONY	001
SONY (BETA)	021	AIWA	021
SONY (DVD)	018, 027, 020, 002	DENON	018, 027, 020, 002
AIWA	009, 028, 023, 024, 016, 003	GRUNDIG	009, 028, 023, 024, 016, 003
AKAI	025, 026, 015, 004	HITACHI	025, 026, 015, 004
DAEWOO	006, 017	JVC	006, 017
GRUNDIG	008	KENWOOD	008
HITACHI	015, 014	LG	015, 014
JVC	009, 028, 023, 024, 016, 003	LOEWE	009, 028, 023, 024, 016, 003
LG	013, 016	MATSUI	013, 016
LOEWE	022	ONKYO	022
MATSUI	018, 027, 020, 002	PANASONIC	018, 027, 020, 002
ORION	009, 028, 023, 024, 016, 003	PHILIPS	009, 028, 023, 024, 016, 003
PANASONIC	004	PIONEER	004
PHILIPS	011, 014	SAMSUNG	011, 014
SAMSUNG	007	SANYO	007
SANYO	019, 027	SHARP	019, 027
SHARP	012	THOMSON	012
THOMSON	003	TOSHIBA	003
TOSHIBA	018, 027, 020, 002	YAMAHA	018, 027, 020, 002

Спецификации

TV система
B/G/H, D/K

Цветова система

PAL
NTSC 3.58, 4.43 (само вход на видео)

Диапазон на каналите

VHF: E2 - E12
UHF: E21 - E69
CATV: S1 - S20
HYPER: S21 - S41
D/K: R1 - R12, R21 - R69

Електроннолъчева тръба

FD Trinitron прибл. 72 см (29 инча)

Звуков изход

Яв/десен: 2x20W (музикална мощност)
2x10W (RMS)

Мощност на потребление

143W

Размери (ш x в x д)

Прибл. 850 x 600 x 555 мм

Тегло

Прибл. 54 кг

Задни клеми

①

21-изведен Euro съединител (стандартен CENELEC) включващ аудио/видео вход, RGB вход, TV аудио/видео изход.

② DVD

21-изведен Euro съединител (стандартен CENELEC) включващ аудио/видео вход, RGB вход, TV аудио/видео изход.

(SMARTLINK) ③/④ VCR

21-изведен Euro съединител (стандартен CENELEC) включващ аудио/видео вход, S-video вход, избираем аудио/видео изход.

④/⑤

21-изведен Euro съединител (стандартен CENELEC) включващ аудио/видео вход, S-video вход.

⌈

RF In

⑥

Аудио изход - фоно жакове

Странични клеми

⑦

Видео вход - фоно жак

⑧

Аудио входове - фоно жакове

⑨

S-video вход - 4-изведен DIN

⑩

Жак за слушалки - мини жак стерео

Принадлежности в комплекта

Дистанционно управление RM-938 (1)

Батерия, означена по IEC, размер AA (R6) (2)

Дизайнът и спецификациите подлежат на промяна без предизвестие.

Отстраняване на неизправности

Ето някои прости решения на проблеми, които се отнасят до картината и звука.

Проблем	Предложение за решаване
Няма картина (екранът е тъмен), няма звук.	<ul style="list-style-type: none"> Включете щепсела на телевизора в контакта. Натиснете бутона ① отпред на телевизора. Ако индикаторът ② на телевизора свети, натиснете бутона 1/② на телевизора или цифров бутон на дистанционното управление. Проверете свързването на антената. Изключете телевизора за 3 или 4 секунди и го включете пак, като използвате бутона ① отпред на телевизора.
Лоша или липса на картина (екранът е тъмен), но добър звук.	<ul style="list-style-type: none"> Като използвате системата от МЕНЮТА, изберете менюто Настройка на картината. Регулирайте нивата на яркост, картинен и цветови баланс. От менюто Настройка на картината изберете НУЛИРАНЕ, за да се върнете към фабричните настройки.
Добра картина, няма звук.	<ul style="list-style-type: none"> Натиснете бутона ④ на дистанционното управление. Ако на екрана се показва ⑤, натиснете бутона ⑥ на дистанционното управление.
Няма цвят или цветни програми.	<ul style="list-style-type: none"> С помощта на системата от МЕНЮТА, изберете менюто Настройка на картината и регулирайте цветовете настройка. От менюто Настройка на картината изберете НУЛИРАНЕ, за да се върнете към фабричните настройки.
Изкривена картина при смяна на каналите или избиране на Текст.	<ul style="list-style-type: none"> Изключете всяка апаратура, включена в съединителите SCART на гърба на телевизора.
Дистанционното управление не работи.	<ul style="list-style-type: none"> Проверете дали бутона за избор на ◀ MODE ▶ на дистанционното управление е настроен в съответствие с устройството, което използвате (VCR, DVD или TV). Ако дистанционното управление не управлява вашите VCR или DVD, дори и когато бутонът за избор на ◀ MODE ▶ е зададен правилно, вж. раздела "Дистанционно управление на друга апаратура" в това ръководство за употреба и въведете правилния код. Заменете батериите.
Смущения в картината от свързаната апаратура.	<ul style="list-style-type: none"> Намалете нивото на рязкост.
Индикаторът за готовност ⑦ на телевизора мига.	<ul style="list-style-type: none"> Обърнете се към най-близкия сервиз на Sony.

- Ако продължавате да изпитвате същите проблеми, телевизорът трябва да се сервизира от квалифициран персонал.
- НИКОГА НЕ отваряйте кутията сами.

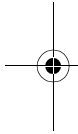

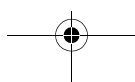

CZ

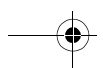

1

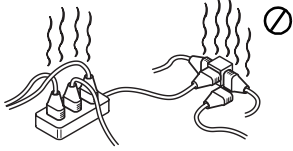
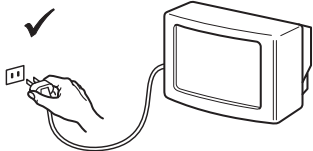
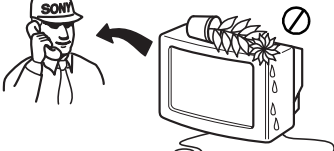
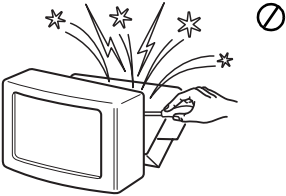
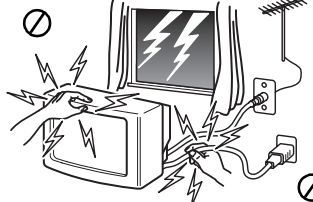
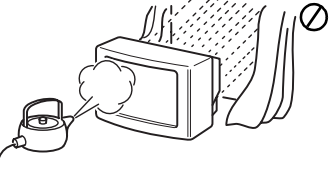
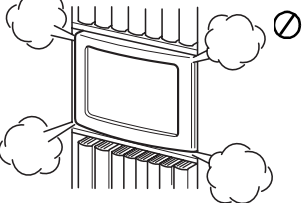
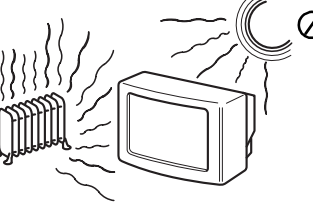
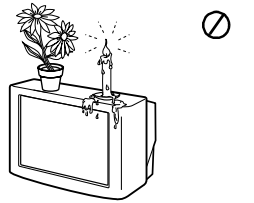
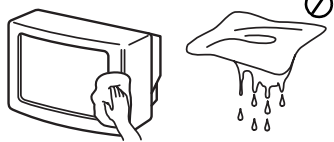
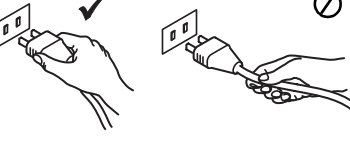
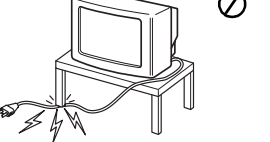
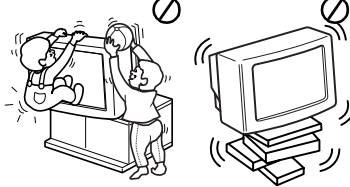

 <p>Tento televizor pracuje pouze s napětím 220-240V. V případě zapojení příliš mnoha spotřebičů do jedné el. zásuvky může dojít k úrazu el. proudem či požáru.</p>	 <p>Z bezpečnostních důvodů a z důvodů ochrany životního prostředí doporučujeme neopouštět televizor v pohotovostním stavu pokud není delší dobu používán. V tomto případě odpojte televizor z el. sítě.</p>	 <p>Nevkládejte žádné předměty do televizoru, rovněž do televizoru nelijte jakoukoliv tekutinu. V případě, že se tak stane a již úmyslně či neúmyslně televizor nezapínáte a sdělte tuto skutečnost nejbližšímu autorizovanému servisu SONY, který odborně televizor prověří.</p>
 <p>Neotevírejte zadní kryt televizoru. Toto přenechte pouze kvalifikovaným odborníkům z autorizovaných servisů SONY.</p>	 <p>Nedotýkejte se během bouřky jakékoli části el. přírodního kabelu ani anténního kabelu.</p>	 <p>Nevystavujte televizor dešti a vlhku, předejdete tak případnému úrazu el. proudem.</p>
 <p>Nezakrývejte ventilační otvory televizoru. Nechte kolem televizoru alespoň 10 cm prostoru pro ventilaci vzduchu.</p>	 <p>Neumisťujte televizor na horká, mokrá či extrémně praná místa. Televizor by neměl být vystaven mechanickým vibracím.</p>	 <p>Hořlavé látky, či otevřený oheň (svíčka) neumisťujte v těsné blízkosti televizoru.</p>
 <p>Televizor můžete čistit pouze jemnou, lehce navlhčenou látkou. Nepoužívejte benzín, ředidlo ani jiné chemikálie, rovněž nepoužívejte čisticí prostředky s brusnými účinky. Ne krábejte povrch obrazovky. Pro vaši bezpečnost doporučujeme televizor před čištěním vždy odpojit od el. sítě.</p>	 <p>Při vytahování el. přírodního kabelu tahejte pouze za zástrčku, netahejte za kabel.</p>	 <p>Abyste nepoškodili el. přírodní kabel nepokládejte na něj žádné těžké předměty. Doporučujeme přebytečnou část el. přírodního kabelu navinout kolem háčků na zadní straně televizoru.</p>
 <p>Televizor postavte vždy na stabilní a bezpečný stůlek. Nedovolte dětem aby na televizor leželi, sedali si na něj, či si na něm hráli. Při manipulaci nepokládejte televizor na boční ani na čelní stranu.</p>	 <p>Před manipulací vypojte televizor z el. sítě. Při manipulaci postupujte opatrně abyste televizor nepoškodili. Pokud vám televizor upadne, či byl jiným způsobem poškozen nechte ho prověřit odborným pracovníkem autorizovaného servisu SONY.</p>	 <p>Nezakrývejte ventilační otvory televizoru novinami, časopisy ani záclonami a závěsy.</p>

2 Bezpečnostní informace

Děkujeme vám, že jste si vybrali tento televizor Sony Trinitron.

Než televizor začnete používat, přečtěte si prosím pozorně tento návod a uschovejte si ho pro budoucí potřebu.

V celém návodu se vyskytují vyobrazení dálkového ovladače, na němž jsou některá tlačítka zvýrazněna bílým pozadím.

Při postupu podle uvedených pokynů bude nutné takto označená tlačítka stisknout.

Například podle obrázku vpravo bude třeba stisknout tlačítka MENU, \uparrow , \downarrow , \rightarrow a OK.

Tlačítko OK

Tlačítka \uparrow , \downarrow a \rightarrow

Tlačítko MENU

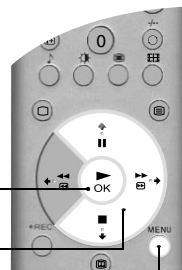

První kroky

Kontrola dodávaného příslušenství	4
Vložení baterií do dálkového ovladače	4
Připojení antény a videorekordéru	5
Zapnutí televizoru	5
Automatické naladění televizoru	6

Základní funkce

Přehled funkcí dálkového ovladače	7
Přehled tlačítek televizoru	8
Text	9
Nabídka Teletext	10
Více programů na obrazovce (Multi Picture In Picture - Multi PIP)	11
Dva programy na obrazovce (Picture And Picture - PAP)	11
Seznam programů	12
Znehybnění obrazu	12
Obrazovkový režim	12
Elektronický přehled pořadů NexTVView	13

Další funkce

Jak používat nabídky televizoru	15
Nabídka nastavení obrazu	15
Nabídka nastavení zvuku	16
Nabídka speciálních funkcí	17
Nabídka nastavení televizoru	17
Nabídka pro manuální nastavení	18
Nabídka pro ruční ladění	19
Nabídka rozšířených předvoleb	20

Doplňující údaje

Jak k televizoru připojit jiná zařízení	21
Dálkové ovládání jiných zařízení	23
Technické údaje	24
Jak odstranit závadu	24

Při instalaci televizoru a zobrazení programů postupujte podle kroků 1 - 5.

1 Kontrola dodávaného příslušenství



Dálkový ovladač



Baterie

2 Vložení baterií do dálkového ovladače



Nikdy nezapomeňte:

- při vkládání baterií dodržet správnou polaritu,
- použité baterie zlikvidovat ekologicky přijatelným způsobem.

3

Připojení antény a videorekordéru

Připojení pouze antény



1. Připojte anténní kabel do anténní zdířky označené Γ umístěné vzadu na televizoru.

Připojení antény a videorekordéru

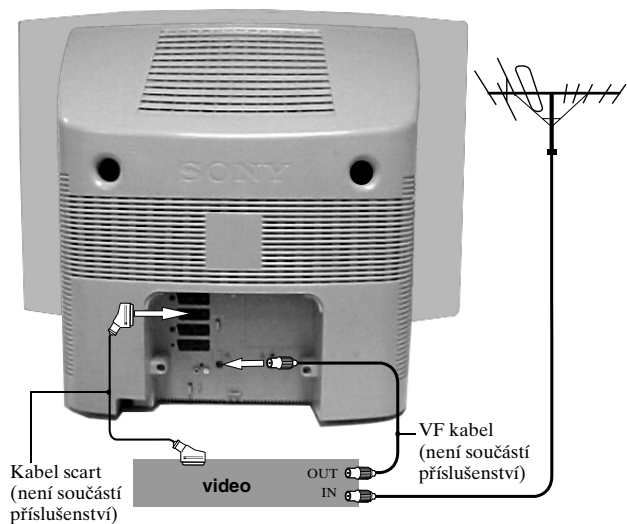

1. Připojte anténní kabel do zdířky videorekordéru označené IN*.
2. Zdířku OUT* na videorekordéru spojte vysokofrekvenčním kabelem s anténní zdířkou označenou symbolem Γ vzadu na televizoru.
3. Zdířku scart označenou symbolem $\text{3}/\text{S}$ vzadu na televizoru spojte 21-žilovým kabelem scart s úplným propojením se zdířkou scart na videorekordéru.**

Poznámky: *Označení zdířek může být u některých výrobců a typů videorekordérů jiné. Podrobnosti najdete v návodu k videorekordéru.

**Pokud váš videorekordér nemá zdířku scart, propojení kabelem scart neprovádějte a řiďte se výše uvedenými pokyny. V takovém případě budete muset přiřadit videorekordéru volný televizní kanál (nejlépe kanál 0, viz oddíl, Nabídka pro ruční ladění v tomto návodu).

4

Zapnutí televizoru



1. Zapojte přívodní kabel televizoru do zásuvky (220 - 240 V ~, 50 Hz).
2. Televizor je obvykle již zapnutý. Není-li zapnutý, stiskněte vypínač (Ⓜ) vpředu na televizoru.

Svítlí-li vpředu na televizoru červená kontrolka klidového stavu, zapněte televizor tlačítkem TV I/O na dálkovém ovladači. Buďte prosím trpěliví, může to chvíli trvat, než se na obrazovce objeví obraz.

5 Automatické naladění televizoru

1. Když televizor zapnete poprvé, objeví se na obrazovce logo Sony, a pak nabídka Jazyk/Země, kde je zvýrazněno slovo 'English'. Jazyk podle vaší volby zvýrazníte tlačítky **↑** nebo **↓**. Volbu potvrdíte tlačítkem OK. Od této chvíle se budou všechny nabídky zobrazovat ve zvoleném jazyku.



2. Teď je zvýrazněno slovo 'Country' (země). Tlačítky **↑** nebo **↓** na dálkovém ovladači zvýrazníte zemi, ve které televizor používáte. Nastavit správnou zemi je důležité proto, aby zobrazování teletextu probíhalo bez problémů. Volbu potvrdíte tlačítkem OK.



3. Objeví se výzva k pootočení obrazu. Někdy se stává, že přirozené zemské magnetické pole způsobí, že se obraz sklání k jedné straně.



- a) Není-li žádná korekce nutná, stiskněte na dálkovém ovladači tlačítko **←**.
- b) Pokud je třeba obraz upravit, stiskněte na dálkovém ovladači tlačítko OK. Tlačítky **↑** nebo **↓** lze obraz natočit v rozmezí -5 až +5. Nastavení uložte tlačítkem OK.

4. Objeví se obrazovka s výzvou k automatickému ladění. Tlačítkem OK zvolte možnost Ano. Spustí se procedura automatického ladění, která televizor naladí na všechny dostupné kanály.



Na obrazovce se objeví informace o průběhu ladění.

Pokud se nenajdou žádné kanály, na obrazovce se objeví žádost o kontrolu připojení antény. Zkontrolujte, zda je anténa správně připojena, a pak tlačítkem OK proces ladění spustíte znovu.

5. Až se vyladí všechny dostupné kanály, objeví se nabídka 'Třídění programů'. Tato nabídka umožňuje změnit ve vašem televizoru pořadí kanálů.

- a) Pokud si nepřejete pořadí měnit, stiskněte tlačítko MENU a nabídka 'Třídění programů' z obrazovky zmizí.
- a) Pokud si přejete pořadí upravit, tlačítky **↑** nebo **↓** vyberte kanál, který chcete posunout, a pak stiskněte tlačítko **→**. Tlačítky **↑** nebo **↓** zvolte pro vybraný kanál nové pořadí. Volbu potvrdíte tlačítkem OK. Vybraný kanál se posune na zvolené místo. Chcete-li posunout další kanály, postup opakujte. Po provedení změn v pořadí kanálů odstraní nabídka 'Třídění programů' z obrazovky tlačítkem MENU.

Televizor je teď vyladěn na všechny dostupné kanály a je připraven k použití.

Přehled funkcí dálkového ovladače

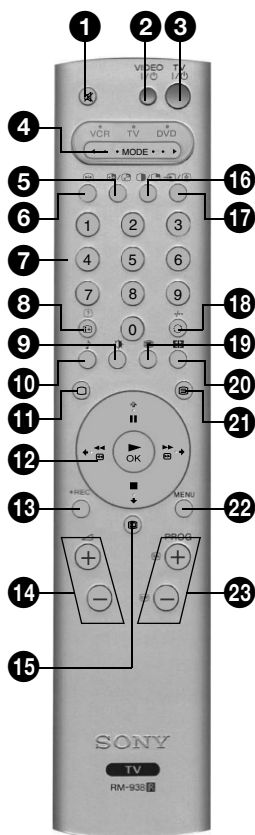

- 1** Tlačítko pro vypnutí zvuku
Tlačítkem se vypne zvuk televizoru. Dalším stiskem se zvuk opět zapne.
- 2** Tlačítko klidového stavu videa
Tlačítkem se dočasně vypne VCR nebo DVD.
- 3** Tlačítko klidového stavu TV
Stiskem tlačítka se televizor dočasně vypne. Vpředu na televizoru se rozsvítí kontrolka klidového stavu. Dalším stiskem tlačítka se televizor opět zapne.
- 4** ◀ MODE ▶ Tlačítko voliče režimu
Tímto dálkovým ovladačem lze ovládat i jiná zařízení. Podrobnosti najdete v oddílu 'Dálkové ovládání jiných zařízení'.
- 5** Tlačítko pro přepínání v režimu PAP
Stiskem tlačítka se přepíná mezi programy v režimu TV (dva programy na obrazovce). Podrobnosti najdete v oddílu 'Dva programy na obrazovce'.
- 6** Tlačítko pro znehybnění obrazu
Stiskem tlačítka se obraz zastaví. Podrobnosti najdete v oddílu 'Znehybnění obrazu'.
- 7** Tlačítka s čísly
Je-li volič režimu ◀ MODE ▶ nastaven na VCR nebo TV, stisknutím příslušného tlačítka zvolíte požadovaný kanál. U kanálů označených dvěma číslicemi je nutné stisknout druhou číslici během dvou vteřin.
- 8** Tlačítko Info/Odkrýt
V režimu TV: Po stisknutí tlačítka se na obrazovce objeví údaje o číslu kanálu apod. V režimu Text: Po stisknutí tlačítka se objeví skryté údaje (např. řešení hádanky). Dalším stiskem se funkce zruší.
- 9** Tlačítko režimu obrazu
Opakovaným stiskem lze změnit 'Režim obrazu' bez vyvolání nabídky 'Nastavení obrazu'.
- 10** Tlačítko režimu zvuku
Opakovaným stiskem lze změnit 'Režim zvuku' bez vyvolání nabídky 'Nastavení zvuku'.
- 11** Tlačítko TV
Stiskem tlačítka se vrátíte z režimu Text nebo Video vstup k normální funkci televizoru.
- 12** Ovládací destička a tlačítko OK
Při zobrazení nabídek televizoru: Tlačítka ovládací destičky je možné procházet možnosti jednotlivých nabídek. Volbu potvrďte tlačítkem OK.
Při běžném provozu: Po stisknutí tlačítka OK se zobrazí přehled kanálů. Tlačítka ↑ nebo ↓ zvýrazníte některý z kanálů. Tlačítkem → se zvolený kanál zobrazí.
Poznámka: Je-li volič režimu ◀ MODE ▶ nastaven na VCR nebo DVD, tlačítka ovládací destičky a tlačítkem OK se ovládají základní funkce videa nebo DVD.
- 13** Tlačítko REC
Je-li volič režimu ◀ MODE ▶ nastaven na VCR, stiskem tohoto tlačítka začne nahrávání.
- 14** Tlačítka hlasitosti
Stiskem tlačítka se hlasitost zvýší (+) nebo sníží (-).
- 15** Tlačítko EPG
Stiskem tlačítka se zobrazí elektronický přehled pořadů (Electronic Programme Guide - EPG). Podrobnosti najdete v oddílu 'Elektronický přehled pořadů NexTVView'.
- 16** Tlačítko PAP
Stiskem tlačítka se zapne režim PAP (dva programy na obrazovce). Podrobnosti najdete v oddílu 'Dva programy na obrazovce'.
- 17** Tlačítko Vybrat/Podržet vstup
V režimu TV: Stiskem tlačítka lze zvolit signál ze zařízení připojených ke zdírkám televizoru (podrobnosti najdete v oddílu 'Jak k televizoru připojit jiná zařízení').
V režimu Text: Stiskem tlačítka lze podržet aktuální stránku. Dalším stiskem se funkce zruší.
- 18** Tlačítko předchozího kanálu
Stiskem tlačítka se vrátíte k předchozímu kanálu, který jste sledovali (pokud byl nastaven po dobu alespoň 5 vteřin).
Poznámka: Je-li volič režimu ◀ MODE ▶ nastaven na VCR, lze tímto tlačítkem volit kanály s dvouciferným označením, tedy např. nastavit kanál 23 tlačítkem 23, a pak stisknout 2 a 3.
- 19** Tlačítko Multi PIP
Stiskem tlačítka se zapne režim Multi PIP (více programů na obrazovce). Podrobnosti najdete v oddílu 'Více programů na obrazovce'.
- 20** Tlačítko obrazovkového režimu
Opakovaným stiskem lze měnit obrazovkový režim. Podrobnosti najdete v oddílu 'Obrazovkový režim'.
- 21** Tlačítko Text
Stiskem tlačítka se zapne a vypne teletext. Podrobnosti najdete v oddílu 'Text'.
- 22** Tlačítko MENU
Stiskem tlačítka se otevrou nabídky televizoru. Podrobnosti najdete v oddílu 'Jak používat nabídky televizoru'.
- 23** Tlačítka programů
V režimu TV: Stiskem tlačítka se zobrazí následující (+) nebo předchozí (-) kanál.
V režimu Text: Stiskem tlačítka se zobrazí následující (+) nebo předchozí (-) stránka teletextu.

Barevná tlačítka
Tlačítka 'Režim obrazu', 'Režim zvuku', 'Více programů na obrazovce (Multi PIP)' a 'Obrazovkový režim' lze používat také jako tlačítka Fastextu. Podrobnosti najdete v oddílu 'Text'.

Přehled tlačítek televizoru

Přístup k ovládacímu panelu

Tlačítka televizoru se nacházejí na zakrytém ovládacím panelu na pravé straně televizoru.

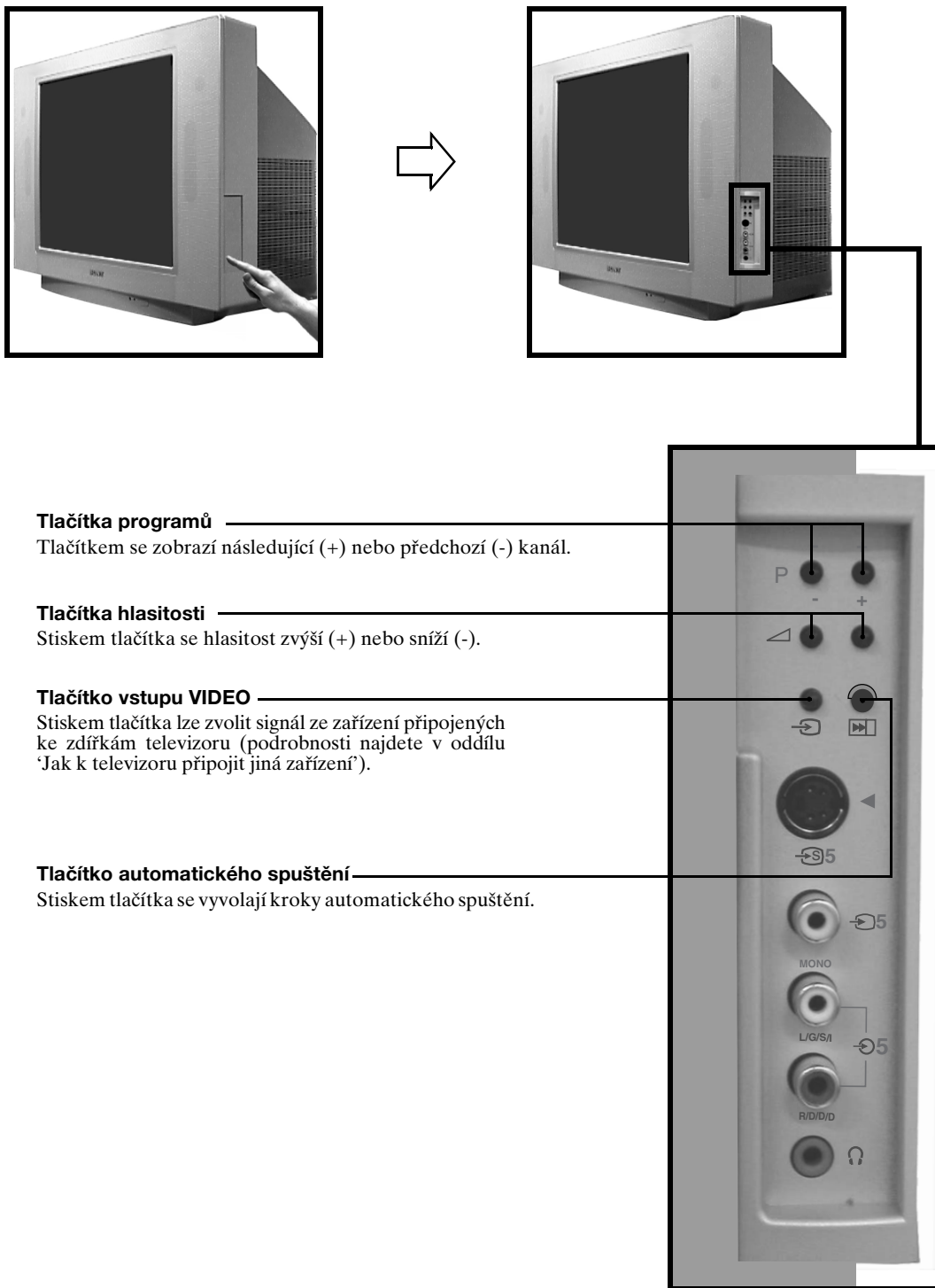

Poznámka: Údaje o konektorech na postranním panelu najdete v oddílu 'Jak k televizoru připojit jiná zařízení'.



8 Základní funkce

Text

Většina televizních kanálů poskytuje teletextové služby. Ujistěte se prosím, že přijímáte kvalitní signál, jinak může v teletextu docházet k chybám.



Zobrazení teletextu



1. Zvolte televizní kanál s teletextem, který chcete zobrazit.
2. Zapněte režim, Obraz a text (Picture and Text - P&T) tlačítkem  na dálkovém ovladači. Obrazovka se rozdělí na dvě poloviny, se zobrazením textu vlevo a televizního kanálu v pravém rohu.
Poznámka: V režimu P&T změníte nastavený kanál tlačítkem , a pak PROG+/- . Normální příjem textu obnovíte dalším stiskem tlačítka .

Stisknete-li tlačítko , obnoví se režim Text přes celou obrazovku.





Stisknete-li tlačítko , nastaví se režim Mix.

3. Trojmístné číslo stránky, kterou si chcete prohlédnout, zadejte pomocí tlačítek s čísly na dálkovém ovladači. Předchozí nebo následující stránku si můžete prohlédnout také po stisknutí tlačítek  nebo . Po chvíli se stránka objeví na obrazovce.



4. Podle potřeby můžete zadat více trojmístných čísel.
5. Režim Text můžete ukončit kdykoli tlačítkem , na dálkovém ovladači.

Jak používat funkce teletextu





Funkce	Jak ji použít
Podstránka Některé stránky obsahují podstránky, které automaticky následují. Tato funkce umožňuje přímý přístup k požadované podstránce. ⁷	Požadovanou podstránku vyberte stiskem tlačítek  nebo  .
Podržet Tato funkce umožňuje podržet aktuální stránku na obrazovce tak dlouho, až jste připraveni pokračovat dál.	Stiskem tlačítka  lze podržet stránku, která je právě na obrazovce. Dalším stiskem se funkce zruší.
Fastext Funkce Fastext umožňuje vyhledávat stránky rychle a snadno. Je-li Fastext k dispozici, dole na stránce se objevují čtyři barevné položky.	Požadovaná stránka se vyhledá po stisknutí tlačítka stejné barvy na dálkovém ovladači.
Zachycení stránek Tato funkce umožňuje rychle skákat z jedné stránky na druhou.	Máte-li před sebou stránku, která obsahuje několik čísel stránek (např. stránku s obsahem), stiskněte tlačítko OK. Stiskem tlačítek  nebo  zvýrazněte požadované číslo stránky. Volbu potvrďte tlačítkem OK. Zvolená stránka se objeví na televizní obrazovce.

Nabídka Teletext



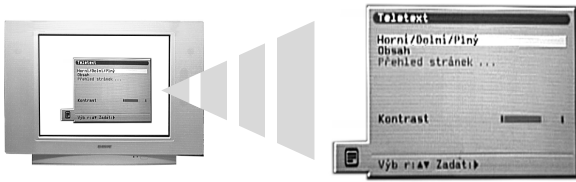





Nabídka 'Teletext' zpřístupňuje více funkcí režimu Text.



1. Zvolte televizní kanál s teletextem, který chcete zobrazit.
2. Zapněte režim Text tlačítkem  na dálkovém ovladači.
3. Objeví-li se na obrazovce nápis Text, stiskněte tlačítko MENU, které na obrazovku vyvolá nabídku 'Teletext'.

4. Tlačítka  nebo  na dálkovém ovladači zvýrazní požadovanou funkci. Volbu provede tlačítkem .
5. Nabídku, 'Teletext' z obrazovky odstraní tlačítkem MENU.
6. Teletext vypnete tlačítkem .

V následující tabulce jsou vysvětleny jednotlivé funkce.

Funkce	Jak ji použít
Horní/Dolní/Plný Tato funkce umožňuje zvětšovat části zobrazené stránky teletextu.	Stiskem tlačítka  lze zvětšit horní část stránky. Stiskem tlačítka  lze zvětšit dolní část stránky. Tlačítkem OK se stránka přepne na normální velikost. Tlačítkem MENU se vrátíte k nabídce, 'Teletext'.
Obsah Teletextové služby obvykle mají stránku s obsahem, v níž jsou uvedeny všechny dostupné stránky s trojmístnými čísly stránek. Tato funkce automaticky zobrazuje stránku s obsahem.	Stránku s obsahem lze zobrazit tlačítkem  .
Přehled stránek (pouze pro vysílání TOPText) TOPText je teletext v jiné podobě, kde jsou stránky rozděleny na dva sloupce. V prvním sloupci jsou uvedeny 'bloky' stránek a ve druhém, 'skupiny' stránek.	Požadovaný sloupec zvolíte tlačítkem  nebo  . Požadovaný 'blok' nebo 'skupinu' stránek zvolíte tlačítkem  nebo  . Tlačítkem OK se zobrazí zvolená stránka.
Kontrast Tato funkce umožňuje upravit kontrast stránek teletextu.	Tlačítkem  nebo  lze zvýšit nebo snížit kontrast. Volbu potvrďte tlačítkem OK.





Více programů na obrazovce (Multi Picture In Picture - Multi PIP)

Tato funkce umožňuje současné zobrazení 13 různých kanálů na jedné obrazovce. Ze zobrazených kanálů si můžete vybrat ten, který chcete sledovat.



1. Stiskem tlačítka  zapnete režim Multi PIP (více programů na obrazovce).



2. Opakovaným stisknutím tlačítek PROG +/- lze vybrat následující kanál nebo některý z předchozích 12 kanálů.
3. Tlačítka , , , nebo  lze procházet 13 zobrazených kanálů.
4. Tlačítkem OK vyberete kanál v rámečku. Tento kanál se nyní přesune do středu.
5. Po dalším stisknutím tlačítka OK můžete vybraný kanál sledovat, nebo můžete tlačítkem  režim Multi PIP vypnout.

Dva programy na obrazovce (Picture And Picture - PAP)





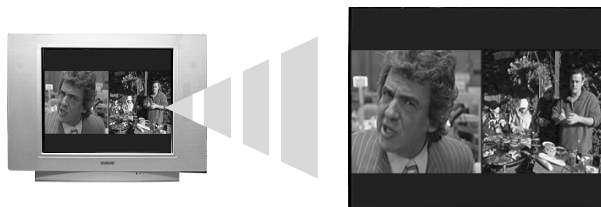

Tato funkce rozdělí obrazovku na dvě poloviny. Na každé z nich lze současně sledovat jiný kanál. Zvuk programu na levé polovině obrazovky je reprodukován hlasitě, zatímco zvuk programu na pravé polovině lze poslouchat ve sluchátkách.



1. Tlačítkem  zapnete režim PAP (dva programy na obrazovce).



2. V následující tabulce jsou vysvětleny všechny volby.
3. Tlačítkem  se režim PAP vypne.

Volba	Jak ji použít
Výběr zvuku do sluchátek	S televizorem v režimu PAP nastavte funkci 'Dvojí zvuk' na 'PAP' (další informace najdete v oddílu 'Nabídka nastavení zvuku').
Změna kanálu v levé polovině obrazovky	Požadovaný kanál zvolíte tlačítky s čísly nebo tlačítky PROG +/- . Anebo můžete po stisknutí tlačítka  sledovat obraz ze zařízení připojených k AV zdírkám televizoru.
Změna kanálu v pravé polovině obrazovky	Stiskněte tlačítko  . V pravé polovině obrazovky se objeví symbol  . Požadovaný kanál zvolíte tlačítky s čísly nebo tlačítky PROG +/- . Anebo můžete po stisknutí tlačítka,  sledovat obraz ze zařízení připojených k AV zdírkám televizoru.
Přehození obrazovek	Tlačítkem  si obě poloviny obrazovky vymění místo.
Zvětšení nebo zmenšení obrazovky	Tlačítky  nebo  lze měnit velikost obou částí obrazovky.

Seznam programů

'Seznam programů' představuje rychlý a snadný způsob, jak vyhledat kanál, který chcete sledovat.



1. Stiskněte tlačítko OK a na obrazovce se objeví 'Seznam programů'.

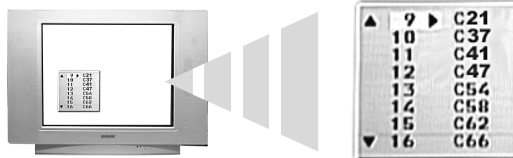

2. Seznamem lze procházet pomocí tlačítek ▼ nebo ▲, až se zvýrazní kanál, který chcete sledovat.
3. Vybraný kanál lze zobrazit tlačítkem ▶, nebo lze stisknout tlačítko OK a vrátit se k normální funkci televizoru.

Znehybnění obrazu

Tato funkce umožňuje zastavit obraz, pokud si chcete něco poznamenat (např., telefonní číslo, recept apod.).



1. Tlačítkem  se obraz zastaví. Obrazovka se rozdělí na dvě poloviny, přičemž v pravé zůstává znehybněný obraz. V levé polovině lze dále sledovat právě zvolený kanál.



2. Tlačítkem  se obnoví normální funkce televizoru.

Obrazkový režim

Tato funkce umožňuje změnit režim obrazovky podle toho, jaké vysílání právě sledujete.



1. Opakovaným stiskem tlačítka  lze zvolit jeden z následujících režimů.

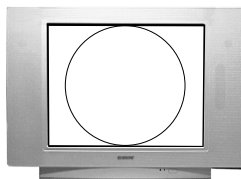

4:3
Ke sledování obrazu s poměrem stran 4:3.

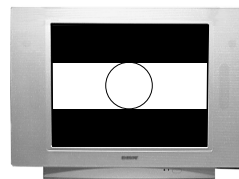

16:9
Ke sledování obrazu s poměrem stran 16:9.

2. Volbu potvrďte tlačítkem OK.

Elektronický přehled pořadů NexTView (EPG)

Elektronický přehled pořadů (Electronic Programme Guide - EPG) NexTView poskytuje údaje o pořadech různých stanic, je-li tato služba dostupná.

Výběr poskytovatele služby NexTView

Televizor automaticky vybírá nejlepšího poskytovatele služby NexTView. Tato služba je k dispozici asi 30 minut po automatickém naladění televizoru. Přejete-li si, lze toto nastavení změnit.



1. Tlačítkem MENU na dálkovém ovladači zobrazíte na obrazovce nabídku.
2. Tlačítka **↑** nebo **↓** zvolíte symbol . Tlačítkem **→** se otevře nabídka 'Nastavení'.
3. Tlačítka **↑** nebo **↓** zvýrazníte 'Vyber NexTView' a potvrďte stiskem **→**. Zobrazí se seznam všech dostupných poskytovatelů služby NexTView.
4. Stiskem tlačítek **↑** nebo **↓** zvýrazníte zvoleného poskytovatele služby NexTView.*
5. Volbu potvrďte a uložte tlačítkem OK.
6. Tlačítkem MENU se obnoví normální funkce televizoru.

Poznámka: *Chcete-li využívat službu EPG poskytovanou právě naladěným televizním kanálem, zvolte možnost '-----'. Při změně televizního kanálu se automaticky načte EPG z nového kanálu (je-li služba EPG dostupná).

Jak zobrazit a používat NexTView



1. NexTView se zobrazí na obrazovce tlačítkem  na dálkovém ovladači. Někdy je nutné vyvolat elektronický přehled pořadů Sony tlačítkem **←**.



2. Kurzor lze po obrazovce posouvat pomocí tlačítek **↑**, **↓** a **→**.
3. Volbu potvrďte tlačítkem OK.
 - a) Stisknete-li tlačítko OK ve sloupci data, času nebo ikon (témat), seznam programů se změní podle vaší volby.
 - b) Stisknete-li tlačítko OK v seznamu programů, vybraný program se zobrazí. Pokud však program v dané chvíli nevysílá, zobrazí se nabídka 'Podrobné údaje' (viz následující strana).
4. Tlačítkem  na dálkovém ovladači se NexTView ukončí.

Jak používat nabídku 'Osobní nastavení'

Tuto nabídku lze upravit tak, že v sloupci se seznamem pořadů se objeví jen pořady vámi vybraného typu.



1. Zvolte ikonu ☺ v nabídce NexTVView. Tlačítkem → otevřete nabídku 'Osobní nastavení'.
2. Tlačítka ↑ nebo ↓ zvolte požadovaný typ pořadů. Volbu potvrďte tlačítkem OK.
3. Krok 2 opakujte pro všechny typy pořadů, které chcete mít v seznamu.
4. Tlačítkem → zvolte v nabídce ikonu ↩. Tlačítkem OK se vrát' te k předchozí nabídce.
5. Tlačítka ↑ nebo ↓ znovu zvolte ikonu ☺. Tlačítkem OK se volby provedené v 'Osobním nastavení' aktivují.

Jak používat nabídku 'Podrobné údaje'

Tato funkce umožňuje nastavit časové spínače a nahrávat zvolené pořady.



1. Tlačítka ↑ nebo ↓ vyberte ze seznamu pořadů ten pořad, který chcete později sledovat.
2. Tlačítkem OK se zobrazí nabídka 'Podrobné údaje'.

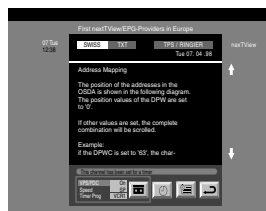

3. Tlačítka ↑ nebo ↓ zvýrazněte požadovanou volbu.
4. Tlačítkem → vyberte ikonu ↩. Tlačítkem OK se vrát' te k předchozí nabídce.

V následující tabulce jsou vysvětleny jednotlivé možnosti:

Volba	Jak ji použít
Jak nastavit časový spínač	Tlačítkem ← nebo → zvýrazněte symbol ☺. Tlačítkem OK nastavte časový spínač. Po nastavení časového spínače se u daného pořadu v nabídce NexTVView objeví symbol hodin. Krátce před začátkem pořadu se objeví dotaz, zda si opravdu přejete pořad sledovat.
Jak vyvolat tabulku časového spínače	Tlačítkem ← nebo → zvýrazněte symbol ☰. Tlačítkem OK tabulku časového spínače vyvoláte nebo skryjete. Do tabulky se vejde až 5 pořadů, které jste si nastavili časovým spínačem.
Jak si pořad nahrát (pouze pro videorekordéry s funkcí Smartlink)	Tlačítkem ← nebo → zvýrazněte symbol 📺. Tlačítkem OK přeneste údaje o pořadech do videorekordéru. Pak můžete nastavit tyto volby: VPS/PDC Tlačítkem ← vyberete VPS/PDC. Tlačítkem OK zvolíte Zap nebo Vyp. Při nastavení Zap nepřijedete o žádný nahrávaný pořad, i kdyby v televizním programu došlo ke změnám. Tato volba funguje jen v případě, že zvolený kanál vysílá signál VPS/PDC. Rychlost Tlačítkem ↓ zvolíte Rychlost. Tlačítkem OK lze nastavit SP pro standardní rychlost a LP pro pomalou rychlost. Při pomalé rychlosti lze na videokazetu nahrát pořady dvojnásobné délky. Kvalita obrazu však může být horší. Nastavení videa Tlačítkem ↓ zvolte Nastavení videa. Tlačítkem OK si vyberte videorekordér, který chcete naprogramovat. Můžete si vybrat VCR1 nebo VCR2.

Jak používat nabídky televizoru

Tento televizor je vybaven systémem nabídek, který se skládá z rámečků postupně se objevujících na obrazovce. Tyto rámečky umožňují maximálně využít možnosti televizoru, od přizpůsobení obrazu a zvuku až po ovládání progresivních funkcí.

K ovládání systému nabídek se používají tato tlačítka na dálkovém ovladači:



1. Tlačítkem MENU vyvolejte hlavní nabídku.
2. K ovládání nabídky používejte tato tlačítka:
 - Tlačítka \downarrow nebo \uparrow zvýrazněte požadovanou nabídku nebo volbu.
 - Požadovanou nabídku nebo volbu otvíráte tlačítkem \rightarrow .
 - K předcházející nabídce nebo volbě se lze vrátit tlačítkem \leftarrow .
 - Tlačítka \downarrow , \uparrow , \leftarrow nebo \rightarrow lze upravit nastavení vybrané volby.
 - Nastavení potvrďte a uložte tlačítkem OK.
3. Nabídku z obrazovky odstraní tlačítkem MENU.

Nabídka nastavení obrazu

Tato nabídka umožňuje upravit obraz. Zvýrazněte požadovanou volbu a vyberte ji tlačítkem \rightarrow . V následující tabulce jsou vysvětleny všechny volby a jak je používat.



Volba	Jak ji použít
Režim obrazu Tato volba umožňuje výběr jednoho ze čtyř režimů obrazu. Režimy Přenos, Film a Hry jsou přednastavené a upravit lze pouze režim Kontrast. Osobní režim však umožňuje upravit také volby Jas, Barevná sytost a Ostrost.	Stiskem \uparrow nebo \downarrow vyberte Přenos, Osobní, Film nebo Hry. Potvrďte tlačítkem OK.
Kontrast, Jas, Barevná sytost, Ostrost Tyto volby umožňují upravit kontrast, jas, barevnou sytost a ostrost. Poznámka: Jas, barevnou sytost a ostrost lze upravovat jen tehdy, je-li režim obrazu nastaven na Osobní.	Stiskem \leftarrow nebo \rightarrow nastavte úroveň. Potvrďte tlačítkem OK.
Reset Touto volbou se pro všechna nastavení obrazu obnoví výchozí hodnoty od výrobce.	Výchozí nastavení obrazu se obnoví tlačítkem \rightarrow .
Umělá inteligence (Artificial Intelligence - AI) Po aktivaci této volby se začne monitorovat kvalita obrazu a případné náhlé změny jasu a kontrastu se omezí.	Stiskem \uparrow nebo \downarrow volbu zapnete nebo vypnete. Potvrďte tlačítkem OK.
Redukce šumu Slabý signál někdy může způsobit, že v obrazu jakoby sněží (tzv. obrazový šum). Tato volba může tento jev omezit.	Stiskem \uparrow nebo \downarrow lze vybrat možnosti Vysoká, Střední, Nízká, Auto nebo Vyp. Potvrďte tlačítkem OK.
Digitální režim Digitální režim (Digital Reality Creation - DRC) umocňuje vizuální zážitky ze sledování televize. Existují tyto možnosti: Vyp: Standardní kvalita obrazu o 100 Hz. DRC 50: Obraz s větším rozlišením. DRC 100: Obraz s optimálním rozlišením.	Stiskem \uparrow nebo \downarrow lze vybrat možnosti Vyp, DRC 50 nebo DRC 100. Potvrďte tlačítkem OK.
Barevný Tón Tato volba umožňuje upravit barevný odstín obrazu. Existují tyto možnosti: Teplý: Dává světlým barvám červený nádech. Normal: Nechává světlé barvy v neutrálním odstínu. Stud. Dává světlým barvám modrý nádech.	Stiskem \uparrow nebo \downarrow lze vybrat možnosti Teplý, Normal nebo Stud. Potvrďte tlačítkem OK.

Nabídka nastavení zvuku

Tato nabídka umožňuje upravit zvuk. Zvýrazněte požadovanou volbu a vyberte ji tlačítkem ➔. V následující tabulce jsou vysvětleny všechny volby a jak je používat.



Volba	Jak ji použít
Zvukový efekt Tato volba umožňuje výběr jednoho ze čtyř zvukových režimů.	Stiskem ➔ nebo ➜ lze vybrat možnosti Osobní, Dolby V*, Dynamický** nebo Přirozený**. Potvrďte tlačítkem OK.
Nastavení ekvalizéru Tato volba umožňuje upravit zvuk nastavením pěti frekvenčních pásem. Poznámka: Tuto funkci lze použít, jen když je volba Zvukový efekt nastavena na Osobní.	Požadované pásmo zvolíte tlačítkem ➔ nebo ➜. Stiskem ➔ nebo ➜ pak nastavte úroveň daného pásma. Potvrďte tlačítkem OK.
Virtual Effect Tato volba umožňuje upravit úroveň zvukového efektu surround při poslechu vysílání se zvukem Dolby surround. Poznámka: Tuto funkci lze použít, jen když je volba Zvukový efekt nastavena na Dolby V.	Stiskem ➔ nebo ➜ nastavíte úroveň efektu. Potvrďte tlačítkem OK.
Vyvázení Tato volba umožňuje nastavit poměr hlasitosti zvuku mezi levými a pravými reproduktory.	Vyvázení nastavíte stiskem ➔ nebo ➜. Potvrďte tlačítkem OK.
Auto nast. hlas. Někdy se hlasitost ve vysílání mění (např. reklamy bývají hlasitější než ostatní programy). Tato volba umožňuje tento jev eliminovat a zachovat konstantní hlasitost.	Stiskem ➔ nebo ➜ se volba vypíná (Vyp) a zapíná (Zap). Potvrďte tlačítkem OK.
Dvoji zvuk Při příjmu dvoujazyčného vysílání: Tato volba umožňuje vybrat jazyk, který chcete slyšet. Při příjmu stereofonního vysílání: Tato volba umožňuje vybrat si mezi monofonním a stereofonním zvukem.	Při příjmu dvoujazyčného vysílání: Stiskem ➔ nebo ➜ zvolte A, chcete-li slyšet první jazyk, nebo B, chcete-li slyšet druhý jazyk. Potvrďte tlačítkem OK. Při příjmu stereofonního vysílání: Stiskem ➔ nebo ➜ zvolte Mono nebo Stereo. Potvrďte tlačítkem OK.
🔊/Hlasitost Tato volba umožňuje současně nastavit hlasitost pro zdířku sluchátek a pro zvukové výstupy na zadní straně televizoru.	Stiskem ➔ nebo ➜ nastavíte hlasitost pro sluchátka a zvukové výstupy. Potvrďte tlačítkem OK.
🔊Dvoji zvuk Tato nabídka umožňuje upravit nastavení zvuku, je-li televizor v režimu PAP. Existují tyto možnosti: Stereo: Zvuk programu na jedné polovině obrazovky je slyšet z reproduktorů i ze sluchátek. PAP: Zvuk programu na levé polovině obrazovky je reprodukován hlasitě, zatímco zvuk programu na pravé polovině lze poslouchat ve sluchátkách.	Stiskem ➔ nebo ➜ zvolte Stereo nebo PAP. Potvrďte tlačítkem OK.

Poznámky: *Při nastavení 'Dolby V' simuluje televizor všechny efekty zvuku Dolby Pro Logic Surround, aniž byste potřebovali dodatečné reproduktory. Vyrobeno v licenci Dolby Laboratories. 'Dolby', 'Pro Logic' a symbol dvojitě D jsou ochranné známky Dolby Laboratories.
 **'Přirozený' a 'Dynamický' jsou funkce 'BBE High Definition Sound System'. Tento systém vylepšuje průzračnost, preciznost a barvu zvuku a zvyšuje realistický hudební dojem.

Nabídka speciálních funkcí

Tato nabídka umožňuje nastavit čas do vypnutí a také signál na výstupu zdířky AV3. V následující tabulce jsou vysvětleny všechny volby a jak je používat:



Volba	Jak ji použít
Čas do vypnutí Tato volba umožňuje nastavit dobu, po níž se televizor sám přepne do klidového stavu. Dobu lze nastavit po 10 minutách až do maximální délky 90 minut.	Tlačítka ▲ nebo ▼ zvolte dobu podle přání. Potvrďte tlačítkem OK.
Výstup AV3 Tato volba umožňuje nastavit, z jakého zdroje pochází výstupní signál na zdířce scart AV3 (označené 3/AV3) na zadní straně televizoru. Zapojíte-li video do této zdířky, můžete nahrávat ze zařízení připojeného k jiným zdířkám televizoru. Existují tyto možnosti: TV: Na výstupu televizní signál. AV1: Na výstupu je signál ze zařízení zapojeného do zdířky 1 na zadní straně televizoru. AV2: Na výstupu je signál ze zařízení zapojeného do zdířky 2 na zadní straně televizoru. AV3: Na výstupu je signál ze zařízení zapojeného do zdířky 3/AV3 na zadní straně televizoru. AV4: Na výstupu je signál ze zařízení zapojeného do zdířky 4/AV4 na zadní straně televizoru. AV5: Na výstupu je signál ze zařízení zapojeného do zdířky 5/AV5 na zadní straně televizoru.	Tlačítkem ▲ nebo ▼ zvolte TV, AV1, AV2, AV3, AV4 nebo AV5. Potvrďte tlačítkem OK.

Nabídka nastavení televizoru

Tato nabídka obsahuje progresivní funkce, které umožňují televizor ještě lépe přizpůsobit vašim požadavkům. Tyto možnosti zahrnují:



Automatické ladění

Všechny dostupné kanály byly naladěny při prvním zapnutí televizoru. Volba 'Automatické ladění' v nabídce 'Nastavení' umožňuje tento proces zopakovat (např. při instalaci televizoru na jiném místě nebo při hledání nových kanálů, které se od první instalace objevily).

Zvýrazněte volbu 'Automatické ladění' a tlačítkem **▶** ji vyberte. Na obrazovce se objeví výzva k automatickému ladění. Tlačítkem OK spustíte proces automatického ladění. Až se vyladí všechny dostupné kanály, televizor se vrátí do normálního stavu.

Třídění programů

Volba 'Třídění programů' v nabídce 'Nastavení' umožňuje změnit pořadí, ve kterém jsou kanály v televizoru uloženy.

Zvýrazněte volbu 'Třídění programů' a tlačítkem **▶** otevřete nabídku 'Třídění programů'. Tlačítkem **▼** nebo **▲** zvýrazněte kanál, který chcete posunout, a pak ho vyberte tlačítkem **▶**. Tlačítka **▲** nebo **▼** zvolte pro vybraný kanál nové pořadí, a pak stiskněte OK. Vybraný kanál se přesune na nové místo. Chcete-li posunout další kanály, postup opakujte.

Vyber NexTVView

Zvýrazněte volbu 'Vyber NexTVView' a tlačítkem **▶** otevřete nabídku 'Vyber NexTVView'. Podrobnosti najdete v oddílu 'Elektronický přehled pořadů NexTVView'.

AV předvolby

Položka 'AV předvolby' v nabídce 'Nastavení' umožňuje libovolné zařízení zapojené do AV zdířek televizoru nějak pojmenovat. Jméno zařízení se při výběru tohoto zařízení krátce objeví na obrazovce.

Zvýrazněte volbu 'AV předvolby' a tlačítkem **▶** otevřete nabídku 'AV předvolby'. Tlačítkem **▼** nebo **▲** zvýrazněte zdířku, kterou chcete pojmenovat. Tlačítkem **▶** vyberte sloupec POPIS. Tlačítkem **▼** nebo **▲** vyberte první znak. Tlačítkem **▶** tento znak potvrďte. Ostatní znaky vyberte stejným způsobem (znaků může být nejvíce pět). Po výběru všech požadovaných znaků jméno uložte tlačítkem OK.

Manuální nastavení

Zvýrazněte volbu 'Manuální nastavení' a tlačítkem **▶** otevřete nabídku 'Manuální nastavení'. Nabídka 'Manuální nastavení' je popsána na následující stránce.

Nabídka pro manuální nastavení

Tato nabídka zpřístupňuje další progresivní funkce. Tyto funkce zahrnují:



Jazyk/Země

Při první instalaci televizoru se objevila výzva k zadání jazyka a země. Volba 'Jazyk/Země' v nabídce 'Manuální nastavení' umožňuje takto nastavené hodnoty měnit.

Zvýrazněte volbu 'Jazyk/Země' a tlačítkem **→** otevřete nabídku 'Jazyk/Země'. Tlačítkem **↓** nebo **↑** vyberte 'Jazyk' nebo 'Země'. Nastavení upravte tlačítkem **→**. Tlačítka **↓** nebo **↑** zvýrazněte požadované nastavení. Potvrďte tlačítkem **OK**.

Ruční ladění

Zvýrazněte volbu 'Ruční ladění' a tlačítkem **→** otevřete nabídku 'Ruční ladění'. Nabídka 'Manuální nastavení' je popsána na následující stránce.

Rozšířené předvolby

Zvýrazněte volbu 'Rozšířené předvolby' a tlačítkem **→** otevřete nabídku 'Rozšířené předvolby'. Nabídka 'Rozšířené předvolby' je popsána na straně 20.

Nastavení RGB

Při sledování signálu ze zařízení RGB zapojených do zdírek AV1 nebo AV2 (např. přehrávače DVD, PlayStation) může obraz vyžadovat úpravu. Volba 'RGB Nastavení' v nabídce 'Manuální nastavení' umožňuje upravit velikost a horizontální polohu obrazu, který do televizoru vstupuje za zařízení RGB.

Zvýrazněte volbu 'RGB Nastavení' a tlačítkem **→** otevřete nabídku 'RGB Nastavení'. Tlačítkem **→** vyberte H centr. Tlačítka **↓** nebo **↑** lze obraz vystředit v rozmezí -10 až +10. Nastavení uložte tlačítkem **OK**. Tlačítkem **↓** vyberte H velikost. Tlačítka **↓** nebo **↑** lze upravit velikost obrazu v rozmezí -10 až +10. Nastavení uložte tlačítkem **OK**.

Poznámka: Jestliže do zdírek scart AV1 nebo AV2 není připojeno žádné zařízení RGB, volba 'RGB Nastavení' není k dispozici.

Pootočení obrazu

Přirozené zemské magnetické pole někdy způsobuje, že se obraz trochu sklání k jedné straně. Volba 'Pootočení obrazu' v nabídce 'Manuální nastavení' umožňuje tento jev eliminovat.

Zvýrazněte volbu 'Pootočení obrazu' a tlačítkem **→** ji vyberte. Tlačítka **↓** nebo **↑** lze obraz natočit v rozmezí -5 až +5. Nastavení uložte tlačítkem **OK**.

Osobní ID číslo

Volba 'Osobní ID číslo' v nabídce 'Manuální nastavení' umožňuje zadat kód, podle něhož se může zjistit majitel v případě, že televizor byl odcizen a nalezen. Tento kód lze zadat jen jednou - poznamenejte si ho prosím a pečlivě uschovejte.

Zvýrazněte volbu 'Osobní ID číslo' a tlačítkem **→** ji vyberte. Tlačítkem **↓** nebo **↑** vyberte první znak kódu, který chcete zadat. Tlačítkem **→** znak vyberte. Opakujte tak dlouho, až zadáte všechny znaky. Nastavení uložte tlačítkem **OK**. Objeví se rámeček s žádostí o potvrzení. Potvrďte tlačítkem **OK**.

Nabídka pro ruční ladění

Volba 'Ruční ladění' v nabídce 'Manuální nastavení' umožňuje naladit kanály ručně.



Zvýrazněte volbu 'Ruční ladění' a tlačítkem **▶** otevřete nabídku 'Ruční ladění'. Tlačítkem **▼** nebo **▲** zvýrazněte kanál, který chcete naladit. Dvojným stiskem tlačítka **▶** vyberte sloupec SYS. Tlačítky **▼** nebo **▲** zvolte jeden ze systémů televizního vysílání (B/G pro západoevropské země, D/K pro východoevropské země nebo EXT pro vnější zdroj signálu). Tlačítkem **▶** volbu potvrďte a vyberte sloupec CH. Tlačítkem **▼** nebo **▲** vyberte pásmo kanálu (C pro pozemní vysílání, S pro kabelové vysílání nebo F pro přímý frekvenční vstup). Potvrďte tlačítkem **▶**. Nyní je třeba kanál naladit jedním z následujících způsobů:

- Znáte-li číslo kanálu televizního vysílače, kontrolního signálu videorekordéru nebo kmitočtu:
Zadejte číslo kanálu tlačítky s čísly na dálkovém ovladači. Uložte tlačítkem OK.
- Neznáte-li číslo kanálu:
Tlačítkem **▼** vyberte NAJDI. Televizor automaticky hledá další dostupný televizní kanál nebo kontrolní signál videorekordéru. Po nalezení kanálu výsledek uložte tlačítkem OK nebo pokračujte **▼** hledání tlačítkem v.
- Pro vnější zdroje signálu (EXT):
Tlačítkem **▼** vyberte AV1, AV2, AV3, AV4 nebo AV5 podle toho, do jaké zdírky je zařízení zapojeno. Nastavení uložte tlačítkem OK.

Označení kanálu

Jména kanálů jsou obvykle převzata z teletextu (pokud je k dispozici). Jméno kanálu se při výběru tohoto kanálu krátce objeví na obrazovce. Položka 'POPIS' v nabídce 'Ruční ladění' umožňuje přidělit kanálu libovolné jméno složené maximálně z 5 písmen nebo číslic.

Zvýrazněte volbu 'Ruční ladění' a tlačítkem **▶** otevřete nabídku 'Ruční ladění'. Tlačítkem **▼** nebo **▲** zvýrazněte číslo příslušného kanálu. Opakovaným stiskem tlačítka **▶** vyberte sloupec POPIS. Tlačítkem **▼** nebo **▲** vyberte první znak. Tlačítkem **▶** tento znak potvrďte. Ostatní znaky vyberte stejným způsobem. Po výběru všech požadovaných znaků jméno uložte tlačítkem OK.

Přeskočení kanálu

Volba 'SKOČ' v nabídce 'Ruční ladění' umožňuje pomocí tlačítek PROG+/- přeskakovat nevyužité pozice pro televizní kanály. Vynechané kanály je však stejně možné vybrat pomocí tlačítek s čísly na dálkovém ovladači.

Zvýrazněte volbu 'Ruční ladění' a tlačítkem **▶** otevřete nabídku 'Ruční ladění'. Tlačítkem **▼** nebo **▲** zvýrazněte číslo příslušného kanálu. Tlačítkem **▶** vyberte sloupec SKOČ. Tlačítkem **▼** vyberte Zap (volbu SKOČ zrušíte, vyberete-li Vyp). Tlačítkem OK volbu uložte.

Nabídka rozšířených předvoleb

Volba 'Rozšířené předvolby' v nabídce 'Manuální nastavení' umožňuje dosáhnout lepšího obrazu, pokud dochází k interferenci, nastavit hlasitost pro každý kanál zvlášť, televizor doladit a nastavit kanál pro sledování signálů z dekodéru.





Zvýrazněte volbu 'Rozšířené předvolby' a tlačítkem \rightarrow otevřete nabídku 'Rozšířené předvolby'. Tlačítkem \downarrow nebo \uparrow zvýrazněte číslo příslušného kanálu. Opakovaným stiskem tlačítka \rightarrow lze zvolit jednu z následujících možností:



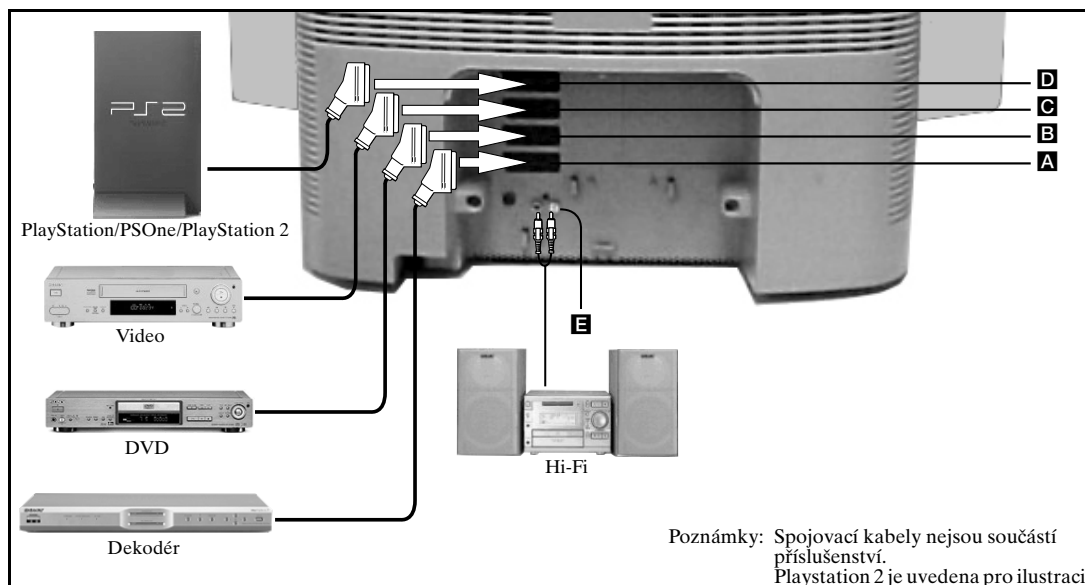

- ZESL (vysokofrekvenční zeslabovač). Tato funkce umožňuje obraz vylepšit, jestliže se na obraze objevuje interference způsobená jinými kanály. Tlačítkem \downarrow vyberte Zap. Nastavení uložte tlačítkem OK.
- HLAS (Vyrovnání hlasitosti). Tato volba umožňuje nastavit hlasitost pro každý kanál zvlášť. Tlačítkem \downarrow nebo \uparrow lze upravit hlasitost v rozsahu -7 do +7. Nastavení uložte tlačítkem OK.
- AFT (Automatické doladění). Tato volba umožňuje kanál přesně doladit. Tlačítkem \downarrow nebo \uparrow vyberte Zap. Anebo lze naladěný kmitočet manuálně upravit v rozsahu -15 až +15 pomocí tlačítek \downarrow nebo \uparrow . Nastavení uložte tlačítkem OK.
- DEKODÉR. Tato volba umožňuje nastavit kanál ke sledování zakódovaných signálů (např. z placeného televizního dekodéru). Tlačítkem \downarrow nebo \uparrow vyberte AV1 nebo AV3 podle toho, která zdírka je pro spojení použita. Nastavení uložte tlačítkem OK. Na zvoleném kanálu se pak objeví dekodovaný signál.

Jak k televizoru připojit jiná zařízení

Následující obrázek ukazuje, jak k zadní části televizoru připojit nejrůznější zařízení audio a video.



1. Zařízení připojte podle výše uvedeného obrázku.
2. Tiskněte tlačítko  na dálkovém ovladači, dokud se na obrazovce televizoru neobjeví správný symbol vašeho zařízení (viz následující tabulka).

Symbol na obrazovce	Vstupní signály
	Pro zařízení zapojené do zdířky A .
	Pro zařízení zapojené do zdířky B .
	Pro zařízení zapojené do zdířky C .
	Pro zařízení zapojené do zdířky D .

3. Připojené zařízení zapněte. Na obrazovce televizoru se objeví obraz, pokud je nějaký na vstupu.
4. Tlačítkem  obnovíte normální funkci televizoru.

Připojení videorekordéru s funkcí Smartlink

Smartlink je přímé propojení televizoru a videorekordéru. Více informací o Smartlinku najdete v návodu k videorekordéru. Dbejte na to, aby videorekordér se Smartlinkem byl zapojen do zdířky **C** 21-žilovým kabelem scart s úplným propojením.

Jak připojit externí zařízení audio

Hi-Fi sestavu zapojte do zdířek **E** na zadní straně televizoru. K úpravě hlasitosti použijte volbu 'Hlasitost' v nabídce 'Nastavení zvuku'.

Následující obrázek ukazuje, jak zařízení připojit k ovládacímu panelu na boku televizoru.

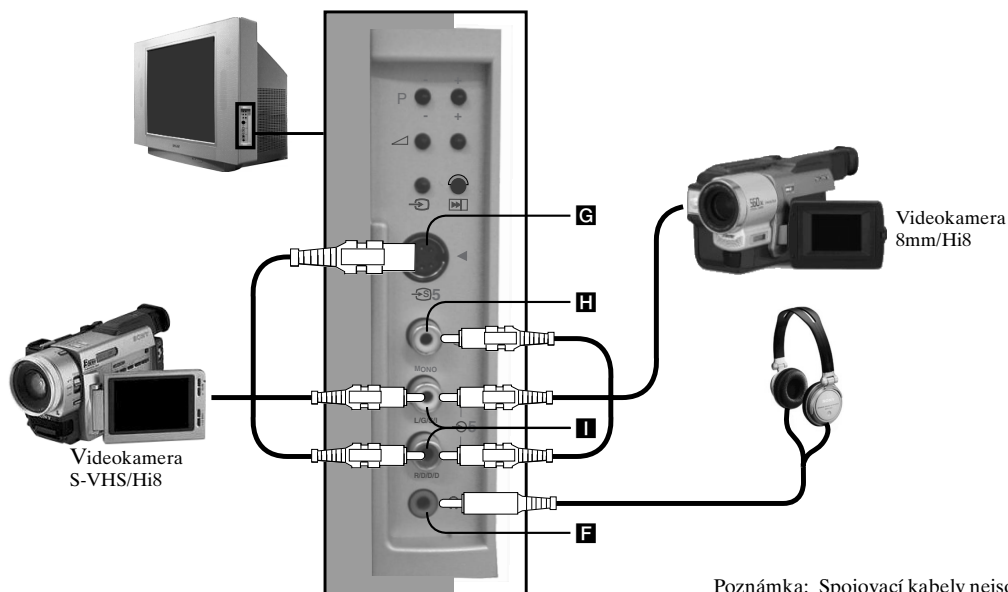

Poznámka: Spojovací kabely nejsou součástí příslušenství.



1. Zařízení připojte podle výše uvedeného obrázku.
2. Tiskněte tlačítko na dálkovém ovladači, dokud se na obrazovce televizoru neobjeví správný symbol vašeho zařízení (viz následující tabulka).

Symbol na obrazovce	Vstupní signály
	Pro zařízení zapojené do zdířky H a I .
	Pro zařízení zapojené do zdířky G a I .

3. Připojené zařízení zapněte. Na obrazovce televizoru se objeví obraz, pokud je nějaký na vstupu.
4. Tlačítkem obnovíte normální funkci televizoru.

Poznámka: Abyste předešli deformacím obrazu, nezapojujte zařízení do zdířek **G** a **H** současně.

Jak připojit sluchátka

Sluchátka zapojte do zdířky **F**. K úpravě hlasitosti použijte volbu '/Hlasitost' v nabídce 'Nastavení zvuku'.

Dálkové ovládání jiných zařízení

Dálkový ovladač, který se dodává s tímto televizorem, dokáže komunikovat s videorekordéry a DVD přehrávači nejen značky Sony, ale i jiných značek. Následující pokyny popisují postup při nastavení.



1. V níže uvedeném seznamu najdete třímístný kód vaší značky.
2. Tiskněte tlačítko voliče režimu ◀ MODE ▶ na dálkovém ovladači, dokud se nerozsvítí zelená kontrolka VCR nebo zelená kontrolka přehrávače DVD.
3. Svítí-li správně zelená kontrolka, stiskněte a po dobu asi 6 vteřin podržte ŽLUTÉ tlačítko, dokud tato kontrolka nezačne blikat.
4. Pomocí tlačítek s čísly zadejte příslušný tříciferný kód pro vaše video nebo DVD. Po zadání správného čísla se na okamžik rozsvítí současně všechny zelené kontrolky VCR, TV a DVD.
5. Zapněte video nebo DVD a zkontrolujte, zda se dálkovým ovladačem dají ovládat hlavní funkce. Pokud se ovládat nedají, zopakujte kroky 2 - 4 a zadejte další tříciferný kód přidělený vaší značce videa nebo DVD.
6. Chcete-li dálkový ovladač použít opět k ovládání televizoru, tiskněte tlačítko voliče režimu ◀ MODE ▶, dokud se nerozsvítí zelená kontrolka TV. Nezapomeňte pokaždé, když chcete ovládat dané zařízení tímto dálkovým ovladačem, zvolit VCR nebo DVD tlačítkem voliče režimu ◀ MODE ▶.

Poznámka: Nastavené kódy značek se mohou vymazat, pokud okamžitě nevyměníte slabé baterie. Jestliže k tomu dojde, zadejte kód znovu výše uvedeným postupem. Na vnitřní straně krytu baterií je přilepen štítek, na něj si můžete kódy vašich zařízení poznamenat. V tomto seznamu nejsou uvedeny všechny značky a modely videorekordérů a DVD přehrávačů, společnost Sony se však vynasází software pravidelně aktualizovat. Podívejte se prosím na tabulku kódů, která je přiložena k dálkovému ovladači.

Seznam značek videorekordérů		Seznam značek DVD přehrávačů	
Značka	Kód	Značka	Kód
SONY (VHS)	001	SONY	001
SONY (BETA)	021	AIWA	021
SONY (DVD)	018, 027, 020, 002	DENON	018, 027, 020, 002
AIWA	009, 028, 023, 024, 016, 003	GRUNDIG	009, 028, 023, 024, 016, 003
AKAI	025, 026, 015, 004	HITACHI	025, 026, 015, 004
DAEWOO	006, 017	JVC	006, 017
GRUNDIG	008	KENWOOD	008
HITACHI	015, 014	LG	015, 014
JVC	009, 028, 023, 024, 016, 003	LOEWE	009, 028, 023, 024, 016, 003
LG	013, 016	MATSUI	013, 016
LOEWE	022	ONKYO	022
MATSUI	018, 027, 020, 002	PANASONIC	018, 027, 020, 002
ORION	009, 028, 023, 024, 016, 003	PHILIPS	009, 028, 023, 024, 016, 003
PANASONIC	004	PIONEER	004
PHILIPS	011, 014	SAMSUNG	011, 014
SAMSUNG	007	SANYO	007
SANYO	019, 027	SHARP	019, 027
SHARP	012	THOMSON	012
THOMSON	003	TOSHIBA	003
TOSHIBA	018, 027, 020, 002	YAMAHA	018, 027, 020, 002

Technické údaje

Televizní systém

B/G/H, D/K

Barevný systém

PAL

NTSC 3.58, 4.43 (pouze vstup Video)

Výběr kanálů

VHF: E2 - E12

UHF: E21 - E69

CATV: S1 - S20

HYPER: S21 - S41

D/K: R1 - R12, R21 - R69

Obrazovka

FD Trinitron přibl. 72 cm (29 palců)

Zvukový výstup

Levý/pravý kanál: 2x20 W (hudební výkon)

2x10 W (sinus. výkon)

Příkon

143 W

Rozměry (š x v x h)

Přibl. 850 x 600 x 555 mm

Váha

Přibl. 54 kg

Zadní konektory

①

21-kolíkový konektor Euro (norma CENELEC) se vstupem audio/video, vstupem RGB, výstupem TV audio/video.

② DVD

21-kolíkový konektor Euro (norma CENELEC) se vstupem audio/video, vstupem RGB, výstupem TV audio/video.

(SMARTLINK) ③/④ VCR

21-kolíkový konektor Euro (norma CENELEC) se vstupem audio/video, vstupem S-video, volitelným výstupem audio/video.

④/⑤

21-kolíkový konektor Euro (norma CENELEC) se vstupem audio/video, vstupem S-video.

⏏

VF vstup

⑥

Výstup audio - zdířky phono jack

Postranní konektory

⑦

Vstup video - zdířka phono jack

⑧

Vstupy audio - zdířky phono jack

⑨

Vstup S video - 4-kolíkový DIN

⑩

Konektor pro sluchátka - zdířka minijack stereo

Dodávané příslušenství

Dálkový ovladač RM-938 (1)

Baterie velikosti AA (R6), označené IEC (2)

Konstrukce a technické údaje se mohou měnit bez předchozího oznámení.

Jak odstranit závadu

Zde je uvedeno několik jednoduchých řešení problémů, které mohou mít vliv na obraz a zvuk.

Problém	Doporučené řešení
Žádný obraz (tmavá obrazovka), žádný zvuk.	<ul style="list-style-type: none"> Zapojte televizor do zásuvky. Stiskněte vpředu na televizoru tlačítko ①. Svítili-li na televizoru kontrolka ④, stiskněte na televizoru tlačítko 1/⑤, nebo tlačítko s číslem na dálkovém ovladači. Zkontrolujte připojení antény. Na 3 nebo 4 vteřiny televizor vypněte, a pak ho opět zapněte tlačítkem ① vpředu na televizoru.
Špatný nebo žádný obraz (tmavá obrazovka), ale dobrý zvuk.	<ul style="list-style-type: none"> V systému nabídek otevřete nabídku Nastavení obrazu. Upravte jas, obraz a barevnou sytost. Obnovte nastavení od výrobce volbou RESET v nabídce Nastavení obrazu.
Dobrý obraz, žádný zvuk.	<ul style="list-style-type: none"> Stiskněte ① na dálkovém ovladači. Objevili-li se na obrazovce ④, stiskněte na dálkovém ovladači tlačítko ⑤.
Barevné pořady jsou černobílé.	<ul style="list-style-type: none"> V systému nabídek otevřete nabídku Nastavení obrazu a upravte nastavení barev. Obnovte nastavení od výrobce volbou RESET v nabídce Nastavení obrazu.
Při přepínání kanálů nebo zapnutí teletextu je obraz zdeformovaný.	<ul style="list-style-type: none"> Vypněte všechna zařízení zapojená do zdířek scart na zadní straně televizoru.
Dálkový ovladač nefunguje.	<ul style="list-style-type: none"> Zkontrolujte, zda je tlačítko voliče režimu ◀ MODE ▶ na dálkovém ovladači nastaveno na zařízení, které právě používáte (VCR, DVD nebo TV). Pokud dálkový ovladač nespouští VCR nebo DVD přehrávačem i přesto, že volič režimu ◀ MODE ▶ byl nastaven správně, najděte si oddíl 'Dálkové ovládání jiných zařízení' v tomto návodu a zadejte správný kód. Vyměňte baterie.
Obrazová interference způsobená připojeným zařízením.	<ul style="list-style-type: none"> Snižte úroveň ostroty.
Kontrolka klidového stavu ④ na televizoru bliká.	<ul style="list-style-type: none"> Obraťte se na nejbližší servisní středisko Sony.

- Pokud problémy přetrvávají, nechte si televizor prohlédnout odborníkem.
- Skříň televizoru NIKDY neotvírejte sami.

24 Doplnující údaje

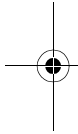

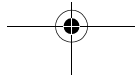
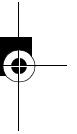

GB

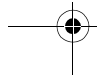

1

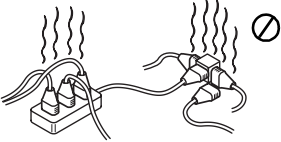
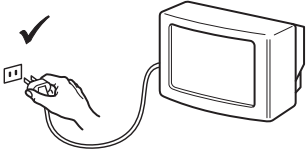
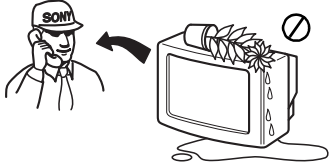
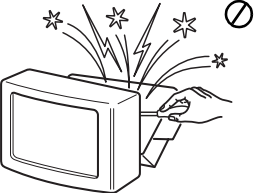
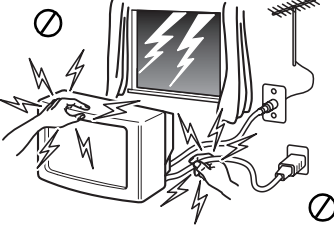
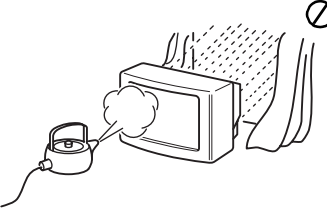
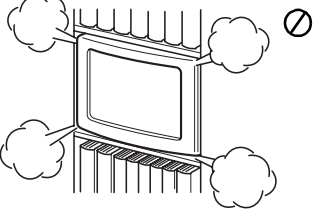
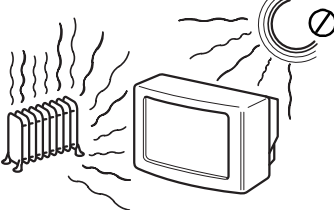
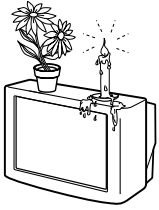
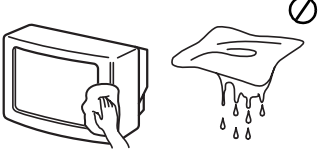
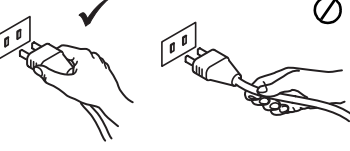
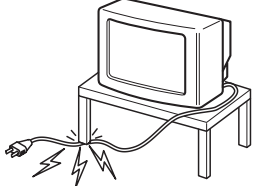
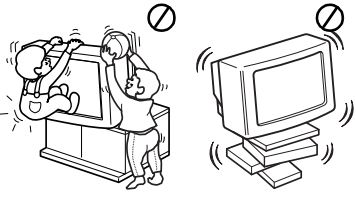

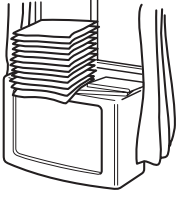
 <p>This set is to operate on a 220-240V AC supply only. Take care not to connect too many appliances to the same power socket as this could result in fire or electric shock.</p>	 <p>For environmental and safety reasons, it is recommended that the TV set is not left in standby mode when not in use. Disconnect from the mains.</p>	 <p>Never push objects of any kind into the set as this could result in a fire or electric shock. Never spill liquid of any kind on the set. If any liquid or solid object does fall through, do not operate the TV. Have it checked immediately by qualified personnel.</p>
 <p>Do not open the cabinet and the rear cover of the TV. Refer to qualified service personnel only.</p>	 <p>For your own safety, do not touch any part of the TV, power lead or aerial lead during lightning storms.</p>	 <p>To prevent fire or shock hazard, do not expose the TV to rain or moisture.</p>
 <p>Do not cover the ventilation openings of the TV. For ventilation, leave a space of at least 10cm all around the set.</p>	 <p>Never place the TV in hot, humid or excessively dusty places. Do not install the TV where it may be exposed to mechanical vibrations.</p>	 <p>To prevent fire, keep inflammable objects or naked lights (eg candles) away from the TV.</p>
 <p>Clean the TV with a soft, lightly dampened cloth. Do not use benzine, thinner or any other chemicals to clean the TV. Do not scratch the TV screen. As a safety precaution, unplug the TV before cleaning it.</p>	 <p>Pull out the power lead by the plug. Do not pull on the power lead itself.</p>	 <p>Take care not to place heavy objects on the power lead as this could result in damage. We recommend you wind any excess lead around the holders provided on the rear of the TV.</p>
 <p>Place the TV on a secure stable stand. Do not allow children to climb on to it. Do not place the TV on its side or face up.</p>	 <p>Unplug the power lead before moving the TV. Avoid uneven surfaces, quick steps or excessive force. If the set has been dropped or damaged, have it checked immediately by qualified service personnel.</p>	 <p>Do not cover the ventilation openings of the TV with items such as curtains or newspapers etc.</p>

2 Safety Information

Thank you for choosing this Sony Trinitron Television.

Before operating this TV, please read this instruction manual thoroughly and retain it for future reference.

Throughout this instruction manual there are illustrations of the remote control with certain buttons shaded white.

This shading indicates the buttons you will need to press when following the instructions.

For example, the illustration on the right shows that the MENU, \uparrow , \downarrow , \rightarrow and OK buttons will need to be pressed.

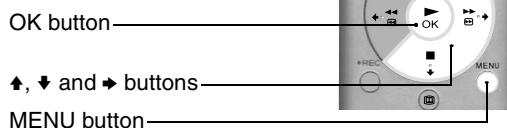

Getting Started

Checking the supplied accessories.	4
Inserting batteries into the remote control.	4
Connecting an aerial and VCR	5
Switching on the TV	5
Automatically tuning the TV	6

Basic Operation

Overview of the remote control	7
Overview of the TV buttons.	8
Text.	9
Teletext menu	10
Multi Picture In Picture (Multi PIP)	11
Picture And Picture (PAP).	11
The Programme Index table	12
Picture Freeze.	12
Screen Mode.	12
NexTView Electronic Programme Guide (EPG)	13

Advanced Operation

Using the TV menu system.	15
Picture Adjustment menu	15
Sound Adjustment menu.	16
Features menu	17
Set Up menu	17
Manual Set Up menu	18
Manual Programme Preset menu.	19
Further Programme Preset menu	20

Additional Information

Connecting other equipment to the TV	21
Remote control of other equipment.	23
Specifications	24
Troubleshooting	24

Follow steps 1 - 5 to install the TV and view programmes.

1 Checking the supplied accessories



Remote control



Batteries

2 Inserting batteries into the remote control



Always remember to:

- observe the correct polarity when inserting batteries,
- dispose of batteries in an environmentally friendly way.

3 Connecting an aerial and VCR



Connecting an aerial only

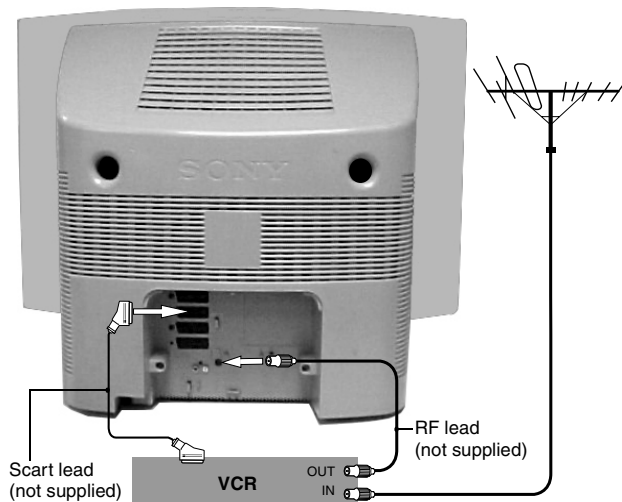

1. Connect your aerial lead to the aerial socket labelled  on the rear of the TV.

Connecting an aerial and VCR



1. Connect your aerial lead to the IN* socket on your VCR.
2. Connect an RF lead from the OUT* socket on your VCR to the aerial socket labelled  on the rear of the TV.
3. Connect a fully wired 21-pin scart lead from the scart socket marked  on the rear of the TV to a scart socket on your VCR**

Notes: *Socket names may vary depending on make and model of VCR. Refer to your VCR instruction manual for details.

**If your VCR does not have a scart socket follow the connecting instructions above ignoring the scart lead connection. You will also need to manually tune the VCR to a spare TV channel (ideally channel 0, refer to the 'Manual Programme Preset menu' section of this instruction manual).

4 Switching on the TV



1. Connect the TV plug to your mains socket (220 - 240V AC, 50 Hz).
2. The TV is usually switched on. If not, push in the On/Off button () on the front of the TV.

If the red standby mode indicator on the front of the TV is lit, press the TV  button on the remote control to switch on the TV set. Please be patient as the picture may take a few moments to appear on the TV screen.

5

Automatically tuning the TV

1. When you switch on the TV for the first time the Sony logo appears on the TV screen, followed by the Language/Country menu with the word 'English' highlighted. Press the **▲** or **▼** buttons on the remote control to highlight your required language. Press the **OK** button to confirm your choice. From now on all menus appear in your chosen language.



2. The word 'Country' is now highlighted. Press the **▲** or **▼** buttons on the remote control to highlight the country in which you are using the TV. It is important to select the correct country to ensure correct Teletext displays. Press the **OK** button to confirm your choice.



3. The picture rotation prompt appears. Sometimes the Earth's natural magnetism can cause the screen to look tilted.



- a) If no correction is required, press the **◀** button on the remote control.
- b) If some correction is required, press the **OK** button on the remote control. Press the **▲** or **▼** buttons to rotate the picture over a range of -5 to +5. Press the **OK** button to store.

4. The autotune prompt screen appears. Press the **OK** button to select **Yes**. The autotune procedure begins, tuning all the available channels.



A display appears on the TV screen to inform you of the tuning progress.

If no channels are found, a display appears on the TV screen asking you to confirm your aerial is connected. Check the aerial has been connected correctly then press the **OK** button to repeat the tuning process.

5. Once all available channels have been tuned the 'Programme Sorting' menu appears. This menu allows you to rearrange the order of the channels on the TV.

- a) If you do not wish to rearrange the order, press the **MENU** button to remove the 'Programme Sorting' menu from the TV screen.
- b) If you wish to rearrange the order, press the **▲** or **▼** buttons to select the channel you wish to move, then press the **▶** button. Press the **▲** or **▼** buttons to select the new position for your selected channel. Press the **OK** button to confirm. The selected channel moves to its new position. Repeat this procedure if you wish to move other channels. Press the **MENU** button to remove the 'Programme Sorting' menu from the TV screen when you have finished rearranging the channel order.

The TV has now tuned in all the available channels and is ready for use



Overview of the remote control

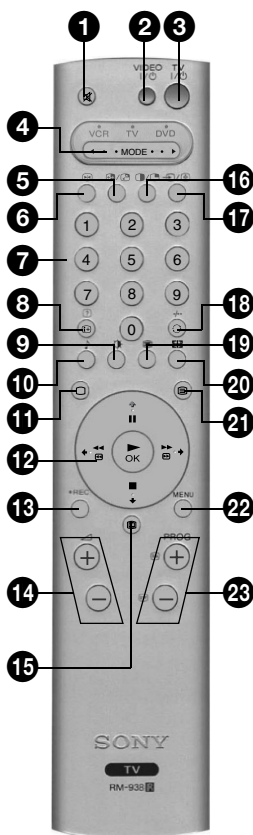

- 1 Mute button**
Press to mute the TV sound. Press again to restore the sound.
 - 2 VIDEO Standby button**
Press to switch off your VCR or DVD temporarily.
 - 3 TV Standby button**
Press to switch off your TV temporarily. The standby indicator on the front of the TV is lit. Press again to return to normal operation.
 - 4 ◀ MODE ▶ Selector button**
This remote can also operate other equipment. Refer to 'Remote control of other equipment' for details.
 - 5 PAP Swap button**
Press to swap screens in Picture And Picture (PAP) mode. Refer to 'Picture And Picture (PAP)' for details.
 - 6 Freeze button**
Press to freeze the picture. Refer to 'Picture Freeze' for details.
 - 7 Numbered buttons**
When ◀ MODE ▶ Selector button is set to VCR or TV, press to input the required channel number. For two digit channel numbers, enter the second digit within two seconds.
 - 8 Info/Reveal button**
In TV Mode: Press to reveal on screen information such as channel number etc.
In Text Mode: Press to reveal concealed information (e.g. answers to a quiz). Press again to cancel.
 - 9 Picture Mode button**
Press repeatedly to change the 'Picture Mode' without entering the 'Picture Adjustment' menu.
 - 10 Sound Mode button**
Press to repeatedly change the 'Sound Mode' without entering the 'Sound Adjustment' menu.
 - 11 TV button**
Press to return to normal TV operation from Text or Video Input mode.
 - 12 Control Pad and OK button**
When in the TV menu system: Press the control pad buttons to move through the options in each display. Press the OK button to confirm a selection.
When in normal TV mode: Press the OK button to display a channel overview. Press the ↑ or ↓ button to highlight a channel. Press the → button to display the chosen channel.
Note: When the ◀ MODE ▶ Selector button is set to VCR or DVD the control pad and OK buttons operate the main functions of your VCR or DVD.
 - 13 REC button**
When ◀ MODE ▶ Selector button is set to VCR, press this button to begin recording.
 - 14 Volume buttons**
Press to increase (+) or decrease (-) the volume.
 - 15 EPG button**
Press to display the Electronic Programme Guide. Refer to 'NexTVView Electronic Programme Guide (EPG)' for details.
 - 16 PAP button**
Press to enter Picture And Picture (PAP) mode. Refer to 'Picture And Picture (PAP)' for details.
 - 17 Input Select/Hold button**
In TV Mode: Press to select signals from equipment connected to the TV sockets (refer to 'Connecting additional equipment' for details).
In Text Mode: Press to hold the current page. Press again to cancel.
 - 18 Channel Return button**
Press to return to the previous channel you were watching (provided you watched it for at least 5 seconds).
Note: If the ◀ MODE ▶ Selector button is set to VCR you can use this button to select double digit channel numbers, e.g. press the ⏪ button then press 2 and 3 for channel 23.
 - 19 Multi PIP button**
Press to enter Multi Picture In Picture (Multi PIP) mode. Refer to 'Multi Picture In Picture (Multi PIP)' for details.
 - 20 Screen Mode button**
Press repeatedly to change the screen mode. Refer to 'Screen Mode' for details.
 - 21 Text button**
Press to switch Text on or off. Refer to 'Text' for details.
 - 22 Menu button**
Press to enter the menu system of this TV. Refer to 'Using the TV menu system' for details.
 - 23 Programme buttons**
In TV Mode: Press to display the next (+) or previous (-) channel.
In Text Mode: Press to select the next (+) or previous (-) Text page.
- Coloured buttons**
The 'Picture Mode', 'Sound Mode', 'Multi Picture In Picture (Multi PIP)' and 'Screen Mode' buttons can also be used as Fasttext buttons. Refer to 'Text' for details.

Overview of the TV buttons

Accessing the control panel

The TV buttons can be found on the concealed control panel on the right side of the TV.

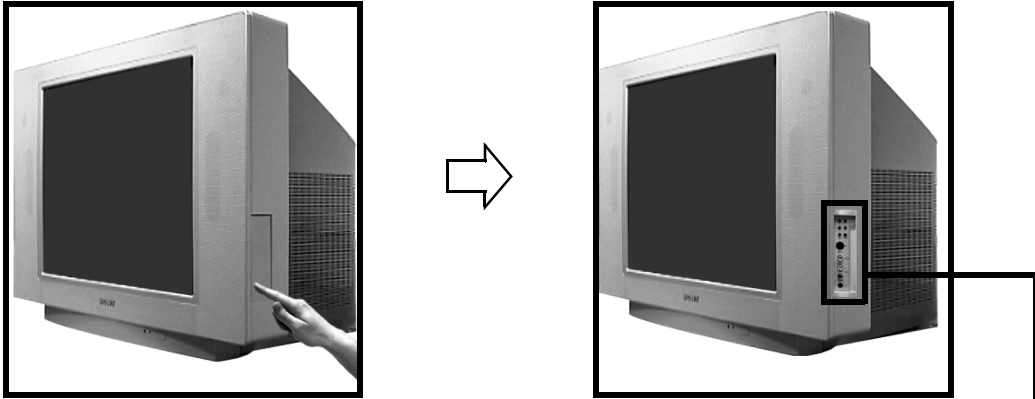

Programme buttons

Press to display the next (+) or previous (-) channel.

Volume buttons

Press to increase (+) or decrease (-) the volume.

Video input button

Press to select signals from equipment connected to the TV sockets (refer to 'Connecting other equipment to the TV' for details).

Auto Start up button

Press to start the auto start up sequence.

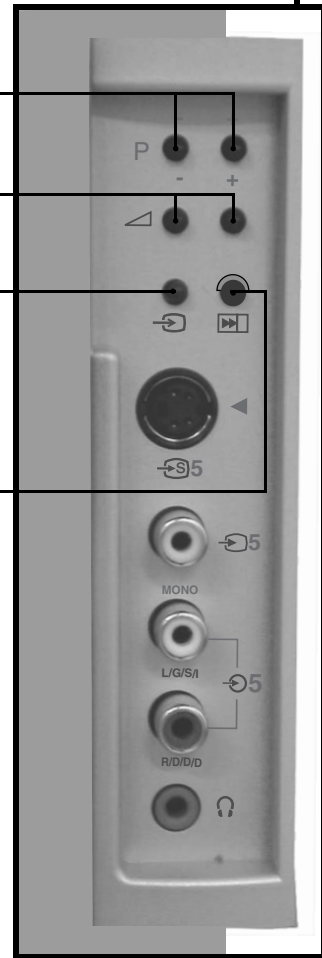

Note: For information on the side panel connectors, refer to 'Connecting other equipment to the TV'.







8 Basic Operation

Text

Most TV channels provide a Text service. Please ensure you are receiving a good signal or some Text errors may occur.

Viewing Text







1. Select the TV channel which carries the Text service you want to view.
2. Press the  button on the remote control to enter Picture and Text (P&T) mode. The screen is divided in two with the Text display on the left and the TV channel in the right corner.
Note: In P&T mode press the  button followed by **PROG+/-** to change the channel of the TV screen. Press the  button again to resume normal text reception.
Press the  button a second time to enter full screen Text mode.
Press the  button a third time to enter Mix mode.
3. Press the numbered buttons on the remote control to enter the three digits of the page number you wish to view. Alternatively, press the  or  buttons to view the previous or next page. After a short time the page appears on screen.



4. Enter more 3 digit page numbers as required.
5. Press the  button on the remote control at any time to exit Text mode.

How to use Text features

Feature	How to use
Sub-page Some pages contain sub-pages which follow on automatically. This feature allows you to directly access the required sub-page.	Press the  or  buttons to select the required sub-page.
Hold This feature allows you to hold the current page until you are ready to proceed.	Press the  button to hold the page currently being displayed. Press again to cancel.
Fastext Fastext allows you to access pages quickly and easily. When Fastext is available, four coloured items appear at the bottom of the screen.	Press the corresponding coloured button on the remote control to access the required page.
Page Catching This feature allows you to jump quickly from one page to another.	When viewing a page that contains several page numbers (e.g. the index page), press the OK button. Press the  or  buttons to highlight the page number required. Press the OK button to confirm. Your chosen page appears on the TV screen.





Teletext menu

The 'Teletext' menu gives you access to more Text features.

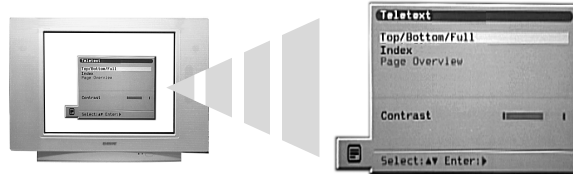









1. Select the TV channel which carries the Text service you want to view.
2. Press the  button on the remote control to enter Text mode.
3. With Text displayed on the TV screen, press the **MENU** button to display the 'Teletext' menu on the TV screen.



4. Press the  or  buttons to highlight the feature you require. Press the  button to select.
5. Press the **MENU** button to remove the 'Teletext' menu from the TV screen.
6. Press the  button to exit Text.

The following table explains each feature:

Feature	How to use
Top/Bottom/Full This feature allows you to enlarge sections of the displayed Text page.	Press the  button to enlarge the top part of the page. Press the  button to enlarge the bottom part of the page. Press the OK button to return the page to normal size. Press the MENU button to return to the 'Teletext' menu.
Index Most Text services contain an index page which lists all the available pages and their 3 digit page number. This feature automatically displays the index page.	Press the  button to display the index page.
Page Overview (only for TOPText broadcasts) TOPText offers an alternative version of Text where the pages are divided into two columns. The first column shows 'blocks' of pages and the second column shows 'groups' of pages.	Press the  or  button to select the required column. Press the  or  button to select the required 'block' or 'group' of pages. Press the OK button to display the chosen page.
Contrast This feature allows you to adjust the contrast of Text pages.	Press the  or  button to increase or decrease the contrast. Press the OK button to confirm your choice.

Multi Picture In Picture (Multi PIP)

This feature displays 13 different channels simultaneously on screen. From this display you can select which channel you wish to view.



1. Press the  button to enter Multi PIP mode.



2. Press the **PROG +/-** buttons repeatedly to select the next or preceding 12 channels.
3. Press the **↑, ↓, ←, or →** buttons to move around the 13 displayed channels.
4. Press the **OK** button to select the framed channel. This channel now moves to the centre.
5. Press the **OK** button again to view the selected channel or press the  button to exit Multi PIP mode.

Picture And Picture (PAP)



This feature divides the screen in two for watching two channels simultaneously. The sound of the left screen comes through the TV loudspeakers while the sound from the right screen is selectable via headphones.

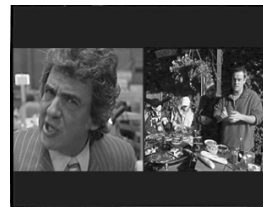

1. Press the  button to enter PAP mode.



2. Refer to the table below for explanations of each option.
3. Press the  button to exit PAP mode.

Option	How to use
Selecting sound for the headphones	With the TV in PAP mode set the 'Dual Sound' feature to 'PAP' (Refer to 'Sound Adjustment menu' section for more information.)
Changing the channel of the left screen	Press the numbered buttons or PROG +/- buttons to select the required channel. Alternatively, press the  button to view pictures from equipment connected to the AV sockets of the TV.
Changing the channel of the right screen	Press the ↑ button. The ↑ symbol appears in the right screen. Press the numbered buttons or PROG +/- buttons to select the required channel. Alternatively, press the  button to view pictures from equipment connected to the AV sockets of the TV.
Swapping screens	Press the  button to swap the screens.
Zooming the screens	Press the ← or → buttons to change the size of the two screens.

The Programme Index table

The 'Programme Index table' is a quick and easy way to search for a channel you wish to view.



1. Press the **OK** button to display the 'Programme Index table' on screen.



2. Press the **↓** or **↑** button to scroll through the list until the channel you wish to view is highlighted.
3. Press the **▶** button to display your chosen channel on the TV screen or press the **OK** button to return to normal TV operation.

Picture Freeze

This feature allows you to freeze the picture if you wish to make a note of information (e.g. a telephone number, recipe etc.).



1. Press the **⏸** button to freeze the picture. The screen splits in two with the right screen showing the frozen picture. The left screen continues to show the current channel.



2. Press the **⏸** button to return to normal TV operation.

Screen Mode

This feature allows you to change the screen mode to suit the broadcast you are watching.



1. Press the **⏏** button repeatedly to select one of the following modes.

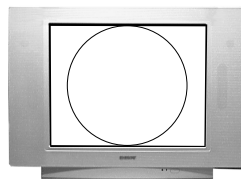

4:3
For watching 4:3 broadcasts.

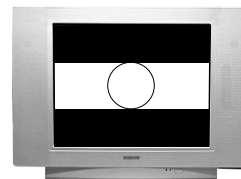

16:9
For watching 16:9 broadcasts.

2. Press the **OK** button to confirm your selection.

NexTVView Electronic Programme Guide (EPG)

The NexTVView Electronic Programme Guide (EPG) provides you with programming information from different broadcasters, depending on availability of service.

Selecting your NexTVView provider

Your TV automatically selects the best NexTVView provider for you. This service is available about 30 minutes after you automatically tune the TV. You can however change this selection if you wish.



1. Press the **MENU** button on the remote control to display the menu on the TV screen.
2. Press the **▲** or **▼** buttons to select the  symbol. Press the **▶** button to enter the 'Set Up' menu.
3. Press the **▲** or **▼** buttons to highlight 'Select NexTVView' then press **▶** to confirm. A list is displayed containing all available NexTVView providers.
4. Press the **▲** or **▼** buttons to highlight the desired NexTVView provider*.
5. Press the **OK** button to confirm and store your selection.
6. Press the **MENU** button to return to normal TV operation.

Notes: *Select the '-----' option to receive the EPG service provided by the current TV channel. When you change the TV channel the EPG from the new channel is automatically loaded (if an EPG service is available).

Displaying and using NexTVView



1. Press the  button on the remote control to display NexTVView on the TV screen. In some cases you may also need to press the **◀** button to display the Sony electronic programme guide.

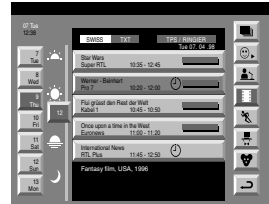

2. Press the **▲**, **▼**, and **▶** buttons to move the cursor around the screen.
3. Press the **OK** button to confirm a selection.
 - a) If you press the **OK** button in date, time or icon (themes) columns the programme list changes according to the selection.
 - b) If you press the **OK** button in the programme list the selected programme is displayed. If, however, the programme is not currently being broadcast, the 'Long Info' menu is displayed (see next page).
4. Press the  button on the remote control to exit NexTVView.

Using the 'Individual Setting' menu

You can set this menu so that only the programme types you wish to view are displayed in the programme list column.



1. Select the ☺ icon in the NexTVView menu. Press the ➡ button to display the 'Individual Setting' menu.
2. Press the ▲ or ▼ buttons to select the programme type you require. Press the **OK** button to confirm your choice.
3. Repeat Step 2 for all the programme types you wish to have in your list.
4. Press the ➡ button to select the ↶ icon on the menu. Press the **OK** button to return to the previous menu.
5. Press the ▲ or ▼ buttons to select the ☺ icon again. Press the **OK** button to activate your 'Individual Setting' choices.

Using the 'Long Info' menu

This feature allows you to set timers and record selected programmes.



1. Press the ▲ or ▼ buttons to select a future programme from the programme list.
2. Press the **OK** button to display the 'Long Info' menu.

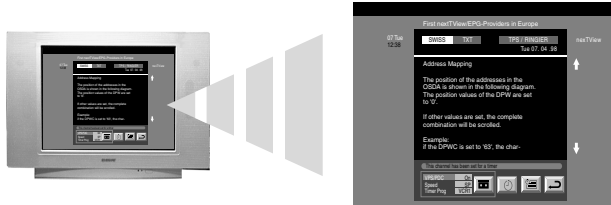

3. Press the ▲ or ▼ buttons to highlight the option you require.
4. Press the ➡ button to select the ↶ icon. Press the **OK** button to return to the previous menu.

The following table explains each option:

Option	How to use
To set the timer	Press the ◀ or ▶ button to highlight the ⌚ symbol. Press the OK button to set the timer. Once the timer is set a clock symbol appears by the programme in the NexTVView menu. Shortly before the programme starts, a message appears asking whether you still wish to view the programme.
To view the timer table	Press the ◀ or ▶ button to highlight the 📅 symbol. Press the OK button to switch the timer table On or Off. This table can display up to 5 timed programmes you have set.
To record a programme (only for Smartlink VCRs)	Press the ◀ or ▶ button to highlight the 📺 symbol. Press the OK button to download the programme information to the VCR. You can then set up the following options: <ul style="list-style-type: none"> VPS/PDC Press the ▲ button to select VPS/PDC. Press the OK button to select On or Off. When set to On you will not miss any of the recording should there be a change in the TV programme schedule. This only works if the selected channel broadcasts a VPS/PDC signal. Speed Press the ▼ button to select Speed. Press the OK button to select SP for standard play or LP for long play. With long play you can record twice as much on a videotape. The picture quality however may suffer. VCR Setup Press the ▼ button to select VCR Setup. Press the OK button to select which VCR you wish to programme. Choose between VCR1 and VCR2.

Using the TV menu system

This TV contains a menu system which is based on a series of on screen displays. These displays help you get the most from your TV, from customising the picture and sound to accessing advanced features.

Use the following buttons on the remote control to operate the TV menu system:



1. Press the **MENU** button to display the main menu.

2. Use the following buttons to operate the menu:
 - Press the **↓** or **↑** buttons to highlight the required menu or option.
 - Press the **▶** button to enter the required menu or option.
 - Press the **◀** button to return to the last menu or option.
 - Press the **↓**, **↑**, **◀** or **▶** buttons to alter the settings of the selected option.
 - Press the **OK** button to confirm and store your selection.

3. Press the **MENU** button to remove the menu from the TV screen.

Picture Adjustment menu

This menu allows you to customise the picture. Highlight the required option and press **▶** to select. The table below explains each option and how to use it.



Option	How to use
<p>Picture Mode This option allows you to select one of four picture modes. The Live, Movie and Game modes are preset and only Contrast can be adjusted. The Personal mode, however, also allows you to adjust the Brightness, Colour and Sharpness options.</p>	<p>Press ↑ or ↓ to select Live, Personal, Movie or Game. Press OK to confirm.</p>
<p>Contrast, Brightness, Colour, Sharpness These options allow you to adjust the contrast, brightness, colour and sharpness. Note: Brightness, Colour and Sharpness can only be adjusted when Picture Mode is set to Personal.</p>	<p>Press ◀ or ▶ to set the levels. Press OK to confirm.</p>
<p>Reset This option resets all picture settings to the factory preset levels.</p>	<p>Press ▶ to restore default picture settings.</p>
<p>AI (Artificial Intelligence) This option monitors the picture and limits any sudden increases in brightness and contrast.</p>	<p>Press ↑ or ↓ to select On or Off. Press OK to confirm.</p>
<p>Noise Reduction Sometimes a weak signal can produce a snowy picture (called Picture Noise). This option can help to reduce this effect.</p>	<p>Press ↑ or ↓ to select High, Mid, Low, Auto or Off. Press OK to confirm.</p>
<p>DRC Mode DRC (Digital Reality Creation) Mode allows you to enjoy higher quality pictures on your TV. The settings available are: Off: Basic 100Hz picture quality. DRC 50: Improved picture resolution. DRC 100: Optimum picture resolution.</p>	<p>Press ↑ or ↓ to select Off, DRC 50 or DRC 100. Press OK to confirm.</p>
<p>Colour Tone This option allows you to alter the tint of the picture. The settings available are: Warm: Gives the white colours a red tint. Normal: Gives the white colours a neutral tint. Cool: Gives the white colours a blue tint.</p>	<p>Press ↑ or ↓ to select Warm, Normal or Cool. Press OK to confirm.</p>

Sound Adjustment menu

This menu allows you to customise the sound. Highlight the required option and press **▶** to select. The table below explains each option and how to use it.

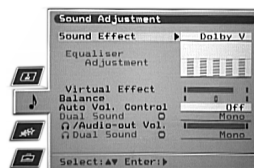

Option	How to use
Sound Effect This option allows you to select one of four sound modes.	Press ▲ or ▼ to select Personal, Dolby V*, Dynamic** or Natural**. Press OK to confirm.
Equaliser Adjustment This option allows you to customise the sound by adjusting five frequency bands. Note: This feature is only available when Sound Effect is set to Personal.	Press ◀ or ▶ to select the required band. Press ▲ or ▼ to adjust the frequency level. Press OK to confirm.
Virtual Effect This option allows you to adjust the level of the surround sound effect when listening to a Dolby surround sound broadcast. Note: This option is only available when Sound Effect is set to Dolby V.	Press ◀ or ▶ to set the level of effect. Press OK to confirm.
Balance This option allows you to set the balance of sound between the left and right speakers.	Press ◀ or ▶ to set the balance. Press OK to confirm.
Auto Vol. Control Sometimes the broadcast volume level changes (e.g. adverts tend to be louder than programmes). This option allows you to cancel this effect, giving a constant volume level.	Press ▲ or ▼ to select Off or On. Press OK to confirm.
Dual Sound When receiving a bilingual broadcast: This option allows you to choose which language to listen to.	When receiving a bilingual broadcast: Press ▲ or ▼ to select A to listen to the first language or B to listen to the second language. Press OK to confirm.
When receiving a stereo broadcast: This option allows you to choose between mono or stereo sound.	When receiving a stereo broadcast: Press ▲ or ▼ to select Mono or Stereo. Press OK to confirm.
Headphone/Audio-out Vol. This option allows you to simultaneously set the volume level for the headphone socket and the volume level of the Audio output sockets on the rear of the TV.	Press ◀ or ▶ to set the volume for the headphone and Audio output sockets. Press OK to confirm.
Dual Sound This option allows you to alter the sound settings when the TV is in PAP mode. The settings available are: Stereo: The sound from one screen is output to both the TV loudspeakers and the headphones. PAP: The sound from the left screen is output to the TV loudspeakers and the sound from the right screen is output to the headphones.	Press ▲ or ▼ to select Stereo or PAP. Press OK to confirm.

Notes: *When 'Dolby V' is selected, the TV simulates the full effects of Dolby Pro Logic Surround sound without the need for additional speakers. Manufactured under license from Dolby Laboratories. 'Dolby', 'Pro Logic' and the double-D symbol are trademarks of Dolby Laboratories.
 **'Natural' and 'Dynamic' are functions of the 'BBE High Definition Sound System'. This system enhances clarity, detail, presence of sound and increases musical realism.

Features menu

This menu allows you to set the sleep timer and to set a signal to be output from the AV3 socket. The table below explains each option and how to use it:



Option	How to use
<p>Sleep Timer This option allows you to set a period of time after which the TV switches itself into standby mode. This can be in 10 minute intervals up to a maximum of 90 minutes.</p>	<p>Press ▲ or ▼ to select the period of time required. Press OK to confirm.</p>
<p>AV3 Output This option allows you to set which signal source is output from the AV3 scart socket (labelled 3/3) on the rear of the TV. If you connect a VCR to this socket you can record from equipment connected to the other sockets of the TV. The settings available are: TV: Outputs the TV signal. AV1: Outputs the signal from equipment connected to the 1 socket on the rear of the TV. AV2: Outputs the signal from equipment connected to the 2 socket on the rear of the TV. AV3: Outputs the signal from equipment connected to the 3/3 socket on the rear of the TV. AV4: Outputs the signal from equipment connected to the 4/4 socket on the rear of the TV. AV5: Outputs the signal from equipment connected to the 5/5 socket on the side of the TV.</p>	<p>Press ▲ or ▼ to select TV, AV1, AV2, AV3, AV4 or AV5. Press OK to confirm.</p>

Set Up menu

This menu contains advanced features that allow you to customise the TV. The options are:



Auto Tuning

All the available channels were tuned in when the TV was first installed. The 'Auto Tuning' option in the 'Set Up' menu allows you to repeat that process (e.g. to re-install the TV at an alternative location or search for new channels that have been launched by broadcasters).

With the 'Auto Tuning' option highlighted, press **▶** to select. The autotune prompt appears on screen. Press **OK** to start the auto tuning process. When all available channels have been tuned the TV returns to normal operation.

Programme Sorting

The 'Programme Sorting' option in the 'Set Up' menu allows you to change the order in which the channels are stored on the TV.

With the 'Programme Sorting' option highlighted, press **▶** to enter the 'Programme Sorting' menu. Press **▼** or **▲** to highlight the channel you wish to move to a new position, then press **▶** to select. Press **▼** or **▲** to highlight the new position for your channel, then press **OK**. Your chosen channel has now moved to the new position. Repeat to move other channels if required.

Select NexTVView

With the 'Select NexTVView' option highlighted, press **▶** to enter the 'Select NexTVView' menu. Refer to 'NexTVView Electronic Programme Guide (EPG)' for details.

AV Preset

The 'AV Preset' option in the 'Set Up' menu allows you to assign a name to any equipment connected to the AV sockets of the TV. The name is displayed briefly on screen when the equipment is selected.

With the 'AV Preset' option highlighted, press **▶** to enter the 'AV Preset' menu. Press **▼** or **▲** to highlight the socket you wish to name. Press **▶** to select the LABEL column. Press **▼** or **▲** to select the first character. Press **▶** to confirm this character. Select the other characters in the same way (up to a maximum of five characters). After selecting all required characters, press **OK** to store.

Manual Set Up

With the 'Manual Set Up' option highlighted, press **▶** to enter the 'Manual Set Up' menu. The 'Manual Set Up' menu is explained on the following page.

Manual Set Up menu

This menu gives you access to more advanced features. The options are:



Language/Country

When you first installed the TV you were asked to select your language and country. The 'Language/Country' option in the 'Manual Set Up' menu allows you to change these settings.

With the 'Language/Country' option highlighted, press **▶** to enter the 'Language/Country' menu. Press **▼** or **▲** to select 'Language' or 'Country'. Press **▶** to adjust. Press **▼** or **▲** to highlight the required setting. Press **OK** to confirm.

Manual Programme Preset

With the 'Manual Programme Preset' option highlighted, press **▶** to enter the 'Manual Programme Preset' menu. The 'Manual Programme Preset' menu is explained on the following page.

Further Programme Preset

With the 'Further Programme Preset' option highlighted, press **▶** to enter the 'Further Programme Preset' menu. The 'Further Programme Preset' menu is explained on page 20.

RGB Set Up

When viewing signals from RGB equipment connected to the AV1 or AV2 sockets (e.g. DVD player, PlayStation) the picture may need adjusting. The 'RGB Set Up' option in the 'Manual Set Up' menu allows you to adjust the size and horizontal picture position of signals from RGB equipment.

With the 'RGB Set Up' option highlighted, press **▶** to enter the 'RGB Set Up' menu. Press **▶** to select H Centre. Press **▼** or **▲** to centralise the picture over a range of -10 to +10. Press **OK** to store. Press **▶** to select H Size. Press **▼** or **▲** to adjust the picture size over a range of -10 to +10. Press **OK** to store.

Note: If there is no RGB equipment connected to either the AV1 or AV2 scart socket the 'RGB Set Up' option will not be available.

Picture Rotation

Due to the Earth's natural magnetism the picture might slant slightly. The 'Picture Rotation' option in the 'Manual Set Up' menu allows you to cancel out this effect.

With the 'Picture Rotation' option highlighted, press **▶** to select. Press **▼** or **▲** to rotate the picture over a range of -5 to +5. Press **OK** to store.

Personal ID

The 'Personal ID' option in the 'Manual Set Up' menu allows you to enter a code which could help to trace you should the TV be stolen and recovered. This code can only be entered once - please make a note of it and keep it safe.

With the 'Personal ID' option highlighted, press **▶** to select. Press **▼** or **▲** to display the first character of the code you wish to use. Press **▶** to select. Repeat until all characters have been entered. Press **OK** to store. A confirmation screen is displayed. Press **OK** to confirm.

Manual Programme Preset menu

The 'Manual Programme Preset' option in the 'Manual Set Up' menu allows you to manually tune channels.



With the 'Manual Programme Preset' option highlighted, press **▶** to enter the 'Manual Programme Preset' menu. Press **▼** or **▲** to highlight the channel you wish to tune. Press **▶** twice to select the SYS column. Press **▼** or **▲** to select the TV broadcast system (B/G for western European countries, D/K for eastern European countries or EXT for an external input source). Press **▶** to confirm and select the CH column. Press **▼** or **▲** to select the channel tuning (C for terrestrial channels, S for cable channels or F for direct frequency input). Press **▶** to confirm. You now need to tune the channel by one of the following methods:

- (a) **If you know the channel number of the TV broadcast, the VCR test signal or the frequency:**
Press the **numbered** buttons on the remote control to enter the channel number. Press **OK** to store.
- (b) **If you do not know the channel number:**
Press **▼** to select SEARCH. The TV set automatically searches for the next available TV broadcast channel or the VCR test signal. When a channel has been found press either **OK** to store or **▼** to continue searching.
- (c) **For external input sources (EXT):**
Press **▼** to select AV1, AV2, AV3, AV4 or AV5 depending on which socket you have connected your equipment to. Press **OK** to store.

Labelling a channel

Names for channels are usually taken automatically from Teletext (if available). This name will be displayed briefly on screen when the channel is selected. The 'LABEL' option in the 'Manual Programme Preset' menu allows you to assign a name of your choice up to 5 characters or numbers.

With the 'Manual Programme Preset' option highlighted, press **▶** to enter the 'Manual Programme Preset' menu. Press **▼** or **▲** to highlight the channel number you require. Press **▶** repeatedly to select the LABEL column. Press **▼** or **▲** to select the first character. Press **▶** to confirm this character. Select the other characters in the same way. After selecting all required characters, press **OK** to store.

Skipping a channel

The 'SKIP' option in the 'Manual Programme Preset' menu allows you to skip unused channel positions when selecting channels with the **PROG+/-** buttons. However, you can still select skipped channels by using the **numbered** buttons on the remote control.

With the 'Manual Programme Preset' option highlighted, press **▶** to enter the 'Manual Programme Preset' menu. Press **▼** or **▲** to highlight the channel number you require. Press **▶** to select the SKIP column. Press **▼** to select On (select Off to remove the SKIP feature). Press **OK** to store.

Further Programme Preset menu

The 'Further Programme Preset' option in the 'Manual Set Up' menu allows you to obtain a better picture if there is interference, set the volume level of an individual channel, fine tune the TV and set up a channel for viewing signals from a Decoder.

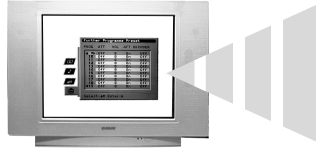

PROG	ATT	VOL	AFT	DECODER
9	Off	0	On	Off
10	Off	0	On	Off
11	Off	0	On	Off
12	Off	0	On	Off
13	Off	0	On	Off
14	Off	0	On	Off
15	Off	0	On	Off
16	Off	0	On	Off
17	Off	0	On	Off
18	Off	0	On	Off
19	Off	0	On	Off

Select:AV Enter

With the 'Further Programme Preset' option highlighted, press **▶** to enter the 'Further Programme Preset' menu. Press **▼** or **▲** to highlight the channel number you require. Press **▶** repeatedly to select one of the following options:

- (a) **ATT** (RF Attenuator). This allows you to improve the picture if there is interference from other channels. Press **▼** to select On. Press **OK** to store.
- (b) **VOL** (Volume Level Offset). This allows you to set the volume level for an individual channel. Press **▼** or **▲** to adjust the volume level over a range of -7 to +7. Press **OK** to store.
- (c) **AFT** (Automatic Fine Tune). This allows you to fine tune a channel. Press **▼** or **▲** to select On. Alternatively, press **▼** or **▲** to manually adjust the tuning frequency over a range of -15 to +15. Press **OK** to store.
- (d) **DECODER**. This allows you to set a channel for viewing scrambled signals (e.g. from a pay TV decoder). Press **▼** or **▲** to select AV1 or AV3 depending on which socket is used to connect. Press **OK** to store. The unscrambled signal now appears on the selected channel.

Connecting other equipment to the TV

The following illustration explains how to connect a wide range of audio and video equipment to the rear of the TV.

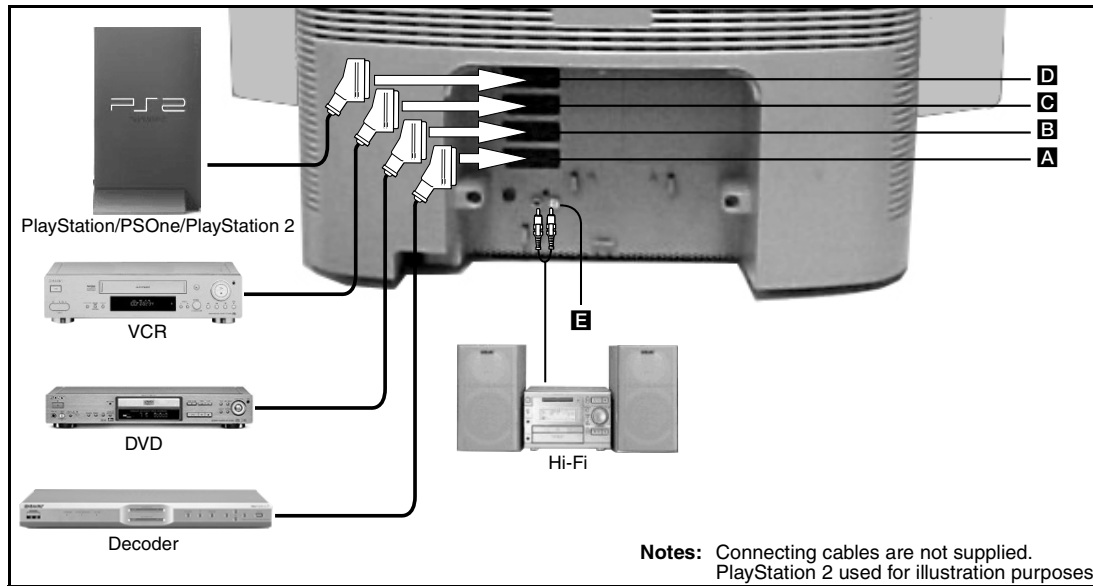

1. Connect your equipment as shown in the above illustration.
2. Press the button on the remote control until the correct symbol for your equipment appears on the TV screen (see table below).

On Screen Symbol	Input Signals
	For equipment connected to socket A .
	For equipment connected to socket B .
	For equipment connected to socket C .
	For equipment connected to socket D .

3. Switch on the connected equipment. The picture (if any) from this equipment appears on the TV screen.
4. Press the button to return to normal TV operation.

Connecting a Smartlink VCR

Smartlink is a direct link between the TV and VCR. For more information on Smartlink, please refer to your VCR instruction manual. Ensure that your Smartlink VCR is connected to the **C** socket, using a fully-wired 21 pin Scart lead.

Connecting external audio equipment

Connect your Hi-Fi system to the **E** sockets on the rear of the TV. Use the '/Audio-out Vol.' option in the 'Sound Adjustment' menu to adjust the volume level.

The following illustration explains how to connect equipment to the side control panel of the TV.

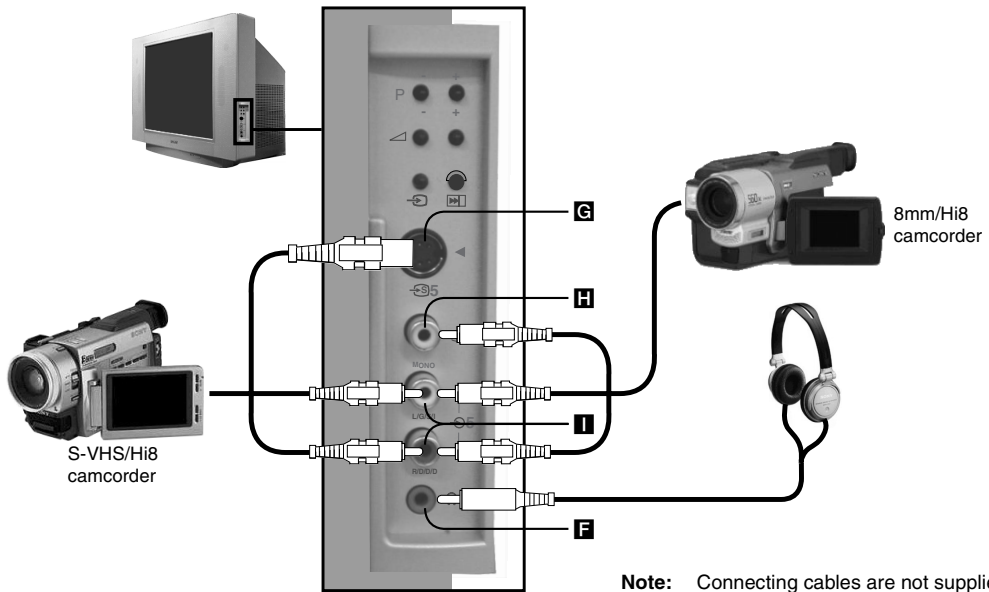

1. Connect your equipment as shown in the above illustration.
2. Press the button on the remote control until the correct symbol for your equipment appears on the TV screen (see table below).

On Screen Symbol	Input Signals
	For equipment connected to socket H and I .
	For equipment connected to socket G and I .

3. Switch on the connected equipment. The picture (if any) from this equipment appears on the TV screen.
4. Press the button to return to normal TV operation.

Note: To avoid picture distortion do not connect equipment to the **G** and **H** sockets at the same time.

Connecting headphones

Connect your headphones to the **F** socket. Use the '/Audio-out Vol.' option in the 'Sound Adjustment' menu to adjust the volume level.

Remote control of other equipment

The remote control supplied with your TV operates not only Sony VCRs and DVD players, but also those made by other manufacturers. The following instructions guide you through the set up procedure.



1. Find the 3 digit code for your brand from the list below.
2. Press the ◀ MODE ▶ Selector button on the remote control until either the green VCR light or the green DVD light illuminates.
3. With the required green light illuminated, press and hold down the **YELLOW** button for approximately 6 seconds, until this light starts to flash.
4. Use the **numbered** buttons to enter the 3 digit code for your VCR or DVD. Once a correct number has been entered, all the green VCR, TV and DVD lights illuminate together momentarily.
5. Turn on your VCR or DVD and check that the remote control operates the main functions. If not, repeat steps 2 - 4 and enter the next 3 digit code allocated to your brand of VCR or DVD.
6. When you wish to use the remote control to operate the TV again, press the ◀ MODE ▶ Selector button until the TV green light illuminates. Don't forget to select VCR or DVD using the ◀ MODE ▶ Selector button every time you wish to operate that equipment with this remote control.

Note: The brand codes you set may be lost if weak batteries are not replaced immediately. Should this happen, use the above procedure to re-enter the code. A small label has been attached to the inside of the battery cover for you to make a note of your brand codes. Not all brands and models of VCRs and DVDs are covered in this list, however, Sony will endeavour to update the software periodically. Please refer to the code table provided with your remote control.

VCR Brand List		DVD Brand List	
Brand	Code	Brand	Code
SONY (VHS)	001	SONY	001
SONY (BETA)	021	AIWA	021
SONY (DVD)	018, 027, 020, 002	DENON	018, 027, 020, 002
AIWA	009, 028, 023, 024, 016, 003	GRUNDIG	009, 028, 023, 024, 016, 003
AKAI	025, 026, 015, 004	HITACHI	025, 026, 015, 004
DAEWOO	006, 017	JVC	006, 017
GRUNDIG	008	KENWOOD	008
HITACHI	015, 014	LG	015, 014
JVC	009, 028, 023, 024, 016, 003	LOEWE	009, 028, 023, 024, 016, 003
LG	013, 016	MATSUI	013, 016
LOEWE	022	ONKYO	022
MATSUI	018, 027, 020, 002	PANASONIC	018, 027, 020, 002
ORION	009, 028, 023, 024, 016, 003	PHILIPS	009, 028, 023, 024, 016, 003
PANASONIC	004	PIONEER	004
PHILIPS	011, 014	SAMSUNG	011, 014
SAMSUNG	007	SANYO	007
SANYO	019, 027	SHARP	019, 027
SHARP	012	THOMSON	012
THOMSON	003	TOSHIBA	003
TOSHIBA	018, 027, 020, 002	YAMAHA	018, 027, 020, 002

Specifications

TV System

B/G/H, D/K

Colour System

PAL
NTSC 3.58, 4.43 (only Video In)

Channel Coverage

VHF: E2 - E12
UHF: E21 - E69
CATV: S1 - S20
HYPER: S21 - S41
D/K: R1 - R12, R21 - R69

Picture Tube

FD Trinitron Approx. 72cm (29 inches)

Sound Output

Left/Right: 2x20W (music power)
2x10W (RMS)

Power Consumption

143W

Dimensions (w x h x d)

Approx. 850 x 600 x 555mm

Weight

Approx. 54kg

Rear Terminals

① 1 21-pin Euro connector (CENELEC standard) including audio/video input, RGB input, TV audio/video output.

② DVD 21-pin Euro connector (CENELEC standard) including audio/video input, RGB input, TV audio/video output.

(SMARTLINK) ③/④ VCR 21-pin Euro connector (CENELEC standard) including audio/video input, S-video input, selectable audio/video output.

④/⑤ 4 21-pin Euro connector (CENELEC standard) including audio/video input, S-video input.

⏏ RF In

⑥ Audio output - phono jacks

Side Terminals

⑦ 5 Video input - phono jack

⑧ 5 Audio inputs - phono jacks

⑨ 5 S video input - 4 pin DIN

⑩ Headphones jack - minijack stereo

Accessories Supplied

RM-938 remote control (1)
IEC designated size AA (R6) battery (2)

Design and specifications are subject to change without notice.

Troubleshooting

Here are some simple solutions to problems which may affect the picture and sound.

Problem	Suggested Remedy
No picture (screen is dark), no sound.	<ul style="list-style-type: none"> Plug the TV in. Press the ⏏ button on the front of the TV. If the ⏏ indicator on the TV is lit press the TV ⏏ button or a numbered button on the remote control. Check the aerial connection. Turn the TV off for 3 or 4 seconds and then turn it on again using the ⏏ button on the front of the TV.
Poor or no picture (screen is dark), but good sound.	<ul style="list-style-type: none"> Using the MENU system, select the Picture Adjustment menu. Adjust the brightness, picture and colour balance levels. From the Picture Adjustment menu select RESET to return to the factory settings.
Good picture, no sound.	<ul style="list-style-type: none"> Press the ⏏ button on the remote control. If ⏏ is displayed on the screen, press the ⏏ button on the remote control.
No colour on colour programmes.	<ul style="list-style-type: none"> Using the MENU system, select the Picture Adjustment menu and adjust the colour setting. From the Picture Adjustment menu select RESET to return to the factory settings.
Distorted picture when changing channels or selecting Text.	<ul style="list-style-type: none"> Turn off any equipment connected to the scart connectors on the rear of the TV.
Remote control does not function.	<ul style="list-style-type: none"> Check that the ◀ MODE ▶ Selector button on the remote control is set according to the device you are using (VCR, DVD or TV). If the remote control does not operate your VCR or DVD even when the ◀ MODE ▶ Selector button has been set correctly, refer to the 'Remote control of other equipment' section of this instruction manual and enter the correct code. Replace the batteries.
Interference on picture from connected equipment.	<ul style="list-style-type: none"> Reduce sharpness level.
The standby indicator ⏏ on the TV flashes.	<ul style="list-style-type: none"> Contact your nearest Sony service centre.

- If you continue to have these problems, have your TV serviced by qualified personnel.
- NEVER open the casing yourself.

24 Additional Information

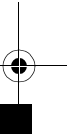
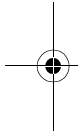



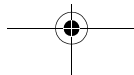

HU

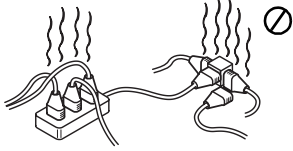
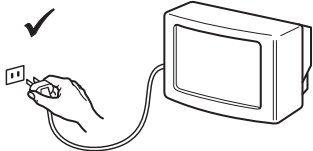
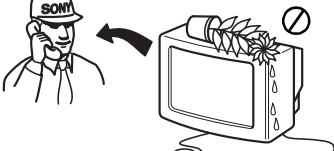

1

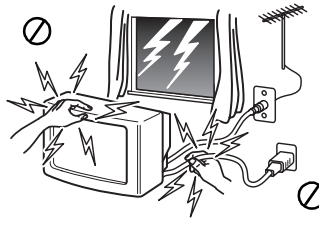
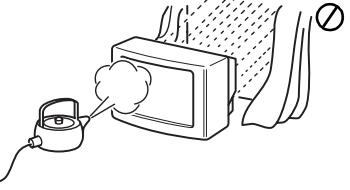
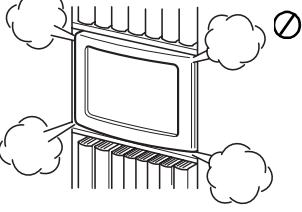
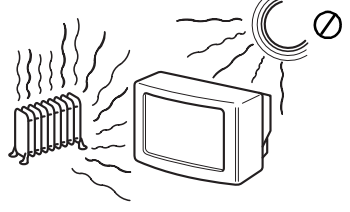
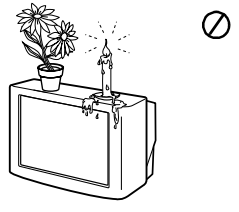
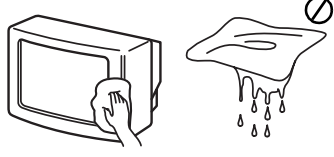
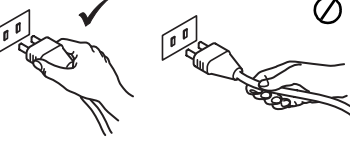
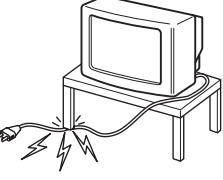
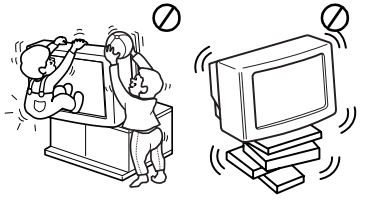

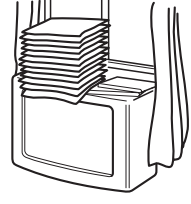
 <p>Kizárólag 220-240 V-os hálózati váltakozó feszültséggel üzemeltesse a készüléket. Ne csatlakoztasson túl sok készüléket ugyanahhoz az aljzathoz, mert a túlterhelés tüzet okozhat.</p>	 <p>Energiatakarékosági és biztonsági okok miatt ne hagyja a készüléket készenléti üzemmódban, amikor nem használja. Hosszabb távollét esetén húzza ki a hálózati csatlakozó vezetékét a fali konnektorból.</p>	 <p>Ne dugjon semmilyen tárgyat a készülékbe, mert ezzel tüzet és áramütést okozhat. Ha a szellőző nyílásokon keresztül bármilyen szilárd test, vagy folyadék kerül a készülék belsejébe, húzza ki a hálózati csatlakozó vezetékét. Azonnal ellenőriztesse szakemberrel!</p>
 <p>Soha ne nyissa ki a készülék hátsó burkolatát. A javítást bízva szakemberre.</p>	 <p>Viharos időjárás, villámás idején saját biztonsága érdekében ne érintse meg a készüléket, a hálózati csatlakozó vezetékét és az antennakábelt.</p>	 <p>Az áramütés és a tűz veszélyének elkerülése érdekében óvja a TV készüléket esőtől és nedvességtől.</p>
 <p>A készülék szellőzőnyílásait hagyja szabadon. A megfelelő szellőzés érdekében a készülék minden oldalánál hagyjon legalább 10 cm-es szabad területet.</p>	 <p>Ne állítsa a készüléket szélsőségesen meleg, páras vagy poros helyre, vagy olyan helyre, ahol mechanikai vibrációnak lehet kitéve.</p>	 <p>A tűz veszélyének elkerülése érdekében ne tegyen a készülék közelébe gyúlékony tárgyakat, ne gyújtson nyílt lángot (ne égessen pl. gyertyát).</p>
 <p>A képernyőt enyhén megnedvesített ruhával tisztíthatja meg. Ne használjon a tisztításhoz benzint, higítót, súrolószert. Tisztítás előtt húzza ki a hálózati csatlakozót a konnektorból.</p>	 <p>A hálózati csatlakozó kihúzásánál a csatlakozó dugót fogja meg, és ne a vezetékét.</p>	 <p>Ne tegyen nehéz tárgyat a hálózati vezetékre, mert megsérülhet. Javasoljuk, hogy a felesleges vezetékét csévélje fel a tv készülék hátulján lévő tartóra.</p>
 <p>A TV készüléket stabil állványra helyezze. Ne engedje, hogy a gyerek felmásszon a TV-re. Ne fordítsa a TV készüléket az oldalára, vagy a képernyővel felfelé.</p>	 <p>Mozgatás előtt húzza ki a hálózati csatlakozót a konnektorból. A készüléket óvatosan szállítsa, kerülje a zötykölődős utcákat, óvja a készüléket ütéstől, rázkódástól.</p>	 <p>Ne takarja le a készülék szellőzőnyílásait pl. függönnyel, újsággal, stb.</p>

2 Biztonsági előírások

Köszönjük, hogy ezt a Sony WEGA televíziót választotta.

Mielőtt elkezdené használni a TV-t, kérjük, alaposan olvassa el a jelen kezelési útmutatót, és őrizze meg későbbi használatra.

A jelen kézikönyvben olyan illusztrációk találhatók a távvezérlőről, ahol bizonyos gombok fehérrel be vannak árnyékolva.

Ez az árnyékolás azt jelzi, hogy az utasítások végrehajtása során ezeket a gombokat kell megnyomni.

Például, a jobbra lévő ábra azt mutatja, hogy a MENU, **↑**, **↓**, **→** és OK gombokat kell majd megnyomni.

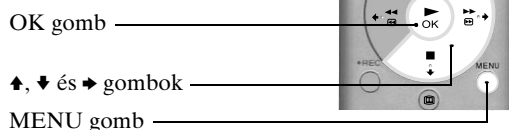

OK gomb

↑, **↓** és **→** gombok

MENU gomb

Első lépések

A mellékelt tartozékok ellenőrzése.....	4
Az elemek behelyezése a távvezérlőbe.....	4
Antenna és videomagnó csatlakoztatása.....	5
A TV bekapcsolása.....	5
A TV automatikus hangolása.....	6

Alapműveletek

A távvezérlő áttekintése.....	7
A TV gombjainak áttekintése.....	8
Teletext.....	9
Teletext menü.....	10
Több kép a képben (Multi PIP).....	11
Kép és kép (PAP).....	11
A Programmutató táblázat.....	12
Kép kimerevítése.....	12
Képernyő mód.....	12
NexTVView elektronikus műsorújság (EPG).....	13

Speciális műveletek

A TV menürendszerének használata.....	15
Képbeállítás menü.....	15
Hangszabályozás menü.....	16
Jellemzők menü.....	17
Beállítás menü.....	17
Kézi beállítás menü.....	18
Kézi hangolás menü.....	19
További programok tárolása menü.....	20

További információk

Egyéb készülékek csatlakoztatása a TV-hez.....	21
Más készülékek távvezérlése.....	23
Műszaki adatok.....	24
Hibakeresés.....	24

Kövesse az 1-5. lépéseket a készülék üzembe helyezéséhez és a programok megtekintéséhez.

1 A mellékelt tartozékok ellenőrzése



Távvezérlő



Elemek

2 Az elemek behelyezése a távvezérlőbe



Soha ne felejtse el:

- ügyeljen a helyes polaritásra, amikor behelyezi az elemeket,
- az elemek hulladékba helyezéséről környezetbarát módon gondoskodjon.

3 Antenna és videomagnó csatlakoztatása

Csak antenna csatlakoztatása



1. Csatlakoztassa az antennakábelt a TV hátlapján lévő ㄗ jelzésű antennaaljzathoz.

Antenna és videomagnó csatlakoztatása

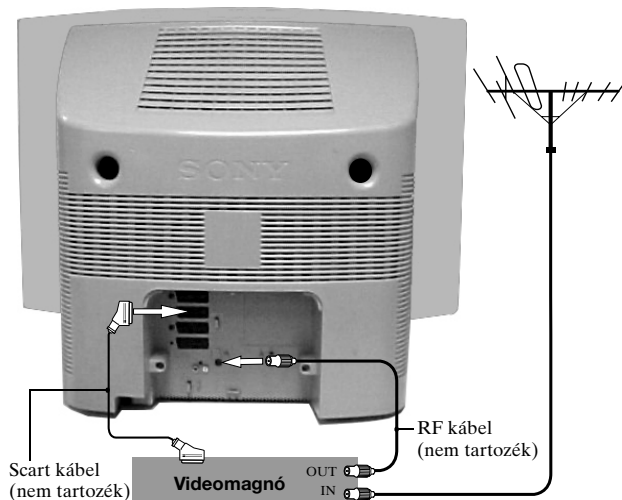

1. Csatlakoztassa az antennakábelt a videomagnón lévő IN* aljzathoz.
2. Csatlakoztassa az RF kábelt a videomagnón lévő OUT* aljzathoz és a TV hátlapján lévő ㄗ jelzésű antennaaljzathoz.
3. Csatlakoztasson egy teljes huzalozású 21 pólusú scart kábelt a TV hátlapján lévő ㄗ/ㄗ/ㄗ jelzésű scart aljzathoz és a videomagnó scart aljzatához**

Megjegyzések:*Az aljzatok elnevezései a videomagnó gyártmányától és típusától függően különbözők lehetnek. A részletekért lapozza fel a videomagnó kezelési útmutatóját.

**Ha a videomagnónak nincs scart aljzata, a scart csatlakoztatást figyelmen kívül hagyva kövesse a csatlakoztatási utasításokat. Manuálisan be is kell hangolnia a videomagnót az egyik TV-csatornára (ideális esetben ez a 0 csatorna, lásd a jelen kezelési útmutató 'Kézi hangolás menü' c. szakaszát).

4 A TV bekapcsolása



1. Csatlakoztassa a TV hálózati csatlakozóját a hálózati aljzathoz (220-240 V AC, 50 Hz).
2. A TV rendszerint be van kapcsolva. Ha nincs, nyomja be a hálózati kapcsolót (Ⓜ) a TV-készülék előlapján.

Ha a TV előlapján a készenléti üzemmód piros jelzőfénye világít, nyomja meg a TV I/O gombot a távvezérlőn a TV-készülék bekapcsolásához. Legyen türelemmel, mivel néhány pillanatra eltart, amíg a kép megjelenik a TV képernyőjén.

5

A TV automatikus hangolása

- Amikor első alkalommal bekapcsolja a TV-készüléket, a Sony logója jelenik meg a TV képernyőjén, azt követően pedig a Nyelv/Ország menü az 'English' szó kiemelésével. A távvezérlőn lévő **▲** vagy **▼** gombot megnyomva jelölje ki a kívánt nyelvet. Az OK gomb megnyomásával erősítse meg a választását. Mostantól az összes menü a kiválasztott nyelven jelenik meg.



- Most az 'Ország' szó van kiemelve. A távvezérlőn lévő **▲** vagy **▼** gombot megnyomva jelölje ki az országot, ahol a TV-készüléket használja. Fontos, hogy megfelelő országot válassza ki, hogy a Teletext megfelelően jelenjen meg. Az OK gomb megnyomásával erősítse meg a választását.

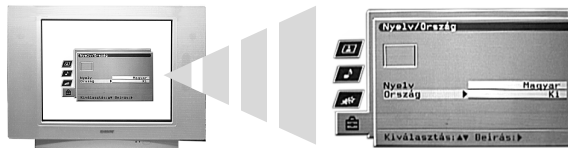

- A kép elforgatására vonatkozó felszólítás jelenik meg. A Föld mágnessége miatt egyes esetekben lehetséges, hogy a képernyő ferdének látszik.



- Ha nincs szükség korrekcióra, nyomja meg a **◀** gombot a távvezérlőn.
- Ha bizonyos korrekció szükséges, nyomja meg az OK gombot a távvezérlőn. A **▲** vagy **▼** gombbal forgassa el a képet -5 és +5 közé eső tartományban. Az OK gombot megnyomva tárolja a beállítást.

- Az automatikus hangolás képernyője jelenik meg. Az OK gombot megnyomva válassza az Igen választ. Megkezdődik az automatikus hangolás folyamata, amely az összes elérhető csatorna behangolását elvégzi.



A TV képernyőjén megjelenik egy kijelzés, amely a hangolás folyamatáról ad tájékoztatást.

Ha a készülék egyetlen csatornát sem talál, a TV képernyőjén megjelenő üzenet arra kéri, hogy ellenőrizze az antenna csatlakoztatását. Ellenőrizze, hogy az antenna megfelelően csatlakoztatva van-e, majd az OK gomb megnyomva ismétlje meg a hangolás műveletét.

- Amikor az összes elérhető csatorna hangolása megtörtént, megjelenik a 'Programhelyek átrendezése' menü. Ez a menü lehetővé teszi a csatornák sorrendjének átrendezését a TV-készüléken.

- Ha nem kívánja megváltoztatni a sorrendet, nyomja meg a MENU gombot, hogy eltávolítsa a 'Programhelyek átrendezése' menüt a TV képernyőjéről.
- Ha meg szeretné változtatni a sorrendet, a **▲** vagy **▼** gombbal válassza ki az áthelyezni kívánt csatornát, majd nyomja meg a **▶** gombot. A **▲** vagy **▼** gombbal válassza ki az új programhelyet a kiválasztott csatorna. Az OK gombot megnyomva erősítse meg a beállítást. A kiválasztott csatorna az új helyére kerül. Ismétlje meg ezt a műveletet, ha más csatornákat is át kíván helyezni. A MENU gomb megnyomásával távolítsa el a 'Programhelyek átrendezése' menüt a TV képernyőjéről, amikor befejezte a csatornasorrend átrendezését.

A TV-készülék behangolva az összes elérhető csatornát, és használatra kész

A távvezérlő áttekintése

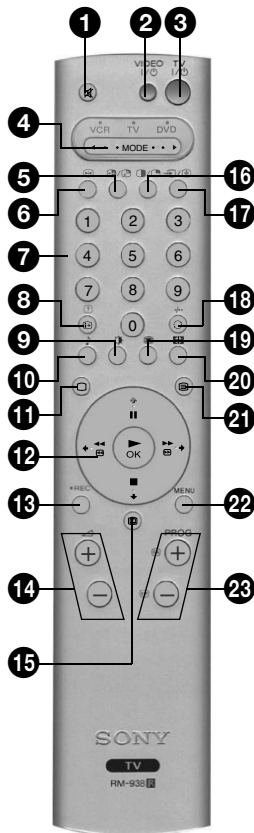

- 1** Némítás gomb
Megnyomásával elnémíthatja a TV hangját. Ismételt megnyomásával visszaállíthatja a hangot.
 - 2** VIDEO készenlét gomb
Megnyomásával ideiglenesen kikapcsolhatja a videomagnót vagy a DVD-t.
 - 3** TV készenlét gomb
Megnyomásával ideiglenesen kikapcsolhatja a TV-készüléket. A TV előlapján lévő készenlét jelzőfény világít. Ismételt megnyomásával visszatérhet üzemelésbe.
 - 4** ◀ MODE ▶ üzemmódválasztó gomb
A távvezérlővel más készülékeket is lehet működtetni. A részleteket lásd a 'Más készülékek távvezérlése' c. szakaszban.
 - 5** PAP csere gomb
Megnyomásával cserélheti meg a képernyőket PAP (kép és kép) üzemmódban. A részleteket lásd a 'Kép és kép (PAP)' c. szakaszban.
 - 6** Kimerevítés gomb
Megnyomásával a kép kimerevíthető. A részleteket lásd a 'Kép kimerevítése' c. szakaszban.
 - 7** Számgombok
Amikor a ◀ MODE ▶ üzemmódválasztó gomb VCR vagy TV állásban van, ezek megnyomásával lehet a kívánt csatornaszámot megadni. Kétjegyű csatornaszámok esetén a második számjegyet két másodpercen belül kell megadni.
 - 8** Info/Megfejtés gomb
TV üzemmódban: Megnyomásával láthatóvá válnak a képernyőinformációk, mint a csatornaszám stb.
Teletext üzemmódban: Megnyomásával láthatóvá válnak a rejtett információk (pl. rejtvény megfejtése). A funkció elvetéséhez nyomja meg ismét a gombot.
 - 9** Képzüemmód gomb
Ismételt megnyomásával módosíthatja a 'Képzüemmód'-ot anélkül, hogy belépne a 'Képbeállítás' menübe.
 - 10** Hangüzemmód gomb
Ismételt megnyomásával módosíthatja a 'Hangüzemmód'-ot anélkül, hogy belépne a 'Hangszabályozás' menübe.
 - 11** TV gomb
Megnyomásával visszatér normál TV üzemenlésre Teletext vagy Videobemeneti üzemmódból.
 - 12** Vezérlőtárcsa és OK gomb
A TV menürendszerében: A vezérlőtárcsa gombjait megnyomva haladhat végig a menüpontokon minden egyes képernyőn. Az OK gomb megnyomásával erősítsen meg egy választást.
Normál TV üzemmódban: Az OK gomb megnyomására megjelenik egy csatorna-áttekintés. A ▶ vagy ↓ gombbal jelöljön ki egy csatornát. Nyomja meg a ▶ gombot a kiválasztott csatorna megjelenítéséhez.
Megjegyzés: Amikor a ▶ MODE ◀ üzemmódválasztó gomb VCR vagy DVD állásban van, a vezérlőtárcsa gombjai és az OK gomb a videomagnó és a DVD főbb funkcióit működtetik.
 - 13** REC gomb
Amikor a ▶ MODE ◀ üzemmódválasztó gomb VCR állásban van, ezzel a gombbal lehet elindítani a felvételt.
 - 14** Hangerő-szabályozó gombok
Megnyomásukkal növelheti (+) vagy csökkentheti (-) a hangerőt.
 - 15** EPG gomb
Megnyomásával megjelenítheti az elektronikus műsorújságot. A részleteket lásd a 'NexTVView elektronikus műsorújság (EPG)' c. szakaszban.
 - 16** PAP gomb
Megnyomásával léphet be PAP (kép és kép) üzemmódban. A részleteket lásd a 'Kép és kép (PAP)' c. szakaszban.
 - 17** Bemenetválasztó/Rögzítő gomb
TV üzemmódban: Megnyomásával kiválaszthatja a csatlakoztatott készülékekről a TV csatlakozóra érkező bemenő jeleket (lásd a 'Más készülékek csatlakoztatása' c. szakaszt).
Teletext üzemmódban: Megnyomásával rögzítheti az aktuális oldalt. A funkció elvetéséhez nyomja meg ismét a gombot.
 - 18** Csatornavissza gomb
Megnyomásával visszatérhet az előzőleg nézett csatornához (feltéve, hogy legalább 5 másodpercig nézte azt).
Megjegyzés: Amikor a ◀ MODE ▶ üzemmódválasztó gomb VCR állásban van, ezt a gombot használhatja a kétjegyű csatornaszámok kiválasztásához, pl. nyomja meg a 2 és 3 gombot a 23-as csatornához.
 - 19** Multi PIP gomb
Megnyomásával léphet be Multi PIP (több kép a képen) üzemmódban. A részleteket lásd a 'Több kép a képen (Multi PIP)' c. szakaszban.
 - 20** Képernyő mód gomb
Ismételten megnyomva változtathatja a képernyő üzemmódját. A részleteket lásd a 'Képernyő mód' c. szakaszban.
 - 21** Teletext gomb
Megnyomásával be- vagy kikapcsolhatja a teletextet. A részleteket lásd a 'Teletext' c. szakaszban.
 - 22** Menü gomb
Megnyomásával léphet be a TV menürendszerébe. A részleteket lásd 'A TV menürendszerének használata' c. szakaszban.
 - 23** Programválasztó gombok
TV üzemmódban: Megnyomásukkal megjelenítheti a következő (+) vagy az előző (-) csatornát.
Teletext üzemmódban: Megnyomásukkal megjelenítheti a következő (+) vagy az előző (-) teletextoldalt.
- Színes gombok
A 'Kép üzemmód', 'Hang üzemmód', 'Multi PIP (több kép a képen)' és a 'Képernyő üzemmód' gombok szintén használhatók Gyorsteletext gombként. A részleteket lásd a 'Teletext' c. szakaszban.

A TV gombjainak áttekintése

A kezelőlap használata

A TV kezelőgombjai egy rejtett kezelőlapon találhatók a TV-készülék jobb oldalán.

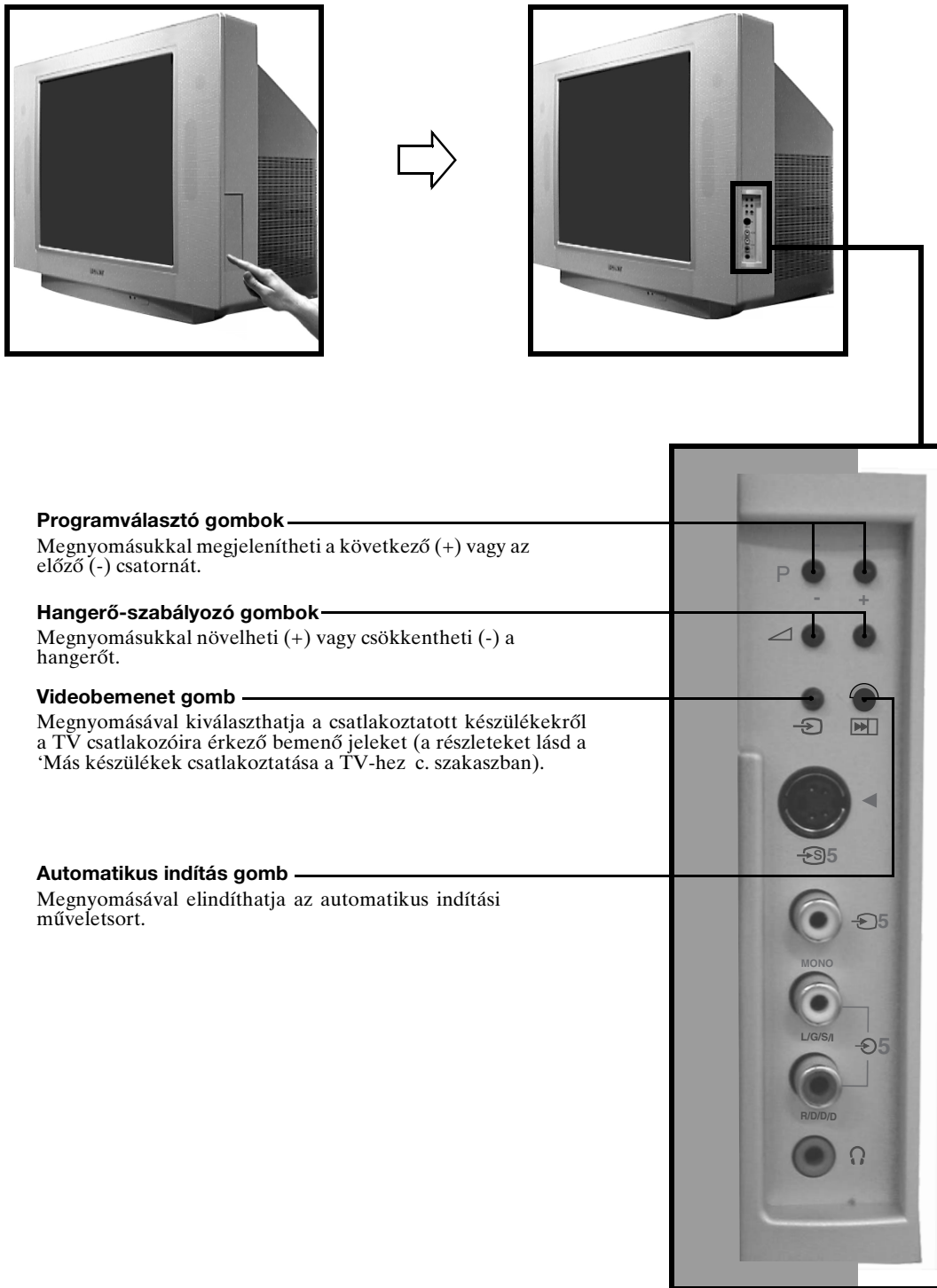

Megjegyzés: Az oldallapon lévő csatlakozókra vonatkozó információt lásd a 'Más készülékek csatlakoztatása a TV-hez' c. szakaszban.

8 Alapműveletek

Teletext



A legtöbb TV-csatorna biztosít Teletext szolgáltatást. Ügyeljen arra, hogy a csatorna megfelelő térerővel fogható legyen, ellenkező esetben a teletext vételében hibák léphetnek fel.

A Teletext megtekintése





1. Válassza ki azt a TV-csatornát, amely a nézni kívánt Teletext szolgáltatást közvetíti.

2. Nyomja meg a  gombot a távvezérlőn a Kép és Teletext (P&T) üzemmódba való belépéshez. A képernyő két részre oszlik, a bal oldalon a Teletext, a jobb sarokban a TV-csatorna látható.

Megjegyzés: P&T üzemmódban nyomja meg a  gombot, majd pedig a PROG+/- gombot a TV képernyőjén látható csatorna váltásához. Nyomja meg a  gombot ismét a normál teletext vétel folytatásához.

Nyomja meg a  gombot másodszor is a teljes képernyős Teletext üzemmódba való belépéshez.

Nyomja meg a  gombot harmadszor is a Mix üzemmódba való belépéshez.





3. A távvezérlőn lévő számgombokkal adja meg a megtekinteni kívánt oldalszám három számjegyét. Illetve nyomja meg a  vagy  gombot az előző vagy a következő oldal megtekintéséhez. Rövid idő elteltével az oldal megjelenik a képernyőn.



4. Adjon meg további 3-jegyű oldalszámokat, ha szükséges.

5. A távvezérlőn lévő  gomb megnyomásával bármikor kiléphet a Teletext üzemmódból.







A Teletext jellemzőinek használata

Jellemző	Használata
Aloldal Egyes oldalak aloldalakat tartalmaznak, amelyek automatikusan sorban jelennek meg. Ez a jellemző lehetővé teszi, hogy közvetlenül a kívánt aloldalt jelenítse meg.	A  vagy  gombot megnyomva válassza ki a kívánt aloldalt.
Rögzítés Ez a jellemző lehetővé teszi, hogy rögzítse az aktuális oldalt mindaddig, amíg készen nem áll a folytatásra.	Nyomja meg a  gombot az aktuálisan látható kép rögzítéséhez. A funkció elvetéséhez nyomja meg ismét a gombot.
Gyorsteletext A Gyorsteletext lehetővé teszi, hogy gyorsan és egyszerűen érjen el egyes oldalakat. Ha a Gyorsteletext rendelkezésre áll, színes tételek jelennek meg a képernyő alján.	Nyomja meg a megfelelő színes gombot a távvezérlőn a kívánt oldal eléréséhez.
Oldalkapcsolás Ez a jellemző lehetővé teszi, hogy egy oldalról gyorsan egy másikra ugorjon.	Amikor egy olyan oldalt olvas, amely több oldalszámot tartalmaz (pl. a tárgymutató oldal), nyomja meg az OK gombot. A  vagy  gombot megnyomva jelölje ki a kívánt oldalszámot. Az OK gombot megnyomva erősítse meg a választást. A kiválasztott oldal megjelenik a TV képernyőjén.









Teletext menü

A 'Teletext' menü további Teletext jellemzők elérését biztosítja.



1. Válassza ki azt a TV-csatornát, amely a nézni kívánt Teletext szolgáltatást közvetíti.
 2. Nyomja meg a  gombot a távvezérlőn a Teletext üzemmódba való belépéshez.
 3. Miközben a Teletext látható a TV képernyőjén, nyomja meg a MENU gombot, hogy megjelenjen a "Teletext" menü a TV képernyőjén.
- 
4. A  vagy  gombbal jelölje ki a kívánt jellemzőt. A  gomb megnyomásával válassza ki.
 5. Nyomja meg a MENU gombot, ha el kívánja távolítani a 'Teletext' menüt a TV képernyőről.
 6. Nyomja meg a  gombot a Teletextből való kilépéshez.

A következő táblázat ismerteti az egyes jellemzőket:

Jellemző	Használata
Fel./Alul/Teljes Ez a jellemző lehetővé teszi, hogy a kijelzett Teletext-oldal részeit felnagyítsa.	Nyomja meg a  gombot az oldal felső részének felnagyításához. Nyomja meg a  gombot az oldal alsó részének felnagyításához. Az OK gomb megnyomásával állíthatja vissza az oldalt a normál méretre. A 'Teletext' menühöz való visszatéréshez nyomja meg a MENU gombot.
Index A legtöbb Teletext-szolgáltatásnál van egy tárgymutató oldal, amely felsorolja az összes rendelkezésre álló oldalt és azok 3-jegyű oldalszámát. Ez a jellemző automatikusan megjeleníti a tárgymutató oldalt.	Nyomja meg a  gombot a tárgymutató oldal megjelenítéséhez.
Oldaláttekintés (csak TOPText sugárzás esetén) A TOPText a Teletext egy alternatív változatát kínálja, ahol az oldalak két hasábra vannak osztva. Az első hasáiban 'oldalblokkok', a második hasáiban pedig 'oldalcsoportok' láthatók.	A  vagy  gombot megnyomva válassza ki a kívánt hasábot. A  vagy  gombot megnyomva válassza ki a kívánt 'oldalblokkot' vagy 'oldalcsoportot'. Nyomja meg az OK gombot a kiválasztott oldal megjelenítéséhez.
Kontraszt Ez a jellemző lehetővé teszi, hogy a beállítsa a Teletext-oldalak kontrasztját.	A  vagy  gombot megnyomva növelje vagy csökkentse a kontrasztot. Az OK gomb megnyomásával erősítse meg a választását.





Több kép a képben (Multi PIP)

Ez a jellemző 13 különböző csatorna képét jeleníti meg egyszerre a képernyőn. Erről a képernyőről kiválaszthatja a csatornát, amelyiket nézni kívánja.



1. Nyomja meg a  gombot a Multi PIP üzemmódba való belépéshez.



2. A PROG +/- gomb ismételt megnyomásával válassza ki a következő vagy az előző 12 csatornát.
3. A , ,  vagy  gombot megnyomva járja körbe a 13 kijelzett csatornát.
4. Az OK gomb megnyomásával válassza ki a bekeretezett csatornát. Ez a csatorna kerül most középre.
5. Nyomja meg az OK gombot ismét a kiválasztott csatorna nézéséhez, vagy a  gomb megnyomásával lépjen ki a Multi PIP üzemmódból.

Kép és kép (PAP)







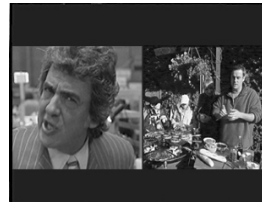

Ez a jellemző két részre osztja a képernyőt, lehetővé téve két csatorna egyidejű nézését. A bal oldali képernyő hangja a TV hangszóróiból hallható, míg a jobb oldali képernyő hangja fehallgatón keresztül választható.



1. Nyomja meg a  gombot a PAP üzemmódba való belépéshez.



2. Az egyes opciók magyarázatát lásd az alábbi táblázatban.
3. Nyomja meg a  gombot a PAP üzemmódból való kilépéshez.

Opció	Használata
A hang kiválasztása a fehallgató számára	Miközben a TV PAP üzemmódban van, állítsa a 'Kettős hang' jellemzőt a 'PAP' beállításra (Bővebb információt lásd a 'Hangszabályozás menü' c. szakaszban.)
Csatornaváltás a bal oldali képernyőn	Nyomja meg a számgombokat vagy a PROG +/- gombokat a kívánt csatorna kiválasztásához. Vagy nyomja meg a  /  gombot, ha a TV AV aljzatához csatlakoztatott készülékről érkező képeket szeretné nézni.
Csatornaváltás a jobb oldali képernyőn	Nyomja meg a  gombot. A  szimbólum megjelenik a jobb oldali képernyőn. Nyomja meg a számgombokat vagy a PROG +/- gombokat a kívánt csatorna kiválasztásához. Vagy nyomja meg a  /  gombot, ha a TV AV aljzatához csatlakoztatott készülékről érkező képeket szeretné nézni.
Képernyők cseréje	Nyomja meg a  gombot a képernyők felcseréléséhez.
A képernyők zoomolása	A  vagy  gombbal módosíthatja a két képernyő méretét.

A Programmutató táblázat

A 'Programmutató táblázat' segítségével gyorsan és egyszerűen megkereshető a nézni kívánt csatorna.



1. Nyomja meg az OK gombot, hogy a 'Programmutató táblázat' megjelenjen a képernyőn.

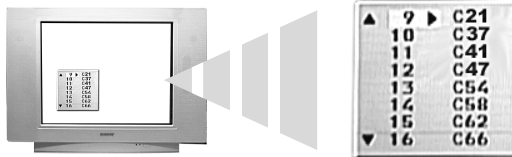

2. A \downarrow vagy \uparrow gombbal görgesse mindaddig a listát, amíg a nézni kívánt csatorna nincs kijelölve.
3. Nyomja meg a \rightarrow gombot, hogy a kiválasztott csatorna jelenjen meg a TV képernyőjén, vagy nyomja meg az OK gombot a normál TV üzemelésre való visszatéréshez.

Kép kimerevítése

Ez a jellemző lehetővé teszi, hogy a kimerevítse a képet, ha fel kíván jegyezni valamilyen információt (pl. telefonszám, recept stb.).



1. Nyomja meg a \square gombot a kép kimerevítéséhez. A képernyő két részre oszlik, ahol a jobb oldali képernyő mutatja a kimerevített képet. A bal oldali képernyőn továbbra is az aktuális csatorna látható.



2. A normál TV üzemeléshez való visszatéréshez nyomja meg a \square gombot.

Képernyő mód

Ez a jellemző lehetővé teszi a képernyő mód megváltoztatását, hogy az megfeleljen a nézett műsornak.



1. Nyomja meg ismételten a \square gombot a következő módok egyikének kiválasztásához.

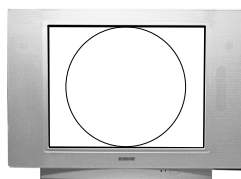

4:3
4:3 műsorok nézéséhez.

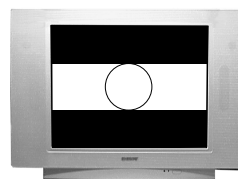

16:9
16:9 műsorok nézéséhez.

2. Az OK gomb megnyomásával erősítse meg a választását.

NexTVView elektronikus műsorújság (EPG)

A NexTVView elektronikus műsorújság (EPG) - a szolgáltatás rendelkezésre állásától függően - különböző műsorszolgáltatók programinformációit tartalmazza.

A NexTVView szolgáltató kiválasztása

A TV-készülék automatikusan kiválasztja a legjobb NexTVView szolgáltatót. Ez a szolgáltatás a TV automatikus hangolását követően kb. 30 perc múlva áll rendelkezésre. Azonban kívánsága szerint módosíthatja ezt a választást.



1. A távvezérlőn lévő MENU gombot megnyomva jelenítse meg a menüt a TV képernyőjén.
2. A ↑ vagy ↓ gomb megnyomásával válassza ki a  szimbólumot. Nyomja meg a → gombot a 'Beállítás' menübe való belépéshez.
3. A ↑ vagy ↓ gomb megnyomásával jelölje ki a 'NexTVView kivál.' pontot, majd a → gombbal erősítse meg a választást. Megjelenik egy lista, amely tartalmazza az összes NexTVView szolgáltatót.
4. A ↑ vagy ↓ gomb megnyomásával jelölje ki a kívánt NexTVView szolgáltatót*.
5. Az OK gombbal erősítse meg és tárolja a választását.
6. A normál TV üzemeléshez való visszatéréshez nyomja meg a MENU gombot.

Megjegyzés: *Válassza az '-----' opciót, ha az aktuális TV-csatorna által nyújtott EPG szolgáltatást kívánja venni. Amikor TV-csatornát vált, az új csatornáról automatikusan betöltődik az EPG (ha rendelkezésre áll az EPG szolgáltatás).

A NexTVView megjelenítése és használata



1. A távvezérlőn lévő  gombot megnyomva jelenítse meg a NexTVView műsorújságot a TV képernyőjén. Bizonyos esetekben a ← gombot is meg kell nyomnia a Sony elektronikus műsorújság megjelenítéséhez.



2. A ↑, ↓ és → gombokkal mozgassa a kurzort a képernyőn.
3. Az OK gomb megnyomásával erősítse meg a választást.
 - a) Ha az OK gombot a dátum, időpont vagy ikon (témakörök) oszlopokon nyomja meg, a kiválasztásnak megfelelően megváltoztatja a műsorlistát.
 - b) Ha az OK gombot a műsorlistán nyomja meg, megjelenik a kiválasztott műsor. Azonban ha a műsort aktuálisan nem sugározzák, a 'Hosszú info' menü jelenik meg (lásd a következő oldalt).
4. Nyomja meg a  gombot a távvezérlőn a NexTVView-ből való kilépéshez.

Az 'Egyéni beállítás' menü használata

Beállíthatja ezt a menüt úgy, hogy csak az Ön által nézni kívánt műsортípusok jelenjenek meg a műsorlista oszlopban.



1. Válassza ki az ☺ ikont a NexTVView menüben. Nyomja meg a ➔ gombot az 'Egyéni beállítás' menü megjelenítéséhez.
2. A ↑ vagy ↓ gomb megnyomásával válassza ki a kívánt műsортípust. Az OK gomb megnyomásával erősítse meg a választását.
3. Ismétlje meg a 2. lépést minden olyan műsортípusnál, amelyet fel kíván venni a listára.
4. A ➔ gombbal válassza ki az ↩ ikont a menüben. Az előző menühöz való visszatéréshez nyomja meg az OK gombot.
5. A ↑ vagy ↓ gomb megnyomásával válassza ki ismét az ☺ ikont. Nyomja meg az OK gombot az 'Egyéni beállítás' menü választásainak aktiválásához.

A 'Hosszú info' menü használata

Ez a jellemző lehetővé teszi, hogy időkapcsolókat állítson be, és felvegye a kiválasztott műsorokat.



1. A ↑ vagy ↓ gomb megnyomásával válasszon ki egy jövőbeli műsort a műsorlistáról.
2. Nyomja meg az OK gombot a 'Hosszú info' menü megjelenítéséhez.

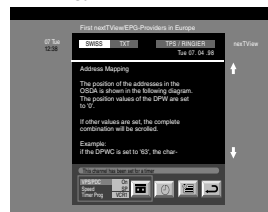

3. A ↑ vagy ↓ gombbal jelölje ki a kívánt opciót.
4. A ➔ gomb megnyomásával válassza ki az ↩ ikont. Az előző menühöz való visszatéréshez nyomja meg az OK gombot.

A következő táblázat ismerteti az egyes opciókat:

Opció	Használata
Az időkapcsoló beállítása	A ◀ vagy ▶ gomb megnyomásával válassza ki a ⌚ szimbólumot. Az OK gombot megnyomva állítsa be az időkapcsolót. Amikor az időkapcsoló beállítása megtörtént, egy óra szimbólum jelenik meg a műsor mellett a NexTVView menüben. Röviddel a műsor kezdete előtt megjelenik egy üzenet, amely megkérdezi, hogy még mindig szeretné-e ezt a műsort megnézni.
Az időkapcsoló táblázat megtekintése	A ◀ vagy ▶ gomb megnyomásával válassza ki a 📄 szimbólumot. Az OK gombot megnyomva kapcsolja Be vagy KI az időkapcsoló táblázatot. Ez a táblázat legfeljebb 5 beprogramozott műsort képes megjeleníteni.
Egy műsor felvétele (csak Smartlink videomagnó esetén)	A ◀ vagy ▶ gomb megnyomásával válassza ki a 📺 szimbólumot. Az OK gomb megnyomásával töltsse le a műsorinformációt a videomagnóra. A következő opciók beállítására van lehetőség: <ul style="list-style-type: none"> VPS/PDC A ◀ gomb lenyomásával válassza ki a VPS/PDC opciót. Az OK gomb megnyomásával válassza ki a Be vagy Ki beállítást. Ha a Be beállítást választja, az egész műsor felvételre kerül akkor is, ha változás van a TV műsorbeosztásában. Ez a funkció csak akkor működik, ha a kiválasztott csatorna sugároz VPS/PDC jelet. Sebesség A ↓ gombot megnyomva válassza ki a Sebesség opciót. Az OK gomb megnyomásával válassza ki az SP beállítást a normál lejátszáshoz vagy a LP beállítást a hosszú lejátszáshoz. Lassú lejátszással kétszer olyan hosszú felvételt tud készíteni a videokazettára. Azonban a kép minősége romolhat. Videomagnó beállítás A ↓ gombot megnyomva válassza ki a Videomagnó beállítás opciót. Az OK gomb megnyomásával válassza ki, melyik videomagnót kívánja beprogramozni. A VCR1 és a VCR2 közül választhat.

A TV menürendszerének használata

A TV tartalmaz egy menürendszert, amely egy sor képernyőkijelzésen alapul. Ezek a kijelzések segítenek abban, hogy a legtöbbet hozza ki a TV-ből, a kép és a hang testreszabásától kezdve a speciális jellemzők eléréséig.

A távvezérlőn lévő következő gombokkal működtetheti a TV menürendszerét:



1. Nyomja meg a MENU gombot a főmenü megjelenítéséhez.
2. A menü kezeléséhez a következő gombokat használja:
 - A \blacktriangledown vagy \blacktriangle gombbal választhatja ki a kívánt menüt vagy opciót.
 - A \blackrightarrow gombbal léphet be a kívánt menübe vagy opcióba.
 - A \blackleftarrow gombbal visszatérhet az előző menübe vagy opcióba.
 - A \blacktriangledown , \blacktriangle , \blackleftarrow vagy \blackrightarrow gombokkal módosíthatja a kiválasztott opció beállítását.
 - Az OK gombbal erősítheti meg és tárolhatja a választását.
3. Nyomja meg a MENU gombot, ha el kívánja távolítani a menüt a TV képernyőjéről.

Képbeállítás menü

Ez a menü lehetővé teszi a kép testreszabását. Jelölje ki a kívánt opciót, és a \blackrightarrow gombbal válassza ki. Az alábbi táblázat ismerteti az egyes opciókat és azok használatát



Opció	Használata
Kép üzemmód Ez az opció lehetővé teszi a négy kép üzemmód egyikének kiválasztását. Az Élő, a Mozi és a Játék üzemmódok előre be vannak állítva, és csak a Kontraszt állítható. Az Egyéni üzemmód azonban lehetővé teszi a Fényerő, a Színtelítettség és a Képesség opciók beállítását.	A \blacktriangle vagy \blacktriangledown gomb megnyomásával válassza ki az Élő, Egyéni, Mozi vagy Játék üzemmódot. Az OK gombot megnyomva erősítse meg a választást.
Kontraszt, Fényerő, Színtelítettség, Képesség Ezek az opciók lehetővé teszik a kontraszt, a fényerő, a színtelítettség és a képesség beállítását. Megjegyzés: A Fényerő, a Színtelítettség és a Képesség csak akkor állítható, ha a Kép üzemmód beállítása Egyéni.	A \blackleftarrow vagy \blackrightarrow gombot megnyomva állítsa be a szinteket. Az OK gombot megnyomva erősítse meg a választást.
Törlés Ez az opció az összes képbeállítást a gyári alapértékre állítja vissza.	Nyomja meg a \blackrightarrow gombot az alapértelmezett képbeállítások visszaállításához.
AI (Mesterséges intelligencia) Ez az opció figyeli a képet, és korlátozza a fényerő és a kontraszt esetleges hirtelen megnövekedését.	A \blacktriangle vagy \blacktriangledown gomb megnyomásával válassza ki a Be vagy Ki beállítást. Az OK gombot megnyomva erősítse meg a választást.
Képzajszűrés Egyes esetekben a gyenge jel szemcsés képet (más néven képzajt) idézhet elő. Ez az opció segít csökkenteni ezt a hatást.	A \blacktriangle vagy \blacktriangledown gomb megnyomásával válassza ki a Magas, Közepes, Alacsony vagy Ki beállítást. Az OK gombot megnyomva erősítse meg a választást.
Digitális mód A Digitális (DRC - Digital Reality Creation) mód lehetővé teszi jobb minőségű kép megjelenítését a TV-készüléken. A rendelkezésre álló beállítások: Ki: Normál 100Hz képminőség. DRC 50: Javított képfelbontás. DRC 100: Optimális képfelbontás.	A \blacktriangle vagy \blacktriangledown gomb megnyomásával válassza ki a Ki, DRC 50 vagy DRC 100 beállítást. Az OK gombot megnyomva erősítse meg a választást.
Színárnyalat Ez az opció lehetővé teszi a kép tónusának megváltoztatását. A rendelkezésre álló beállítások: Meleg: A fehér színeknek piros tónust ad. Norm: A fehér színeknek semleges tónust ad. Hideg: A fehér színeknek kék tónust ad.	A \blacktriangle vagy \blacktriangledown gomb megnyomásával válassza ki a Meleg, Norm vagy Hideg beállítást. Az OK gombot megnyomva erősítse meg a választást.

Hangszabályozás menü

Ez a menü lehetővé teszi a hang testreszabását. Jelölje ki a kívánt opciót, és a b gombbal válassza ki. Az alábbi táblázat ismerteti az egyes opciókat és azok használatát.



Opció	Használata
Hangeffektusok Ez az opció lehetővé teszi a négy hangüzemmód egyikének kiválasztását.	A \uparrow vagy \downarrow gomb megnyomásával válassza ki az Egyéni, Dolby V*, Dinamikus** vagy Természetes** üzemmódot. Az OK gombot megnyomva erősítse meg a választást.
Ekvalizer beállítás Ez az opció lehetővé teszi, hogy öt frekvenciasáv beállításával elvégezze a hang testreszabását. Megjegyzés: Ez a jellemző csak akkor áll rendelkezésre, ha a Hangeffektusok beállítása Egyéni.	A \leftarrow vagy \rightarrow gombbal válassza ki a kívánt sávot. A \uparrow vagy \downarrow gombbal állítsa be a frekvenciaszintet. Az OK gombot megnyomva erősítse meg a választást.
Virtuális effekt Ez az opció lehetővé teszi, hogy beállítsa a körülölelő hanghatás szintjét, amikor Dolby körülölelő hanghatással rendelkező adást hallgat. Megjegyzés: Ez az opció csak akkor áll rendelkezésre, ha a Hangeffektusok beállítása Dolby V.	A \leftarrow vagy \rightarrow gombot megnyomva állítsa be a szintet. Az OK gombot megnyomva erősítse meg a választást.
Balansz Ez az opció lehetővé teszi a hangbalanszt a bal és a jobb oldali hangszóró között.	A \leftarrow vagy \rightarrow gombot megnyomva állítsa be a balanszt. Az OK gombot megnyomva erősítse meg a választást.
Auto. hangerőszab Alkalmanként az adás hangereje változik (pl. a reklámok gyakran hangosabbak a műsoroknál). Ez az opció lehetővé teszi ennek a hatásnak a csökkentését, állandó hangerőt biztosítva.	A \uparrow vagy \downarrow gomb megnyomásával válassza ki a Ki vagy Be beállítást. Az OK gombot megnyomva erősítse meg a választást.
Kettős hang Kétnyelvű műsor vételekor: Ez az opció lehetővé teszi annak kiválasztását, hogy melyik nyelvet hallgatja. Sztereo műsor vételekor: Ez az opció lehetővé teszi a mono és a sztereo hang közötti választást.	Kétnyelvű műsor vételekor: A \uparrow vagy \downarrow gomb megnyomásával válassza az A-t az első nyelv, vagy pedig a B-t a második nyelv hallgatásához. Az OK gombot megnyomva erősítse meg a választást. Sztereo műsor vételekor: A \uparrow vagy \downarrow gomb megnyomásával válassza ki a Mono vagy a Sztereo beállítást. Az OK gombot megnyomva erősítse meg a választást.
◊/Kimenethangerő Ez az opció lehetővé teszi, hogy egyidejűleg beállítsa a fejhallgató aljzat hangerejét és a TV hátlapján lévő audiokimeneti aljzatok hangerejét.	A \leftarrow vagy \rightarrow gombot megnyomva állítsa be a fejhallgató hangerejét és az audiokimeneti aljzatok hangerejét. Az OK gombot megnyomva erősítse meg a választást.
◊Kettős hang Ez az opció lehetővé teszi a hangbeállítások módosítását, amikor a TV PAP üzemmódban van. A rendelkezésre álló beállítások: Sztereo: Az egyik képernyő hangja hallható mind a TV hangszóróiból, mind pedig a fejhallgatóból. PAP: A bal oldali képernyő hangja a TV hangszóróiból, a jobb oldali képernyő hangja pedig fejhallgatóban hallható.	A \uparrow vagy \downarrow gomb megnyomásával válassza ki a Sztereo vagy PAP beállítást. Az OK gombot megnyomva erősítse meg a választást.

Megjegyzések: *Ha a 'Dolby V' beállítás van kiválasztva, a TV szimulálja a teljes körű Dolby Pro Logic Surround hanghatást anélkül, hogy további hangfalakra lenne szükség. Gyártva a Dolby Laboratories licence alapján. A 'Dolby', a 'ProLogic' és a dupla D szimbólum a Dolby Laboratories védjegyei.
 **A 'Természetes' és a 'Dinamikus' a 'BBE High Definition Sound System' funkciói. Ez a rendszer kiemeli a hang tisztaságát, részleteit és megjelenését, és fokozza a zenei realizmust.

Jellemzők menü

Ez a menü lehetővé teszi a kikapcsolásidőzítőt, valamint az AV3 aljzatról kibocsátásra kerülő jel beállítását. Az alábbi táblázat ismerteti az egyes opciókat és azok használatát:



Opció	Használata
Kikapcsolásidőzítő Ez az opció lehetővé teszi, hogy beállítson egy időtartamot, melynek elteltével a TV-készülék készenléti állapotba kapcsol. Ez 10 perces intervallumokkal növelve legfeljebb 90 perc lehet.	A \blacktriangle vagy \blacktriangledown gombbal válassza ki a kívánt időtartamot. Az OK gombot megnyomva erősítse meg a választást.
AV3 Kimenet Ez az opció lehetővé teszi annak beállítását, hogy melyik jelforrás jele kerüljön leadásra TV hátlapján lévő AV3 scart (3/3 jelzésű) aljzatra. Ha videomagnót csatlakoztat erre az aljzatra, felvételt készíthet a TV más aljzataihoz csatlakoztatott készülékekről. A rendelkezésre álló beállítások: TV: A TV jelét adja le. AV1: A TV hátlapján lévő 1 aljzathoz csatlakoztatott készülékekről érkező jelet adja le. AV2: A TV hátlapján lévő 2 aljzathoz csatlakoztatott készülékekről érkező jelet adja le. AV3: A TV hátlapján lévő 3/3 aljzathoz csatlakoztatott készülékekről érkező jelet adja le. AV4: A TV hátlapján lévő 4/4 aljzathoz csatlakoztatott készülékekről érkező jelet adja le. AV5: A TV oldalán lévő 5/5 aljzathoz csatlakoztatott készülékekről érkező jelet adja le.	A \blacktriangle vagy \blacktriangledown gomb megnyomásával válassza ki a TV, AV1, AV2, AV3, AV4 vagy AV5 beállítást. Az OK gombot megnyomva erősítse meg a választást.

Beállítás menü

Ez a menü speciális jellemzőket tartalmaz, amelyek lehetővé teszi a TV testreszabását. A rendelkezésre álló opciók:

Automatikus hangolás

A TV-készülék első üzembe helyezésekor az összes elérhető csatorna hangolása megtörtént. A 'Beállítás' menüben lévő 'Automatikus hangolás' lehetővé teszi ennek a műveletnek a megismétlését (pl. a TV más helyen történő üzembe helyezésekor, vagy a műsorszórók által indított új csatornák keresésére).

Miközben az 'Automatikus hangolás' opció ki van jelölve, nyomja meg a \blacktriangleright gombot. Az automatikus hangolás utasításkérése jelenik meg a képernyőn. Az OK gomb megnyomásával indítsa el az automatikus hangolási folyamatot. Amikor az összes elérhető csatorna hangolása megtörtént, a TV visszatér normál üzemelésre.

Programhelyek átrendezése

A 'Beállítás' menüben lévő 'Programhelyek átrendezése' opció lehetővé teszi a annak a sorrendnek módosítását, ahogy a TV a csatornákat tárolta.

Miközben a 'Programhelyek átrendezése' opció ki van jelölve, nyomja meg a \blacktriangleright gombot a Programhelyek átrendezése' menübe való belépéshez. A \blacktriangledown vagy \blacktriangle gombbal válassza ki azt a csatornát, amelyet új helyre kíván áttenni, majd a \blacktriangleright gombot megnyomva válassza ki. A \blacktriangledown vagy \blacktriangle gombbal jelölje ki az új programhelyet a csatorna számára, majd nyomja meg az OK gombot. A kiválasztott csatorna az új programhelyre kerül. Ismételje meg ezt a műveletet más csatornák áthelyezéséhez is, ha szükséges.

NexTVView kivál.

Miközben a 'NexTVView kivál.' opció ki van jelölve, nyomja meg a \blacktriangleright gombot a 'NexTVView kivál.' menübe való belépéshez. A részleteket lásd a 'NexTVView elektronikus műsorújság (EPG)' c. szakaszban.

AV beállítások

A 'Beállítás' menüben lévő 'AV beállítások' opció lehetővé teszi, hogy elnevezzen bármilyen, a TV-készülék AV aljzataihoz csatlakoztatott készüléket. A név rövid időre megjelenik a képernyőn, amikor kiválasztja a készüléket.

Miközben az 'AV beállítások' opció ki van jelölve, nyomja meg a \blacktriangleright gombot az 'AV beállítások' menübe való belépéshez. A \blacktriangledown vagy \blacktriangle gombbal jelölje ki az elnevezni kívánt aljzatot. A \blacktriangleright gomb megnyomásával válassza ki a NÉV oszlopot. A \blacktriangledown vagy \blacktriangle gombbal válassza ki az első karaktert. A \blacktriangleright gombbal erősítse meg ezt a karaktert. Ugyanilyen módon válassza ki a többi karaktert is (legfeljebb öt karaktert). Az összes szükséges karakter kiválasztása után nyomja meg az OK gombot.

Kézi beállítás

Miközben a 'Kézi beállítás' opció ki van jelölve, nyomja meg a \blacktriangleright gombot a 'Kézi beállítás' menübe való belépéshez. A 'Kézi beállítás' menü ismertetése a következő oldalon található.



Kézi beállítás menü

Ez a menü további speciális jellemzők elérését biztosítja. A rendelkezésre álló opciók:



Nyelv/Ország

Amikor először üzembe helyezte a TV-készüléket, felszólítást kapott a nyelv és az ország kiválasztására. A 'Kézi beállítás' menüben lévő 'Nyelv/Ország' menü lehetővé teszi ezeknek a beállításoknak a módosítását.

Miközben a 'Nyelv/Ország' opció ki van jelölve, nyomja meg a **▶** gombot a 'Nyelv/Ország' menübe való belépéshez. A **▼** vagy **▲** gombbal jelölje ki a 'Nyelv' vagy az 'Ország' menüpontot. Nyomja meg a **▶**, ha módosítani kívánja a beállítást. A **▼** vagy **▲** gombbal jelölje ki a kívánt beállítást. Az OK gombbal erősítse meg a választást.

Kézi hangolás

Miközben a 'Kézi hangolás' opció ki van jelölve, nyomja meg a **▶** gombot a 'Kézi hangolás' menübe való belépéshez. A 'Kézi hangolás' menü ismertetése a következő oldalon található.

További programok tárolása

Miközben a 'További programok tárolása' opció ki van jelölve, nyomja meg a **▶** gombot a 'További programok tárolása' menübe való belépéshez. A 'További programok tárolása' menü ismertetése a 20. oldalon található.

RGB beállítások

Amikor az AV1 vagy AV2 aljzatokhoz csatlakoztatott RGB készülékekről (pl. DVD-lejátszó, PlayStation) jelet néz, lehetséges, hogy a képet be kell igazítani. A 'Kézi beállítás' menüben lévő 'RGB beállítások' opció lehetővé teszi, hogy az RGB készülékekről érkező jeleknél beállítsa a kép méretét és vízszintes pozícióját.

Miközben az 'RGB beállítások' opció ki van jelölve, nyomja meg a **▶** gombot az 'RGB beállítások' menübe való belépéshez. A **▶** gombbal válassza ki a H Közép opciót. A **▼** vagy **▲** gombbal igazítsa középre a képet -10 és +10 közé eső tartományban. Az OK gombot megnyomva tárolja a beállítást. A **▼** gombbal válassza ki a H Méret opciót. A **▼** vagy **▲** gombbal állítsa be a kép méretét -10 és +10 közé eső tartományban. Az OK gombot megnyomva tárolja a beállítást.

Megjegyzés: Ha nincs RGB készülék csatlakoztatva sem az AV1, sem az AV2 scart aljzathoz, az 'RGB beállítások' opció nem áll rendelkezésre.

Képforgatás

A Föld természetes mágnesessége miatt lehetséges, hogy a kép kissé ferde. A 'Kézi beállítás' menüben lévő 'Képforgatás' menü lehetővé teszi, hogy kiküszöbölje ezt a hatást.

Miközben a 'Képforgatás' opció ki van jelölve, nyomja meg a **▶** gombot a kiválasztásához. A **▼** vagy **▲** gombbal forgassa el a képet -5 és +5 közé eső tartományban. Az OK gombot megnyomva tárolja a beállítást.

Szem.azonos.kód

A 'Kézi beállítás' menüben lévő 'Szem.azonos.kód' opció lehetővé teszi, hogy megadjon egy kódot, amely segíthet a TV-készülék azonosításában, ha azt ellopnák és megkerül. A kód csak egyszer adható meg - kérjük, jegyezze fel, és tartsa biztonságos helyen.

Miközben a 'Szem.azonos.kód' opció ki van jelölve, nyomja meg a **▶** gombot. A **▼** vagy **▲** gombbal válassza ki a használni kívánt kód első karakterét. A **▶** gomb megnyomásával válassza ki. Ismételve meg ezt az összes karakter beviteléhez. Az OK gombot megnyomva tárolja a beállítást. Egy visszaigazoló üzenet jelenik meg. Az OK gombot megnyomva erősítse meg a választást.

Kézi hangolás menü

A 'Kézi beállítás' menüben lévő 'Kézi hangolás' opció lehetővé teszi a csatornák kézi hangolását.



Miközben a 'Kézi hangolás' opció ki van jelölve, nyomja meg a **▶** gombot a 'Kézi hangolás' menübe való belépéshez. A **▼** vagy **▲** gombbal jelölje ki a behangolni kívánt csatornát. A **▶** gombot kétszer megnyomva válassza ki a NORMA oszlopot. A **▼** vagy **▲** gombbal válassza ki a sugárzási normát (B/G a nyugat-európai országokban, D/K a kelet-európai országokban vagy EXT egy külső jelforrás esetén). A **▶** gomb megnyomásával nyugtázza, és válassza ki a CS oszlopot. A **▼** vagy **▲** gombbal válassza ki a csatorna hangolását (C a földi sugárzású csatornák, S a kábelcsatornák vagy F a közvetlen frekvenciabemenetek számára). Az **▶** gombot megnyomva erősítse meg a választást. Most be kell hangolnia a csatornát a következő módszerek egyikével:

- Ha ismeri a TV-adás, a videomagnó tesztjel vagy a frekvencia csatornaszámát:
A távvezérlőn a számgombokat megnyomva adja meg a csatornaszámot. Az OK gombot megnyomva tárolja a beállítást.
- Ha nem ismeri a csatornaszámot:
A **▼** gombot megnyomva válassza ki a KERES opciót. A TV-készülék automatikusan megkeresi a következő elérhető TV-műsorcsatornát vagy a videomagnó tesztjelét. Amikor a készülék talált egy csatornát, az OK gombbal tárolja azt, vagy a **▼** gombot megnyomva folytassa a keresést.
- Külső jelforrások esetén (EXT):
A **▼** gombbal válassza ki az AV1, AV2, AV3, AV4 vagy AV5 beállítást attól függően, hogy melyik aljzathoz csatlakoztatta a készüléket. Az OK gombot megnyomva tárolja a beállítást.

Csatornák elnevezése

A csatornák nevét a készülék rendszerint automatikusan átveszi a teletext adásból (ha az rendelkezésre áll). A név rövid időre megjelenik a képernyőn, amikor kiválasztja a csatornát. A 'Kézi hangolás' menüben lévő 'NÉV' opció lehetővé teszi, hogy legfeljebb 5 karakterből vagy számból álló, tetszés szerinti nevet adjon meg.

Miközben a 'Kézi hangolás' opció ki van jelölve, nyomja meg a **▶** gombot a 'Kézi hangolás' menübe való belépéshez. A **▼** vagy **▲** gombbal jelölje ki a kívánt csatornaszámot. A **▶** gombot ismételtelen megnyomva válassza ki a NÉV oszlopot. A **▼** vagy **▲** gombbal válassza ki az első karaktert. A **▶** gombot megnyomva erősítse meg ezt a karaktert. Ugyanígy válassza ki a többi karaktert. Az összes szükséges karakter kiválasztása után nyomja meg az OK gombot.

Egy csatorna átugrása

A 'Kézi hangolás' menüben lévő 'UGRÁS' opció lehetővé teszi, hogy átugorja a nem használt programhelyeket, amikor a csatornaválasztást a PROG+/- gombokkal végzi. Az átugrott csatornákat azonban a távvezérlőn lévő számgombokkal továbbra is ki lehet választani.

Miközben a 'Kézi hangolás' opció ki van jelölve, nyomja meg a **▶** gombot a 'Kézi hangolás' menübe való belépéshez. A **▼** vagy **▲** gombbal jelölje ki a kívánt csatornaszámot. A **▶** gombot ismételtelen megnyomva válassza ki az UGRÁS oszlopot. A **▼** gombbal válassza a Be beállítást (az UGRÁS jellemző eltávolításához válassza a Ki beállítást). Nyomja meg az OK gombot a beállítás tárolásához.

További programok tárolása menü

A 'Kézi beállítás' menüben lévő 'További programok tárolása' opció lehetővé teszi, hogy rádiózavarok esetén jobb képhez jusson, beállítsa egy egyedi csatorna hangerejét, elvégezze a TV finomhangolását, és beállítson egy csatornát a dekóderrel érkező jelek megtekintésére.



Miközben a 'További programok tárolása' opció ki van jelölve, nyomja meg a **➔** gombot a 'További programok tárolása' menübe való belépéshez. A **⬇** vagy **⬆** gombbal jelölje ki a kívánt csatornaszámot. Nyomja meg ismételten a **➔** gombot a következő opciók egyikének kiválasztásához.

- ATT (RF csillapítás).** Ez lehetővé teszi a kép javítását, ha más csatornák zavarják a vételt. A **⬇** gombbal válassza ki a Be beállítást. Az OK gombot megnyomva tárolja a beállítást.
- HANG. (Hangerő-eltolás).** Ez lehetővé teszi, hogy beállítsa a hangerőt egy egyedi csatorna számára. A **⬇** vagy **⬆** gombbal állítsa be a hangerőt -7 és +7 közé eső tartományban. Az OK gombot megnyomva tárolja a beállítást.
- AFT (Automatikus finomhangolás).** Ez lehetővé teszi a csatorna finomhangolását. A **⬇** vagy **⬆** gombbal válassza ki a Be beállítást. Másik lehetőség, hogy a **⬇** gombbal **⬆** gombbal kézzel állítsa be a hangolási frekvenciát -15 és +15 közé eső tartományban. Az OK gombot megnyomva tárolja a beállítást.
- DEKÓDER.** Ez lehetővé teszi, hogy beállítson egy csatornát a kódolt jelek számára (pl. fizető TV-dekóderrel érkező jel). A **⬇** vagy **⬆** gombbal válassza ki az AV1 vagy AV3 beállítást attól függően, melyik aljzatot használja. Az OK gombot megnyomva tárolja a beállítást. A dekódolt jel most a kiválasztott csatornán jelenik meg.

Egyéb készülékek csatlakoztatása a TV-hez

Az alábbi ábra ismerteti, hogyan csatlakoztathatja audio- és videokészülékek széles választékát a TV-készülékhez.

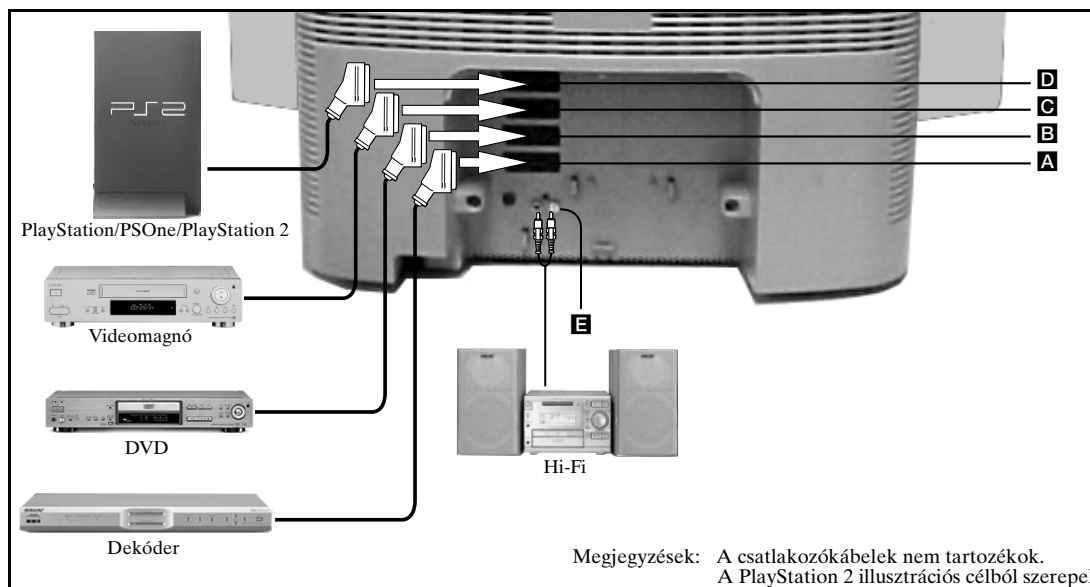

1. Csatlakoztassa a készülékeket a fenti ábrán látható módon.
2. Nyomja meg a távvezérlőn lévő gombot mindaddig, amíg a készüléknek megfelelő szimbólum meg nem jelenik a TV képernyőjén (lásd az alábbi táblázatot).

Képernyőszimbólumok	Bemenő jelek
	A A aljzathoz csatlakoztatott készülékről.
	A B aljzathoz csatlakoztatott készülékről.
	A C aljzathoz csatlakoztatott készülékről.
	A D aljzathoz csatlakoztatott készülékről.

3. Kapcsolja be a csatlakoztatott készüléket. A készülékről érkező kép (ha van) jelenik meg a TV képernyőjén.
4. A normál TV üzemeléshez való visszatéréshez nyomja meg a gombot.

Smartlink videomagnó csatlakoztatása

A Smartlink egy közvetlen összeköttetés a TV-készülék és a videomagnó között. A Smartlink-re vonatkozó bővebb információért lapozza fel a videomagnó kezelési útmutatóját. Gondoskodjon arról, hogy a Smartlink videomagnót egy teljes huzalozású 21 pólusú scart kábellel csatlakoztassa **C** jelzésű aljzathoz.

Külső audiókészülékek csatlakoztatása

A Hi-Fi rendszert a TV hátlapján lévő **E** jelzésű aljzatokhoz csatlakoztassa. A hangerő szabályozásához használja a 'Hangszabályozás' menüben lévő /Kimenethangerő' opciót.

Az alábbi ábra ismerteti, hogyan csatlakoztathatja a készüléket a TV-készülék oldalsó kezelőlapjához.

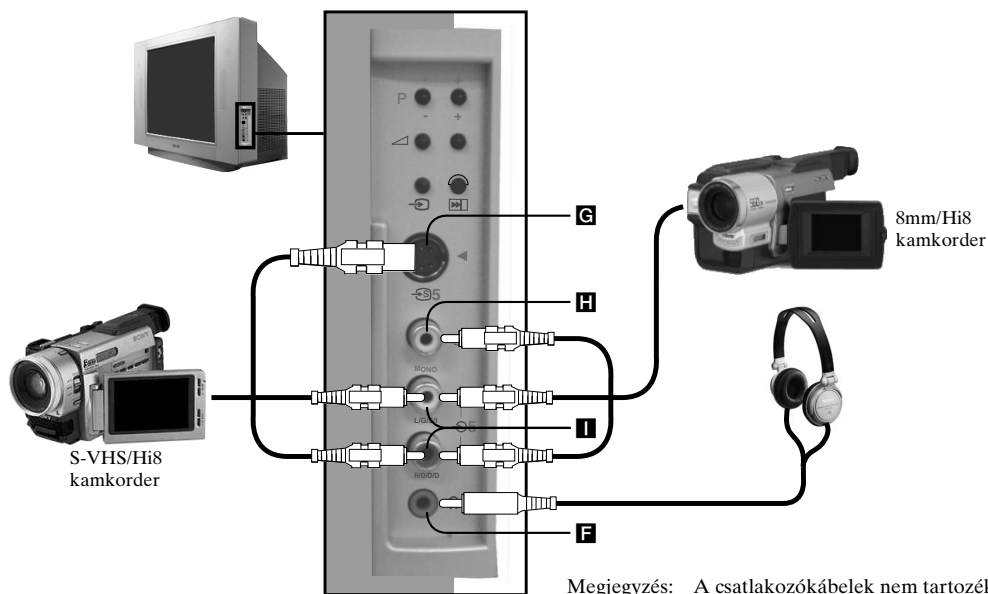

1. Csatlakoztassa a készüléket a fenti ábrán látható módon.
2. Nyomja meg a távvezérlőn lévő gombot mindaddig, amíg a készüléknek megfelelő szimbólum meg nem jelenik a TV képernyőjén (lásd az alábbi táblázatot).

Képernyőszimbólumok	Bemenő jelek
	A H és I aljzathoz csatlakoztatott készülékről.
	A G és I aljzathoz csatlakoztatott készülékről.

3. Kapcsolja be a csatlakoztatott készüléket. A készülékről érkező kép (ha van) jelenik meg a TV képernyőjén.
4. A normál TV üzemeléshez való visszatéréshez nyomja meg a gombot.

Megjegyzés: A képtorzulás megelőzése érdekében ne csatlakoztasson készüléket egyszerre a **G** és **H** aljzatokhoz.

Fejhallgató csatlakoztatása

A fejhallgatót az **F** jelzésű aljzathoz csatlakoztassa. A hangerő szabályozásához használja a 'Hangszabályozás' menüben lévő 'Kimenethangerő' opciót.

Más készülékek távvezérlése

A TV-készülékhez mellékelt távvezérlővel nem csak Sony videomagnókat és DVD-lejátszókat működtethet, hanem más gyártók gyártmányait is. A következő útmutató végigvezeti a beállítási műveletsoron.



1. Keresse meg az alábbi listán a márka 3-jegyű kódját.
2. Nyomja meg a ◀MODE▶ üzemmódválasztó gombot a távvezérlőn mindaddig, amíg a zöld VCR jelzőfény vagy a zöld DVD jelzőfény nem világít.
3. Miközben a megfelelő zöld jelzőfény világít, tartsa lenyomva a SÁRGA gombot kb. 6 másodpercig, amíg a jelzőfény villogni nem kezd.
4. A számgombok segítségével adja meg a videomagnó vagy a DVD-lejátszó 3-jegyű kódját. Amikor megadta a helyes számot, a zöld VCR, TV és DVD jelzőfény rövid ideig egyszerre világít.
5. Kapcsolja be a videomagnót vagy a DVD-lejátszót és ellenőrizze, hogy a távvezérlő működteti-e a főbb funkciókat. Ha nem, ismételje meg a 2-4. lépéseket, és adja meg a videomagnó vagy a DVD-lejátszó márkatípusa részére kijelölt következő 3-jegyű kódot.
6. Amikor a távvezérlőt ismét a TV működtetésére kívánja használni, nyomja meg a ◀MODE▶ üzemmódválasztó gombot mindaddig, amíg a zöld TV jelzőfény nem világít. Ne felejtse el kiválasztani a VCR vagy a DVD-lejátszót a ◀MODE▶ üzemmódválasztó gombbal minden alkalommal, amikor azokat a készülékeket ezzel a távvezérlővel kívánja működtetni.

Megjegyzés: A beállított márkakódok törölhetőek, ha a kimerült elemeket nem cseréli ki azonnal. Amennyiben ez történik, a fenti eljárással adja meg ismét a kódot. Egy kis címke található az elemtartó fedelének belső oldalán, ahová feljegyezheti a márkakódokat. Nem az összes videomagnó és DVD-lejátszó márkája szerepel ezen a listán, azonban a Sony törekszik arra, hogy rendszeresen aktualizálja a szoftvert. Kérjük, tekintse át a távvezérlőhöz mellékelt kódtáblázatot.

Videomagnó márkalista		DVD-lejátszó márkalista	
Márka	Kód	Márka	Kód
SONY (VHS)	001	SONY	001
SONY (BETA)	021	AIWA	021
SONY (DVD)	018, 027, 020, 002	DENON	018, 027, 020, 002
AIWA	009, 028, 023, 024, 016, 003	GRUNDIG	009, 028, 023, 024, 016, 003
AKAI	025, 026, 015, 004	HITACHI	025, 026, 015, 004
DAEWOO	006, 017	JVC	006, 017
GRUNDIG	008	KENWOOD	008
HITACHI	015, 014	LG	015, 014
JVC	009, 028, 023, 024, 016, 003	LOEWE	009, 028, 023, 024, 016, 003
LG	013, 016	MATSUI	013, 016
LOEWE	022	ONKYO	022
MATSUI	018, 027, 020, 002	PANASONIC	018, 027, 020, 002
ORION	009, 028, 023, 024, 016, 003	PHILIPS	009, 028, 023, 024, 016, 003
PANASONIC	004	PIONEER	004
PHILIPS	011, 014	SAMSUNG	011, 014
SAMSUNG	007	SANYO	007
SANYO	019, 027	SHARP	019, 027
SHARP	012	THOMSON	012
THOMSON	003	TOSHIBA	003
TOSHIBA	018, 027, 020, 002	YAMAHA	018, 027, 020, 002

Műszaki adatok

A 2/1984. /III.10./ IpM-BkM sz. együttes rendelet értelmében forgalomba hozó tanúsítja, hogy a SONY KV-29FQ76 K típusú televízió megfelel az alábbi műszaki értékeknek:

Sugárzási norma
B/G/H, D/K

Súly
Kb. 54 kg

Színrendszer
PAL
NTSC 3.58, 4.43 (csak videobemenet)

Csatlakozók a hátlapon

①

21 pólusú Euro csatlakozó (CENELEC szabvány), amely tartalmaz audio/video bemenetet, RGB bemenetet, TV audio/video kimenetet.

② DVD

21 pólusú Euro csatlakozó (CENELEC szabvány), amely tartalmaz audio/video bemenetet, RGB bemenetet, TV audio/video kimenetet.

(SMARTLINK) ③/④ VCR

21 pólusú Euro csatlakozó (CENELEC szabvány), amely tartalmaz audio/video bemenetet, S-video bemenetet, választható audio/video kimenetet.

④/⑤

21 pólusú Euro csatlakozó (CENELEC szabvány), amely tartalmaz audio/video bemenetet, S-video bemenetet, RF bemenet

Képcső
FD Trinitron, kb. 72 cm (29 hüvelyk)

⏏
⑥

Audiobemenetek - phono jackek

Hangfrekvenciás kimenőteljesítmény
Bal/jobb: 2x20 W (zenei teljesítmény)
2x10 W (RMS)

Csatlakozók az oldallapon

⑥

Videobemenetek - phono jackek

⑦

Audiobemenetek - phono jackek

⑧

S-video bemenet - 4 pólusú DIN

⑨

Fejhallgató csatlakozó - sztereo minijack

Áramfelvétel
143 W

Méreték (sz x ma x mé)
Kb. 850 x 600 x 555 mm

Mellékelt tartozékok
RM-938 távvezérlő (1 db)
IEC AA (R6) méretű elem (2 db)

A kialakítás és a műszaki adatok külön értesítés nélkül változhatnak.

Hibakeresés

Az alábbi táblázat tartalmaz néhány egyszerű megoldást arra az esetre, ha valamilyen kép- vagy hangprobléma fordulna elő.

Probléma	Javasolt megoldás
Nincs kép (a képernyő sötét), nincs hang.	<ul style="list-style-type: none"> Csatlakoztassa a TV-készüléket a hálózathoz. Nyomja meg a ① gombot a TV előlapján. Ha a ④ jelzőfény világít a TV-készüléken, nyomja meg a TV 1/⑤ gombot vagy egy számgombot a távvezérlőn. Ellenőrizze az antennacsatlakozást. Kapcsolja ki a TV-készüléket 3-4 másodpercre, majd kapcsolja vissza a TV előlapján lévő ① gomb használatával.
Gyenge a kép vagy nincs kép (a képernyő sötét), de a hang jó.	<ul style="list-style-type: none"> A menürendszer segítségével válassza ki a Képbéállítás menüt. Állítsa be a fényerőt, a kép üzemmódot és a szintelítettséget. A Képbéállítás menüből válassza a Törlés menüpontot, hogy visszaállítsa a gyári beállításokat.
Jó a kép, nincs hang.	<ul style="list-style-type: none"> Nyomja meg a ② gombot a távvezérlőn. Ha a ③ szimbólum látható a képernyőn, nyomja meg a ④ gombot a távvezérlőn.
Nem látható színesben a színes program.	<ul style="list-style-type: none"> A menürendszer segítségével válassza ki a Képbéállítás menüt, és módosítsa a színbeállítást. A Képbéállítás menüből válassza a Törlés menüpontot, hogy visszaállítsa a gyári beállításokat.
Torz a kép csatornaváltáskor vagy a Teletext kiválasztásakor.	<ul style="list-style-type: none"> Kapcsoljon ki minden, a TV-készülék hátlapján lévő scart csatlakozókhoz csatlakoztatott készüléket.
A távvezérlő nem működik.	<ul style="list-style-type: none"> Ellenőrizze, hogy a távvezérlőn lévő ◀ MODE ▶ üzemmódválasztó gomb a használt készüléknek megfelelően van-e beállítva (VCR, DVD vagy TV). Ha a távvezérlő nem működteti a VCR vagy a DVD-lejátszót akkor sem, amikor a ◀ MODE ▶ üzemmódválasztó gomb megfelelő állásban van, lapozza fel a jelen kezelési útmutatóban a 'Más készülékek távvezérlése' c. szakaszt, és adja meg a helyes kódot. Cserélje ki az elemeket.
Interferencia a csatlakoztatott készülékről érkező képen.	<ul style="list-style-type: none"> Csökkentse a képélességet.
A készenléti jelzőfény ⑥ villog a TV-készüléken	<ul style="list-style-type: none"> Hívja fel a legközelebbi Sony szervizközpontot.

- Ha a probléma továbbra is fennáll, a készülék javítása érdekében forduljon szakemberhez.
- SOHA ne bontsa meg a külső burkolatot.

24 További információk

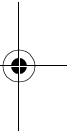
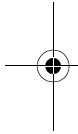

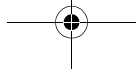

PL



1

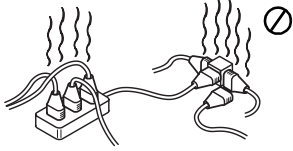
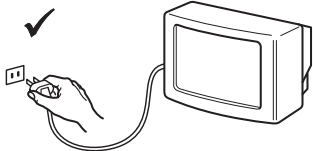
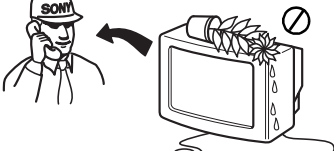
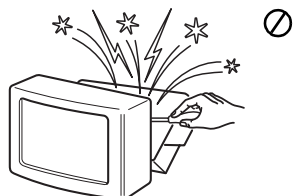
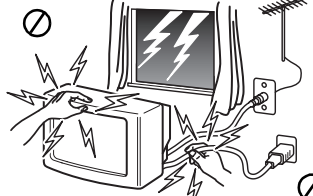
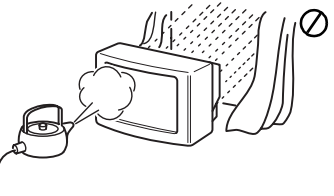
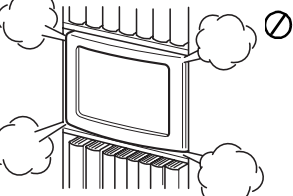
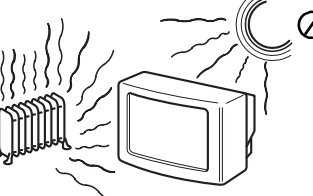
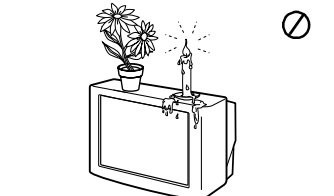
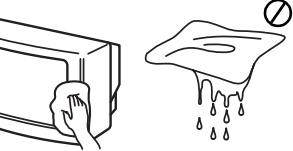
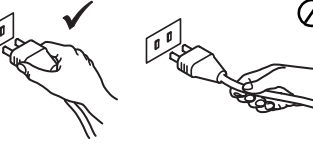
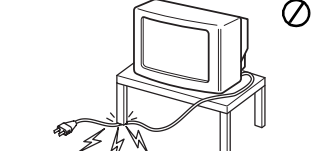
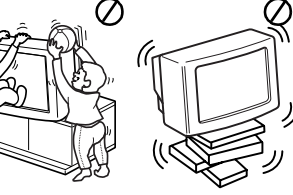

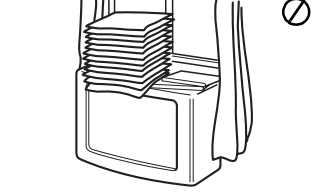
 <p>Televizor jest przystosowany do zasilania tylko napięciem przemiennym 220 – 240 V. Nie włączać zbyt dużej liczby urządzeń do jednego gniazdka sieciowego grozi to pożarem lub porażeniem prądem.</p>	 <p>Ze względu na bezpieczeństwo i ochronę środowiska naturalnego zaleca się, aby telewizor, który nie jest używany, nie pozostawał w trybie czuwania, lecz był wyłączony z sieci.</p>	 <p>Nigdy nie wpychać do telewizora żadnych przedmiotów. Grozi to pożarem lub porażeniem prądem. Nigdy nie wylewać na telewizor żadnych płynów. Jeśli do wnętrza telewizora dostanie się jakiś płyn lub przedmiot, nie używać urządzenia, zanim zostanie ono skontrolowane przez odpowiednio wykwalifikowaną osobę.</p>
 <p>Nie otwierać obudowy ani nie zdejmować pokrywy z tyłu telewizora. Naprawy powierzać tylko wykwalifikowanym osobom.</p>	 <p>Dla własnego bezpieczeństwa, w czasie burzy nie dotykać żadnych elementów telewizora, jego przewodu zasilającego ani przewodu antenowego.</p>	 <p>Aby uniknąć ryzyka pożaru lub porażenia prądem, nie wystawiać telewizora na deszcz i chronić go przed wilgocią.</p>
 <p>Nie zakrywać otworów wentylacyjnych na telewizorze. Dla zapewnienia właściwej wentylacji, pozostawić wokół telewizora przynajmniej 10 cm wolnego miejsca.</p>	 <p>Nigdy nie stawiać telewizora w miejscach gorących, wilgotnych lub nadmiernie zapyłonych. Nie instalować telewizora w miejscach, w których będzie on narażony na wibracje mechaniczne.</p>	 <p>Aby uniknąć pożaru, przechowywać łatwopalne przedmioty z dala od telewizora i nie zbliżać się do niego z otwartym ogniem (na przykład świecą).</p>
 <p>Do czyszczenia telewizora używać miękkiej, lekko zwilżonej ściereczki. Nie czyścić telewizora benzyną, rozcieńczalnikiem ani innymi środkami chemicznymi. Nie rysować ekranu telewizora. Dla bezpieczeństwa, przed czyszczeniem telewizora wyłączyć go z sieci.</p>	 <p>Przy wyłączeniu przewodu zasilającego z gniazdka sieciowego chwycić wtyczkę. Nie ciągnąć samego przewodu.</p>	 <p>Dbać, aby nie stawiać na przewodzie zasilającym ciężkich przedmiotów, ponieważ mogą one uszkodzić przewód. Zalecamy nawinięcie nadmiaru przewodu na zaczepy znajdujące się z tyłu telewizora.</p>
 <p>Ustawić telewizor na bezpiecznej, stabilnej podstawie. Nie pozwalać, aby wspinali się na niego dzieci. Nie kłaść telewizora na boku ani ekranem do góry.</p>	 <p>Przed przenoszeniem telewizora wyłączyć go z sieci. Unikać nierównych powierzchni, szybkiego marszu i używania nadmiernej siły. Jeśli telewizor został upuszczony lub uszkodzony, natychmiast zlecić jego kontrolę odpowiednio wykwalifikowanej osobie z serwisu.</p>	 <p>Nie zakrywać otworów wentylacyjnych na telewizorze takimi przedmiotami jak zasłony czy gazety.</p>



2 Informacje dotyczące bezpieczeństwa

Dziękujemy za wybór telewizora Sony Trinitron.



Przed użyciem telewizora, prosimy o dokładne zapoznanie się z niniejszą instrukcją obsługi oraz o zachowanie jej na przyszłość.

W niniejszej instrukcji obsługi znajdują się rysunki pilota, w którym niektóre przyciski są zaznaczone na białym.

Kolorem tym wskazane są przyciski, jakie należy wybrać zgodnie z instrukcją.

Na przykład, na rysunku po prawej stronie wskazano, że należy wybrać przyciski MENU, , ,  oraz OK.

Przycisk OK

Przycisk ,  oraz 

Przycisk MENU

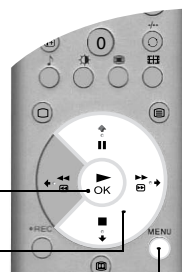

Uruchomienie

Sprawdzenie, czy dołączono wszystkie akcesoria	4
Wkładanie baterii do pilota	4
Podłączanie anteny i magnetowidu	5
Włączenie telewizora	5
Automatyczne strojenie telewizora	6

Operacje podstawowe

Przegląd funkcji pilota	7
Przegląd przycisków telewizora	8
Telegazeta	9
Menu telegazety	10
Multi Picture In Picture (Multi PIP)	11
Picture And Picture (PAP)	11
Tabela Spisu Programów	12
Stopklatka	12
Tryb Ekran	12
Elektroniczny Przewodnik po Programach NexTVView (NexTVView Electronic Programme Guide - EPG)	13

Operacje zaawansowane

Korzystanie z systemu menu telewizora	15
Menu Regulacja Obrazu	15
Menu Regulacja Dźwięku	16
Menu Funkcje	17
Menu Ustawiania	17
Menu Ustawienie Ręczne	18
Menu Programowanie Ręczne	19
Menu Dalsze Nastawianie	20

Informacje dodatkowe

Podłączanie innych urządzeń do telewizora	21
Pilot innych urządzeń	23
Dane techniczne	24
Problemy i ich usuwanie	24

Aby dokonać instalacji telewizora oraz obejrzeć programy, należy postępować zgodnie z instrukcjami podanymi w punktach od 1 - 5.

1 Sprawdzenie, czy dołączono wszystkie akcesoria



Pilot



Baterie

2 Wkładanie baterii do pilota



Należy zawsze pamiętać, aby:

- włożyć baterie odpowiednio biegunami,
- wyrzucać zużyte baterie w sposób przyjazny dla środowiska.

4 Uruchomienie

3

Podłączanie anteny i magnetowidu

Podłączanie samej anteny



1. Podłącz kabel anteny do gniazdka antenowego oznaczonego Γ i umieszczonego z tyłu telewizora.

Podłączanie anteny i magnetowidu

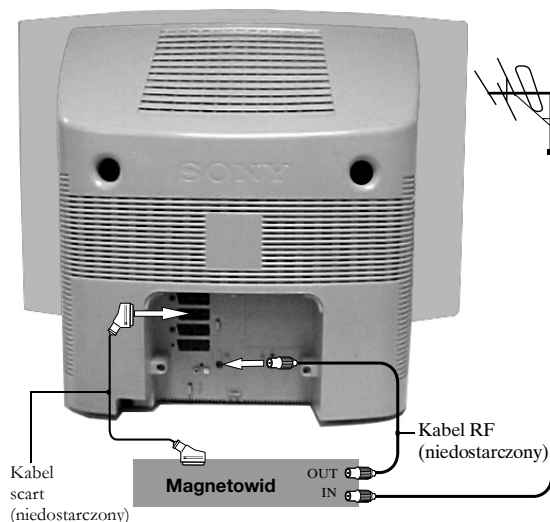

1. Podłącz kabel anteny do gniazdka wejściowego (IN*) w magnetowidzie.
2. Połącz kablem RF gniazdko wyjściowe (OUT*) na magnetowidzie z gniazdkiem antenowym oznaczonym symbolem Γ , znajdującym się z tyłu telewizora.
3. Połącz pełnym 21-pinowym przewodem scart gniazdko scart oznaczone symbolem 3/3 z tyłu telewizora z gniazdem scart w magnetowidzie**

Uwagi: *Nazwy gniazd mogą się różnić w zależności od modelu i marki magnetowidu. Szczegóły - patrz instrukcja obsługi magnetowidu.

**Jeśli magnetowid nie posiada gniazda scart, należy kontynuować instalację, ignorując podłączenie scart. Konieczne będzie również ręczne dostrojenie magnetowidu do wolnego kanału telewizyjnego (najlepiej do kanału 0, patrz rozdział 'Menu - Programowanie Ręczne' w niniejszej instrukcji).

4

Włączanie telewizora



1. Podłącz wtyczkę telewizora do gniazda zasilania (220 - 240V AC, 50 Hz).
2. Zazwyczaj telewizor jest już włączony. Jeśli nie, naciśnij przycisk On/Off (①) z przodu telewizora.

Jeśli świeci się czerwona lampka kontrolna trybu czuwania z przodu telewizora, naciśnij przycisk I/⓪ TV na pilocie, aby włączyć telewizor. Należy cierpliwie odczekać kilka chwil zanim obraz pojawi się na ekranie.

5 Automatyczne strojenie telewizora

1. Po włączeniu telewizora po raz pierwszy, na ekranie pojawi się logo Sony, a następnie menu Język/Kraj (Language/Country) z podświetlonym słowem 'English' (angielski). Naciskając przyciski \uparrow lub \downarrow na pilocie, należy wybrać żądany język. Naciśnij przycisk OK, aby zatwierdzić wybór. Od tej chwili, wszystkie menu będą pojawiały się w wybranym języku.



2. Teraz podświetlone jest słowo 'Country' (Kraj). Naciskając przyciski \uparrow lub \downarrow na pilocie, należy podświetlić kraj, w jakim telewizor będzie używany. Ważne jest, aby wybrać poprawny kraj, co umożliwi poprawny odbiór telegazety. Naciśnij przycisk OK, aby zatwierdzić wybór.



3. Pojawi się teraz komunikat dotyczący obrotu obrazu. Czasami, naturalny magnetyzm Ziemi powoduje, że ekran wygląda na przechylony.



- a) Jeśli korekta ekranu nie jest potrzebna, należy nacisnąć przycisk \leftarrow na pilocie.
- b) Jeśli konieczna jest korekta obrazu, należy nacisnąć przycisk OK na pilocie. Przyciskami \uparrow lub \downarrow można przekręcić obraz w granicach -5 do +5. Aby zachować zmiany, należy nacisnąć przycisk OK.

4. Na ekranie pojawi się komunikat dotyczący automatycznego strojenia. Nacisnąć przycisk OK aby wybrać Tak. Procedura automatycznego strojenia się rozpoczyna i wszystkie dostępne kanały są dostrajane.



Na ekranie telewizora pojawia się komunikat informujący o postępie strojenia.

Jeśli nie znaleziono żadnego kanału, na ekranie pojawi się zapytanie, czy podłączono antenę. Należy sprawdzić, czy antena jest prawidłowo podłączona i, wybierając przycisk OK, powtórzyć cały proces strojenia.

5. Kiedy wszystkie dostępne programy zostały już dostrojone, pojawi się menu 'Sortowanie programów'. Dzięki temu menu można zmienić kolejność kanałów w telewizorze.

- a) Jeśli nie chcesz zmieniać kolejności, naciśnij przycisk MENU, aby wyłączyć menu 'Sortowanie programów' na ekranie.
- b) Jeśli chcesz zmienić kolejność programów, przyciskami \uparrow lub \downarrow wybierz kanał, który chcesz przenieść, a następnie naciśnij przycisk \rightarrow . Za pomocą przycisków \uparrow lub \downarrow wybierz nową pozycję dla wybranego kanału. Naciśnij przycisk OK, aby zatwierdzić wybór. Wybrany kanał przechodzi do nowej pozycji. Powtórz całą procedurę dla innych kanałów. Po zakończeniu zmieniania kolejności kanałów, przyciskiem MENU zamknij menu 'Sortowanie programów' na ekranie.

Teraz, wszystkie dostępne kanały zostały dostrojone w telewizorze i telewizor jest gotowy do użycia.

6 Uruchomienie



Przegląd funkcji pilota

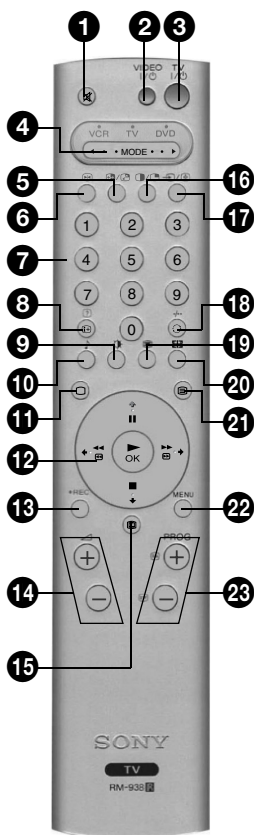

- 1** Przycisk Mute
Przycisk wyłącza dźwięk w telewizorze. Ponowne włączenie przywraca dźwięk.
- 2** Przycisk czuwania VIDEO
Przycisk czasowo wyłącza magnetowid lub odtwarzacz DVD.
- 3** Przycisk czuwania TV
Przycisk czasowo wyłącza telewizor. Wskaźnik czuwania na panelu przednim telewizora jest włączony. Ponowne naciśnięcie przywraca normalną pracę.
- 4** Przycisk wyboru trybu ◀ MODE ▶
Ten pilot może obsługiwać również inne urządzenia. Szczegóły - patrz 'Pilot innych urządzeń'.
- 5** Przycisk zmiany dla funkcji PAP
Przycisk służy do zmiany ekranów w trybie Picture And Picture (PAP). Szczegóły - patrz 'Picture And Picture (PAP)'.
- 6** Przycisk "Stopklatka"
Przycisk służy do zatrzymania obrazu na jednej klatce. Szczegóły - patrz 'Stopklatka'.
- 7** Przyciski z numerami
Gdy przycisk wyboru trybu ◀ MODE ▶ jest ustawiony na magnetowid (VCR) lub telewizor (TV), należy przyciskami numerowanymi wybrać żądany numer kanału. W przypadku numerów dwucyfrowych, drugą cyfrę należy podać w ciągu dwóch sekund.
- 8** Przycisk Info/Pokaż
W trybie TV: Przycisk służy do wyświetlania na ekranie takich informacji jak np. numer kanału, itp.
W trybie telegazety: Przycisk służy do wyświetlania ukrytych informacji (np. odpowiedzi do zagadek). Ponowne wciśnięcie wyłącza funkcję.
- 9** Przycisk Tryb Obrazu
Kilkakrotne wciśnięcie przycisku powoduje zmianę "Trybu obrazu" bez wchodzenia do menu 'Regulacja Obrazu'.
- 10** Przycisk Tryb Dźwięku
Kilkakrotne wciśnięcie przycisku powoduje zmianę "Trybu Dźwięku" bez wchodzenia do menu 'Regulacja Dźwięku'.
- 11** Przycisk TV
Przycisk służy do powrotu do normalnego działania telewizora z trybu telegazety lub video.
- 12** Pole sterowania oraz przycisk OK
W systemie trybu TV: Przyciski pola sterowania umożliwiają poruszanie się między opcjami wyświetlanymi w każdym ekranie. Przycisk OK służy do potwierdzania wyboru.
W zwykłym trybie: Przycisk OK służy do przywoływania przeglądu kanałów. Przyciskami ↑ lub ↓ podświetla się dany kanał. Wciśnięcie przycisku → powoduje wyświetlenie tego kanału.
Uwaga: Gdy przycisk wyboru trybu ◀ MODE ▶ jest ustawiony na magnetowid (VCR) lub DVD, przyciski pola sterowania oraz OK służą do wykonywania głównych funkcji magnetowidu lub odtwarzacza DVD.
- 13** Przycisk REC
Gdy przycisk wyboru trybu ◀ MODE ▶ jest ustawiony na magnetowid (VCR), tym przyciskiem należy włączyć nagrywanie.
- 14** Przyciski regulacji głośności
Wybierając (+) zwiększa się, a (-) zmniejsza się głośność.
- 15** Przycisk EPG
Przycisk służy do przywoływania Elektronicznego Przewodnika po Programach (EPG). Szczegóły - patrz 'Elektroniczny Przewodnik po Programach NextView (EPG)'.
- 16** Przycisk PAP
Przycisk służy do wejścia do trybu Picture And Picture (PAP). Szczegóły - patrz 'Picture And Picture (PAP)'.
- 17** Przycisk Wybór/Zatrzymanie Sygnału
W trybie TV: Przycisk służy do wyboru sygnałów z urządzeń podłączonych do gniazdek telewizora (szczegóły - patrz "Podłączanie dodatkowego sprzętu").
W trybie Telegazeta: Naciśnięcie przycisku powoduje zatrzymanie bieżącej strony. Ponowne naciśnięcie zwalnia stronę.
- 18** Przycisk Powrót do Kanału
Przycisk umożliwia powrót do uprzednio oglądanego kanału (pod warunkiem, że był on oglądany przez co najmniej 5 sekund).
Uwaga: Jeśli przycisk wyboru trybu ◀ MODE ▶ jest ustawiony na magnetowid (VCR), przycisku tego można użyć do wybrania dwucyfrowych numerów kanałów, np. naciśnij ten przycisk ⌚ a następnie wybierz 2 i 3 dla kanału 23.
- 19** Przycisk Multi PIP
Przycisk pozwala na wejście do trybu Multi Picture In Picture (Multi PIP). Szczegóły - patrz 'Multi Picture In Picture (Multi PIP)'.
- 20** Przycisk Tryb Ekranu
Kilkukrotne naciśnięcie tego przycisku powoduje zmianę trybu ekranu. Szczegóły - patrz 'Tryb ekranu'.
- 21** Przycisk Text
Przycisk służy do włączania i wyłączania telegazety. Szczegóły - patrz 'Telegazeta'.
- 22** Przycisk Menu
Przycisk pozwala na wejście do systemu menu w telewizorze. Szczegóły - patrz 'Używanie systemu menu telewizyjnego'.
- 23** Przyciski programów
W trybie TV: Przycisk (+) pozwala na wybór następnego, a przycisk (-) poprzedniego kanału.
W trybie Telegazeta: Przycisk (+) pozwala na wybór następnej, a przycisk (-) poprzedniej strony telegazety.

Przyciski kolorowe
Przycisków 'Tryb Obrazu', 'Tryb Dźwięku', 'Multi Picture In Picture (Multi PIP)' oraz 'Tryb Ekranu' można również używać jako przycisków Fasttext. Szczegóły - patrz 'Telegazeta'.

Przegląd przycisków telewizora

Wejście do panelu sterowania

Przyciski telewizora są umieszczone na ukrytym panelu sterowania po prawej stronie telewizora.

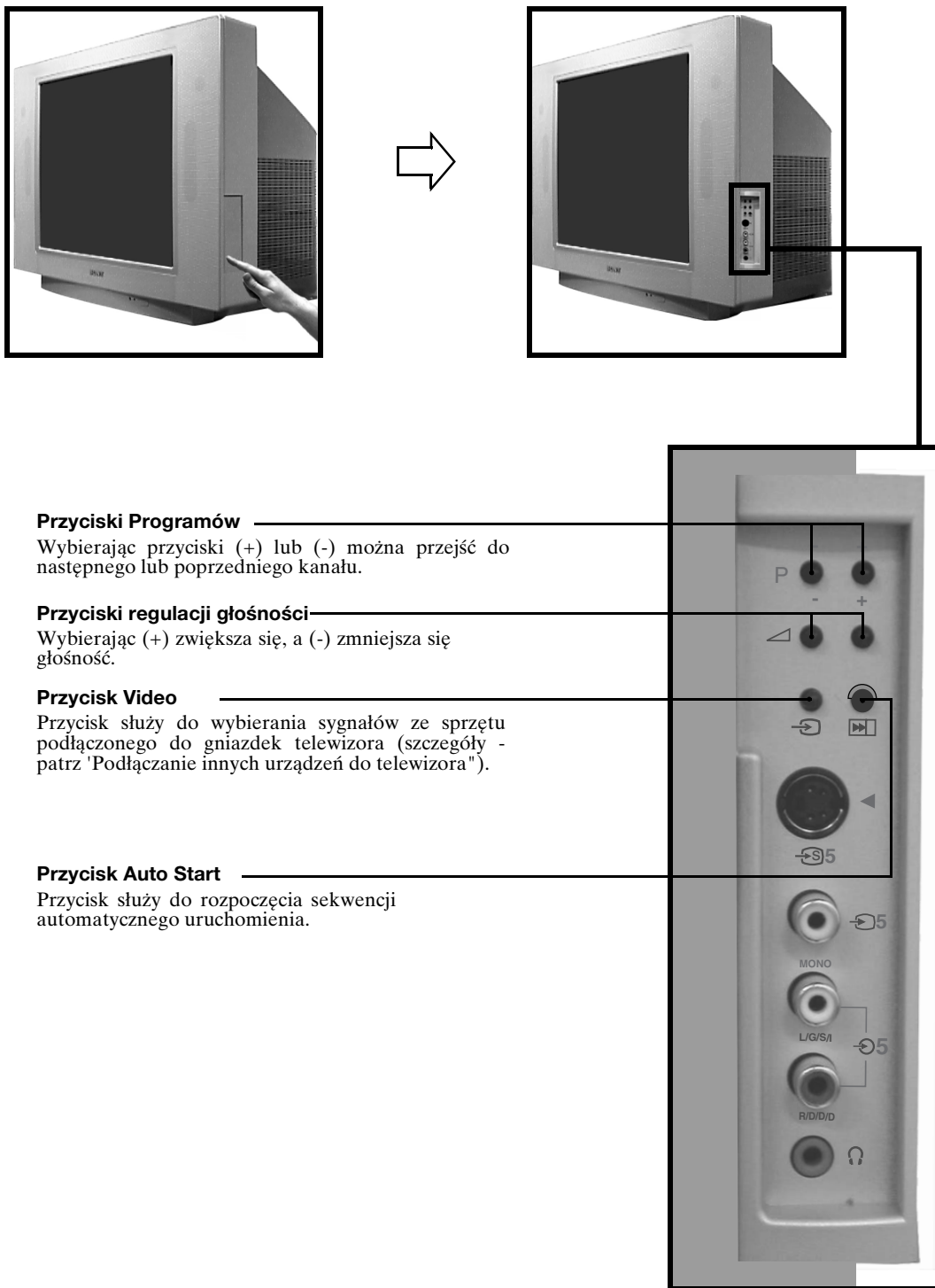

Przyciski Programów

Wybierając przyciski (+) lub (-) można przejść do następnego lub poprzedniego kanału.

Przyciski regulacji głośności

Wybierając (+) zwiększa się, a (-) zmniejsza się głośność.

Przycisk Video

Przycisk służy do wybierania sygnałów ze sprzętu podłączonego do gniazdek telewizora (szczegóły - patrz "Podłączanie innych urządzeń do telewizora").

Przycisk Auto Start

Przycisk służy do rozpoczęcia sekwencji automatycznego uruchomienia.

Uwaga: Informacje dotyczące podłączeń na panelu bocznym, patrz "Podłączanie innych urządzeń do telewizora".







8 Operacje podstawowe

Telegazeta

Większość kanałów telewizyjnych posiada również telegazetę. Należy upewnić się, czy otrzymywany sygnał jest dobry, aby nie zdarzały się błędy w telegazecie.

Przeglądanie telegazety







1. Wybierz kanał telewizyjny z telegazetą, którą chcesz przeczytać.
2. Naciśnij przycisk  na pilocie, aby wejść do trybu Picture and Text (P&T). Ekran podzieli się na dwie części i po lewej stronie wyświetli się telegazeta, a po prawej stronie kanał telewizyjny.
Uwaga: W trybie P&T, aby zmienić kanał na ekranie telewizora, należy nacisnąć przycisk  a następnie PROG+/- . Ponowne wybranie przycisku  spowoduje powrót do normalnego odbioru telegazety.
Drugie wciśnięcie przycisku  spowoduje przejście do trybu telegazety na pełnym ekranie.
Naciśnięcie przycisku  po raz trzeci powoduje przejście do trybu Mix.
3. Na pilocie należy wybrać trzycyfrowy numer strony, którą pragniemy przeczytać. Alternatywnie, za pomocą przycisków  lub  można przejść do poprzedniej lub następnej strony. Po krótkiej chwili, strona pojawi się na ekranie.



4. Wprowadź dalsze trzycyfrowe numery stron, według żądania.
5. W dowolnym czasie naciśnij przycisk , aby wyjść z trybu telegazety.

Korzystanie z funkcji telegazety





Funkcja	Użycie
Podstrona Niektóre strony zawierają podstrony, które rozwijają się automatycznie. Funkcja ta umożliwia bezpośredni dostęp do żądanej podstrony.	Za pomocą przycisków  lub  wybierz żądaną podstronę.
Zatrzymaj Funkcja ta pozwala na dowolne zatrzymanie bieżącej strony.	Za pomocą przycisku  zatrzymaj stronę, która jest aktualnie wyświetlana. Ponowne naciśnięcie zwalnia stronę.
Fastext Fastext to funkcja umożliwiająca szybki i łatwy dostęp do stron. Gdy funkcja Fastext jest dostępna, u dołu ekranu pojawiają się cztery kolorowe pozycje.	Naciśnięcie odpowiedniego kolorowego przycisku na pilocie umożliwia przejście do żądanej strony.
Page Catching Funkcja ta pozwala na szybkie przechodzenie z jednej strony do drugiej.	Oglądając stronę zawierającą kilka numerów stron (np. spis treści), naciśnij przycisk OK. Za pomocą przycisków  lub  podświetl żądany numer strony. Naciśnij przycisk OK aby zatwierdzić. Wybrana strona pojawi się na ekranie telewizora.

Menu telegazety



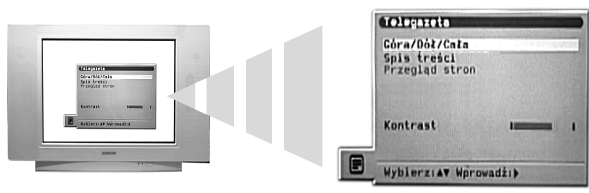





Menu telegazety umożliwia dostęp do dalszych funkcji telegazety.



1. Wybierz kanał telewizyjny z telegazetą, którą chcesz przeczytać.
2. Naciśnij przycisk  na pilocie, aby wejść do trybu telegazety.
3. Gdy na ekranie telewizora wyświetla się telegazeta, naciśnij przycisk MENU, aby przywołać menu telegazety na ekran telewizora.

4. Przyciskami  lub  podświetl żądaną funkcję. Aby ją wybrać, naciśnij przycisk .
5. Naciśnij przycisk MENU, aby zamknąć telegazetę na ekranie telewizora.
6. Naciśnij przycisk , aby wyjść z telegazety.

W tabeli poniżej znajdują się wyjaśnienia każdej funkcji:

Funkcja	Użycie
Góra/Dół/Czł Funkcja ta pozwala na powiększanie części wyświetlanej strony telegazety.	Za pomocą przycisku  , można powiększyć górną część strony. Za pomocą przycisku  można powiększyć dolną część strony. Za pomocą przycisku OK przywraca się normalny rozmiar strony. Naciśnij przycisk MENU aby powrócić do menu telegazety.
Spis treści Większość dostawców telegazety zapewnia również stronę ze spisem treści podającej wszystkie dostępne strony i ich trzycyfrowe numery. Ta funkcja automatycznie wyświetla stronę ze spisem treści.	Naciśnij przycisk  , aby wyświetlić stronę ze spisem treści.
Przegląd stron (tylko dla TOPText) TOPText to alternatywna wersja telegazety, w której strony są podzielone na dwie kolumny. W pierwszej kolumnie podane są bloki stron a w drugiej grupy stron.	Za pomocą przycisku  lub  można wybrać żądaną kolumnę. Za pomocą przycisku  lub  można wybrać żądany blok lub grupę stron. Naciśnij przycisk OK, aby wyświetlić żądaną stronę.
Kontrast Ta funkcja pozwala na regulację kontrastu stron telegazety.	Za pomocą przycisku  lub  można zwiększyć lub zmniejszyć kontrast. Naciśnij przycisk OK, aby zatwierdzić wybór.





Multi Picture In Picture (Multi PIP)

Funkcja ta pozwala na równoczesne wyświetlanie 13 różnych kanałów na ekranie. Spośród tych kanałów można wybrać ten, który chcesz oglądać.



1. Naciśnij przycisk  aby wejść do trybu Multi PIP.



2. Kilkakrotnie naciśnij przyciski PROG +/- aby wybrać 12 następnych lub poprzednich kanałów.
3. Za pomocą przycisków , , , lub , można poruszać się po 13 wyświetlanych kanałach.
4. Naciśnij przycisk OK, aby wybrać zaznaczony kanał. Kanał ten przechodzi teraz na środek.
5. Naciśnij ponownie przycisk OK, aby oglądać wybrany kanał, lub naciskając  wyjdź z trybu Multi PIP.

Picture And Picture (PAP)

Funkcja ta pozwala na podział ekranu na dwie części i jednocześnie oglądanie dwóch kanałów. Dźwięk z lewego ekranu słyszalny jest przez głośniki telewizora, a dźwięk z prawego ekranu, przez słuchawki.



1. Naciśnij przycisk , aby wejść do trybu PAP.

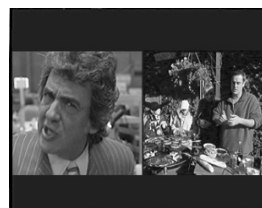

2. Wyjaśnienia każdej opcji znajdują się w poniższej tabeli.
3. Naciśnij przycisk , aby wyjść z trybu PAP.











Opcje	Użycie
Wybór dźwięku do słuchawek	Gdy telewizor pracuje w trybie PAP, opcję  Podw. Dźwięk należy ustawić na PAP (Więcej informacji - patrz rozdział Menu Regulacji Dźwięku.)
Zmiana kanału na lewym ekranie	Za pomocą przycisków numerowanych lub PROG +/- wybierz żądany kanał. Alternatywnie, naciśnij przycisk  /  , aby obejrzeć obraz ze sprzętu podłączonego do gniazdek AV w telewizorze.
Zmiana kanału na prawym ekranie	Naciśnij przycisk  . Na prawym ekranie pojawi się symbol  . Za pomocą przycisków numerowanych lub PROG +/- wybierz żądany kanał. Alternatywnie, naciśnij przycisk  /  , aby obejrzeć obraz ze sprzętu podłączonego do gniazdek AV w telewizorze.
Zamiana ekranów	Aby zamienić ekrany, naciśnij przycisk  .
Powiększanie ekranów	Aby zmienić rozmiar dwóch ekranów, wybierz przyciski  lub  .

Tabela Spisu Programów

Tabela Spisu Programów to szybki i łatwy sposób poszukiwania kanału, który chcesz obejrzeć.



1. Za pomocą przycisku OK przywołuje się na ekran Tabelę Spisu Programów.

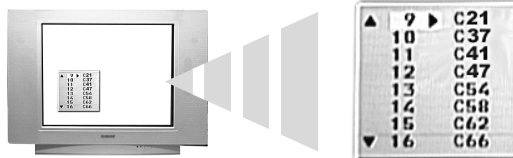

2. Za pomocą przycisków ↓ lub ↑ można przewijać listę, aż do momentu podświetleniażądanego kanału.
3. Naciśnij przycisk →, aby wyświetlić wybrany kanał na ekranie telewizora lub naciśnij przycisk OK aby powrócić do normalnej pracy telewizora.

Stopklatka

Funkcja ta pozwala na zatrzymanie klatki obrazu, gdy chcesz zwrócić na coś uwagę (np. numer telefonu, przepis, itp.).



1. Za pomocą przycisku  zatrzymaj klatkę obrazu. Ekran podzieli się na 2 części i na prawym ekranie wyświetli się zatrzymana klatka obrazu. Lewy ekran będzie dalej wyświetlał bieżący kanał.

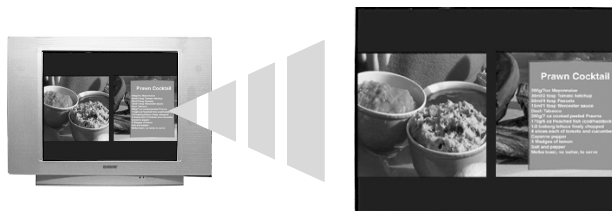

2. Naciśnij przycisk , aby powrócić do normalnej pracy telewizora.

Tryb Ekran

Funkcja ta pozwala na zmianę trybu ekranu w taki sposób, aby dopasować się do programu, który jest aktualnie oglądany.



1. Kilkakrotnie naciskając przycisk , wybierz jeden z następujących trybów.

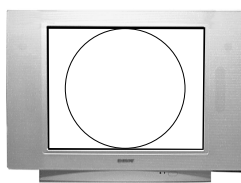

4:3
Dla programów nadawanych
w trybie 4:3.

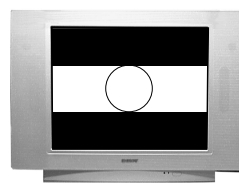

16:9
Dla programów nadawanych
w trybie 16:9.

2. Naciśnij przycisk OK, aby zatwierdzić wybór.

Elektroniczny Przewodnik po Programach NexTVView (NexTVView Electronic Programme Guide - EPG)

Elektroniczny Przewodnik po Programach NexTVView (EPG) zapewnia informacje potrzebne do programowania przesyłane przez nadawców, w pod warunkiem, że taka usługa jest dostępna.

Wybór dostawcy NexTVView

Telewizor automatycznie wybiera najlepszego dostawcę NexTVView. Usługa ta jest dostępna około 30 minut po automatycznym strojeniu telewizora. Wybór ten możesz jednak zmienić.



1. Naciśnij przycisk MENU, aby wyświetlić menu na ekranie telewizora.
2. Przyciskami **↑** lub **↓** wybierz symbol . Naciśnij przycisk **→**, aby wejść do menu 'Ustawienia'.
3. Przyciskami **↑** lub **↓** zaznacz 'Wybierz NexTVView', a następnie naciśnij **→** aby zatwierdzić wybór. Wyświetli się lista wszystkich dostępnych operatorów oferujących NexTVView.
4. Przyciskiem **↑** lub **↓** podświetl żądanego dostawcę NexTVView*.
5. Przyciskiem OK zatwierdź i zachowaj wybór.
6. Naciśnij przycisk MENU, aby powrócić do normalnej pracy telewizora.

Uwaga: *Wybierz opcję '-----', aby otrzymać serwis EPG dla bieżącego kanału telewizyjnego. Gdy zmieniasz kanał telewizyjny, automatycznie pobierany jest przewodnik EPG dla nowego kanału (jeśli usługa EPG jest dostępna).

Wyświetlanie i używanie NexTVView



1. Naciśnij przycisk  na pilocie, aby wyświetlić NexTVView na ekranie telewizora. W niektórych przypadkach konieczne może być również naciśnięcie przycisku **←**, aby wyświetlić Elektroniczny Przewodnik po Programach Sony.



2. Użyj przycisków **↑**, **↓** oraz **→** aby przesuwać kursor na ekranie.
3. Naciśnij przycisk OK, aby zatwierdzić wybór.
 - a) Jeśli naciśniesz przycisk OK w kolumnie data, godzina lub ikona (tematy), lista programów zmieni się zgodnie z wyborem.
 - b) Jeśli naciśniesz przycisk OK na liście programów, wybrany program zostanie wyświetlony. Jeżeli, program nie jest obecnie nadawany, wyświetli się menu 'Long Info' (patrz następna strona).
4. Naciśnij przycisk  na pilocie, aby wyjść z NexTVView.

Używanie menu 'Własne Ustawienia'

Menu można ustawić w taki sposób, aby w kolumnie spisu programów wyświetlane były tylko te typy programów, które chcesz oglądać.



1. Zaznacz ikonę ☺ w menu NexTVView. Naciśnij przycisk ➔, aby wyświetlić menu "Własne Ustawienia".
2. Przyciskiem ▲ lub ▼ wybierz żądany typ programu. Naciśnij przycisk OK, aby zatwierdzić wybór.
3. Powtórz Krok 2 dla każdego typu programu, jaki chcesz mieć na liście.
4. Naciśnij przycisk ➔, aby wybrać ikonę ↩ w menu. Naciśnij przycisk OK, aby powrócić do poprzedniego menu.
5. Naciśnij przycisk ▲ lub ▼, aby wybrać ponownie ikonę ☺. Naciśnij przycisk OK, aby aktywować 'Własne Ustawienia'.

Używanie menu 'Long Info'

Funkcja ta pozwala na ustawienie zegara i nagrywanie wybranych programów.



1. Naciśnij przycisk ▲ lub ▼, aby wybrać przyszły program z listy programów.
2. Naciśnij przycisk OK, aby wyświetlić menu 'Long Info'.

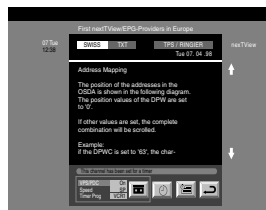

3. Naciśnij przycisk ▲ lub ▼, aby podświetlić żądaną opcję.
4. Naciśnij przycisk ➔, aby wybrać ikonę ↩. Naciśnij przycisk OK, aby powrócić do poprzedniego menu.

Każda opcja jest wyjaśniona w tabeli poniżej:

Opcja	Użycie
Ustawienie zegara	Naciśnij przycisk ◀ lub ▶, aby podświetlić symbol ⌚. Naciśnij przycisk OK, aby ustawić zegar. Po ustawieniu zegara, w menu NexTVView przy programie pojawia się symbol zegara. Krótko przed rozpoczęciem programu pojawia się komunikat pytający, czy w dalszym ciągu pragniesz obejrzeć program.
Przegląd tabeli zegara	Naciśnij przycisk ◀ lub ▶, aby podświetlić symbol 📅. Naciśnij przycisk OK, aby włączyć lub wyłączyć tablicę zegara. Tabela może wyświetlić maksymalnie 5 zaprogramowanych programów.
Nagrywanie programu (tylko dla magnetowidów Smartlink)	Naciśnij przycisk ◀ lub ▶, aby podświetlić symbol 📺. Naciśnij przycisk OK, aby pobrać do magnetowidu informację o programie. Można wtedy ustawić następujące opcje: VPS/PDC Naciśnij przycisk ◀, aby wybrać VPS/PDC. Naciśnij przycisk OK, aby wybrać On (Zał.) lub Off (Wył.). Przy ustawieniu On (Zał.), będziesz miał całe nagranie, nawet jeśli nastąpią zmiany w programie telewizyjnym. Funkcja ta działa jedynie, gdy wybrany kanał nadaje sygnał VPS/PDC. Szybkość Naciśnij przycisk ▼, aby wybrać Szybkość. Naciśnij przycisk OK, aby wybrać SP dla odtwarzania standardowego lub LP dla odtwarzania typu long play. Dla odtwarzania long play, na taśmie video można nagrać dwukrotnie więcej. Jednakże, może ucierpieć na tym jakość obrazu. Ust. video Naciśnij przycisk ▼, aby wybrać Ust. video. Naciśnij przycisk OK, aby wybrać, który magnetowid chcesz zaprogramować. Wybierz VCR1 lub VCR2.

Korzystanie z systemu menu telewizora

Telewizor posiada system menu telewizyjnego oparty na serii wyświetlanych ekranów. Dzięki tym ekranom możesz maksymalnie wykorzystać opcje w swoim telewizorze, od ustawienia własnych parametrów obrazu i dźwięku do bardziej zaawansowanych funkcji.

Następujące przyciski na pilocie służą do obsługi systemu menu telewizora:



1. Naciśnij przycisk MENU, aby wyświetlić główne menu.
2. Przy pomocy następujących przycisków na pilocie można obsługiwać menu:
 - Za pomocą przycisków ↓ lub ↑ podświetl żądane menu lub opcję.
 - Za pomocą przycisku → wprowadź żądane menu lub opcję.
 - Naciśnij przycisk ←, aby powrócić do ostatniego menu lub opcji.
 - Za pomocą przycisków ↓, ↑, ← lub →, zmień ustawienia żądanej opcji.
 - Przyciskiem OK potwierdź i zachowaj wybór.
3. Naciśnij przycisk MENU, aby zamknąć menu na ekranie telewizora.

Menu Regulacji Obrazu

Menu to pozwala na wprowadzenie własnych parametrów obrazu. Podświetl żądaną opcję, a następnie wybierz ją naciskając przycisk →. Poniższa tabela wyjaśnia każdą opcję oraz sposób jej wykorzystania.



Opcje	Użycie
Tryb Obrazu Opcja ta pozwala na wybór jednego z czterech trybów obrazu. Tryby "Żywy", "Film", oraz "Gra" są ustawione fabrycznie i można w nich regulować jedynie kontrast. Tryb "Własny", jednakże, umożliwia regulację jasności, koloru i ostrości.	Przyciskiem ↑ lub ↓ wybierz tryb "Żywy", "Własny", "Film" lub "Gra". Naciśnij przycisk OK, aby zatwierdzić wybór.
Kontrast, Jasność, Kolor, Ostrość Opcje te pozwalają regulować kontrast, jasność, kolor oraz ostrość. Uwaga: Jasność, kolor oraz ostrość można regulować jedynie, gdy Tryb Obrazu jest ustawiony na "Własny".	Za pomocą przycisków ← lub → ustawia się odpowiednie poziomy. Naciśnij przycisk OK, aby zatwierdzić wybór.
Zerowanie Opcja ta pozwala na wyzerowanie wszystkich ustawień obrazu do wartości fabrycznych.	Za pomocą przycisku → przywróć domyślne ustawienia obrazu.
Sztuczna Inteligencja Opcja ta monitoruje obraz i ogranicza wszelkie gwałtowne zmiany jasności i kontrastu.	Przyciskiem ↑ lub ↓ można ją włączyć lub wyłączyć. Naciśnij przycisk OK, aby zatwierdzić wybór.
Redukcja zakłóceń Czasami słaby sygnał powoduje, że obraz jest zaśnieszony (tzw. Zakłócenia obrazu). Dzięki tej opcji można zmniejszyć ten efekt.	Za pomocą przycisku ↑ lub ↓ można wybrać opcję Wysoka, średnia, Niska, Auto lub Wyłączona. Naciśnij przycisk OK, aby zatwierdzić wybór.
Tryb cyfrowy Tryb cyfrowy DCR (Digital Reality Creation) pozwala na uzyskanie wyższej jakości obrazu w telewizorze. Dostępne są następujące ustawienia: Nie: Podstawowa jakość obrazu 100Hz. DRC 50: Podwyższona rozdzielczość obrazu. DRC 100: Optymalna rozdzielczość obrazu.	Za pomocą przycisku ↑ lub ↓ wybierz opcję Nie, DRC 50 lub DRC 100. Naciśnij przycisk OK, aby zatwierdzić wybór.
Barwa Opcja ta pozwala na zmianę zabarwienia obrazu. Dostępne są następujące ustawienia: Cpl.: Nadaje białym kolorom odcień czerwony. Norm.: Nadaje białym kolorom neutralny odcień. Zmn.: Nadaje białym kolorom niebieski odcień.	Przyciskiem ↑ lub ↓ wybierz opcję Cpl., Norm., lub Zmn. Naciśnij przycisk OK, aby zatwierdzić wybór.

Menu Regulacji Dźwięku

Menu to pozwala na wprowadzenie własnych parametrów dźwięku. Podświetl żądaną opcję, a następnie wybierz ją naciskając przycisk **↵**. Poniższa tabela wyjaśnia każdą opcję oraz sposób jej wykorzystania.



Opcja	Użycie
Efekt Dźwiękowy Opcja ta pozwala na wybór jednego z czterech trybów dźwięku.	Przyciskiem ↑ lub ↓ wybierz tryb Własny, Dolby V*, Dynamiczny** lub Naturalny**. Naciśnij przycisk OK, aby zatwierdzić wybór.
Ustawienia Korektora Opcja ta pozwala na własną regulację dźwięku poprzez ustawienie pięciu pasm częstotliwości. Uwaga: Funkcja ta jest dostępna jedynie, gdy Efekt Dźwiękowy jest ustawiony na Własny.	Przyciskiem ← lub → wybierz żądane pasmo. Przyciskiem ↑ lub ↓ wyreguluj poziom częstotliwości. Naciśnij przycisk OK, aby zatwierdzić wybór.
Efekt Wirtualny Opcja ta pozwala na regulację poziomu efektu dźwięku otaczającego, przy słuchaniu programów nadawanych w systemie dźwiękowym Dolby Surround. Uwaga: Opcja ta jest dostępna jedynie, gdy Efekt Dźwiękowy jest ustawiony na Dolby ↑ .	Przyciskiem ← lub → ustaw poziom efektu. Naciśnij przycisk OK, aby zatwierdzić wybór.
Balans Opcja ta pozwala na ustawienie równowagi między dźwiękami z prawego i lewego głośnika.	Przyciskiem ← lub → ustaw Balans. Naciśnij przycisk OK, aby zatwierdzić wybór.
Autom. reg. głośn. Czasami poziom głośności nadawanego programu zmienia się (np. reklamy są zwykle głośniejsze niż zwykłe programy). Opcja ta pozwala na anulowanie takiego efektu i ustawienie stałego poziomu głośności.	Przyciskiem ↑ lub ↓ można opcję taką włączyć (Tak) lub wyłączyć (Nie). Naciśnij przycisk OK, aby zatwierdzić wybór.
Podw. dźwięk Przy odbiorze programów dwujęzycznych: Opcja ta pozwala na wybór języka, w którym chcemy wysłuchać programu. Przy odbiorze przekazu stereo: Opcja ta pozwala na przełączanie między dźwiękiem mono a stereo.	Przy odbiorze programów dwujęzycznych: Przyciskiem ↑ lub ↓ wybierz A, aby słyszeć pierwszy język lub ← aby słyszeć drugi język. Naciśnij przycisk OK, aby zatwierdzić wybór. Przy odbiorze przekazu stereo: Przyciskiem ↑ lub ↓ zaznacz Mono lub Stereo. Naciśnij przycisk OK, aby zatwierdzić wybór.
Głośność Opcja ta pozwala na jednoczesne nastawienie poziomu głośności dla gniazdka słuchawek oraz poziomu głośności dla gniazd wyjściowych Audio znajdujących się z tyłu telewizora.	Naciśnij ← lub → , aby ustawić głośność dla gniazd słuchawek i wyjściowych gniazd Audio. Naciśnij przycisk OK, aby zatwierdzić wybór.
Podw. dźwięk Opcja ta pozwala na zmianę ustawień dźwięku, gdy telewizor pracuje w trybie PAP. Dostępne są następujące ustawienia: Stereo: Dźwięk z jednego ekranu jest przekazywany do obu głośników telewizora oraz do słuchawek. PAP: Dźwięk z lewego ekranu przekazywany jest do głośników telewizora a dźwięk z prawego ekranu jest przekazywany do słuchawek.	Naciśnij ↑ lub ↓ , aby wybrać Stereo lub PAP. Naciśnij przycisk OK, aby zatwierdzić wybór.

Uwagi: *Gdy zaznaczona jest opcja 'Dolby V', telewizor symuluje pełne efekty dźwięku Dolby Pro Logic Surround bez potrzeby przyłączania dodatkowych głośników. Wyprodukowano na licencji Dolby Laboratories. 'Dolby', 'Pro Logic' oraz symbol podwójnego D to znaki handlowe Dolby Laboratories.
 **'Naturalny' i 'Dynamiczny' to funkcje 'BBE High Definition Sound System'. System ten wzmacnia czystość, szczegółowość oraz obecność dźwięku oraz podnosi realność muzyczną.

Menu Funkcje

Menu pozwala na ustawienie funkcji sleep timer oraz na ustawienie sygnału wyjściowego z gniazda AV3. Poniższa tabela wyjaśnia każdą opcję oraz sposób jej wykorzystania:



Opcje	Użycie
<p>Sleep Timer Opcja ta pozwala na zaprogramowanie czasu, po upływie którego telewizor automatycznie przełączy się w tryb czuwania. Programowanie można ustawiać w odstępach 10 minut, maksymalnie na 90.</p>	Naciśnij przycisk \uparrow lub \downarrow , aby wybrać żądany czas. Naciśnij przycisk OK, aby zatwierdzić wybór.
<p>Wyjście AV3 Opcja ta umożliwia ustawienie źródła sygnału z gniazda scart AV3 (oznaczonego $\text{3}/\text{3}$) z tyłu telewizora. Jeśli do tego gniazda podłączysz magnetowid, możesz nagrywać z urządzeń podłączonych do innych gniazdek telewizora. Dostępne są następujące ustawienia: TV: Wyjście sygnału telewizyjnego. AV1: Wyjście sygnału z urządzeń podłączonych do gniazdzka $\text{1}/\text{1}$ z tyłu telewizora. AV2: Wyjście sygnału z urządzeń podłączonych do gniazdzka $\text{2}/\text{2}$ z tyłu telewizora. AV3: Wyjście sygnału z urządzeń podłączonych do gniazdzka $\text{3}/\text{3}$ z tyłu telewizora. AV4: Wyjście sygnału z urządzeń podłączonych do gniazdzka $\text{4}/\text{4}$ z tyłu telewizora. AV5: Wyjście sygnału z urządzeń podłączonych do gniazdzka $\text{5}/\text{5}$ z boku telewizora.</p>	Naciśnij przycisk \uparrow lub \downarrow , aby wybrać TV, AV1, AV2, AV3, AV4 lub AV5. Naciśnij przycisk OK, aby zatwierdzić wybór.

Menu Ustawiania

Menu to zawiera zaawansowane funkcje pozwalające na dokonanie własnych ustawień telewizora. Opcje są następujące:



Automat. strojenie

Wszystkie dostępne kanały zostały dostrojone w momencie pierwszej instalacji telewizora. Opcja 'Automat. strojenie' w menu 'Ustawienia' pozwala na powtórzenie tego procesu (np. w celu dokonania ponownej instalacji telewizora w nowej lokalizacji lub poszukiwania nowych kanałów uruchomionych przez nadawców).

Należy podświetlić opcję 'Automat. strojenie', a następnie nacisnąć przycisk \rightarrow . Na ekranie pojawi się komunikat automatycznego strojenia. Naciśnij przycisk OK, aby rozpocząć proces automatycznego strojenia. Gdy wszystkie dostępne kanały zostały dostrojone, telewizor powraca do normalnej pracy.

Sortowanie programów

Opcja 'Sortowanie programów' w menu 'Ustawienia' umożliwia zmianę kolejności, w jakiej kanały są zachowywane w telewizorze.

Należy podświetlić opcję 'Sortowanie programów', a następnie nacisnąć przycisk \rightarrow , aby wejść do menu 'Sortowanie programów'. Naciśnij przycisk \downarrow lub \uparrow , aby podświetlić kanał, jaki chcesz przenieść do nowej pozycji, a następnie nacisnij przycisk \rightarrow . Naciśnij przycisk \downarrow lub \uparrow , aby podświetlić nową pozycję dla kanału, a następnie nacisnij przycisk OK. Wybrany kanał przeszedł na nową pozycję. Powtórz operację, aby ewentualnie przenieść inne kanały.

Wybierz NextView

Należy podświetlić opcję 'Wybierz NextView' i nacisnąć przycisk \rightarrow , aby wejść do menu 'Wybierz NextView'. Szczegóły - patrz 'Elektroniczny Przewodnik po programach NextView (NextView Electronic Programme Guide - EPG)'.

Nastawianie AV

Opcja 'Nastawianie AV' w menu 'Ustawienia' umożliwia przypisanie nazwy do każdego urządzenia podłączonego do gniazdek AV w telewizorze. Nazwa wyświetla się krótko na ekranie, gdy dane urządzenie zostało wybrane.

Należy podświetlić opcję 'Nastawianie AV' i nacisnąć przycisk \rightarrow , aby wejść do menu 'Nastawianie AV'. Naciśnij przycisk \downarrow lub \uparrow , aby podświetlić gniazdko, któremu chcesz nadać nazwę. Naciśnij przycisk \rightarrow , aby wybrać kolumnę NAZWA. Naciśnij przycisk \downarrow lub \uparrow , aby wybrać pierwszą literę. Naciśnij przycisk \rightarrow , aby zatwierdzić wybór znaku. Wybierz pozostałe litery w podobny sposób (maksymalnie pięć znaków). Po wybraniu wszystkich żądanych znaków, nacisnij przycisk OK, aby zachować ustawienia.

Ręczne ustawianie

Należy podświetlić opcję 'Ręczne ustawianie' i nacisnąć przycisk \rightarrow , aby wejść do menu 'Ręczne ustawianie'. Menu 'Ręcznego ustawiania' jest wyjaśnione na następnej stronie.

Menu Ustawienie Ręczne

Menu to zapewnia dostęp do bardziej zaawansowanych funkcji. Opcje są następujące:



Język/Kraj

Przy pierwszej instalacji telewizora, zostałeś poproszony/a o wybór języka i kraju. Opcja 'Język/Kraj' w menu 'Ręczne ustawianie' pozwala na zmianę tych ustawień.

Należy podświetlić opcję 'Język/Kraj' i nacisnąć przycisk \rightarrow , aby wejść do menu 'Język/Kraj'. Naciśnij przycisk \downarrow lub \uparrow , aby wybrać 'Język' lub 'Kraj'. Aby wyregulować, naciśnij przycisk \rightarrow . Naciśnij przycisk \downarrow lub \uparrow , aby podświetlić żądane ustawienie. Naciśnij przycisk OK, aby zatwierdzić wybór.

Programowanie ręczne

Należy podświetlić opcję 'Programowanie ręczne' i nacisnąć przycisk \rightarrow , aby wejść do menu 'Programowanie ręczne'. Menu 'Programowania ręcznego' jest wyjaśnione na następnej stronie.

Dalsze nastawianie

Należy podświetlić opcję 'Dalsze nastawianie' i nacisnąć przycisk \rightarrow , aby wejść do menu 'Dalsze nastawianie'. Menu 'Dalszego nastawiania' jest wyjaśnione na stronie 20.

Ustawienia RGB

Przy przeglądaniu sygnałów z urządzeń RGB podłączonych do gniazdek AV1 lub AV2 (np. odtwarzacza DVD, PlayStation), może się okazać, że obraz potrzebuje regulacji. Opcja 'Ustawienia RGB' w menu 'Ręczne ustawianie' pozwala na regulację rozmiaru oraz pozycji poziomej obrazu dla sygnałów z urządzeń RGB.

Należy podświetlić opcję 'Ustawienia RGB' i nacisnąć przycisk \rightarrow , aby wejść do menu 'Ustawienia RGB'. Naciśnij przycisk \rightarrow , aby wybrać Centrow. poziome. Naciśnij przycisk \downarrow lub \uparrow , aby wycentrować obraz w zakresie od -10 do +10. Aby zachować ustawienia, naciśnij przycisk OK. Naciśnij przycisk \downarrow , aby wybrać Wielkość poziomą. Naciśnij przycisk \downarrow lub \uparrow , aby wyregulować rozmiar obrazu w zakresie od -10 do +10. Aby zachować ustawienia, naciśnij przycisk OK.

Uwaga: Jeśli do gniazda scart AV1 lub AV2 nie podłączono żadnych urządzeń RGB, opcja 'Ustawienia RGB' będzie niedostępna.

Obrót obrazu

Z powodu naturalnego magnetyzmu Ziemi, obraz może być nieco przechylony. Opcja 'Obrót obrazu' w menu 'Ręcznego ustawiania' pozwala na anulowanie tego efektu.

Należy podświetlić opcję 'Obrót obrazu' i nacisnąć przycisk \rightarrow . Naciśnij przycisk \downarrow lub \uparrow , aby obrócić obraz w zakresie od -5 do +5. Aby zachować ustawienia, naciśnij przycisk OK.

Ident. osobisty

Opcja 'Ident. osobisty' w menu 'Ręcznego ustawiania' pozwala na wprowadzenie kodu, który umożliwi identyfikację telewizora, w przypadku jego kradzieży i odzyskania. Kod ten można wprowadzić jedynie jeden raz - proszę go sobie zapisać i przechowywać w bezpiecznym miejscu.

Należy podświetlić opcję 'Ident. osobisty' i nacisnąć przycisk \rightarrow . Naciśnij przycisk \downarrow lub \uparrow , aby wyświetlić pierwszy znak kodu, który chcesz wprowadzić. Naciśnij przycisk \rightarrow . Powtarzaj czynności, dopóki nie wprowadzisz wszystkich znaków. Aby zachować ustawienia, naciśnij przycisk OK. Na ekranie wyświetli się komunikat z potwierdzeniem. Naciśnij przycisk OK, aby zatwierdzić wybór.

Menu Programowanie Ręczne

Opcja 'Programowanie ręczne' w menu 'Ręczne ustawianie' pozwala na ręczne dostrojenie kanałów.



Należy podświetlić opcję 'Programowanie ręczne' i nacisnąć przycisk **➡**, aby wejść do menu 'Programowanie ręczne'. Naciśnij przycisk **⬇** lub **⬆**, aby podświetlić kanał, który chcesz dostroić. Naciśnij przycisk **➡** dwa razy, aby wybrać kolumnę SYS. Naciśnij przycisk **⬇** lub **⬆**, aby wybrać system nadawania telewizyjnego (B/G dla krajów Europy Zachodniej, D/K dla krajów Europy Wschodniej lub EXT dla zewnętrznego źródła sygnału). Naciśnij przycisk **➡**, aby zatwierdzić wybór i wybierz kolumnę KAN. Naciśnij przycisk **⬇** lub **⬆**, aby wybrać typ strojenia kanału (C dla kanałów naziemnych, S dla kanałów kablowych lub F dla sygnału o bezpośredniej częstotliwości). Naciśnij przycisk **➡**, aby zatwierdzić wybór. Teraz musisz dostroić kanał postępując zgodnie z jedną z następujących metod:

- Jeśli znasz numer kanału nadawanego programu, sygnał testowy magnetowidu lub częstotliwość:
Użyj numerowanych przycisków na pilocie, aby wejść do menu numerów kanału. Aby zachować ustawienia, naciśnij przycisk OK.
- Jeśli nie znasz numeru kanału:
Naciśnij przycisk **⬇**, aby wybrać SZUKAJ. Telewizor automatycznie wyszukuje następnych dostępnych kanałów telewizyjnych lub sygnałów testowych magnetowidu. Gdy kanał zostanie znaleziony, naciśnij przycisk OK, aby zachować wybór, albo przycisk **⬇**, aby kontynuować wyszukiwanie.
- W przypadku zewnętrznych źródeł sygnału (EXT):
Naciśnij przycisk **⬇**, aby wybrać AV1, AV2, AV3, AV4 lub AV5, w zależności od tego, gdzie podłączyłeś urządzenie. Aby zachować ustawienia, naciśnij przycisk OK.

Nazwa kanału

Nazwy kanału są zwykle pobierane automatycznie z telegazety (jeśli jest dostępna). Nazwa ta jest krótko wyświetlana na ekranie, gdy dany kanał został wybrany. Opcja 'NAZWA' w menu 'Programowania ręcznego' pozwala na przypisanie indywidualnie dobranej nazwy składającej się z maksymalnie 5 liter lub cyfr.

Należy podświetlić opcję 'Programowanie ręczne' i nacisnąć przycisk **➡**, aby wejść do menu 'Programowanie ręczne'. Naciśnij przycisk **⬇** lub **⬆**, aby podświetlić żądany numer kanału. Kilkakrotnie naciśnij przycisk **➡**, aby wybrać kolumnę NAZWA. Naciśnij przycisk **⬇** lub **⬆**, aby wybrać pierwszy znak. Naciśnij przycisk **➡**, aby zatwierdzić wybór znaku. Wybierz pozostałe znaki w podobny sposób. Po wybraniu wszystkich żądanych znaków, naciśnij przycisk OK, aby zachować ustawienia.

Pomijanie kanałów

Opcja 'POMIŃ' w menu 'Programowania ręcznego' pozwala na pomijanie nieużywanych pozycji kanałów, przy wyborze kanałów za pomocą przycisków PROG+/- . Jednakże, mimo tego możesz wybrać pomijane kanały używając numerowanych przycisków na pilocie.

Należy podświetlić opcję 'Programowanie ręczne' i nacisnąć przycisk **➡**, aby wejść do menu 'Programowanie ręczne'. Naciśnij przycisk **⬇** lub **⬆**, aby podświetlić żądany numer kanału. Naciśnij przycisk **➡**, aby wybrać kolumnę POMIŃ. Naciśnij przycisk **⬇**, aby wybrać On (Zał.) (wybierz Off (Wył.), aby wyjść z funkcji POMIŃ). Naciśnij przycisk OK aby zachować ustawienia.

Menu Dalsze Nastawianie

Opcja 'Dalszego nastawiania' w menu 'Ręcznego ustawiania' umożliwia uzyskanie lepszego obrazu, w przypadku zakłóceń, ustawienie poziomu głośności dla indywidualnego kanału, dostrojenie telewizora oraz ustawienie kanału dla sygnałów z dekodera.



Należy podświetlić opcję 'Dalsze nastawianie' i nacisnąć przycisk **➡**, aby wejść do menu 'Dalsze nastawianie'. Naciśnij przycisk **⬇** lub **⬆**, aby podświetlić żądany numer kanału. Kilkakrotnie naciśnij przycisk **➡**, aby wybrać jedną z następujących opcji:

- ATT (Tłumik RF)**. Pozwala on na poprawę obrazu, gdy istnieją zakłócenia ze strony innych kanałów. Naciśnij przycisk **⬇**, aby włączyć. Naciśnij przycisk **OK**, aby zachować zmiany.
- VOL (Kompensata poziomu głośności)**. Pozwala na ustawienie poziomu głośności dla indywidualnego kanału. Naciśnij przycisk **⬇** lub **⬆**, aby wyregulować poziom głośności w zakresie od -7 do +7. Naciśnij przycisk **OK**, aby zachować ustawienia.
- ARC (Automatyczne Dostrajanie)**. Pozwala na dokładne strojenie kanału. Naciśnij przycisk **⬇** lub **⬆**, aby włączyć. Alternatywnie, naciśnij przycisk **⬇** lub **⬆**, aby ręcznie wyregulować częstotliwość strojenia w zakresie od -15 do +15. Naciśnij przycisk **OK**, aby zachować ustawienia.
- DEKODER**. Pozwala na ustawienie kanału umożliwiające oglądanie zaszyfrowanych sygnałów (np. z płatnego dekodera telewizyjnego). Naciśnij przycisk **⬇** lub **⬆**, aby wybrać AV1 lub AV3, w zależności od tego, które gniazdko zostało użyte do podłączenia. Naciśnij przycisk **OK**, aby zachować ustawienia. Teraz na wybranym kanale pojawia się odkodowany sygnał.

Podłączanie innych urządzeń do telewizora

Na rysunku poniżej pokazano, w jaki sposób należy podłączać różne urządzenia audio i video do gniazd z tyłu telewizora.

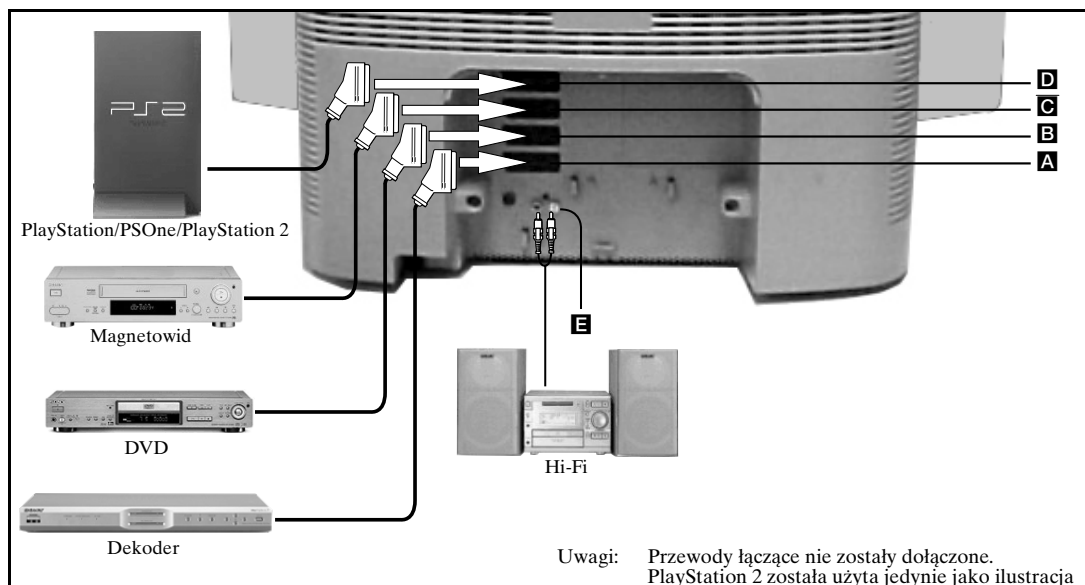

1. Podłącz urządzenia zgodnie z powyższym rysunkiem.
2. Naciskaj przycisk na pilocie, dopóki na ekranie telewizora nie pojawi się właściwy symbol twojego urządzenia (patrz, tabela poniżej).

Symbol na ekranie	Sygnaly wejściowe
	Dla urządzenia podłączonego do gniazdka A .
	Dla urządzenia podłączonego do gniazdka B .
	Dla urządzenia podłączonego do gniazdka C .
	Dla urządzenia podłączonego do gniazdka D .

3. Włącz podłączane urządzenie. Na ekranie telewizora pojawi się obraz (jeśli jest) z urządzenia.
4. Naciśnij przycisk , aby powrócić do normalnej pracy telewizora.

Podłączenie magnetowidu Smartlink

Smartlink to bezpośrednie połączenie między telewizorem a magnetowidem. Więcej informacji na temat Smartlink, patrz instrukcja magnetowidu. Upewnij się, czy magnetowid Smartlink VCR jest podłączony do gniazdka **C**, za pomocą pełnego 21-pinowego przewodu Scart.

Podłączenie zewnętrznego urządzenia audio

Podłącz system Hi-Fi do gniazdek **E** z tyłu telewizora. Użyj opcji '/Głośność' w menu 'Ustawienia dźwięku', aby wyregulować poziom głośności.

Na rysunku poniżej pokazano, w jaki sposób podłączyć urządzenie do gniazdek na bocznym panelu telewizora.

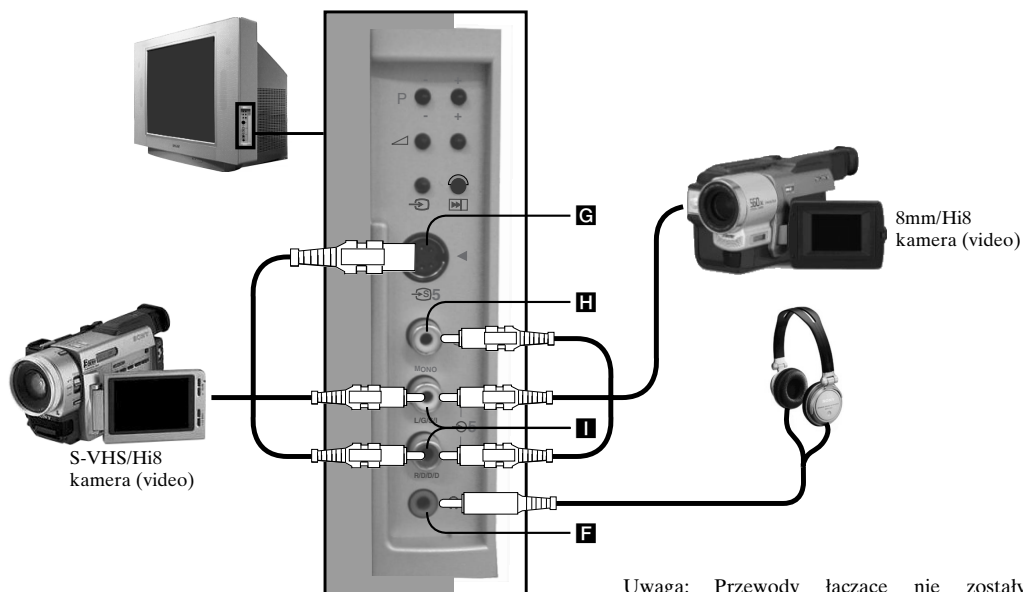

1. Podłącz urządzenie zgodnie z rysunkiem powyżej.
2. Naciskaj przycisk na pilocie, dopóki na ekranie telewizora nie pojawi się symbol tego urządzenia (patrz, tabela poniżej).

Symbol na ekranie	Sygnaly wejściowe
	Dla urządzenia podłączonego do gniazdka H oraz L .
	Dla urządzenia podłączonego do gniazdka G oraz L .

3. Włącz podłączone urządzenie. Na ekranie telewizora pojawi się obraz (jeśli jest) z urządzenia.
4. Naciśnij przycisk , aby powrócić do normalnej pracy telewizora.

Uwaga: Aby uniknąć zniekształceń obrazu, nie należy podłączać urządzeń do gniazd **G** i **H** w tym samym czasie.

Podłączanie słuchawek

Podłącz słuchawki do gniazdka **F**. Aby wyregulować poziom głośności, użyj opcji Głośność w menu 'Ustawienia Dźwięku'.

Pilot innych urządzeń

Pilot dostarczony wraz z telewizorem obsługuje nie tylko magnetowidy i odtwarzacze DVD firmy Sony, lecz również innych producentów. Poniższe instrukcje zawierają opis procedury programowania pilota.



1. Odnajdź 3-cyfrowy kod marki na poniższej liście.
2. Naciśnij przycisk wyboru trybu ◀ MODE ▶ na pilocie i przytrzymaj, dopóki nie zapali się zielony wskaźnik magnetowidu (VCR) lub zielony wskaźnik odtwarzacza DVD.
3. Gdy pali się wymagany zielony wskaźnik, naciśnij i przytrzymaj przycisk ŻÓŁTY przez około 6 sekund, dopóki wskaźnik nie zacznie migać.
4. Przy pomocy numerowanych przycisków, wprowadź 3-cyfrowy kod dla magnetowidu lub odtwarzacza DVD. Po wprowadzeniu właściwego numeru, wszystkie zielone wskaźniki VCR, TV i DVD na moment się zaświecą.
5. Włącz magnetowid lub odtwarzacz DVD i sprawdź, czy pilot obsługuje podstawowe funkcje. Jeśli nie, powtórz kroki 2 - 4 oraz wprowadź nowy 3-cyfrowy kod przypisany do Twojej marki magnetowidu lub odtwarzacza DVD.
6. Gdy chcesz, aby pilot znów obsługiwał telewizor, naciśnij przycisk wyboru trybu ◀ MODE ▶ dopóki nie zapali się zielony wskaźnik w telewizorze. Nie zapomnij wybrać magnetowid (VCR) lub odtwarzacz DVD stosując przycisk wyboru trybu ◀ MODE ▶ za każdym razem, gdy chcesz, aby pilot obsługiwał to urządzenie.

Uwaga: Kody marek, które ustawisz mogą zostać utracone, gdy nie wymieni się wyczerpanych baterii. W takim przypadku, należy powtórzyć ponownie powyższą procedurę, aby ponownie wprowadzić kody. Na wewnętrznej stronie pokrywy na baterie znajduje się informacja przypominająca o kodach marek. Nie wszystkie marki i modele magnetowidów oraz odtwarzaczy DVD są umieszczone na liście, ale Sony dąży do wszelkich starań, aby okresowo aktualizować oprogramowanie. Patrz tabela kodów dołączona do pilota.

Lista marek magnetowidów		Lista marek odtwarzaczy DVD	
Marka	Kod	Marka	Kod
SONY (VHS)	001	SONY	001
SONY (BETA)	021	AIWA	021
SONY (DVD)	018, 027, 020, 002	DENON	018, 027, 020, 002
AIWA	009, 028, 023, 024, 016, 003	GRUNDIG	009, 028, 023, 024, 016, 003
AKAI	025, 026, 015, 004	HITACHI	025, 026, 015, 004
DAEWOO	006, 017	JVC	006, 017
GRUNDIG	008	KENWOOD	008
HITACHI	015, 014	LG	015, 014
JVC	009, 028, 023, 024, 016, 003	LOEWE	009, 028, 023, 024, 016, 003
LG	013, 016	MATSUI	013, 016
LOEWE	022	ONKYO	022
MATSUI	018, 027, 020, 002	PANASONIC	018, 027, 020, 002
ORION	009, 028, 023, 024, 016, 003	PHILIPS	009, 028, 023, 024, 016, 003
PANASONIC	004	PIONEER	004
PHILIPS	011, 014	SAMSUNG	011, 014
SAMSUNG	007	SANYO	007
SANYO	019, 027	SHARP	019, 027
SHARP	012	THOMSON	012
THOMSON	003	TOSHIBA	003
TOSHIBA	018, 027, 020, 002	YAMAHA	018, 027, 020, 002

Dane techniczne

System TV
B/G/H, D/K

Systemy koloru

PAL
NTSC 3.58, 4.43 (tylko wejścia video)

Zakresy kanałów

VHF: E2 - E12
UHF: E21 - E69
CATV: S1 - S20
HYPER: S21 - S41
D/K: R1 - R12, R21 - R69

Kineskop

FD Trinitron ok. 72cm (29 cali)

Moc wyjściowa

Fonii: 2x20W (moc muzyki)
2x10W (RMS)

Pobór mocy

143W

Wymiary (szer. x wys. x gł.)

Ok. 850 x 600 x 555mm

Masa

Ok. 54kg

Gniazda tylne

1

Eurozłącze 21-pin (Standard CENELEC) łącznie z wejściem sygnału audio/video, wejściem RGB, i wejściem TV audio/video.

2 DVD

Eurozłącze 21-pin (Standard CENELEC), łącznie z wejściem sygnału wejściowym audio/video, wejściem RGB, oraz wejściem TV audio/video.

(SMARTLINK) 3/3 VCR

Eurozłącze 21-pin (Standard CENELEC), łącznie z wejściem audio/video wejściem S-video, wybieralnym sygnałem wyjściowym audio/video.

4/4

Eurozłącze 21-pin (Standard CENELEC), łącznie z wejściem sygnału audio/video, wejściem S-video.

RF

Gniazdo wejściowe RF

1/8

Wyjście Audio - phono jacks

Gniazda boczne

5

Wejście Video - phono jack

5

Wejścia Audio - phono jack

5

Wejście S video - 4 pin DIN

1

Wejście dla słuchawek - minijack stereo

Dołączone akcesoria

Pilot RM-938 (1)

Bateria oznaczona zgodnie ze standardem IEC jako AA (R6) (2)

Dane techniczne oraz konstrukcja monitora mogą być zmienione bez uprzedzenia.

Problemy i ich usuwanie

Poniżej przedstawiono kilka prostych rozwiązań problemów, jakie mogą pojawić się w związku z obrazem lub dźwiękiem.

Problem	Sugerowane rozwiązanie problemu
Brak obrazu (ekran jest ciemny), brak dźwięku.	<ul style="list-style-type: none"> Włącz telewizor. Naciśnij przycisk 1 z przodu telewizora. Jeśli wskaźnik 1 na telewizorze się pali, naciśnij przycisk TV 1/1 lub przycisk numerowany na pilocie. Sprawdź podłączenie anteny. Wyłącz telewizor na około 3 do 4 sekund i włącz go ponownie używając 1 przycisku z przodu telewizora.
Słaby obraz lub brak obrazu (ekran jest ciemny), lecz dobry dźwięk.	<ul style="list-style-type: none"> Używając systemu MENU, wybierz menu 'Regulacji obrazu'. Wyreguluj poziomy jasności, obrazu oraz koloru. Z menu 'Regulacji obrazu', wybierz ZEROWANIE, aby powrócić do ustawień fabrycznych.
Dobry obraz, brak dźwięku.	<ul style="list-style-type: none"> Naciśnij przycisk 1 na pilocie. Jeśli na ekranie wyświetla się 1, naciśnij przycisk 1 na pilocie.
Brak koloru w programach kolorowych.	<ul style="list-style-type: none"> Używając systemu MENU, wybierz menu 'Regulacji obrazu' i wyreguluj ustawienia koloru. Z menu 'Regulacji obrazu', wybierz ZEROWANIE, aby powrócić do ustawień fabrycznych.
Zniekształcony obraz przy zmienianiu kanałów lub wybraniu telegazety.	<ul style="list-style-type: none"> Wyłącz urządzenie podłączone do gniazdka scart z tyłu telewizora.
Pilot nie działa.	<ul style="list-style-type: none"> Sprawdź, czy przycisk wyboru trybu ◀ MODE ▶ na pilocie jest ustawiony na urządzenie, które aktualnie używasz (magnetowid -VCR, odtwarzacz DVD lub TV). Jeśli pilot nie obsługuje magnetowidu lub odtwarzacza DVD nawet, gdy przycisk wyboru trybu ◀ MODE ▶ został prawidłowo ustawiony, patrz rozdział 'Pilot innych urządzeń' w niniejszej instrukcji i wprowadź poprawny kod. Wymień baterie.
Zakłócenia obrazu z podłączonych urządzeń.	<ul style="list-style-type: none"> Zredukuj poziom ostrości.
Miga wskaźnik czuwania 1 na telewizorze.	<ul style="list-style-type: none"> Skontaktuj się z najbliższym serwisem Sony.

- **W razie dalszych problemów, należy oddać telewizor do naprawy w serwisie.**
- **NIGDY nie otwieraj samodzielnie obudowy.**

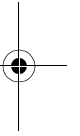
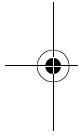



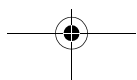

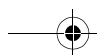

RU

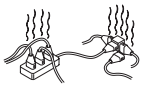

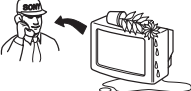
1

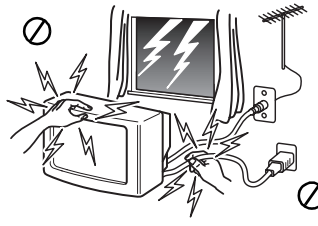
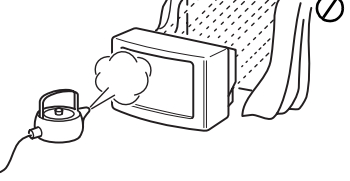
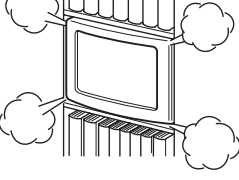
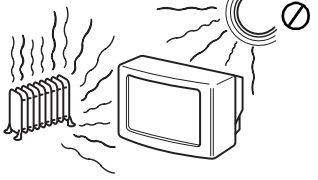
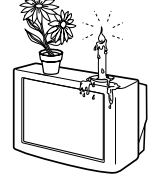
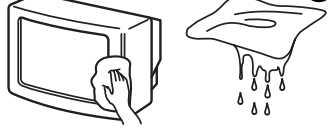
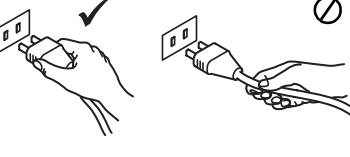
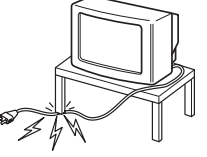

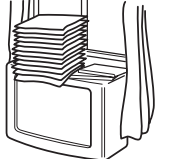
 <p>Этот телевизор предназначен для работы только от сети переменного тока напряжением 220-240 В. Не подключайте слишком много электроприборов к одной розетке, так как это может привести к возгоранию или поражению электрическим током.</p>	 <p>Из соображений безопасности и энергосбережения не рекомендуется оставлять телевизор в дежурном режиме в то время, когда он не используется. Отключайте телевизор от сети сетевой кнопкой.</p>	 <p>Не допускайте попадания каких-либо предметов внутрь телевизора, так как это может привести к возгоранию или поражению электрическим током. Не допускайте проливания каких-либо жидкостей на телевизор. Если все же произошло проливание жидкости или попадание какого-либо предмета внутрь телевизора, немедленно выключите телевизор и не включайте его до тех пор, пока его не проверит квалифицированный мастер.</p>
 <p>Не вскрывайте корпус и заднюю крышку телевизора. Обращайтесь только к квалифицированному техническому персоналу.</p>	 <p>В целях Вашей безопасности не прикасайтесь к любым частям телевизора, сетевому шнуру или антенному кабелю во время грозы.</p>	 <p>Во избежание опасности возгорания или поражения электрическим током оберегайте телевизор от дождя и сырости.</p>
 <p>Не перекрывайте вентиляционные отверстия в телевизоре. Для обеспечения нормальной вентиляции оставляйте вокруг телевизора пространство не менее 10 см с каждой стороны.</p>	 <p>Не помещайте телевизор в местах с повышенной температурой, влажностью или запыленностью. Не устанавливайте телевизор в месте, где он может подвергаться воздействию механической вибрации.</p>	 <p>Во избежание возгорания не располагайте вблизи телевизора легковоспламеняющиеся предметы и источники открытого огня (например, свечи)</p>
 <p>Вытирайте телевизор мягкой, слегка увлажненной материей. Не применяйте бензин, растворители и другие химикаты для протирки телевизора. Не царапайте экран телевизора. В целях безопасности вынимайте вилку питания телевизора из розетки перед уборкой.</p>	 <p>При отключении вилки питания от розетки тяните за саму вилку, а не за провод питания.</p>	 <p>Следите за тем, чтобы тяжелые предметы не ставились на шнур питания, так как это может привести к его повреждению. Рекомендуется смывать излишнюю длину сетевого шнура на специальные держатели на задней крышке телевизора.</p>
 <p>Устанавливайте телевизор на прочную, устойчивую подставку. Не позволяйте детям влезать на телевизор. Не ставьте телевизор набок или экраном вверх.</p>	 <p>Отключайте вилку питания телевизора из розетки перед тем, как переставить телевизор. При переносе телевизора будьте осторожны, избегайте неровных поверхностей и чрезмерных усилий. В случае падения или повреждения телевизора нужно, чтобы его немедленно проверил квалифицированный технический персонал.</p>	 <p>Не накрывайте вентиляционные отверстия телевизора газетами, шторами и т.п.</p>

Благодарим Вас за то, что Вы выбрали этот телевизор Sony с экраном Trinitron.

Перед первым включением телевизора внимательно ознакомьтесь с данной инструкцией по эксплуатации и сохраните ее для консультаций в будущем.

На изображениях пульта дистанционного контроля в данной инструкции по эксплуатации некоторые кнопки выделены белым фоном.

Это выделение указывает на те кнопки, которые необходимо будет нажать, следуя соответствующим инструкциям.

Например, рисунок справа означает, что необходимо нажать кнопки MENU, \uparrow , \downarrow , \rightarrow и OK.

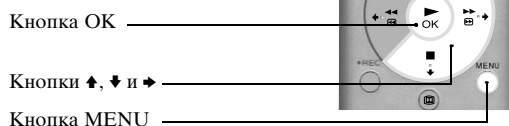

Ваши первые действия

Проверка прилагаемых принадлежностей	4
Установка батареек в пульт дистанционного управления	4
Подключение антенны и видеоманитфона	5
Включение телевизора	5
Автоматическая настройка телевизора	6

Основные действия

Описание пульта дистанционного управления (ДУ)	7
Описание кнопок панели управления телевизора	8
Телетекст	9
Меню 'Установки телетекста'	10
Многооконный режим PIP	11
Режим двух экранов PАР	11
Таблица с указателем программ	12
'Замораживание' изображения	12
Экранный режим	12
Электронный телегид NextView	13

Расширение возможностей

Использование системы меню телевизора	15
Меню 'Настройки изображения'	15
Меню 'Звуковые настройки'	16
Меню 'Параметры'	17
Меню 'Установки'	17
Меню 'Ручная установка'	18
Меню 'Ручная настройка программ'	19
Меню 'Настройка (продолжение)'	20

Дополнительные сведения

Подключение дополнительных устройств к телевизору	21
Дистанционное управление дополнительными устройствами	23
Технические характеристики	24
Выявление неисправностей	24

Выполните пункты 1 - 5 для включения и настройки телевизора.

1 Проверка прилагаемых принадлежностей



Пульт ДУ



Батарейки

2 Установка батареек в пульт дистанционного управления



Помните:

- батареи должны быть вставлены с учетом полярности,
- выбрасывая батареи, следует соблюдать правила защиты окружающей среды.

4 Ваши первые действия

3

Подключение антенны и видеоманитофона

Подключение только антенны

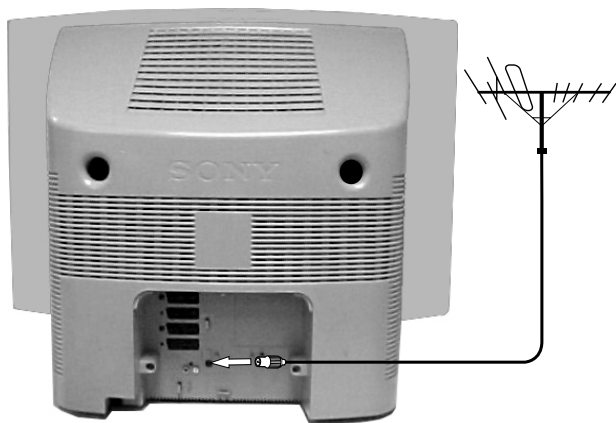

1. Подсоедините кабель антенны ко входу антенны, обозначенному символом Γ на задней панели телевизора.

Подключение антенны и видеоманитофона

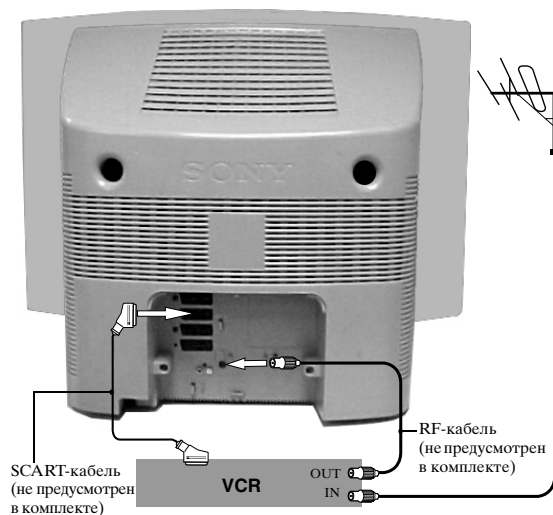

1. Подсоедините кабель антенны ко входу IN* на Вашем видеоманитоне.
2. Соедините радиочастотным RF-кабелем выход OUT* Вашего видеоманитона со входом антенны, обозначенным символом Γ на задней панели телевизора.
3. Соедините универсальным 'полным' (обеспечивающим все соединения) SCART-кабелем (с 21-штырьковым разъемом) вход SCART, обозначенный символом SCART на задней панели телевизора, с разъемом SCART на Вашем видеоманитоне**

Примечания: *Обозначения разъемов могут меняться в зависимости от модели видеоманитона. За более подробными сведениями обратитесь к инструкции по эксплуатации Вашего видеоманитона.

**Если в Вашем видеоманитоне разъем SCART отсутствует, выполняйте приведенные выше инструкции по соединению без учета подсоединения кабеля SCART. Кроме того, необходимо будет выполнить ручную настройку видеоманитона на резервный канал ТВ (в идеальном случае это канал 0, см. раздел данных инструкций 'Меню Ручная настройка программ').

4

Включение телевизора



Кнопка включения/выключения

1. Вставьте вилку телевизора в розетку электросети (220 - 240 В переменного тока, 50 Гц).
2. При этом обычно происходит включение телевизора. Если это не случилось, нажмите кнопку включения/выключения (⏻) на передней панели телевизора.

Если на передней панели телевизора горит индикатор режима ожидания красного цвета, нажмите кнопку I/O на пульте дистанционного управления для того, чтобы включить телевизионный приемник. До появления изображения на экране может пройти несколько секунд.

5

Автоматическая настройка телевизора

1. При первом включении телевизора на экране появляется логотип фирмы Sony, а затем меню Language/Country (Язык/Страна) с выделенным словом 'English'. Нажмите кнопки \uparrow или \downarrow на пульте дистанционного управления для выбора нужного Вам языка. Нажмите кнопку OK для подтверждения выбора. С этого момента все меню будут представлены на выбранном Вами языке.



2. Теперь выделено слово 'Страна'. Нажмите кнопки \uparrow или \downarrow на пульте дистанционного управления для выбора страны, в которой используется телевизор. Важно правильно выбрать страну, чтобы информация в системе Телетекст отображалась корректным образом. Нажмите кнопку OK для подтверждения выбора.



3. Появляется запрос о повороте изображения. Иногда воздействие магнитного поля Земли может привести к наклону изображения.



- а) Если настройка не требуется, нажмите кнопку \leftarrow на пульте дистанционного управления.
- б) Если необходима настройка изображения, нажмите кнопку OK на пульте дистанционного управления. Нажимая затем кнопки \uparrow или \downarrow , можно поворачивать изображение в интервале от -5 до +5. Нажмите кнопку OK для запоминания результата.

4. Выводится экран автопоиска (автонастройки). Нажмите кнопку OK для выбора Да. Начинается выполнение процедуры автопоиска с настройкой всех доступных каналов.



На экране появляется сообщение о ходе выполнения процедуры автопоиска.

Если ни один канал не был найден, появится запрос о том, подключена ли антенна. Проверьте, правильно ли подсоединена антенна, а затем нажмите кнопку OK для повторения процедуры автопоиска.

5. После настройки всех доступных каналов появляется меню 'Сортировка программ'. Это меню позволяет изменить порядок появления каналов на экране.

- а) Если Вы не хотите менять порядок каналов, нажмите кнопку MENU для выхода из меню 'Сортировка программ'.
- б) Если же Вы хотите изменить порядок каналов, нажмите кнопки \uparrow или \downarrow для выбора канала, который Вы хотите переместить, затем нажмите кнопку \rightarrow . Нажмите кнопки \uparrow или \downarrow для выбора нового номера для выбранного Вами канала. Нажмите кнопку OK для подтверждения выбора. Выбранный канал переместится в новое положение. Повторите эту процедуру, если Вы хотите переместить другие каналы. После завершения процедуры изменения порядка каналов нажмите кнопку MENU для выхода из меню 'Сортировка программ'.

**Теперь все доступные каналы настроены,
и телевизор готов к работе.**

Описание пульта дистанционного управления (ДУ)

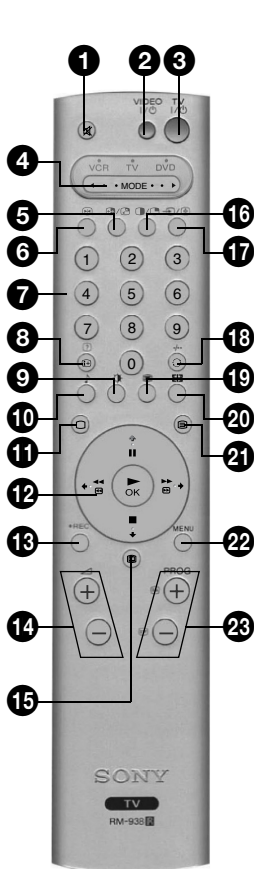

- 1** Кнопка отключения звука
Нажмите для отключения звука телевизора. Нажмите еще раз для восстановления звука.
- 2** Кнопка режима ожидания видеоустройств
Нажмите эту кнопку для временного отключения видеомагнитофона или DVD-проигрывателя.
- 3** Кнопка режима ожидания ТВ
Нажмите эту кнопку для временного выключения телевизора. На передней панели телевизора при этом загорится индикатор режима ожидания. Нажмите еще раз для восстановления режима нормальной работы.
- 4** Кнопка переключателя ◀ MODE ▶
С помощью этой кнопки можно управлять дополнительными устройствами. Более подробную информацию см. в разделе 'Дистанционное управление дополнительными устройствами'.
- 5** Кнопка переключения в режим PAP
Нажмите для переключения экранов в режиме двух экранов PAP. Более подробную информацию см. в разделе 'Режим двух экранов PAP'.
- 6** Кнопка стоп-кадра
Нажмите для 'замораживания' (остановки) изображения. Более подробную информацию см. в разделе 'Замораживание изображения'.
- 7** Цифровые кнопки
При установке переключателя ◀ MODE ▶ на видеомагнитофон или ТВ нажмите эти кнопки для ввода номера нужного канала. В случае двузначного номера вторая цифра должна вводиться сразу же в течение двух секунд.
- 8** Кнопка вывода информации
В режиме ТВ: нажмите для вывода на экран такой информации, как номер канала и т.п. В текстовом режиме: нажмите для вывода скрытой информации (например, ответов викторины). Для отмены нажмите еще раз.
- 9** Кнопка режима изображения
Нажмите несколько раз для изменения опции 'Режим изображения' без входа в меню 'Настройка изображения'.
- 10** Кнопка режима звука
Нажмите несколько раз для изменения режима звука без входа в меню 'Звуковые настройки'.
- 11** Кнопка режима телевизора
В режиме телетекста или передачи видеосигнала нажмите эту кнопку для восстановления режима работы телевизора.
- 12** Вспомогательная клавиатура и кнопка ОК
При работе в системе меню ТВ: нажимайте кнопки вспомогательной клавиатуры для перехода к нужной опции на экране. Нажмите кнопку ОК для подтверждения выбора. При обычном режиме работы ТВ: нажмите кнопку ОК для вывода указателя каналов. Нажмите кнопку ▲ или ▼ для выделения канала. Нажмите кнопку b для вывода выбранного канала на экран. Примечание: при установке переключателя ◀ MODE ▶ на видеомагнитофон или DVD-проигрыватель вспомогательная клавиатура и кнопка ОК позволяют управлять основными функциями Вашего видеомагнитофона или DVD-проигрывателя.
- 13** Кнопка записи
При установке переключателя ◀ MODE ▶ на видеомагнитофон нажмите эту кнопку для включения режима записи.
- 14** Кнопки регулирования громкости
Нажмите для увеличения (+) или уменьшения (-) громкости.
- 15** Кнопка электронного телегида
Нажмите эту кнопку для вывода электронного телегида. Подробнее см. раздел 'Электронный телегид NexTVView (EPG)'.
- 16** Кнопка режима двух экранов PAP
Нажмите для входа в режим двух экранов PAP. Подробнее см. в разделе 'Режим двух экранов PAP'.
- 17** Кнопка ввода сигнала выбор/задержка
В режиме ТВ: нажмите для выбора сигнала от дополнительных устройств, подключенных к разъемам телевизора (см. подробнее 'Подключение дополнительных устройств'). В текстовом режиме: нажмите для задержки текущей страницы. Для отмены нажмите еще раз.
- 18** Кнопка возврата канала
Нажмите для возврата к каналу, который Вы смотрели ранее (при условии, что Вы смотрели его не менее 5 секунд). Примечание: Если переключатель ◀ MODE ▶ установлен на видеомагнитофон, то эту кнопку можно использовать для выбора двузначных номеров каналов, например, нажмите кнопку 0, а затем для канала 23 нажмите 2 и 3.
- 19** Кнопка многооконного режима PIP
Нажмите для входа в многооконный режим PIP. Подробнее см. в разделе 'Многооконный режим PIP'.
- 20** Кнопка экранного режима
Нажмите (если нужно, повторно) для смены экранного режима. Подробнее см. в разделе 'Экранный режим'.
- 21** Кнопка телетекста
Нажмите для включения или выключения телетекста. Подробнее см. в разделе 'Телетекст'.
- 22** Кнопка Menu
Нажмите для входа в систему меню телевизора. Подробнее см. в разделе 'Использование системы меню телевизора'.
- 23** Кнопки каналов
В режиме ТВ: нажмите для просмотра следующего (+) или предыдущего (-) канала. В текстовом режиме: нажмите для просмотра следующей (+) или предыдущей (-) страницы телетекста.

Цветные кнопки
Кнопки режима изображения, режима звука, режима PIP и экранного режима могут использоваться и для работы с Fastext. Подробнее см. в разделе 'Телетекст'.

Описание кнопок панели управления телевизора

Доступ к панели управления

С правой стороны телевизора имеется закрытая панель управления.

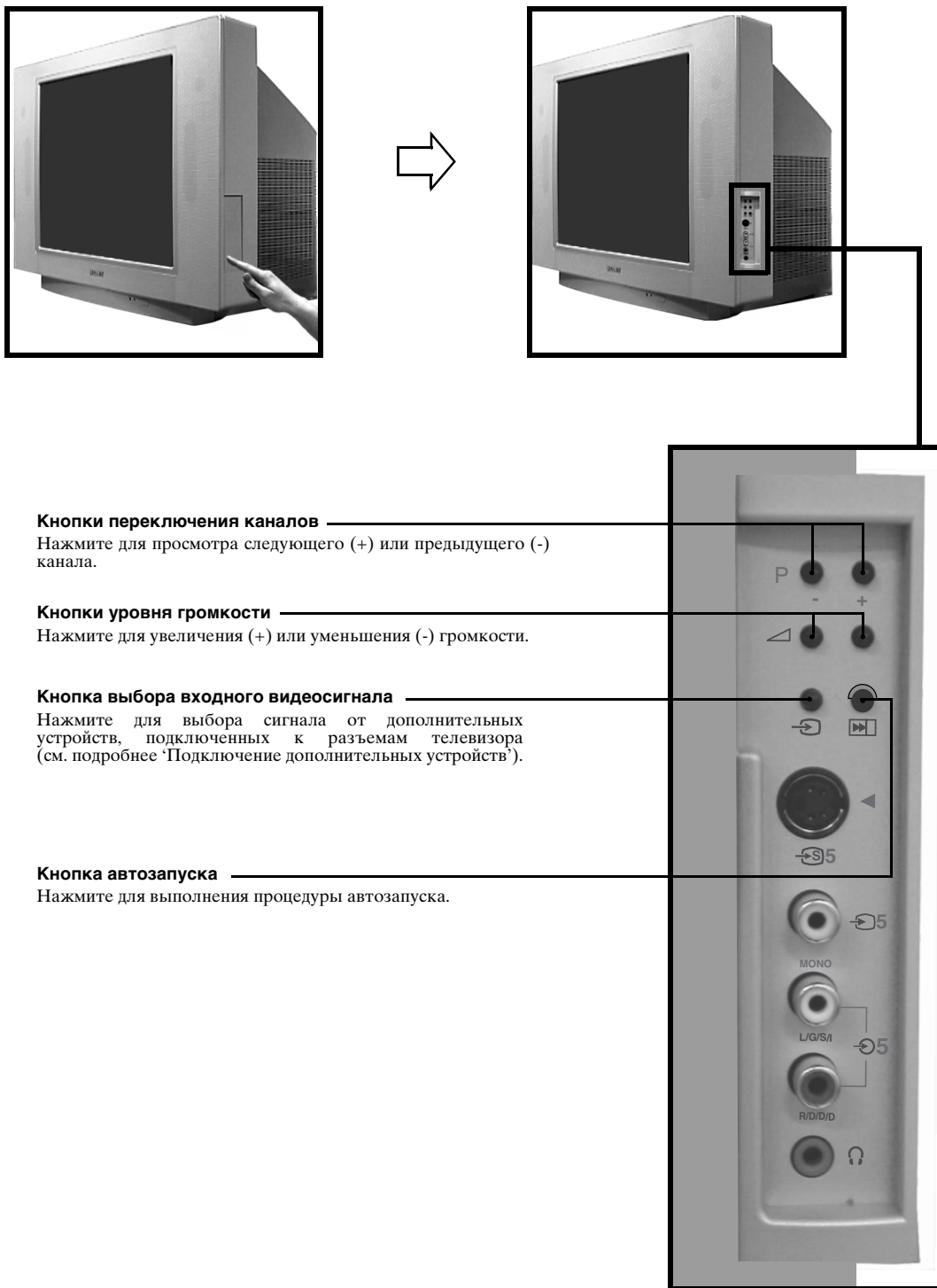

Примечание: Сведения о разъемах боковой панели см. в разделе 'Подключение дополнительных устройств'.

Телетекст

Большинство телевизионных каналов предоставляют услуги телетекста. Проверьте качество принимаемого сигнала, иначе возможны ошибки при приеме телетекста.

Просмотр телетекста



1. Выберите телевизионный канал, который обеспечивает нужную Вам службу телетекста.
2. Нажмите на пульте ДУ кнопку для входа в режим 'картинка-и-текст' (Picture and Text - P&T). Экран разделится на две части, в левой из которых будет выводиться телетекст, а в правой - телевизионная передача.
Примечание: Для смены канала на правой половине при работе в режиме P&T нажмите кнопку , а затем PROG+/- . Нажмите снова кнопку для восстановления нормального приема телетекста.
Нажмите кнопку во второй раз для входа в полноэкранный текстовый режим.
Нажмите кнопку в третий раз для входа в смешанный режим.
3. Нажмите цифровые кнопки на пульте ДУ для ввода трех цифр номера нужной Вам страницы. Или же Вы можете нажимать кнопки или для просмотра предыдущей или последующей страницы. Через небольшой промежуток времени страница появится на экране.



4. Введите другие трехзначные номера страниц, как это описано.
5. Для выхода в любое время из текстового режима следует нажать на пульте ДУ кнопку .





Как пользоваться опциями телетекста

Опция	Как пользоваться
Подстраница Некоторые страницы содержат подстраницы, которые следуют автоматически. Эта опция обеспечивает прямой доступ к нужной подстранице.	Нажмите кнопку или для выбора нужной подстраницы.
Задержка Эта опция позволяет задержать текущую страницу на экране на нужное Вам время.	Нажмите кнопку для задержки текущей страницы на экране. Для отмены нажмите еще раз.
Fastext Услуга Fastext обеспечивает быстрый и простой доступ к страницам. Если услуга Fastext доступна, то в нижней части экрана появляются четыре цветных элемента.	Для доступа к нужной странице нажмите соответствующую цветную кнопку на пульте ДУ.
Быстрый переход к странице Эта опция позволяет быстро переходить от одной страницы к другой.	При просмотре страницы, на которой указано несколько номеров страниц (например, страница с указателем), нажмите кнопку OK. Нажмите кнопки или для выделения нужного номера страницы. Нажмите кнопку OK для подтверждения выбора. Выбранная Вами страница появится на экране телевизора.



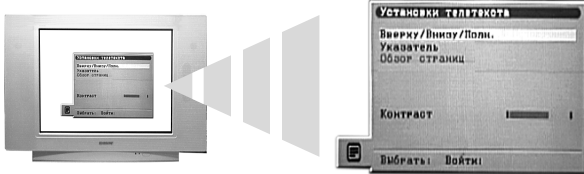





Меню 'Установки телетекста'

Меню 'Установки телетекста' обеспечивает доступ к большому числу функций телетекста.



1. Выберите телевизионный канал, который обеспечивает нужную Вам службу телетекста.
 2. Нажмите на пульте ДУ кнопку  для входа в текстовый режим.
 3. При появлении текста на экране нажмите кнопку MENU для вызова меню 'Установки телетекста'.
- 
4. Нажмите кнопки  или  для выделения нужной опции. Чтобы выбрать опцию, нажмите кнопку .
 5. Нажмите кнопку MENU для удаления меню 'Установки телетекста' с экрана телевизора.
 6. Нажмите кнопку  для выхода из текстового режима.

В следующей таблице приведены описания каждой опции:

Опция	Как пользоваться
Вверху/Внизу/Полн. Эта опция позволяет увеличивать отдельные участки выведенной страницы телетекста.	Нажмите кнопку  для увеличения верхней части страницы. Нажмите кнопку  для увеличения нижней части страницы. Нажмите кнопку OK для восстановления стандартного размера страницы. Нажмите кнопку MENU для возврата к меню 'Установки телетекста'.
Указатель Большинство служб телетекста имеют страницу с указателем, где перечислены все доступные страницы и их трехзначный номер. При использовании этой опции автоматически выводится страница с указателем.	Нажмите кнопку  для вывода страницы с указателем.
Обзор страниц (только для TOPText) В режиме TOPText предлагается альтернативная версия телетекста, разделенная на два столбца. В первом столбце показаны 'блоки' страниц, во втором столбце - 'группы' страниц.	Нажмите кнопку  или  для выбора нужного столбца. Нажмите кнопку  или  для выбора нужного 'блока' или 'группы' страниц. Нажмите кнопку OK для вывода выбранной страницы.
Контраст Эта опция позволяет регулировать контраст страниц телетекста.	Нажмите кнопку  или  для увеличения или уменьшения контраста. Нажмите кнопку OK для подтверждения выбора.

Многооконный режим PIP

Этот режим обеспечивает одновременный вывод на экран изображений 13 каналов. Здесь Вы можете выбрать нужный Вам канал.



1. Нажмите кнопку  для входа в многооконный режим PIP (Picture-in-Picture - 'картинка-в-картинке').



2. Нажимайте кнопки PROG +/- для перехода к предыдущему или последующему набору 12 каналов.
3. Нажимайте кнопки \uparrow , \downarrow , \leftarrow или \rightarrow для перехода между изображениями 13 каналов, имеющимися на экране.
4. Нажмите кнопку OK для выбора канала, обведенного рамкой. Этот канал переместится при этом в центр экрана.
5. Нажмите снова кнопку OK для просмотра выбранного канала или же нажмите кнопку  для выхода из многооконного режима PIP.

Режим двух экранов PAP

Этот режим обеспечивает одновременный вывод на экран двух каналов. Звук левого экрана воспроизводится через динамики телевизора, а для воспроизведения звука правого экрана могут быть выбраны наушники.



1. Нажмите кнопку  для входа в режим двух экранов PAP (Picture-And-Picture - 'картинка-и-картинка').

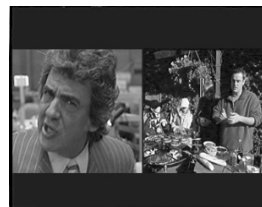

2. Описание доступных опций приведено в таблице ниже.
3. Нажмите кнопку  для выхода из режима PAP.





Опция	Как пользоваться
Выбор звука для наушников	Когда телевизор переключен в режим PAP, выберите для опции 'Двойной звук' режим 'PAP' (См. подробнее раздел 'Меню 'Звуковые настройки').
Смена канала левого экрана	Нажмите цифровые кнопки или кнопки PROG +/- для выбора нужного канала. Или же, нажмите кнопку  /  для просмотра изображения от оборудования, подключенного к AV-разъемам телевизора.
Смена канала правого экрана	Нажмите кнопку \blacktriangle . На правом экране появится символ \blacktriangle . Нажмите цифровые кнопки или кнопки PROG +/- для выбора нужного канала. Или же, нажмите кнопку  /  для просмотра изображения от оборудования, подключенного к AV-разъемам телевизора.
Перестановка экранов	Нажмите кнопку  для перестановки экранов.
Масштабирование экранов	Нажмите кнопки \leftarrow или \rightarrow для изменения размера двух экранов.

Таблица с указателем программ

Таблица с указателем программ позволяет быстро и легко находить нужный Вам канал.



1. Нажмите кнопку ОК для вывода на экран таблицы с указателем программ.



2. Нажимайте кнопку ↓ или ↑ для прокрутки списка программ до тех пор, пока нужный Вам канал не окажется выделенным.
3. Нажмите кнопку → для вывода выбранного канала на экран или же нажмите кнопку ОК для возврата к обычному режиму работы телевизора.

‘Замораживание’ изображения

Эта опция позволяет получить неподвижное изображение, если необходимо что-нибудь записать (например, номер телефона, рецепт и т.д.).



1. Нажмите кнопку  для ‘замораживания’ изображения. Экран окажется разделенным на две части, в правой из которых будет показано ‘замороженное’ (остановленное) изображение. В левой части будет продолжаться передача текущего канала.



2. Нажмите кнопку  для возврата к обычному режиму работы телевизора.

Экранный режим

Эта опция позволяет менять экранный режим в соответствии с телепередачей, которую Вы смотрите.



1. Нажмите кнопку  несколько раз для выбора одного из следующих режимов.

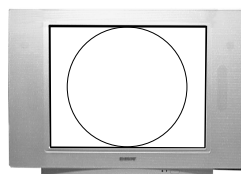

4:3
Для формата вещания 4:3.
(широкий формат).



16:9
Для формата вещания 16:9
(широкий формат).

2. Нажмите кнопку ОК для подтверждения выбора.

Электронный телегид NexTVView

Электронный телегид NexTVView (NexTVView Electronic Programme Guide - EPG) предоставляет информацию о телепередачах различных станций, с учетом доступности данной услуги.

Выбор провайдера NexTVView

Ваш телевизор автоматически выбирает оптимального для Вашего случая провайдера услуги NexTVView. Эта служба доступна около 30 минут после того, как Вы автоматически настроили телевизор. Этот выбор можно изменить по Вашему желанию.



1. Нажмите кнопку MENU на пульте ДУ для вывода меню на экран.
2. Нажмите кнопку или для выбора символа . Нажмите кнопку для входа в меню 'Установки'.
3. Нажмите кнопку или для выделения пункта 'Выбрать NexTVView', затем нажмите для подтверждения выбора. На экране появится список всех доступных провайдеров системы NexTVView.
4. Нажмите кнопку или для выделения нужного провайдера NexTVView*.
5. Нажмите кнопку OK для подтверждения и запоминания Вашего выбора.
6. Нажмите кнопку MENU для возврата к обычному режиму работы телевизора.

Примечание: *Выберите опцию '-----' для приема услуг телегида, обеспечиваемых текущим каналом. При переключении канала автоматически загружается электронный телегид нового канала (если эта услуга поддерживается).

Вывод на экран и использование телегида NexTVView



1. Нажмите кнопку на пульте ДУ для вывода электронного телегида NexTVView на экран. В некоторых случаях для вывода электронного обзора программ Sony необходимо нажать также кнопку .

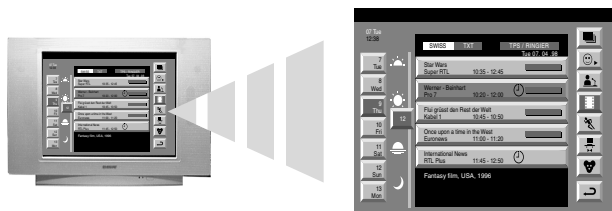

2. Нажимайте кнопки , и для перемещения курсора по экрану.
3. Нажмите кнопку OK для подтверждения выбора.
 - a) При нажатии кнопки OK в столбцах, содержащих дату, время или значки (темы), список телепередач будет отсортирован в соответствии с Вашим выбором.
 - b) При нажатии кнопки OK в списке программ на экран будет выведена выбранная телепередача. Если же передача в данный момент не транслируется, то появится меню 'Расписание' (см. следующую страницу).
4. Нажмите кнопку на пульте ДУ для выхода из NexTVView.

Использование меню 'Индивидуальная установка'

Вы можете настроить меню таким образом, что в столбце списка телепередач будут выводиться только те типы передач, которые Вы хотите смотреть.



1. Выберите значок ☺ в меню NexTVView. Нажмите кнопку → для вывода меню 'Индивидуальная установка'.
2. Нажмите кнопку ↑ или ↓ для выбора нужного типа телепередачи. Нажмите кнопку OK для подтверждения выбора.
3. Повторите действия, описанные в п.2, для всех типов телепередач, которые Вы хотите занести в Ваш список.
4. Нажмите кнопку → для выбора в меню значка ↶. Нажмите кнопку OK для возврата к предыдущему меню.
5. Нажмите кнопку ↑ или ↓, чтобы снова выбрать значок ☺. Нажмите кнопку OK для активизации сделанных Вами настроек в меню 'Индивидуальная установка'.

Использование меню 'Расписание'

Это меню позволяет выполнять установку таймера и записывать выбранные телепередачи.



1. Нажмите кнопку ↑ или ↓ для выбора будущей передачи из списка телепередач.
2. Нажмите кнопку OK для вывода меню 'Расписание'.

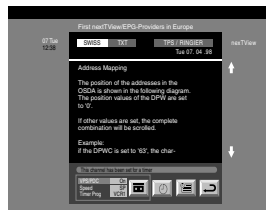

3. Нажмите кнопку ↑ или ↓ для выделения нужной опции.
4. Нажмите кнопку → для выбора значка ↶. Нажмите кнопку OK для возврата к предыдущему меню.

В следующей таблице приведены описания каждой опции:

Опция	Как пользоваться
Установка таймера	Нажмите кнопку ← или → для выделения символа ☺. Нажмите кнопку OK для установки таймера. После установки функции таймера около телепередачи в меню NexTVView появляется значок часов. Незадолго до начала передачи появляется напоминание о том, хотите ли Вы смотреть эту передачу.
Просмотр таблицы установок таймера	Нажмите кнопку ← или → для выделения символа ☰. Нажмите кнопку OK для включения или выключения таблицы установок таймера. В этой таблице могут указываться до 5 передач, для которых Вы установили функцию таймера.
Запись передачи (только для видеомагнитофонов с Smartlink)	Нажмите кнопку ← или → для выделения символа 📺. Нажмите кнопку OK для загрузки информации о передаче в видеомагнитофон. Могут быть заданы следующие опции: VPS/PDC Нажмите кнопку ← для выбора VPS/PDC. Нажмите кнопку OK для выбора 'Вкл' или 'Вык'. При установке на 'Вкл' не будет пропущена ни одна запись, даже если произошли изменения в сетке телепередач. Эта функция работает только в том случае, если выбранный канал передает сигнал VPS/PDC. Скорость Нажмите кнопку ↓ для выбора опции 'Скорость'. Нажмите кнопку OK для выбора режима SP со стандартной скоростью записи или режима длительной записи LP. При выборе режима LP запись на видеокассету может быть в два раза дольше. Однако при этом качество изображения может снизиться. Настройка VM Нажмите кнопку ↓ для выбора опции 'Настройка VM'. Нажмите кнопку OK для выбора видеомагнитофона, который Вы хотите запрограммировать. Выберите VCR1 или VCR2.

Использование системы меню телевизора

В Вашем телевизоре предусмотрена система меню, которая включает в себя серию экранных меню. С помощью этих меню Вы можете использовать свой телевизор оптимальным образом: от настройки по Вашему вкусу качества изображения и звука до получения доступа к расширенным возможностям системы.

Для управления системой меню используются следующие кнопки на пульте ДУ:



1. Нажмите кнопку MENU для вывода главного меню.
2. Для работы с меню используйте следующие кнопки:
 - Нажмите кнопки \blacktriangledown или \blacktriangle для выделения нужного меню или опции.
 - Нажмите кнопку \blacktriangleright для входа в нужное меню или опцию.
 - Нажмите кнопку \blacktriangleleft для возврата к последнему меню или опции.
 - Нажмите кнопки \blacktriangledown , \blacktriangle , \blacktriangleright или \blacktriangleleft для изменения заданных значений выбранной опции.
 - Нажмите кнопку OK для подтверждения и запоминания Вашего выбора.
3. Нажмите кнопку MENU для удаления меню на экране телевизора.

Меню 'Настройки изображения'

Это меню позволяет выполнять настройку изображения в соответствии с Вашим собственным выбором. Выделите нужную опцию и нажмите кнопку \blacktriangleright для выбора. В приведенной ниже таблице даны описания опций и способы их использования



Опция	Как пользоваться
Режим изображения Эта опция позволяет выбрать один из четырех режимов изображения. Режимы 'Репортаж', 'Кино', 'Игра' настроены заранее, и может настраиваться только режим 'Контраст'. Однако в режиме индивидуальной настройки ('Индивид.') доступны для настройки также опции 'Яркость', 'Насыщенность' и 'Четкость'.	Нажмите \blacktriangle или \blacktriangledown для выбора режима 'Репортаж', 'Кино' или 'Игра'. Нажмите OK для подтверждения выбора.
Контраст, Яркость, Насыщенность, Четкость Эти опции позволяют выполнять настройку контраста, яркости, насыщенности и четкости изображения. Примечание: Опции 'Яркость', 'Насыщенность' и 'Четкость' могут настраиваться только при установке Режимы изображения на 'Индивид.'	Нажмите \blacktriangleleft или \blacktriangleright для задания уровней. Нажмите OK для подтверждения выбора.
Стандарт Эта опция возвращает все параметры изображения к значениям заводской настройки.	Нажмите \blacktriangleright для восстановления заводских параметров изображения.
Искусств. интеллект Эта опция отслеживает состояние изображения и ограничивает любые скачки яркости и контраста в сторону увеличения.	Нажмите \blacktriangle или \blacktriangledown для выбора 'Вкл' или 'Вык'. Нажмите OK для подтверждения выбора.
Понижение шума Иногда при слабом сигнале появляется помеха типа 'снег' (помеха на изображении). Использование данной опции может снизить помехи такого типа.	Нажмите \blacktriangle или \blacktriangledown для выбора 'Сильное', 'Среднее', 'Слабое', 'Авто' или 'Вык'. Нажмите OK для подтверждения выбора.
Цифровой режим Цифровой режим (DRC - Digital Reality Creation) позволяет получить на Вашем телевизоре изображение улучшенного качества. Доступные настройки: Вык: базовое качество изображения, 100 Гц. DRC 50: улучшенное разрешение изображения. DRC 100: оптимальное разрешение изображения.	Нажмите \blacktriangle или \blacktriangledown для выбора 'Вык', DRC 50 или DRC 100. Нажмите OK для подтверждения выбора.
Цвет. тон Эта опция позволяет изменять оттенок изображения. Доступные настройки: Теплый: придает белым тонам красный оттенок. Нормальн.: придает белым тонам нейтральный оттенок. Холодный: придает белым тонам голубой оттенок.	Нажмите \blacktriangle или \blacktriangledown для выбора опции 'Теплый', 'Нормальн.' или 'Холодный'. Нажмите OK для подтверждения выбора.

Меню 'Звуковые настройки'

Данное меню позволяет настроить звучание в соответствии с Вашими желаниями. Выделите нужную опцию и нажмите кнопку \blacktriangleright для выбора. В приведенной ниже таблице даны описания опций и способы их использования.

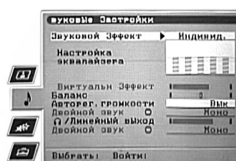

Опция	Как пользоваться
<p>Звуковой эффект Эта опция позволяет выбрать один из четырех звуковых режимов.</p>	<p>Нажмите \blacktriangle или \blacktriangledown для выбора режима 'Индивид.', 'Dolby V'*, 'Динамичный'** или 'Естественный**'. Нажмите OK для подтверждения выбора.</p>
<p>Настройка эквалайзера Эта опция позволяет настроить звучание с помощью регулировки пяти диапазонов частот. Примечание: данная функция доступна, когда в опции 'Звуковой эффект' выбран режим 'Индивид'.</p>	<p>Нажмите \blacktriangleleft или \blacktriangleright для выбора нужного диапазона. Нажмите \blacktriangle или \blacktriangledown для регулировки уровня сигнала данной частоты. Нажмите OK для подтверждения выбора.</p>
<p>Виртуальн. эффект Эта опция позволяет регулировать уровень эффекта объемного звучания при просмотре телепередач с поддержкой системы Dolby. Примечание: эта опция доступна только в том случае, если в опции 'Звуковой эффект' выбран режим 'Dolby V'.</p>	<p>Нажмите \blacktriangleleft или \blacktriangleright для задания уровня воспроизведения этого эффекта. Нажмите OK для подтверждения выбора.</p>
<p>Баланс Эта опция позволяет устанавливать балансировку звучания между левым и правым динамиками.</p>	<p>Нажмите \blacktriangleleft или \blacktriangleright для задания баланса. Нажмите OK для подтверждения выбора.</p>
<p>Авторег. громкости. Иногда уровень громкости передачи меняется (например, при трансляции рекламы звук громче, чем в обычной передаче). Эта опция позволяет устранить этот эффект, устанавливая постоянный уровень громкости для всех случаев.</p>	<p>Нажмите \blacktriangle или \blacktriangledown для выбора 'Вык' или 'Вкл'. Нажмите OK для подтверждения выбора.</p>
<p>Двойной звук При приеме телепередач на двух языках: эта опция позволяет выбрать нужный язык передачи. При приеме стереопрограмм: эта опция позволяет выбрать режим звучания моно или стерео.</p>	<p>При приеме телепередач на двух языках: Нажмите \blacktriangle или \blacktriangledown, чтобы выбрать А для прослушивания на первом языке или В для прослушивания на втором языке. Нажмите OK для подтверждения выбора. При приеме стереопрограмм: нажмите \blacktriangle или \blacktriangledown для выбора режима 'Моно' или 'Сtereo'. Нажмите OK для подтверждения выбора.</p>
<p>Линейный выход Эта опция позволяет одновременно задавать уровень громкости для разъема для наушников и уровень громкости на выходах аудиосигнала на задней панели телевизора.</p>	<p>Нажмите \blacktriangleleft или \blacktriangleright для задания уровня громкости для наушников и выходов аудиосигнала. Нажмите OK для подтверждения выбора.</p>
<p>Двойной звук Эта опция позволяет менять звуковые настройки, когда телевизор переключен в режим двух экранов PAP. Доступные настройки: Сtereo: звук от одного экрана воспроизводится и в динамиках телевизора, и в наушниках. PAP: звук от левого экрана воспроизводится в динамиках телевизора, а звук от правого экрана - в наушниках.</p>	<p>Нажмите \blacktriangle или \blacktriangledown для выбора режима 'Сtereo' или 'PAP'. Нажмите OK для подтверждения выбора.</p>

Примечания: *Если выбрана опция 'Dolby V', то на телевизоре в полной мере имитируется эффект объемного звучания системы Dolby Pro Logic без использования дополнительных динамиков. Произведено по лицензии компании Dolby Laboratories. 'Dolby', 'Pro Logic' и двойной символ D являются торговыми знаками компании Dolby Laboratories.

**Режимы 'Естественный' и 'Динамичный' являются функциями системы обработки звука ВВЕ. Эта система повышает чистоту, отчетливость звучания и усиливает эффект реального присутствия.

Меню 'Параметры'

Это меню позволяет настроить таймер выключения и задать, какой сигнал будет подаваться с AV3-разъема. В приведенной ниже таблице даны описания опций и способы их использования:



Опция	Как пользоваться
<p>Таймер выключения Эта опция позволяет задать отрезок времени, по прошествии которого телевизор переключается в режим ожидания. Можно задавать значения до 90 минут с интервалом в 10 минут.</p>	<p>Нажмите кнопку \blacktriangle или \blacktriangledown для выбора нужного интервала времени. Нажмите ОК для подтверждения выбора.</p>
<p>AV3-выход Эта опция позволяет задавать сигнал какого устройства подается с AV3 SCART-разъема (обозначенного 3/3) на задней панели телевизора. Если подключить видеомагнитофон к этому разъему, то можно выполнять запись с устройств, подключенных к другим разъемам телевизора. Доступные настройки: TV: Подается телевизионный сигнал. AV1: Подается сигнал от устройства, подключенного к разъему 1 на задней панели телевизора. AV2: Подается сигнал от устройства, подключенного к разъему 2 на задней панели телевизора. AV3: Подается сигнал от устройства, подключенного к разъему 3/3 на задней панели телевизора. AV4: Подается сигнал от устройства, подключенного к разъему 4/4 на задней панели телевизора. AV5: Подается сигнал от устройства, подключенного к разъему 5/5 на задней панели телевизора.</p>	<p>Нажмите кнопку \blacktriangle или \blacktriangledown, чтобы выбрать TV, AV1, AV2, AV3, AV4 или AV5. Нажмите ОК для подтверждения выбора.</p>

Меню 'Установки'

Это меню обеспечивает доступ к расширенным возможностям Вашего телевизора, которые позволяют выполнить настройку в соответствии с Вашими пожеланиями:



Автопоиск

Все доступные каналы были настроены во время первого включения телевизора. Опция 'Автопоиск' в меню 'Установки' позволяет повторить эту процедуру (например, для того, чтобы перенастроить телевизор в другом месте или выполнить поиск новых каналов, трансляция которых началась недавно).

Выделив опцию 'Автопоиск', нажмите кнопку \blacktriangleright для ее выбора. На экране появляется запрос на автопоиск. Нажмите ОК для запуска процедуры автопоиска. После того как все доступные каналы окажутся настроенными, телевизор возвращается в обычный режим работы.

Сортировка программ

Опция 'сортировка программ' в меню 'Установки' позволяет изменить последовательность, в которой каналы занесены в память телевизора.

Выделив опцию 'Сортировка программ', нажмите \blacktriangleright для входа в меню этой опции. Нажмите \blacktriangledown или \blacktriangle для выделения канала, который Вы хотите переместить, затем нажмите \blacktriangleright для выбора. Нажмите \blacktriangledown или \blacktriangle для выделения нового положения Вашего канала, затем нажмите ОК. После этого выбранный канал переместится в указанное положение. Если необходимо, повторите те же действия для перемещения других каналов.

Выбрать NextView

Выделив опцию 'Выбрать NextView', нажмите \blacktriangleright для входа в меню этой опции. Подробнее см. раздел 'Электронный телегид NextView'.

Установка НЧ-входов

Опция 'Установка НЧ-входов' в меню 'Установки' позволяет назначить имя любому устройству, подключенному к AV-разъемам телевизора. Это имя будет выведено в течение небольшого периода времени на экран, когда будет выбрано данное устройство.

Выделив опцию 'Установка НЧ-входов', нажмите \blacktriangleright для входа в меню этой опции. Нажмите \blacktriangledown или \blacktriangle для выделения разъема, которому Вы хотите присвоить имя. Нажмите \blacktriangleright для выбора столбца 'НАЗВ.' Нажмите \blacktriangledown или \blacktriangle для выбора первого символа. Нажмите \blacktriangleright для подтверждения этого символа. Выберите таким же образом другие символы (не более 5). Выбрав все нужные символы, нажмите ОК для занесения имени в память.

Ручная установка

Выделив опцию 'Ручная установка', нажмите \blacktriangleright для входа в меню этой опции. Меню 'Ручная установка' описано на следующей странице.

Меню 'Ручная установка'

Это меню обеспечивает доступ к дополнительным расширенным возможностям Вашего телевизора. Доступные опции:



Язык/Страна

При первом включении телевизора Вы выбирали Ваши язык и страну. Опция 'Язык/Страна' в меню 'Ручная установка' позволяет изменить сделанные настройки.

Выделив опцию 'Язык/Страна', нажмите \rightarrow для входа в меню этой опции. Нажмите \downarrow или \uparrow для выбора опции 'Язык' или 'Страна'. Нажмите \rightarrow , чтобы выбрать то, что Вам нужно. Нажмите \downarrow или \uparrow для выделения нужного варианта. Нажмите OK для подтверждения выбора.

Ручная настройка программ

Выделив опцию 'Ручная настройка программ', нажмите \rightarrow для входа в меню этой опции. Меню 'Ручная настройка программ' описано на следующей странице.

Настройка (продолжение)

Выделив опцию 'Настройка (продолжение)', нажмите \rightarrow для входа в меню этой опции. Меню 'Настройка (продолжение)' описано на стр. 20.

RGB настройка

При получении сигнала от RGB-устройства, подключенного к разъему AV1 или AV2 (например, DVD-проигрыватель, плеер, приставка PlayStation) может понадобиться настройка изображения. Опция 'RGB настройка' в меню 'Ручная установка' позволяет регулировать размер и положение по горизонтали изображения, получаемого от RGB-устройства.

Выделив опцию 'RGB настройка', нажмите \rightarrow для входа в меню этой опции. Нажмите \rightarrow для выбора опции 'Центр по вертикали'. Нажмите \downarrow или \uparrow для центрирования изображения в пределах от -10 до +10. Нажмите кнопку OK для запоминания результата. Нажмите \downarrow для выбора опции 'Верт. размер'. Нажмите \downarrow или \uparrow для настройки размера изображения в пределах от -10 до +10. Нажмите кнопку OK для запоминания результата.

Примечание: Если к разъему AV1 или AV2 SCART не подсоединено никакого RGB-устройства, то опция 'RGB настройка' будет недоступна.

Поворот изображения

Иногда воздействие магнитного поля Земли может привести к наклону изображения. Опция 'Поворот изображ.' в меню 'Ручная установка' позволяет устранить этот эффект.

Выделив опцию 'Поворот изображ.', нажмите кнопку \rightarrow для ее выбора. Нажимайте кнопку \downarrow или \uparrow для поворота изображения в диапазоне от -5 до +5. Нажмите кнопку OK для запоминания результата.

Персон. пароль

Опция 'Персон. пароль' в меню 'Ручная установка' позволяет Вам ввести код, который поможет Вам доказать Ваши права на телевизор, если он окажется украденным, а затем найденным. Этот код можно ввести только один раз. Запишите его и храните в надежном месте.

Выделив опцию 'Персон. пароль', нажмите кнопку \rightarrow для ее выбора. Нажмите \downarrow или \uparrow для вывода первого символа кода, который Вы хотите использовать. Нажмите \rightarrow для выбора. Повторите эти действия, пока не будут введены все символы. Нажмите кнопку OK для запоминания результата. После этого на экране появится запрос на подтверждение пароля. Нажмите OK, чтобы подтвердить пароль.

Меню 'Ручная настройка программ'

Опция 'Ручная настройка программ' в меню 'Ручная установка' позволяет выполнять настройку каналов вручную.

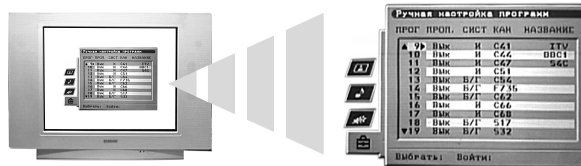

Выделив опцию 'Ручная настройка программ', нажмите \rightarrow для входа в меню этой опции. Нажмите \downarrow или \uparrow для выделения канала, который Вы хотите настроить. Нажмите дважды \rightarrow для выбора столбца СИСТ. Нажмите \downarrow или \uparrow для выбора нужного стандарта (В/Г для Западной Европы, D/K для Восточной Европы или EXT для внешнего входного устройства). Нажмите \rightarrow для подтверждения и выберите столбец КАН. Нажмите \downarrow или \uparrow для выбора настройки канала (С для каналов, передаваемых наземными телецентрами, S для каналов кабельного телевидения или F для прямого ввода частоты). Нажмите \rightarrow для подтверждения. Теперь настройте канал, пользуясь одним из следующих способов:

- Если Вы знаете номер канала системы телевидения, испытательный сигнал видеомаягнитофона или частоту:
Нажмите цифровые кнопки на пульте ДУ для ввода номера канала. Нажмите кнопку ОК для запоминания результата.
- Если номер канала не известен:
Нажмите \downarrow для выбора ПОИСК. Будет автоматически выполнен поиск следующего доступного телевизионного канала или испытательного сигнала видеомаягнитофона. Когда канал будет найден, нажмите или кнопку ОК для запоминания или \downarrow для продолжения поиска.
- Для внешних входных устройств (EXT):
Нажмите \downarrow для выбора AV1, AV2, AV3, AV4 или AV5, в зависимости от того, к какому разъему подключено Ваше устройство. Нажмите кнопку ОК для запоминания результата.

Назначение имени каналу

Названия каналов обычно берутся из службы телетекста (если она доступна). Это имя будет выведено на экран в течение небольшого периода времени при выборе данного канала. Опция 'НАЗВАНИЕ' в меню 'Ручная настройка программ' позволяет присвоить каналу имя по Вашему выбору (до 5 символов или цифр).

Выделив опцию 'Ручная настройка программ', нажмите \rightarrow для входа в меню этой опции. Нажмите кнопки \downarrow или \uparrow для выделения нужного номера канала. Нажмите несколько раз кнопку \rightarrow для выбора столбца НАЗВАНИЕ. Нажмите \downarrow или \uparrow для выбора первого символа. Нажмите \rightarrow для подтверждения этого символа. Выберите таким же образом другие символы. Выбрав все нужные символы, нажмите ОК для занесения имени в память.

Пропуск канала

Опция 'ПРОП.' в меню 'Ручная установка программ' позволяет пропускать неиспользованные позиции каналов в процессе выбора каналов с помощью кнопок PROG+/- . Тем не менее, Вы можете выбрать пропущенные каналы, пользуясь цифровыми кнопками на пульте ДУ.

Выделив опцию 'Ручная настройка программ', нажмите \rightarrow для входа в меню этой опции. Нажмите кнопки \downarrow или \uparrow для выделения нужного номера канала. Нажмите кнопку \rightarrow для выбора столбца ПРОП. Нажмите \downarrow для выбора 'Вкл.' (выберите 'Вык.' для удаления опции пропуска канала ПРОП). Нажмите ОК для запоминания результата.

Меню 'Настройка (продолжение)'

Опция 'Настройка (продолжение)' в меню 'Ручная установка' позволяет добиться лучшего качества изображения в случае помех, задать уровень громкости отдельного канала, выполнить точную настройку телевизора и настроить канал на прием сигналов от декодера.



Выделив опцию 'Настройка (продолжение)', нажмите \rightarrow для входа в меню этой опции. Нажмите кнопки \downarrow или \uparrow для выделения нужного номера канала. Нажмите \rightarrow несколько раз для выбора одной из следующих опций:

- АТТ (RF-аттенуатор). Эта опция позволяет улучшить качество изображения в случае присутствия помех от других каналов. Нажмите \downarrow для выбора 'Вкл'. Нажмите кнопку ОК для запоминания результата.
- ГРОМК (изменение уровня громкости). Эта опция позволяет задать уровень громкости для отдельного канала. Нажимайте кнопку \downarrow или \uparrow , чтобы отрегулировать уровень громкости в диапазоне от -7 до +7. Нажмите кнопку ОК для запоминания результата.
- АПЧ (автоматическая подстройка частоты). Эта опция позволяет выполнить точную настройку канала. Нажмите \downarrow или \uparrow для выбора 'Вкл'. Или же нажмите \downarrow или \uparrow , чтобы вручную настроить точную частоту в диапазоне от -15 до +15. Нажмите кнопку ОК для запоминания результата.
- ДЕКОДЕР. Эта опция позволяет настроить канал на прием зашифрованного изображения (например, от платного ТВ-декодера). Нажмите \downarrow или \uparrow для выбора AV1 или AV3, в зависимости от того, какой разъем используется для подключения. Нажмите кнопку ОК для запоминания результата. На выбранном канале появится нормальное изображение.

Подключение дополнительных устройств к телевизору

На приведенном рисунке показано, как подсоединяются различные аудио- и видеоустройства к задней панели телевизора.

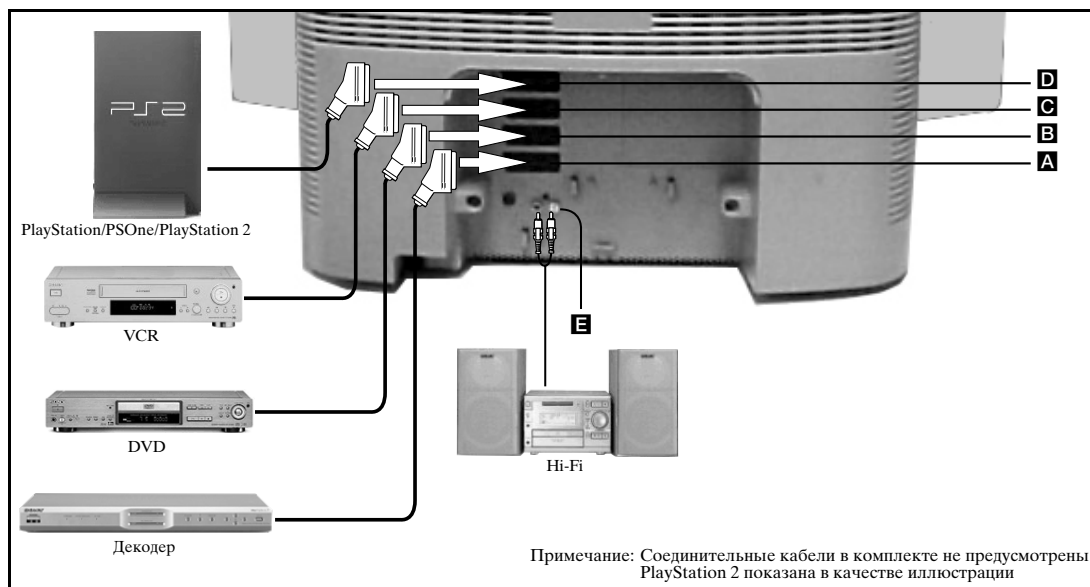

1. Подключите имеющиеся у Вас устройства, как показано на рисунке выше.
2. Нажимайте кнопку на пульте ДУ до тех пор, пока на экране телевизора не появится символ, соответствующий Вашему устройству (см. таблицу ниже).

Символ на экране	Входные сигналы
	Для устройства, подсоединенного к разъему A .
	Для устройства, подсоединенного к разъему B .
	Для устройства, подсоединенного к разъему C .
	Для устройства, подсоединенного к разъему D .

3. Включите подсоединенное устройство. На экране появится изображение (если оно присутствует), передаваемое Вашим устройством.
4. Нажмите кнопку для возврата к обычному режиму работы телевизора.

Подключение видеомаягнитофона с Smartlink

Smartlink представляет собой прямое соединение между телевизором и видеомаягнитофоном. За более подробной информацией обратитесь к инструкции по эксплуатации Вашего видеомаягнитофона. Убедитесь, что Ваш видеомаягнитофон с Smartlink подключен к разъему **C** с использованием универсального 'полного' SCART-кабеля с 21-штырьковым разъемом.

Подключение внешних аудиоустройств

Подсоедините Вашу систему класса Hi-Fi к разъемам **E** на задней панели телевизора. Для регулировки уровня громкости используйте опцию 'Ω/Линейный выход' в меню 'Звуковые настройки'.

На приведенном рисунке показано, как подсоединяются различные устройства к боковой панели телевизора.

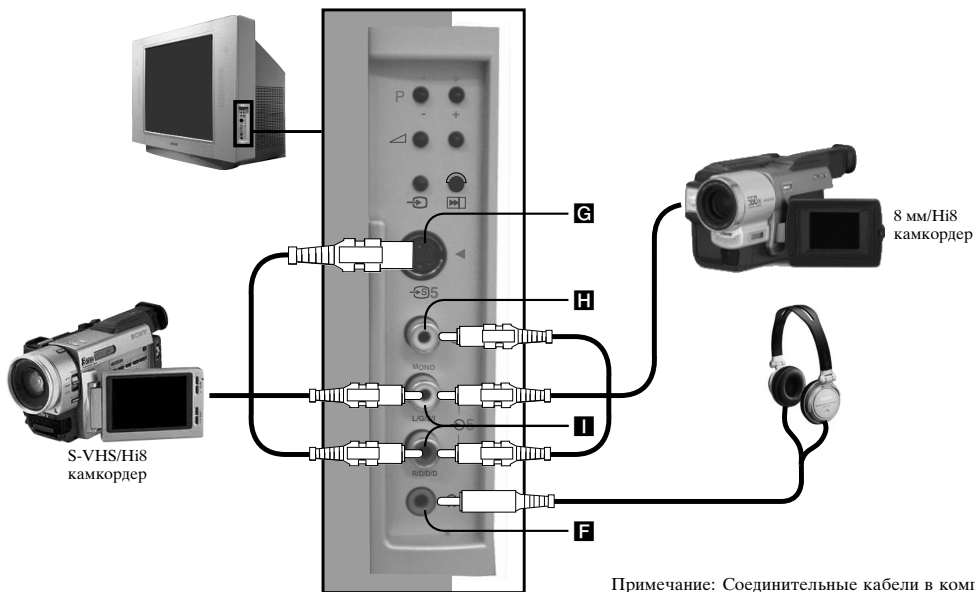

1. Подключите имеющиеся у Вас устройства, как показано на рисунке выше.
2. Нажимайте кнопку на пульте ДУ до тех пор, пока на экране телевизора не появится символ, соответствующий Вашему устройству (см. таблицу ниже).

Символ на экране	Входные сигналы
	Для устройств, подсоединенных к разъемам H и I .
	Для устройств, подсоединенных к разъемам G и I .

3. Включите подсоединенное устройство. На экране появится изображение (если оно присутствует), передаваемое Вашим устройством.
4. Нажмите кнопку для возврата к обычному режиму работы телевизора.

Примечание: Чтобы избежать искажений изображения, не подключайте оборудование к разъемам **G** и **H** одновременно.

Подсоединение наушников

Подсоедините наушники к разъему **F**. Для регулировки уровня громкости используйте опцию 'Линейный выход' в меню 'Звуковые настройки'.

Дистанционное управление дополнительными устройствами

Пульт ДУ, поставляемый вместе с Вашим телевизором, может управлять видеомагнитофонами и DVD-проигрывателями не только марки Sony, но и других производителей. Далее описана процедура настройки.



1. Найдите в приведенной ниже таблице 3-значный код для марки Вашего устройства.
2. Нажимайте кнопку переключателя ◀ MODE ▶ на пульте ДУ до тех пор, пока не загорится зеленый индикатор на видеомагнитофоне или DVD-проигрывателе.
3. После того как загорится зеленый индикатор, нажмите и держите в нажатом положении ЖЕЛТУЮ кнопку около 6 секунд до тех пор, пока индикатор не начнет мигать.
4. С помощью цифровых кнопок введите 3-значный код для Вашего видеомагнитофона или DVD-проигрывателя. Как только будет введен правильный код, произойдет одновременное кратковременное включение всех зеленых индикаторов видеомагнитофона, телевизора и DVD-проигрывателя.
5. Включите Ваш видеомагнитофон или DVD-проигрыватель и проверьте, правильно ли выполняются их основные функции под управлением пульта ДУ. В случае отрицательного результата повторите шаги 2 - 4 и введите следующий 3-значный код, присвоенный марке Вашего видеомагнитофона или DVD-проигрывателя.
6. Для того чтобы снова использовать пульт ДУ для управления работой телевизора, нажимайте кнопку переключателя ◀ MODE ▶ до тех пор, пока не загорится зеленый индикатор на телевизоре. Не забывайте выбирать видеомагнитофон или DVD-проигрыватель с помощью переключателя ◀ MODE ▶ каждый раз, когда Вы хотите управлять этими устройствами с помощью пульта ДУ.

Примечание: Введенные Вами коды устройств могут оказаться потерянными, если подсевшие батарейки не будут немедленно заменены новыми. Если это случится, введите код заново, следуя описанной выше процедуре. На внутренней стороне крышки отделения для батарей имеется наклейка, на которой можно записывать нужные коды устройств. В данном списке указаны не все марки и модели видеомагнитофонов и DVD-проигрывателей. Компания Sony периодически обновляет соответствующее программное обеспечение. Обратитесь к таблице кодов, прилагаемой к Вашему пульту ДУ.

Список марок видеомагнитофонов		Список марок DVD-проигрывателей	
Марка	Код	Марка	Код
SONY (VHS)	001	SONY	001
SONY (BETA)	021	AIWA	021
SONY (DVD)	018, 027, 020, 002	DENON	018, 027, 020, 002
AIWA	009, 028, 023, 024, 016, 003	GRUNDIG	009, 028, 023, 024, 016, 003
AKAI	025, 026, 015, 004	HITACHI	025, 026, 015, 004
DAEWOO	006, 017	JVC	006, 017
GRUNDIG	008	KENWOOD	008
HITACHI	015, 014	LG	015, 014
JVC	009, 028, 023, 024, 016, 003	LOEWE	009, 028, 023, 024, 016, 003
LG	013, 016	MATSUI	013, 016
LOEWE	022	ONKYO	022
MATSUI	018, 027, 020, 002	PANASONIC	018, 027, 020, 002
ORION	009, 028, 023, 024, 016, 003	PHILIPS	009, 028, 023, 024, 016, 003
PANASONIC	004	PIONEER	004
PHILIPS	011, 014	SAMSUNG	011, 014
SAMSUNG	007	SANYO	007
SANYO	019, 027	SHARP	019, 027
SHARP	012	THOMSON	012
THOMSON	003	TOSHIBA	003
TOSHIBA	018, 027, 020, 002	YAMAHA	018, 027, 020, 002

Технические характеристики

Телевизионный стандарт
В/G/H, D/K

Вес
Около 54 кг

Система цветного телевидения
PAL
NTSC 3.58, 4.43 (только видеовход)

Разъемы на задней панели

1 21-контактный евроразъем (стандарт CENELEC) включая аудио/видеовход, вход RGB, аудио/видеовыход ТВ.
2 DVD 21-контактный евроразъем (стандарт CENELEC) включая аудио/видеовход, вход RGB, аудио/видеовыход ТВ.
(SMARTLINK) 3/3 VCR 21-контактный евроразъем (стандарт CENELEC) включая аудио/видеовход, S-видеовход, переключаемый аудио/видеовыход.
4/4 21-контактный евроразъем (стандарт CENELEC), включая аудио/видео выход, S-видеовыход, вход RF
Аудиовыход - гнезда для подключения проигрывателя

Диапазон принимаемых каналов
VHF: E2 - E12
UHF: E21 - E69
CATV: S1 - S20
HYPER: S21 - S41
D/K: R1 - R12, R21 - R69

Г

Разъемы на боковой панели

5 Видеовход - гнездо для подключения проигрывателя
5 Аудиовыходы - гнезда для подключения проигрывателя
5 S-video вход - 4 контакта DIN
Гнездо для наушников - гнездо типа 'мини-джек' стерео

Кинескоп
FD Trinitron около 72 см (29 дюймов)

Выходная мощность звука
Левый/правый: 2x20 Вт (мощность воспроизведения музыки)
2x10 Вт (RMS)

Комплект принадлежностей

Пульт ДУ RM-938 (1)
Батарей размера AA (R6) согласно стандарта МЭК (2)













Энергопотребление
143 Вт

Габариты (ш х в х г)
Около 850 x 600 x 555 мм

Дизайн и технические характеристики могут быть изменены без предупреждения.

Выявление неисправностей

Ниже описаны некоторые простые способы устранения возможных нарушений качества изображения и звука.

Неисправность	Меры по устранению
Нет изображения (темный экран), нет звука.	<ul style="list-style-type: none"> Включите телевизор в сеть. Нажмите кнопку  на передней панели телевизора. Если на телевизоре загорается индикатор , нажмите кнопку телевизора  или цифровую кнопку на пульте ДУ. Проверьте правильность подключения антенны. Выключите телевизор на 3-4 секунды и включите его снова с помощью кнопки  на передней панели телевизора.
Низкое качество изображения, или изображение отсутствует.	<ul style="list-style-type: none"> В системе меню выберите меню 'Настройки изображения'. Отрегулируйте уровни яркости и насыщенности. В меню 'Настройки изображения' выберите опцию 'СТАНДАРТ' для восстановления заводской настройки.
Хорошее качество изображения, но нет звука.	<ul style="list-style-type: none"> Нажмите кнопку  на пульте ДУ. Если на экране появляется символ , нажмите кнопку  на пульте ДУ.
Цветные передачи воспроизводятся в черно-белом изображении.	<ul style="list-style-type: none"> В системе меню выберите меню 'Настройки изображения' и отрегулируйте уровень насыщенности цвета. В меню 'Настройки изображения' выберите опцию 'СТАНДАРТ' для восстановления заводской настройки.
Искажение изображения при переключении канала или выборе телетекста.	<ul style="list-style-type: none"> Выключите все устройства, подсоединенные к SCART-разъемам на задней панели телевизора.
Не работает пульт ДУ	<ul style="list-style-type: none"> Проверьте, установлен ли переключатель  MODE  пульта ДУ в соответствии с устройством, которое Вы используете (видеомагнитофон, DVD-проигрыватель или телевизор). Если пульт ДУ не выполняет операции по управлению Вашим видеомагнитофоном или DVD-проигрывателем, даже тогда, когда переключатель  MODE  установлен правильно, обратитесь к разделу 'Дистанционное управление дополнительными устройствами' и введите правильный код. Замените батарейки.
Помехи на изображении, получаемом от подключенного устройства.	<ul style="list-style-type: none"> Уменьшите уровень четкости.
Мигание индикатора режима ожидания  на панели телевизора.	<ul style="list-style-type: none"> Обратитесь в ближайший сервисный центр Sony.

- Если Вы не смогли устранить эти проблемы, обратитесь к квалифицированному персоналу по обслуживанию телевизоров.
- НИКОГДА не открывайте самостоятельно кожух прибора.

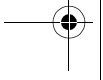
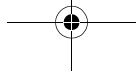
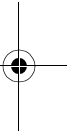
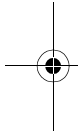
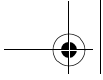

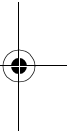
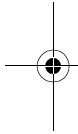

<http://www.world.sony.com/>

Sony Corporation Printed in Spain



Recyclable

