

# Multi Channel AV Receiver

Инструкция по эксплуатации

STR-DN610

## ПРЕДУПРЕЖДЕНИЕ

**Для предотвращения возгорания или поражения электрическим током не подвержайте аппарат воздействию дождя или влаги.**

Для предотвращения возгорания не накрывайте вентиляционные отверстия аппарата газетами, скатертями, шторами и т.п. Не ставьте на аппарат источники открытого огня, например зажженные свечи.

Не устанавливайте устройство в тесных местах, таких как книжные полки или встроенные шкафы.

Для предотвращения возгорания или поражения электрическим током не допускайте попадания жидкости на аппарат и не ставьте на корпус аппарата предметы, содержащие жидкость, например цветочные вазы и т.п.

Так как кабель питания используется для отсоединения аппарата от электросети, подключайте аппарат к расположенной в легкодоступном месте розетке электросети. В случае нарушения нормальной работы устройства незамедлительно отсоедините штекер кабеля питания от розетки электросети.

Не подвержайте батарею или аппарат с установленной батареей чрезмерному нагреванию, например не оставляйте под солнечными лучами, рядом с огнем и т.п.

Пока аппарат включен в розетку электросети, он остается подключенным к сети электропитания, даже если питание на самом устройстве выключено.

Избыточное звуковое давление при применении наушников может вызвать потерю слуха.



Данный символ обращает внимание пользователя на наличие горячих поверхностей и возможности контакта с ними в ходе нормальной эксплуатации устройства.

## Для покупателей в странах Европы



**Утилизация отслужившего электрического и электронного оборудования (директива применяется в странах Евросоюза и других европейских странах, где действуют системы раздельного сбора отходов)**

Данный знак на устройстве или его упаковке обозначает, что данное устройство нельзя утилизировать вместе с прочими бытовыми отходами. Его следует сдать в соответствующий приемный пункт переработки электрического и электронного оборудования. Неправильная утилизация данного изделия может привести к потенциально негативному влиянию на окружающую среду и здоровье людей, поэтому для предотвращения подобных последствий необходимо выполнять специальные требования по утилизации этого изделия. Переработка данных материалов поможет сохранить природные ресурсы. Для получения более подробной информации о переработке этого изделия обратитесь в местные органы городского управления, службу сбора бытовых отходов или в магазин, где было приобретено изделие.



**Утилизация  
использованных  
элементов питания  
(применяется в странах  
Евросоюза и других  
европейских странах, где  
действуют системы  
раздельного сбора  
отходов)**

Данный знак на элементе питания или упаковке означает, что элемент питания, поставляемый с устройством, нельзя утилизировать вместе с прочими бытовыми отходами.

На некоторых элементах питания данный символ может комбинироваться с символом химического элемента. Символы ртути (Hg) или свинца (Pb) указываются, если содержание данных металлов менее 0,0005% (для ртути) и 0,004% (для свинца) соответственно.

Обеспечивая правильную утилизацию использованных элементов питания, вы предотвращаете негативное влияние на окружающую среду и здоровье людей, возникающее при неправильной утилизации.

Вторичная переработка материалов, использованных при изготовлении элементов питания, способствует сохранению природных ресурсов.

При работе устройств, для которых в целях безопасности, выполнения каких-либо действий или сохранения имеющихся в памяти устройств данных необходима подача постоянного питания от встроенного элемента питания, замену такого элемента питания следует производить только в специализированных сервисных центрах.

Для правильной утилизации использованных элементов питания, после истечения срока службы, сдавайте их в соответствующий пункт по сбору электронного и электрического оборудования.

Об использовании прочих элементов питания, пожалуйста, узнайте в разделе, в котором даны инструкции по извлечению элементов питания из устройства, соблюдая меры безопасности. Сдавайте использованные элементы питания в соответствующие пункты по сбору и переработке использованных элементов питания.

Для получения более подробной информации о вторичной переработке данного изделия или использованного элемента питания, пожалуйста, обратитесь в местные органы городского управления, службу сбора бытовых отходов или в магазин, где было приобретено изделие.

**Информация для покупателей:  
следующая информация относится  
только к оборудованию,  
приобретенному в странах, где  
действуют директивы ЕС.**

Производителем данного устройства является корпорация Sony Corporation, 1-7-1 Konan Minato-ku Tokyo, 108-0075 Japan. Уполномоченным представителем по электромагнитной совместимости (EMC) и безопасности изделия является компания Sony Deutschland GmbH, Hedelfinger Strasse 61, 70327 Stuttgart, Germany. По вопросам обслуживания и гарантии обращайтесь по адресам, указанным в соответствующих документах.

**Для покупателей в России**



Многоканальный ресивер AV  
Изготовитель: Сони Корпорейшн  
Адрес: 1-7-1 Конан, Минато-ку,  
Токио 108-0075, Япония  
Страна-производитель: Малайзия

## О данном руководстве

- В данном руководстве приведены инструкции для модели STR-DN610. Проверьте номер Вашей модели в нижнем правом углу на фронтальной панели. В данном руководстве в иллюстративных целях использована модель с региональным кодом ЕСЕ, если нет оговорок. Любое отличие в работе четко указано в тексте, например “Только модель с региональным кодом ЕСЕ”.
- Инструкции в данном руководстве относятся к регуляторам на прилагаемом пульте ДУ. Вы также можете использовать регуляторы на ресивере, если они имеют такие же или похожие названия, что и на пульте ДУ.

### О региональных кодах

Региональный код приобретенного Вами ресивера указан на задней панели в правой нижней части (см. рисунок ниже).

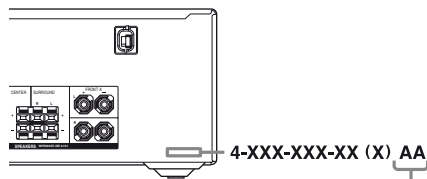

Региональный код

Любые отличия в работе в соответствии с региональным кодом четко указаны в тексте, например “Только модели с региональным кодом AA”.

## Авторские права

Этот ресивер использует системы Dolby\* Digital и Pro Logic Surround, а также DTS\*\* Digital Surround System.

\* Произведено по лицензии Dolby Laboratories. Символы Dolby, Pro Logic и DD являются товарными знаками Dolby Laboratories.

\*\* Произведено по лицензии в соответствии с патентами США №№: 5451942; 5956674; 5974380; 5978762; 6226616; 6487535; 7003467; 7212872 и в соответствии с другими опубликованными либо ожидаемыми американскими или международными патентами. DTS, DTS Digital Surround, ES и Neo:6 являются зарегистрированными товарными знаками; логотипы и символы DTS, а также DTS 96/24 являются зарегистрированными товарными знаками DTS, Inc. © 1996-2008 DTS, Inc. Все права защищены.

Данный ресивер использует технологию High-Definition Multimedia Interface (HDMI™).

HDMI, логотип HDMI и High-Definition Multimedia Interface являются товарными знаками или зарегистрированными товарными знаками HDMI Licensing LLC в США и других странах.

Логотипы “x.v.Color (x.v.Colour)” и “x.v.Color (x.v.Colour)” являются товарными знаками Sony Corporation.

“BRAVIA” является товарным знаком Sony Corporation.

“PLAYSTATION” является товарным знаком Sony Computer Entertainment Inc.

---

# Оглавление

О данном руководстве.....	4
Входящие в комплект аксессуары.....	6
Описание и расположение частей.....	7

---

## Подключения

1: Установка громкоговорителей.....	17
2: Подключение громкоговорителей.....	19
3: Подключение к телевизор.....	21
4a: Подключение аудиокомпонентов.....	22
4b: Подключение видеокомпонентов.....	24
5: Подключение антенн.....	34
6: Подключение шнура питания переменного тока.....	34

---

## Подготовка ресивера

Инициализация ресивера.....	35
Выбор акустической системы.....	35
Автоматическая калибровка соответствующих параметров громкоговорителей (AUTO CALIBRATION).....	36
Настройка уровня звука громкоговорителей (TEST TONE).....	41

---

## Базовые функции

Воспроизведение.....	42
Просмотр информации на дисплее.....	44
Использование таймера отключения.....	45
Запись.....	46

---

## Функции тюнера

Прослушивание радиопередач в диапазонах FM и AM.....	47
Предварительная настройка радиостанций FM/AM.....	50
Использование системы радиоданных (RDS).....	52
(Только модели с региональным кодом CEK, ECE)	

---

## Прослушивание объемного звука

Выбор звуководго поля.....	53
Прослушивание объемного звука на низкой громкости (NIGHT MODE).....	59
Сброс звуковых полей к заводским значениям.....	59

---

## Технология “BRAVIA” Sync

Что такое “BRAVIA” Sync?.....	60
Подготовка к использованию “BRAVIA” Sync.....	60
Воспроизведение с компонентов одним нажатием (Воспроизведение одним нажатием).....	62
Прослушивание звука с телевизора через громкоговорители, подключенные к ресиверу (Управление Аудио Системой).....	62
Выключение ресивера и телевизора (Отключение питания системы)....	63
Просмотр фильмов с оптимальным звуковым полем (Синхронизация в режиме Theater/ Theatre).....	65
Передача звука с телевизора через кабель HDMI (Реверсивный звуковой канал).....	65

## Расширенные функции

Переключение между цифровым и аналоговым аудио сигналом (INPUT MODE).....	66
Звук/изображение с других входов .....	67
Прослушивание звука/просмотр изображения компонента, подключенного к порту DIGITAL MEDIA PORT .....	69
Подключение через систему bi-amplifier.....	70
Использование меню настройки.....	71

## Использование пульта ДУ

Изменение назначений кнопок ввода.....	87
Очистка памяти пульта ДУ .....	88

## Дополнительная информация

Глоссарий.....	89
Меры предосторожности .....	92
Поиск и устранение неисправностей.....	94
Технические характеристики.....	101
Алфавитный указатель.....	103

## Входящие в комплект аксессуары

- Инструкция по эксплуатации (данное руководство)
- Краткое руководство по установке
- Проволочная FM-антенна (1)



- Рамочная AM-антенна (1)



- Пульт ДУ (1)
  - RM-AAU073 (Только модели с региональным кодом CA2)
  - RM-AAU075 (Только модели с региональным кодом SEK, ECE)

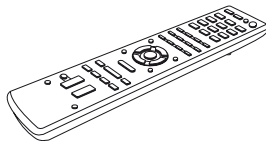

- Батарейки R6 (размера AA) (2)



- Микрофон для автонастройки (ECM-AC2) (1)



# Описание и расположение частей

## Фронтальная панель

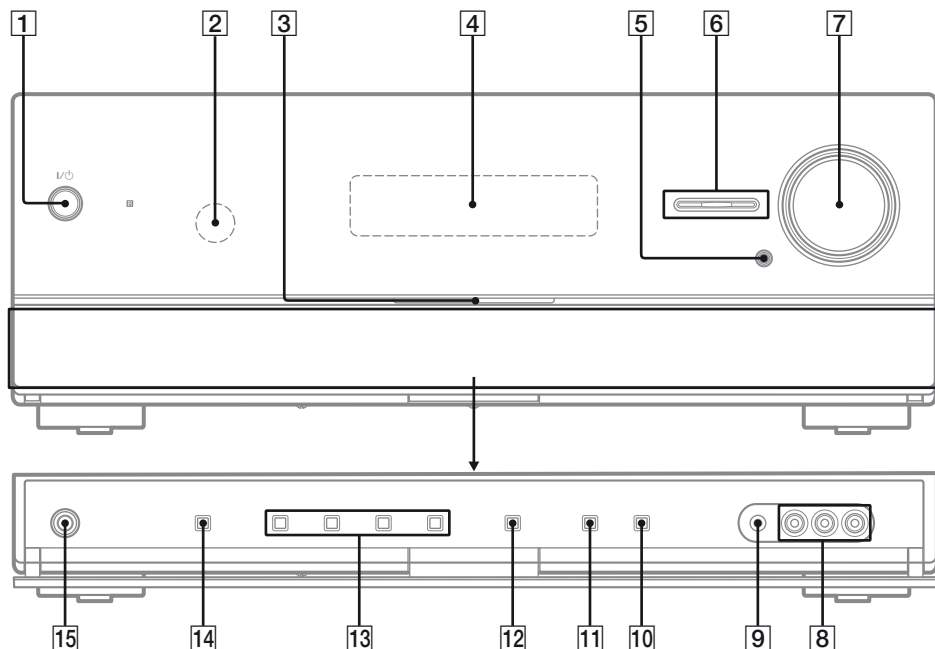

**1** I/⏻ (вкл/режим ожидания) (стр. 35)

**2** Датчик ДУ  
Принимает сигналы с пульта ДУ.

**3** Белый индикатор  
Загорается при включении ресивера.  
Гаснет при выключении ресивера.

**4** Дисплей (стр. 8)

**5** MUTE (стр. 43)

**6** INPUT SELECTOR +/- (стр. 42, 66)

**7** MASTER VOLUME (стр. 41, 43)

**8** Гнезда VIDEO 2 IN (стр. 32)

**9** Гнездо AUTO CAL MIC (стр. 37)

**10** DISPLAY (стр. 44)

**11** DIMMER (стр. 86)

**12** INPUT MODE (стр. 66)

**13** 2CH/A.DIRECT, A.F.D., MOVIE, MUSIC  
(стр. 53)

**14** SPEAKERS (стр. 35)

**15** Гнездо PHONES (стр. 94)

## Обозначения на дисплее

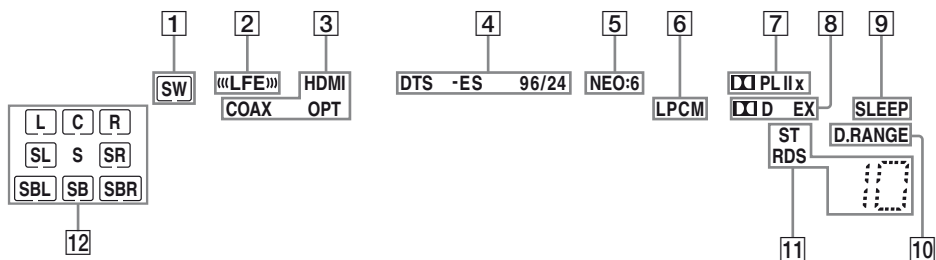

### Обозначение и пояснение

- 1 SW**  
Загорается, если аудиосигнал выводится через гнездо SUBWOOFER.
- 2 «LFE»**  
Загорается, если проигрываемый диск содержит канал LFE (Low Frequency Effect) и при этом сигнал канала LFE воспроизводится в данный момент.
- 3 Индикаторы входов**  
Загораются для обозначения текущего входа.

#### HDMI

Загорается, если:

- ресивер обнаруживает подключение компонента через гнездо HDMI IN (стр. 24).
- на телевизионном входе обнаружен реверсивный звуковой канал (ARC) (стр. 65).

#### COAX

Загорается в том случае, если выбрано значение INPUT MODE “AUTO” (стр. 66) и в качестве сигнала источника используется цифровой сигнал, подаваемый через гнездо COAXIAL.

#### OPT

Загорается в том случае, если выбрано значение INPUT MODE “AUTO” (стр. 66) и в качестве сигнала источника используется цифровой сигнал, подаваемый через гнездо OPTICAL.

### Обозначение и пояснение

- 4 Индикаторы DTS(-ES)**  
Загораются при подаче сигналов DTS.

#### DTS

Загорается при декодировании сигналов DTS ресивером.

#### DTS-ES

Загорается при декодировании сигналов DTS-ES ресивером.

#### DTS 96/24

Загорается при декодировании сигналов DTS 96 kHz/24 bit ресивером.

#### Примечание

При проигрывании диска в формате DTS убедитесь в том, что вы выполнили цифровые подключения и был выбран режим “AUTO” для INPUT MODE (стр. 66).

- 5 NEO:6**

Загорается при активации декодера DTS Neo:6 Cinema/Music (стр. 55).

- 6 LPCM**

Загорается при обнаружении сигналов линейного PCM (Pulse Code Modulation).

- 7 Индикаторы Dolby Pro Logic**

При обработке ресивером сигналов Dolby Pro Logic загорается один из соответствующих индикаторов. Такая технология декодирования помогает улучшить входные сигналы.

- |                                |                    |
|--------------------------------|--------------------|
| <input type="checkbox"/> PL    | Dolby Pro Logic    |
| <input type="checkbox"/> PL II | Dolby Pro Logic II |
| <input type="checkbox"/> PL Ix | Dolby Pro Logic Ix |

#### Примечание

Данные индикаторы могут не загораться в зависимости от выбранной схемы использования громкоговорителей.

---

**Обозначение и пояснение**

---

- 8** **Индикаторы Dolby Digital Surround**  
Один из индикаторов загорается при обработке ресивером соответствующих сигналов формата Dolby Digital.

**DD** Dolby Digital  
**DD EX** Dolby Digital Surround EX

**Примечание**

При проигрывании диска в формате Dolby Digital убедитесь в том, что вы выполнили цифровые подключения и был выбран режим "AUTO" для INPUT MODE (стр. 66).

- 9** **SLEEP**  
Загорается при активации таймера отключения (стр. 45).

- 10** **D.RANGE**  
Загорается при активации сжатия динамического диапазона (стр. 77).

- 11** **Индикаторы настройки**  
Загорается, когда ресивер настраивается на прием радиостанций.

**ST**

Стерефоническая трансляция

**RDS (Только модель с региональным кодом SEK, ECE)**

Выполнена настройка на станцию, предоставляющую услуги RDS.

 Номер предварительно настроенной станции.

**Примечание**

Номер предварительно настроенной радиостанции изменяется в соответствии с выбранной предварительно настроенной станцией. Для получения дополнительных сведений по предварительно настроенным радиостанциям см. стр. 50.

---



**Обозначение и пояснение**

---

- 12** **Индикаторы воспроизводимых каналов**  
Буквы (L, C, R, и т. д.) указывают на воспроизводимые каналы. Рамки, отображаемые вокруг букв, изменяются в соответствии с понижающим или повышающим микшированием исходного звука ресивером (в зависимости от настроек громкоговорителей).

**L** Фронтальный левый  
**R** Фронтальный правый  
**C** Центральный (монофонический)  
**SL** Левый канал объемного звучания  
**SR** Правый канал объемного звучания  
**S** Объемного звучания (монофонические или объемного звучания компоненты при обработке системой Pro Logic)  
**SBL** Задний левый канал объемного звучания  
**SBR** Задний правый канал объемного звучания  
**SB** Задний громкоговоритель объемного звучания (звучание задних громкоговорителей объемного звучания компонентов при 6.1-канальном декодировании)  
**Пример:**  
Схема использования громкоговорителей: 3/0.1  
Формат записи: 3/2.1  
Звуковое поле: A.F.D.  
AUTO

 «LFE»

**SL** **SR**

---

# Задняя панель

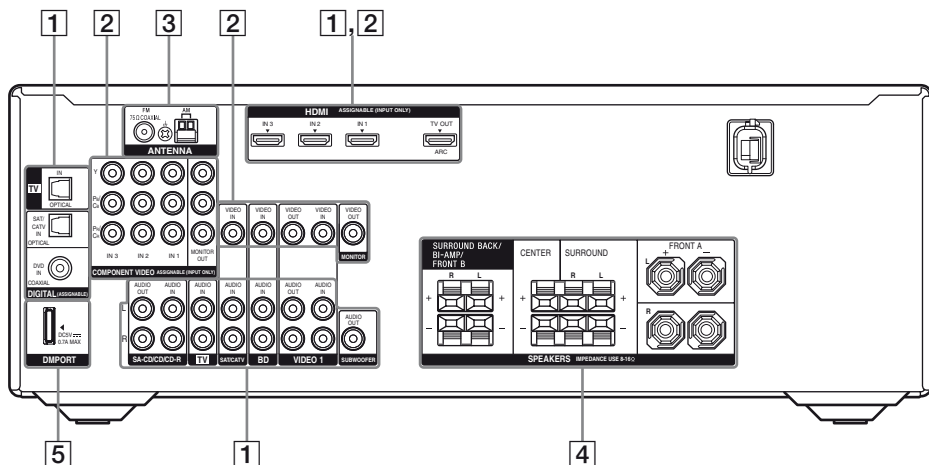

## 1 Секция аудиосигнала

Гнезда **DIGITAL INPUT/OUTPUT**  
(стр. 21, 24, 28, 29, 31)

HDMI IN/OUT

OPTICAL IN

COAXIAL IN

Гнезда **ANALOG INPUT/OUTPUT**  
(стр. 19, 21, 22, 28, 31, 32)

Белый (L) AUDIO IN/OUT

Красный (R) AUDIO IN/OUT

Черный AUDIO OUT

## 2 Секция видеосигнала\*

Качество изображения зависит от подключаемых гнезд.

Гнезда **DIGITAL INPUT/OUTPUT**  
(стр. 21, 24)

HDMI IN/OUT

Гнезда **COMPONENT VIDEO INPUT/OUTPUT**  
(стр. 21, 28, 29, 31)

Зеленый (Y) Y, Pb/Cb, Pr/Cr IN/OUT

Синий (Pb/Cb)

Красный (Pr/Cr)

Гнезда **COMPOSITE VIDEO INPUT/OUTPUT**  
(стр. 21, 28, 31, 32)

Желтый VIDEO IN/OUT

Высокое качество изображения

\* Можно просматривать входные выбранные изображения при подключении гнезда HDMI TV OUT или MONITOR OUT к телевизору (стр. 21, 24).

### 3 Секция ANTENNA (стр. 34)

 Гнездо FM ANTENNA

 Разъемы AM ANTENNA

### 4 Секция SPEAKERS (стр. 19)

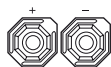

### 5 Секция DMPORT (стр. 22)

 Гнездо DMPORT

## Пульт ДУ

Можно использовать поставляемый пульт ДУ RM-AAU073 (только модели с региональным кодом CA2) или RM-AAU075 (только модели с региональным кодом CEK, ECE) для управления ресивером и аудио/видеокомпонентами Sony, для которых настроен этот пульт.

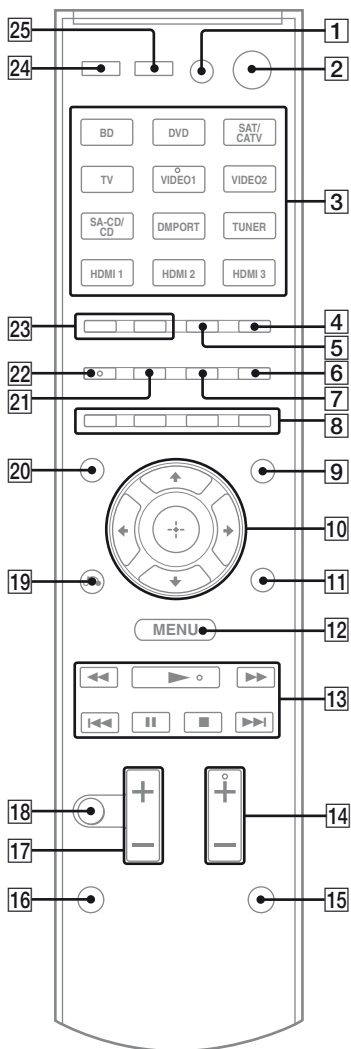

продолжение следует

## Примечание: использование кнопок SHIFT (15) и TV (16)

### Кнопка SHIFT (15)

Нажмите и удерживайте SHIFT (15), затем нажмите требуемую кнопку с обозначением функции розовым цветом.

Пример: Нажмите и удерживайте SHIFT (15), затем нажмите ENTER (3).

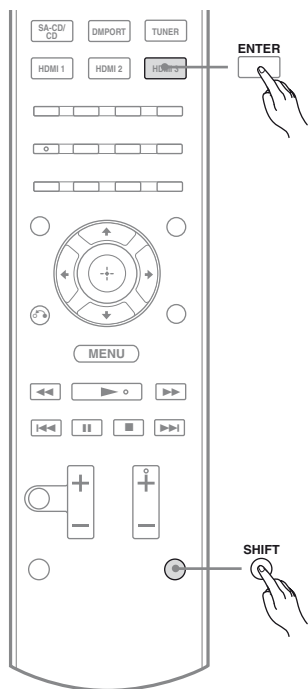

### Кнопка TV (16)

Нажмите и удерживайте TV (16), затем нажмите требуемую кнопку с обозначением функции желтым цветом для управления телевизором.

Пример: Нажмите и удерживайте TV (16), затем нажмите TV CH + (только RM-AAU073) или PROG + (только RM-AAU075) (14).

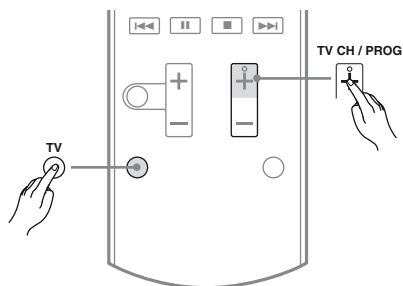

## Для управления ресивером

### Название и функция

#### 2 I/O<sup>b)</sup> (вкл/режим ожидания)

Включение ресивера или перевод ресивера в режим ожидания.

#### Экономия электроэнергии в режиме ожидания

Когда для функции "CTRL.HDMI" (стр. 75) установлено значение "CTRL OFF".

#### 3 Кнопки ввода (VIDEO 1<sup>a)</sup>)

Выбор используемого компонента. При нажатии любой кнопки ввода ресивер включается. Эти кнопки изначально предназначены для управления компонентами Sony.

#### Номерные кнопки<sup>c)</sup> (номер 5<sup>a)</sup>)

Предварительная установка/настройка предварительно установленных станций.

#### ENTER<sup>c)</sup>

Подтверждение выбора.

#### 4 D.TUNING

Подтверждение прямой настройки вручную.

#### 5 MEMORY

Сохранение станции во время настройки.

#### 6 DISPLAY



Просмотр информации на дисплее.

## Название и функция

### 9 AMP MENU

Отображение меню для управления ресивером.

### 10 ,

Нажмите  для выбора параметров, затем нажмите  для подтверждения ввода.

### 12 MENU/HOME<sup>d)</sup>

Отображение меню для управления ресивером.

### 13 TUNING +/-

Поиск станции.

### PRESET +/-

Выбор предварительно установленных станций.

### 14 SOUND FIELD +<sup>a)</sup>/-

Выбор звукового поля.

### 17 MASTER VOL +/- (только RM-AAU073)

#### +/- (только RM-AAU075)

Настройка уровня громкости всех громкоговорителей одновременно.

### 18 MUTING (только RM-AAU073)

#### (только RM-AAU075)





Временное отключение звука.

Повторно нажмите MUTING/, чтобы восстановить звук.



### 19 RETURN/EXIT

Возврат к предыдущему меню.

<sup>a)</sup> На следующих кнопках имеются тактильные точки:

- RM-AAU073: 5/VIDEO 1, AUDIO,  и TV CH +/SOUND FIELD +
- RM-AAU075: 5/VIDEO 1, ,  и PROG +/SOUND FIELD +/

Тактильные точки облегчают управление ресивером.

<sup>b)</sup> Если одновременно нажать AV I/ (1) и I/ (2), то будет выключен ресивер и подключенные компоненты (SYSTEM STANDBY).

<sup>c)</sup> Нажмите и удерживайте SHIFT (); затем нажмите эту кнопку.

<sup>d)</sup> Нажмите AMP MENU () для активации данной кнопки.

## Для управления телевизором Sony

Нажмите и удерживайте TV (), затем нажмите требуемую кнопку с обозначением функции желтым цветом.

## Название и функция

### 1 TV I/

Включение или выключение телевизора.

### 3 Номерные кнопки (номер 5<sup>a)</sup>)

Выбор телевизионных каналов.

### ENTER (только RM-AAU073)

Подтверждение выбора.

### (Предыдущий канал) (только RM-AAU075)

Возврат к предыдущему просматриваемому каналу (при просмотре более 5 секунд).

### (Текст) (только RM-AAU075)

Отображение текста.

### 6 DISPLAY (только RM-AAU073)

Отображение информации о телевизоре.

### / (Отображение данных/текста) (только RM-AAU075)

В цифровом режиме: Отображение краткой информации о просматриваемой программе.

В аналоговом режиме: Отображение такой информации, как текущий канал и формат экрана.

В текстовом режиме: Отображение скрытой информации (например, ответов на тестовые вопросы).

### 8 Цветные кнопки

При наличии цветных кнопок они служат для вывода на экран телевизора руководства по эксплуатации.

Используйте отображаемое руководство для выполнения требуемой операции.

### 11 TOOLS/OPTIONS

Отображение параметров телевизора.

### 12 MENU/HOME

Отображение меню телевизора.

---

## Название и функция

---

**14 TV CH +<sup>a)</sup>/– (только RM-AAU073)**

Выбор следующего (+) или предыдущего (–) канала.

**PROG +<sup>a)</sup>/–, (⏪<sup>a)</sup>)/(⏩<sup>a)</sup>) (только RM-AAU073)**

В режиме телевизора: Выбор следующего (+) или предыдущего (–) канала.

В текстовом режиме: Выбор следующего (⏪<sup>a)</sup>) или предыдущего (⏩<sup>a)</sup>) канала.

**17 TV VOL +/- (только RM-AAU073)**

**⏮ +/- (только RM-AAU073)**

Регулировка уровня громкости.

**18 MUTING (только RM-AAU073)**

**🔇 (только RM-AAU073)**

Активация функции отключения звука телевизора.

**19 RETURN/EXIT ↵**

Возврат к предыдущему меню телевизора.

**20 GUIDE (только RM-AAU073)**

**☰ (только RM-AAU073)**

Отображает руководство при просмотре аналогового или цифрового канала.

**22 AUDIO<sup>a)</sup> (только RM-AAU073)**

**⊞<sup>a)</sup> (только RM-AAU073)**

Выбор требуемого аудиосигнала.

**23 DIGITAL (только RM-AAU073)**

Переход в цифровой режим.

**ANALOG (только RM-AAU073)**

Переход в аналоговый режим.

**24 THEATER (только RM-AAU073)**

**THEATRE (только RM-AAU073)**

Автоматически задает оптимальные настройки изображения для просмотра фильмов на подключенном телевизоре Sony, совместимом с функцией кнопки THEATER/THEATRE (стр. 65).

**25 INPUT (только RM-AAU073)**

Выбор входного сигнала (телевизора или видео).

**↵/⊞ (Выбор ввода/удержания текста)**

**(только RM-AAU073)**

В режиме телевизора: Выбор входного сигнала (телевизора или видео).

В аналоговом текстовом режиме:

Удержание текущей страницы.





---

<sup>a)</sup> На следующих кнопках имеются тактильные точки.

- RM-AAU073: 5/VIDEO 1, AUDIO, ► и TV CH +/SOUND FIELD +
- RM-AAU073: 5/VIDEO 1, ⊞, ► и PROG +/SOUND FIELD +/⊞

Тактильные точки облегчают управление ресивером.

## Для управления другими компонентами Sony

Название	Проигрыватель дисков Blu-ray, DVD-проигрыватель	Спутниковый тюнер, кабельный ТВ тюнер	Видеомагнитофон	CD-проигрыватель
1 AV I/⏻ <sup>b)</sup>	Питание	Питание	Питание	Питание
3 Номерные кнопки <sup>c)</sup> (номер 5 <sup>a)</sup> )	Дорожка	Канал	Канал	Дорожка
ENTER <sup>c)</sup>	Ввод	Ввод <sup>d)</sup>	Ввод	Ввод
CLEAR <sup>c)</sup>	Очистка	Очистка	–	–
6 DISPLAY	Дисплей	Дисплей	Дисплей	Дисплей
7 ANGLE <sup>d)</sup>  <sup>e)</sup>	Выбор угла	–	–	–
8 Цветные кнопки	Меню, руководство	Меню, руководство <sup>e)</sup>	–	–
10 ⊕	Ввод	Ввод	Ввод	–
↕/↔/↔/↔	Выбор	Выбор	Выбор	–
11 TOOLS/OPTIONS	Меню параметров	Меню параметров <sup>d)</sup>	–	–
12 MENU/HOME	Меню	Меню	Меню	–
13 ◀▶ <sup>f)</sup>	Перемотка вперед, назад	–	Быстрая перемотка вперед, назад	Быстрая перемотка вперед, назад
▶ <sup>a)f)</sup>	Воспроизведение	–	Воспроизведение	Воспроизведение
⏮▶▶ <sup>f)</sup>	Пропуск дорожки	–	Пропуск дорожки	Пропуск дорожки
⏸ <sup>f)</sup>	Пауза	–	Пауза	Пауза
■ <sup>f)</sup>	Стоп	–	Стоп	Стоп
19 RETURN/EXIT ⏪	Выход из меню	Выход из меню, просмотр телевизора <sup>d)</sup>	–	–
20 GUIDE <sup>d)</sup>  <sup>e)</sup>	Программа передач	Отображение меню руководства	–	–
21 SUBTITLE <sup>d)</sup>  <sup>e)</sup>	Выбор субтитров	–	–	–
22 AUDIO <sup>a)d)</sup>  <sup>a)e)</sup>	Выбор аудио	–	–	–
23 TOP MENU	Отображение руководства на экране	–	–	–
POP UP/MENU	Меню	–	–	–

продолжение следует

- a) На следующих кнопках имеются тактильные точки.
- RM-AAU073: 5/VIDEO 1, AUDIO, ► и TV CH +/SOUND FIELD +
  - RM-AAU075: 5/VIDEO 1, ◯, ► и PROG +/SOUND FIELD +/◻

Тактильные точки облегчают управление ресивером.

- b) Если одновременно нажать AV I/⏻ (1) и I/⏻ (2), то будет выключен ресивер и подключенные компоненты (SYSTEM STANDBY).

Функция переключателя AV I/⏻ (1) автоматически изменяется каждый раз, когда нажимаются кнопки ввода (3).

- c) Нажмите и удерживайте SHIFT (15), затем нажмите эту кнопку.

d) Только RM-AAU073.

e) Только RM-AAU075.

- f) Эту кнопку также можно использовать для управления адаптером DIGITAL MEDIA PORT. Подробную информацию о функциях данной кнопки см. в инструкциях по эксплуатации, прилагаемых к адаптеру DIGITAL MEDIA PORT.

## Примечания

- Некоторые функции, описанные в этом разделе, могут не работать на отдельных моделях.
- Приведенное выше описание служит только в качестве примера. Поэтому для некоторых компонентов описанные выше действия могут оказаться недоступными, а функции могут работать иначе.

## Установка батареек в пульт ДУ

Вставьте две батарейки R6 (размера AA) RM-AAU073 (только модели с региональным кодом CA2) или RM-AAU075 (только модели с региональным кодом SEK, ECE) в пульт ДУ.

При установке батареек соблюдайте полярность.

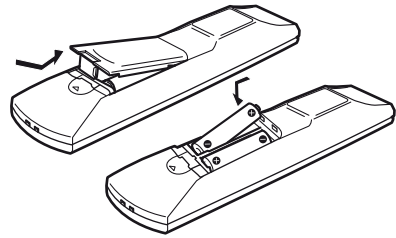

## Примечания

- Не оставляйте пульт ДУ в очень жарком или влажном месте.
- Не используйте новую батарейку вместе со старыми.
- Не используйте марганцевые батарейки совместно с другими видами батареек.
- Не подвергайте датчик ДУ воздействию прямого солнечного света или осветительных приборов. Это может привести к неисправности.
- Если пульт ДУ не планируется использовать в течение длительного времени, извлеките батарейки, чтобы предотвратить его возможное повреждение, вызванное утечкой внутреннего вещества батареек и коррозией.
- При замене батареек для кнопок пульта ДУ будут восстановлены заводские настройки. В этом случае снова переназначьте кнопку (стр. 87).
- Если невозможно управлять ресивером с помощью пульта ДУ, замените все батарейки на новые.

## 1: Установка громкоговорителей

Данный ресивер позволяет использовать 7.1-канальную систему (7 громкоговорителей и один сабвуфер).

Для полноценного прослушивания многоканального объемного звука требуется пять громкоговорителей (два фронтальных громкоговорителя, один центральный и два громкоговорителя объемного звучания), а также сабвуфер (5.1-канальная система).

Для прослушивания высококачественного программного DVD звука в формате Surround EX нужно подключить один задний громкоговоритель объемного звучания (6.1-канальная система) или два задних громкоговорителя объемного звучания (7.1-канальная система).

## Пример конфигурации системы громкоговорителей

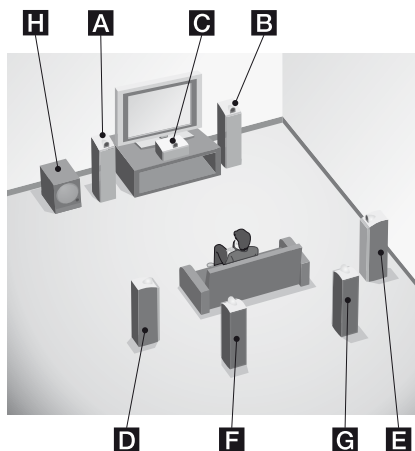

- A** Фронтальный громкоговоритель (левый)
- B** Фронтальный громкоговоритель (правый)
- C** Центральный громкоговоритель
- D** Громкоговоритель объемного звучания (левый)
- E** Громкоговоритель объемного звучания (правый)
- F** Задний громкоговоритель объемного звучания (левый)
- G** Задний громкоговоритель объемного звучания (правый)
- H** Сабвуфер

## Примечание

Для улучшения объемного звучания расстояние между центральным громкоговорителем и позицией прослушивания **В** не должно быть ближе 1,5 метров (5 футов) в сравнении с расстоянием между позицией прослушивания и фронтальным громкоговорителем **А**. Расположите громкоговорители таким образом, чтобы точка **В**, как показано на следующей схеме, была не ближе 1,5 метров (5 футов), чем точка **А**.

Пример: Расстояние **В** должно составлять 4,5 метров (15 футов) или больше, если расстояние **А** составляет 6 метров (20 футов).

Кроме того, расстояние между громкоговорителями объемного звучания/задними громкоговорителями объемного звучания и позицией прослушивания **С** не должно быть ближе 4,5 метров (15 футов) в сравнении с расстоянием между позицией прослушивания и фронтальными громкоговорителями **А**. Расположите громкоговорители таким образом, чтобы расстояние до точки **С**, как показано на следующей схеме, было не ближе 4,5 метров (15 футов) в сравнении с расстоянием до точки **А**.

Пример: Расстояние **С** должно составлять 1,5 метров (5 футов) или больше, если расстояние **А** составляет 6 метров (20 футов).

Важно соблюдать данные требования, поскольку неправильное размещение громкоговорителей может привести к ухудшению объемного звучания. Обратите внимание, что размещение громкоговорителей на меньшем расстоянии может привести к образованию задержек звука из громкоговорителей. Другими словами, звук из громкоговорителя будет казаться дальше. Правильная регулировка данного параметра при прослушивании звука приводит к значительному улучшению качества звучания.

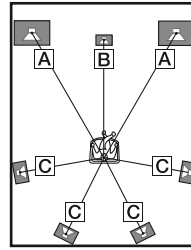

## Советы

- При подключении 7.1-канальной системы с двумя задними громкоговорителями объемного звучания все углы **А** должны быть одинаковыми.

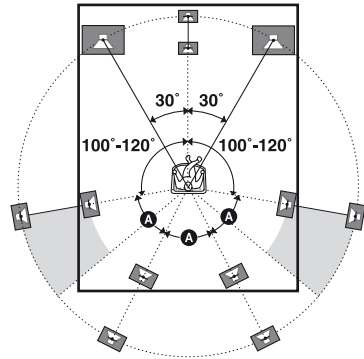

- При подключении 6.1-канальной системы задний громкоговоритель объемного звучания должен располагаться за позицией прослушивания.

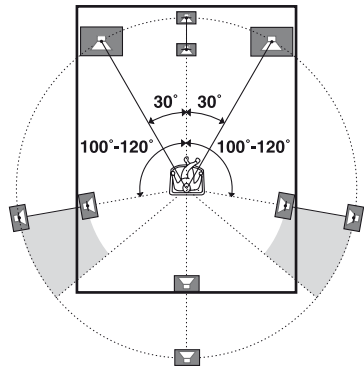

- Поскольку сабвуфер не отличается направленностью сигналов, его можно располагать в любом месте.

## 2: Подключение громкоговорителей

Прежде чем подсоединять кабели, убедитесь, что шнур питания переменного тока отсоединен от электрической розетки.

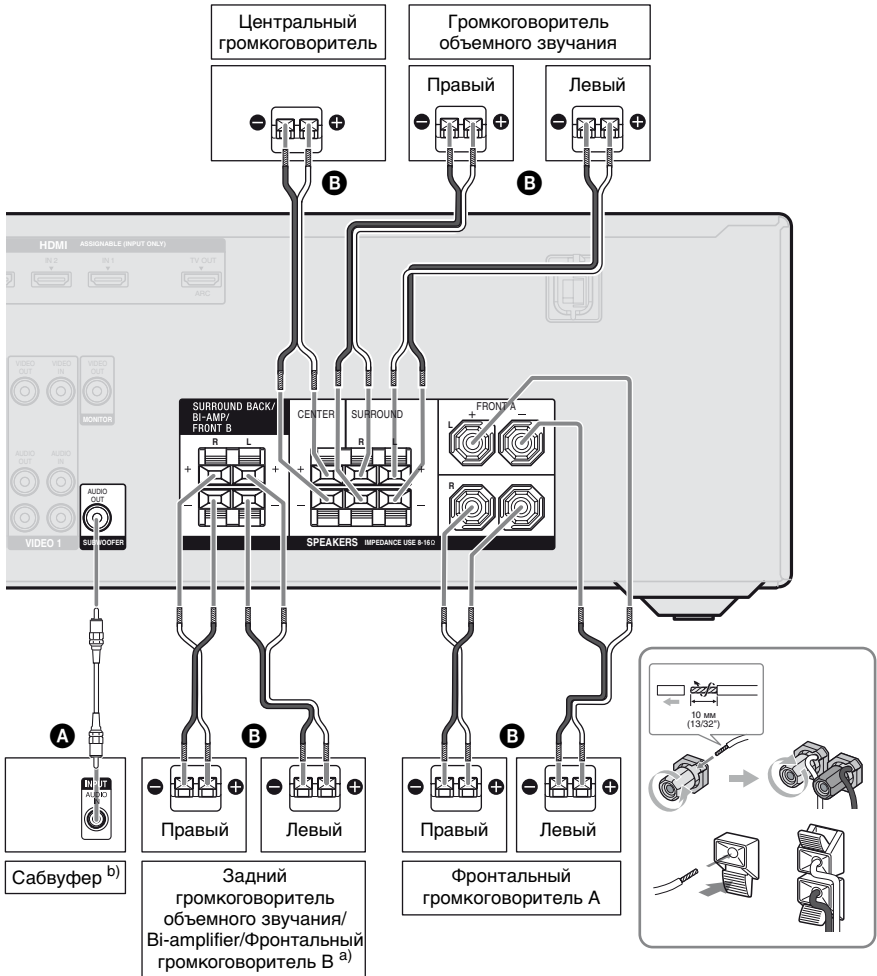

- A** Монофонический аудиокабель (не входит в комплект)
- B** Кабель громкоговорителя (не входит в комплект)

продолжение следует



### 3: Подключение к телевизор

Прежде чем подсоединять кабели, убедитесь, что шнур питания переменного тока отсоединен от электрической розетки.

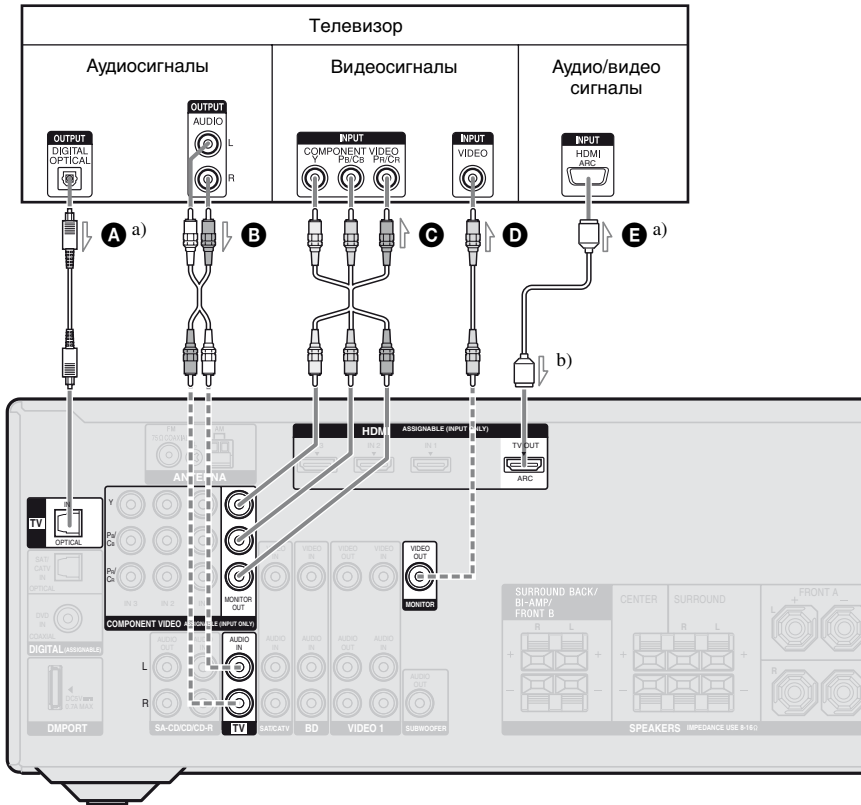

- A** Оптический цифровой кабель (не входит в комплект)
- B** Аудиокабель (не входит в комплект)
- C** Компонентный видеокабель (не входит в комплект)
- D** Видеокабель (не входит в комплект)
- E** Кабель HDMI (не входит в комплект)

— Рекомендуемое подключение  
 - - - - - Альтернативное подключение

**Рекомендуется использовать HDMI кабель Sony.**

- a) Для прослушивания многоканального объемного звука телевизионной трансляции через громкоговорители, подключенные к ресиверу, подключайте **A** либо **B**. Не забудьте убрать звук телевизора или активировать функцию временного отключения звука на телевизоре.
- b) Если телевизор совместим с функцией реверсивного звукового канала (ARC), звук с телевизора будет выводиться через ресивер через HDMI TV OUT. В таком случае, в меню HDMI должно быть выбрано значение “ARC ON” для “ARC” (стр. 65).

## Примечания

- Не забудьте включить ресивер, если аудио и видеосигналы с компонента, выполняющего воспроизведение, выводятся на телевизор через ресивер. Если питание не включено, то видео и аудиосигналы выводиться не будут.
- Подключите компоненты, выполняющие вывод изображения (такие как телевизор монитор или проектор), к гнезду HDMI TV OUT или MONITOR OUT на ресивере. Может отсутствовать возможность записи даже при подключении записывающих компонентов.
- В зависимости от статуса подключения антенны к телевизору возможно искажение изображения, выводимого на экран телевизора. В таком случае следует разместить антенну дальше от ресивера.
- При подключении оптических цифровых кабелей вставляйте разъемы в гнезда до щелчка.
- Не перегибайте и не связывайте оптические цифровые кабели.

## Совет

Все цифровые аудиогнезда совместимы с частотами дискретизации 32 кГц, 44,1 кГц, 48 кГц и 96 кГц.

## 4а: Подключение аудиокomпонентов

На следующем рисунке показана схема подключения Super Audio CD-проигрывателя, CD-проигрывателя, CD-рекордера и адаптера DIGITAL MEDIA PORT. Прежде чем подсоединять кабели, убедитесь, что шнур питания переменного тока отсоединен от электрической розетки.

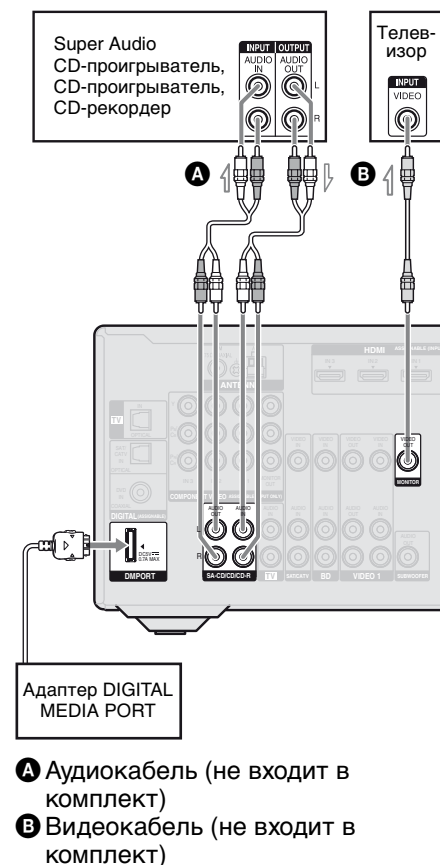

## Примечания к подключению адаптера DIGITAL MEDIA PORT

- Подключайте только адаптеры DIGITAL MEDIA PORT.
- Не подключайте и не отключайте адаптер DIGITAL MEDIA PORT при включенном ресивере.
- Обязательно подключайте адаптер DIGITAL MEDIA PORT таким образом, чтобы красная стрелка на разъеме совпадала с красной стрелкой на гнезде DMPORT.
- Ровно и надежно вставьте разъем в гнездо DMPORT.
- Поскольку разъем адаптера DIGITAL MEDIA PORT достаточно хрупкий, будьте осторожны при установке или перемещении ресивера.

## Для отключения адаптера DIGITAL MEDIA PORT от гнезда DMPORT

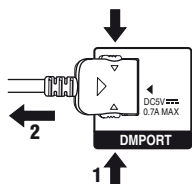

Сожмите и удерживайте разъем с двух сторон, а затем выньте его.

## 4b: Подключение видеокомпонентов

### Подключаемые компоненты

Подключайте видеокомпоненты как показано в таблице ниже.

Компонент	Стр.
Проигрыватель дисков Blu-ray*	24, 28
“PlayStation 3”*	24
DVD-проигрыватель*	24, 29
DVD-рекордер*	24, 29, 32
Спутниковый тюнер*, кабельный ТВ тюнер*	24, 31
Видеомагнитофон	32
Видеокамера, видеоигра и т. д.	32

\* Рекомендуется подключать видеокомпоненты, имеющие гнездо HDMI, именно через HDMI подключение.

Можно просматривать входные выбранные изображения при подключении гнезда HDMI TV OUT или MONITOR OUT к телевизору (стр. 21).

### Если требуется подключить несколько цифровых компонентов, но свободные гнезда отсутствуют

См. раздел “Звук/изображение с других входов” (стр. 67).

### Примечания

- Прежде чем подсоединять кабели, убедитесь, что шнур питания переменного тока отсоединен от электрической розетки.
- Не обязательно подключать все кабели. Подключайте в соответствии с доступностью гнезд на подключенных компонентах.

- Не забудьте включить ресивер, если аудио и видеосигналы с компонента, выполняющего воспроизведение, выводятся на телевизор через ресивер. Если питание не включено, то видео и аудиосигналы выводиться не будут.
- При подключении оптических цифровых кабелей вставляйте разъемы в гнезда до щелчка.
- Не перегибайте и не связывайте оптические цифровые кабели.

### Совет

Все цифровые аудиогнезда совместимы с частотами дискретизации 32 кГц, 44,1 кГц, 48 кГц и 96 кГц.

### Подключение компонентов с гнездами HDMI

Аббревиатура HDMI означает High-Definition Multimedia Interface (мультимедийный интерфейс высокой четкости). Данный интерфейс используется для передачи видео и аудиосигналов в цифровом формате.

### Характеристики HDMI

- Цифровые аудиосигналы, передаваемые через HDMI, можно выводить на громкоговорители, подключенные к ресиверу. Сигнал поддерживает форматы Dolby Digital, DTS и Linear PCM.
- Через HDMI подключение ресивер может получать многоканальный сигнал Linear PCM (до 8 каналов) с частотой дискретизации 192 кГц и менее.
- Ресивер поддерживает Deep Color (Deep Colour) и x.v.Color (x.v.Colour).
- Данный ресивер поддерживает функцию Контроль по HDMI. Для получения дополнительной информации см. раздел “Технология “BRAVIA” Sync” (стр. 60).

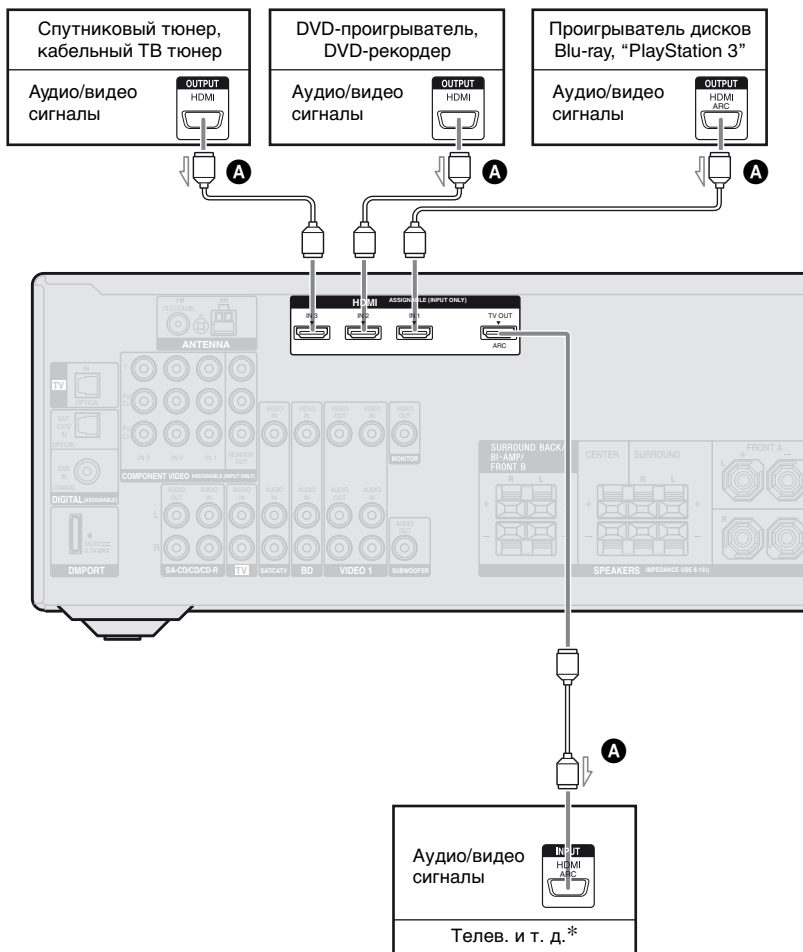

**A** Кабель HDMI (не входит в комплект)  
Рекомендуется использовать HDMI кабель Sony.

\* Подробное описание аудиоподключения телевизора к ресиверу см. на стр. 21.

### Примечания

- Обязательно измените заводские установки для кнопки ввода HDMI 1-3 на пульте ДУ, чтобы эту кнопку можно было использовать для управления компонентами. Для получения дополнительной информации см. раздел “Изменение назначений кнопок ввода” (стр. 87).

- Можно также переименовать вход HDMI, чтобы он отображался на дисплее ресивера. Для получения дополнительной информации см. раздел “Присвоение наименований входам” (стр. 43).

продолжение следует

## Примечания к подключению кабелей

- Используйте высокоскоростной кабель HDMI. При использовании стандартного кабеля HDMI возможны проблемы с корректным отображением изображений 1080p или Deep Color (Deep Colour).
- Sony рекомендует использовать сертифицированный кабель HDMI или HDMI кабель Sony.
- Не рекомендуется использовать переходные кабели HDMI-DVI. При подключении переходного кабеля HDMI-DVI к компоненту DVI-D возможны проблемы с выводом звука и/или изображения. Если звук выводится некорректно, подключите другие аудиокабели или цифровые соединительные кабели, затем в меню AUDIO (стр. 84) выберите “A. ASSIGN”.

## Примечания к HDMI подключениям

- Входной аудиосигнал, подаваемый через гнездо HDMI IN, выводится через гнездо SPEAKERS и HDMI TV OUT. На другие гнезда такой сигнал не выводится.
- Входной видеосигнал, подаваемый через гнездо HDMI IN, выводится через гнездо HDMI TV OUT. Входной видеосигнал не может выводиться через гнезда VIDEO OUT или MONITOR OUT.
- Если вы хотите выводить звук через динамик телевизора, в меню HDMI (стр. 85) установите значение “TV+AMP” для параметра “AUDIO.OUT”. Если многоканальная запись не воспроизводится, выберите значение “AMP”. Однако в таком случае звук не будет выводиться через динамик телевизора.

- Не забудьте включить ресивер, если аудио и видеосигналы с компонента, выполняющего воспроизведение, выводятся на телевизор через ресивер. Если параметр “PASS.THRU” имеет значение “OFF”, то видео и аудиосигналы при выключенном питании выводиться не будут.
- Ввод и вывод сигналов DSD для Super Audio CD не осуществляется.
- Вывод многоканальных/стереофонических аудиосигналов для Super Audio CD не осуществляется.
- Аудиосигналы (частота дискретизации, длина в битах и т. д.), подаваемые через гнездо HDMI, могут подавляться подключенными компонентами. При плохом изображении или при наличии проблем с выводом звука через компонент, подключенный по кабелю HDMI, проверьте настройки подключенного компонента.
- Прерывания звука возможны в том случае, если на компоненте, выполняющем воспроизведение, переключается частота дискретизации, количество каналов или аудиоформат выводимых сигналов.
- Если подключенный компонент несовместим с технологией защиты авторских прав (HDCP), изображение и/или звук, выводимые через гнездо HDMI TV OUT, могут исказиться или отсутствовать. В таком случае проверьте характеристики подключенного компонента.
- Возможно, потребуется настройка разрешения изображения на проигрывателе для прослушивания многоканального звука в формате Linear PCM. Смотрите инструкции по эксплуатации проигрывателя.

- Не каждый HDMI компонент поддерживает все функции, определенные указанной версией HDMI. Например, компоненты, поддерживающие HDMI версии 1.4, могут не поддерживать функцию реверсивного звукового канала (ARC).
- Детальную информацию см. в инструкции по эксплуатации каждого компонента.

## Подключение проигрывателя дисков Blu-ray

На следующем рисунке показано, как подсоединить проигрыватель дисков Blu-ray.

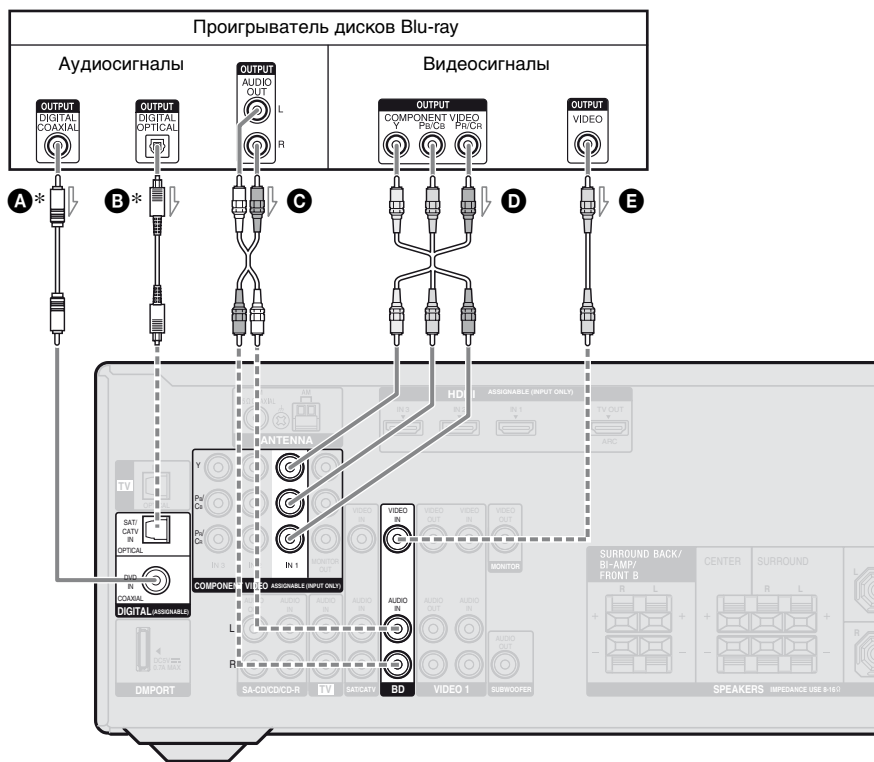

- A** Коаксиальный цифровой кабель (не входит в комплект)
- B** Оптический цифровой кабель (не входит в комплект)
- C** Аудиокабель (не входит в комплект)
- D** Компонентный видеокабель (не входит в комплект)
- E** Видеокабель (не входит в комплект)

— Рекомендуемое подключение  
 - - - - - Альтернативное подключение

\* При подключении компонента, оснащенного гнездом OPTICAL/COAXIAL, в меню AUDIO (стр. 84) следует выбрать значение "A. ASSIGN".

### Примечания

- Исходные установки гнезд COMPONENT VIDEO IN 1 предполагают подключение проигрывателя дисков Blu-ray. Если вы хотите подключить проигрыватель дисков Blu-ray к гнездам COMPONENT VIDEO IN 2 или IN 3, выберите значение "V. ASSIGN" в меню VIDEO (стр. 84).

- Для подачи многоканального цифрового аудио с проигрывателя дисков Blu-ray настройте параметры вывода цифрового аудио на самом проигрывателе. Смотрите инструкции по эксплуатации, прилагаемые к проигрывателю дисков Blu-ray.

## Подключение DVD-проигрывателя, DVD-рекордер

На следующем рисунке показано, как подсоединить проигрыватель или рекордер DVD-дисков.

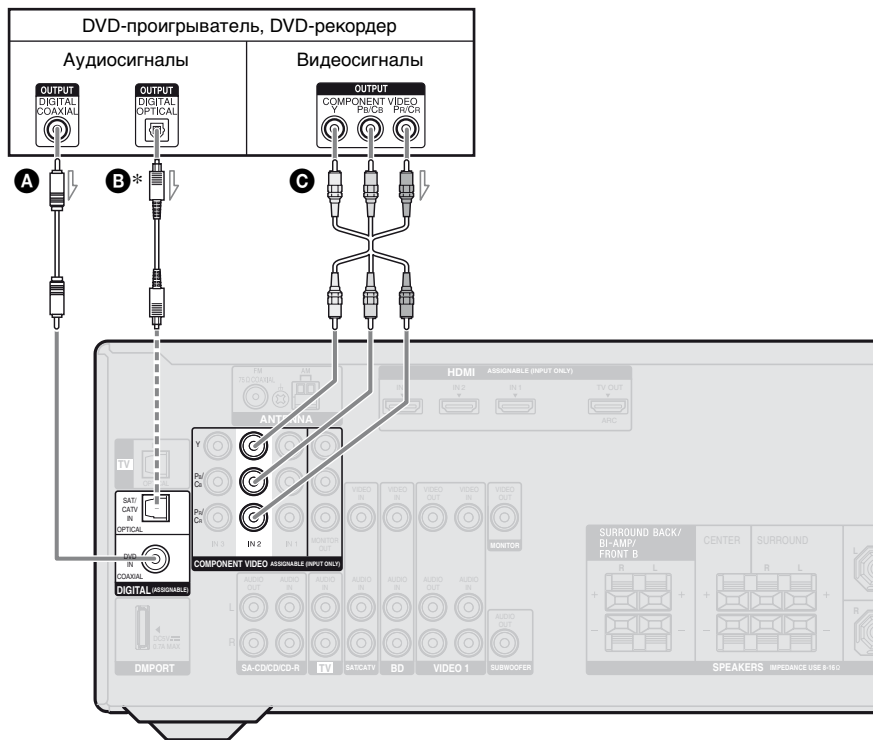

- A** Коаксиальный цифровой кабель (не входит в комплект)
- B** Оптический цифровой кабель (не входит в комплект)
- C** Компонентный видеокабель (не входит в комплект)

— Рекомендуемое подключение  
- - - - - Альтернативное подключение

\* При подключении компонента, оснащенного гнездом OPTICAL, в меню AUDIO (стр. 84) следует выбрать значение "A. ASSIGN".

## Примечания

- Кнопка ввода DVD имеет следующие исходные установки:
  - RM-AAU073: DVD-проигрыватель
  - RM-AAU075: DVD-рекордерОбязательно измените заводские установки для кнопки ввода DVD на пульте ДУ, чтобы эту кнопку можно было использовать для управления DVD-проигрывателем или DVD-рекордером. Для получения дополнительной информации см. раздел “Изменение назначений кнопок ввода” (стр. 87).
- Можно также переименовать вход DVD, чтобы он отображался на дисплее ресивера. Для получения дополнительной информации см. раздел “Присвоение наименований входам” (стр. 43).
- Исходные установки гнезд COMPONENT VIDEO IN 2 предполагают подключение DVD-проигрывателя или DVD-рекордера. Если вы хотите подключить DVD-проигрыватель или DVD-рекордер к гнездам COMPONENT VIDEO IN 1 или IN 3, выберите значение “V. ASSIGN” в меню VIDEO (стр. 84).
- Для подачи многоканального цифрового аудио с DVD-проигрывателя или DVD-рекордера настройте параметры вывода цифрового аудио на самом проигрывателе или рекордере. Смотрите инструкции по эксплуатации, прилагаемые к DVD-проигрывателю или DVD-рекордеру.

# Подключение спутникового тюнера, кабельного ТВ тюнера

На следующем рисунке показано, как подсоединить спутниковый тюнер или кабельный ТВ тюнер.

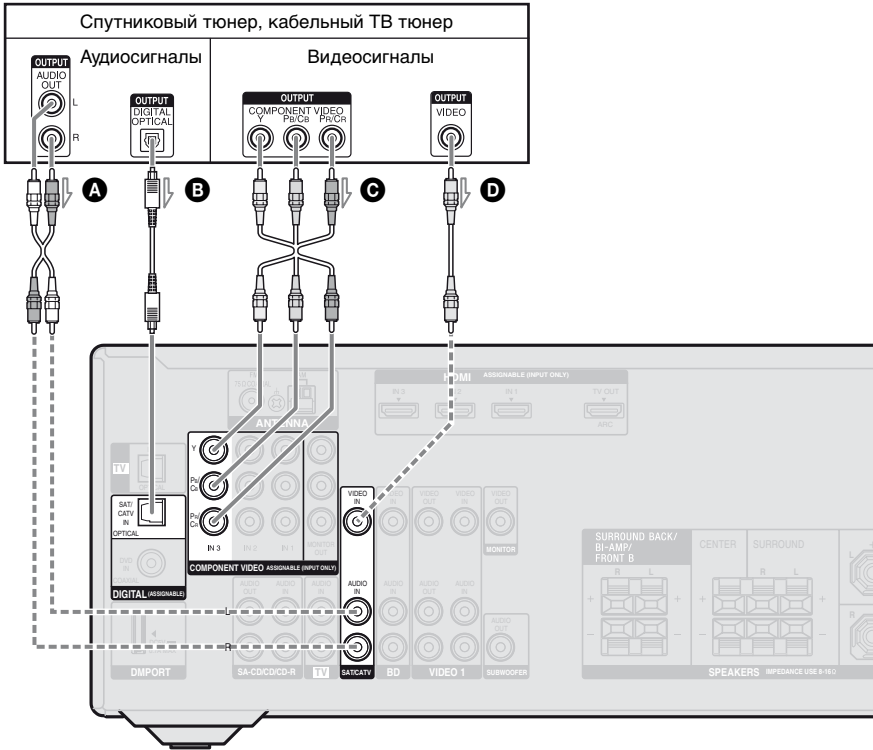

- A** Аудиокабель (не входит в комплект)
- B** Оптический цифровой кабель (не входит в комплект)
- C** Компонентный видеокабель (не входит в комплект)

- D** Видеокабель (не входит в комплект)

— Рекомендуемое подключение  
 - - - - - Альтернативное подключение

## Примечание

Исходные установки гнезд COMPONENT VIDEO IN 3 предполагают подключение спутникового тюнера или кабельного ТВ тюнера. Если вы хотите подключить спутниковый тюнер или кабельный ТВ тюнер к гнездам COMPONENT VIDEO IN 1 или IN 2, выберите значение “V. ASSIGN” в меню VIDEO (стр. 84).

## **Подсоединение компонентов, оснащенных аналоговыми видео- и аудиогнездами**

На следующем рисунке показано, как подсоединить компонент с аналоговыми гнездами, например DVD-рекордер, видеомагнитофон и т.п.

### **Примечания**

- Обязательно измените заводские установки для кнопки ввода VIDEO 1 на пульте ДУ, чтобы эту кнопку можно было использовать для управления DVD-рекордером. Для получения дополнительной информации см. раздел “Изменение назначений кнопок ввода” (стр. 87).
- Можно также переименовать вход VIDEO 1, чтобы он отображался на дисплее ресивера. Для получения дополнительной информации см. раздел “Присвоение наименований входам” (стр. 43).

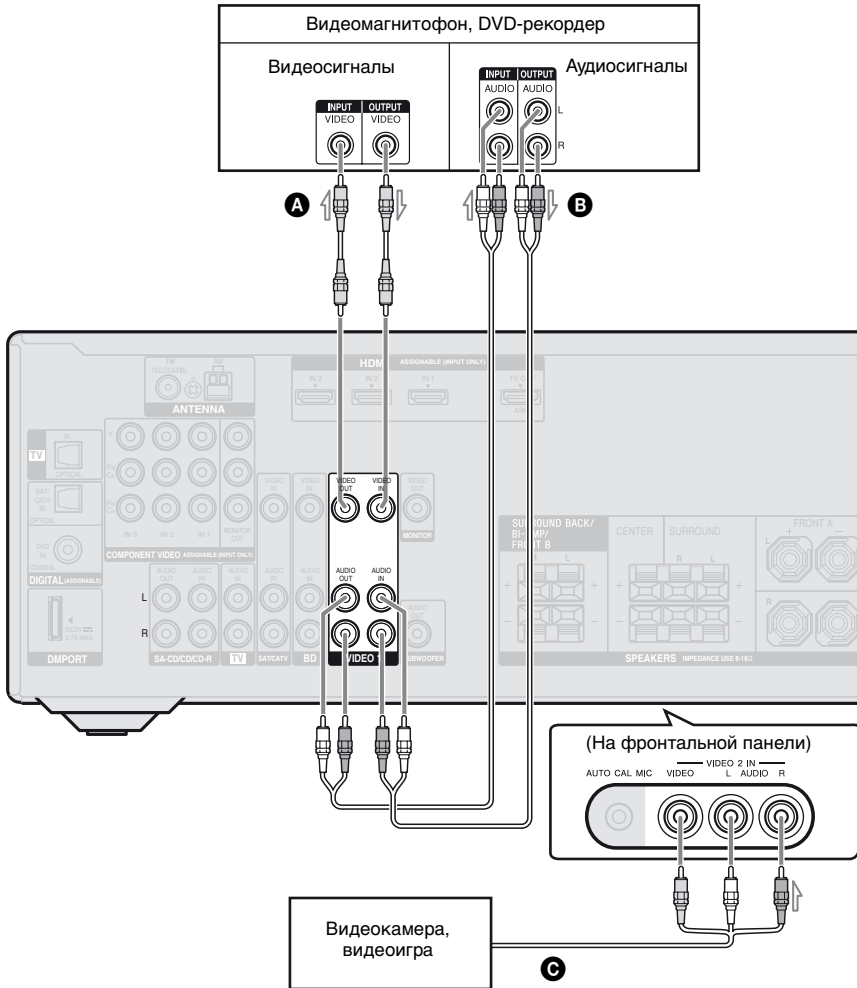

- А Видеокабель (не входит в комплект)
- Б Аудиокабель (не входит в комплект)
- С Аудио/видеокабель (не входит в комплект)

## 5: Подключение антенн

Подключите входящие в комплект антенны: рамочную для диапазона АМ и проволочную для диапазона FM. Прежде чем подсоединять антенны, убедитесь, что шнур питания переменного тока отсоединен от электрической розетки.

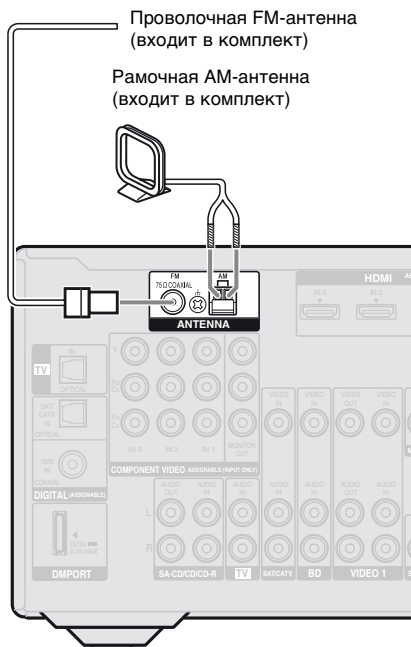

### Примечания

- Во избежание помех приема рамочную АМ-антенну необходимо установить как можно дальше от ресивера и других компонентов.
- Обязательно полностью растяните проволочную FM-антенну.
- После подключения проволочной FM-антенны поддерживайте, насколько это возможно, ее горизонтальное положение.

## 6: Подключение шнура питания переменного тока

Плотно подсоединяйте шнур питания переменного тока плотно.

### Примечание

Прежде чем подсоединять шнур питания переменного тока, убедитесь, что металлические жилы кабелей громкоговорителей не касаются друг друга между разъемами SPEAKERS.

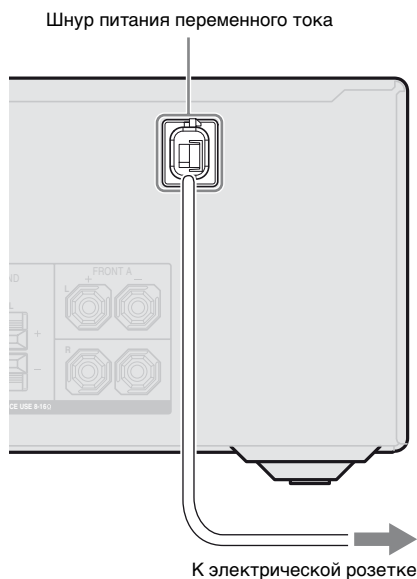

### Инициализация ресивера

Перед использованием ресивера в первый раз установите его в исходное состояние, выполнив следующие операции. Эти операции можно также использовать для сброса выполненных настроек до заводских значений. Для выполнения этих действий следует использовать кнопки на ресивере.

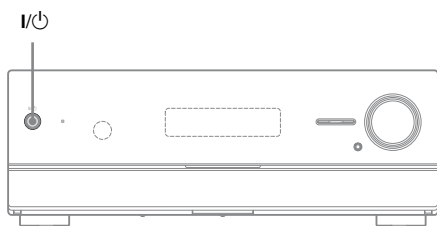

- 1** Нажмите I/O, чтобы выключить ресивер.
- 2** Удерживайте кнопку I/O нажатой в течение 5 секунд.

После кратковременного отображения индикации “CLEARING” на дисплее появится индикация “CLEARED”. Все измененные или отрегулированные параметры сбрасываются, и устанавливаются заводские настройки.

### Выбор акустической системы

Можно выбрать фронтальные громкоговорители, которые требуется использовать. Для выполнения этих действий следует использовать кнопки на ресивере.

SPEAKERS

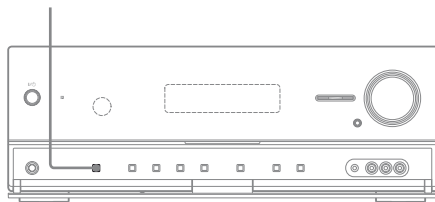

**Несколько раз нажмите SPEAKERS для выбора системы фронтальных громкоговорителей, которой требуется управлять.**

**Для выбора фронтальных громкоговорителей, подключенных к**

Разъемы SPEAKERS FRONT A	Дисплей SPK A
Разъемы SPEAKERS SURROUND BACK/BI-AMP/FRONT B	SPK B*

Разъемы SPEAKERS FRONT A и SPEAKERS SURROUND BACK/BI-AMP/FRONT B (параллельное подключение)	Дисплей SPK A+B*
---	---------------------

\* Для выбора “SPK B” или “SPK A+B” в меню SPEAKER (стр. 81) выберите значение “SPK B” для “SB ASGN”.

### Отключение вывода через громкоговорители

Несколько раз нажмите SPEAKERS для вывода на дисплей сообщения “SPK OFF”.

### Примечание

При подключенных наушниках данный параметр недоступен.

# Автоматическая калибровка соответствующих параметров громкоговорителей (AUTO CALIBRATION)

Данный ресивер поддерживает технологию DCAC (Digital Cinema Auto Calibration), которая позволяет выполнять автоматическую калибровку по следующей процедуре:

- Проверьте подключение каждого громкоговорителя к ресиверу.
- Настройте уровень звука громкоговорителей.
- Проверьте расстояние от каждого громкоговорителя до позиции прослушивания.

Технология DCAC позволяет добиться оптимального звукового баланса для вашей комнаты. Однако при необходимости можно настроить уровень громкости громкоговорителей вручную. Для получения дополнительной информации см. раздел “Настройка уровня звука громкоговорителей (TEST TONE)” (стр. 41).

## Перед выполнением автокалибровки

Перед проведением автокалибровки выполните следующие действия.

- Установите и подключите громкоговорители (стр. 17, 19).
- Подключите микрофон для автонастройки, входящий в комплект поставки, к гнезду AUTO CAL MIC. Не включайте в это гнездо любые другие микрофоны.
- Выберите значение “BI-AMP” для “SB ASGN” в меню SPEAKER, если вы используете подключение по системе bi-amplifier (стр. 81).
- Выберите значение “SPK B” для “SB ASGN” в меню SPEAKER, если вы используете подключение фронтального громкоговорителя B (стр. 81).
- Выключите функцию отключения звука.
- Отключите наушники.
- Удалите все препятствия между микрофоном для автонастройки и громкоговорителями для исключения погрешности в измерениях.
- В комнате должно быть тихо; это позволит исключить влияние посторонних шумов на точность измерения.

### Примечание

Во время калибровки громкоговорители будут издавать звук высокой громкости. Уровень этого звука не регулируется. Учитывайте фактор присутствия детей и неудобства для окружающих.

### Совет

Если громкоговоритель будет направлен в сторону микрофона для автонастройки, результаты измерения будут более точными.

## Настройка автокалибровки

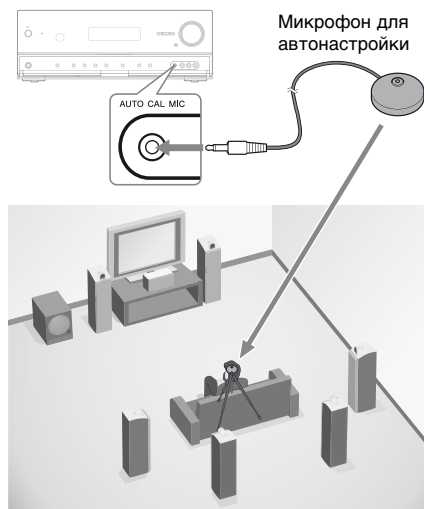

**1** Подключите микрофон для автонастройки, входящий в комплект поставки, к гнезду AUTO CAL MIC.

**2** Установите микрофон для автонастройки.

Поместите микрофон для автонастройки в позиции прослушивания. микрофон для автонастройки должен располагаться на высоте ушей слушателя; используйте стул или подставку.

## Выполнение автокалибровки

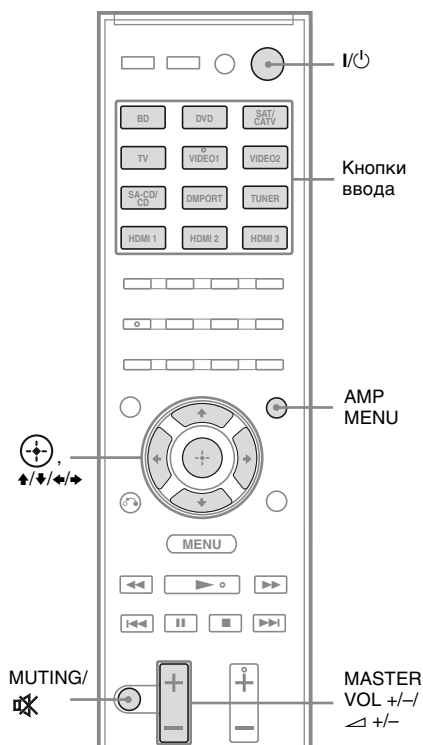

**1** Нажмите AMP MENU.

**2** Несколько раз нажмите ↑/↓, чтобы выбрать "A. CAL", затем ⊕/⊖ или →.

На экране появится "START".

**3** Нажмите ⊕/⊖.

Измерение начнется через 5 секунд. На дисплее будет выполняться обратный отсчет. Процесс измерения займет несколько минут.

В таблице ниже приводятся показания дисплея после начала измерения.

Измеряемый параметр	Дисплей
Уровень окружающего шума	NOISE.CHK
Схема подключения громкоговорителей	По очереди появляются сообщения MEASURE и SP DET.*
Уровень громкоговорителей	По очереди появляются сообщения MEASURE и GAIN*
Расстояние до громкоговорителей	По очереди появляются сообщения MEASURE и DISTANCE*

\* По ходу измерения загораются индикаторы соответствующих громкоговорителей.

## 4 Измерение окончено.

На экране появится сообщение “COMPLETE”, полученные значения будут внесены в память.

### После завершения измерения

Отключите микрофон для автонастройки от гнезда AUTO CAL MIC.

### Примечания

- Сабвуфер не участвует в автокалибровке. Таким образом, все параметры сабвуфера останутся прежними.
- При изменении расположения громкоговорителей рекомендуется повторно выполнить автокалибровку для достижения оптимального объемного звука.

### Советы

- Во время измерения игнорируются все другие операции, кроме включения и выключения ресивера.
- При использовании специальных громкоговорителей (таких как диполь-громкоговорители) автокалибровка может выполняться некорректно.

### Для отмены автокалибровки

Выполнение автоматической калибровки будет остановлено, если в ходе его выполнения совершить следующие действия:

- Нажмите I/⏻.
- Нажмите MUTING (только RM-AAU073) или  (только RM-AAU075) на пульте ДУ, либо MUTING на ресивере.
- Нажать кнопки ввода или INPUT SELECTOR +/- на ресивере.
- Изменить уровень громкости.
- Подключить наушники.

## Коды ошибок и предупреждений

### Когда появляются коды ошибок

Если в ходе автокалибровки обнаружена ошибка, на дисплее будет циклично отображаться код ошибки после каждой процедуры измерения, например:

Код ошибки → пустой дисплей → (код ошибки → пустой дисплей)<sup>a)</sup> → PUSH → пустой дисплей → ENTER

<sup>a)</sup>Появляется при обнаружении более чем одной ошибки.

## Для исправления ошибки

- 1 Запишите код ошибки.
- 2 Нажмите ⊕.
- 3 Нажмите I/⏻, чтобы выключить ресивер.
- 4 Исправьте ошибку.  
Для получения дополнительной информации см. раздел “Коды ошибок и способ устранения” ниже.
- 5 Включите ресивер и повторно выполните автокалибровку (стр. 37).

## Коды ошибок и способ устранения

Код ошибки	Причина и способ устранения
ERROR 10	Слишком большой уровень шума в комнате. Уменьшите уровень шума при выполнении автокалибровку.
ERROR 11	Громкоговорители расположены слишком близко к микрофону для автонастройки. Расположите громкоговорители дальше от микрофона для автонастройки.
ERROR 12	Громкоговорители не обнаружены. Проверьте подключение микрофона для автонастройки и повторите автокалибровку.
ERROR 20	Фронтальные громкоговорители не обнаружены, либо обнаружен только один фронтальный громкоговоритель. Проверьте подключение фронтальных громкоговорителей.
ERROR 21	Обнаружен только один громкоговоритель объемного звучания. Проверьте подключение громкоговорителей объемного звучания.

Код ошибки	Причина и способ устранения
ERROR 22	Задний громкоговоритель объемного звучания подключен только к разъемам SPEAKERS SURROUND BACK/BI-AMP/FRONT B R. Если используется только один задний громкоговоритель объемного звучания, его следует подключать к разъемам SPEAKERS SURROUND BACK/BI-AMP/FRONT B L.
ERROR 23	Задний громкоговоритель объемного звучания обнаружен, однако громкоговорители объемного звучания не подключены. Подключите громкоговорители объемного звучания.

## Когда появляются коды предупреждений

Коды предупреждений используются для вывода информации об измерениях в процессе автокалибровки. Коды предупреждений выводятся на дисплей следующим образом:

Код предупреждения → пустой дисплей → (код предупреждения → пустой дисплей)<sup>b)</sup> → PUSH → пустой дисплей → ENTER

<sup>b)</sup>Появляется при обнаружении более одного кода предупреждения.

Вы можете проигнорировать появляющиеся коды предупреждений, поскольку в ходе автокалибровки параметры будут настроены автоматически. Можно также настраивать параметры вручную.

## Для изменения параметров вручную

- 1 Запишите код предупреждения.
- 2 Нажмите  $\oplus$ .
- 3 Нажмите  $I/\cup$ , чтобы выключить ресивер.
- 4 Выполните действия, описанные в таблице “Коды предупреждений и способ устранения” ниже.
- 5 Включите ресивер и повторно выполните автокалибровку (стр. 37).

## Коды предупреждений и способ устранения

Код предупреждения	Пояснение и способ устранения
WARN. 40	Высокий уровень шума в комнате. Уменьшите уровень шума при выполнении автокалибровки.
WARN. 60	Уровень звука фронтального громкоговорителя вне диапазона. Разместите фронтальные громкоговорители в другом месте. <sup>c)</sup>
WARN. 62	Баланс центрального громкоговорителя вне диапазона. Разместите центральный громкоговоритель в другом месте. <sup>c)</sup>
WARN. 63	Баланс левого громкоговорителя объемного звучания вне диапазона. Разместите левый громкоговоритель объемного звучания в другом месте. <sup>c)</sup>
WARN. 64	Баланс правого громкоговорителя объемного звучания вне диапазона. Разместите правый громкоговоритель объемного звучания в другом месте. <sup>c)</sup>
WARN. 65	Баланс заднего левого громкоговорителя объемного звучания вне диапазона. Разместите задний левый громкоговоритель объемного звучания в другом месте. <sup>c)</sup>

Код предупреждения	Пояснение и способ устранения
WARN. 66	Баланс заднего правого громкоговорителя объемного звучания вне диапазона. Разместите задний правый громкоговоритель объемного звучания в другом месте. <sup>c)</sup>
WARN. 70	Расстояние до фронтального громкоговорителя вне пределов диапазона. Разместите фронтальные громкоговорители в другом месте. <sup>c)</sup>
WARN. 72	Расстояние до центрального громкоговорителя вне диапазона. Разместите центральный громкоговоритель в другом месте. <sup>c)</sup>
WARN. 73	Расстояние до левого громкоговорителя объемного звучания вне диапазона. Разместите левый громкоговоритель объемного звучания в другом месте. <sup>c)</sup>
WARN. 74	Расстояние до правого громкоговорителя объемного звучания вне диапазона. Разместите правый громкоговоритель объемного звучания в другом месте. <sup>c)</sup>
WARN. 75	Расстояние до заднего левого громкоговорителя объемного звучания вне диапазона. Разместите задний левый громкоговоритель объемного звучания в другом месте. <sup>c)</sup>
WARN. 76	Расстояние до заднего правого громкоговорителя объемного звучания вне диапазона. Разместите задний правый громкоговоритель объемного звучания в другом месте. <sup>c)</sup>

<sup>c)</sup>Для получения дополнительной информации см. раздел “Примечание” и “Советы” на стр. 18.

# Настройка уровня звука громкоговорителей (TEST TONE)

Можно настроить уровень громкости громкоговорителей по испытательному тональному сигналу, находясь на позиции прослушивания.

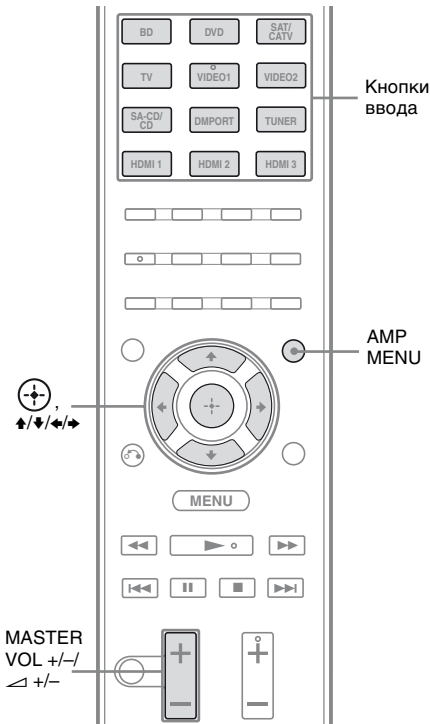

- 1** Нажмите AMP MENU.
- 2** Несколько раз нажмите  $\uparrow/\downarrow$ , чтобы выбрать “LEVEL”, затем нажмите  $\ominus$  или  $\rightarrow$ .
- 3** Несколько раз нажмите  $\uparrow/\downarrow$ , чтобы выбрать “T. TONE”, затем нажмите  $\ominus$ .

- 4** Несколько раз нажмите  $\uparrow/\downarrow$ , чтобы выбрать “AUTO  $\blacksquare\blacksquare\blacksquare$ ”.

Тестовый сигнал будет выводиться последовательно из каждой колонки.

\*  $\blacksquare\blacksquare\blacksquare$  показывает канал громкоговорителя.

## Примечание

В зависимости от выбранной схемы использования громкоговорителей испытательный тональный сигнал может звучать не во всех громкоговорителях, даже если выбрано значение “AUTO  $\blacksquare\blacksquare\blacksquare$ ”.

- 5** Настройте уровень громкости громкоговорителей с помощью меню LEVEL таким образом, чтобы громкость испытательного тонального сигнала во всех громкоговорителях была одинаковой.

Подробную информацию см. в меню LEVEL (стр. 77).

## Советы

- Чтобы настроить уровень громкости всех громкоговорителей одновременно, нажмите MASTER VOL +/- (только RM-AAU073) или  $\triangle$  +/- (только RM-AAU075). Можно также использовать регулятор MASTER VOLUME на ресивере.
- Во время регулировки на дисплей выводятся скорректированные значения.

- 6** Повторяйте действия пунктов с 1 по 4 для выбора “OFF”.

Можно также нажать на любую кнопку ввода.

Подача испытательного тонального сигнала прекратится.

продолжение следует

## Если испытательный тональный сигнал не подается на громкоговоритель

- Кабели громкоговорителей могут быть подключены ненадежно.
- Возможно, в кабелях громкоговорителей возникло короткое замыкание.

## Если испытательный тональный сигнал не из того громкоговорителя, который показан на дисплее

Схема использования громкоговорителей настроена неправильно. Проверьте правильность подключения громкоговорителя и убедитесь в том, что подключение соответствует схеме использования громкоговорителей.

## Базовые функции

### Воспроизведение

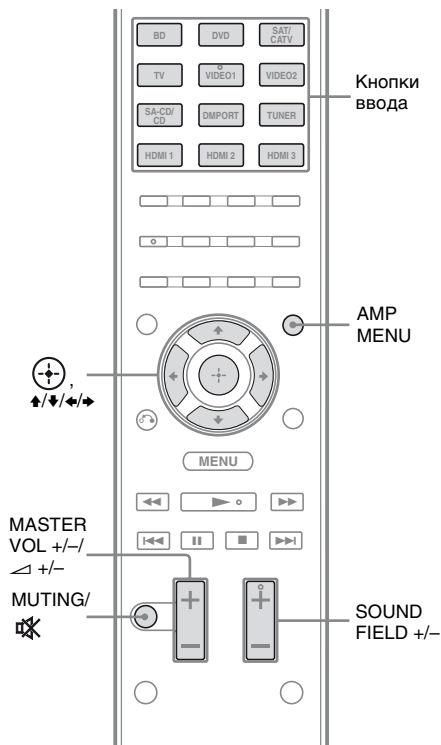

**1** Включение подключенного компонента.

**2** Включите ресивер.

**3** Нажмите одну из кнопок ввода для выбора требуемого компонента.

Можно также использовать переключатель INPUT SELECTOR +/- на ресивере.

Выбранный входной сигнал отобразится на дисплее.

**4** Воспроизведение источника.

**5** Нажмите **MASTER VOL +/-** (только RM-AAU073) или **▲ +/-** (только RM-AAU075) для регулировки уровня громкости.

Можно также использовать регулятор MASTER VOLUME на ресивере.

**6** Нажмите **SOUND FIELD +/-** для прослушивания объемного звука.

Можно также использовать переключатель 2CH/A.DIRECT, A.F.D., MOVIE или MUSIC на ресивере.

Для получения дополнительной информации см. раздел стр. 53.

### Включение функции отключения звука

Нажмите **MUTING** (только RM-AAU073) или **🔇** (только RM-AAU075) на пульте ДУ, либо **MUTING** на ресивере.

Чтобы включить звук, выполните одно из следующих действий.

- Еще раз нажмите **MUTING** (только RM-AAU073) или **🔇** (только RM-AAU075) на пульте ДУ, либо **MUTING** на ресивере.
- Увеличьте уровень громкости.
- Выключите ресивер.
- Выполнение автокалибровки.

### Обеспечение безопасности громкоговорителей

Перед выключением ресивера обязательно уменьшите уровень громкости до минимума.

## Присвоение наименований входам

Можно ввести название не более чем из 8 символов (кроме TUNER) для входов и отобразить его на дисплее ресивера. Это удобно для маркировки гнезд именами подсоединенных компонентов.

**1** Нажимая одну из кнопок ввода, выберите вход, для которого требуется создать индексное название.

Можно также использовать переключатель INPUT SELECTOR +/- на ресивере.

**2** Нажмите **AMP MENU**.

**3** Несколько раз нажмите **▲/▼**, чтобы выбрать “SYSTEM”, затем нажмите **⊕** или **➔**.

**4** Несколько раз нажмите **▲/▼**, чтобы выбрать “NAME IN”, затем нажмите **⊕** или **➔**.

Курсор замигает, и можно будет выбрать символ.

**5** Нажмите **▲/▼**, чтобы выбрать символ, затем нажмите **◀/▶** чтобы переместить курсор в следующую позицию.

#### Если допущена ошибка

Нажимайте **◀/▶**, пока не замигает символ, который необходимо заменить, затем нажмите **▲/▼**, чтобы выбрать нужный символ.

#### Советы

- Нажимая **▲/▼**, можно выбрать тип символов следующим образом.  
Буквы (верхний регистр) → Цифры → Символы
- Чтобы ввести пробел, нажмите **➔** без ввода символа.

## 6 Нажмите .

Введенное наименование регистрируется.

## Просмотр информации на дисплее

Звуковое поле и т.п. можно просмотреть путем изменения индикации на дисплее.

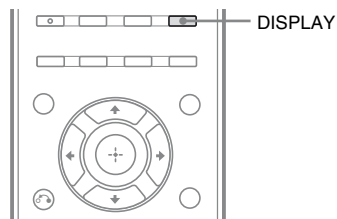

### Несколько раз нажмите DISPLAY.

При каждом нажатии данной кнопки индикация на дисплее изменяется циклически следующим образом:

### Все входные сигналы, кроме FM и AM

Индексное название входа<sup>a)</sup> →  
Выбранный вход → Используемое акустическое поле → Уровень громкости → Информация о потоке

### FM и AM

Название службы программы<sup>b)</sup> или название предварительно установленной станции<sup>a)</sup> → Частота → Обозначение типа программы<sup>b)</sup> → Индикация радиотекста<sup>b)</sup> → Индикация текущего времени (в 24-часовой системе)<sup>b)</sup> → Используемое акустическое поле → Уровень громкости

- a) Индексное название появится только в том случае, если его входу присвоена или предварительно установлена станция (стр. 43, 51). Индексное название не будет отображаться на дисплее, если были введены только пробелы или при совпадении с наименованием входа.
- b) Только во время приема RDS (только модели с региональным кодом CEK, ECE) (стр. 53).

### Примечание

Для некоторых языков символы или метки могут не отображаться.

## Использование таймера отключения

Можно выполнить такую настройку ресивера, при которой он будет автоматически выключаться в указанное время.

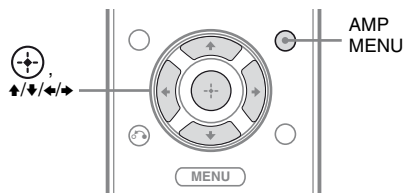

- 1** Нажмите AMP MENU.
- 2** Несколько раз нажмите ↑/↓, чтобы выбрать “SYSTEM”, затем нажмите ⊕ или →.
- 3** Несколько раз нажмите ↑/↓, чтобы выбрать “SLEEP”, затем нажмите ⊕ или →.
- 4** Несколько раз нажмите ↑/↓, чтобы выбрать время, затем нажмите ⊕.

На дисплее будут отображаться следующие значения:

OFF ↔ 0-30-00 ↔ 1-00-00 ↔  
1-30-00 ↔ 2-00-00

При использовании таймера отключения на дисплее появляется индикация “SLEEP”.

### Советы

- Для проверки времени, оставшегося до выключения ресивера, повторите шаги от 1 до 3. На дисплее будет показано оставшееся время.
- Когда до выключения дисплея остается 1 минута, на дисплее выполняется обратный отсчет.

# Запись

С помощью ресивера можно производить запись с аудио-/видеокомпонента. Смотрите инструкции по эксплуатации, которые прилагаются к записывающему компоненту.

## Запись на CD-R

Ресивер поддерживает запись на CD-R. Смотрите инструкции по эксплуатации, которые прилагаются к CD-рекордеру.

- 1 Нажмите одну из кнопок ввода для выбора компонента, который будет выполнять воспроизведение.**

Можно также использовать переключатель INPUT SELECTOR +/- на ресивере.

- 2 Подготовьте компонент, который будет выполнять воспроизведение, к воспроизведению.**

Например, настройтесь на радиостанцию, с которой будет выполняться запись (стр. 47).

- 3 Подготовьте компонент, который будет выполнять запись.**

Вставьте диск CD-R в CD-рекордер и отрегулируйте уровень записи.

- 4 Начните запись на записывающем компоненте, затем начните воспроизведение на компоненте, выполняющем воспроизведение.**

### Примечание

Настройки звучания не оказывают влияния на вывод сигнала через гнезда SA-CD/CD/CD-R AUDIO OUT.

## Запись на носители записи

- 1 Нажмите одну из кнопок ввода для выбора компонента, который будет выполнять воспроизведение.**

Можно также использовать переключатель INPUT SELECTOR +/- на ресивере.

- 2 Подготовьте компонент, который будет выполнять воспроизведение, к воспроизведению.**

Например, вставьте видеокассету, с которой необходимо сделать копию, в видеомагнитофон.

- 3 Подготовьте компонент, который будет выполнять запись.**

Вставьте чистую видеоленту и т.п. в записывающий компонент (VIDEO 1) для записи.

## 4 Начните запись на записывающем компоненте, затем начните воспроизведение на компоненте, выполняющем воспроизведение.

### Примечания

- Некоторые источники содержат сигналы защиты от копирования, не позволяющие выполнять запись. В этом случае запись источника невозможна.
- Через гнезда аналогового вывода (для записи) подаются только аналоговые сигналы.
- Звук HDMI записать нельзя.

## Функции тюнера

### Прослушивание радиопередач в диапазонах FM и AM

С помощью встроенного тюнера можно прослушивать радиопрограммы в диапазонах FM и AM. Перед использованием убедитесь, что антенны FM и AM подключены к ресиверу (стр. 34).

#### Совет

Как показано в следующей таблице, шкала прямой настройки изменяется в зависимости от регионального кода. Для получения дополнительной информации о региональном коде см. стр. 4.

Региональный код	FM	AM
CA2	100 кГц	10 кГц*
CEK, ECE	50 кГц	9 кГц

\* Шкалу настройки AM можно изменить (стр. 49).

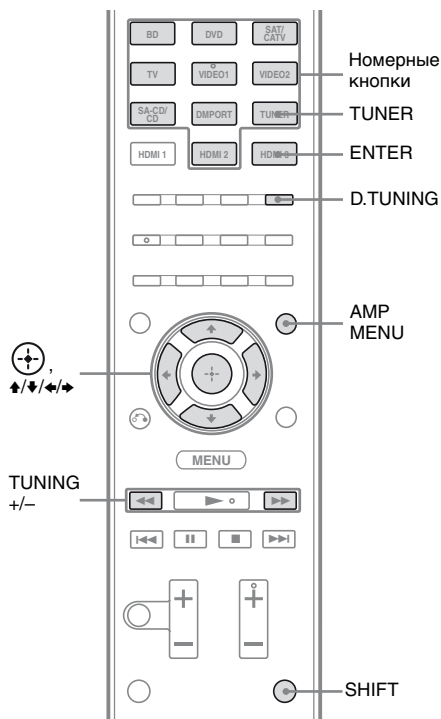

## Автоматическая настройка на станцию (Автоматическая настройка)

- 1 Несколько раз нажмите **TUNER**, чтобы выбрать диапазон FM или AM.
- 2 Нажмите **TUNING +** или **TUNING -**.

Нажмите кнопку **TUNING +** для поиска от низких до высоких радиочастот, от высоких до низких – кнопку **TUNING -**.  
Ресивер прекращает поиск каждый раз, когда принимает радиостанцию.

## Низкое качество приема стереосигнала в диапазоне FM

Если качество приема стереосигнала в диапазоне FM низкое и на дисплее мигает надпись “ST”, выберите монофонический режим, чтобы снизить искажение звука.

- 1 Нажмите **AMP MENU**.
- 2 Несколько раз нажмите **▲/▼**, чтобы выбрать “TUNER”, затем нажмите **⊕** или **▶**.
- 3 Несколько раз нажмите **▲/▼**, чтобы выбрать “FM MODE”, затем нажмите **⊕** или **▶**.
- 4 Несколько раз нажмите **▲/▼**, чтобы выбрать “MONO”, затем нажмите **⊕**.

Для возврата к стереорежиму повторите шаги от 1 до 4 и выберите “STEREO” в шаге 4.

## Непосредственная настройка на станцию (Прямая настройка)

Можно ввести частоту станции напрямую с помощью номерных кнопок.

- 1 Несколько раз нажмите **TUNER**, чтобы выбрать диапазон FM или AM.  
Можно также использовать переключатель **INPUT SELECTOR +/-** на ресивере.
- 2 Нажмите **D.TUNING**.

### 3 Нажмите и удерживайте SHIFT, затем нажмите номерные кнопки, чтобы ввести частоту.

Пример 1: FM 102,50 МГц

- Для моделей с региональным кодом CA2:

Выберите 1 → 0 → 2 → 5

- Для моделей с региональным кодом CEK и ECE:

Выберите 1 → 0 → 2 → 5 → 0

Пример 2: AM 1350 кГц

Выберите 1 → 3 → 5 → 0

### 4 Нажмите и удерживайте SHIFT; затем нажмите ENTER.

#### Совет

При настройке станции в диапазоне AM отрегулируйте направление рамочной антенны AM, чтобы обеспечить оптимально качественный прием сигнала.

### Если не удается настроиться на станцию

Убедитесь, что радиочастота введена правильно. В противном случае повторите действия с 2 по 4. Если по-прежнему не удастся настроиться на станцию, значит, такая радиочастота не используется в данной области.

## Изменение шкалы настройки AM

(Только модели с региональным кодом CA2)

Можно выбрать шкалу настройки AM 9 кГц или 10 кГц с помощью кнопок на ресивере.

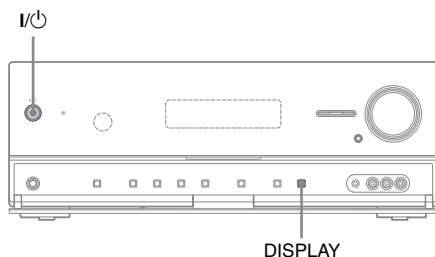

**1** Нажмите кнопку I/Power, чтобы выключить ресивер.

**2** Удерживая нажатой DISPLAY, нажмите I/Power.

**3** Измените текущую шкалу настройки AM и выберите 9 кГц (или 10 кГц).

Для выбора шкалы настройки 10 кГц (или 9 кГц) повторите описанную выше процедуру.

#### Примечание

При смене шкалы настройки все настроенные станции будут удалены.

# Предварительная настройка радиостанций FM/AM

Можно запрограммировать до 30 станций в диапазоне FM и 30 станций в диапазоне AM. После этого можно будет без труда настроить часто прослушиваемые радиостанции.

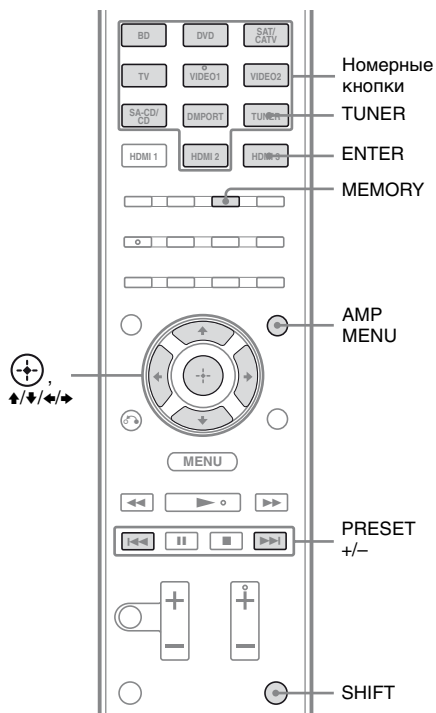

- 1** Несколько раз нажмите **TUNER**, чтобы выбрать диапазон FM или AM.

Можно также использовать переключатель INPUT SELECTOR +/- на ресивере.

- 2** Настройте радиостанцию, которую необходимо сохранить как предварительно настроенную, используя Автоматическую настройку (стр. 48) или Прямую настройку (стр. 48).

Если требуется, установите переключатель в режим приема FM (стр. 48).

- 3** Нажмите **MEMORY**.
- 4** Нажмите и удерживайте **SHIFT**, затем нажмите номерные кнопки для выбора номера предустановленной станции.

Для выбора номера предустановленной станции можно также нажать кнопку **PRESET +** или **PRESET -**.

- 5** Нажмите и удерживайте **SHIFT**; затем нажмите **ENTER**. Станция будет сохранена в памяти под выбранным номером предварительной установки.
- 6** Повторяйте действия пунктов с 1 по 5 для предварительной установки другой станции.

## Настройка на предварительно установленные станции

- 1** Несколько раз нажмите TUNER, чтобы выбрать диапазон FM или AM.
- 2** Несколько раз нажмите PRESET + или PRESET -, чтобы выбрать нужную предварительно настроенную станцию.

При каждом нажатии кнопки номер предварительно установленной станции изменяется в следующем порядке:

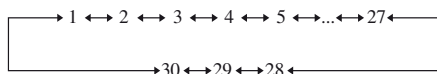

Также можно нажать и удерживать SHIFT и затем нажимать номерные кнопки, чтобы выбрать нужную предварительно настроенную станцию. Чтобы подтвердить выбор, нажмите и удерживайте SHIFT; затем нажмите ENTER.

## Присвоение названий предварительно установленным станциям

- 1** Несколько раз нажмите TUNER, чтобы выбрать диапазон FM или AM.  
Можно также использовать переключатель INPUT SELECTOR +/- на ресивере.
- 2** Включите предварительно установленную станцию, для которой требуется создать индексное название (стр. 51).
- 3** Нажмите AMP MENU.
- 4** Несколько раз нажмите  $\uparrow/\downarrow$ , чтобы выбрать "TUNER", затем нажмите  $\oplus$  или  $\rightarrow$ .
- 5** Несколько раз нажмите  $\uparrow/\downarrow$ , чтобы выбрать "NAME IN", затем нажмите  $\oplus$  или  $\rightarrow$ .  
Курсор мигает, и можно будет выбрать символ.
- 6** Нажмите  $\uparrow/\downarrow$ , чтобы выбрать символ, затем нажмите  $\leftarrow/\rightarrow$  чтобы переместить курсор в следующую позицию.

### Если допущена ошибка

Нажимайте  $\leftarrow/\rightarrow$ , пока не мигает символ, который необходимо заменить, затем нажмите  $\uparrow/\downarrow$ , чтобы выбрать нужный символ.

## Советы

- Нажимая  $\blacktriangle/\blacktriangledown$ , можно выбрать тип символов следующим образом. Буквы (верхний регистр) → Цифры → Символы
- Чтобы ввести пробел, нажмите  $\rightarrow$  без ввода символа.

## 7 Нажмите $\oplus$ .

Введенное наименование регистрируется.

### Примечание (Только модели с региональным кодом SEK, ECE)

При настройке на станцию RDS, которой вы уже присвоили наименование, вместо введенного вами наименования появляется название службы программы. (Службное имя программы изменить нельзя. Введенное вами имя будет заменено на службное имя программы.)

# Использование системы радиоданных (RDS)

## (Только модели с региональным кодом SEK, ECE)

Этот ресивер позволяет использовать систему радиоданных RDS – услугу, предоставляемую радиостанциями и заключающуюся в отправке дополнительной информации вместе с обычным радиосигналом. Ресивер позволяет воспользоваться всеми преимуществами RDS, такими как отображение служебного имени программы.

### Примечания

- Функция RDS доступна только для станций в диапазоне FM.
- Не все станции в диапазоне FM предоставляют услуги RDS, и не все услуги, предоставляемые ими, одинаковы. Если Вы не знакомы с услугами RDS, обратитесь в местные радиостанции, чтобы получить сведения об услугах RDS.

## Прием радиосигналов RDS

Просто выберите радиостанцию в диапазоне FM путем прямой настройки (стр. 48), автоматической настройки (стр. 48) или предварительно установленной настройки (стр. 51).

При настройке на станцию, которая предоставляет услуги RDS, загорается индикатор “RDS”, и на дисплее отображается название службы программы.

### Примечание

Функции RDS могут работать неверно, если принимаемая станция некорректно передает сигнал RDS или сигнал слишком слабый.

### Совет

При отображении служебного имени программы можно проверить текущую частоту, несколько раз нажимая DISPLAY (стр. 44).

## Прослушивание объемного звука

### Выбор звуководного поля

Данный ресивер может воспроизводить многоканальный объемный звук. Можно выбрать одно из предварительно запрограммированных в ресивере акустических полей.

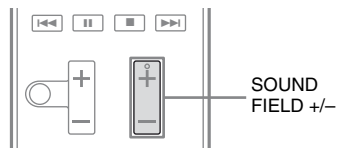

**Несколько раз нажмите SOUND FIELD +/- для выбора требуемого звукового диапазона.**

Можно также использовать переключатель 2CH/A.DIRECT, A.F.D., MOVIE или MUSIC на ресивере.

## 2-канальный режим звучания

Можно выводить звук в 2-канальном режиме вне зависимости от формата записи или используемого программного обеспечения, вне зависимости от компонента, выполняющего воспроизведение, или настроек акустического поля ресивера.

### ■ 2CH ST. (2 Channel Stereo)

Ресивер воспроизводит звук только из правого и левого фронтальных громкоговорителей. Звук на сабвуфере отсутствует.

При воспроизведении 2-канального стереозвука акустические поля использоваться не будут, и многоканальные объемные форматы будут понижены микшированием до 2-х каналов, кроме сигналов LFE.

### ■ A. DIRECT (Analog Direct)

Вы можете переключить аудиосигнал с выбранного входа на 2-канальный аналоговый вход. Эта функция позволяет прослушивать высококачественные аналоговые носители без дополнительных регулировок.

При использовании данной функции регулировке поддается только уровень звука и баланс фронтальных громкоговорителей.

### Примечания

- При подключении наушников на экран выводится сообщение “HP DIR”.
- При использовании в качестве входа DVD, DMPORT и HDMI 1-3 нельзя выбрать режим Analog Direct.

## Режим Auto Format Direct (A.F.D.)

Режим Auto Format Direct (A.F.D.) позволяет наслаждаться высококачественным звучанием и декодировать 2-канальный стереосигнал для его прослушивания в многоканальном режиме.

### ■ A.F.D. AUTO (A.F.D. Auto)

Звук остается в изначальном виде записи/кодирования без добавления эффектов объемного звучания.

### ■ MULTI ST. (Multi Stereo)

Вывод 2-канального звука (правый/левый) через все громкоговорители. Однако в таком случае звук не будет выводиться из некоторых громкоговорителей в зависимости от настроек громкоговорителей.

## Режим просмотра кинофильмов

Можно прослушивать объемный звук, просто выбрав одно из предварительно запрограммированных в ресивере акустических полей. Они позволяют наслаждаться мощным звуком кинотеатров прямо у себя дома.

### ■ C.ST.EX A (Cinema Studio EX A DCS)

Воспроизводит звуковые характеристики киностудии Sony Pictures Entertainment “Cary Grant Theater”. Этот режим является стандартным и прекрасно подходит для просмотра практически любых фильмов.

## ■ C.ST.EX B (Cinema Studio EX B DCS)

Воспроизводит звуковые характеристики киностудии Sony Pictures Entertainment “Kim Novak Theater”. Этот режим идеально подходит для просмотра научной фантастики и кинофильмов с большим количеством звуковых эффектов.

## ■ C.ST.EX C (Cinema Studio EX C DCS)

Воспроизводит звуковые характеристики павильона звукозаписи Sony Pictures Entertainment. Этот режим идеально подходит для просмотра мюзиклов или фильмов с симфоническими саундтреками.

## ■ V. M. DIM (V. Multi Dimension DCS)

Создает множество виртуальных громкоговорителей из одной пары громкоговорителей объемного звучания.

## ■ PLII MV (Pro Logic II Movie)

Выполняет декодирование в режим Dolby Pro Logic II Movie. Этот режим идеально подходит для просмотра фильмов в формате Dolby Surround. Кроме того, в этом режиме воспроизводится звук канала 5.1 при просмотре переозвученного видео или старых фильмов.

## ■ PLIIX MV (Pro Logic IIX Movie)

Выполняет декодирование в режим Dolby Pro Logic IIX Movie. Расширяет режимы Dolby Pro Logic II Movie или Dolby Digital 5.1 для канала просмотра кинофильмов 7.1.

## ■ NEO6 CIN (Neo:6 Cinema)

Выполняет декодирование в режим DTS Neo:6 Cinema.

## Режим прослушивания музыки

Можно прослушивать объемный звук, просто выбрав одно из предварительно запрограммированных в ресивере акустических полей. Они позволяют наслаждаться мощным звуком концертных залов прямо у себя дома.

### ■ HALL (Hall)

Воспроизводит акустику классического концертного зала.

### ■ JAZZ (Jazz Club)

Воспроизводит акустику джаз-клуба.

### ■ CONCERT (Concert)

Воспроизводит акустику зала для живых выступлений, вместимостью 300 слушателей.

### ■ STADIUM (Stadium)

Воспроизводит звучание большого открытого стадиона.

### ■ SPORTS (Sports)

Воспроизводит звучание спортивной трансляции.

### ■ PORTABLE (Portable Audio Enhancer)

Воспроизводит четкое и улучшенное звучание портативного аудиоустройства. Этот формат идеально подходит для прослушивания формата MP3 и других форматов со сжатием.

### ■ PLII MS (Pro Logic II Music)

Выполняет декодирование в режим Dolby Pro Logic II Music. Этот режим идеально подходит для обычных стереоносителей, таких как CD-диски.

### ■ PLIIX MS (Pro Logic IIx Music)

Выполняет декодирование в режим Dolby Pro Logic IIx Music. Этот режим идеально подходит для обычных стереоносителей, таких как CD-диски.

### ■ NEO6 MUS (Neo:6 Music)

Выполняет декодирование в режим DTS Neo:6 Music. Этот режим идеально подходит для обычных стереоносителей, таких как CD-диски.

## При подключении наушников

Это акустическое поле можно выбрать только в том случае, если к ресиверу подключены наушники.

### ■ HP 2CH (Headphones 2CH)

Этот режим устанавливается автоматически при использовании наушников (кроме функции Analog Direct). При воспроизведении 2-канального стереозвука акустические поля использоваться не будут, и многоканальные объемные форматы будут понижены микшированием до 2-х каналов, кроме сигналов LFE.

### ■ HP DIR (Headphones Direct)

Выводит аналоговый сигнал без обработки эквалайзером, без использования акустических полей и т. д.

## При подключении сабвуфера

Данный ресивер будет генерировать низкочастотный сигнал для вывода на сабвуфер при отсутствии сигнала LFE, что позволяет создавать низкочастотную полосу для сабвуфера из 2-канального сигнала. Однако низкочастотный сигнал не генерируется для режимов “NEO6 CIN” или “NEO6 MUS”, когда для всех громкоговорителей установлено значение “LARGE”.

Для максимально качественного прослушивания Dolby Digital в режиме перераспределения низких частот рекомендуется устанавливать максимально высокую частоту отсека сабвуфера.

## Примечания к использованию звуковых полей

- Некоторые звуковые поля могут быть недоступными в зависимости от выбранной схемы использования громкоговорителей.
- Использование эффекта виртуальных громкоговорителей может привести к повышению уровня шумов при воспроизведении сигнала.
- При прослушивании музыки без звуковых полей, использующих виртуальные громкоговорители, вы не сможете слышать звук непосредственно из громкоговорителей объемного звучания.
- Звуковые поля при прослушивании музыки и просмотре фильмов не работают в следующих случаях:
  - если выбран режим Analog Direct.
  - при использовании входных сигналов с частотой дискретизации свыше 48 кГц.
- При получении многоканальных сигналов Linear PCM через гнездо HDMI IN, в таком случае автоматически выбирается режим “A.F.D. AUTO”.

- При выборе одного из звуковых полей сабвуфер не будет воспроизводить звук, если в меню SPEAKER выбрано значение “LARGE”. Однако звук будет выводиться на сабвуфер, если
  - входной цифровой сигнал содержит LFE компоненты.
  - фронтальные и громкоговорители объемного звучания настроены на режим “SMALL”.
  - выбрано звуковое поле для просмотра кинофильмов.
  - выбирается режим “PORTABLE”.

### Советы

- Формат кодировки содержимого DVD-диска и т. п. можно узнать по логотипу на упаковке.
- При подаче многоканального сигнала на входе будет работать только система декодирования Dolby Pro Logic IIx. При выборе режимов декодирования, отличных от Dolby Pro Logic IIx, будет выводиться многоканальный звук (в изначальной кодировке).
- Звуковые поля с пометкой **DCS** используют технологию DCS. Детальное описание технологии Digital Cinema Sound (DCS) См. раздел “Глоссарий” (стр. 89).

### Для отключения эффекта объемного звучания кинофильма/музыки

Несколько раз нажмите SOUND FIELD +/- для выбора режима “2CH ST.” или “A.F.D. AUTO”.

Можно несколько раз нажать кнопку 2CH/A.DIRECT на ресивере для выбора “2CH ST.” или несколько раз нажать кнопку A.F.D. на ресивере для выбора “A.F.D. AUTO”.

## При подключении проигрывателей дисков Blu-ray и других HD проигрывателей нового поколения

Цифровые аудиоформаты, которые может декодировать данный ресивер, зависят от входных гнезд для подключения цифрового аудио, к которым подключается компонент. Данный ресивер поддерживает следующие аудиоформаты.

Аудиоформат	Максимальное количество каналов	Подключение компонента, выполняющего воспроизведение, к ресиверу	
		COAXIAL/OPTICAL	HDMI
Dolby Digital	5.1	○	○
Dolby Digital EX	6.1	○	○
DTS	5.1	○	○
DTS-ES	6.1	○	○
DTS 96/24	5.1	○	○
Многоканальный линейный сигнал PCM*	7.1	×	○

\* Аудиосигналы выводятся в другом формате, если компонент, выполняющий воспроизведение, не соответствует поддерживаемым форматам. Подробную информацию см. в инструкциях по эксплуатации, прилагаемых к компоненту, выполняющему воспроизведение.

## Прослушивание объемного звука на низкой громкости (NIGHT MODE)

Эта функция позволяет оставить звучание театра в фоновом режиме на малой громкости. Ее можно использовать с другими звуковыми полями.

При просмотре кинофильма поздно ночью вы сможете четко слышать диалоги даже на низкой громкости.

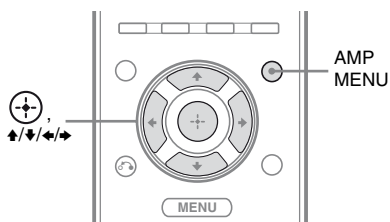

- 1 Нажмите AMP MENU.
- 2 Несколько раз нажмите  $\uparrow/\downarrow$ , чтобы выбрать "AUDIO", затем нажмите  $\oplus$  или  $\rightarrow$ .
- 3 Несколько раз нажмите  $\uparrow/\downarrow$ , чтобы выбрать "NIGHT M.", затем нажмите  $\oplus$  или  $\rightarrow$ .
- 4 Несколько раз нажмите кнопку  $\uparrow/\downarrow$ , чтобы выбрать "NIGHT. ON", затем нажмите  $\oplus$ .

### Примечания

Данная функция не работает в следующих случаях.

- Принимаются сигналы с частотой дискретизации свыше 48 кГц.
- если выбран режим Analog Direct.

### Совет

При включенном режиме NIGHT MODE для "D.RANGE" автоматически устанавливается значение "COMP. MAX".

## Сброс звуковых полей к заводским значениям

Для выполнения этих действий следует использовать кнопки на ресивере.

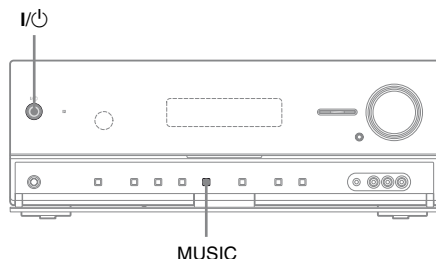

- 1 Нажмите I/Power, чтобы выключить ресивер.
- 2 Удерживая нажатой MUSIC, нажмите I/Power.

На дисплее появится сообщение "S.F. CLEAR", и все звуковые поля будут сброшены к заводским настройкам.

## Что такое “BRAVIA” Sync?

Технология “BRAVIA” Sync совместима с телевизорами, Проигрывателями дисков Blu-ray/DVD, усилителями сигнала и другими устройствами Sony, поддерживающими функцию Контроль по HDMI.

При подключении компонентов Sony, поддерживающих технологию “BRAVIA” Sync, через кабель HDMI (не входит в комплект) можно оптимизировать работу с такими приборами следующим образом:

- Воспроизведение одним нажатием (стр. 62)
- Управление Audio Системой (стр. 62)
- Отключение питания системы (стр. 63)
- Синхронизация в режиме Theater/Theatre (стр. 65)
- Реверсивный звуковой канал (стр. 65)

Контроль по HDMI – это стандарт двухстороннего контроля, используемый для HDMI CEC (управление бытовой техникой) через интерфейс HDMI (High-Definition Multimedia Interface).

Рекомендуется использовать ресивер с устройствами, поддерживающими технологию “BRAVIA” Sync.

### Примечание

В зависимости от подключенного компонента функция Контроль по HDMI может не работать. Смотрите инструкции по эксплуатации соответствующего компонента.

## Подготовка к использованию “BRAVIA” Sync

Данный ресивер поддерживает функцию “Контроль по HDMI - Быстрая настройка”.

- Если используемый телевизор имеет функцию “Контроль по HDMI - Быстрая настройка”, функцию Контроль по HDMI для ресивера и компонентов, выполняющих воспроизведение, можно настроить автоматически путем настройки этой функции только на телевизоре (стр. 60).
- Если используемый телевизор не имеет функции “Контроль по HDMI - Быстрая настройка”, настраивайте данную функцию для ресивера и компонентов, выполняющих воспроизведение, а также на телевизоре по отдельности (стр. 61).

### Если ваш телевизор поддерживает функцию “Контроль по HDMI - Быстрая настройка”

Функция Контроль по HDMI на ресивере может активироваться одновременно с включением данной функции на телевизоре.

- 1 Подключите ресивер, телевизор и компоненты, выполняющие воспроизведение, через гнездо HDMI (стр. 24).  
(Компоненты ресивера должны быть совместимы с функцией Контроль по HDMI.)
- 2 Включите ресивер, телевизор и компоненты, используемые для воспроизведения.

- 3** Активируйте функцию Контроль по HDMI на телевизоре.  
Функция Контроль по HDMI для ресивера и всех других подключенных компонентов включается одновременно. После завершения настройки на дисплее появится сообщение “COMPLETE”.

Подробную информацию о настройке телевизора см. в инструкциях по эксплуатации, прилагаемых к телевизору.

### Если ваш телевизор не поддерживает функцию “Контроль по HDMI - Быстрая настройка”

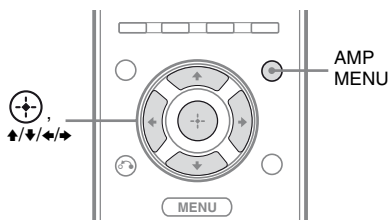

- 1** Выполните шаги, описанные в “Если ваш телевизор поддерживает функцию “Контроль по HDMI - Быстрая настройка”” (стр. 60).
- 2** Нажмите AMP MENU.
- 3** Несколько раз нажмите  $\uparrow/\downarrow$ , чтобы выбрать “HDMI”, затем нажмите  $\oplus$  или  $\rightarrow$ .
- 4** Несколько раз нажмите  $\uparrow/\downarrow$ , чтобы выбрать “CTRL.HDMI”, затем нажмите  $\oplus$  или  $\rightarrow$ .
- 5** Несколько раз нажмите  $\uparrow/\downarrow$ , чтобы выбрать “CTRL ON”, затем нажмите  $\oplus$ .  
Функция Контроль по HDMI включена.

- 6** Активируйте функцию Контроль по HDMI на подключенном компоненте.  
Если функция Контроль по HDMI на подключенном компоненте уже активирована, значения параметров менять не нужно.

Подробную информацию о настройке телевизора и подключенных компонентов см. в инструкциях по эксплуатации, прилагаемых к соответствующим компонентам.

### Примечания

- Перед выполнением “Контроль по HDMI - Быстрая настройка” на телевизоре обязательно включите сам телевизор, подключенные компоненты и ресивер.
- Если после выполнения “Контроль по HDMI - Быстрая настройка” компоненты, выполняющие воспроизведение, не функционируют, проверьте настройки Контроль по HDMI на телевизоре.
- Если подключенные компоненты не поддерживают функцию “Контроль по HDMI - Быстрая настройка”, нужно сначала настроить функцию Контроль по HDMI на подключенных компонентах и только после этого выполнить “Контроль по HDMI - Быстрая настройка” на телевизоре.

## Воспроизведение с компонентов одним нажатием

(Воспроизведение одним нажатием)

Простым нажатием одной кнопки осуществляется автоматический запуск компонентов, подключенных к ресиверу через подключение HDMI. Вы можете начать просмотр/ прослушивание с использованием подключенных компонентов. Если "PASS.THROUGH" имеет значение "AUTO" или "ON", звук и изображение могут выводиться только на телевизоре; при этом ресивер будет находиться в режиме ожидания.

При воспроизведении с использованием подключенного компонента использование ресивера и телевизора упрощается следующим образом:

### Ресивер и телевизор

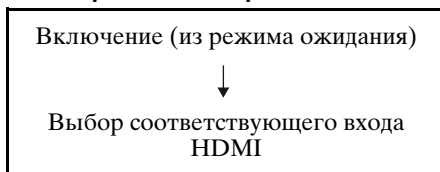

### Примечания

- В зависимости от телевизора, команда на запуск компонента может не подаваться.
- В зависимости от настроек, ресивер может не включаться, если параметр "PASS.THROUGH" имеет значение "AUTO" или "ON".

### Совет

В меню телевизора также можно выбрать подключенный компонент, такой как проигрыватель дисков DVD/Blu-ray. Ресивер и телевизор автоматически переключатся на соответствующий вход HDMI.

## Прослушивание звука с телевизора через громкоговорители, подключенные к ресиверу

(Управление Audio Системой)

Вы можете легко прослушивать звук с телевизора через громкоговорители, подключенные к ресиверу. Вы можете использовать функцию управления Audio Системой с помощью меню телевизора. Подробнее см. инструкцию по эксплуатации, прилагаемое к телевизору.

### Телевизор

Управление Audio Системой вкл

### Ресивер

- Включение (из режима ожидания)
- Выбор соответствующего входа HDMI

Снижение громкости телевизора до минимума

Вывод звука с телевизора

Функцию Управление Аудио Системой можно также использовать следующим образом.

- Если ресивер включается при включенном телевизоре, функция Управление Аудио Системой будет активирована автоматически и звук с телевизора будет выводиться через громкоговорители, подключенные к ресиверу. Однако при выключении ресивера звук будет выводиться через динамики телевизора.
- При регулировке громкости телевизора будет одновременно регулироваться громкость ресивера.

### Примечания

- Если в соответствии с настройками телевизора функция Управление Аудио Системой не работает, обратитесь к инструкции по эксплуатации используемого телевизора.
- Если “CTRL.HDMI” имеет значение “CTRL ON”, параметры “AUDIO.OUT” в меню HDMI будут заданы автоматически в зависимости от настроек Управление Аудио Системой.
- При использовании телевизора, не поддерживающего функцию Управление Аудио Системой, данная функция не будет работать во всей системе.
- Если телевизор включается до включения ресивера, некоторое время звук с телевизора выводиться не будет.

## Выключение ресивера и телевизора (Отключение питания системы)

При выключении телевизора с помощью кнопки POWER на пульте ДУ телевизором ресивер и подключенные компоненты будут выключены автоматически.

Для выключения телевизора также можно использовать пульт ДУ ресивером.

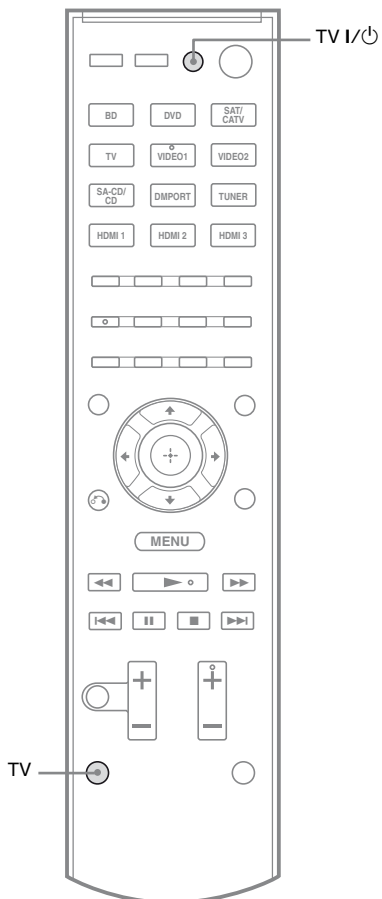

## Нажмите и удерживайте TV, затем нажмите TV I/⏻.

Телевизор, ресивер и компоненты, подключенные через HDMI, будут выключены.

### Примечания

- Перед использованием функции отключения питания системы выберите для параметра Standby Synchro на телевизоре установку вкл. Подробнее см. инструкцию по эксплуатации, прилагаемое к телевизору.
- Подключенные компоненты могут не выключаться в зависимости от их состояния. Подробнее см. инструкцию по эксплуатации к подключенным компонентам.

## Просмотр фильмов с оптимальным звуковым полем (Синхронизация в режиме Theater/Theatre)

Нажмите кнопку THEATER или THEATRE на пульте ДУ ресивером, телевизором или проигрывателем дисков Blu-ray, направив пульт в сторону телевизора.

Будет выбрано звуковое поле "С.ST.EX B".

Для возврата к предыдущему звуковому полю еще раз нажмите кнопку THEATER или THEATRE.

### Примечание

В зависимости от телевизора звуковое поле может не переключаться.

### Совет

При изменении телевизионного входа звуковое поле может вернуться к предыдущему значению.

## Передача звука с телевизора через кабель HDMI (Реверсивный звуковой канал)

Функция Реверсивный звуковой канал (ARC) позволяет подавать звук с телевизора на ресивер через кабель HDMI, подключенный к гнезду HDMI TV OUT.

Вы можете легко прослушивать звук с телевизора через громкоговорители, подключенные к ресиверу, без использования гнезд TV OPTICAL IN или TV AUDIO IN.

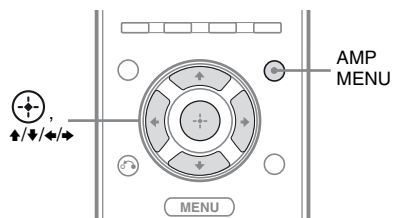

- 1 Нажмите AMP MENU.
- 2 Несколько раз нажмите ↓/↑, чтобы выбрать "HDMI", затем нажмите ⊕ или →.
- 3 Несколько раз нажмите ↓/↑, чтобы выбрать "ARC", затем нажмите ⊕ или →.
- 4 Несколько раз нажмите ↓/↑, чтобы выбрать "ARC ON", затем нажмите ⊕.

### Примечания

- Данная функция не работает, если в меню HDMI выбрано значение "CTRL OFF" для "CTRL.HDMI".
- Данная функция доступна только в том случае, если
  - ваш телевизор совместим с функцией реверсивного звукового канала (ARC).
  - для INPUT MODE выбрано значение "AUTO".

# Переключение между цифровым и аналоговым аудио сигналом (INPUT MODE)

При подключении компонентов как к цифровому, так и к аналоговому гнездам ввода на ресивере, для каждого из этих гнезд можно назначить входной режим аудио, либо переключаться между двумя входами в зависимости от просматриваемого материала.

## 1 Нажимайте переключатель INPUT SELECTOR +/- на ресивере для выбора входа.

Можно также использовать кнопки ввода на пульте ДУ.

## 2 Несколько раз нажмите INPUT MODE на ресивере для выбора входного режима аудио.

Выбранный режим отобразится на дисплее.

## Входные режимы аудио

### ■ AUTO

При подключении обоих сигналов (цифрового и аналогового), приоритет отдается цифровому аудио сигналу. Если цифровые аудио сигналы отсутствуют, будут выбраны аналоговые аудио сигналы.

### ■ ANALOG

Привязывает вход аналогового аудио сигнала к гнездам AUDIO IN (L/R).

## Примечания

- Некоторые входные режимы аудио могут быть не настроены в зависимости от используемого входа.
- При выборе функции Analog Direct, аудио входу автоматически назначается режим “ANALOG”, и другие режимы выбрать нельзя.
- Если выбран вход HDMI 1–3 или DMPORT, на дисплее появляется сообщение “-----”, и выбор других режимов будет невозможен. Выберите входной режим, отличный от HDMI 1–3 и DMPORT, и затем установите входной режим аудио.

## Звук/изображение с других входов

Можно назначать аудио и/или видео сигналы на другие входы, которые не используются в данный момент.

Например, если требуется подключить DVD-проигрыватель, но свободные гнезда отсутствуют:



- 6 Несколько раз нажмите  $\uparrow/\downarrow$ , для выбора входного гнезда, которому назначается вход, выбранный в шаге 4.

### Возврат к предыдущему экрану

Нажмите  $\leftarrow$ .

- 1 Нажмите AMP MENU.
- 2 Несколько раз нажмите  $\uparrow/\downarrow$ , чтобы выбрать “AUDIO” или “VIDEO”, затем нажмите  $\oplus$  или  $\rightarrow$ .
- 3 Несколько раз нажмите  $\uparrow/\downarrow$ , чтобы выбрать “A. ASSIGN” или “V. ASSIGN”, затем нажмите  $\oplus$  или  $\rightarrow$ .
- 4 Несколько раз нажмите  $\uparrow/\downarrow$ , для выбора наименования назначаемого входа (например, “DVD”).
- 5 Нажмите  $\oplus$  или  $\rightarrow$  для подтверждения выбора.

## Назначение входных гнезд

Входные гнезда, доступные к назначению		Наименование входа					
		VIDEO1	VIDEO2	BD	DVD	SAT	SA-CD
Видео	COMPNT 1 (Component 1)	○	○	○*	○	○	○
	COMPNT 2 (Component 2)	○	○	○	○*	○	○
	COMPNT 3 (Component 3)	○	○	○	○	○*	○
	HDMI1	○	○	○	○	○	○
	HDMI2	○	○	○	○	○	○
	HDMI3	○	○	○	○	○	○
	COMP (Composite)	○*	○*	○	–	○	–
	NONE	–	–	–	○	–	○*
Звук	DVD COAX	○	○	○	○*	○	○
	SAT OPT	○	○	○	○	○*	○
	ANALOG	○*	○*	○*	–	○	○*

\* Исходная установка

### Примечания

- При назначении цифрового аудио входа, параметр INPUT MODE может быть изменен автоматически (стр. 66).
- Нельзя переназначить более одного входа HDMI на один и тот же вход.
- Нельзя переназначить более одного цифрового аудио входа на один и тот же вход.
- Нельзя переназначить более одного компонентного видео входа на один и тот же вход.

## Прослушивание звука/просмотр изображения компонента, подключенного к порту DIGITAL MEDIA PORT

Порт DIGITAL MEDIA PORT (DMPORT) позволяет прослушивать звук/просматривать изображения с портативного аудио источника или с компьютера благодаря подключению адаптера DIGITAL MEDIA PORT. Адаптер DIGITAL MEDIA PORT можно приобрести в некоторых регионах.

Детальную информацию о подключении адаптера DIGITAL MEDIA PORT смотрите в разделе “4а: Подключение аудиокомпонентов” (стр. 22).

### Примечания

- Некоторые адаптеры DIGITAL MEDIA PORT не имеют видеовыхода.
- При использовании некоторых типов адаптера DIGITAL MEDIA PORT подключенным компонентом можно управлять с помощью пульта ДУ. Дополнительную информацию о работе кнопок пульта ДУ см. стр. 15.

## 1 Нажмите DMPORT.

Для выбора “DMPORT” можно также использовать переключатель INPUT SELECTOR +/- на ресивере.

## 2 Включите воспроизведение на подключенном устройстве.

Звук воспроизводится на ресивере, а изображение появляется на экране телевизора.

Подробную информацию см. в инструкциях по эксплуатации, прилагаемых к адаптеру DIGITAL MEDIA PORT.

### Совет

При прослушивании музыки в формате MP3 или в другом формате со сжатием, можно улучшить качество звучания. Несколько раз нажмите SOUND FIELD +/- чтобы выбрать “PORTABLE” (стр. 55).

## Подключение через систему bi-amplifier

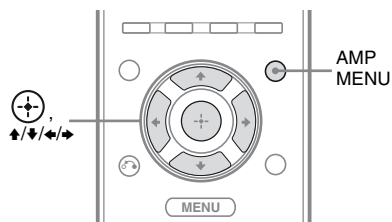

- 1** Нажмите AMP MENU.
- 2** Несколько раз нажмите  $\uparrow/\downarrow$ , чтобы выбрать “SPKR”, затем нажмите  $\oplus$  или  $\rightarrow$ .
- 3** Несколько раз нажмите  $\uparrow/\downarrow$ , чтобы выбрать “PATTERN”, затем нажмите  $\oplus$  или  $\rightarrow$ .
- 4** Нажмите  $\uparrow/\downarrow$  и выберите схему использования громкоговорителей, не предусматривающую наличие задних громкоговорителей объемного звучания.
- 5** Нажмите  $\oplus$  или  $\leftarrow$ .
- 6** Несколько раз нажмите  $\uparrow/\downarrow$ , чтобы выбрать “SB ASGN”, затем нажмите  $\oplus$  или  $\rightarrow$ .
- 7** Несколько раз нажмите  $\uparrow/\downarrow$ , чтобы выбрать “BI-AMP”.

Сигнал, выводимый через разъемы SPEAKERS FRONT A, можно также направить на разъемы SPEAKERS SURROUND BACK/BI-AMP/FRONT B.

## Выход из меню

Нажмите AMP MENU.

## Примечания

- Выберите значение “BI-AMP” для “SB ASGN” перед выполнением автокалибровки.
- Если выбрать значение “BI-AMP” для “SB ASGN”, уровень громкости громкоговорителя и значения расстояния для задних громкоговорителей объемного звучания становятся недействительными, вместо них будут использоваться параметры, назначенные для фронтальных громкоговорителей.
- Если в поле “PATTERN” выбрать режим с использованием задних громкоговорителей объемного звучания, невозможно будет выбрать значение “BI-AMP” для “SB ASGN”.

# Использование меню настройки

С помощью меню усилителя можно настраивать разные параметры ресивера.

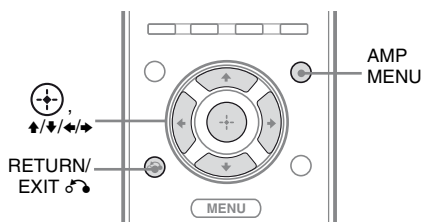

## Примечание

Некоторые параметры и установки на экране могут быть выделены бледным цветом. Это значит, что они либо недоступны, либо зафиксированы, т.е. являются неизменяемыми.

- 1** Нажмите AMP MENU.
- 2** Несколько раз нажмите  $\uparrow/\downarrow$  для выбора требуемого меню, затем нажмите  $\oplus$  или  $\rightarrow$ .
- 3** Несколько раз нажмите  $\uparrow/\downarrow$  для выбора параметра, который требуется изменить, затем нажмите  $\oplus$  или  $\rightarrow$ .
- 4** Несколько раз нажмите  $\uparrow/\downarrow$  для выбора требуемой установки.

Установка вводится автоматически.

## Возврат к предыдущему экрану

Нажмите  $\leftarrow$  или RETURN/EXIT  $\curvearrowright$ .

## Выход из меню

Нажмите AMP MENU.

## Обзор меню

Следующие параметры доступны в каждом меню. Подробную информацию см. на странице, указанной в скобках.

Меню [Дисплей]	Параметры [Дисплей]	Установки	Исходная установка
AUTO CAL [A. CAL] (стр. 77)	Запуск автокалибровки [START]		
LEVEL [LEVEL] (стр. 77)	Испытательный тональный сигнал <sup>a)</sup> [T. TONE]	OFF, AUTO ■■■ <sup>b)</sup>	OFF
	Уровень громкости фронтального левого громкоговорителя <sup>a)</sup> [FL LVL]	от FL -10.0 dB до FL +10.0 dB (шаг 0,5 dB)	FL 0 dB
	Уровень громкости фронтального правого громкоговорителя <sup>a)</sup> [FR LVL]	от FR -10.0 dB до FR +10.0 dB (шаг 0,5 dB)	FR 0 dB
	Уровень громкости центрального громкоговорителя <sup>a)</sup> [CNT LVL]	от CNT -20.0 dB до CNT +10.0 dB (шаг 0,5 dB)	CNT 0 dB
	Уровень громкости левого громкоговорителя объемного звучания <sup>a)</sup> [SL LVL]	от SL -20.0 dB до SL +10.0 dB (шаг 0,5 dB)	SL 0 dB
	Уровень громкости правого громкоговорителя объемного звучания <sup>a)</sup> [SR LVL]	от SR -20.0 dB до SR +10.0 dB (шаг 0,5 dB)	SR 0 dB
	Уровень громкости заднего громкоговорителя объемного звучания <sup>a)</sup> [SB LVL]	от SB -20.0 dB до SB +10.0 dB (шаг 0,5 dB)	SB 0 dB
	Уровень громкости заднего левого громкоговорителя объемного звучания <sup>a)</sup> [SBL LVL]	от SBL -20.0 dB до SBL +10.0 dB (шаг 0,5 dB)	SBL 0 dB
	Уровень громкости заднего правого громкоговорителя объемного звучания <sup>a)</sup> [SBR LVL]	от SBR -20.0 dB до SBR +10.0 dB (шаг 0,5 dB)	SBR 0 dB
	Уровень сабвуфера <sup>a)</sup> [SW LVL]	от SW -20.0 dB до SW +10.0 dB (шаг 0,5 dB)	SW 0 dB
	Сжатие динамического диапазона [D. RANGE]	COMP. MAX, COMP. STD, COMP. OFF	COMP. OFF

Меню [Дисплей]	Параметры [Дисплей]	Установки	Исходная установка
SPEAKER [SPKR] (стр. 79)	Схема использования громкоговорителей [PATTERN]	Для получения дополнительной информации см. раздел стр. 79.	3/4.1
	Размер фронтальных громкоговорителей <sup>a)</sup> [FRT SIZE]	LARGE, SMALL	LARGE
	Размер центрального громкоговорителя <sup>a)</sup> [CNT SIZE]	LARGE, SMALL	LARGE
	Размер громкоговорителей объемного звучания <sup>a)</sup> [SUR SIZE]	LARGE, SMALL	LARGE
	Назначение задних громкоговорителей объемного звучания <sup>c)</sup> [SB ASGN]	SPK B, BI-AMP, OFF	OFF
	Расстояние до фронтального левого громкоговорителя <sup>a)</sup> [FL DIST.]	от FL 1.0 м до FL 7.0 м (от FL 3 ft до FL 22 ft) (шаг 0,1 м (1 фут))	FL 3.0 м (FL 9 ft)
	Расстояние до фронтального правого громкоговорителя <sup>a)</sup> [FR DIST.]	от FR 1.0 м до FR 7.0 м (от FR 3 ft до FR 22 ft) (шаг 0,1 м (1 фут))	FR 3.0 м (FR 9 ft)
	Расстояние до центрального громкоговорителя <sup>a)</sup> [CNT DIST.]	от CNT 1.0 м до CNT 7.0 м (от CNT 3 ft до CNT 22 ft) (шаг 0,1 м (1 фут))	CNT 3.0 м (CNT 9 ft)
	Расстояние до левого громкоговорителя объемного звучания <sup>a)</sup> [SL DIST.]	от SL 1.0 м до SL 7.0 м (от SL 3 ft до SL 22 ft) (шаг 0,1 м (1 фут))	SL 3.0 м (SL 9 ft)
	Расстояние до правого громкоговорителя объемного звучания <sup>a)</sup> [SR DIST.]	от SR 1.0 м до SR 7.0 м (от SR 3 ft до SR 22 ft) (шаг 0,1 м (1 фут))	SR 3.0 м (SR 9 ft)
	Расстояние до заднего громкоговорителя объемного звучания <sup>a)</sup> [SB DIST.]	от SB 1.0 м до SB 7.0 м (от SB 3 ft до SB 22 ft) (шаг 0,1 м (1 фут))	SB 3.0 м (SB 9 ft)
	Расстояние до заднего левого громкоговорителя объемного звучания <sup>a)</sup> [SBL DIST.]	от SBL 1.0 м до SBL 7.0 м (от SBL 3 ft до SBL 22 ft) (шаг 0,1 м (1 фут))	SBL 3.0 м (SBL 9 ft)
	Расстояние до заднего правого громкоговорителя объемного звучания <sup>a)</sup> [SBR DIST.]	от SBR 1.0 м до SBR 7.0 м (от SBR 3 ft до SBR 22 ft) (шаг 0,1 м (1 фут))	SBR 3.0 м (SBR 9 ft)
	Расстояние до сабвуфера <sup>a)</sup> [SW DIST.]	от SW 1.0 м до SW 7.0 м (от SW 3 ft до SW 22 ft) (шаг 0,1 м (1 фут))	SW 3.0 м (SW 9 ft)

продолжение следует

Меню [Дисплей]	Параметры [Дисплей]	Установки	Исходная установка
	Единица измерения расстояния [DIST.UNIT]	METER, FEET	METER <sup>d)</sup>
	Частота разделения каналов фронтальных громкоговорителей <sup>e)</sup> [FRT CRS.]	CRS. 40 Hz до CRS. 200 Hz (шаг 10 Гц)	CRS. 120 Hz
	Частота разделения каналов центрального громкоговорителя <sup>e)</sup> [CNT CRS.]	CRS. 40 Hz до CRS. 200 Hz (шаг 10 Гц)	CRS. 120 Hz
	Частота разделения каналов громкоговорителей объемного звучания <sup>e)</sup> [SUR CRS.]	CRS. 40 Hz до CRS. 200 Hz (шаг 10 Гц)	CRS. 120 Hz
SURROUND [SURR] (стр. 82)	Выбор звукового поля [S.F. SELCT]	Для получения дополнительной информации см. раздел “Прослушивание объемного звука” (стр. 53).	A.F.D. AUTO
	Уровень эффекта [EFFECT]	EFCT. MIN, EFCT. STD, EFCT. MAX	EFCT. STD
EQ [EQ] (стр. 82)	Уровень низких частот фронтальных громкоговорителей [BASS]	от BASS -10 dB до BASS +10 dB (шаг 1 дБ)	BASS 0 dB
	Уровень высоких частот фронтальных громкоговорителей [TREBLE]	от TRE -10 dB до TRE +10 dB (шаг 1 дБ)	TRE 0 dB
TUNER [TUNER] (стр. 83)	Режим приема станции FM [FM MODE]	STEREO, MONO	STEREO
	Присвоение названий предварительно установленным станциям [NAME IN]	Для получения дополнительной информации см. раздел “Присвоение названий предварительно установленным станциям” (стр. 51).	

Меню [Дисплей]	Параметры [Дисплей]	Установки	Исходная установка
AUDIO [AUDIO] (стр. 83)	Синхронизация аудио и видео выхода [A/V SYNC]	SYNC ON, SYNC OFF	SYNC OFF
	Выбор языка цифрового вещания [DUAL]	MAIN/SUB, MAIN, SUB	MAIN
	Приоритет декодирования цифрового аудио входа [DEC. PRIO]	DEC. AUTO, DEC. PCM	DEC. AUTO
	Назначение цифрового аудио входа [A. ASSIGN]	Для получения дополнительной информации см. раздел “Звук/изображение с других входов” (стр. 67).	
	Ночной режим [NIGHT M.]	NIGHT.OFF, NIGHT. ON	NIGHT.OFF
VIDEO [VIDEO] (стр. 84)	Назначение видео входа [V. ASSIGN]	Для получения дополнительной информации см. раздел “Звук/изображение с других входов” (стр. 67).	
HDMI [HDMI] (стр. 84)	Контроль по HDMI [CTRL.HDMI]	CTRL ON, CTRL OFF	CTRL ON
	Сигнал HDMI pass through [PASS.THRU]	ON, AUTO, OFF	OFF
	Установка HDMI аудио входа [AUDIO.OUT]	AMP, TV+AMP	AMP
	Уровень громкости сабвуфера для HDMI <sup>f</sup> [SW LEVEL]	SW AUTO, SW +10 dB, SW 0 dB	SW AUTO
	Фильтр низких частот сабвуфера для HDMI <sup>f</sup> [SW L.P.F.]	L.P.F. ON, L.P.F. OFF	L.P.F. ON
	Реверсивный звуковой канал [ARC]	ARC ON, ARC OFF	ARC ON
SYSTEM [SYSTEM] (стр. 86)	Яркость дисплея [DIMMER]	DIM MAX, DIM MID, DIM OFF	DIM OFF
	Режим таймера отключения [SLEEP]	OFF, 0-30-00, 1-00-00, 1-30-00, 2-00-00	OFF
	Авто режим ожидания [AUTO.STBY]	STBY ON, STBY OFF	STBY ON
	Присвоение наименований входам [NAME IN]	Для получения дополнительной информации см. раздел “Присвоение наименований входам” (стр. 43).	

- a) Некоторые могут быть недоступными в зависимости от выбранной схемы использования громкоговорителей.
- b) ■■■■ показывает канал громкоговорителя (FL, FR, CNT, SL, SR, SB, SBL, SBR, SW).
- c) Этот параметр можно выбрать только в том случае, если значение “PATTERN” не предусматривает наличие задних громкоговорителей объемного звучания (стр. 79).
- d) “FEET” для моделей с региональным кодом CA2.
- e) Если выбран режим громкоговорителя “LARGE”, выбор данного значения недоступен.
- f) Этот параметр доступен только в том случае, если обнаружены входные сигналы HDMI.

## Меню AUTO CAL

Вы можете проводить автоматическую калибровку для получения оптимального звукового баланса для вашей комнаты.

Для получения дополнительной информации см. раздел “Автоматическая калибровка соответствующих параметров громкоговорителей (AUTO CALIBRATION)” (стр. 36).

## Меню LEVEL

Можно отрегулировать уровень громкости каждого громкоговорителя. Эти настройки действуют на все звуковые поля.

### ■ T. TONE

Позволяет настроить уровень громкости громкоговорителей по испытательному тональному сигналу, находясь на позиции прослушивания.

- OFF

Подача испытательного тонального сигнала отключена.

- AUTO ■■■■\*

Подача испытательного тонального сигнала из каждого громкоговорителя в порядке очереди.

\* ■■■■ показывает канал громкоговорителя.

## Настройка уровня звука громкоговорителей

Можно настроить уровень звука громкоговорителей с использованием следующих параметров.

Для фронтальных левого/правого громкоговорителей уровень настраивается в диапазоне от -10,0 дБ до +10,0 дБ с шагом 0,5 дБ. Для других громкоговорителей уровень настраивается в диапазоне от -20,0 дБ до +10,0 дБ с шагом 0,5 дБ.

- FL LVL

- FR LVL

- CNT LVL

- SL LVL

- SR LVL

- SB LVL

- SBL LVL

- SBR LVL

- SW LVL

### Примечание

Некоторые могут быть недоступными в зависимости от выбранной схемы использования громкоговорителей.

### ■ D. RANGE

Позволяет сжимать динамический диапазон звуковой дорожки. Это может быть полезным при просмотре кинофильмов поздно ночью с низкой громкостью. Сжатие динамического диапазона возможно только при использовании источников Dolby Digital.

- COMP. MAX

Значительное сжатие динамического диапазона.

- COMP. STD

Сжатие динамического диапазона в соответствии с настройками, заданными инженером по звукозаписи.

- COMP. OFF

Без сжатия динамического диапазона.

## **Совет**

Функция сжатия динамического диапазона позволяет сжимать динамический диапазон звуковой дорожки на основе информации о динамическом диапазоне, встроенной в сигнал Dolby Digital.

“COMP. STD” используется в качестве стандартного значения, однако при этом коэффициент сжатия будет небольшим. Поэтому рекомендуется выбирать значение “COMP. MAX”. При этом выполняется значительное сжатие динамического диапазона, что позволяет просматривать фильмы поздно ночью на низкой громкости. В отличие от аналоговых ограничений, уровни сжатия являются предварительно настроенными, что позволяет добиться очень естественного сжатия.

## Меню SPEAKER

Можно задать размер громкоговорителей, подключенных к данному ресиверу, а также расстояние до громкоговорителей.

### ■ PATTERN

Позволяет указывать количество громкоговорителей, подключенных к данному ресиверу. Этот параметр нужно синхронизировать с настройками громкоговорителей.

Например:



Схема использования громкоговорителей	Фронтальный левый/правый	Центральный	Левый/Правый канал объемного звучания	Задний левый канал объемного звучания	Задний правый канал объемного звучания	Сабвуфер
3/4.1	○	○	○	○	○	○
3/4	○	○	○	○	○	—
2/4.1	○	—	○	○	○	○
2/4	○	—	○	○	○	—
3/3.1	○	○	○	○	—	○
3/3	○	○	○	○	—	—
2/3.1	○	—	○	○	—	○
2/3	○	—	○	○	—	—
3/2.1	○	○	○	—	—	○
3/2	○	○	○	—	—	—
2/2.1	○	—	○	—	—	○
2/2	○	—	○	—	—	—
3/0.1	○	○	—	—	—	○
3/0	○	○	—	—	—	—
2/0.1	○	—	—	—	—	○
2/0	○	—	—	—	—	—

## ■ FRT SIZE

### • LARGE

Если подключены громкоговорители большого размера, которые могут эффективно передавать низкие частоты, выберите значение “LARGE”. Обычно выбирается значение “LARGE”. При этом, если выбрана схема использования громкоговорителей без сабвуфера, фронтальные громкоговорители автоматически получают значение “LARGE”.

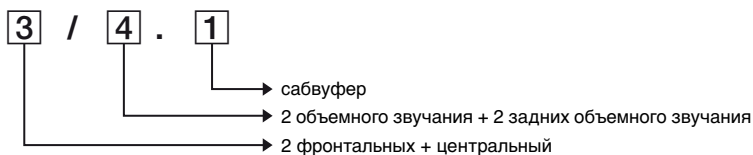
### • SMALL

Если звук искажается, либо объемный эффект кажется недостаточным при прослушивании многоканального объемного звука, выберите “SMALL” для активации технологии перераспределения низких частот и вывода низких частот с переднего канала через сабвуфер. Если для фронтальных громкоговорителей выбрано значение “SMALL”, центральный и громкоговорители объемного звучания также автоматически переходят в режим “SMALL”.

## ■ CNT SIZE

### • LARGE

Если подключен громкоговоритель большого размера, который может эффективно передавать низкие частоты, выберите значение “LARGE”. Обычно выбирается значение “LARGE”. Если для фронтальных громкоговорителей выбрано значение “SMALL”, для центрального громкоговорителя невозможно выбрать значение “LARGE”.

### • SMALL

Если звук искажается, либо объемный эффект кажется недостаточным при прослушивании многоканального объемного звука, выберите “SMALL” для активации технологии перераспределения низких частот и вывода низких частот с центрального канала через фронтальные громкоговорители или сабвуфер (если для них выбрано значение “LARGE”).

## ■ SUR SIZE

Для задние громкоговорители объемного звучания будет выбрано то же значение.

### • LARGE

Если подключены громкоговорители большого размера, которые могут эффективно передавать низкие частоты, выберите значение “LARGE”. Обычно выбирается значение “LARGE”. Если для фронтальных громкоговорителей выбрано значение “SMALL”, для громкоговорителей объемного звучания невозможно выбрать значение “LARGE”.

### • SMALL

Если звук искажается, либо объемный эффект кажется недостаточным при прослушивании многоканального объемного звука, выберите “SMALL” для активации технологии перераспределения низких частот и вывода низких частот канала объемного звучания через сабвуфер или другие громкоговорители (если для них выбрано значение “LARGE”).

**Совет**

В зависимости от выбранного значения (“LARGE” и “SMALL”) для каждого громкоговорителя, внутренний звуковой процессор может ограничивать подачу низкочастотного сигнала на тот или иной канал.

Если подача низкочастотного сигнала на один из каналов ограничена, технология перераспределения низких частот передает низкие частоты на сабвуфер или другие громкоговорители, имеющие значение “LARGE”.

Однако вследствие того, что звуки низкой частоты обладают определенной направленностью, по возможности лучше их не ограничивать. Поэтому даже при использовании громкоговорителей небольшого размера можно установить значение “LARGE”, если требуется выводить на них низкие частоты. С другой стороны, если используются громкоговорители большого размера, однако выводить через них низкие частоты не требуется, можно выбрать значение “SMALL”.

Если общий уровень звука меньше желаемого, выберите значение “LARGE” для всех громкоговорителей. Если низких частот недостаточно, можно увеличить их уровень с помощью эквалайзера. Для получения дополнительной информации см. раздел стр. 82.

**■ SB ASGN****• SPK B**

Если к разъемам SPEAKERS SURROUND BACK/BI-AMP/FRONT в подключена дополнительная система фронтальных громкоговорителей, выберите “SPK B”.

**• BI-AMP**

Если к разъемам SPEAKERS SURROUND BACK/BI-AMP/FRONT в подключены фронтальные громкоговорители по системе bi-amplifier, выберите “BI-AMP”.

**• OFF**

Если к разъемам SPEAKERS SURROUND BACK/BI-AMP/FRONT в подключены подключение задних громкоговорителей объемного звучания, выберите “OFF”.

**Примечание**

При изменении подключения bi-amplifier или фронтального громкоговорителя В на подключение задних громкоговорителей объемного звучания, выберите значение “OFF” для “SB ASGN”, затем еще раз выполните автокалибровку (стр. 37).

**■ FL DIST.****■ FR DIST.**

Позволяет задать расстояние от позиции прослушивания до фронтальных громкоговорителей. Если оба фронтальных громкоговорителя не расположены на одинаковом расстоянии от позиции прослушивания, задайте расстояние до громкоговорителя, расположенного ближе.

**■ CNT DIST.**

Позволяет задать расстояние от позиции прослушивания до центрального громкоговорителя.

**■ SL DIST.****■ SR DIST.**

Позволяет задать расстояние от позиции прослушивания до громкоговорителей объемного звучания.

**■ SB DIST.****■ SBL DIST.****■ SBR DIST.**

Позволяет задать расстояние от позиции прослушивания до задних громкоговорителей объемного звучания.

*продолжение следует*

## ■ SW DIST.

Позволяет задать расстояние от позиции прослушивания до сабвуфера.

### Примечания

- В зависимости от выбранной схемы использования громкоговорителей. Некоторые параметры могут быть недоступны.
- Эти параметры не работают в следующих случаях:
  - принимаются сигналы с частотой дискретизации свыше 48 кГц.
  - при получении многоканальных сигналов Linear PCM через гнездо HDMI IN.
  - если выбран режим Analog Direct.

## ■ DIST.UNIT

Позволяет задать единицу измерения расстояния до громкоговорителей.

### • METER

Расстояние показано в метрах.

### • FEET

Расстояние показано в футах.

## ■ FRT CRS.

Позволяет задать частоту дискретизации низких частот для фронтальных громкоговорителей, установленных в режим “SMALL” через меню SPEAKER.

## ■ CNT CRS.

Позволяет задать частоту дискретизации низких частот для центрального громкоговорителя, установленного в режим “SMALL” через меню SPEAKER.

## ■ SUR CRS.

Позволяет задать частоту дискретизации низких частот для громкоговорителей объемного звучания, установленных в режим “SMALL” через меню SPEAKER.

## Меню SURROUND

Можно выбрать звуковое поле, обеспечивающее максимально комфортное прослушивание.

## ■ S.F. SELCT

Используется для выбора требуемого звукового поля. Для получения дополнительной информации см. раздел “Прослушивание объемного звука” (стр. 53).

### Примечание

Ресивер позволяет вернуться к последнему используемому звуковому полю, назначенному для того или иного входа (Sound Field Link). Например, если для входа DVD выбрать звуковое поле “HALL”, затем переключиться на другой вход и снова вернуться к входу DVD, будет автоматически установлено акустическое поле “HALL”.

## ■ EFFECT

Позволяет настраивать наличие эффекта объемного звучания для акустических полей Cinema Studio EX A/B/C.

## Меню EQ

Вы можете регулировать тональное качество (уровень высоких и низких частот) фронтальных громкоговорителей.

## ■ BASS

## ■ TREBLE

### Примечания

- Эти параметры не работают в следующих случаях:
- принимаются сигналы с частотой дискретизации свыше 48 кГц.
  - при получении многоканальных сигналов Linear PCM через гнездо HDMI IN.
  - если выбран режим Analog Direct.

## Меню TUNER

Здесь можно выбрать режим приема станции FM и назначить названия для предварительно установленных станций.

### ■ FM MODE

#### • STEREO

Этот ресивер декодирует сигналы как стереосигналы, если радиостанция транслируется в стереорежиме.

#### • MONO

Этот ресивер декодирует сигналы как моносигналы независимо от того, какой сигнал транслируется.

### ■ NAME IN

Этот параметр позволяет присваивать наименования предварительно установленным станциям. Для получения дополнительной информации см. раздел “Присвоение названий предварительно установленным станциям” (стр. 51).

## Меню AUDIO

Можно изменять аудио настройки в соответствии со своими предпочтениями.

### ■ A/V SYNC

Позволяет задать задержку вывода аудио сигнала для минимизации разрыва между подачей аудио и видео выходных сигналов.

#### • SYNC ON (Время задержки: 60 мс)

Активируется задержка вывода аудио сигнала для минимизации разрыва между подачей аудио и видео выходных сигналов.

#### • SYNC OFF (Время задержки: 0 мс)

Задержка аудио сигнала не активна.

## Примечания

- Этот параметр будет полезным при использовании больших ЖК или плазменных телевизоров либо проекторов.
- Этот параметр активен только для звуковых полей, выбранных кнопками 2CH или A.F.D.
- Этот параметр не работает в следующих случаях:
  - при использовании входных сигналов с частотой дискретизации свыше 48 кГц.
  - при получении многоканальных сигналов Linear PCM через гнездо HDMI IN.
  - если выбрана функция Analog Direct.

### ■ DUAL

Позволяет выбрать язык прослушивания для цифрового вещания. Функция используется только с цифровыми источниками в формате Dolby Digital.

#### • MAIN/SUB

Основной язык будет звучать из фронтального левого громкоговорителя, а второй язык будет одновременно выводиться на фронтальный правый громкоговоритель.

#### • MAIN

Будет звучать основной язык.

#### • SUB

Будет звучать второй язык.

### ■ DEC. PRIO

Позволяет указать входной режим для подачи цифрового сигнала через гнезда DIGITAL IN или HDMI IN.

#### • DEC. AUTO

Автоматический выбор входного режима DTS, Dolby Digital или PCM.

- **DEC. PCM**

Если выбраны сигналы через гнездо DIGITAL IN, сигналы PCM получают приоритет (чтобы не допустить прерывание в начале воспроизведения). Однако если подаются другие сигналы, в зависимости от формата звук может не воспроизводиться. В данном случае следует выбрать значение “DEC. AUTO” для данного параметра. Если выбраны сигналы через гнездо HDMI IN, через подключенный проигрыватель воспроизводятся только сигналы PCM. При работе с сигналами любого другого формата выберите значение “DEC. AUTO”.

#### **Примечания**

- Даже если для “DEC. PRIO” выбрано значение “DEC. PCM”, звук может прерываться в самом начале первой дорожки в зависимости от проигрываемого CD-диска.
- При прослушивании компакт-диска в формате DTS, выберите значение “DEC. AUTO” для параметра “DEC. PRIO”.

- **A. ASSIGN**

Позволяет назначать цифровые аудио входы для других видов входного сигнала. Для получения дополнительной информации см. раздел “Звук/изображение с других входов” (стр. 67).

- **NIGHT M.**

Эта функция позволяет оставить звучание театра в фоновом режиме на малой громкости. Для получения дополнительной информации см. раздел “Прослушивание объемного звука на низкой громкости (NIGHT MODE)” (стр. 59).

- NIGHT.OFF
- NIGHT.ON

## **Меню VIDEO**

Позволяет назначать видео входы для других видов входного сигнала.

- **V. ASSIGN**

Позволяет назначать видео входы для других видов входного сигнала. Для получения дополнительной информации см. раздел “Звук/изображение с других входов” (стр. 67).

## **Меню HDMI**

Можно выполнять настройку различных параметров HDMI.

- **CTRL.HDMI**

Позволяет включать или выключать функцию Контроль по HDMI. Для получения дополнительной информации см. раздел “Технология “BRAVIA” Sync” (стр. 60).

- **PASS.THROUGH**

Позволяет выводить сигналы HDMI на телевизор даже при нахождении ресивера в режиме ожидания.

- ON  
Если ресивер находится в режиме ожидания, ресивер постоянно выводит HDMI сигналы через гнездо HDMI TV OUT на ресивере.
- AUTO  
Если телевизор включен, а ресивер при этом находится в режиме ожидания, ресивер выводит HDMI сигналы через гнездо HDMI TV OUT на ресивере. Sony рекомендует использовать данный параметр с телевизорами, поддерживающими технологию “BRAVIA” Sync. Этот параметр помогает снизить расход электроэнергии в режиме ожидания в сравнении с параметром “ON”.

## • OFF

Ресивер не выводит HDMI сигналы в режиме ожидания. Для просмотра изображения с подключенных компонентов на телевизоре нужно включить ресивер. Этот параметр помогает снизить расход электроэнергии в режиме ожидания в сравнении с параметром “ON”.

## Примечания

- Этот параметр недоступен, если для “CTRL.HDMI” выбрано значение “CTRL OFF”.
- Если выбрано значение “AUTO”, для вывода изображения и звука на телевизор может потребоваться немного больше времени, чем при выборе значения “ON”.
- Если ресивер находится в режиме ожидания, индикатор “HDMI” будет гореть в том случае, если параметр “PASS.THROUGH” имеет значение “AUTO” или “ON”. Однако в том случае, если для параметра “PASS.THROUGH” выбрано значение “AUTO”, данный индикатор погаснет при отсутствии сигнала.

## ■ AUDIO.OUT

Позволяет настроить HDMI аудио выход на компонентах, выполняющих воспроизведение, которые подключены к ресиверу через подключение HDMI.

- AMP  
HDMI аудио сигналы, воспроизводимые компонентом, выводятся только на громкоговорители, подключенные к ресиверу. Многоканальный звук может проигрываться в первоначальном формате.

## Примечание

Аудио сигналы не выводятся через динамики телевизора, если для “AUDIO.OUT” выбрано значение “AMP”.

## • TV+AMP

Звук выводится через динамики телевизора и через громкоговорители, подключенные к ресиверу.

## Примечания

- Качество звука, воспроизводимого компонентом, зависит от качества звучания телевизора: количество каналов, частота дискретизации и т. д. Если телевизор оснащен стерео динамиками, через ресивер также будет выводиться стереофонический звук, даже при воспроизведении многоканального источника.
- Если ресивер подключается к компоненту вывода изображения (проектор и т. д.), звук на ресивере может не выводиться. В данном случае выберите “AMP”.

## ■ SW LEVEL

Позволяет устанавливать уровень громкости сабвуфера – от 0 дБ до +10 дБ при подаче многоканальных сигналов Linear PCM через подключение HDMI. Можно настраивать уровень громкости для каждого входа HDMI по отдельности.

### • SW AUTO

Автоматический выбор уровня громкости сабвуфера от 0 дБ до +10 дБ в зависимости от частоты.

### • SW +10 dB

### • SW 0 dB

## Примечание

Этот параметр доступен только в том случае, если обнаружены входные сигналы HDMI.

## ■ SW L.P.F.

Позволяет применять фильтр низких частот сабвуфера при подаче многоканального линейного PCM сигнала через подключение HDMI. Выберите значение “SW L.P.F.”, если частота дискретизации подключенного сабвуфера не предусматривает использование фильтра низких частот.

### • L.P.F. ON

Фильтр низких частот для частоты отсечения сабвуфера устанавливается в значение 120 Гц.

### • L.P.F. OFF

Фильтр низких частот сабвуфера отключен.

### Примечание

Этот параметр доступен только в том случае, если обнаружены входные сигналы HDMI.

### ■ ARC

Вы можете прослушивать звук с телевизора через громкоговорители, подключенные к ресиверу через кабель HDMI. Подробную информацию см. в разделе “Передача звука с телевизора через кабель HDMI” (стр. 65).

- ARC ON

Аудио сигнал подается через гнездо HDMI TV OUT.

- ARC OFF

Аудио сигнал подается через гнездо TV OPTICAL IN или TV AUDIO IN.

### Примечание

Этот параметр недоступен, если для “CTRL.HDMI” выбрано значение “CTRL OFF”.

## Меню SYSTEM

Вы также можете изменять настройки на ресивере.

### ■ DIMMER

Позволяет выбрать один из трех уровней яркости дисплея.

### ■ SLEEP

Позволяет настроить таймер отключения ресивера для автоматического выключения ресивера в указанное время. Для получения дополнительной информации см. раздел “Использование таймера отключения” (стр. 45).

### ■ AUTO.STBY

Позволяет настроить ресивер на автоматический переход в режим ожидания через 30 минут в том случае, если он не используется, либо если на ресивер не подается сигнал.

- STBY ON

Переход в режим ожидания приблизительно через 30 минут.

- STBY OFF

Ресивер не переходит в режим ожидания.

### Примечания

- Этот параметр не работает, если выбран вход TUNER.
- При одновременном использовании автоматического режима ожидания и таймера отключения, последний имеет приоритет.

### ■ NAME IN

Позволяет назначать наименования для входов. Для получения дополнительной информации см. раздел “Присвоение наименований входам” (стр. 43).

## Использование пульта ДУ

### Изменение назначений кнопок ввода

Можно изменить заводские установки кнопок ввода, чтобы они соответствовали компонентам системы. Например, при подключении проигрывателя дисков Blu-ray к гнезду DVD на ресивере, можно установить кнопку DVD на этом пульте ДУ для управления проигрывателем дисков Blu-ray.

#### Примечание

Назначение кнопок ввода TV, VIDEO 2, DMPORT, TUNER, HDMI 2 и HDMI 3 на пульте ДУ изменить невозможно.

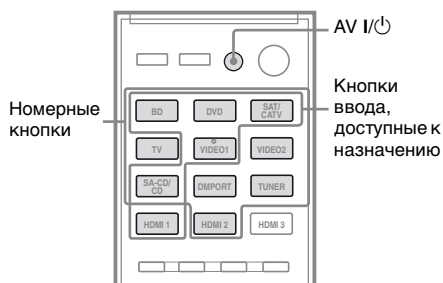

#### 1 Удерживая нажатой кнопку ввода, назначение которой необходимо изменить, нажмите AV I/O.

Пример: Удерживая нажатой DVD, нажмите AV I/O.

#### 2 Удерживая кнопку AV I/O, отпустите входную кнопку, выбранную в шаге 1.

Пример: Удерживая кнопку AV I/O, отпустите кнопку DVD.

#### 3 Используя приведенную ниже таблицу, нажмите соответствующую кнопку для необходимой категории, затем отпустите кнопку AV I/O.

Пример: Нажмите 1, затем отпустите кнопку AV I/O. Теперь можно использовать кнопку DVD для управления проигрывателем дисков Blu-ray.

#### Категории и соответствующие кнопки для BD, DVD, SAT/CATV, VIDEO 1, SA-CD/CD и HDMI 1

Категории	Нажмите
Проигрыватель дисков Blu-ray (режим управления BD1) <sup>a)</sup>	1
Рекордер дисков Blu-ray (режим управления BD3) <sup>a)</sup>	2
DVD-проигрыватель (режим управления DVD1)	3
DVD-рекордер (режим управления DVD3) <sup>b)</sup>	4
Видеомагнитофон (режим управления VTR3) <sup>c)</sup>	5
CD-проигрыватель	6
DSS (цифровой спутниковый ресивер) <sup>d)</sup> / Цифровой спутниковый ресивер Euro <sup>e)</sup>	7

- a) Подробные сведения о параметре BD1 или BD3 см. в инструкциях по эксплуатации, прилагаемых к проигрывателю дисков Blu-ray или рекордеру дисков Blu-ray.
- b) Для DVD-рекордера Sony можно использовать режим DVD1 или DVD3. Дополнительную информацию см. в инструкциях по эксплуатации, прилагаемых к DVD-рекордеру.
- c) Видеомагнитофоны Sony управляются через параметры VTR 2 или VTR 3, что соответствует 8 мм формату и формату VHS.
- d) Только RM-AAU073.
- e) Только RM-AAU075.

## Очистка памяти пульта ДУ

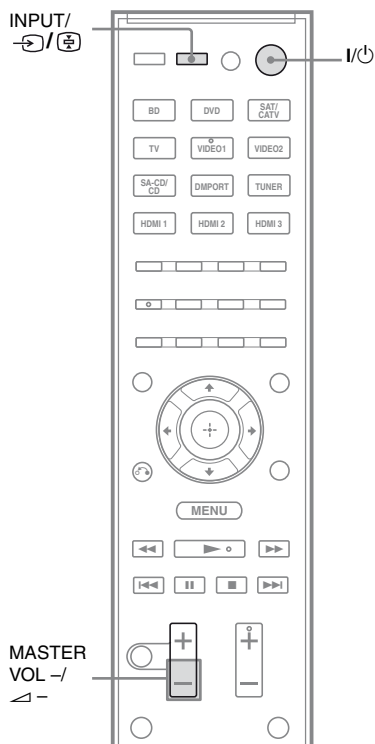

### Только RM-AAU073

Удерживая нажатой MASTER VOL -, нажмите I/⏻ и INPUT.

### Только RM-AAU075

Удерживая нажатой  $\blacktriangleleft$  -, нажмите I/⏻ и  $\rightarrow$  /  $\square$ .

Пульт дистанционного управления возвращен к заводским установкам.

## Глоссарий

### ■ Компонентный видеосигнал

Формат для передачи информации видеосигнала, состоящей из трех отдельных сигналов: яркости Y, цветности Pb и цветности Pr. Высококачественные изображения, например, видеоизображения DVD или HDTV, передаются более точно. Три гнезда имеют зеленый, синий и красный цвет.

### ■ Композитный видеосигнал

Стандартный формат для передачи информации видеосигнала. Сигнал яркости Y и сигнал цветности C комбинируются и передаются вместе.

### ■ Частота дискретизации

Для преобразования аналоговых аудиосигналов в цифровые аналоговые данные должны быть представлены в дискретном виде. Данный процесс называется дискретизацией, а величина, показывающая сколько раз в секунду квантифицируется аналоговый сигнал для преобразования в цифровую форму, называется частотой дискретизации. Стандартный музыкальный компакт-диск хранит данные с преобразованием в цифровую форму со скоростью 44100 раз в секунду, что выражается величиной частоты дискретизации 44,1 кГц. В сущности, чем выше частота дискретизации, тем лучше качество звука.

### ■ Cinema Studio EX

Режим объемного звучания, который можно рассматривать как компиляцию технологии Digital Cinema Sound, обеспечивающей звуковой монтаж в домашних кинотеатрах с использованием трех технологий: “Virtual Multi Dimensions”, “Screen Depth Matching”, и “Cinema Studio Reverberation”.

“Virtual Multi Dimensions” – технология виртуальных громкоговорителей, создающая виртуальную среду для многоканального объемного звука, позволяющая использовать до 7.1 каналов реальных громкоговорителей и пользоваться в домашних условиях современными профессиональными возможностями объемного звучания. “Screen Depth Matching” обеспечивает затухание высоких частот, полноту и глубину звука, обычно создаваемую в кинотеатрах с помощью воспроизведения звука позади экрана. Затем это добавляется к фронтальным и центральный каналам. “Cinema Studio Reverberation” обеспечивает звуковые характеристики, соответствующие используемым в театрах и студиях звукозаписи, включая студию перезаписи Sony Pictures Entertainment. В соответствии с типом студии предусмотрены три режима - A/B/C.

## ■ Deep Color (Deep Colour)

Видеосигнал с увеличенной глубиной цвета сигналов, проходящих через гнездо HDMI.

Количество цветов, которые можно передать в 1 пикселе, для текущих гнезд HDMI составляет 24 бита (16777216 цветов). Однако количество цветов, передаваемых в 1 пикселе для ресиверов, поддерживающих технологию Deep Color (Deep Colour), будет составлять 36 бит.

Поскольку увеличение количества битов позволяет более точно передавать градации глубины цвета, постоянная смена цветов теперь будет выглядеть более гладко.

## ■ Digital Cinema Sound (DCS)

Уникальная технология воспроизведения звука, разработанная Sony в сотрудничестве с Sony Pictures Entertainment для получения захватывающего и мощного звука кинотеатров в домашних условиях. Технология “Digital Cinema Sound”, разработанная посредством объединения DSP (Digital Signal Processor) и измерения данных, позволяет использовать дома идеальное звуковое поле, предназначенное для кинематографистов.

## ■ Dolby Digital

Технология кодирования/ декодирования цифровых аудиосигналов, разработанная Dolby Laboratories, Inc. Состоит из фронтальных (левый/правый) каналов, центрального канала, канала объемного звучания (левый/правый) и канала сабвуфера. Это характерный аудиостандарт для DVD-видеосигналов, который известен как 5.1-канальный аудиосигнал объемного звука.

Поскольку информация сигнала окружающего звука записана и воспроизводится в стереофоническом режиме, то передается более реалистичный звук с более полным эффектом присутствия, чем с помощью формата Dolby surround.

## ■ Dolby Digital Surround EX

Акустическая технология, разработанная Dolby Laboratories, Inc. Информация с задних объемных громкоговорителей преобразовывается в регулярную матрицу правого и левого объемного канала, таким образом звук может воспроизводиться в формате 6.1. Активные сцены теперь воспроизводятся с более динамичным и реалистичным звуковым полем.

## ■ Dolby Pro Logic II

Данная технология преобразует 2-канальный аудиосигнал, записанный в стереофоническом режиме, для 5.1-канального воспроизведения. Режим MOVIE предназначен для фильмов, режим MUSIC предназначен для стереофонических источников, например музыки. Старые фильмы, закодированные в традиционном стереоформате, могут быть улучшены с помощью 5.1-канального воспроизведения объемного звука.

## ■ Dolby Pro Logic IIx

Технология для 7.1-канального (или 6.1-канального) воспроизведения. Вместе с аудио сигналом, закодированным в формате Dolby Digital Surround EX, 5.1 аудио сигнал, закодированный в формате Dolby Digital, можно воспроизводить в 7.1-канальных (или 6.1-канальных) системах. Кроме того, информацию, записанную в стереофоническом формате, также можно воспроизводить в 7.1-канальных (или 6.1-канальных) системах).

## ■ Dolby Surround (Dolby Pro Logic)

Технология обработки аудиосигналов, разработанная Dolby Laboratories, Inc. Информация центрального и монофонического аудиосигналов передается по двум стереоканалам. При воспроизведении аудиосигнал декодируется и воспроизводится как 4-канальный объемный звук. Это наиболее распространенный метод обработки для DVD-видеосигналов.

## ■ DTS 96/24

Формат цифрового сигнала высокого качества. Аудио сигнал записывается с частотой дискретизации и битрейтом 96 кГц/24 бит, что является максимально возможным показателем для DVD-видео. Количество каналов воспроизведения зависит от программного материала.

## ■ DTS Digital Surround

Технология кодирования/декодирования цифровых аудио сигналов, разработанная DTS, Inc. Она сжимает аудио сигналы в меньшей степени, чем Dolby Digital, обеспечивая более высокое качество звучания.

## ■ DTS-ES

Формат для 6.1-канального воспроизведения, несущий информацию для заднего канала объемного звучания. Существует два режима: “Discrete 6.1” для независимой записи всех каналов и “Matrix 6.1” для разбивки заднего канала объемного звучания на левый и правый каналы объемного звучания. Данный формат идеально подходит для воспроизведения саундтреков в кинофильмах.

## ■ DTS Neo:6

Данная технология преобразует 2-канальный аудиосигнал, записанный в стереофоническом режиме, для 6.1-канального воспроизведения. Существуют два режима, предназначенные для воспроизведения отдельных источников: CINEMA для фильмов и MUSIC для стереофонических источников, таких как музыка.

## ■ HDMI (мультимедийный интерфейс высокой четкости)

HDMI – это сокращение от High-Definition Multimedia Interface. Это интерфейс, который используется для передачи аудио- и видеосигналов в цифровом формате, позволяя воспроизводить высококачественные цифровые изображения и звук. Спецификация HDMI поддерживает технологию защиты от копирования HDCP (High-bandwidth Digital Contents Protection), которая включает технологию кодирования для цифровых видеосигналов.

## ■ PCM (Pulse Code Modulation)

Метод преобразования аналогового аудио сигнала в цифровой для прослушивания цифрового аудио без дополнительных усилий.

## ■ x.v.Color (x.v.Colour)

x.v.Color (x.v.Colour) – это более распространенный термин для обозначения стандарта xvYCC, предложенного корпорацией Sony, и является товарным знаком компании Sony. xvYCC - это международный стандарт цветового охвата видео. Данный стандарт воспроизводит более широкий диапазон цветов в сравнении с текущим стандартом трансляции.

# Меры предосторожности

## Безопасность

В случае попадания какого-либо твердого предмета или жидкости внутрь корпуса следует отсоединить ресивер от сети и перед дальнейшей эксплуатацией проверить его у квалифицированного специалиста.

## Источники питания

- Перед эксплуатацией ресивера проверьте, что рабочее напряжение соответствует напряжению, используемому в вашем регионе. Рабочее напряжение указано на табличке, расположенной на задней панели ресивера.
- Аппарат не отсоединяется от источника сетевого питания переменного тока (электрической сети) до тех пор, пока он подсоединен к стенной розетке, даже если сам аппарат будет выключен.
- Если вы не собираетесь использовать ресивер в течение длительного времени, отключите его от электросети. Чтобы отключить шнур питания переменного тока, потяните его за вилку; никогда не тяните за сам кабель.
- Шнур питания переменного тока необходимо заменять только в квалифицированной ремонтной мастерской.
- (Только модели с региональным кодом CA2)  
По соображениям безопасности один контакт разъема шире второго, таким образом разъем можно вставить в розетку только в одном положении. Если не удастся полностью вставить разъем в розетку, обратитесь к своему дилеру.

## Перегрев

Несмотря на то, что ресивер нагревается при работе, это не является неисправностью. Если ресивер эксплуатируется продолжительное время при повышенной громкости, температура верхней, нижней и боковых частей корпуса значительно повышается. Во избежание ожога не прикасайтесь к корпусу.

## Установка

- Установите ресивер в месте с хорошей вентиляцией для предотвращения нагрева внутри ресивера и увеличения срока его службы.
- Не располагайте ресивер возле источников тепла или в местах попадания прямого солнечного света, чрезмерно запыленных местах или в местах с повышенной вибрацией.
- Не ставьте никаких предметов на поверхность корпуса, что может перекрыть вентиляционные отверстия и вызвать неисправность аппарата.
- Не располагайте ресивер рядом с таким оборудованием, как телевизор, видеомагнитофон или кассетная дека. (Если ресивер используется в комбинации с телевизором, видеомагнитофоном или кассетной декой и установлен слишком близко к данному оборудованию, могут возникнуть помехи и снизиться качество изображения. Это особенно характерно при использовании комнатной антенны. Поэтому рекомендуется использовать наружную антенну.)

- Соблюдайте осторожность при размещении ресивера на поверхностях, обработанных особым образом (натертых воском, покрашенных масляными красками, полированных и т.п.), так как это может привести к появлению на них пятен или изменению цвета.

## Эксплуатация

Перед подключением других компонентов выключите ресивер и отсоедините его от сети.

## Очистка

Чистите корпус, панель и регуляторы мягкой тканью, слегка смоченной раствором нейтрального моющего средства. Не пользуйтесь никакими абразивными подушечками, чистящими порошками или растворителями, такими как спирт или бензин.

Если у Вас возникнут вопросы или проблемы относительно Вашего ресивера, обратитесь к ближайшему дилеру Sony.

## Поиск и устранение неисправностей

При возникновении любой из последующих затруднительных ситуаций во время использования ресивера воспользуйтесь руководством по устранению неполадок, чтобы устранить неисправность. Если какая-либо проблема не устраняется, обратитесь к ближайшему дилеру фирмы Sony.

### Звук

#### Отсутствие звука вне зависимости от выбранного компонента или воспроизведение звука с очень низким уровнем громкости.

- Проверьте правильность и надежность подключения громкоговорителей и компонентов.
- Убедитесь, что кабели громкоговорителей подключены правильно.
- Убедитесь, что ресивер и все компоненты включены.
- Убедитесь, что регулятор MASTER VOLUME не установлен в положение “VOL MIN”.
- Убедитесь, что кнопка SPEAKERS не установлена в положение off “SPK OFF” (стр. 35).
- Убедитесь, что наушники не подключены.
- Нажмите MUTING (RM-AAU073) или  (RM-AAU075) на пульте ДУ для деактивации функции отключения звука.
- Убедитесь, что на ресивере выбран правильный компонент с помощью кнопок ввода (стр. 42).

- Включено защитное устройство ресивера. Выключите ресивер, устраните причину короткого замыкания и снова включите питание.

#### Отсутствие звука от определенного компонента.

- Убедитесь, что компонент правильно подключен к предназначенным для него входным аудиогнездам.
- Убедитесь, что кабели, используемые для соединения, полностью вставлены в гнезда как на ресивере, так и на компоненте.

#### Отсутствие звука от одного из фронтальных громкоговорителей.

- Подключите наушники к гнезду PHONES и убедитесь, что звук выводится через наушники. Если через наушники выводится звук только одного канала, то компонент, возможно, неправильно подключен к ресиверу. Убедитесь, что все кабели полностью вставлены в гнезда как на ресивере, так и на компоненте. Если через наушники выводится звук обоих каналов, то, возможно, фронтальный громкоговоритель неправильно подключен к ресиверу. Проверьте соединение фронтального громкоговорителя, из которого не воспроизводится звук.
- Убедитесь, что подключение произведено к обоим аналоговым гнездам L и R компонента, а не только к одному из этих гнезд. Используйте аудиокабель (не входит в комплект).

---

### **Отсутствие звука от 2-канальных аналоговых источников.**

- Убедитесь в том, что для режима INPUT MODE не установлено значение “AUTO” (стр. 66) и что для данного входа не назначено цифровое (DIGITAL) подключение.
- Убедитесь в том, что для режима INPUT MODE не установлено значение “AUTO” (стр. 66) и что не используется функция “A. ASSIGN” для переназначения аудио входа для другого источника на выбранном входе (стр. 67).

---

### **Отсутствие звука от цифровых источников (через входные гнезда COAXIAL или OPTICAL).**

- Убедитесь, что для INPUT MODE не выбрано значение “ANALOG” (стр. 66).
- Убедитесь, что не выбрана функция Analog Direct.
- Убедитесь в том, что не используется функция “A. ASSIGN” для переназначения аудио входа для другого источника на выбранном входе (стр. 67).
- Выберите значение “ARC OFF” для параметра “ARC”, если через гнездо TV OPTICAL IN не выводится звук при использовании телевизионного входа (стр. 86).

---

### **Звук из левого и правого громкоговорителей не сбалансирован, или каналы подключены неверно.**

- Проверьте правильность и надежность подключения громкоговорителей и компонентов.
- Отрегулируйте параметры баланса с помощью меню LEVEL.

---

### **На экране появится “-----”.**

- Убедитесь, что компонент подключен к гнездам COAXIAL, OPTICAL или HDMI IN. Если через гнезда COAXIAL, OPTICAL или HDMI IN не подается сигнал, на экране появляется знак “-----”. Это не является признаком неисправности.

---

### **Слышен сильный фон или помехи.**

- Проверьте надежность подключения громкоговорителей и компонентов.
- Убедитесь, что соединительные кабели не соприкасаются с трансформатором или двигателем и находятся не ближе 3 метров (10 футов) от телевизора или лампы дневного света.
- Отодвиньте аудиокomпоненты от телевизора.
- Штекеры и разъемы загрязнены. Протрите их тканью, слегка смоченной в спирте.

---

### **Отсутствие звука или очень тихий звук из центрального/объемных/задних громкоговорителей объемного звучания.**

- Выберите режим CINEMA STUDIO EX (стр. 54).
- Проверьте настройки громкоговорителей с помощью меню AUTO CAL или параметра “PATTERN” в меню SPEAKER. Затем убедитесь, что звук на каждом громкоговорителе воспроизводится корректно (используйте параметр “T. TONE” в меню LEVEL).
- Настройте уровень звука громкоговорителей (стр. 41).

---

### **Звук на сабвуфере отсутствует.**

- Проверьте надежность подключения сабвуфера.
- Убедитесь, что сабвуфер включен.
- В зависимости от выбранного звукового поля, звук на сабвуфере может не воспроизводиться.
- Если все громкоговорители отмечены как “LARGE” и используются режимы “NEO6 CIN” или “NEO6 MUS”, звук на сабвуфере воспроизводиться не будет.
- Проверьте значение параметра “PATTERN” (стр. 79).

---

### **Не удается получить эффект объемного звучания.**

- Убедитесь в том, что выбрано звуковое поле для просмотра кинофильмов или прослушивания музыки (стр. 54).
- Звуковые поля не функционируют при работе с сигналами, имеющими частоту дискретизации более 48 кГц.

---

### **Многоканальный звук в формате Dolby Digital или DTS не воспроизводится.**

- Убедитесь в том, что воспроизводимый DVD-диск или другой носитель записан в формате Dolby Digital или DTS.
- При подключении DVD-проигрывателя и т. п. к гнездам цифровых входов на ресивере, проверьте аудио настройки (настройки вывода аудио) подключаемого компонента. Например, при подключении “PlayStation 3” установите BD/DVD аудиоформат выводимых сигналов на “PlayStation 3” на тип потока “Bitstream”.
- Установите “AUDIO.OUT” на “AMP” в меню HDMI.

---

### **Не осуществляется запись.**

- Убедитесь, что компоненты подключены правильно.
- Выберите компонент, используемый в качестве источника, с помощью кнопок ввода (стр. 42).

---

### **Не выдается звуковой сигнал от компонента, подключенного к адаптеру DIGITAL MEDIA PORT.**

- Отрегулируйте громкость на ресивере.
- Адаптер DIGITAL MEDIA PORT и/или компонент подключены неправильно. Выключите ресивер, затем повторно подсоедините адаптер DIGITAL MEDIA PORT и/или компонент.
- Убедитесь, что ресивер поддерживает используемый адаптер DIGITAL MEDIA PORT и/или компонент.

---

## **Видео**

---

### **Отсутствие изображения, или нечеткое изображение выводится на экран телевизора или на монитор.**

- Выберите соответствующий вход с помощью кнопок ввода.
- Настройте телевизор на соответствующий входной режим.
- Отодвиньте аудиокомпоненты от телевизора.
- Некоторые адаптеры DIGITAL MEDIA PORT не имеют видеовыхода.

---

### **Не осуществляется запись.**

- Убедитесь, что компоненты подключены правильно.
  - Выберите компонент, используемый в качестве источника, с помощью кнопок ввода (стр. 42).
-

## Тюнер

### Низкое качество приема в диапазоне FM.

- Воспользуйтесь 75-омным коаксиальным кабелем (не входит в комплект) для подключения ресивера к наружной антенне FM, как показано ниже. При подключении ресивера к наружной антенне обязательно обеспечьте ее заземление с целью защиты от грозового разряда. Чтобы предотвратить возгорание газа, не подсоединяйте провод заземления к газовым трубам.

Наружная антенна FM

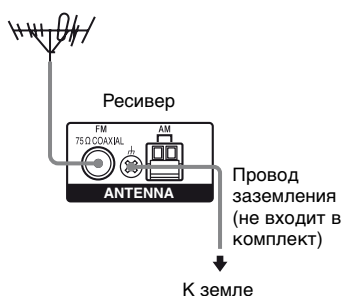

### Не удается выполнить настройку на радиостанции.

- Проверьте правильность подключения антенн. Отрегулируйте антенны. При необходимости подключите внешнюю антенну.
- Сигнал станции слишком слабый (для автоматической настройки). Выполните прямую настройку вручную.
- Убедитесь, что интервал настройки установлен правильно (при настройке на станции AM в режиме прямой настройки).
- Станции предварительно не настроены или удалены из памяти (при настройке путем сканирования предварительно настроенных станций). Выполните предварительную настройку станций (стр. 50).
- Несколько раз нажмите DISPLAY, чтобы на дисплее появилась индикация частоты.

### Не работает система RDS.\*

- Убедитесь, что выполнена настройка на станцию FM RDS.
- Выберите станцию FM с более сильным сигналом.

### Не отображается необходимая информация системы RDS.\*

- Обратитесь к радиостанции и проверьте, предоставляет ли она данную услугу или нет. Если эта услуга предоставляется, возможно, она временно недоступна.

\* Только модели с региональным кодом СЕК, ECE.

## HDMI

**Исходный звук, вводимый через гнездо HDMI, не воспроизводится через ресивер или динамик телевизора.**

- Проверьте подключение HDMI (стр. 24).
- При подключении HDMI не удастся воспроизвести Super Audio CD.
- Возможно, требуется настроить используемый компонент. Смотрите инструкции по эксплуатации, которые прилагаются к каждому компоненту.
- Убедитесь в том, при просмотре изображений или при прослушивании звука в режиме Deep Color (Deep Colour) используется высокоскоростной кабель HDMI.

**Исходное изображение, вводимое через разъем HDMI, не воспроизводится на телевизоре.**

- Проверьте подключение HDMI (стр. 24).
- Возможно, требуется настроить используемый компонент. Смотрите инструкции по эксплуатации, которые прилагаются к каждому компоненту.
- Убедитесь в том, при просмотре изображений или при прослушивании звука в режиме Deep Color (Deep Colour) используется высокоскоростной кабель HDMI.

**Функция Контроль по HDMI не работает.**

- Проверьте подключение HDMI (стр. 24).
- Убедитесь в том, что в меню HDMI параметр “CTRL.HDMI” имеет значение “CTRL ON”.
- Подключенные компоненты должны быть совместимы с функцией Контроль по HDMI.
- Проверьте настройки функции Контроль по HDMI на подключенном компоненте. Смотрите инструкции по эксплуатации подключенного компонента.
- Повторите процедуры, описанные в “Подготовка к использованию “BRAVIA” Sync” при изменении HDMI подключения, при подключении/отключении шнура питания переменного тока или после сбоя питания (стр. 60).

**Не выводится звук через ресивер или динамик телевизора при использовании функции Управления Аудио Системой.**

- Убедитесь в том, что подключенный телевизор совместим с функцией Управления Аудио Системой.
- Если телевизор не поддерживает функцию Управления Аудио Системой, для параметра “AUDIO.OUT” в меню HDMI выберите
  - “TV+AMP”, если вы хотите слушать звук через динамик телевизора и ресивер.
  - “AMP” если вы хотите слушать звук через ресивер.
- Если ресивер подключается к компоненту вывода изображения (проектор и т. д.), звук на ресивере может не выводиться. В данном случае выберите “AMP”.

- Если не воспроизводится звук с компонента, подключенного к ресиверу
  - Измените вход, к которому выполняется подключение на ресивере, и используйте вход HDMI если вы хотите просматривать программу на компоненте, подключенном к ресиверу через подключение HDMI.
  - Если требуется просмотреть телевизионный канал, выберите программу.
  - Выберите компонент или вход, который требуется использовать при просмотре программ через компонент, подключенный к телевизору. Смотрите инструкции по эксплуатации телевизора.

---

**Если ресивер находится в режиме ожидания, на телевизор не выводится звук или изображение.**

- Если ресивер находится в режиме ожидания, звук и изображение выводятся через HDMI-компонент, выбранный при прошлом включении ресивера. Если в данный момент используется другой компонент, включите требуемый компонент и активируйте просмотр нажатием одной кнопки, либо включите ресивер и выберите требуемый HDMI компонент.
  - Убедитесь в том, что в меню HDMI для параметра “PASS.THROUGH” выбрано значение “ON”, при подключении к ресиверу компонента, не поддерживающего технологию “BRAVIA” Sync (стр. 84).
- 

## Пульт ДУ

---

### пульт ДУ не работает.

- Направьте пульт ДУ на датчик ДУ на ресивере.
  - Удалите все препятствия между пультом ДУ и ресивером.
  - Если батарейки в пульте ДУ разрядились, установите новые.
  - Убедитесь в том, что на пульте ДУ выбран нужный вход.
- 

## Прочее

---

### Ресивер выключается автоматически.

- Используется функция “AUTO.STBY” (стр. 86).
-

## Сообщения об ошибках

При возникновении неисправности на дисплее отображается сообщение. Вы можете проверить состояние системы по данному сообщению.

Руководствуйтесь следующей таблицей для устранения проблемы. Если какая-либо проблема не устраняется, обратитесь к ближайшему дилеру фирмы Sony.

Если при выполнении автоматической калибровки появляется сообщение об ошибке, см. решение проблемы в разделе “Когда появляются коды ошибок” (стр. 38).

---

### ПРОТЕСТОР

На громкоговорители подается нестабильный ток, либо верхняя панель ресивера закрыта посторонним предметом. Ресивер автоматически выключится через несколько секунд. Проверьте подключение громкоговорителей и снова включите питание.

---

## Если устранить проблему не удастся решить с использованием руководства по устранению неполадок

Возможно, очистка памяти ресивера поможет решить проблему (стр. 35). Однако следует помнить, что все внесенные в память настройки будут сброшены к заводским значениям и вам придется заново вводить все настройки ресивера.

## Если проблему устранить не удалось

Обратитесь к ближайшему дилеру фирмы Sony. Следует иметь в виду, что в случае замены каких-либо деталей специалистом технического обслуживания во время ремонта детали могут не возвращаться.

## Справочная информация по очистке памяти ресивера

Очистить	См.
Все запомненные установки	стр. 35
Пользовательские звуковые поля	стр. 59

# Технические характеристики

## Секция усилителя

Для моделей с региональным кодом CA2<sup>1)</sup>

Минимальное среднеквадратичное значение выходной мощности (8 Ом при 20 Гц – 20 кГц, общий коэффициент нелинейных искажений 0,09%)

85 Вт + 85 Вт

Выходная мощность в стереорежиме (8 Ом при 1 кГц, общий коэффициент нелинейных искажений 1%)

105 Вт + 105 Вт

Выходная мощность в режиме объемного звучания<sup>2)</sup>

(8 Ом при 1 кГц, общий коэффициент нелинейных искажений 10%)

140 Вт на канал

Для моделей с региональным кодом СЕК, ЕСЕ<sup>1)</sup>

Минимальное среднеквадратичное значение выходной мощности (8 Ом при 20 Гц – 20 кГц, общий коэффициент нелинейных искажений 0,09%)

85 Вт + 85 Вт

Выходная мощность в стереорежиме (8 Ом при 1 кГц, общий коэффициент нелинейных искажений 1%)

100 Вт + 100 Вт

Выходная мощность в режиме объемного звучания<sup>2)</sup>

(8 Ом при 1 кГц, общий коэффициент нелинейных искажений 10%)

140 Вт на канал

<sup>1)</sup>Измерено в следующих условиях:

Региональный код	Требования по электропитанию
CA2	120 В переменного тока, 60 Гц
СЕК, ЕСЕ	230 В переменного тока, 50 Гц

<sup>2)</sup>Базовая выходная мощность фронтальных, центрального, с объемным звучанием и задних громкоговорителей объемного звучания. В зависимости от воспроизводимого источника и используемого звукового поля звук из того или иного громкоговорителя может не выводиться.

Частотная характеристика

Аналоговый 10 Гц – 70 кГц, +0,5/-2 дБ (без использования звукового поля и эквалайзера)

Вход

Аналоговый Чувствительность: 500 мВ/50 кОм  
Отношение сигнал/шум<sup>3)</sup>: 96 дБ (А, 500 мВ<sup>4)</sup>)

Цифровой (Коаксиальный)  
Спротивление: 75 Ом  
Отношение сигнал/шум: 100 дБ (А, ФНЧ на 20 кГц)

Цифровой (оптический)  
Отношение сигнал/шум: 100 дБ (А, ФНЧ на 20 кГц)

Выход (Аналоговый)

AUDIO OUT Напряжение: 500 мВ/10 кОм  
SUBWOOFER Напряжение: 2 В/1 кОм

Эквалайзер

Уровни усиления ±6 дБ, с шагом в 1 дБ

<sup>3</sup>)INPUT SHORT (без использования звукового поля и эквалайзера).

<sup>4</sup>)Схема с весовой обработкой сигналов, уровень входного сигнала.

### Секция тюнера FM

Диапазон настройки

87,5 МГц – 108,0 МГц

Антенна

Проволочная  
FM-антенна

Разъемы для подключения антенны

75 Ом,  
несбалансированные

Промежуточная частота

10,7 МГц

### Секция тюнера AM

Диапазон настройки

Региональный код	Шкала настройки	
	шаг 10 кГц	шаг 9 кГц
CA2	530 кГц – 1710 кГц	531 кГц – 1710 кГц
CEK, ECE	–	531 кГц – 1602 кГц

Антенна

Рамочная антенна

Промежуточная частота

450 кГц

### Секция видео

Входы/Выходы

Видео: 1 Vp-p, 75 Ом

COMPONENT VIDEO:

Y: 1 Vp-p, 75 Ом

R<sub>v</sub>/C<sub>v</sub>: 0,7 Vp-p, 75 Ом

R<sub>r</sub>/C<sub>r</sub>: 0,7 Vp-p, 75 Ом

80 МГц, HD Pass  
Through

### Общие

Требования по электропитанию

Региональный код	Требования по электропитанию
CA2	120 В переменного тока, 60 Гц
CEK, ECE	230 В переменного тока, 50/60 Гц

Выходная мощность (DIGITAL MEDIA PORT)

DC OUT: 5 В, 0,7А MAX

Энергопотребление

Региональный код	Энергопотребление
CA2, CEK, ECE	240 Вт

Габариты (ширина/высота/глубина)  
(Прибл.)

430 мм × 157,5 мм ×  
325,3 мм  
включая выступающие  
детали и регуляторы

Масса (Прибл.)

7,8 кг

Для получения дополнительной информации о региональном коде используемого компонента см. стр. 4.

Конструкция и характеристики могут быть изменены без предварительного уведомления.

- Потребление электроэнергии в режиме ожидания (Standby): 0,3 Вт
- Галогенизированные антипирены не использовались при изготовлении данных штампованных монтажных плат.

# Алфавитный указатель

## Численные значения

- 2-канальная система 54
- 5.1-канальная система 17
- 7.1-канальная система 17

## В

- Видеоигра
  - подключение 32
- Видеокамера
  - подключение 32
- Видеомагнитофон
  - подключение 32
- Воспроизведение одним нажатием 62
- Выбор акустическая система 35

## Г

- Громкоговорители
  - подключение 19
  - установка 17

## З

- Запись
  - на носители записи 46
  - на CD-R 46
- Звуковые поля
  - выбор 53
  - сброс 59

## И

- Испытательный тональный сигнал 41, 77

## К

- Кабельный ТВ тюнер
  - подключение 24, 31

## М

- Меню
  - AUDIO 83
  - EQ 82
  - HDMI 84
  - LEVEL 77
  - SPEAKER 79
  - SURROUND 82
  - SYSTEM 86
  - TUNER 83
  - VIDEO 84

## Н

- Настройка
  - автоматическая 48
  - на предварительно установленные станции 51
  - непосредственная 48

## О

- Отключение звука 43
- Отключение питания системы 63
- Очистка пульта ДУ 88

## П

- Первоначальная настройка 35
- Подключение через систему bi-amplifier 70
- Присвоение названий 43, 51
- Проигрыватель дисков Blu-ray
  - подключение 24, 28
- Пульт ДУ 11

## Р

- Реверсивный звуковой канал (ARC) 65
- Режим прослушивания музыки 55
- Режим просмотра кинофильмов 54
- Режим A.F.D. 54

## С

- Сигнал HDMI pass through 84
- Синхронизация в режиме Theater/Theatre 65
- Сообщения об ошибках 100
- Спутниковый тюнер
  - подключение 24, 31

## Т

- Таймер отключения 45
- Тюнер
  - подключение 34

## У

- Управление Аудио Системой 62

## А

- Analog Direct 54
- AUTO CALIBRATION 36

## В

- BI-AMP 81

## **D**

### DIGITAL MEDIA PORT

использование 69

подключение 22

Dolby Digital 90

Dolby Digital EX 58

DTS 91

DVD-проигрыватель

подключение 24, 29

DVD-рекордер

подключение 24, 29,

32

## **H**

### HDMI

подключение 24

## **I**

INPUT MODE 66

## **N**

NIGHT MODE 59

## **P**

“PlayStation 3”

подключение 24

## **R**

RDS 52

## **T**

Телевизор

подключение 21



\* 4 1 6 7 8 2 4 5 2 \* (1)