

■ Multi Channel AV ■ Receiver

Инструкция по эксплуатации

STR-DG720

©2008 Sony Corporation

ПРЕДУПРЕЖДЕНИЕ

Во избежание пожара или поражения электрическим током не подвергайте аппарат воздействию дождя или влаги.

Во избежание пожара нельзя закрывать вентиляционное отверстие аппарата газетой, скатертью, шторой и т.п. Также нельзя ставить зажженную свечу на аппарат.

Во избежание пожара или поражения электрическим током нельзя ставить вазу и другую посуду, наполненную жидкостью, на аппарат.

Нельзя устанавливать аппарат в тесных местах как в книжном шкафу или углублении в стенке.

Установите систему так, чтобы в случае возникновения неполадок можно было немедленно отключить кабель питания от электрической розетки.

Батареи, в том числе установленные в устройстве, не должны подвергаться воздействию высоких температур, например, при попадании прямого солнечного света, нахождении вблизи огня и т.п.



Изготовитель: Сони Корпорейшн
Адрес: 1-7-1 Конан, Минато-ку,
Токио 108-0075, Япония
Страна-производитель: Малайзия

Для покупателей в странах Европы



Утилизация электрического и электронного оборудования (директива применяется в странах Евросоюза и других европейских странах, где действуют системы раздельного сбора отходов)

Данный знак на устройстве или его упаковке обозначает, что данное устройство нельзя утилизировать вместе с прочими бытовыми отходами. Его следует сдать в соответствующий приемный пункт переработки электрического и электронного оборудования. Неправильная утилизация данного изделия может привести к потенциально негативному влиянию на окружающую среду и здоровье людей, поэтому для предотвращения подобных последствий необходимо выполнять специальные требования по утилизации этого изделия. Переработка данных материалов поможет сохранить природные ресурсы. Для получения более подробной информации о переработке этого изделия обратитесь в местные органы городского управления, службу сбора бытовых отходов или в магазин, где было приобретено изделие.

Для покупателей в Европе



Утилизация использованных элементов питания (применяется в странах Евросоюза и других европейских странах, где действуют системы раздельного сбора отходов)

Примечание для покупателей в странах, где действуют директивы ЕС

Производителем данного устройства является корпорация Sony Corporation, 1-7-1 Konan Minato-ku Tokyo, 108-0075 Japan. Уполномоченным представителем по электромагнитной совместимости (EMC) и безопасности изделия является компания Sony Deutschland GmbH, Hedelfinger Strasse 61, 70327 Stuttgart, Germany. По вопросам обслуживания и гарантии обращайтесь по адресам, указанным в соответствующих документах.

О данном руководстве

- В данном руководстве приведены инструкции для модели STR-DG720. Проверьте номер Вашей модели в нижнем правом углу на передней панели. В данном руководстве в иллюстративных целях использована модель с кодом региона CEL, если нет оговорок. Любое отличие в работе четко указано в тексте, например, “Только модель с кодом региона TH1”.
- Инструкции в данном руководстве относятся к регуляторам на прилагаемом пульте дистанционного управления. Вы также можете использовать регуляторы на ресивере, если они имеют такие же или похожие названия, что и на пульте дистанционного управления.

О кодах регионов

Код региона приобретенного Вами ресивера указан на задней панели в правой нижней части (см. рисунок ниже).

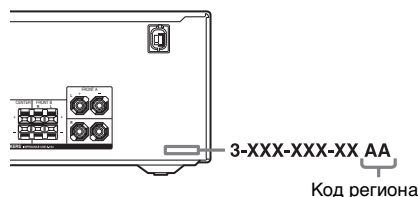

Любые отличия в работе в соответствии с кодом региона четко указаны в тексте, например, “Только модели с кодом региона AA”.

Этот ресивер включает цифровые системы окружающего звука Dolby* Digital и Pro Logic Surround, а также систему DTS**.

* Изготовлено по лицензии компании Dolby Laboratories. Долби, Pro Logic и знак в виде двойной буквы D являются товарными знаками компании Dolby Laboratories.

** Изготовлено по лицензии, защищено патентами США №№ 5451942; 5956674; 5974380; 5978762; 6226616; 6487535; 7003467; 7212872, а также другими патентами и заявками на патенты в США и других странах. DTS, DTS Digital Surround, ES и Neo: 6 являются зарегистрированными товарными знаками корпорации DTS, DTS 96/24, логотипы и символ DTS являются товарными знаками DTS, Inc.
© DTS, Inc., 1996-2007 гг. С сохранением всех прав.

При работе данного ресивера применяется технология High-Definition Multimedia Interface (HDMI™).

HDMI, логотип HDMI и High-Definition Multimedia Interface являются товарными знаками или зарегистрированными товарными знаками HDMI Licensing LLC.

“x.v.Colour” и логотип “x.v.Colour” являются товарными знаками корпорации Sony.

“BRAVIA” и BRAVIA являются товарными знаками корпорации Sony

Оглавление

Подготовка к эксплуатации

Описание и расположение частей.....	7
1. Установка громкоговорителей.....	18
2. Подключение громкоговорителей.....	20
3. Подключение телевизора.....	22
4а. Подключение аудиокомпонентов.....	23
4б. Подключение видеокомпонентов.....	24
5. Подключение антенн.....	31
6. Подготовка ресивера и пульта дистанционного управления.....	32
7. Выбор акустической системы.....	33
8. Автоматическая калибровка подходящих настроек (AUTO CALIBRATION).....	34
9. Регулировка уровня и баланса громкоговорителей (TEST TONE).....	39

Воспроизведение

Выбор компонента.....	41
Прослушивание и просмотр с помощью компонента.....	43

Функции усилителя

Перемещение по меню.....	45
Регулировка уровня (Меню LEVEL).....	50
Настройка эквалайзера (Меню EQ).....	51
Установки для объемного звука (Меню SUR).....	52
Установки для тюнера (Меню TUNER).....	55
Установки для звука (Меню AUDIO).....	55
Установки для видео (Меню VIDEO).....	57
Установки для системы (Меню SYSTEM).....	58
Автоматическая калибровка соответствующих настроек (Меню A. CAL).....	63

Прослушивание объемного звука

Объемный звук Dolby Digital и DTS (AUTO FORMAT DIRECT).....	64
Выбор предварительно запрограммированного звукового поля.....	66
Использование только передних громкоговорителей (2CH STEREO).....	68
Звук без преобразований (ANALOG DIRECT).....	69
Восстановление исходных установок для звуковых полей.....	69

Функции тюнера

Прослушивание радиопередач в диапазонах FM и AM.....	70
Предварительная настройка радиостанций.....	72
Использование системы радиоданных (RDS).....	75
(Только модели с кодом региона CEL, SEK)	

Контроля по HDMI

Использование функции контроля по HDMI для "BRAVIA" Sync.....	77
Настройка функции контроля по HDMI.....	80
Просмотр DVD (Воспроизведение одним нажатием).....	81
Прослушивание звука телевизора через громкоговорители, подключенные к ресиверу (Аудиоконтроль системы).....	82
Отключение ресивера с помощью телевизора (Отключение питания системы).....	83

Другие операции

Переключение между цифровым и аналоговым звуком (INPUT MODE)	84
Прослушивание цифрового звука с других входов (DIGITAL ASSIGN) ...	85
Использование DIGITAL MEDIA PORT (DMPORT)	86
Присвоение названий входам	88
Изменение индикации на дисплее	89
Использование таймера отключения	89
Запись с помощью ресивера	90

Использование пульта дистанционного управления

Изменение назначений кнопок	91
-----------------------------------	----

Дополнительная информация

Глоссарий	92
Меры предосторожности	95
Поиск и устранение неисправностей	97
Технические характеристики	102
Алфавитный указатель	105

Описание и расположение частей

Передняя панель

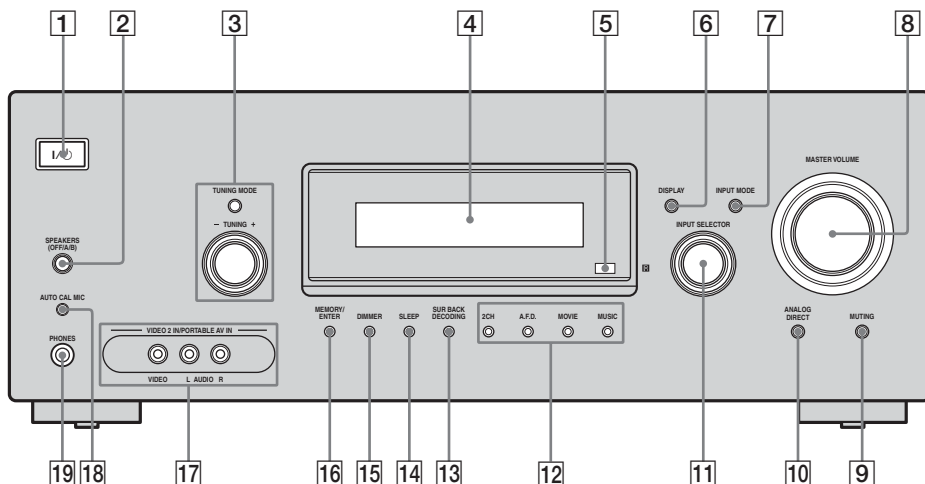

Название	Функция
1 I/O (вкл/ожидание)	Нажмите для включения или выключения ресивера (стр. 32, 43, 44, 69).
2 SPEAKERS (OFF/A/B)	Нажмите для выбора системы передних громкоговорителей (стр. 33).
3 TUNING MODE TUNING +/-	Нажмите или поверните для управления тюнером (FM/AM) (стр. 70).
4 Дисплей	Отображает текущее состояние выбранного компонента или список выбираемых пунктов (стр. 9).
5 Датчик дистанционного управления	Принимает сигналы с пульта дистанционного управления.

Название	Функция
6 DISPLAY	Нажмите для выбора информации, отображаемой на дисплее (стр. 89).
7 INPUT MODE	Нажмите для выбора режима ввода, когда одни и те же компоненты подсоединены к цифровым и к аналоговым гнездам (стр. 84).
8 MASTER VOLUME	Поворачивайте для регулировки уровня громкости всех громкоговорителей одновременно (стр. 40, 41, 43, 44).

продолжение следует

Название	Функция
9 MUTING	Нажмите для временного отключения звука. Повторно нажмите кнопку MUTING , чтобы восстановить звук (стр. 42).
10 ANALOG DIRECT	Нажмите для прослушивания высококачественного аналогового звука (стр. 69).
11 INPUT SELECTOR	Поворачивайте для выбора источника входного сигнала для воспроизведения (стр. 41, 43, 44, 69, 71, 74, 84, 88, 90).
12 2CH A.F.D. MOVIE MUSIC	Нажмите, чтобы выбрать звуковое поле (стр. 64).
13 SUR BACK DECODING	Нажмите, чтобы выбрать режим декодирования объемного звучания сзади (стр. 53).
14 SLEEP	Нажмите для активизации функции таймера отключения и настройки интервала, по истечении которого ресивер автоматически отключается (стр. 89).
15 DIMMER	Нажмите для настройки яркости дисплея (стр. 63).
16 MEMORY/ ENTER	Нажмите для сохранения станции в память или для ввода значения, выбранного при выборе установок (стр. 32, 73).
17 Гнезда VIDEO 2 IN/PORTABLE AV IN	Для подсоединения переносного аудио-/видеокомпонента, например видеокамеры или приставки для видеоигр (стр. 29, 41).

Название	Функция
18 Гнездо AUTO CAL MIC	Для подсоединения прилагаемого микрофона объемного звука для функции автоматической калибровки (стр. 35).
19 Гнездо PHONES	Для подсоединения наушников (стр. 97).

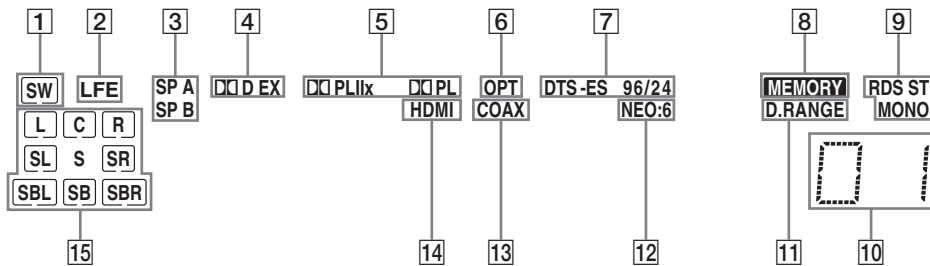

Название	Функция
1 SW	Высвечивается при выборе для сабвуфера значения “YES” (стр. 58) и выводе аудиосигналов через гнездо SUB WOOFER.
2 LFE	Высвечивается, если воспроизводимый диск содержит сигнал канала LFE (Низкочастотный эффект) и сигнал этого канала LFE в данный момент воспроизводится.
3 SP A/SP B	Высвечивается, если используется соответствующая акустическая система. Эти индикаторы, однако, не высвечиваются, если отключен вывод через громкоговорители или подсоединены наушники.
4 D/ D EX	Когда ресивер декодирует сигналы Dolby Digital, высвечивается индикация “D”. Когда ресивер декодирует сигналы Dolby Digital Surround EX, высвечивается индикация “D EX”. Примечание При воспроизведении диска в формате Dolby Digital убедитесь, что выполнены все цифровые соединения и для параметра INPUT MODE установлено значение “AUTO” (стр. 84).

Название	Функция
5 PL/ PLII/ PLIIx	“PL” высвечивается при использовании ресивером функции Pro Logic для обработки 2-канальных сигналов и вывода сигналов центрального канала и каналов объемного звучания. Когда включен декодер Pro Logic II Movie/Music/Game высвечивается индикация “PLII”. Когда включен декодер Pro Logic IIx Movie/Music/Game, высвечивается индикация “PLIIx”. Эти индикаторы, однако, не высвечиваются, если для центрального громкоговорителя и громкоговорителей объемного звучания установлено значение “NO” (стр. 48) и звуковое поле выбрано с помощью кнопки A.F.D. Примечание Декодирование Dolby Pro Logic IIx сигналов формата DTS или сигналов с частотой дискретизации, превышающей 48 кГц, невозможно.

Название	Функция
6 OPT	Высвечивается, когда для параметра INPUT MODE установлено значение "AUTO" и в качестве входного сигнала, подаваемого через гнездо OPTICAL, подается цифровой сигнал (стр. 84).
7 DTS/ DTS-ES/ DTS 96/24	<p>Когда ресивер декодирует сигналы DTS, высвечивается индикация "DTS".</p> <p>Когда ресивер декодирует сигналы DTS-ES, высвечивается индикация "DTS-ES".</p> <p>При декодировании ресивером сигналов DTS 96/24 (96 кГц/24 бита) высвечивается индикация "DTS 96/24".</p> <p>Примечание При воспроизведении диска в формате DTS убедитесь, что выполнены все цифровые соединения и для параметра INPUT MODE установлено значение "AUTO" (стр. 84).</p>
8 MEMORY	Высвечивается, когда активизирована функция памяти, например памяти предварительных установок (стр. 73) и т.п.
9 Индикатор ытюнера	<p>Высвечиваются при настройке ресивера на радиостанции (стр. 70) и т.п.</p> <p>Примечание "RDS" отображается только на моделях с кодом региона CEL, CEK.</p>
10 Индикаторы редвари- тельно настроенных станций	<p>Высвечиваются при настройке ресивера на предварительно настроенные радиостанции.</p> <p>Для получения дополнительной информации о предварительной настройке радиостанций см. стр. 72.</p>

Название	Функция
11 D.RANGE	Высвечивается при активизации сжатия динамического диапазона (стр. 46).
12 NEO:6	Высвечивается, когда включен декодер DTS Neo:6 Cinema/Music (стр. 65).
13 COAX	Высвечивается, когда для параметра INPUT MODE устанавливается значение "AUTO" и в качестве входного сигнала, подаваемого через гнездо COAXIAL, подается цифровой сигнал (стр. 84).
14 HDMI	Высвечивается, когда ресивер распознает компонент, подключенный к гнезду HDMI IN (стр. 25).

Название	Функция
15 Индикаторы воспроизводимых каналов	<p>Буквы (L, C, R и т.п.) обозначают воспроизводимые каналы. В рамках будут отображаться разные буквы, показывая, каким образом ресивер декодирует звук от источника (исходя из настроек, выбранных для громкоговорителей).</p> <p>L Передний левый канал</p> <p>R Передний правый канал</p> <p>C Центральный (монофонический) канал</p> <p>SL Левый канал объемного звучания</p> <p>SR Правый канал объемного звучания</p> <p>S Канал объемного звучания (монофонический или включающий компоненты объемного звучания, полученные путем обработки с помощью функции Pro Logic)</p> <p>SBL Задний левый канал объемного звучания</p> <p>SBR Задний правый канал объемного звучания</p> <p>SB Задний канал объемного звучания (компоненты заднего объемного звучания, полученные путем 6.1-канального декодирования)</p> <p>Пример: Формат записи (передний канал/канал объемного звучания): 3/2.1 Выходной канал: Если для громкоговорителей объемного звучания установлено значение “NO” (стр. 48) Звуковое поле: A.F.D. AUTO</p>
	<p style="text-align: center;"> SW L C R SL SR </p>

Задняя панель

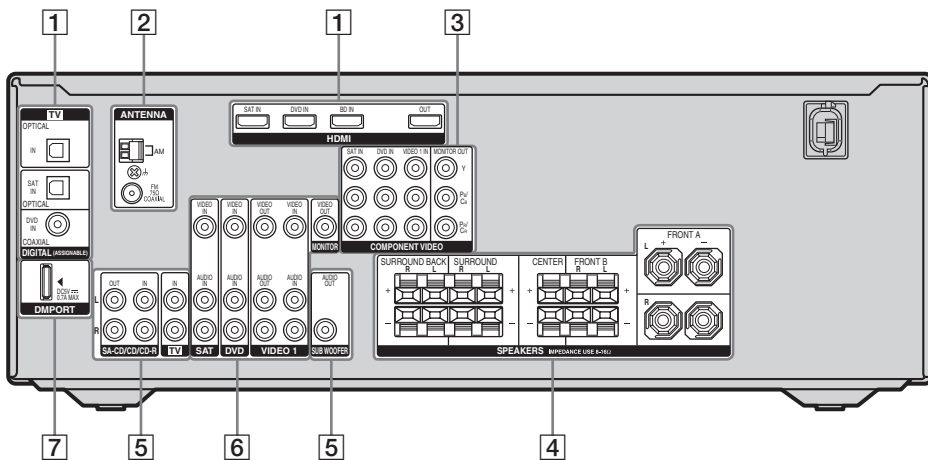

1 Секция DIGITAL INPUT/OUTPUT



Гнезда
OPTICAL
IN

Для подключения DVD-проигрывателя и т.п. Гнездо COAXIAL обеспечивает улучшенное качество громкого звука (стр. 27, 28).



Гнездо
COAXIAL
IN



Гнезда
HDMI IN/
OUT*

Подключение к DVD-проигрывателю, телевизору, спутниковому тюнеру, проигрывателю дисков Blu-ray и т.п. Изображение выводится на телевизор или проектор, в то время как звук выводится через телевизор или/и громкоговорители, подключенные к данному ресиверу (стр. 25).

2 Секция ANTENNA



Гнездо
FM
ANTENNA

Подключается к прилагаемой проволочной антенне для диапазона FM (стр. 31).



Разъемам
AM
ANTENNA

Подключается к прилагаемой рамочной антенне для диапазона AM (стр. 31).

3 Секция COMPONENT VIDEO INPUT/OUTPUT



Гнезда Y,
Pb/Cb, Pr/Cr
IN/OUT*



Голубой
(Pb/Cb)



Красный
(Pr/Cr)

Для подсоединения DVD-проигрывателя, телевизора, спутникового тюнера и т.п. Обеспечивает высококачественное изображение (стр. 22 – 28).

4 Секция SPEAKERS

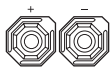

Для подсоединения громкоговорителей (стр. 20).



5 Секция AUDIO INPUT/OUTPUT

Белый (L) / Красный (R) Гнезда AUDIO IN/OUT Для подсоединения Super Audio CD-проигрывателя, устройства для записи компакт-дисков и т.п. (стр. 23).

Уерный Гнездо AUDIO OUT Для подсоединения сабвуфера (стр. 20).

6 Секция VIDEO/AUDIO INPUT/OUTPUT

Белый (L) / Красный (R) Гнезда AUDIO IN/OUT Для подсоединения видеомагнитофона, DVD-проигрывателя, и т.п. (стр. 22 – 29).

Желтый Гнезда VIDEO IN/OUT*

7 DMPORT



Гнездо DMPORT Для подключения к адаптеру DIGITAL MEDIA PORT (стр. 87).

* Можно просматривать входные выбранные изображения при подключении гнезда HDMI OUT или MONITOR OUT к телевизору или проектору (стр. 22).

Пульт дистанционного управления

Можно использовать поставляемый пульт дистанционного управления RM-AAU023 для управления ресивером и аудио/видеокомпонентами Sony, для которых настроен этот пульт (стр. 91).

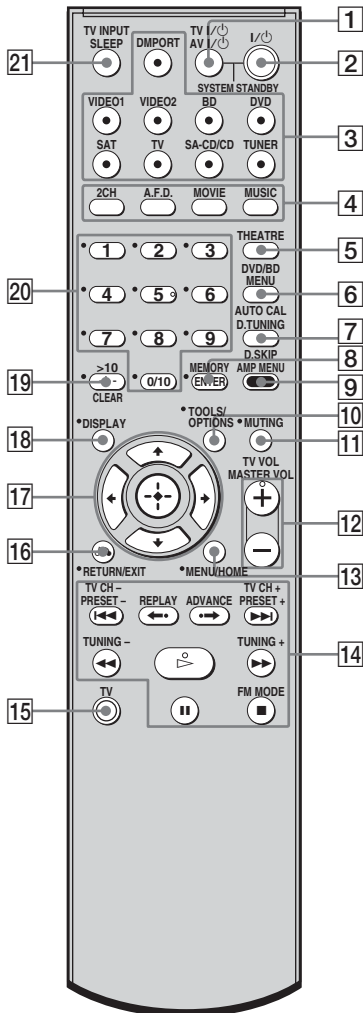











Название	Функция
1 TV I/⏻ (вкл/ ожидание)	Нажмите одновременно кнопки TV I/⏻ и TV (15) для включения или выключения телевизора.
AV I/⏻ (вкл/ ожидание)	Нажмите для включения или выключения аудио/видеокомпонентов Sony, для управления которыми подходит этот пульт дистанционного управления (стр. 91). Если одновременно нажать кнопку I/⏻ (2), то будет выключен ресивер и другие компонентами Sony (SYSTEM STANDBY). Примечание Функция переключателя AV I/⏻ автоматически изменяется каждый раз, когда нажимаются кнопки ввода (3).
2 I/⏻ (вкл/ ожидание)	Нажмите для включения или выключения ресивера. Чтобы выключить все компонентами Sony, одновременно нажмите кнопки I/⏻ и AV I/⏻ (1) (SYSTEM STANDBY).
3 Кнопки ввода	Нажмите одну из кнопок для выбора нужного компонента. При нажатии любой кнопки ввода ресивер включается. Эти кнопки предназначены производителем для управления компонентами Sony. Можно изменить назначение кнопок, выполнив действия, описанные в разделе “Изменение назначений кнопок” на стр. 91.

Название	Функция
4 2CH A.F.D. MOVIE MUSIC	Нажмите, чтобы выбрать звуковое поле.
5 THEATRE	Нажмите для автоматического перехода к оптимальному для просмотра фильмов отображению и для вывода звука через громкоговорители, подключенные к данному ресиверу. Примечание Данная кнопка работает только для телевизоров, поддерживающих режим кинотеатра. Для получения дополнительных сведений см. инструкцию по эксплуатации телевизора.
6 DVD/BD MENU	Нажмите для отображения на экране телевизора меню устройства записи дисков DVD или Blu-ray. Затем используйте кнопки ↑, ↓, ←, → и + (17) для выполнения операций меню.
AUTO CAL	Нажмите для активации функции автоматической калибровки.
7 D.TUNING	Нажмите для входа в режим прямой настройки.
D.SKIP	Нажмите для пропуска диска при использовании проигрывателя на несколько дисков.

Название	Функция
8 ENTER	Нажмите для ввода значения после выбора канала, диска или дорожки с помощью цифровых кнопок на телевизоре, видеомагнитофоне или спутниковом тюнере.
MEMORY	Нажмите для сохранения станции.
9 AMP MENU	Нажмите для отображения меню ресивера. Затем используйте кнопки \uparrow , \downarrow , \leftarrow , \rightarrow и \oplus (17) для выполнения операций меню.
10 TOOLS/ OPTIONS	Нажмите для отображения и выбора параметров DVD-проигрывателя или проигрывателя дисков Blu-ray. Нажмите одновременно кнопки TOOLS/OPTIONS и TV (15) для отображения параметров телевизора Sony.
11 MUTING	Нажмите для временного отключения звука. Повторно нажмите кнопку MUTING, чтобы восстановить звук. Нажмите одновременно кнопки MUTING и TV (15) для активации функции отключения звука телевизора.
12 TV VOL + ^{a)} /-	Нажмите кнопки TV VOL +/– и TV (15) одновременно, чтобы настроить уровень громкости телевизора.
MASTER VOL +^{a)}/-	Нажмите, чтобы настроить уровень громкости всех громкоговорителей одновременно.

Название	Функция
13 MENU/HOME	Нажмите для отображения на экране телевизора меню видеомагнитофона, DVD-проигрывателя, спутникового тюнера или проигрывателя дисков Blu-ray. Нажмите одновременно кнопки MENU/HOME и TV (15) для отображения меню телевизора. Затем используйте кнопки \uparrow , \downarrow , \leftarrow , \rightarrow и \oplus (17) для выполнения операций меню.
14 \lll/\ggg ^{b)}	Нажмите для пропуска дорожки на CD-проигрывателе, DVD-проигрывателе или проигрывателе дисков Blu-ray
REPLAY \leftarrow/ ADVANCE \rightarrow	Нажмите для повторного воспроизведения предыдущей сцены или для быстрой перемотки вперед текущей сцены на видеомагнитофоне, DVD-проигрывателе или проигрывателе дисков Blu-ray.
\lll/\ggg ^{b)}	Нажмите кнопку для – поиска дорожек в направлении вперед или назад при воспроизведении с DVD-проигрывателя. – запуск быстрой перемотки вперед/назад на видеомагнитофоне, CD-проигрывателе или проигрывателе дисков Blu-ray.
\triangleright ^{a)b)}	Нажмите для запуска воспроизведения на видеомагнитофоне, CD-проигрывателе, DVD-проигрывателе или проигрывателе дисков Blu-ray.

Название	Функция
II^{b)}	Нажмите для приостановки воспроизведения или записи на видеомагнитофоне, CD-проигрывателе, DVD-проигрывателе или проигрывателе дисков Blu-ray. (также запускает запись, когда компоненты находятся в режиме ожидания записи).
■^{b)}	Нажмите для остановки воспроизведения на видеомагнитофоне, CD-проигрывателе, DVD-проигрывателе или проигрывателе дисков Blu-ray.
TV CH +/-	Нажмите кнопки TV CH +/- и TV (15) одновременно для выбора предварительно установленных телевизионных каналов.
PRESET +/-	Нажмите кнопку для – предварительной установки станций. – предварительной установки каналов видеомагнитофона или спутникового тюнера.
TUNING +/-	Нажмите для поиска станции.
FM MODE	Нажмите для выбора приема FM-сигналов в монофоническом или стереофоническом режиме.
15 TV	Нажмите одновременно кнопку TV и кнопки с оранжевым символом для включения управления телевизором.

Название	Функция
16 RETURN/EXIT 	Нажмите кнопку для – возврата к предыдущему меню. – выхода из меню во время отображения на экране телевизора меню или экранных инструкций для видеомагнитофона, DVD-проигрывателя, спутникового тюнера или проигрывателя дисков Blu-ray. Нажмите кнопки RETURN/EXIT  и TV (15) одновременно для возврата к предыдущему меню или выхода из меню телевизора во время его отображения на экране телевизора.
17  , 	После нажатия кнопки DVD/BD MENU (6), AMP MENU (9), или MENU/HOME (13) нажмите кнопку  ,  ,  или  для выбора настроек. Затем нажмите  для ввода параметров, если ранее были нажаты DVD/BD MENU или MENU/HOME. Кнопку  можно также нажать для ввода выбранного ресивера, видеомагнитофона, спутникового тюнера, CD-проигрывателя, DVD-проигрывателя или проигрывателя дисков Blu-ray.
18 DISPLAY	Нажмите для выбора отображаемой на экране телевизора информации для видеомагнитофона, спутникового тюнера, CD-проигрывателя, DVD-проигрывателя или проигрывателя дисков Blu-ray. Нажмите одновременно кнопки DISPLAY и TV (15) для отображения телеинформации на экране телевизора.

Название	Функция
19 -/--	Нажмите для выбора режима ввода канала (одно- или двухразрядного) видеоманитора. Нажмите кнопки -/-- и TV (15) одновременно для выбора режима ввода телевизионного канала (одно- или двухразрядного).
>10	Нажмите для выбора дорожек с номерами выше 10 при воспроизведении с CD-проигрывателя.
CLEAR	Нажмите для удаления ошибки при нажатии неправильных номерных кнопок.
20 Номерные кнопки (номер 5^a)	Нажмите кнопку для – предварительной установки/настройки предварительного установленных станций. – выбора номеров дорожек при воспроизведении с CD-проигрывателя, DVD-проигрывателя или проигрывателя дисков Blu-ray. Нажмите кнопку 0/10 для выбора дорожки номер 10. – выбора номеров каналов при воспроизведении с видеоманитора или спутникового тюнера. Нажмите одновременно номерные кнопки и кнопку TV (15) для выбора телевизионных каналов.

Название	Функция
21 TV INPUT	Нажмите кнопки TV INPUT и TV (15) одновременно для выбора входящего сигнала (входящий телевизионный или видеосигнал).
SLEEP	Нажмите для активизации функции таймера отключения и настройки интервала, по истечении которого ресивер автоматически отключается.

a) На кнопках 5, TV VOL +, MASTER VOL + и ▷ имеются тактильные точки.

Тактильные точки облегчают управление ресивером.

b) Эту кнопка также можно использовать для управления адаптером DIGITAL MEDIA PORT. Подробную информацию о функциях данной кнопки см. в инструкциях по эксплуатации, прилагаемых к адаптеру DIGITAL MEDIA PORT.

Примечания

- Некоторые функции, описанные в этом разделе, могут не работать на отдельных моделях.
- Приведенное выше описание служит только в качестве примера. Поэтому для некоторых компонентов описанные выше действия могут оказаться недоступными, а функции могут работать иначе.

1. Установка громкоговорителей

Данный ресивер позволяет использовать 7.1-канальную систему (7 громкоговорителей и один сабвуфер).

Использование 5.1/7.1-канальной системы

Для обеспечения многоканального эффекта объемного звучания как в кинотеатре требуется пять громкоговорителей (два передних, центральный и два громкоговорителя объемного звучания) и сабвуфер (5.1-канальная система).

Пример конфигурации 5.1-канальной акустической системы

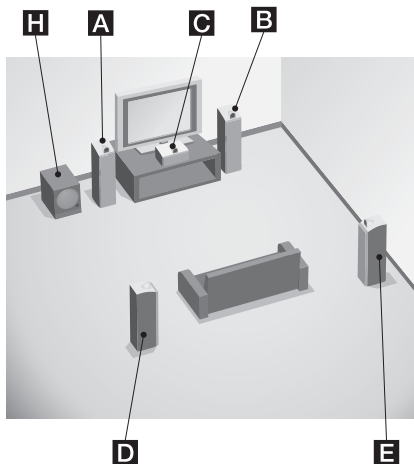

- A** Передний громкоговоритель (левого)
- B** Передний громкоговоритель (правого)
- C** Центральный громкоговоритель
- D** Громкоговоритель объемного звучания (левого)
- E** Громкоговоритель объемного звучания (правого)
- H** Сабвуфер

Подсоединив один дополнительный задний громкоговоритель объемного звучания (6.1-канальный звук) или два задних громкоговорителя объемного звучания (7.1-канальный звук), можно обеспечить высокую точность воспроизведения звука, записанного на программном диске DVD в формате Surround EX. см. раздел “Использование режима декодирования сигнала объемного звучания задних громкоговорителей (SB DEC)” (стр. 53).

Пример конфигурации 7.1-канальной акустической системы

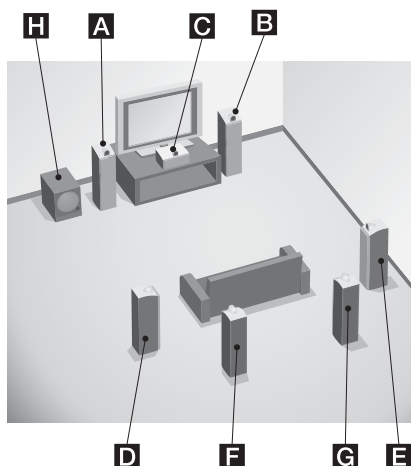

- A** Передний громкоговоритель (левый)
- B** Передний громкоговоритель (правый)
- C** Центральный громкоговоритель
- D** Громкоговоритель объемного звучания (левый)
- E** Громкоговоритель объемного звучания (правый)
- F** Задний громкоговоритель объемного звучания (левый)
- G** Задний громкоговоритель объемного звучания (правый)
- H** Сабвуфер

Советы

- При подключении 6.1-канальной акустической системы, расположите задний громкоговоритель объемного звучания за точкой прослушивания.
- Так как сабвуфер не воспроизводит высоконаправленные сигналы, его можно установить в любом месте.

2. Подключение громкоговорителей

Прежде чем подсоединять кабели, убедитесь, что кабель питания переменного тока отсоединен от электрической розетки.

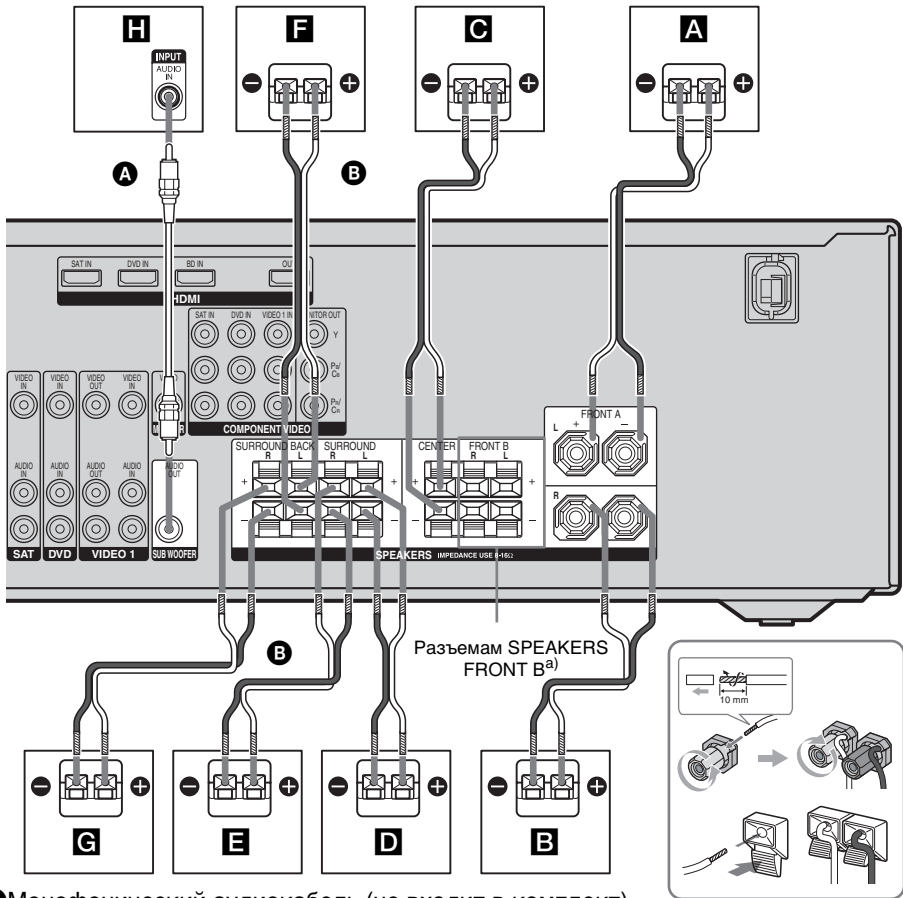

A Монофонический аудиокабель (не входит в комплект)

B Кабели громкоговорителей (не входят в комплект)

A Передний громкоговоритель A (левого)

B Передний громкоговоритель A (правого)

C Центральный громкоговоритель

D Громкоговоритель объемного звучания (левого)

E Громкоговоритель объемного звучания (правого)

F Задний громкоговоритель объемного звучания (левого)^{b)}

G Задний громкоговоритель объемного звучания (правого)^{b)}

H Сабвуфер^{c)}

- a) Если имеются дополнительные передние громкоговорители, подключите их к разъемам SPEAKERS FRONT В. Передние громкоговорители, которые требуется использовать, можно выбрать с помощью кнопки SPEAKERS (OFF/A/B) на передней панели (стр. 33).
- b) Если вы подключаете только задний громкоговоритель объемного звучания, подключите его к разъемам SPEAKERS SURROUND BACK L.
- c) Если подключен сабвуфер с функцией автоматического перехода в режим ожидания, отключите эту функцию при просмотре фильмов. Если функция автоматического перехода в режим ожидания включена, то переключение сабвуфера в режим ожидания выполняется автоматически в зависимости от уровня подаваемого на него входного сигнала, а вывод звука может прекратиться.

3. Подключение телевизора

При подключении гнезда HDMI OUT или MONITOR OUT к телевизору можно просматривать выбранные изображения.

Подключать все кабели не требуется. Подсоедините аудио- и видеокабели к соответствующим гнездам компонентов.

Прежде чем подсоединять кабели, убедитесь, что кабель питания переменного тока отсоединен от электрической розетки.

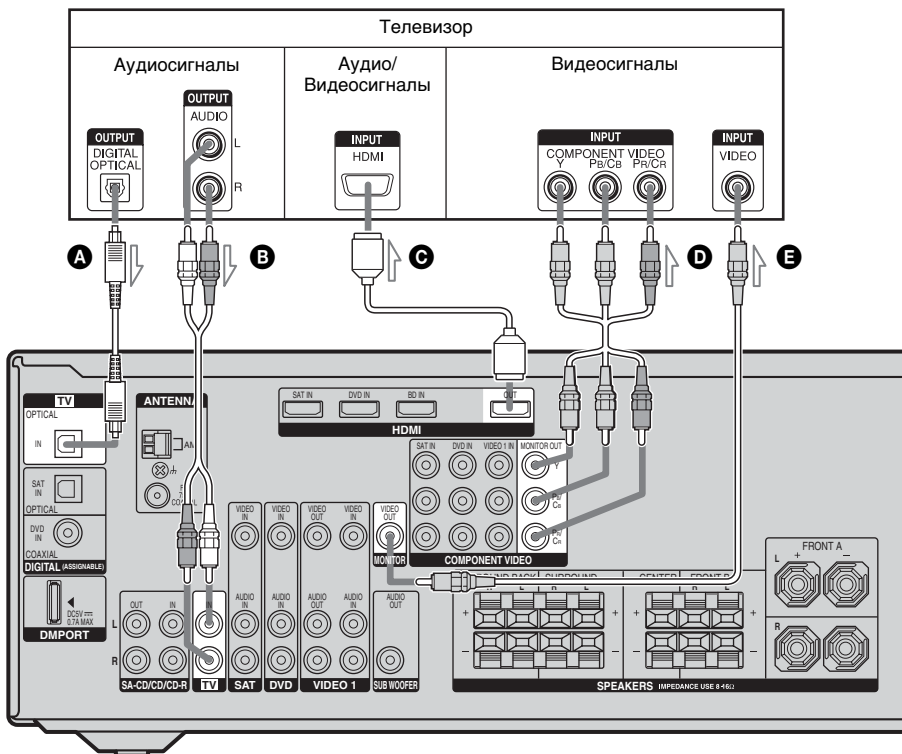

- A** Оптический цифровой кабель (не входит в комплект)
- B** Аудиокабель (не входит в комплект)
- C** Кабель HDMI (не входит в комплект)
Рекомендуется использовать кабель HDMI Sony.
- D** Компонентный видеокабель (не входит в комплект)
- E** Видеокабель (не входит в комплект)

Примечания

- Если видео- и аудиосигналы воспроизводящего компонента выводятся на телевизор через ресивер, не забудьте включить ресивер. Если питание не будет включено, то ни видео-, ни аудиосигналы передаваться не будут.
- При подключении оптических цифровых кабелей вставляйте разъемы кабелей до щелчка.
- Не перегибайте и не скручивайте оптические цифровые кабели.

Советы

- Чтобы вывести звук телевизора через громкоговорители, подключенные к ресиверу, убедитесь, что:
 - подсоедините гнезда аудио выхода телевизора с гнездами TV IN ресивера.
 - отключите звук на телевизоре с помощью регулятора громкости или активируйте функцию отключения звука телевизора.
- Все цифровые аудиогнезда поддерживают частоты дискретизации 32 кГц, 44,1 кГц, 48 кГц и 96 кГц.

4а. Подключение аудиокomпонентов

Подключение проигрывателя дисков Super Audio CD/проигрывателя компакт-дисков/устройства для записи компакт-дисков и т.п.

На следующем рисунке показано, как подсоединить проигрыватель Super Audio CD, проигрыватель компакт-дисков или устройство для записи компакт-дисков. Прежде чем подсоединять кабели, убедитесь, что кабель питания переменного тока отсоединен от электрической розетки. После подключения аудиокomпонента выполните пункт “4б. Подключение видеокomпонентов” (стр. 24).

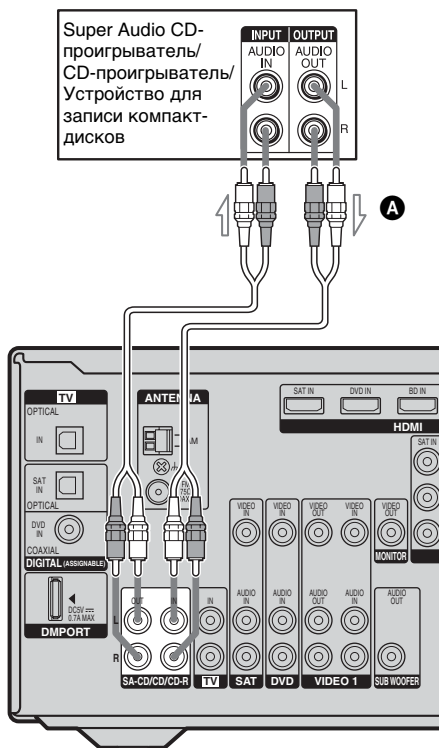

A Аудиокабель (не входит в комплект)

46. Подключение видеокомпонентов

Подключение компонентов

В данном разделе описывается процесс подключения видеокомпонентов к ресиверу. Перед началом подсоединения найдите страницы приведенного ниже раздела “Подключаемые компоненты”, на которых описано подсоединение каждого компонента.

Прежде чем подсоединять кабели, убедитесь, что кабель питания переменного тока отсоединен от электрической розетки.

После подсоединения всех имеющихся компонентов перейдите к разделу “5. Подключение антенн” (стр. 31).

Подключаемые компоненты

Компонент	Стр.
Телевизор	22
С гнездом HDMI	25
DVD-проигрыватель	27
Спутниковый тюнер/ Компьютерная приставка	28
DVD-рекордер, Видеомагнитофон	29
Видеокамера, игровая видеоприставка и т. п.	29

Если требуется подключить несколько цифровых компонентов, но не удается найти свободный вход

См. раздел “Прослушивание цифрового звука с других входов (DIGITAL ASSIGN)” (стр. 85).

Входное/выходное видеогнездо, используемое для подключения

Качество изображения зависит от того, какое гнездо используется для подключения. См. приведенный ниже рисунок. Выберите тип подключения, подходящий для гнезд, которыми оснащен компонент.

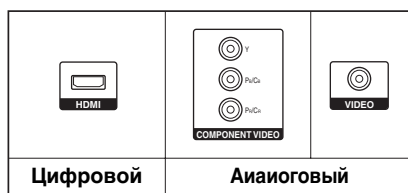

←
Высококачественное
изображение

Примечание

Если видео- и аудиосигналы воспроизводящего компонента выводятся через ресивер, не забудьте включить ресивер. Если питание не будет включено, то ни видео-, ни аудиосигналы передаваться не будут.

Подключение компонентов с помощью гнезд HDMI

HDMI - это сокращение от High-Definition Multimedia Interface. Это интерфейс, который используется для передачи аудио- и видеосигналов в цифровом формате.

Примечания

- Обязательно измените заводские установки для кнопки ввода DVD на пульте дистанционного управления, чтобы эту кнопку можно было использовать для управления Проигрыватель-DVD. Для получения дополнительной информации см. раздел “Изменение назначений кнопок” (стр. 91).
- Можно также переименовать вход DVD, чтобы он отображался на дисплее ресивера. Для получения дополнительной информации см. раздел “Присвоение названий входам” (стр. 88).

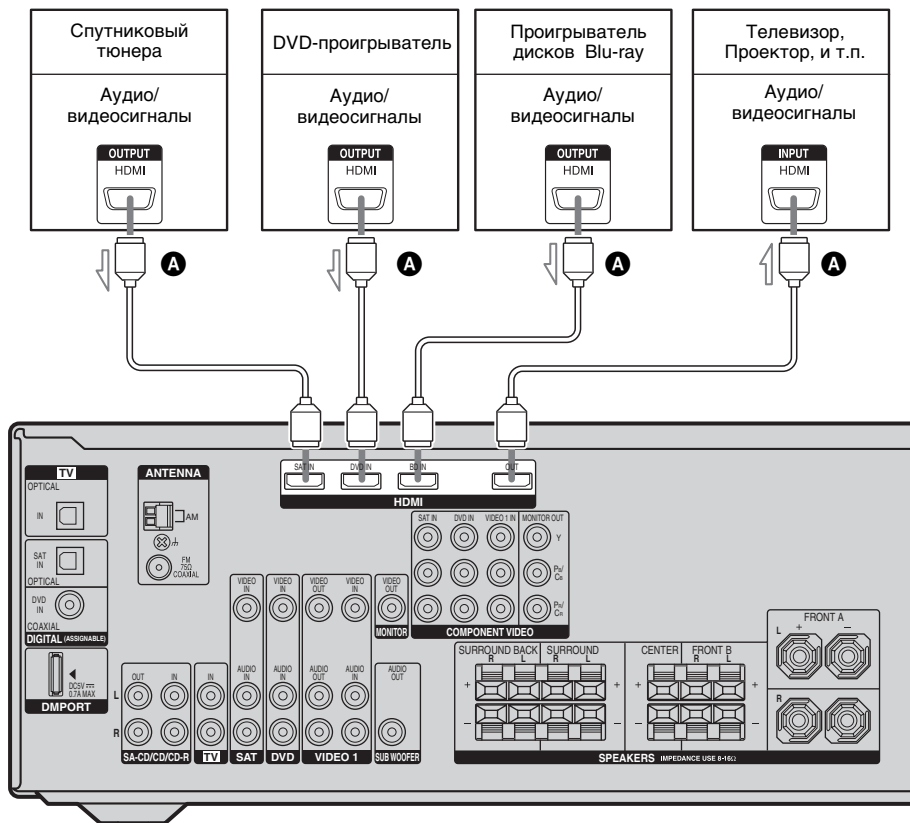

A Кабель HDMI (не входит в комплект)
Рекомендуется использовать кабель HDMI Sony.

продолжение следует

Функция HDMI

- Цифровой звуковой сигнал, передаваемый через HDMI, может выводиться через громкоговорители, подключенные к данному ресиверу. Этот сигнал поддерживает Dolby Digital, DTS и линейную PCM.
- Этот ресивер поддерживает передачу в формате xvYCC.
- Этот ресивер поддерживает функцию “Контроль по HDMI – Простая настройка”. Для получения подробной информации см. раздел “Контроля по HDMI” (стр. 77).

Примечания по соединениям HDMI

- Аудиосигнал, подаваемый через гнездо HDMI IN, выводится через выходное гнездо громкоговорителей и гнездо HDMI OUT. Он не выдается через какие-либо другие аудиогнезда.
- Видеосигналы, вводимые через гнездо HDMI IN, можно вывести только через гнездо HDMI OUT. Входные видеосигналы нельзя вывести через гнезда VIDEO OUT или MONITOR OUT.
- Чтобы прослушивать звук через громкоговоритель телевизора, установите для параметра “AUDIO FOR HDMI” значение “TV+AMP” в меню VIDEO (стр. 48). Если вы не можете воспроизвести многоканальный программный диск, установите на “AMP”. Тем не менее, звук не будет выводиться из громкоговорителя телевизора.
- Многоканальные/стерео аудиосигналы диска Super Audio CD не воспроизводятся.
- Параметры аудиосигналов (частота дискретизации, длина бит и т.п.), передаваемых с гнезда HDMI, могут подавляться подключенным компонентом. Проверьте настройку подключенного компонента, если изображение отображается с помехами или не воспроизводится звук с компонента, подключенного с помощью кабеля HDMI.

- Во время переключения частоты дискретизации или числа каналов выходных аудиосигналов с воспроизводящего компонента звук может прерываться.
- Если подключенный компонент не поддерживает технологию защиты авторских прав (HDCP), изображение и/или звук, выводимые через гнездо HDMI OUT, могут исказиться или совсем не выводиться. В этом случае проверьте характеристики подключенного компонента.
- Только при HDMI-подключении можно использовать многоканальную линейную ИКМ.
- Задайте разрешение изображений воспроизводящего компонента равным 720p, 1080i или 1080p при выводе многоканального звука частотой 96 кГц через HDMI-подключение.
- Перед доступом к многоканальной линейной ИКМ может потребоваться некоторая настройка разрешения изображения проигрывателя. Обратитесь к инструкции по эксплуатации проигрывателя.
- Подробные сведения см. в инструкциях по эксплуатации, прилагаемые к каждому подключаемому компоненту.
- Не рекомендуется использовать переходной кабель HDMI-DVI. Если к компоненту DVI-D подключить переходной кабель HDMI-DVI, звук и/или изображение могут не воспроизводиться.

Подсоединение DVD-проигрывателя

На следующем рисунке показано, как подсоединить DVD-проигрыватель. Подключать все кабели не требуется. Подсоедините аудио- и видеокабели к соответствующим гнездам компонентов.

Примечания

- Обязательно измените заводские установки для кнопки ввода DVD на пульте дистанционного управления, чтобы эту кнопку можно было использовать для

управления Проигрыватель-DVD. Для получения дополнительной информации см. раздел “Изменение назначений кнопок” (стр. 91).

- Для приема многоканального цифрового аудиосигнала с DVD-проигрывателя установите нужное значение выводимого цифрового аудиосигнала на DVD-проигрывателе. См. инструкции по эксплуатации, входящие в комплект DVD-проигрывателя.

Совет

Все цифровые аудиогнезда поддерживают частоты дискретизации 32 кГц, 44,1 кГц, 48 кГц и 96 кГц.

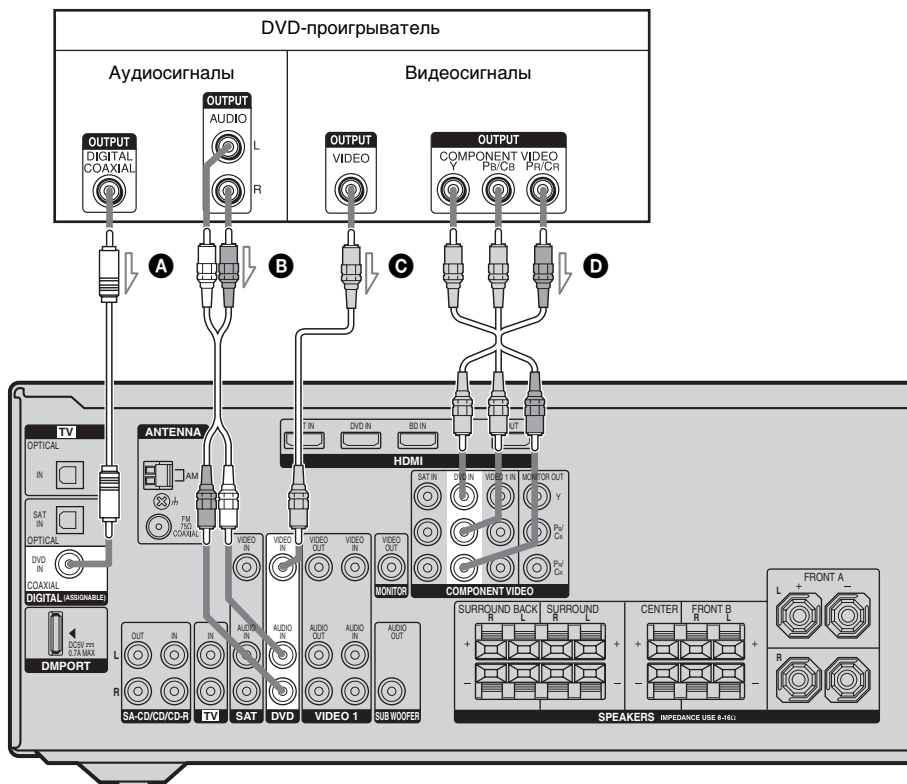

- A** Коаксиальный цифровой кабель (не входит в комплект)
- B** Аудиокабель (не входит в комплект)
- C** Видеокабель (не входит в комплект)
- D** Компонентный видеокабель (не входит в комплект)

Подсоединение спутникового тюнера/ Компьютерная приставка

На следующем рисунке показано, как подсоединить спутниковый тюнер или компьютерную приставку.

Подключать все кабели не требуется. Подсоедините аудио- и видеокабели к соответствующим гнездам компонентов.

Примечания

- При подключении оптических цифровых кабелей вставляйте разъемы кабелей до щелчка.
- Не перегибайте и не скручивайте оптические цифровые кабели.

Совет

Все цифровые аудиогнезда поддерживают частоты дискретизации 32 кГц, 44,1 кГц, 48 кГц и 96 кГц.

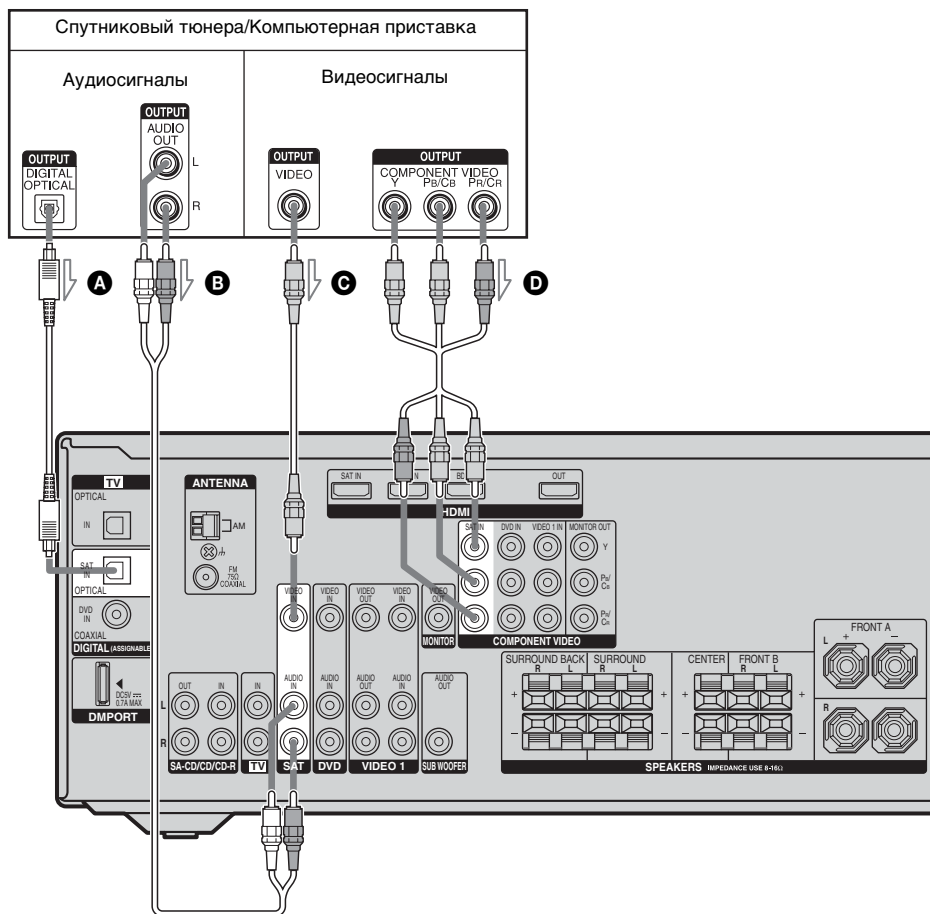

- A** Оптический цифровой кабель (не входит в комплект)
- B** Аудиокабель (не входит в комплект)
- C** Видеокабель (не входит в комплект)
- D** Компонентный видеокабель (не входит в комплект)

Подсоединение компонентов, оснащенных аналоговыми видео- и аудиогнездами

Подключать все кабели не требуется. Подсоедините аудио- и видеокабели к соответствующим гнездам компонентов.

На следующем рисунке показано, как подсоединить компонент с аналоговыми гнездами, например DVD-рекордера видеомагнитофон и т.п.

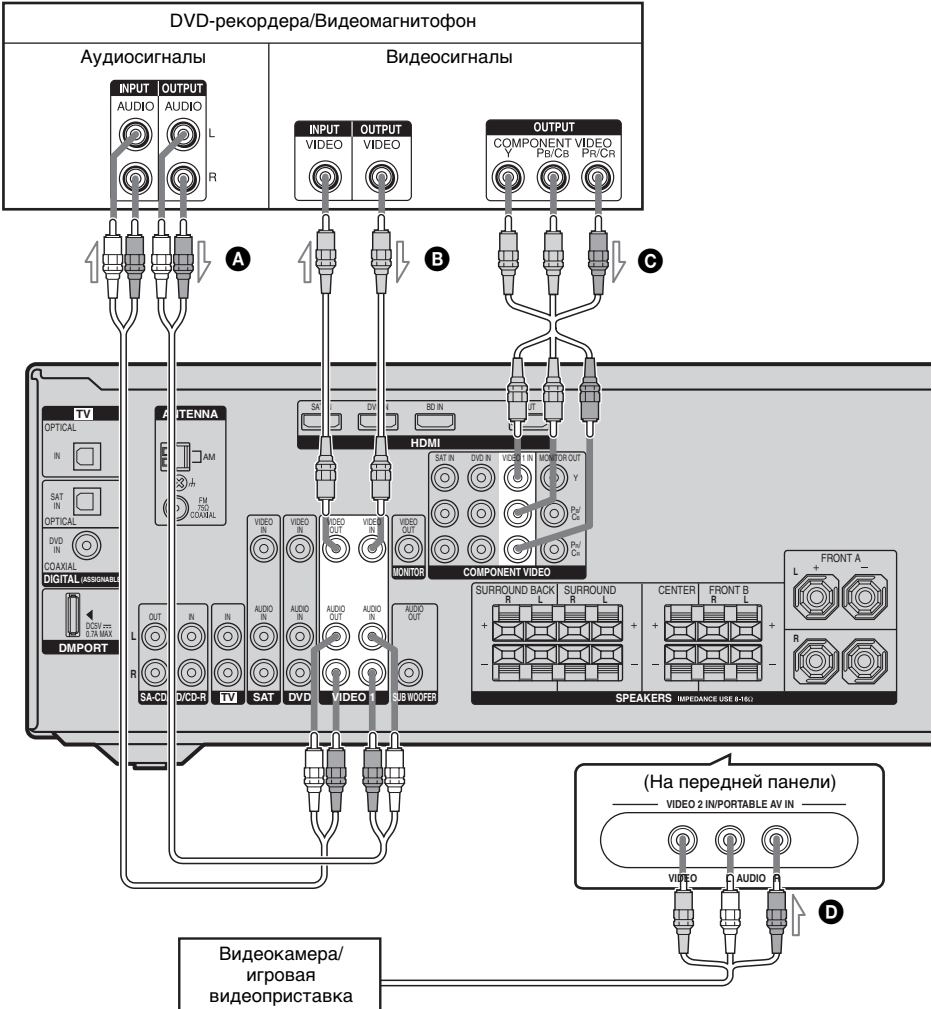

- A** Аудиокабель (не входит в комплект)
- B** Видеокабель (не входит в комплект)
- C** Компонентный видеокабель (не входит в комплект)
- D** Аудио/видеокабель (не входит в комплект)

продолжение следует

Примечания

- Обязательно измените заводские установки для кнопки ввода VIDEO 1 на пульте дистанционного управления, чтобы эту кнопку можно было использовать для управления DVD-рекордером. Для получения дополнительной информации см. раздел “Изменение назначений кнопок” (стр. 91).
- Можно также переименовать вход VIDEO 1, чтобы он отображался на дисплее ресивера. Для получения дополнительной информации см. раздел “Присвоение названий входам” (стр. 88).

5. Подключение антенн

Подключите входящие в комплект антенны: рамочную для диапазона AM и проволочную для диапазона FM. Прежде чем подсоединять антенны, убедитесь, что кабель электропитания отсоединен от электрической розетки.

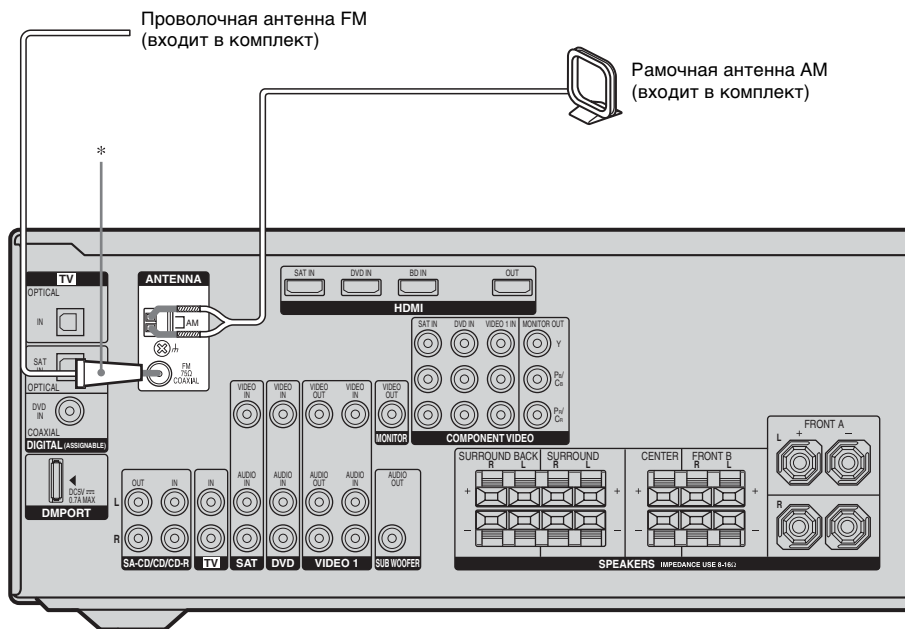

* Конфигурация разъемов может отличаться в зависимости от того, какой код региона имеет данный ресивер.

Примечания

- Во избежание помех приема рамочную антенну AM необходимо установить как можно дальше от ресивера и других компонентов.
- Обязательно полностью растяните проволочную антенну FM.
- После подключения проволочной антенны FM поддерживайте, насколько это возможно, ее горизонтальное положение.

6. Подготовка ресивера и пульта дистанционного управления

Подключение кабеля питания переменного тока

Надежно подключите кабель питания переменного тока к электрической розетке.

Кабель питания переменного тока

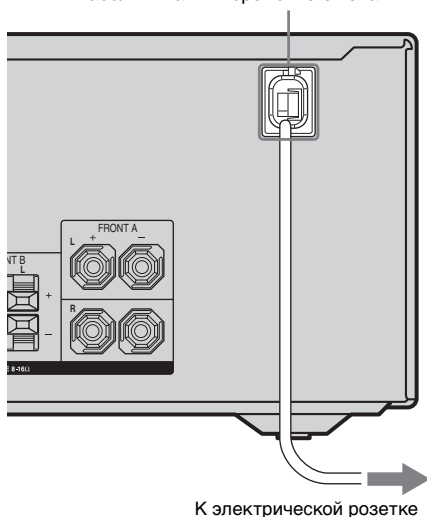

Выполнение первоначальной настройки

Перед использованием ресивера в первый раз установите его в исходное состояние, выполнив следующие операции. Эти операции можно также использовать для сброса выполненных настроек до заводских значений. Для выполнения этих действий следует использовать кнопки на ресивере.

1,2

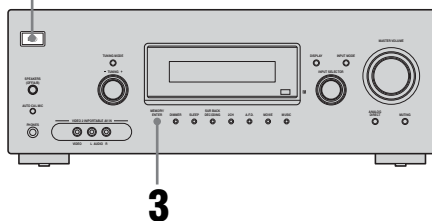

1 Нажмите кнопку I/O, чтобы выключить ресивер.

2 Удерживайте кнопку I/O нажатой в течение 5 секунд.

На дисплее попеременно отображается индикация “PUSH” и “ENTER”.

3 Нажмите кнопку MEMORY/ENTER.

После кратковременного отображения индикации “CLEARING” на дисплее появится индикация “CLEARED”.

Все измененные или отрегулированные параметры сбрасываются и устанавливаются заводские настройки.

Установка батареек в пульт дистанционного управления

Вставьте две батарейки R6 (размера AA) в пульт дистанционного управления RM-AAU023.

При установке батареек соблюдайте полярность.

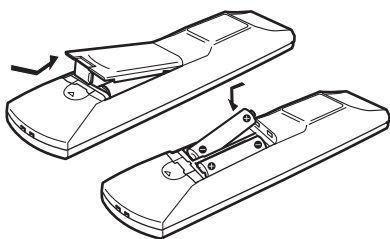

Примечания

- Не оставляйте пульт дистанционного управления в очень жарком или влажном месте.
- Не используйте новую батарейку вместе со старыми.
- Не используйте марганцевые батарейки совместно с другими видами батареек.
- Не подвергайте датчик дистанционного управления воздействию прямого солнечного света или осветительных приборов. Это может привести к неисправности.
- Если пульт дистанционного управления не планируется использовать в течение длительного времени, извлеките батарейки, чтобы предотвратить его возможное повреждение, вызванное утечкой внутреннего вещества батареек и коррозией.
- При замене батареек для кнопок пульта дистанционного управления будут восстановлены заводские настройки. В этом случае снова переназначьте кнопки (стр. 91).

Совет

При обычных условиях срок действия батареек составляет приблизительно 3 месяца. Если невозможно управлять ресивером с помощью пульта дистанционного управления, замените все батарейки на новые.

7. Выбор акустической системы

Можно выбрать передние громкоговорители, которые требуется использовать.

Для выполнения этих действий следует использовать кнопки на ресивере.

SPEAKERS (OFF/A/B)

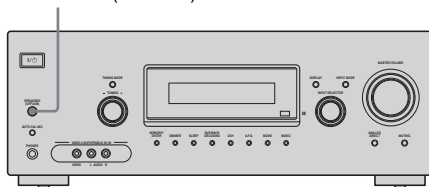

Нажмите кнопку SPEAKERS (OFF/A/B) несколько раз для выбора системы передних громкоговорителей, которую требуется использовать.

Для выбора	Высвечивается
громкоговорителей, подключенных к разъемам SPEAKERS FRONT A	SP A
громкоговорителей, подключенных к разъемам SPEAKERS FRONT B	SP B

Чтобы отключить вывод через громкоговорители, нажимайте SPEAKERS (OFF/A/B), пока индикация “SP A” и “SP B” не исчезнет с дисплея.

Примечание

Нельзя выключать систему передних громкоговорителей с помощью кнопки SPEAKERS (OFF/A/B), когда наушники подключены к ресиверу.

8. Автоматическая калибровка подходящих настроек (AUTO CALIBRATION)

Функция DCAS (автоматическая калибровка цифрового видео) позволяет выполнять автоматическую калибровку, например:

- проверку соединения между громкоговорителями и ресивером;
- настройку уровня громкости громкоговорителя;
- измерение расстояния от каждого громкоговорителя до точки прослушивания.

DCAS разработан для получения подходящего баланса звука в вашей комнате. Тем не менее, вы можете отрегулировать уровни и баланс громкоговорителя вручную в соответствии с вашими предпочтениями. Для получения дополнительной информации см. раздел “9. Регулировка уровня и баланса громкоговорителей (TEST TONE)” (стр. 39).

Перед выполнением автоматической калибровки

Перед выполнением автоматической калибровки установите и подключите громкоговорители (стр. 18, 20).

- Гнездо AUTO CAL MIC используется только для прилагаемого микрофона объемного звука. Не подключайте другие микрофоны к этому гнезду. Это может привести к повреждению усилителя и микрофона.
- В процессе калибровки через громкоговорители выходит очень громкий звук. Громкость звука не может быть отрегулирована. Поэтому калибровку следует проводить в отсутствие детей и во время, когда это не доставит беспокойства соседям.
- Автоматическую калибровку следует проводить в тишине во избежание отрицательного влияния шумов и для получения более точных результатов измерений.
- При наличии препятствий между микрофоном объемного звучания и громкоговорителями калибровка будет выполнена неверно. Удалите все препятствия из области измерений во избежание ошибки.

Примечания

- Функция автоматической калибровки не работает, когда подключены наушники.
- Если активизировать функцию отключения звука до запуска автоматической калибровки, функция отключения звука автоматически будет отключена.

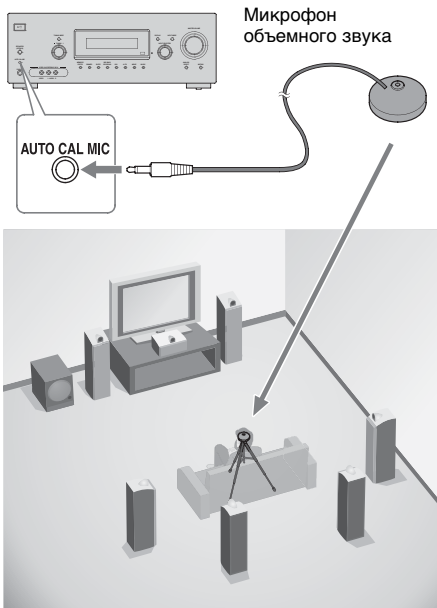

1 Подключите прилагаемый микрофон объемного звука к гнезду AUTO CAL MIC.

2 Установите микрофон объемного звука.

Установите микрофон объемного звука в точке прослушивания. Можно также использовать опору или штатив, чтобы микрофон объемного звучания находился на одном уровне с вашими ушами.

Выполнение автоматической калибровки

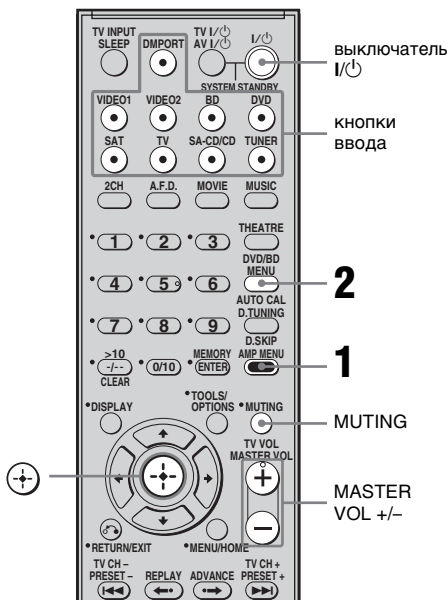

1 Нажмите кнопку AMP MENU.

2 Нажмите кнопку AUTO CAL.

Процесс измерения начнется через 5 секунд, а индикация на дисплее будет изменяться следующим образом:

A.CAL [5] → A.CAL [4] → A.CAL [3] → A.CAL [2] → A.CAL [1]

При обратном отсчете времени не следует находиться от области измерений во избежание ошибки.

3 Начнется измерение.

Процесс измерения занимает несколько минут.

В представленной ниже таблице показано то, что отображается на дисплее в момент начала измерения.

Измеряется	Отображается
Уровень фонового шума	NOISE.CHK
Подключение громкоговорителей	поочередно MEASURE и SP DET.*
Уровень громкости громкоговорителя	поочередно MEASURE и GAIN*
Расстояние до громкоговорителя	поочередно MEASURE и DISTANCE*

* В процессе измерения на дисплее загорается индикатор соответствующего громкоговорителя.

4 Измерение будет завершено.

На дисплее отображается индикация “COMPLETE” и настройки регистрируются.

После завершения

Отсоедините микрофон объемного звука от гнезда AUTO CAL MIC.

Примечания

- Автоматическая калибровка невозможна для сабвуфера. Именно поэтому все настройки для сабвуфера сохраняются.
- Для эффекта объемного звучания рекомендуется повторно выполнить автоматическую калибровку, если изменено положение громкоговорителей.

Советы

- При запуске автоматической калибровки:
 - встаньте на некотором расстоянии от громкоговорителей и точки прослушивания, чтобы избежать ошибочного измерения; это необходимо, так как в процессе измерения через громкоговорители выводятся тестовые сигналы.
 - для получения более точного измерения не создавайте никаких звуковых помех.
- Функция автоматической калибровки отменяется, если во время измерения произойдет следующее:
 - будет нажата кнопка I/⏸, или кнопка MUTE.
 - Нажмите кнопки ввода или поверните INPUT SELECTOR на ресивере.
 - Измените уровень громкости.
 - Подключите наушники.
 - Нажмите повторно кнопку AUTO CAL.

Коды ошибок и предупреждений

При появлении кодов ошибки

Если в процессе автоматической калибровки будет выявлена ошибка, ее код отобразится на дисплее после каждого процесса измерения следующим образом:

Код ошибки → индикация отсутствует → (код ошибки → индикация отсутствует)^{a)} → PUSH → индикация отсутствует → ENTER

^{a)} Появляется при отображении нескольких кодов ошибок.

Устранение ошибки

- 1 Запишите код ошибки.
- 2 Нажмите кнопку ⊕.
- 3 Нажмите кнопку I/⏻, чтобы выключить ресивер.
- 4 Устраните ошибку.
 Подробную информацию см. в разделе “Код ошибки и действия по устранению”.
- 5 Включите ресивер и повторно выполните автоматическую калибровку (стр. 35).

Код ошибки и действия по устранению

Код ошибки	Причина и способ устранения
ERROR 10	Слишком высокий уровень фонового шума. В процессе автоматической калибровки следует соблюдать тишину.
ERROR 11	Громкоговорители расположены слишком близко к микрофону объемного звука. Поместите громкоговорители подальше от микрофона объемного звука.
ERROR 12	Громкоговорители не обнаружены. Убедитесь, что микрофон объемного звука подключен правильно и выполните автокалибровку еще раз.
ERROR 20	Не распознаны передние громкоговорители или распознан только один передний громкоговоритель. Проверьте надежность подключения переднего громкоговорителя.
ERROR 21	Распознан только один громкоговоритель объемного звучания. Проверьте надежность подключения громкоговорителя объемного звучания.

Код ошибки	Причина и способ устранения
ERROR 22	Задние громкоговорители объемного звучания подсоединяются только к разъемам SPEAKERS SURROUND BACK R. Когда вы подсоединяете только один задний громкоговоритель объемного звучания, подсоединяйте его к разъемам SPEAKERS SURROUND BACK L.
ERROR 23	Распознан задний громкоговоритель объемного звучания, но громкоговорители объемного звучания не подключены. Обязательно подключите громкоговорители объемного звучания.

При появлении кодов предупреждения

В процессе автоматической калибровки код предупреждения сообщает о результате измерения. Код предупреждения будет циклически отображаться на дисплее следующим образом:

Код предупреждения → индикация отсутствует → (код предупреждения → индикация отсутствует)^{b)} → PUSH → индикация отсутствует → ENTER

^{b)}Появляется при отображении нескольких кодов предупреждения.

Можно проигнорировать код предупреждения, поскольку функция автоматической калибровки обеспечит автоматическую установку настроек. Можно также изменить настройку вручную.

Изменение настроек вручную

- 1 Запишите код предупреждения.
- 2 Нажмите кнопку ⊕.
- 3 Нажмите кнопку I/⏻, чтобы выключить ресивер.
- 4 Выполните решения, описанные в разделе “Код предупреждения и решение” ниже.
- 5 Включите ресивер и повторно выполните автоматическую калибровку (стр. 35).

Код предупреждения и решение

Код предупреждения	Описание и решение
WARN. 40	Высокий уровень фонового шума. В процессе автоматической калибровки следует соблюдать тишину.
WARN. 60	Баланс передних громкоговорителей находится вне допустимых пределов. Переместите передние громкоговорители. ^{c)}
WARN. 62	Уровень громкости центрального громкоговорителя находится вне допустимых пределов. Переместите центральный громкоговоритель. ^{d)}
WARN. 63	Уровень громкости левого громкоговорителя объемного звучания находится вне допустимых пределов. Переместите левый громкоговоритель объемного звучания. ^{d)}
WARN. 64	Уровень громкости правого громкоговорителя объемного звучания находится вне допустимых пределов. Переместите правый громкоговоритель объемного звучания. ^{d)}

Код предупреждения	Описание и решение
WARN. 65	Уровень громкости заднего левого громкоговорителя объемного звучания находится вне допустимых пределов. Переместите задний левого громкоговоритель объемного звучания. ^{d)}
WARN. 66	Уровень громкости заднего правого громкоговорителя объемного звучания находится вне допустимых пределов. Переместите задний правого громкоговоритель объемного звучания. ^{d)}
WARN. 70	Расстояние до передних громкоговорителей вне допустимых пределов. Переместите передние громкоговорители. ^{c)}
WARN. 72	Расстояние до центрального громкоговорителя находится вне допустимых пределов. Переместите центральный громкоговоритель. ^{d)}
WARN. 73	Расстояние до левого громкоговорителя объемного звучания вне допустимых пределов. Переместите левый громкоговоритель объемного звучания. ^{d)}
WARN. 74	Расстояние до правого громкоговорителя объемного звучания вне допустимых пределов. Переместите правый громкоговоритель объемного звучания. ^{d)}
WARN. 75	Расстояние до заднего левого громкоговорителя объемного звучания вне допустимых пределов. Переместите задний громкоговоритель объемного звучания. ^{d)}
WARN. 76	Расстояние до заднего правого громкоговорителя объемного звучания вне допустимых пределов. Переместите задний правого громкоговоритель объемного звучания. ^{d)}

- c) Для получения дополнительной информации см. раздел “Расстояние до переднего громкоговорителя” (стр. 60).
- d) Для получения дополнительных сведений см. “Совет” (стр. 61).

9. Регулировка уровня и баланса громкоговорителей (TEST TONE)

Уровни громкости и баланс громкоговорителей можно настроить, прослушивая тестовый сигнал в точке прослушивания.

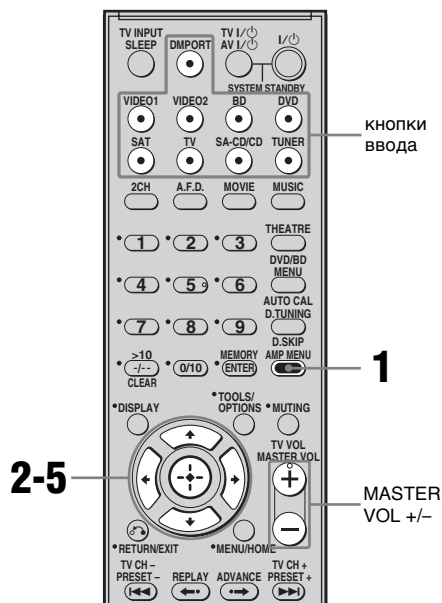

Совет

Тестовый сигнал передается ресивером с частотой 800 Гц.



- 1** Нажмите кнопку AMP MENU.
На дисплее появится индикация “1-LEVEL”.
- 2** Нажмите кнопку или для входа в меню.
- 3** Несколько раз нажмите кнопку , чтобы выбрать “T. TONE”.

продолжение следует

4 Нажмите кнопку  или , чтобы подтвердить выбор этого параметра.

5 Несколько раз нажмите кнопку , чтобы выбрать “T. TONE Y”.

Тестовый сигнал будет воспроизведен каждым громкоговорителем в следующей последовательности:

Передний левый → Центральный → Передний правый → Правый объемного звучания → Задний правый объемного звучания* → Задний левый объемного звучания* → Левый объемного звучания → Сабвуфер

* Вы услышите тестовый сигнал только из

- заднего левого и правого громкоговорителей объемного звучания, когда задние громкоговорители объемного звучания установлены на установленных на “DUAL”.
- Заднего левого громкоговорителя объемного звучания, когда задние громкоговорители объемного звучания установлены на “SINGLE”.

6 С помощью меню LEVEL отрегулируйте уровни громкости и баланс громкоговорителей таким образом, чтобы тестовый сигнал воспроизводился через каждый громкоговоритель с одинаковой громкостью.

Для получения дополнительной информации см. раздел “Регулировка уровня (Меню LEVEL)” (стр. 50).

Советы

- Чтобы настроить уровень громкости всех громкоговорителей одновременно, нажмите MASTER VOL +/- . Можно также использовать кнопку MASTER VOLUME на ресивере.
- Во время настройки на дисплее отображается настраиваемое значение.

7 Повторно выполните действия с 1 по 5 для выбора “T. TONE N”.

Можно также нажать кнопку любого входа.

Тестовый сигнал будет отключен.

Если тестовый сигнал не выводится через громкоговорители

- Возможно, кабели громкоговорителей подключены неправильно.
- Возможно, произошло короткое замыкание в кабелях громкоговорителей.

Примечание

Тестовый сигнал не работает, если выбрано значение ANALOG DIRECT.

Выбор компонента

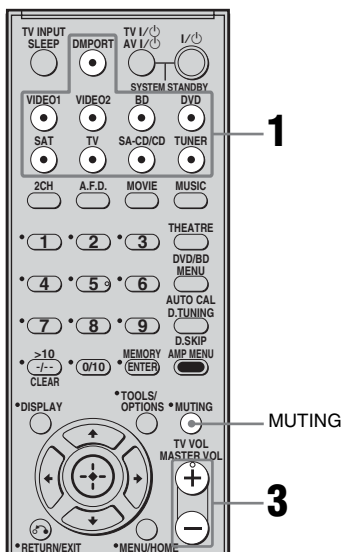

1 Нажмите кнопку ввода, чтобы выбрать компонент.

Можно также использовать INPUT SELECTOR на ресивере. Выбранный входной сигнал отобразится на дисплее.

Выбранный вход [Отображение на дисплее]	Компоненты, с помощью которых можно выполнить воспроизведение
DMPORT [DMPORT]	Адаптер DIGITAL MEDIA PORT подключается к гнезду DMPORT
VIDEO 1 [VIDEO 1]	DVD-рекордер, Видеомагнитофон и другие компоненты, подключенные к гнезду VIDEO 1

Выбранный вход [Отображение на дисплее]	Компоненты, с помощью которых можно выполнить воспроизведение
VIDEO2 [VIDEO 2/ PORTABLE AV]*	Видеокамера, игровая приставка и другие компоненты, подключенные к гнезду VIDEO 2 IN/ PORTABLE AV IN
BD [BD]	Устройство для воспроизведения дисков Blu-ray и другие компоненты, подключенные к гнезду BD
DVD [DVD]	DVD-проигрыватель и другие компоненты, подключенные к гнезду DVD
SAT [SAT]	Спутниковый тюнер, и т.п., подключенные к гнезду SAT
TV [TV]	Телевизор и т.п., подключенные к гнезду TV
SA-CD/CD [SA-CD/CD/ CD-R]*	Super Audio CD/CD проигрыватель/CD-рекордер и другие компоненты, подключенные к гнезду SA-CD/CD/ CD-R
TUNER [Диапазон FM или AM]	Встроенный тюнер

* Если “VIDEO 2/PORTABLE AV” и “SA-CD/CD/CD-R” отображаются на дисплее в виде бегущей строки, то отображаются соответственно “VIDEO 2” и “SA-CD/CD”.

2 Включите компонент и начните воспроизведение.

3 Используйте кнопки MASTER VOL +/- для регулировки громкости.

Можно также использовать MASTER VOLUME на ресивере.

продолжение следует

Включение функции отключения звука

Нажмите кнопку MUTE.

Чтобы включить звук, выполните одно из следующих действий.

- Нажмите повторно кнопку MUTE.
- Увеличьте уровень громкости.
- Выключите ресивер.

Обеспечение безопасности громкоговорителей

Перед выключением ресивера обязательно уменьшите уровень громкости до минимума.

Прослушивание и просмотр с помощью компонента

Прослушивание Super Audio CD-проигрывателя/ CD-проигрывателя

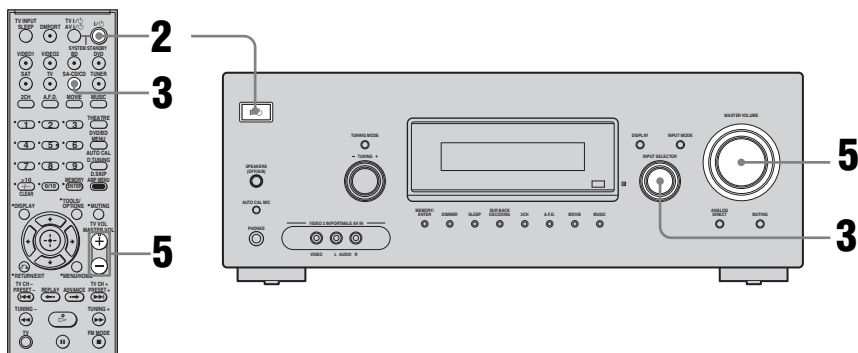

Примечания

- Описываемая процедура относится к Sony Super Audio CD-проигрывателю.
- См. инструкции по эксплуатации, прилагаемые к Super Audio CD-проигрывателю или CD-проигрывателю.

Совет

Можно выбрать звуковое поле, соответствующее музыке. Подробную информацию см. на стр. 66. Рекомендуемые звуковые поля:

Классическая музыка: HALL

Джаз: JAZZ

Живой концерт: CONCERT

- 1 Включите Super Audio CD-проигрыватель/CD-проигрыватель, а затем поместите диск на лоток.**
- 2 Включите ресивер.**
- 3 Нажмите кнопку SA-CD/CD.**
Для выбора “SA-CD/CD/CD-R” можно также использовать переключатель INPUT SELECTOR на ресивере.
- 4 Начните воспроизведение диска.**
- 5 Отрегулируйте громкость.**
- 6 После прослушивания Super Audio CD-проигрывателя/CD-проигрывателя извлеките диск, а затем выключите ресивер и Super Audio CD-проигрыватель/CD-проигрыватель.**

Просмотра DVD/диска Blu-ray

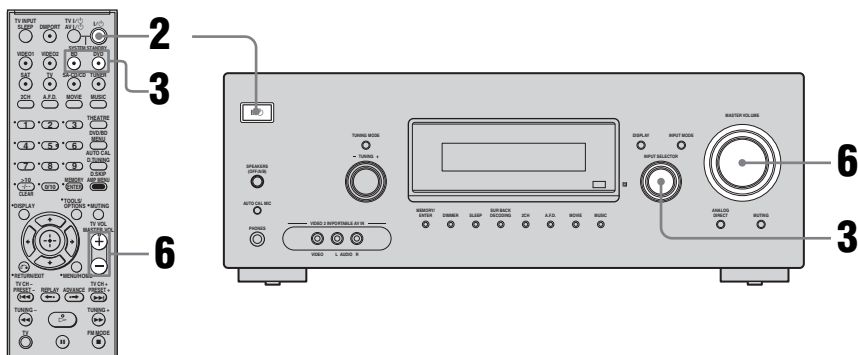

Примечания

- Подробные сведения см. в инструкциях по эксплуатации, прилагаемых к телевизору, DVD-проигрывателю/проигрывателю дисков Blu-ray.
- Если многоканальный режим не работает, проверьте следующее.
 - Обязательно подключайте ресивер к DVD-проигрывателю/проигрывателю дисков Blu-ray с помощью цифрового соединения.
 - Убедитесь, что цифровой аудиовыход DVD-проигрывателя/проигрывателя дисков Blu-ray установлен должным образом.

Советы

- При необходимости выберите звуковой формат для диска, который требуется воспроизвести.
- Можно выбрать звуковое поле, соответствующее фильму или музыке. Подробную информацию см. на стр. 66. Рекомендуемые звуковые поля:
Фильм: C.ST.EX
Музыка: CONCERT

- 1** Включите телевизор и DVD-проигрыватель/проигрыватель дисков Blu-ray.
- 2** Включите ресивер.
- 3** Для просмотра DVD нажмите DVD; для просмотра диска Blu-ray нажмите BD.
Для выбора “DVD” или “BD” можно также использовать переключатель INPUT SELECTOR на ресивере.
Обязательно измените заводские установки для кнопки ввода DVD на пульте дистанционного управления, чтобы эту кнопку можно было использовать для управления DVD-рекордером. Для получения дополнительной информации см. раздел “Изменение назначений кнопок” (стр. 91).
- 4** Переключите входной сигнал телевизора, чтобы он передавал изображение с DVD/диска Blu-ray.
- 5** Начните воспроизведение диска.
- 6** Отрегулируйте громкость.
- 7** После просмотра DVD/диска Blu-ray извлеките диск, а затем выключите ресивер, телевизор и DVD-проигрыватель/проигрыватель дисков Blu-ray.

Функции усилителя

Перемещение по меню

С помощью меню усилителя можно настраивать разные параметры ресивера.

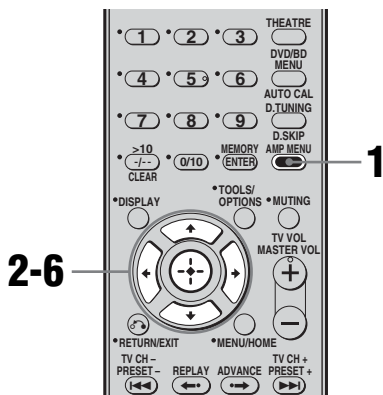

- Нажмите кнопку \uparrow/\downarrow несколько раз, чтобы выбрать необходимую установку.

Установка вводится автоматически.

Возврат к предыдущему экрану

Нажмите кнопку \leftarrow .

Выход из меню

Нажмите кнопку AMP MENU.

Примечание

Некоторые параметры и установки на экране могут быть выделены бледным цветом. Это значит, что они либо недоступны, либо зафиксированы, т.е. являются неизменяемыми.

- Нажмите кнопку AMP MENU.

На дисплее появится индикация “1-LEVEL”.

- Нажмите кнопку \uparrow/\downarrow несколько раз, чтобы выбрать необходимое меню.

- Нажмите кнопку \oplus или \rightarrow для входа в меню.

- Нажмите кнопку \uparrow/\downarrow несколько раз, чтобы выбрать параметр, который необходимо настроить.

- Нажмите кнопку \oplus или \rightarrow , чтобы подтвердить выбор этого параметра.

Обзор меню

Следующие параметры доступны в каждом меню. Для получения подробной информации о перемещении по меню см. стр. 45.

Меню [Отображение на дисплее]	Параметры [Отображение на дисплее]	Установки	Исходная установка
LEVEL [1-LEVEL] (стр. 50)	Тестовый сигнал ^{a)} [T. TONE]	T. TONE N, T. TONE Y	T. TONE N
	Баланс передних громкоговорителей ^{a)} [FRT BAL]	От BAL. L +1 до BAL. L +8, BALANCE, от BAL. R +1 до BAL. R +8	BALANCE
	Уровень громкости центрального громкоговорителя [CNT LVL]	От CNT -10 dB до CNT +10 dB (шаг: 1 dB (дБ))	CNT 0 dB
	Уровень громкости левого громкоговорителя объемного звучания [SL LVL]	От SUR L -10 dB до SUR L +10 dB (шаг: 1 dB (дБ))	SUR L 0 dB
	Уровень громкости правого громкоговорителя объемного звучания [SR LVL]	От SUR R -10 dB до SUR R +10 dB (шаг: 1 dB (дБ))	SUR R 0 dB
	Уровень громкости заднего громкоговорителя объемного звучания ^{b)} [SB LVL]	От SB -10 dB до SB +10 dB (шаг: 1 dB (дБ))	SB 0 dB
	Уровень громкости заднего левого громкоговорителя объемного звучания ^{c)} [SBL LVL]	SBL -10 dB до SBL +10 dB (шаг: 1 dB (дБ))	SBL 0 dB
	Уровень громкости заднего правого громкоговорителя объемного звучания ^{c)} [SBR LVL]	SBR -10 dB до SBR +10 dB (шаг: 1 dB (дБ))	SBR 0 dB
	Уровень громкости сабвуфера [SW LVL]	От SW -10 dB до SW +10 dB (шаг: 1 dB (дБ))	SW 0 dB
Компрессор динамического диапазона ^{a)} [D. RANGE]	COMP. OFF, COMP. STD, COMP. MAX	COMP. OFF	

Меню [Отображение на дисплее]	Параметры [Отображение на дисплее]	Установки	Исходная установка
EQ [2-EQ] (стр. 51)	Эквалайзер вкл./выкл. ^{a)} [EQ]	EQ OFF, EQ ON	EQ OFF
	Уровень низких частот передних громкоговорителей ^{a)} [BASS LVL]	От BASS -6 dB до BASS +6 dB (шаг: 1 dB (дБ))	BASS 0 dB
	Уровень высоких частот передних громкоговорителей ^{a)} [TRE LVL]	От TRE -6 dB до TRE +6 dB (шаг: 1 dB (дБ))	TRE 0 dB
SUR [3-SUR] (стр. 52)	Выбор звукового поля ^{a)} [S.F. SELCT]	Для получения дополнительной информации см. раздел “Прослушивание объемного звука” (стр. 64).	A.F.D. AUTO для: VIDEO 1, 2, BD, DVD, SAT; 2CH ST. для: TV, SA-CD/CD, TUNER, DMPOR
	Режим декодирования сигнала объемного звучания задних громкоговорителей ^{a)} [SB DEC]	SB OFF, SB AUTO, SB ON	SB AUTO
	Уровень эффекта ^{a)} [EFFECT]	EFCT. MIN, EFCT. STD, EFCT. MAX	EFCT. STD
TUNER [4-TUNER] (стр. 55)	Режим приема станции FM ^{a)} [FM MODE]	FM AUTO, FM MONO	FM AUTO
	Присвоение наименований предварительно установленным станциям ^{a)} [NAME IN]	Для получения дополнительной информации см. раздел “Присвоение названий входам” (стр. 88).	

Меню [Отображение на дисплее]	Параметры [Отображение на дисплее]	Установки	Исходная установка
AUDIO [5-AUDIO] (стр. 55)	Приоритет декодирования цифрового аудиовхода ^{a)} [DEC. PRI.]	DEC. PCM, DEC. AUTO	DEC. PCM для: SA-CD/CD; DEC. AUTO для: VIDEO 1, 2, BD, DVD, SAT, TV
	Выбор языка цифрового вещания ^{a)} [DUAL]	DUAL M/S, DUAL M, DUAL S, DUAL M+S	DUAL M
	Синхронизация аудио и видеовыхода ^{a)} [A.V. SYNC.]	A.V.SYNC. N, A.V.SYNC. Y	A.V.SYNC. N
	Назначение цифрового аудиовхода ^{a)} [D. ASSIGN]	Подробнее см. в разделе “Прослушивание цифрового звука с других входов (DIGITAL ASSIGN)” (стр. 85).	
	Присвоение наименований входам ^{a)} [NAME IN]	Для получения дополнительной информации см. раздел “Присвоение названий входам” (стр. 88).	
VIDEO [6-VIDEO] (стр. 57)	Звук по HDMI ^{a)d)} [AUDIO FOR HDMI]	AMP, TV+AMP	AMP
	Контроль по HDMI ^{a)d)} [CONTROL FOR HDMI]	CTRL OFF, CTRL ON	CTRL OFF
	Присвоение Названий входам ^{a)} [NAME IN]	Для получения дополнительной информации см. раздел “Присвоение названий входам” (стр. 88).	
SYSTEM [7-SYSTEM] (стр. 58)	Сабвуфер ^{a)} [SW SPK]	NO, YES	YES
	Передние громкоговорители ^{a)} [FRT SPK]	SMALL, LARGE,	LARGE
	Центральные громкоговорители ^{a)} [CNT SPK]	NO, SMALL, LARGE	LARGE
	Громкоговорители объемного звучания ^{a)} [SUR SPK]	NO, SMALL, LARGE	LARGE
	Задние громкоговорители объемного звучания ^{a)} [SB SPK]	NO, SINGLE, DUAL	DUAL
	Расстояние до переднего громкоговорителя ^{a)} [FRT DIST.]	От DIST. 1.0 m до DIST. 7.0 m (Шаг: 0,1 m)	DIST. 3.0 m

Меню [Отображение на дисплее]	Параметры [Отображение на дисплее]	Установки	Исходная установка
	Расстояние до центрального громкоговорителя ^{a)} [CNT DIST.]	От DIST. 1.0 m до DIST. 7.0 m (Шаг: 0,1 m)	DIST. 3.0 m
	Расстояние до левого громкоговорителя объемного звучания ^{a)} [SL DIST.]	От DIST. 1.0 m до DIST. 7.0 m (Шаг: 0,1 m)	DIST. 3.0 m
	Расстояние до правого громкоговорителя объемного звучания ^{a)} [SR DIST.]	От DIST. 1.0 m до DIST. 7.0 m (Шаг: 0,1 m)	DIST. 3.0 m
	Расстояние до заднего громкоговорителя объемного звучания ^{a)b)} [SB DIST.]	От DIST. 1.0 m до DIST. 7.0 m (Шаг: 0,1 m)	DIST. 3.0 m
	Расстояние до заднего левого громкоговорителя объемного звучания ^{a)c)} [SBL DIST.]	От DIST. 1.0 m до DIST. 7.0 m (Шаг: 0,1 m)	DIST. 3.0 m
	Расстояние до заднего правого громкоговорителя объемного звучания ^{a)c)} [SBR DIST.]	От DIST. 1.0 m до DIST. 7.0 m (Шаг: 0,1 m)	DIST. 3.0 m
	Положение громкоговорителей объемного звучания ^{a)} [SUR POS.]	BEHD/HI, BEHD/LO, SIDE/HI, SIDE/LO	
	Частота разделения громкоговорителей ^{a)} [CRS. FREQ]	От CRS > 40 Hz до CRS > 160 Hz (Шаг: 10 Hz)	CRS > 100 Hz
	Яркость дисплея ^{a)} [DIMMER]	0% ослабления яркости, 40% ослабления яркости, 70% ослабления яркости	0% ослабления яркости
A. CAL [8-A. CAL] (стр. 63)	Автоматическая калибровка ^{a)} [AUTO CAL]	A.CAL NO, A.CAL YES	A.CAL NO

^{a)}Подробную информацию см. на странице, указанной в скобках.

^{b)}Вы можете выбрать этот параметр, только когда задние громкоговорители объемного звучания установлены на “SINGLE”.

^{c)}Вы можете выбрать этот параметр, только когда задние громкоговорители объемного звучания установлены на “DUAL”.

^{d)}Если “AUDIO FOR HDMI” и “CONTROL FOR HDMI” отображаются на дисплее в виде бегущей строки, то отображаются соответственно “AUDIO” и “CONTROL”.

Регулировка уровня (Меню LEVEL)

Можно отрегулировать баланс и уровень громкости каждого громкоговорителя с помощью меню LEVEL. Эти настройки применяются для всех звуковых полей. Выберите пункт “1-LEVEL” в меню усилителя. Для получения дополнительной информации о настройке параметров см. раздел “Перемещение по меню” (стр. 45) и “Обзор меню” (стр. 46).

Параметры меню LEVEL

■ T. TONE (Тестовый сигнал)

Этот параметр позволяет настроить уровни громкости и баланс громкоговорителей, прослушивая тестовый сигнал в точке прослушивания. Для получения дополнительной информации см. раздел “9. Регулировка уровня и баланса громкоговорителей (TEST TONE)” (стр. 39).

■ FRT BAL (Баланс передних громкоговорителей)

Позволяет отрегулировать баланс между передними левым и правым громкоговорителями.

■ CNT LVL (Уровень громкости центрального громкоговорителя)

■ SL LVL (Уровень громкости левого громкоговорителя объемного звучания)

■ SR LVL (Уровень громкости правого громкоговорителя объемного звучания)^{a)}

■ SB LVL (Уровень громкости заднего громкоговорителя объемного звучания)^{a)}

■ SBL LVL (Уровень громкости заднего левого громкоговорителя объемного звучания)^{b)}

■ SBR LVL (Уровень громкости заднего правого громкоговорителя объемного звучания)^{b)}

■ SW LVL (Уровень громкости сабвуфера)

^{a)}Вы можете выбрать данный параметр, только когда задние громкоговорители объемного звучания установлены на “SINGLE” в меню SYSTEM.

^{b)}Вы можете выбрать данный параметр, только когда задние громкоговорители объемного звучания установлены на “DUAL” в меню SYSTEM.

■ D. RANGE (Компрессор динамического диапазона)

Позволяет сжимать динамический диапазон звуковой дорожки. Эта функция полезна во время просмотра фильмов при пониженной громкости поздно вечером. Сжатие динамического диапазона возможно только для источников в формате Dolby Digital.

• COMP. OFF

Динамический диапазон не сжат.

• COMP. STD

Динамический диапазон сжат в соответствии с установками инженера звукозаписи.

• COMP. MAX

Динамический диапазон существенно сжат.

Совет

Компрессор динамического диапазона позволяет сжимать динамический диапазон звуковой дорожки в соответствии с информацией о динамическом диапазоне, содержащейся в сигнале Dolby Digital. “COMP. STD” является стандартной установкой, однако в случае ее выбора выполняется только незначительное сжатие. Рекомендуется использовать установку “COMP. MAX”. При этом существенно сжимается динамический диапазон, позволяя смотреть фильмы поздно вечером при низкой громкости. В отличие от аналоговых ограничителей, эти уровни определены заранее и обеспечивают очень естественное сжатие.

Настройка эквалайзера (Меню EQ)

В меню EQ можно регулировать тональное качество (уровень высоких и низких частот) передних громкоговорителей. Выберите пункт “2-EQ” в меню усилителя. Для получения дополнительной информации о настройке параметров см. раздел “Перемещение по меню” (стр. 45) и “Обзор меню” (стр. 46).

Параметры меню EQ

■ EQ (Эквалайзер вкл./выкл.)

Позволяет включить или отключить эквалайзер.

- EQ OFF
Эквалайзер выключен.
- EQ ON
Эквалайзер включен.

■ BASS LVL (Уровень низких частот передних громкоговорителей)

■ TRE LVL (Уровень высоких частот передних громкоговорителей)

Примечания

- Эта функция не работает для сигналов с частотой дискретизации более 48 кГц.
- При выполнении настройки эквалайзера во время приема сигнала DTS 96/24 сигнал будет выводиться только с частотой 48 кГц.

Установки для объемного звука (Меню SUR)

В меню SUR можно выбрать звуковое поле в соответствии с предпочтениями. Выберите пункт “3-SUR” в меню усилителя. Для получения дополнительной информации о настройке параметров см. раздел “Перемещение по меню” (стр. 45) и “Обзор меню” (стр. 46).

Параметры меню SUR

■ S.F. SELECT (Выбор звукового поля)

Этот параметр позволяет выбрать звуковое поле. Для получения дополнительной информации см. раздел “Прослушивание объемного звука” (стр. 64).

Примечание

Ресивер позволяет при выборе ввода использовать последнее выбранное звуковое поле (Sound Field Link). Например, если для входа DVD выбрать режим “HALL”, при выборе другого входа и последующем возврате к входу DVD, режим “HALL” включится автоматически.

■ SB DEC (Режим декодирования сигнала объемного звучания задних громкоговорителей)

Этот параметр позволяет выбрать режим декодирования сигнала объемного звучания задних громкоговорителей. Для получения дополнительной информации см. раздел “Использование режима декодирования сигнала объемного звучания задних громкоговорителей (SB DEC)” (стр. 53).

■ EFFECT (Уровень эффекта)

С помощью этого параметра можно настраивать эффект “присутствия” объемного звучания для звуковых полей, выбранных с помощью кнопки MOVIE или MUSIC, а также для звукового поля “HP THEA”.

• EFCT. MIN

Минимальный эффект объемного звучания.

• EFCT. STD

Стандартный эффект объемного звучания.

• EFCT. MAX

Максимальный эффект объемного звучания.

Использование режима декодирования сигнала объемного звучания задних громкоговорителей (SB DEC)

Декодирование сигнала объемного звучания задних громкоговорителей в программе DVD (и т. д.), записанных в форматах Dolby Digital Surround EX, DTS-ES Matrix, DTS-ES Discrete 6.1 и т.п., обеспечивает объемный звук высочайшего качества.

Выберите режим декодирования сигнала объемного звучания задних громкоговорителей “SB DEC” в меню SUR (стр. 52).

Типы функций декодирования сигнала объемного звучания задних громкоговорителей

■ SB OFF

Декодирование сигнала объемного звучания задних громкоговорителей не выполняется.

■ SB AUTO

Если входной поток содержит флажок декодирования 6.1-канальных сигналов^{a)}, выполняется соответствующее декодирование сигнала объемного звучания задних громкоговорителей.

Входной поток	Выходной канал	Декодирование сигнала объемного звучания задних громкоговорителей
Dolby Digital 5.1	5.1 ^{e)}	—
Dolby Digital Surround EX ^{b)}	6.1 ^{e)}	Матричный декодер, соответствующий формату Dolby Digital EX

Входной поток	Выходной канал	Декодирование сигнала объемного звучания задних громкоговорителей
DTS 5.1	5.1 ^{e)}	—
DTS-ES Matrix 6.1 ^{c)}	6.1 ^{e)}	Декодирование DTS Matrix
DTS-ES Discrete 6.1 ^{d)}	6.1 ^{e)}	Декодирование DTS Discrete
Dolby Digital Surround EX ^{b)}	7.1	Матричный декодер, соответствующий формату Dolby Pro Logic IIx
DTS-ES Matrix 6.1 ^{c)}	7.1	Декодирование DTS Matrix
DTS-ES Discrete 6.1 ^{d)}	7.1	Декодирование DTS Discrete

■ SB ON

Для декодирования сигнала объемного звучания задних громкоговорителей независимо от наличия флажка 6.1-канального декодирования^{a)}, применяется система Dolby Digital EX, когда выводится 6.1-канальный сигнал.

Входной поток	Выходной канал	Декодирование сигнала объемного звучания задних громкоговорителей
Dolby Digital 5.1	6.1 ^{e)}	Матричный декодер, соответствующий формату Dolby Digital EX
Dolby Digital Surround EX ^{b)}	6.1 ^{e)}	Матричный декодер, соответствующий формату Dolby Digital EX
DTS 5.1	6.1 ^{e)}	Матричный декодер, соответствующий формату Dolby Digital EX
DTS-ES Matrix 6.1 ^{c)}	6.1 ^{e)}	Матричный декодер, соответствующий формату Dolby Digital EX

продолжение следует

Входной поток	Выходной канал	Декодирование сигнала объемного звучания задних громкоговорителей
DTS-ES Discrete 6.1 ^{d)}	6.1 ^{e)}	Матричный декодер, соответствующий формату Dolby Digital EX
Dolby Digital 5.1	7.1	Матричный декодер, соответствующий формату Dolby Pro Logic IIx
Dolby Digital Surround EX ^{b)}	7.1	Матричный декодер, соответствующий формату Dolby Pro Logic IIx
DTS 5.1	7.1	Матричный декодер, соответствующий формату Dolby Digital EX
DTS-ES Matrix 6.1 ^{c)}	7.1	Матричный декодер, соответствующий формату Dolby Digital EX
DTS-ES Discrete 6.1 ^{d)}	7.1	Матричный декодер, соответствующий формату Dolby Digital EX

a) Флажок декодирования 6.1-канального сигнала является информацией, которая записывается программой, например DVD.

b) Диск DVD в формате Dolby Digital, содержащий флажок Surround EX. Чтобы узнать, записан ли фильм в формате Surround EX, посетите веб-страницу компании Dolby Corporation.

c) Программа, закодированная с использованием флажка для обозначения наличия как DTS-ES Matrix, так и 5.1-канальных сигналов.

d) Программа, закодированная с использованием как 5.1-канальных сигналов, так и расширенного потока, предназначенного для возврата этих сигналов к дискретным 6.1-канальным сигналам. Дискретные 6.1-канальные сигналы являются особым типом сигналов формата DVD, которые не используются в кинотеатрах.

e) Когда два задних громкоговорителя объемного звучания соединены, выходным каналом будет канал 7.1.

Примечания

- В режиме Dolby Digital EX звук из задних громкоговорителей объемного звучания может отсутствовать. На некоторых дисках флажок Dolby Digital Surround EX отсутствует, даже если на упаковке есть логотип Dolby Digital EX. В этом случае выберите “SB ON”.
- Режим декодирования сигнала объемного звучания задних громкоговорителей можно выбрать, только если выбран режим A.FD. Эта функция отменяется при выборе режима Dolby Pro Logic IIx.

Установки для тюнера (Меню TUNER)

В меню TUNER можно задать режим приема станции FM и назначить названия для предварительно установленных станций. Выберите пункт “4-TUNER” в меню усилителя. Для получения дополнительной информации о настройке параметров см. раздел “Перемещение по меню” (стр. 45) и “Обзор меню” (стр. 46).

Параметры меню TUNER

■ FM MODE (Режим приема станции FM)

- FM AUTO
Этот ресивер декодирует сигналы как стереосигналы, если радиостанция транслируется в стереорежиме.
- FM MONO
Этот ресивер декодирует сигналы как моносигналы независимо от того, какой сигнал транслируется.

■ NAME IN (Присвоение наименований предварительно установленным станциям)

Этот параметр позволяет присваивать наименования предварительно установленным станциям. Для получения дополнительной информации см. раздел “Присвоение названий предварительно установленным станциям” (стр. 74).

Установки для звука (Меню AUDIO)

В меню AUDIO можно выполнить настройку звука в соответствии с предпочтениями. Выберите пункт “5-AUDIO” в меню усилителя. Для получения дополнительной информации о настройке параметров см. раздел “Перемещение по меню” (стр. 45) и “Обзор меню” (стр. 46).

Параметры меню AUDIO

■ DEC. PRI. (Приоритет декодирования цифрового аудиовхода)

Позволяет указать режим входа для цифрового сигнала, входящего через гнезда DIGITAL IN и HDMI IN.

- DEC. PCM
Если выбраны сигналы, подаваемые через гнездо DIGITAL IN, то приоритет имеют сигналы PCM (для предотвращения прерывания при запуске воспроизведения). Однако при других входящих сигналах звук может отсутствовать в зависимости от формата. В этом случае установите для этого параметра значение “DEC. AUTO”. Если выбраны сигналы, подаваемые через гнездо HDMI IN, воспроизводятся только сигналы PCM от подключенного проигрывателя. При получении сигналов в любых других форматах установите для этого параметра значение “DEC. AUTO”.
- DEC. AUTO
Автоматическое переключение режима входа между DTS, Dolby Digital и PCM.

Примечание

Когда установлено значение “DEC. AUTO” и звук из цифровых аудиогнезд (для компакт-диска и т.п.) прерывается при запуске воспроизведения, установите значение “DEC. PCM?”

■ DUAL (Выбор языка цифрового вещания)

Позволяет выбрать язык цифрового вещания. Эта функция работает только для источников в формате Dolby Digital.

- **DUAL M/S (Основной/Дополнительный)**
Звук основного языка выводится через передний левый громкоговоритель, а звук дополнительного языка одновременно выводится через передний правый громкоговоритель.
- **DUAL M (Основной)**
Выводится звук основного языка.
- **DUAL S (Суб)**
Выводится звук дополнительного языка.
- **DUAL M+S (Основной+Дополнительный)**
Выводится комбинированный звук из основного языка и дополнительного языка.

■ A.V. SYNC. (Синхронизация аудио и видеовыхода)

- **A.V.SYNC. N (Нет)**
(время задержки: 0 мс)
Звук воспроизводится без задержки.
- **A.V.SYNC. Y (Да)**
(время задержки: 60 мс)
Задержка вывода звука выполняется для того, чтобы полностью синхронизировать звук и видеоизображение.

Примечания

- Этот параметр полезен при использовании больших ЖКД или плазменных мониторов или проекторов.
- Этот параметр действует только в том случае, когда используется звуковое поле, выбранное с помощью кнопки 2CH или A.F.D.
- Этот параметр не будет работать, если:
 - входные сигналы имеют частоту дискретизации более 48 кГц.
 - многоканальные линейные ИКМ-сигналы поступают через гнездо HDMI IN.
 - выбрана функция ANALOG DIRECT.

■ D. ASSIGN (Назначение цифрового аудиовхода)

Позволяет назначить цифровой аудиовход для другого входного источника. Подробнее см. в разделе “Прослушивание цифрового звука с других входов (DIGITAL ASSIGN)” (стр. 85).

■ NAME IN (Присвоение наименований входам)

Позволяет назначать наименования для входов. Для получения дополнительной информации см. раздел “Присвоение названий входам” (стр. 88).

Установки для видео

(Меню VIDEO)

При помощи меню VIDEO можно настраивать HDMI и присваивать имена входам.

Выберите пункт “6-VIDEO” в меню усилителя. Для получения дополнительной информации о настройке параметров см. раздел “Перемещение по меню” (стр. 45) и “Обзор меню” (стр. 46).

Параметры меню VIDEO

■ AUDIO FOR HDMI (Звук по HDMI)

Позволяет задать HDMI в качестве звукового выхода для воспроизводящего устройства, подключенного к ресиверу через HDMI-подсоединение.

• AMP

Аудиосигналы HDMI от воспроизводящего компонента выводятся только через громкоговорители, подключенные к ресиверу. Многоканальный звук можно воспроизводить без изменений.

Примечание

Звуковые сигналы не выводятся через громкоговорители телевизора, если для “AUDIO FOR HDMI” установлено значение “AMP”.

• TV+AMP

Звук воспроизводится через громкоговоритель телевизора и громкоговорители, подключенные к ресиверу.

Примечания

- Качества звука от воспроизводящего компонента зависит от качества звучания телевизора, например числа каналов, частоты дискретизации и т.п. Если в телевизоре имеются стереогромкоговорители, звук воспроизводится через ресивер в режиме стерео, так же как через телевизор, даже если воспроизводится многоканальный источник.
- Если ресивер подключен к видеокomпоненту (проектору и т.п.), звук может не воспроизводиться через ресивер. В этом случае выберите значение “AMP”.

■ CONTROL FOR HDMI (Контроль по HDMI)

Позволяет включать/отключать функцию контроля по HDMI. Для получения подробной информации см. раздел “Контроля по HDMI” (стр. 77).

■ NAME IN (Присвоение Названий входам)

Позволяет назначать наименования для входов. Для получения дополнительной информации см. раздел “Присвоение названий входам” (стр. 88).

Установки для системы

(Меню SYSTEM)

В меню SYSTEM можно задавать размер и расстояние до громкоговорителей, подключенных к системе.

Выберите пункт “7-SYSTEM” в меню усилителя. Для получения дополнительной информации о настройке параметров см. раздел “Перемещение по меню” (стр. 45) и “Обзор меню” (стр. 46)

Параметры меню SYSTEM

■ SW SPK (Сабвуфер)

• NO

Если сабвуфер не подключен, выберите “NO”. При этом активируется схема перенаправления низких частот и сигналы LFE выводятся через другие громкоговорители.

• YES

Если сабвуфер подключен, выберите “YES”.

Совет

Чтобы полностью использовать преимущества схемы переадресации низких частот Dolby Digital, рекомендуется установить максимально возможное значение граничной частоты сабвуфера.

■ FRT SPK (Передние громкоговорители)

• SMALL

Если звук искажается или ощущается отсутствие эффекта объемного звучания в режиме многоканального объемного звучания, выберите значение “SMALL”, чтобы активировать схему перенаправления низких частот и вывести низкие частоты фронтального канала через сабвуфер. Если для передних громкоговорителей установлено значение “SMALL”, то для центрального громкоговорителя, и громкоговорителей объемного звучания также автоматически устанавливается значение “SMALL” (если ранее не было установлено значение “NO”).

• LARGE

При подключении громкоговорителей большого размера, которые способны эффективно воспроизводить низкие частоты, выберите “LARGE”. Обычно следует выбирать значение “LARGE”. Если для сабвуфера установлено значение “NO”, для передних громкоговорителей автоматически устанавливается значение “LARGE”.

■ CNT SPK (Центральный громкоговоритель)

- NO
Если центральный громкоговоритель не подключен, выберите “NO”. Звук центрального канала выводится через передние громкоговорители.
- SMALL
Если звук искажается или ощущается отсутствие эффекта объемного звучания в режиме многоканального объемного звучания, выберите значение “SMALL”, чтобы активировать схему перенаправления низких частот и вывести низкие частоты центрального канала через передние громкоговорители (если выбрано значение “LARGE”) или сабвуфер.
- LARGE
При подключении громкоговорителя большого размера, который способен эффективно воспроизводить низкие частоты, выберите “LARGE”. Обычно следует выбирать значение “LARGE”. Однако если для передних громкоговорителей установлено значение “SMALL”, то для центрального громкоговорителя невозможно будет выбрать значение “LARGE”.

■ SUR SPK (Громкоговорители объемного звучания)

- Это значение устанавливается также для задних громкоговорителей объемного звучания.
- NO
Если громкоговорители объемного звучания не подключены, выберите “NO”.
 - SMALL
Если звук искажается или ощущается отсутствие эффекта объемного звучания в режиме многоканального объемного звучания, выберите значение “SMALL”, чтобы активировать схему перенаправления низких частот и вывести низкие частоты канала объемного звучания через сабвуфер или другие громкоговорители, для которых выбрано значение “LARGE”.
 - LARGE
При подключении громкоговорителей большого размера, которые способны эффективно воспроизводить низкие частоты, выберите “LARGE”. Обычно следует выбирать значение “LARGE”. Однако если для передних громкоговорителей установлено значение “SMALL”, то для громкоговорителей объемного звучания невозможно будет выбрать значение “LARGE”.

■ SB SPK (Задний громкоговоритель объемного звучания)

Если для громкоговорителей объемного звучания установлено значение “NO”, то для заднего громкоговорителя объемного звучания также автоматически устанавливается значение “NO”, изменить которое будет невозможно.

• NO

Если задний громкоговоритель объемного звучания не подключен, выберите “NO”.

• SINGLE

Если вы подсоединяете только один задний громкоговоритель объемного звучания, выберите “SINGLE”. Звук будет выводиться максимально по 6.1 каналу.

• DUAL

Если вы подсоединяете два задних громкоговорителя объемного звучания, выберите “DUAL”. Звук будет выводиться максимально по 7.1 каналу.

Совет

Значения “LARGE” и “SMALL” для каждого громкоговорителя определяют, будет ли встроенный звуковой процессор отключать низкочастотный сигнал от этого канала.

Когда низкочастотный звук отключен от канала, схема перенаправления низких частот передает соответствующие низкие частоты на сабвуфер или другие громкоговорители, для которых установлено значение “LARGE”.

Однако поскольку низкочастотный звук имеет определенный объем направленности, по возможности нужно стараться его не отключать. Поэтому даже для громкоговорителя малого размера можно выбрать значение “LARGE”, если требуется вывести низкочастотный звук через этот громкоговоритель. С другой стороны, если требуется отключить громкоговоритель большого размера от низкочастотного звука, установите для него значение “SMALL”.

Если общий уровень звука ниже, чем хотелось бы, установите для всех громкоговорителей значение “LARGE”.

Если басовых частот недостаточно, можно увеличить уровень басовых частот с помощью эквалайзера. Для получения дополнительной информации см. стр. 47.

■ FRT DIST. (Расстояние до переднего громкоговорителя)

Позволяет установить расстояние от слушателя до переднего громкоговорителя (A).

Если оба громкоговорителя не размещены на равном расстоянии от точки прослушивания, установите расстояние до ближайшего громкоговорителя.

Только с одним задним громкоговорителем объемного звучания

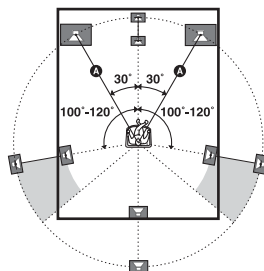

С двумя задними громкоговорителями объемного звучания (Угол B должен быть тот же самый)

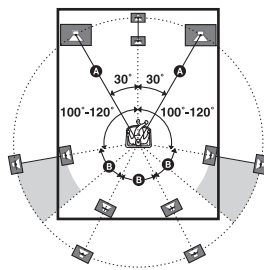

■ CNT DIST. (Расстояние до центрального громкоговорителя)

Позволяет установить расстояние от слушателя до центрального громкоговорителя.

■ SL DIST. (Расстояние до левого громкоговорителя объемного звучания)

■ SR DIST. (Расстояние до правого громкоговорителя объемного звучания)

Позволяет установить расстояние от слушателя до правого громкоговорителя объемного звучания.

■ SB DIST. (Расстояние до заднего громкоговорителя объемного звучания)^{a)}

■ SBL DIST. (Расстояние до заднего левого громкоговорителя объемного звучания)^{b)}

■ SBR DIST. (Расстояние до заднего правого громкоговорителя объемного звучания)^{b)}

Позволяет установить расстояние от слушателя до заднего громкоговорителя объемного звучания.

^{a)}Вы можете выбрать данный параметр, только когда задние громкоговорители объемного звучания установлены на “SINGLE” в меню SYSTEM.

^{b)}Вы можете выбрать данный параметр, только когда задние громкоговорители объемного звучания установлены на “DUAL” в меню SYSTEM.

Совет

Расстояние между центральным громкоговорителем и точкой прослушивания **[B]** не может меньше, чем расстояние между точкой прослушивания и передним громкоговорителем **[A]** более чем на 1,5 метра. Расположите громкоговорители таким образом, чтобы разница в длине **[B]** на следующей диаграмме была меньше не более, чем на 1,5 метра, длины **[A]**.

Пример: Отрегулируйте расстояние **[B]** до 4,5 метров или более, если расстояние **[A]** составляет 6 метров.

Также расстояние между громкоговорителями объемного звучания и точкой прослушивания **[C]** не может быть меньше более чем на 4,5 метров, чем расстояние между точкой прослушивания и передними громкоговорителями **[A]**.

Расположите громкоговорители таким образом, чтобы разница в длине **[C]** на следующей диаграмме была меньше не более, чем на 4,5 метра, длины **[A]**.

Пример: Отрегулируйте расстояние **[C]** до 1,5 метров или более, если расстояние **[A]** составляет 6 метров.

Это важно, поскольку неправильное размещение громкоговорителя не способствует воспроизведению объемного звучания.

Пожалуйста, отметьте, что размещение громкоговорителей ближе, чем нужно, вызовет задержку в выводе звука через громкоговорители. Другими словами, громкоговоритель будет звучать так, как если бы он находился очень далеко.

Чтобы получить более насыщенный объемный звук, выполняйте настройку этого параметра во время воспроизведения звука. Попробуйте!

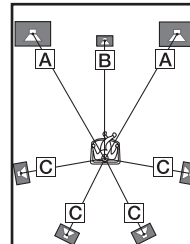

■ SUR POS. (Положение громкоговорителей объемного звучания)

Позволяет задать положение громкоговорителей объемного звучания для правильной работы в режимах CINEMA STUDIO EX (стр. 67). Этот пункт меню недоступен, если для громкоговорителя объемного звучания установлено значение “NO” (стр. 48).

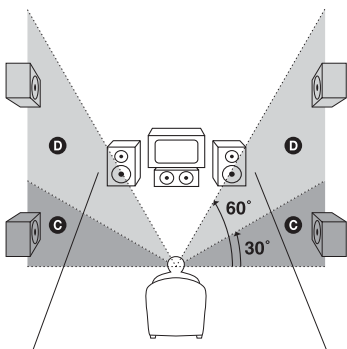
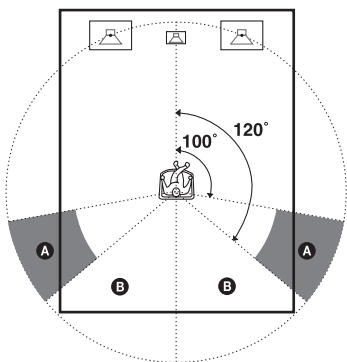

- **ВЕНД/НІ**
Проверьте, соответствует ли положение громкоговорителей объемного звучания областям **В** и **Д**.
- **ВЕНД/ЛО**
Проверьте, соответствует ли положение громкоговорителей объемного звучания областям **В** и **С**.

- **SIDE/НІ**
Проверьте, соответствует ли положение громкоговорителей объемного звучания областям **А** и **Д**.
- **SIDE/ЛО**
Проверьте, соответствует ли положение громкоговорителей объемного звучания областям **А** и **С**.

Совет

Такое положение громкоговорителей объемного звучания специально предназначено для обеспечения режимов CINEMA STUDIO EX. Для других звуковых полей положение громкоговорителей не так важно.

Звуковые поля разработаны с условием, что громкоговорители объемного звучания должны быть расположены сзади слушателя, однако звуковое представление остается очень устойчивым, даже если они расположены под большим углом. Однако если громкоговорители направлены на слушателя и расположены непосредственно справа и слева от него, то объемное звучание становится нечетким, если не установлено значение “SIDE/ЛО” или “SIDE/НІ”.

Тем не менее, в каждой среде прослушивания существует множество переменных величин, например отражение звука от стен, и при использовании “ВЕНД/НІ” можно добиться оптимальных результатов, когда громкоговорители расположены высоко над точкой прослушивания, даже если они размещены непосредственно слева или справа.

Поэтому, несмотря на то, что в результате выбор установки может противоречить описанию, приведенному выше, при воспроизведении программы, закодированной с использованием многоканального объемного звука, рекомендуется выбирать ту установку, которая лучше всего способствует созданию гармоничного звука, соединяющего в себе объемное звучание и звук из передних громкоговорителей. Если нет уверенности в выборе настройки звука, выберите значение “ВЕНД/ЛО” или “ВЕНД/НІ”, а затем отрегулируйте баланс с помощью настройки параметров расстояния до громкоговорителей и уровня громкости громкоговорителей.

■ **CRS. FREQ (Частота разделения громкоговорителей)**

Позволяет настроить частоту разделения басов громкоговорителей, для которых было установлено значение “SMALL” в меню SYSTEM. Этот пункт меню доступен только в том случае, если по крайней мере для одного громкоговорителя установлено значение “SMALL” и на дисплее мигает индикатор соответствующего громкоговорителя.

■ **DIMMER (Яркость дисплея)**

Позволяет настроить яркость дисплея в 3 этапа.

Автоматическая калибровка соответствующих настроек (Меню A. CAL)

Для получения дополнительной информации см. раздел “8. Автоматическая калибровка подходящих настроек (AUTO CALIBRATION)” (стр. 34).

Прслушивание объемного звука

Объемный звук Dolby Digital и DTS (AUTO FORMAT DIRECT)

Режим Auto Format Direct (A.F.D.) обеспечивает звук более высокого качества и позволяет выбрать режим декодирования для прослушивания 2-канального стереозвукa в многоканальном формате.

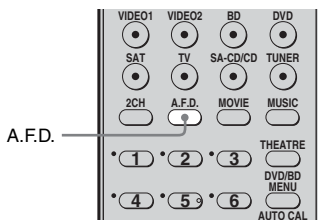

**Нажимая кнопку A.F.D.,
выберите желаемое звуковое
поле.**

Для получения дополнительной информации см. раздел “Типы режима A.F.D.” (стр. 65).

Типы режима A.F.D.

Режим A.F.D. [Отображение на дисплее]	Многоканальный звук после декодирования	Эффект
A.F.D. AUTO [A.F.D. AUTO]	(Автоматическое определение)	Звук выводится в том виде, в котором он был записан (закодирован), без дополнительных эффектов объемного звучания. Однако при отсутствии сигналов LFE этот ресивер будет генерировать низкочастотный сигнал для вывода через сабвуфер.
PRO LOGIC [DOLBY PL]	4-канальный	Выполняется декодирование Dolby Pro Logic. Звук источника, записанный в 2-канальном формате, декодируется в 4.1-канальный формат.
PRO LOGIC II MOVIE [PLII MV]	5-канальный	Выполняется декодирование в режиме Dolby Pro Logic II Movie. Эта установка идеально подходит для фильмов, закодированных в формате Dolby Surround. Кроме того, этот режим позволяет воспроизводить звук в 5.1-канальном формате при просмотре дублированных или старых фильмов.
PRO LOGIC II MUSIC [PLII MS]	5-канальный	Выполняется декодирование в режиме Dolby Pro Logic II Music. Этот параметр идеально подходит для обычных стереоисточников, например компакт-дисков.
PRO LOGIC II GAME [PLII GM]	5-канальный	Выполняется декодирование в режиме Dolby Pro Logic II Game. Эта установка идеально подходит для программного обеспечения видеоигр.
PRO LOGIC IIx MOVIE* [PLIIX MV]	7-канальный	Выполняется декодирование в режиме Dolby Pro Logic IIx Movie. С помощью этой установки формат Dolby Pro Logic II Movie или Dolby Digital 5.1 расширяется до 7.1-канального высококачественного звучания.
PRO LOGIC IIx MUSIC* [PLIIX MS]	7-канальный	Выполняется декодирование в режиме Dolby Pro Logic IIx Music. Этот параметр идеально подходит для обычных стереоисточников, например компакт-дисков.
PRO LOGIC IIx GAME* [PLIIX GM]	7-канальный	Выполняется декодирование в режиме Dolby Pro Logic IIx Game.
Neo:6 Cinema [NEO6 CIN]	6-канальный	Выполняется декодирование в режиме DTS Neo:6 Cinema.
Neo:6 Music [NEO6 MUS]	6-канальный	Выполняется декодирование в режиме DTS Neo:6 Music. Этот параметр идеально подходит для обычных стереоисточников, например компакт-дисков.
MULTI STEREO [MULTI ST.]	(Многоканальный стереозвук)	2-канальные сигналы (левый и правый) выводятся их всех громкоговорителей. Однако звук может не выводиться через определенные громкоговорители в зависимости от их установок.

* Нельзя выбрать этот режим декодирования, если для задних громкоговорителей объемного звучания установлено значение "NO".

При подключении сабвуфера

Ресивер генерирует низкочастотный сигнал и выводит его через сабвуфер при отсутствии сигнала LFE, который является низкочастотным звуковым эффектом, выводимым через сабвуфер в 2-канальный сигнал.

Однако, если для всех громкоговорителей установлено значение “LARGE”, в режиме “NEO6 CIN” или “NEO6 MUS” низкочастотный сигнал не генерируется.

Примечания

- Эта функция не работает, если выбрано ANALOG DIRECT.
- Режим DTS Neo:6 не работает для звука DTS 2CH, он воспроизводится в 2-канальном формате.
- Декодирование Dolby Pro Logic IIx сигналов формата DTS или сигналов с частотой дискретизации, превышающей 48 кГц, невозможно.

Совет

Если вводится многоканальный сигнал, доступен только режим декодирования Dolby Pro Logic IIx. При выборе любого другого режима декодирования, кроме Dolby Pro Logic IIx, выводится (кодируется) многоканальный звук.

Выбор предварительно запрограммированного звукового поля

Можно получить дополнительные ощущения от прослушивания объемного звука, просто выбрав одно из звуковых полей, предварительно запрограммированных в ресивере. С их помощью, находясь дома, можно получить эффект прослушивания мощного звука, как в кинотеатре или концертном зале.

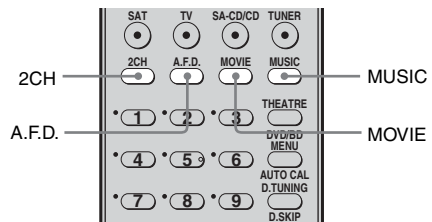

Нажмите несколько раз кнопку MOVIE, чтобы выбрать нужное звуковое поле для просмотра фильмов, или кнопку MUSIC - для прослушивания музыки.

Для получения дополнительной информации см. раздел “Типы доступных звуковых полей” (стр. 67).

Типы доступных звуковых полей

Звуковое поле для	Звуковое поле [Отображение на дисплее]	Эффект
Фильмов	CINEMA STUDIO EX A DCS [C.ST.EX A]	Воспроизводится звуковая среда киностудии Sony Pictures Entertainment “Cary Grant Theater”. Этот стандартный режим превосходно подходит для просмотра почти любого типа фильма.
	CINEMA STUDIO EX B DCS [C.ST.EX B]	Воспроизводится звуковая среда киностудии Sony Pictures Entertainment “Kim Novak Theater”. Этот режим превосходно подходит для просмотра научно-фантастических или приключенческих фильмов с большим количеством звуковых эффектов.
	CINEMA STUDIO EX C DCS [C.ST.EX C]	Воспроизводится звуковая среда тонателле Sony Pictures Entertainment. Этот режим превосходно подходит для просмотра мюзиклов или фильмов, в которых звучит музыка, исполняемая оркестром.
Музыки	HALL [HALL]	Воспроизводится акустика классического концертного зала.
	JAZZ CLUB [JAZZ]	Воспроизводится акустика джаз-клуба.
	LIVE CONCERT [CONCERT]	Воспроизводится акустика концертного зала на 300 мест.
	STADIUM [STADIUM]	Воспроизводит ощущение большого открытого стадиона.
	SPORTS [SPORTS]	Воспроизводит ощущение репортажа со спортивного мероприятия.
	PORTABLE AUDIO ENHANCER [PORTABLE]	Воспроизводится чистый четкий звук с переносного аудиоустройства. Данная модель идеально подходит для воспроизведения с MP3-проигрывателя или другого источника сжатых сигналов.
Наушников*	HEADPHONE 2CH [HP 2CH]	Этот режим выбирается автоматически, если в 2-канальном режиме (стр. 68) или режиме A.F.D. (стр. 65) используются наушники. Стандартные 2-канальные стереоисточники полностью игнорируют обработку звуковых полей, и звук любого многоканального объемного формата декодируется в 2-канальный.
	HEADPHONE DIRECT [HP DIR]	Аналоговые сигналы выводятся без цифровой обработки тембром, звуковым полем и т.п.
	HEADPHONE THEATER DCS [HP THEA]	Этот режим выбирается автоматически, если выбрано звуковое поле для фильма или музыки и используются наушники. Благодаря этому режиму, при прослушивании через наушники у слушателя создается впечатление, как будто он находится в кинотеатре.

* Данное звуковое поле можно выбрать, только если наушники подсоединены к ресиверу.

Примечания

- Эффекты виртуальных громкоговорителей могут вызвать увеличение шума в воспроизводимом сигнале.
- Если выбран звуковое поле, которое использует виртуальные громкоговорители, будет невозможно услышать звук, идущий непосредственно из громкоговорителей объемного звучания.
- Эта функция не работает в следующих случаях:
 - если выбран параметр ANALOG DIRECT;
 - при вводе сигналов с частотой дискретизации более 48 кГц.
 - многоканальные линейные ИКМ-сигналы поступают через гнездо HDMI IN.
- Если выбрано одно из следующих звуковых полей и в меню SYSTEM для всех громкоговорителей установлено значение “LARGE”, звук через сабвуфер не выводится. Однако звук будет выводиться через сабвуфер, если
 - входной цифровой сигнал содержит сигналы LFE;
 - для передних громкоговорителей выбрано значение “SMALL”;
 - выбрано звуковое поле для фильма.

Советы

- Формат кодирования программы DVD и т.п. можно определить по логотипу на упаковке.
- Для звуковых полей с пометками **DCS** используется технология DCS. Подробнее о цифровом кинозвуке (DCS) см. “Глоссарий” (стр. 92).

Отключение эффекта объемного звучания для фильмов и музыки

Нажмите кнопку 2CH для выбора “2CH ST.” или нажмите кнопку A.F.D. и удерживайте ее до тех пор, пока не будет выбрано значение “A.F.D. AUTO”.

Использование только передних громкоговорителей (2CH STEREO)

В этом режиме ресивер выводит звук только через передние громкоговорители (левый и правый). Звук через сабвуфер не выводится. Стандартные 2-канальные стереоисточники полностью игнорируют обработку звуковых полей, и звук любого многоканального объемного формата декодируется в 2-канальный.

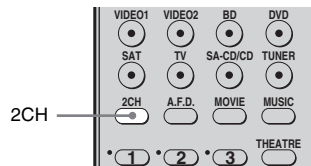

Нажмите кнопку 2CH.

Примечание

В режиме 2CH STEREO звук через сабвуфер не выводится. Для прослушивания 2-канальных стереоисточников через правый и левый передние громкоговорители и сабвуфер выберите “A.F.D. AUTO” (стр. 65).

Звук без преобразований (ANALOG DIRECT)

Можно переключить звук, входящий через выбранный вход, на двухканальный аналоговый вход. Эта функция обеспечивает высококачественное звучание аналоговых источников. С помощью этой функции можно настраивать такой уровень громкости и баланс передних громкоговорителей.



- 1** Поверните переключатель INPUT SELECTOR на ресивере, чтобы выбрать вход, через который входит звук для прослушивания в аналоговом режиме.

Можно также использовать кнопки ввода на пульте дистанционного управления.

- 2** Нажмите кнопку ANALOG DIRECT на ресивере.

Выводится аналоговый звук.

Отключение ANALOG DIRECT

Нажмите кнопку ANALOG DIRECT на ресивере еще раз.

Можно также нажать любую кнопку звукового поля.

Примечания

- Если подключены наушники, на дисплее отображается надпись “HP DIR”.
- Эта функция недоступна, когда выбран вход DMPORT и BD.

Восстановление исходных установок для звуковых полей

Для выполнения этих действий следует использовать кнопки на ресивере.

1,2

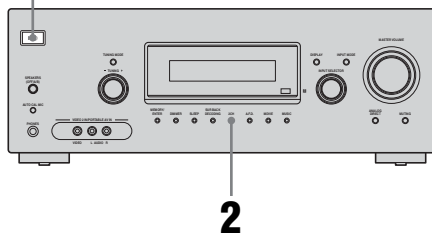

- 1** Нажмите кнопку I/⏻, чтобы выключить питание.
- 2** Удерживая кнопку 2CH нажатой, нажмите кнопку I/⏻.

На дисплее появится надпись “S.F. CLR.”, и для всех звуковых полей будут восстановлены исходные установки.

Функции тюнера

Прослушивание радиопередач в диапазонах FM и AM

С помощью встроенного тюнера можно прослушивать радиопрограммы в диапазонах FM и AM. Перед использованием убедитесь, что антенны FM и AM подключены к ресиверу (стр. 31).

Совет

Как показано в следующей таблице, шаг прямой настройки изменяется в зависимости от кода региона. Для получения дополнительной информации о коде региона см. стр. 3.

Код региона	FM	AM
CEL, CEK, TH1	50 kHz	9 kHz

Автоматическая настройка

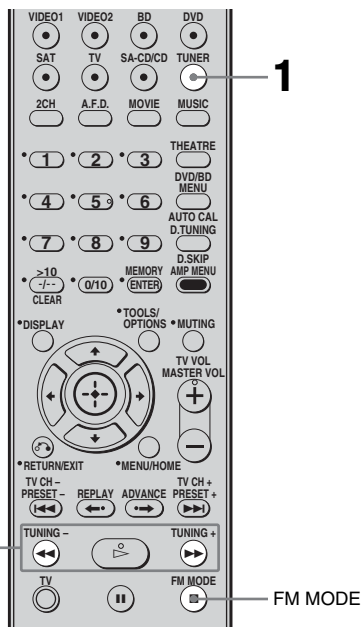

- 1** Нажмите несколько раз кнопку **TUNER**, чтобы выбрать диапазон FM или AM.

- 2** Нажмите кнопку **TUNING +** или **TUNING -**.

Нажмите кнопку **TUNING +** для поиска от низких до высоких радиочастот, от высоких до низких - кнопку **TUNING -**.

Ресивер прекращает поиск каждый раз, когда принимает радиостанцию.

Использование элементов управления на ресивере

- 1 Поверните переключатель INPUT SELECTOR, чтобы выбрать диапазон FM или AM.
- 2 Нажмите несколько раз кнопку TUNING MODE для выбора “AUTO T.”.
- 3 Поверните регулятор TUNING +/- TUNING -.

Низкое качество приема стереосигнала в диапазоне FM

Если качество приема стереосигнала в диапазоне FM низкое и на дисплее мигает надпись “ST”, выберите монофонический режим, чтобы снизить искажение звука.

Нажимайте кнопку FM MODE до тех пор, пока на дисплее не отобразится индикация “MONO”.

Для возврата в режим стерео нажимайте кнопку FM MODE до тех пор, пока с дисплея не исчезнет индикация “MONO”.

Прямая настройка

Введите частоту станции с помощью номерных кнопок.

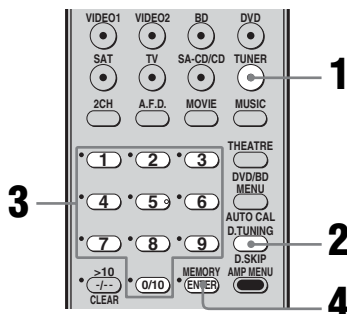

- 1 Нажмите несколько раз кнопку TUNER, чтобы выбрать диапазон FM или AM.

Можно также использовать INPUT SELECTOR на ресивере.

- 2 Нажмите кнопку D.TUNING.
- 3 Нажмите номерные кнопки, чтобы ввести частоту.

Пример 1: FM 102,50 МГц

Выберите 1 → 0 → 2 → 5 → 0

Пример 2: AM 1350 кГц

Выберите 1 → 3 → 5 → 0

При настройке станции в диапазоне AM отрегулируйте направление рамочной антенны AM, чтобы обеспечить оптимально качественный прием сигнала.

- 4 Нажмите кнопку ENTER.

Можно также использовать MEMORY/ENTER на ресивере.

Если не удастся настроиться на станцию

Убедитесь, что радиочастота введена правильно. Если нет, повторите действия с 2 по 4. Если все еще не удается настроиться на станцию, значит, такая радиочастота не используется в данной области.

Предварительная настройка радиостанций

Можно запрограммировать до 30 станций в диапазоне FM и 30 станций в диапазоне AM. После этого можно будет без труда настроить часто прослушиваемые радиостанции.

Предварительная настройка радиостанций

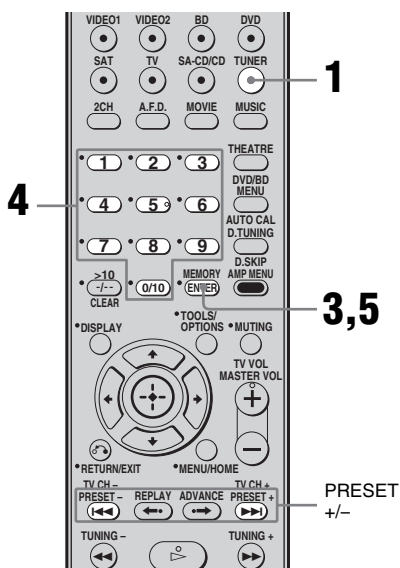

- 1** Нажмите несколько раз кнопку TUNER, чтобы выбрать диапазон FM или AM.

Можно также использовать INPUT SELECTOR на ресивере.

- 2** Настройте радиостанцию, предварительную настройку которой необходимо выполнить с помощью функций автоматической настройки (стр. 70) или прямой настройки (стр. 71).

При низком качестве приема стереосигнала в диапазоне FM установите переключатель в режим приема FM (стр. 71).

- 3** Нажмите кнопку **MEMORY**.

Можно также использовать MEMORY/ENTER на ресивере. На несколько секунд загорится индикатор “MEMORY”. Выполните действия 4 и 5 перед тем, как погаснет индикация “MEMORY”.

- 4** Нажмите номерные кнопки для выбора номера предустановленной станции.

Для выбора номера предустановленной станции можно также нажать кнопку PRESET + или PRESET -.

Если индикация “MEMORY” погаснет перед тем, как будет выбран номер предварительной установки, еще раз выполните действия, начиная с пункта 3.

- 5** Нажмите кнопку **ENTER**.

Можно также использовать MEMORY/ENTER на ресивере. Станция будет сохранена в памяти под выбранным номером предварительной установки. Если индикация “MEMORY” погаснет перед тем, как будет нажата кнопка ENTER, еще раз выполните действия, начиная с пункта 3.

- 6** Повторяйте действия пунктов с 1 по 5 для предварительной установки другой станции.

Настройка на предварительно установленные станции

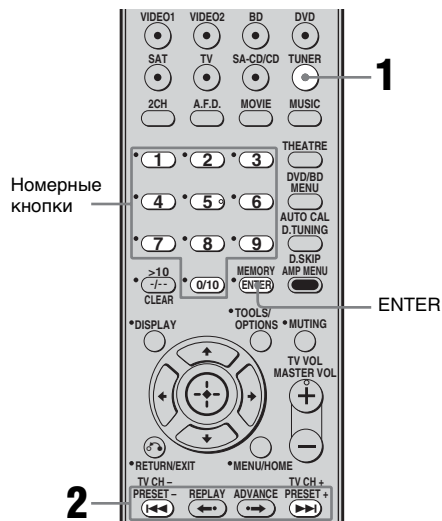

- 1** Нажмите несколько раз кнопку **TUNER**, чтобы выбрать диапазон FM или AM.

2 Несколько раз нажмите кнопку PRESET + или PRESET -, чтобы выбрать нужную предварительно настроенную станцию.

При каждом нажатии кнопки номер предварительно установленной станции изменяется в следующем порядке:

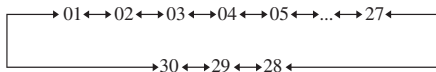

Также можно нажимать номерные кнопки, чтобы выбрать нужную предварительно настроенную станцию. Затем нажмите кнопку ENTER, чтобы подтвердить выбор.

Использование элементов управления на ресивере

- 1 Поверните переключатель INPUT SELECTOR, чтобы выбрать диапазон FM или AM.
- 2 Нажмите несколько раз кнопку TUNING MODE для выбора “PRESET T.”.
- 3 Поворачивая регулятор TUNING + или TUNING -, выберите необходимую предварительно установленную станцию.

Присвоение названий предварительно установленным станциям

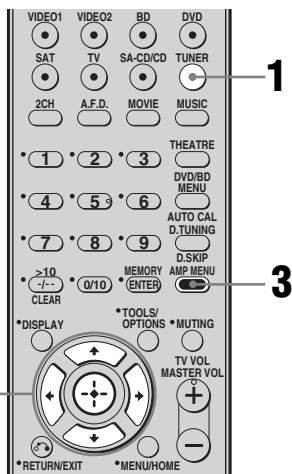

- 1 Нажмите несколько раз кнопку TUNER, чтобы выбрать диапазон FM или AM.
Можно также использовать INPUT SELECTOR на ресивере.
- 2 Включите предварительно установленную станцию, для которой требуется создать индексное название (стр. 73).
- 3 Нажмите кнопку AMP MENU. На экране появится “1-LEVEL”.
- 4 Несколько раз нажмите кнопку \uparrow/\downarrow , чтобы выбрать “4-TUNER”.
- 5 Нажмите кнопку \oplus или \rightarrow для входа в меню.

6 Несколько раз нажмите кнопку \uparrow/\downarrow , чтобы выбрать “NAME IN”.

7 Нажмите кнопку \oplus или \rightarrow , чтобы подтвердить выбор этого параметра.

Курсор мигает, и можно будет выбрать символ. Выполните процедуру, описанную в разделе “Создание имени индекса” ниже.

Создание имени индекса

1 Используйте кнопку $\uparrow/\downarrow/\leftarrow/\rightarrow$, чтобы создать индексное название. Нажмите кнопку \uparrow/\downarrow , чтобы выбрать символ, затем нажмите кнопку \leftarrow/\rightarrow , чтобы переместить курсор в следующую позицию.

Если допущена ошибка

Нажимайте кнопку \leftarrow/\rightarrow , пока не мигает символ, который необходимо заменить, затем нажмите кнопку \uparrow/\downarrow , чтобы выбрать нужный символ.

Советы

- Нажимая кнопку \uparrow/\downarrow , можно выбрать тип символов следующим образом.
Буквы (верхний регистр) \rightarrow Цифры \rightarrow Символы
- Чтобы ввести пробел, нажмите кнопку \rightarrow без ввода символа.

2 Нажмите кнопку \oplus .

Введенное наименование зарегистрировано.

Примечание (только модели с кодом региона CEL, CEK)

При настройке на станцию RDS, которой вы уже присвоили наименование, вместо введенного вами наименования появляется название службы программы. (Название службы программы изменять нельзя. Введенное наименование заменяется названием службы программы.)

Использование системы радиоданных (RDS)

(Только модели с кодом региона CEL, CEK)

Этот ресивер позволяет использовать систему радиоданных RDS - услугу, предоставляемую радиостанциями и заключающуюся в посылке дополнительной информации вместе с обычным радиосигналом. Можно отобразить информацию RDS.

Примечания

- Функция RDS доступна только для станций в диапазоне FM.
- Не все станции в диапазоне FM предоставляют услуги RDS, и не все услуги, предоставляемые ими, одинаковы. Если Вы не знакомы с услугами RDS, обратитесь в местные радиостанции, чтобы получить сведения об услугах RDS.

Прием радиосигналов RDS

Просто выберите радиостанцию в диапазоне FM путем прямой настройки (стр. 71), автоматической настройки (стр. 70) или предварительно установленной настройки (стр. 73).

При настройке на станцию, которая предоставляет услуги RDS, загорается индикатор “RDS”, и на дисплее отображается название службы программы.

Примечание

Функции RDS могут работать неверно, если принимаемая станция некорректно передает сигнал RDS или сигнал слишком слабый.

Отображение информации RDS

Во время приема станции с системой RDS нажимайте последовательно кнопку DISPLAY на ресивере.

Каждый раз, когда вы нажимаете кнопку, информация RDS на дисплее меняется в следующей последовательности:

Название станции → Частота → Индикация типа программы^{a)} → Индикация радиотекста^{b)} → Индикация текущего времени (в 24-часовой системе) → Звуковое поле, используемое в данный момент

a) Тип транслируемой программы.

b) Текстовое сообщение, отправляемое RDS станцией.

Примечания

- При поступлении экстренного сообщения от правительственных ведомств на дисплее мигает индикация “ALARM”.
- Если сообщение состоит из 9 или более символов, оно отображается на дисплее в виде бегущей строки.
- Если радиостанция не предоставляет определенную услугу RDS, на дисплее появляется индикация “NO XXXX” (например, “NO TEXT”).

Описание типов программ

Индикация типа программы	Описание
NEWS	Программы новостей
AFFAIRS	Программы по темам, отраженные в последних новостях
INFO	Программы по широкому кругу вопросов, включая потребительские вопросы и медицинскую консультацию
SPORT	Спортивные программы
EDUCATE	Образовательные программы, такие как “Сделай сам” и программы, предлагающие полезные советы
DRAMA	Радиодрамы и сериалы
CULTURE	Программы о национальной или региональной культуре, такие как языковые и социальные проблемы
SCIENCE	Программы по естествознанию и технологиям
VARIED	Другие программы, такие как интервью со знаменитостями, дискуссии и комедии
POP M	Программы популярной музыки
ROCK M	Программы рок-музыки
EASY M	Легкая музыка
LIGHT M	Инструментальная, вокальная и хоровая музыка
CLASSICS	Исполнения известных симфонических оркестров, камерная музыка, опера и т.п.
OTHER M	Музыка других жанров, не входящих в вышеперечисленные категории, такие как ритм-н-блюз и регги
WEATHER	Прогноз погоды

Индикация типа программы	Описание
FINANCE	Отчеты о состоянии фондовой биржи, торговли и т.п.
CHILDREN	Программы для детей
SOCIAL	Программы о людях и вещах, влияющих на них
RELIGION	Программы по религиозным темам
PHONE IN	Программы, в которых радиослушатели могут высказывать свои мнения по телефону или на общественном форуме
TRAVEL	Программы о путешествиях. Не для объявлений, которые размещаются по TP/TA.
LEISURE	Программы, посвященные отдыху, такие как садоводство, рыбная ловля, кулинария и т.п.
JAZZ	Программы джаз-музыки
COUNTRY	Программы кантри-музыки
NATION M	Программы, освещающие популярную музыку страны или региона
OLDIES	Программы о старой музыке
FOLK M	Программы фольклорной музыки
DOCUMENT	Программы документально-исследовательских жанров
NONE	Другие программы, не указанные выше

Контроля по HDMI

Использование функции контроля по HDMI для “BRAVIA” Sync

Чтобы использовать “BRAVIA” Sync, задайте функцию контроля по HDMI, как описано ниже.

Если подключить компоненты Sony, совместимые с функцией контроля по HDMI, с помощью кабеля HDMI (не входит в комплект), выполнение следующих операций будет упрощено:

- Воспроизведение одним нажатием: При воспроизведении через такой компонент, как DVD-проигрыватель или проигрыватель дисков Blu-ray, ресивер и телевизор включаются автоматически и переключаются на соответствующий HDMI-вход.
- Аудиоконтроль системы: При просмотре телевизора можно настроить вывод звука через громкоговоритель телевизора или громкоговорители, подключенные к ресиверу.
- Отключение питания системы: При отключении телевизора ресивер и подключенные компоненты также отключаются вместе с ним.

Контроль по HDMI - это функция взаимного контроля, обычно используемая на линии HDMI управления бытовой электроникой (CEC) для мультимедийного интерфейса высокого разрешения (HDMI).

Функция контроля по HDMI не работает в следующих случаях:

- При подключении к ресиверу компонента, не поддерживающего функцию контроля по HDMI от Sony.
- При подключении ресивера и компонентов с помощью соединения, отличного от HDMI.

Рекомендуется подключать ресивер к продуктам, поддерживающих функцию “BRAVIA” Sync.

Примечание

Работа функции контроля по HDMI зависит от подключенного компонента. Обратитесь к инструкции по эксплуатации компонента.

Подключение телевизора и других компонентов

Прежде чем подсоединять кабели, убедитесь, что кабель питания переменного тока отсоединен от электрической розетки.

Прослушивание многоканального объемного звука с телевизора

Можно прослушивать многоканальный объемный звук с телевизора через громкоговорители, подключенные к ресиверу.

Соедините выходное гнездо OPTICAL телевизора с входным гнездом OPTICAL IN данного ресивера.

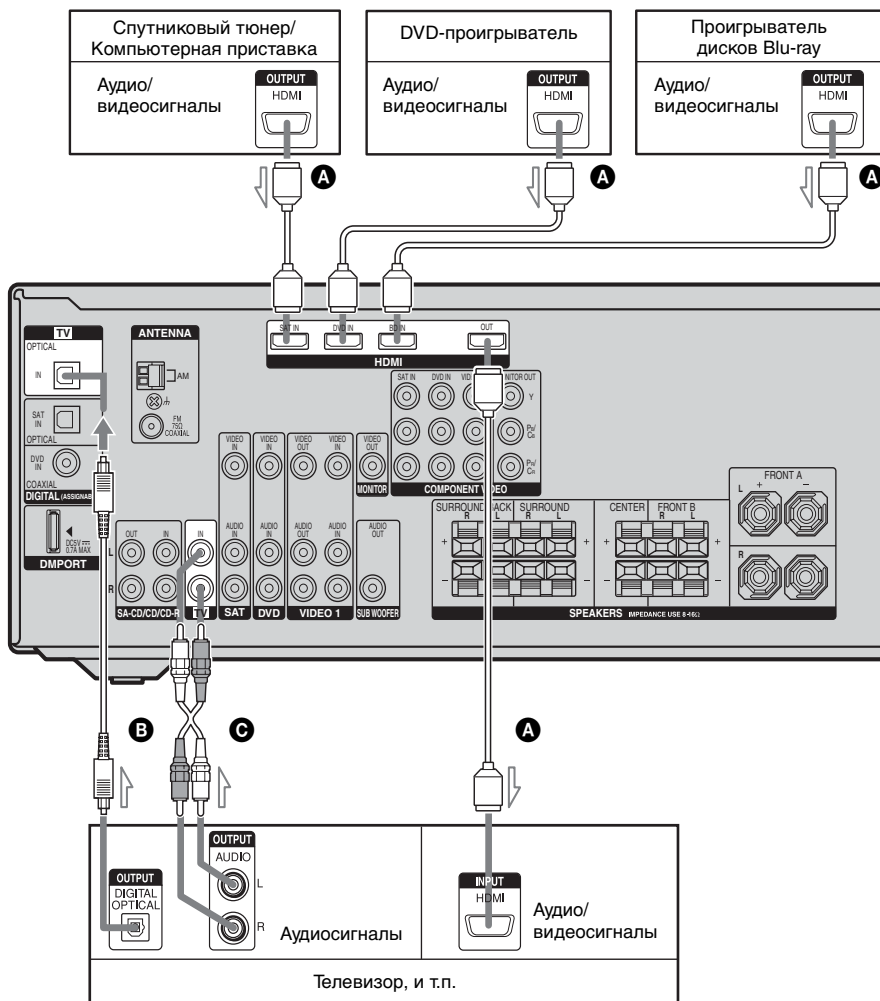

A Кабель HDMI (не входит в комплект)

Рекомендуется использовать кабель HDMI Sony.

B Оптический цифровой кабель (не входит в комплект)^{a)}

C Аудиокабель (не входит в комплект)^{a)}

^{a)} Подключите хотя бы один из аудишнуров (**B** или **C**).

Настройка функции контроля по HDMI

Ресивер поддерживает функцию Контроль по HDMI—Простая настройка.

Эта функция доступна только для некоторых типов телевизоров. При выполнении функции Контроль по HDMI—Простая настройка с телевизора автоматически происходит соответствующее изменение настройки контроля по HDMI на ресивере.

При выполнении функции Контроль по HDMI—Простая настройка на дисплее последовательно отображаются “CONTROL”, “SCAN FOR” и “HDMI”.

При этом ресивер автоматически переключает вход на HDMI-вход.

После завершения настройки на дисплее появится “COMPLETE”.

Для получения подробной информации см. инструкции по эксплуатации телевизора.

Если телевизор не поддерживает функцию Контроль по HDMI—Простая настройка, выполните следующие действия. Для получения подробной информации о настройке телевизора и подключенных компонентов см. инструкции по эксплуатации соответствующих компонентов.

1 Проверьте, подключен ли ресивер к телевизору и компонентам (совместимые с функцией контроля по HDMI) через HDMI.

2 Включите ресивер, телевизор и подключенные компоненты.

3 Включите функцию контроля по HDMI в ресивере и телевизоре. См. раздел “Настройка контроля по HDMI” (стр. 81).

Подробные сведения по настройке телевизора см. в инструкции по эксплуатации телевизора.

4 Выберите вход HDMI на ресивере и телевизоре, соответствующий входу HDMI на подключенном компоненте, чтобы отобразилось изображение подключенного компонента.

5 Включите функцию контроля по HDMI в подключенном компоненте. Если функция Контроль по HDMI для подключенного компонента уже включена, изменять настройки не нужно.

6 Повторите действия шагов 4 и 5 для других компонентов, для которых требуется использовать функцию Контроль по HDMI.

Примечания

- При переподключении кабеля HDMI необходимо повторно выполнить указанные выше шаги 1 – 6.
- Во время выполнения функции Контроль по HDMI—Простая настройка функции “Воспроизведение одним нажатием” и “Управление звуком системы” не доступны.
- Перед запуском с телевизора функции Контроль по HDMI—Простая настройка необходимо включить телевизор, подключенные компоненты и ресивер.
- Если после выполнения функции Контроль по HDMI—Простая настройка воспроизводящие компоненты не работают, проверьте настройку контроля по HDMI на телевизоре.
- Если воспроизводящие компоненты не поддерживают функцию Контроль по HDMI—Простая настройка, необходимо включить на них функцию контроля по HDMI перед запуском на телевизоре функции Контроль по HDMI—Простая настройка.

Настройка контроля по HDMI

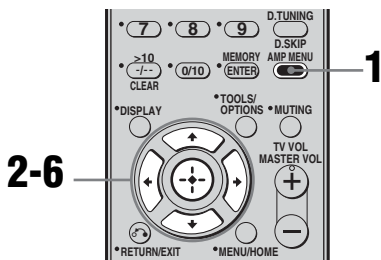

1 Нажмите кнопку AMP MENU.

На дисплее появится индикация “1-LEVEL”.

2 Нажмите кнопку ↑/↓ несколько раз, чтобы выбрать “6-VIDEO”.

3 Нажмите кнопку ⊕ или → для входа в меню.

4 Нажмите кнопку ↑/↓ несколько раз, чтобы выбрать “CONTROL FOR HDMI”.

Надпись “CONTROL FOR HDMI” отображается на дисплее в виде бегущей строки, затем появляется надпись “CONTROL”.

5 Нажмите кнопку ⊕ или →, чтобы подтвердить выбор этого параметра.

6 Нажмите кнопку ↑/↓ несколько раз, чтобы выбрать “CTRL ON”.

Функция контроля по HDMI включена.

Просмотр DVD

(Воспроизведение одним нажатием)

Высококачественный звук и изображение из компонентов, подсоединенных к ресиверу через HDMI-подключения, - достаточно одной операции!

Воспроизведение на подключенном компоненте.

Ресивер и телевизор автоматически включаются и переключаются на HDMI-вход.

Просмотр DVD с помощью простой операции

Можно также выбрать подключенный компонент, например проигрыватель дисков DVD/Blu-ray, с помощью меню TV. В этом случае ресивер и телевизор переключаются на соответствующий вход HDMI.

Примечание

В зависимости от телевизора содержимое может не выводиться.

Прослушивание звука телевизора через громкоговорители, подключенные к ресиверу (Аудиоконтроль системы)

Можно прослушивать звук телевизора через громкоговорители, подключенные к ресиверу, выполнив простую операцию.

С помощью меню телевизора можно управлять функцией “Управление звуком системы”. Для получения дополнительных сведений см. инструкцию по эксплуатации телевизора.

После включения для системы функции управления звуком ресивер автоматически включается и переключается на соответствующий вход.

Звук с телевизора передается на громкоговорители, подключенные к ресиверу; одновременно с этим громкость телевизора уменьшается. Функцию “Управление звуком системы” также можно использовать следующим образом.

- Если включить ресивер при включенном телевизоре, функция аудиоконтроля системы включится автоматически, а звук телевизора будет выводиться через громкоговорители, подключенные к ресиверу. Однако если отключить ресивер, звук будет выводиться через громкоговорители телевизора.
- Громкость ресивера можно отрегулировать при настройке громкости телевизора.

Примечания

- Если функция управления звуком системы не работает в соответствии с настройками телевизора, обратитесь к инструкции по эксплуатации телевизора.
- Если для функции “CONTROL FOR HDMI” установлено значение “CTRL ON”, то настройки “AUDIO FOR HDMI” в меню VIDEO задается автоматически в зависимости от настроек аудиоконтроля системы.
- Если подсоединить телевизор без функции аудиоконтроля системы, эта функция работать не будет.
- Если телевизор включен раньше ресивера, звук с телевизора некоторое время не будет слышен.
- Если переключится на входной сигнал, отличный от HDMI или TV, функция аудиоконтроля системы автоматически отключится.
- Если переключиться с другого входного сигнала на входной сигнал HDMI или TV, функция аудиоконтроля системы автоматически включится.

Отключение ресивера с помощью телевизора (Отключение питания системы)

Если выключить телевизор с помощью кнопки POWER на пульте дистанционного управления телевизора, то ресивер и подключенные компоненты выключатся автоматически.

Чтобы выключить телевизор, можно также использовать пульт дистанционного управления ресивера.

Удерживайте нажатыми кнопки TV и TV I/⏻.

Телевизор, ресивер и все компоненты, подсоединенные через HDMI, выключены.

Примечания

- Прежде чем использовать функцию отключения питания системы, установите для TV Standby Synchro значение “ON”. Для получения подробной информации см. инструкции по эксплуатации телевизора.
- Состояние подключенных компонентов может сделать невозможным их отключение. Для получения подробной информации см. инструкции по эксплуатации подключенных компонентов.

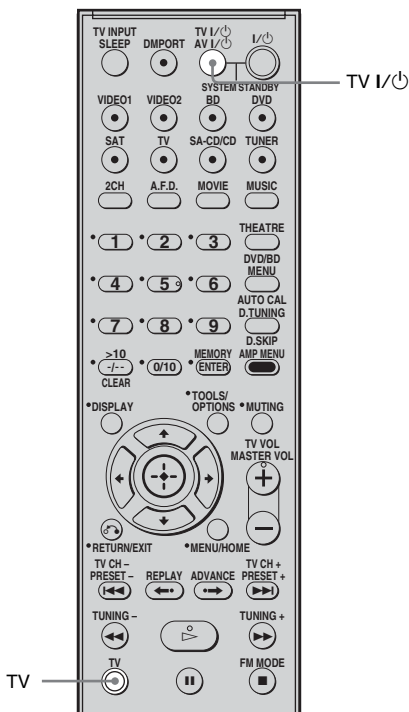

Переключение между цифровым и аналоговым звуком (INPUT MODE)

При подключении компонентов и к цифровому, и к аналоговому звуковому входному гнезду ресивера можно, в зависимости от типа просматриваемого материала, задать любой из этих входных звуковых режимов, а также переключать с одного режима другой.

1 Поворачивайте регулятор INPUT SELECTOR на ресивере для выбора аудиовхода.

Можно также использовать кнопки ввода на пульте дистанционного управления.

2 Нажимайте повторно кнопку INPUT MODE на ресивере до тех пор, пока не выберите режим ввода аудиосигнала.

Индикация выбранного режима ввода аудиосигнала появится на дисплее.

Режимы ввода аудиосигналов

• AUTO

При наличии и цифровых, и аналоговых подключений приоритет отдается цифровым аудиосигналам. При подключении нескольких цифровых устройств аудиосигналы, передаваемые по HDMI, имеют приоритет над аудиосигналами, передаваемыми по COAXIAL и OPTICAL.

При отсутствии цифровых аудиосигналов будет выбрана подача аналоговых аудиосигналов.

• ANALOG

Устанавливает подачу аналоговых аудиосигналов на выход к гнездам AUDIO IN (L/R).

Примечания

- Некоторые режимы ввода аудиосигналов не могут быть установлены в зависимости от входа.
- При использовании функции ANALOG DIRECT для режима аудиовхода автоматически устанавливается значение "ANALOG". Другие режимы выбрать нельзя.

Прослушивание цифрового звука с других входов (DIGITAL ASSIGN)

Можно переназначить цифровой аудиовход, по которому подаются сигналы OPTICAL или COAXIAL (SAT IN, DVD IN), на другой вход, если они используются неправильно. Например, чтобы воспроизвести звук от DVD-проигрывателя с использованием гнезда OPTICAL IN на ресивере:

- Соедините гнездо оптического выхода DVD-проигрывателя к гнезду OPTICAL SAT IN ресивера.
- Выберите для входа “SAT OPT” значение “DVD” в настройках “D. ASSIGN”.

1 Нажмите кнопку AMP MENU.

На экране появится “1-LEVEL”.

2 Несколько раз нажмите кнопку \uparrow/\downarrow , чтобы выбрать “5-AUDIO”.

3 Нажмите кнопку \oplus или \rightarrow для входа в меню.

4 Несколько раз нажмите кнопку \uparrow/\downarrow , чтобы выбрать “D. ASSIGN”.

5 Нажмите кнопку \oplus или \rightarrow , чтобы подтвердить выбор этого параметра.

6 Несколько раз нажмите кнопку \uparrow/\downarrow , чтобы выбрать свободный цифровой аудиовход (в данном примере “SAT OPT”).

7 Нажмите кнопку \oplus или \rightarrow для ввода выбранного значения.

8 Несколько раз нажмите кнопку \uparrow/\downarrow для выхода входа (в данном примере “SAT-DVD”), который необходимо назначить для цифрового гнезда аудиовхода, выбранного в шаге 6.

Если выбран вход “DVD”, звук от DVD-проигрывателя становится цифровым и воспроизводится через гнездо OPTICAL SAT IN.

Входы, которые можно назначить, отличаются для каждого аудиовхода. Дополнительную информацию см. в разделе “Присваиваемые входы для цифрового аудиовхода”.

Присваиваемые входы для цифрового аудиовхода

Исходная настройка подчеркнута.

Цифровой аудиовход [Отображение на дисплее]	Назначаемые входы	Отображается
COAXIAL DVD IN [DVD COAX]	VIDEO 1	DVD- VD1
	VIDEO 2	DVD- VD2
	BD	DVD- BD
	DVD	<u>DVD- DVD</u>
	SAT	DVD- SAT
	SA-CD/CD	DVD- CD
OPTICAL SAT IN [SAT OPT]	VIDEO 1	SAT- VD1
	VIDEO 2	SAT- VD2
	BD	SAT- BD
	DVD	SAT- DVD
	SAT	<u>SAT- SAT</u>
	SA-CD/CD	SAT- CD

Примечания

- Нельзя присвоить несколько цифровых аудиовходов для одного и того же входа.
- Нельзя использовать цифровой аудиовход в качестве исходного входа, если он переназначен для другого входа.
- При назначении цифрового аудиовхода настройка INPUT MODE может изменяться автоматически (стр. 84).

Использование DIGITAL MEDIA PORT (DMPORT)

С помощью DIGITAL MEDIA PORT (DMPORT) можно прослушивать звук и просматривать изображения с помощью сетевой системы, например, переносного аудио-/видеоустройства или компьютера.

Подключив адаптер DIGITAL MEDIA PORT (не входит в комплект поставки), можно прослушивать звук и просматривать изображение из подсоединенного к ресиверу компонента.

Подробную информацию см. в инструкциях по эксплуатации, прилагаемых к адаптеру DIGITAL MEDIA PORT.

Примечания

- Подключайте только адаптер DIGITAL MEDIA PORT.
- Прежде чем подсоединять кабели, убедитесь, что кабель питания переменного тока отсоединен от электрической розетки.
- Не подключайте и не отключайте адаптер DIGITAL MEDIA PORT при включенном ресивере.
- Некоторые адаптеры DIGITAL MEDIA PORT не имеют видеовыхода.
- Адаптер DIGITAL MEDIA PORT можно приобрести в некоторых регионах.

Подключение адаптера DIGITAL MEDIA PORT

Прослушивать звук и просматривать изображения можно из компонента, подсоединенного с помощью адаптера DIGITAL MEDIA PORT к гнезду DMPORT ресивера.

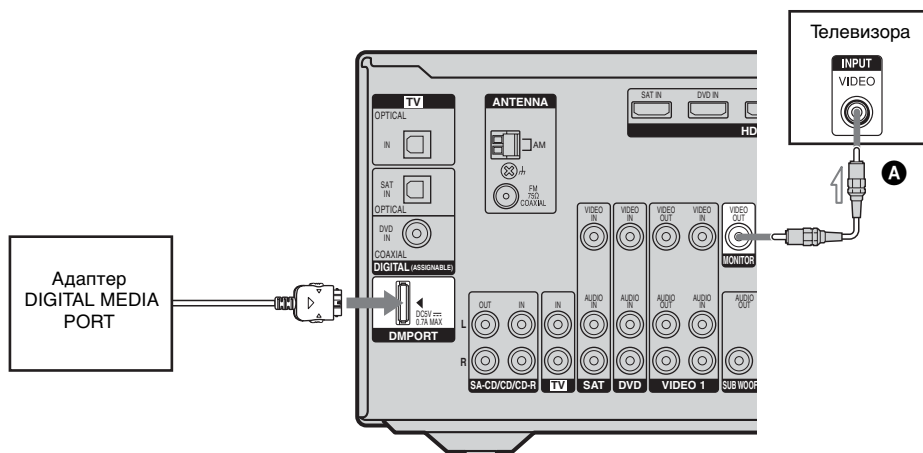

A Видеокабель (не входит в комплект)

Отсоединение адаптера DIGITAL MEDIA PORT от гнезда DMPORT

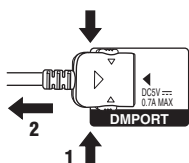

Сожмите и удерживайте разъем с двух сторон, а затем выньте его.

Примечания

- Обязательно подключайте адаптер DIGITAL MEDIA PORT, чтобы красная стрелка на раземе совпала с красной стрелкой на гнезде DMPORT.
- Ровно и надежно вставьте разъем в гнездо DMPORT.
- Поскольку разъем адаптера DIGITAL MEDIA PORT достаточно хрупкий, будьте осторожны при установке или перемещении ресивера.

Прослушивание/просмотр с подключенного компонента при помощи соединения DMPORT

1 Нажмите кнопку DMPORT.

Для выбора “DMPORT” можно также использовать переключатель INPUT SELECTOR на ресивере.

2 Включите воспроизведение на подключенном устройстве.

Звук воспроизводится на ресивере, а изображение появляется на телевизоре.

Подробную информацию см. в инструкциях по эксплуатации, прилагаемых к адаптеру DIGITAL MEDIA PORT.

Примечания

- При использовании некоторых типов адаптера DIGITAL MEDIA PORT подключенным компонентом можно управлять с помощью пульта дистанционного управления. Дополнительную информацию о работе кнопок пульта дистанционного управления см. стр. 13.
- Подсоедините гнездо MONITOR OUT ресивера к телевизору (стр. 87).

Совет

При прослушивании музыки в формате MP3 или других сжатых музыкальных данных с помощью переносного аудиоустройства можно улучшить звучание. Нажмите кнопку MUSIC несколько раз, чтобы выбрать элемент “PORTABLE” (стр. 66).

Присвоение названий входам

Можно ввести название не более, чем из 8 символов для входов и отобразить его на дисплее ресивера.

Это удобно для маркировки гнезд именами подсоединенных компонентов.

1 Нажимая кнопку ввода, выберите вход, для которого требуется создать индексное название.

Можно также использовать INPUT SELECTOR на ресивере.

2 Нажмите кнопку AMP MENU.

На экране появится “1-LEVEL”.

3 Несколько раз нажмите кнопку \uparrow/\downarrow , чтобы выбрать “5-AUDIO” или “6-VIDEO”.

4 Нажмите кнопку \oplus или \rightarrow для входа в меню.

5 Нажмите кнопку \uparrow/\downarrow , чтобы выбрать “NAME IN”.

6 Нажмите кнопку \oplus или \rightarrow , чтобы подтвердить выбор этого параметра.

Курсор замигает, и можно будет выбрать символ. Выполните процедуру, описанную в разделе “Создание имени индекса” (стр. 75).

Изменение индикации на дисплее

Проверить звуковое поле и т.п. можно путем изменения информации на дисплее.

Для выполнения этих действий следует использовать кнопки на ресивере.

Несколько раз нажмите кнопку DISPLAY.

При каждом нажатии данной кнопки индикация на дисплее изменяется циклически следующим образом.

Все входные сигналы, кроме “FM” и “AM”

Индексное название^{a)} → Выбранный вход → Звуковое поле, используемое в данный момент

“FM” и “AM”

Название станции^{b)} или название предварительно установленной станции^{a)} → Частота → Индикация типа программы^{b)} → Индикация радиотекста^{b)} → Индикация текущего времени (в 24-часовой системе)^{b)} → Звуковое поле, используемое в данный момент

^{a)} Индексное название появится только в том случае, если его входу присвоена или предварительно установлена станция (стр. 74, 88). Индексное наименование не будет отображаться на дисплее, если были введены только пробелы, или при совпадении с наименованием входа.

^{b)} Только при RDS приеме радиопередач (только модели с кодом области CEL, CEK) (стр. 75).

Примечание

Для некоторых языков символы или метки могут не отображаться.

Использование таймера отключения

Можно выполнить такую настройку ресивера, при которой он будет автоматически выключаться в указанное время.

При включенном питании нажимайте последовательно кнопку SLEEP.

При каждом нажатии данной кнопки индикация на дисплее изменяется циклически следующим образом:

2-00-00 → 1-30-00 → 1-00-00 → 0-30-00 → OFF

При включении таймера отключения дисплей гаснет.

Примечание

При нажатии любой кнопки на пульте дистанционного управления или ресивера после того, как дисплей погас, он снова загорится. Через некоторое время дисплей снова погаснет, если ни одна кнопка не будет нажата.

Совет

Для проверки времени, оставшегося до отключения ресивера, нажмите кнопку SLEEP. На дисплее появится индикация оставшегося времени. При повторном нажатии кнопки SLEEP функция таймера отключения будет отменена.

Запись с помощью ресивера

При помощи ресивера можно произвести запись с аудио-/видеокомпонента. Смотрите инструкции по эксплуатации, которые прилагаются к записывающему компоненту.

Запись на диск CD-R

С помощью ресивера можно выполнять запись на диск CD-R. См. инструкции по эксплуатации, прилагаемые к устройству записи компакт-дисков.

- 1 Нажмите одну из кнопок ввода для выбора компонента, который будет выполнять воспроизведение.**

Можно также использовать INPUT SELECTOR на ресивере.

- 2 Подготовьте компонент, который будет выполнять воспроизведение, к воспроизведению.**

Например, настройтесь на радиостанцию, которую требуется записать (стр. 70).

- 3 Подготовьте компонент, который будет выполнять запись.**

Вставьте чистый диск CD-R в устройство записи компакт-дисков и отрегулируйте уровень записи.

- 4 Начните запись на записывающем компоненте, затем начните воспроизведение воспроизводящем компоненте, выполняющем воспроизведение.**

Примечание

Настройки звучания не оказывают влияния на вывод сигнала через гнезда SA-CD/CD/CD-R OUT.

Запись на носители записи

- 1 Нажмите одну из кнопок ввода для выбора компонента, который будет выполнять воспроизведение.**

Можно также использовать INPUT SELECTOR на ресивере.

- 2 Подготовьте компонент, который будет выполнять воспроизведение, к воспроизведению.**

Например, вставьте видеокассету, с которой необходимо сделать копию, в видеомагнитофон.

- 3 Подготовьте компонент, который будет выполнять запись.**

Вставьте чистую видеоленту и т.п. в записывающий компонент (VIDEO 1) для записи.

- 4 Начните запись на записывающем компоненте, затем начните воспроизведение на компоненте, выполняющем воспроизведение.**

Примечание

Некоторые источники содержат сигналы защиты от копирования, не позволяющие выполнять запись. В этом случае запись источника невозможна.

Использование пульта дистанционного управления

Изменение назначений кнопок

Можно изменить заводские установки кнопок ввода, чтобы они соответствовали компонентам системы. Например, при подключении DVD-рекордера к гнездам VIDEO 1 на ресивере можно установить кнопку VIDEO 1 на этом пульте дистанционного управления для управления DVD-рекордером.

1 Нажмите и удерживайте нажатой кнопку, назначение которой необходимо изменить.

Пример: Удерживайте кнопку VIDEO 1.

2 Используя приведенную ниже таблицу, нажмите соответствующую кнопку для необходимой категории.

Пример: Нажмите кнопку 4. Теперь кнопку VIDEO 1 можно использовать для управления DVD-рекордером.

Категории и соответствующие кнопки

Категории	Нажмите
Видеомагнитофон (режим управления VTR 3) ^{a)}	1
Видеомагнитофон (режим управления VTR 2) ^{a)}	2
DVD-проигрыватель/DVD-рекордер (режим управления DVD1) ^{b)}	3
DVD-рекордер (режим управления DVD3) ^{b)}	4
CD-проигрыватель	5
Цифровой спутниковый ресивер Euro	6
DVR (Цифровой терминал CATV)	7
DSS (Цифровой спутниковый ресивер)	8
Проигрыватель дисков blu-ray (режим управления BD1) ^{c)}	9
Устройство записи дисков Blu-ray (режим управления BD3) ^{c)}	0/10
Телевизор	-/-->10/ CLEAR
Не присвоено	ENTER/ MEMORY

^{a)}Для управления видеомагнитофонами Sony можно использовать режимы VTR 2 или VTR 3, которые соответствуют видеомагнитофонам 8 mm и VHS соответственно.

^{b)}Для DVD-рекордера Sony можно использовать режим DVD1 или DVD3. Дополнительную информацию см. в инструкциях по эксплуатации, прилагаемых к DVD-рекордеру.

^{c)}Подробные сведения о параметре BD1 или BD3 см. в инструкциях по эксплуатации, прилагаемых к проигрывателю дисков Blu-ray или устройству для записи дисков Blu-ray.

продолжение следует

Для очистки всех назначений кнопок пульта дистанционного управления

Удерживайте нажатыми кнопки I/⏻,
DMPORT и MASTER VOL –,
одновременно.

Пульт дистанционного управления
возвращен к заводским установкам.

Дополнительная информация

Глоссарий

■ Видеосигнал компонента

Формат для передачи информации видеосигнала, состоящей из трех отдельных сигналов: яркости Y, цветности Pb и цветности Pr. Высококачественные изображения, например, видеоизображения DVD или HDTV, передаются более точно. Три гнезда имеют зеленый, синий и красный цвет.

■ Cinema Studio EX

Режим объемного звучания, который может рассматриваться как компиляция технологии Digital Cinema Sound, обеспечивающей звуковой монтаж в домашних кинотеатрах с использованием трех технологий: “Virtual Multi Dimensions”, “Screen Depth Matching”, и “Cinema Studio Reverberation”. “Virtual Multi Dimensions” — технология виртуальных громкоговорителей, создающая виртуальную среду для многоканального объемного звука, позволяющая использовать до 7.1 каналов реальных громкоговорителей и пользоваться в домашних условиях современными профессиональными возможностями объемного звучания. “Screen Depth Matching” обеспечивает тройное затухание, полноту и глубину звука, обычно создаваемую в кинотеатрах с помощью воспроизведения звука позади экрана. Затем это добавляется к передним и центральным каналам. “Cinema Studio Reverberation” обеспечивает звуковые характеристики, соответствующие используемым в театрах и студиях звукозаписи, включая студию перезаписи Sony Pictures Entertainment. В соответствии с типом студии предусмотрены три режима - A/B/C.

■ Составной видеосигнал

Стандартный формат для передачи информации видеосигнала. Сигнал яркости Y и сигнал цветности C комбинируются и передаются вместе.

■ Digital Cinema Sound (DCS)

Уникальная технология воспроизведения звука, разработанная Sony в сотрудничестве с Sony Pictures Entertainment для получения захватывающего и мощного звука кинотеатров в домашних условиях. Технология “Digital Cinema Sound”, разработанная посредством объединения DSP (Digital Signal Processor) и измерения данных, позволяет использовать дома идеальное звуковое поле, предназначенное для кинематографистов.

■ Dolby Digital

Технология кодирования/декодирования цифровых аудиосигналов, разработанная Dolby Laboratories, Inc. Состоит из фронтальных (левый/правый) каналов, центрального канала, канала окружающего звука (левый/правый) и канала сабвуфера. Это характерный аудиостандарт для DVD-видеосигналов, который известен как 5.1-канальный аудиосигнал окружающего звука. Поскольку информация сигнала окружающего звука записана и воспроизводится в стереофоническом режиме, то передается более реалистичный звук с более полным эффектом присутствия, чем с помощью формата Dolby surround.

■ Dolby Digital Surround EX

Акустическая технология, разработанная Dolby Laboratories, Inc. Информация сигнала заднего окружающего звука передается через обычный левый и правый каналы окружающего звука таким образом, что звук воспроизводится как 6.1-канальный. Динамичные эпизоды особенно хорошо воспроизводятся с более динамичным и реалистичным звуковым полем.

■ Dolby Pro Logic II

Данная технология преобразует 2-канальный аудиосигнал, записанный в стереофоническом режиме, для 5.1-канального воспроизведения. Режим MOVIE предназначен для фильмов, режим MUSIC предназначен для стереофонических источников, например музыки. Старые фильмы, закодированные в традиционном стереоформате, могут быть улучшены с помощью 5.1-канального воспроизведения окружающего звука.

■ Dolby Pro Logic IIx

Технология для 7.1-канального (или 6.1-канального) воспроизведения. Наряду с аудиосигналом, закодированным в формате Dolby Digital Surround EX, 5.1-канальный аудиосигнал, закодированный в формате Dolby Digital, может воспроизводиться как 7.1-канальный звук (или 6.1-канальный). Более того, существующая запись в стереофоническом режиме, также может воспроизводиться как 7.1-канальный звук (или 6.1-канальный).

■ Dolby Surround (Dolby Pro Logic)

Технология обработки аудиосигналов, разработанная Dolby Laboratories, Inc. Информация центрального и монофонического аудиосигналов передается по двум стереоканалам. При воспроизведении аудиосигнал декодируется и воспроизводится как 4-канальный окружающий звук. Это наиболее распространенный метод обработки для DVD-видеосигналов.

■ DTS 96/24

Формат цифрового сигнала с высоким качеством звука. Он записывает звук при частоте дискретизации и скорости передачи 96 кГц/24 бита, которые являются самыми высокими для DVD-видеосигналов. Количество воспроизводимых каналов отличается в зависимости от программного обеспечения.

■ DTS Digital Surround

Технология кодирования/декодирования цифровых аудиосигналов, разработанная DTS, Inc. Она сжимает аудиосигналы в меньшей степени, чем Dolby Digital, обеспечивая более высокое качество звучания.

■ DTS-ES

Формат для 6.1-канального воспроизведения с информацией сигнала заднего канала объемного звучания. Существует два режима: “Discrete 6.1”, в котором выполняется запись всех каналов независимо, и “Matrix 6.1”, в котором задний канал объемного звучания делится на LS (левый, объемного звучания) и RS (правый, объемного звучания) каналы. Он идеально подходит для воспроизведения звуковых дорожек кинофильмов.

■ DTS Neo:6

Данная технология преобразует 2-канальный аудиосигнал, записанный в стереофоническом режиме, для 6.1-канального воспроизведения. Существует два режима, которые можно выбрать в соответствии с источником воспроизведения или по предпочтению: CINEMA - для фильмов, MUSIC - для стереофонических источников, например музыки.

■ HDMI (Мультимедийный интерфейс высокой точности)

HDMI – это сокращение от High-Definition Multimedia Interface. Это интерфейс, который используется для передачи аудио- и видеосигналов в цифровом формате, позволяя воспроизводить высококачественные цифровые изображения и звук. Спецификация HDMI поддерживает технологию защиты от копирования HDCP (High-bandwidth Digital Contents Protection), которая включает технологию кодирования для цифровых видеосигналов.

■ PCM (Pulse Code Modulation)

Метод преобразования аналогового аудиосигнала в цифровой аудиосигнал для удобства использования цифрового аудиосигнала.

■ x.v.Colour

x.v.Colour – более распространенный термин, введенный Sony для стандарта xvYCC; является торговой маркой Sony. xvYCC – международный стандарт цветового пространства для видеоизображений. Данный стандарт позволяет отображать расширенный цветовой диапазон по сравнению с обычным стандартом телетрансляции.

■ Частота дискретизации

Для преобразования аналоговых аудиосигналов в цифровые аналоговые данные должны быть представлены в дискретном виде. Данный процесс называется дискретизацией, а величина, показывающая сколько раз в секунду квантифицируется аналоговый сигнал для преобразования в цифровую форму, называется частотой дискретизации. Стандартный музыкальный компакт-диск хранит данные с преобразованием в цифровую форму со скоростью 44100 раз в секунду, что выражается величиной частоты дискретизации 44,1 кГц. В сущности, чем выше частота дискретизации, тем лучше качество звука.

Меры предосторожности

Безопасность

В случае попадания какого-либо твердого предмета или жидкости внутрь корпуса следует отсоединить ресивер от сети и перед дальнейшей эксплуатацией проверить его у квалифицированного специалиста.

Источники питания

- Перед эксплуатацией ресивера проверьте, что рабочее напряжение соответствует напряжению, используемому в вашем регионе. Рабочее напряжение указано на табличке, расположенной на задней панели ресивера.
- Аппарат не отсоединяется от источника сетевого питания переменного тока (электрической сети) до тех пор, пока он подсоединен к стенной розетке, даже если сам аппарат будет выключен.
- Если вы не собираетесь использовать ресивер в течение длительного времени, отключите его от электросети. Чтобы отключить кабель питания, потяните его за вилку; никогда не тяните за сам кабель.
- Кабель питания переменного тока необходимо заменять только в квалифицированной ремонтной мастерской.

Перегрев

Несмотря на то, что ресивер нагревается при работе, это не является неисправностью. Если аппарат эксплуатируется продолжительное время при повышенной громкости, температура верхней, нижней и боковых частей корпуса значительно повышается. Во избежание ожога не прикасайтесь к корпусу.

Установка

- Установите ресивер в месте с хорошей вентиляцией для предотвращения нагрева внутри аппарата и увеличения срока его службы.
- Не располагайте ресивер возле источников тепла или в местах попадания прямого солнечного света, чрезмерно запыленных местах или в местах с повышенной вибрацией.
- Не ставьте никаких предметов на поверхность корпуса, что может перекрыть вентиляционные отверстия и вызвать неисправность аппарата.
- Не располагайте ресивер рядом с таким оборудованием, как телевизор, видеомэгафитон или кассетная дека. Если ресивер используется в комбинации с телевизором, видеомэгафитоном или кассетной декой и установлен слишком близко к данному оборудованию, могут возникнуть помехи и снизиться качество изображения. Это особенно характерно при использовании комнатной антенны. Поэтому рекомендуется использовать наружную антенну.
- Соблюдайте осторожность при размещении устройства на поверхностях, обработанных особым образом (натертых воском, покрашенных масляными красками, полированных и т.п.), так как это может привести к появлению на них пятен или изменению цвета.

Эксплуатация

Перед подключением других компонентов выключите ресивер и отсоедините его от сети.

Очистка

Чистите корпус, панель и регуляторы мягкой тканью, слегка смоченной раствором нейтрального моющего средства. Не пользуйтесь никакими абразивными подушечками, чистящими порошками или растворителями, такими как спирт или бензин.

Если у Вас возникнут вопросы или проблемы относительно Вашего ресивера, обратитесь к ближайшему дилеру Sony.

Поиск и устранение неисправностей

При возникновении любой из последующих затруднительных ситуаций во время использования ресивера воспользуйтесь руководством по устранению неполадок, чтобы устранить неисправность.

Звук

Отсутствие звука в независимости от выбранного компонента или воспроизведение звука с очень низким уровнем громкости.

- Проверьте правильность и надежность подключения громкоговорителей и компонентов.
- Убедитесь, что шнуры ко всем громкоговорителям подключены правильно.
- Убедитесь, что ресивер и все компоненты включены.
- Убедитесь, что регулятор громкости MASTER VOLUME не установлен в положение “VOL MIN”.
- Убедитесь, что кнопка SPEAKERS (OFF/A/B) не установлена в положение OFF.
- Убедитесь, что наушники не подключены.
- Нажмите кнопку MUTE для отмены функции отключения звука.
- Убедитесь, что на ресивере выбран правильный компонент с помощью кнопок ввода.
- Включено защитное устройство ресивера. Выключите ресивер, устраните причину короткого замыкания и снова включите питание.

Отсутствие звука от определенного компонента.

- Убедитесь, что компонент правильно подключен к предназначенным для него входным аудиогнездам.
- Убедитесь, что кабели, используемые для соединения, полностью вставлены в гнезда как на ресивере, так и на компоненте.

Отсутствие звука от одного из передних громкоговорителей.

- Подключите наушники к гнезду PHONES и убедитесь, что звук выводится через наушники. Если через наушники выводится звук только одного канала, то компонент, возможно, неправильно подключен к ресиверу. Убедитесь, что все кабели полностью вставлены в гнезда как на ресивере, так и на компоненте. Если через наушники выводится звук обоих каналов, то, возможно, передний громкоговоритель неправильно подключен к ресиверу. Проверьте соединение переднего громкоговорителя, из которого не воспроизводится звук.
- Убедитесь, что подключение произведено к обоим аналоговым гнездам L и R компонента, а не только к одному из этих гнезд. Используйте аудиокабель (не входит в комплект).

Отсутствие звука от цифровых источников (через входные гнезда COAXIAL или OPTICAL).

- Убедитесь, что переключатель INPUT MODE установлен в положение “AUTO” (стр. 84).
- Убедитесь, что параметр ANALOG DIRECT не включен.

Звук из левого и правого громкоговорителей не сбалансирован, или каналы подключены неверно.

- Проверьте правильность и надежность подключения громкоговорителей и компонентов.
- Отрегулируйте параметры баланса с помощью меню LEVEL.

Слышен сильный фон или помехи.

- Проверьте надежность подключения громкоговорителей и компонентов.
- Убедитесь, что соединительные кабели не соприкасаются с трансформатором или двигателем и находятся не ближе 3 метра от телевизора или лампы дневного света.
- Отодвиньте телевизор от аудиокомпонентов.
- Штекеры и разъемы загрязнены. Протрите их тканью, слегка смоченной в спирте.

Звук не выводится или выводится с очень низким уровнем громкости через центральный громкоговоритель/громкоговоритель объемного звучания/задний громкоговоритель объемного звучания.

- Выберите режим CINEMA STUDIO EX (стр. 67).
- Отрегулируйте уровень громкости громкоговорителя (стр. 39).
- Убедитесь, что для центрального громкоговорителя/громкоговорителей объемного звучания выбраны значения “SMALL” или “LARGE” (стр. 48).
- Убедитесь, что задние громкоговорители объемного звучания установлены на “SINGLE” или “DUAL” (стр. 48).

Отсутствие звука из задних громкоговорителей объемного звучания.

- На некоторых дисках флажок Dolby Digital Surround EX отсутствует, даже если на упаковке есть логотип Dolby Digital Surround EX. В этом случае выберите “SB ON” (стр. 47).

Звук через сабвуфер не выводится.

- Проверьте правильность и надежность подключения сабвуфера.
- Убедитесь, что сабвуфер включен.
- Убедитесь, что для сабвуфера установлено значение “YES” (стр. 48).
- При выборе некоторых звуковых полей звук не выводится через сабвуфер.

Эффект объемного звучания не достигается.

- Убедитесь, что функция звукового поля включена (нажмите кнопку MOVIE или MUSIC).
- Звуковые поля не работают для сигналов с частотой дискретизации более 48 кГц.

Многоканальное звучание Dolby Digital или DTS не воспроизводится.

- Убедитесь, что воспроизводимый диск DVD и т.п. записан в формате Dolby Digital или DTS.
- При подключении DVD-проигрывателя или других устройств к гнездам цифрового входа ресивера проверьте звуковые настройки (настройки для аудиовыхода) подключаемого компонента.

Не выдается звуковой сигнал от компонента, подключенного к адаптеру DIGITAL MEDIA PORT.

- Отрегулируйте громкость на ресивере.
- Адаптер DIGITAL MEDIA PORT и/или компонент не подключены должным образом. Выключите ресивер, затем повторно подсоедините адаптер DIGITAL MEDIA PORT и/или компонент.
- Проверьте, что ресивер поддерживает используемый адаптер DIGITAL MEDIA PORT и/или компонент.

Видео

Отсутствие изображения, или нечеткое изображение выводится на экран телевизора.

- Выберите соответствующий вход с помощью кнопок ввода.
- Настройте телевизор на соответствующий входной режим.
- Отодвиньте телевизор от аудиокомпонентов.
- Некоторые адаптеры DIGITAL MEDIA PORT не имеют видеовыхода.

Не осуществляется запись.

- Убедитесь, что компоненты подключены правильно (стр. 24).
 - Выберите компонент, используемый в качестве источника, с помощью кнопок ввода.
-

HDMI

Звук, подаваемый через гнездо HDMI на ресивере, не выводится через динамик ресивера или телевизора.

- Проверьте подключение HDMI.
- Невозможно прослушивание Super Audio CD при подключении HDMI.
- В зависимости от воспроизводимого компонента, возможно, потребуются настроить компонент. См. инструкции по эксплуатации, прилагаемые к каждому компоненту.

Исходное изображение, вводимое через гнездо HDMI на ресивере, не выводится через телевизор.

- Проверьте подключение HDMI.
- В зависимости от воспроизводимого компонента, возможно, потребуются настроить компонент. См. инструкции по эксплуатации, прилагаемые к каждому компоненту.

Функция контроля по HDMI не работает.

- Проверьте подключение HDMI (стр. 25).
- Убедитесь, что “CONTROL FOR HDMI” установлен в значение “CTRL ON” в меню VIDEO.
- Убедитесь, что подключенный компонент поддерживает функцию контроля по HDMI.
- Проверьте настройки контроля по HDMI в подключенном компоненте. Обратитесь к инструкции по эксплуатации подключенного компонента.
- Если изменить соединение HDMI, подсоедините/отсоедините кабель питания переменного тока, или если возник сбой питания, повторите действия раздела “Настройка функции контроля по HDMI” (стр. 80).

продолжение следует

Звук не выводится через ресивер и громкоговоритель телевизора при использовании функции аудиоконтроля системы.

- Убедитесь, что телевизор поддерживает функцию аудиоконтроля системы.
- Если телевизор не оснащен функцией аудиоконтроля системы, установите для настроек “AUDIO FOR HDMI” в меню VIDEO значение
 - “TV+AMP” для прослушивания звука с помощью громкоговорителя телевизора и ресивера.
 - “AMP” для прослушивания звука с помощью ресивера.
- Не слышен звук с компонента, подключенного к ресиверу.
 - Выберите подходящий вход, если просматривается программа с компонента, подключенного к ресиверу через соединение HDMI.
 - При просмотре телепередачи переключитесь на требуемый телевизионный канал.
 - Выберите компонент или вход, если требуется просматривать программу с подключенного к телевизору компонента. При этом следуйте инструкциям по эксплуатации телевизора.

Пульт дистанционного управления телевизором не может использоваться для управления подключенным компонентом, если используется функция Контроль по HDMI.

- Переключите вход ресивера на вход HDMI, подключенный к компоненту.
-

Тюнер

Низкое качество приема в диапазоне FM.

- Воспользуйтесь 75-омным коаксиальным кабелем (не входит в комплект) для подключения ресивера к наружной антенне FM, как показано ниже. При подключении системы к наружной антенне обязательно обеспечьте ее заземление с целью защиты от грозового разряда. Чтобы предотвратить возгорание газа, не подсоединяйте провод заземления к газовым трубам.

Наружная антенна FM

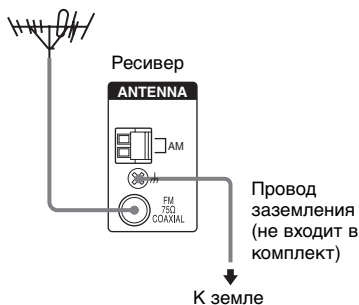

Не удается выполнить настройку на радиостанции.

- Проверьте правильность подключения антенн. Отрегулируйте антенны. При необходимости подключите внешнюю антенну.
- Сигнал станции слишком слабый (для автоматической настройки). Выполните прямую настройку вручную.
- Убедитесь, что интервал настройки установлен правильно (при настройке на станции AM в режиме прямой настройки).
- Станции предварительно не настроены или удалены из памяти (при настройке путем сканирования предварительно настроенных станций). Выполните предварительную настройку станций (стр. 72).
- Нажимайте кнопку DISPLAY на ресивере, чтобы на дисплее появилась индикация частоты.

Не работает система RDS.*

- Убедитесь, что выполнена настройка на станцию FM RDS.
- Выберите станцию FM с более сильным сигналом.

Не отображается необходимая информация системы RDS.*

- Обратитесь к радиостанции и проверьте, предоставляет ли она данную услугу или нет. Если эта услуга предоставляется, возможно, она временно недоступна.

* Только модели с кодом региона CEL, CEK.

Пульт дистанционного управления

Пульт дистанционного управления не работает.

- Направьте пульт дистанционного управления на датчик дистанционного управления на ресивере.
- Удалите все препятствия между пультом дистанционного управления и ресивером.
- Если батарейки в пульте дистанционного управления разрядились, установите новые.
- Убедитесь в том, что на пульте дистанционного управления выбран нужный вход.

Сообщения об ошибках

При возникновении неисправности на дисплее отображается сообщение. Вы можете проверить состояние системы по данному сообщению.

Руководствуйтесь следующей таблицей для устранения проблемы. Если какая-либо проблема не устраняется, обратитесь к ближайшему дилеру фирмы Sony.

При отображении сообщения об ошибке во время выполнения автоматической калибровки см. раздел “Коды ошибок и предупреждений” (стр. 36) для устранения проблемы.

PROTECT

В громкоговорители выдается помеха. Ресивер автоматически выключится через несколько секунд. Проверьте подключение громкоговорителей и снова включите питание.

Если не удается устранить неисправность с помощью руководства по устранению неполадок

Устранить эту неисправность может очистка памяти ресивера (стр. 32). Однако следует учесть, что все настройки, занесенные в память, будут сброшены до заводских значений и потребуются заново выполнить все настройки ресивера.

Если проблему устранить не удалось

Обратитесь к ближайшему дилеру фирмы Sony. Следует иметь в виду, что в случае замены каких-либо деталей специалистом технического обслуживания во время ремонта детали могут не возвращаться.

Справочная информация по очистке памяти ресивера

Очистить	См.
Все запомненные установки	стр. 32
Настроенные звуковые поля	стр. 66

Технические характеристики

Секция усилителя

Для моделей с кодом региона CEL, SEK¹⁾

Минимальное среднеквадратичное значение выходной мощности (8 Ом при 20 Гц – 20 кГц, общий коэффициент нелинейных искажений 0,09%)

85 Вт + 85 Вт

Выходная мощность в стереорежиме (8 Ом при 1 кГц, общий коэффициент нелинейных искажений 1%)

100 Вт + 100 Вт

Выходная мощность звука в режиме объемного звучания²⁾ (8 Ом при 1 кГц, общий коэффициент нелинейных искажений 10%)

140 Вт/канал

Для моделей с кодом региона TH1

Минимальное среднеквадратичное значение выходной мощности (8 Ом при 20 Гц – 20 кГц, общий коэффициент нелинейных искажений 0,09%)

70 Вт + 70 Вт¹⁾

60 Вт + 60 Вт³⁾

Выходная мощность в стереорежиме (8 Ом при 1 кГц, общий коэффициент нелинейных искажений 1%)

80 Вт + 80 Вт¹⁾

70 Вт + 70 Вт³⁾

Выходная мощность звука в режиме объемного звучания²⁾ (8 Ом при 1 кГц, общий коэффициент нелинейных искажений 10%)

120 Вт/канал¹⁾

105 Вт/канал³⁾

1) Измерено в следующих условиях:

Код региона	Требования по электропитанию
CEL, CEK, TH1	230 В переменного тока, 50 Гц

2) Номинальная выходная мощность для передних громкоговорителей, центрального громкоговорителя и громкоговорителей объемного звучания, а также задних громкоговорителей объемного звучания. В зависимости от установок звукового поля и источника, звуковой сигнал может отсутствовать.

3) Измерено в следующих условиях:

Код региона	Требования по электропитанию
TH1	220 В переменного тока, 50 Гц

Частотная характеристика

Аналоговые 10 Гц – 70 кГц
+0,5/-2 дБ (при отключенном звуковом поле и эквалайзере)

Входы

Аналоговые Чувствительность:
500 мВ/50 кОм
Отношение сигнал/шум⁴⁾: 96 дБ
(А, 500 мВ⁵⁾)

Цифровые (Коаксиальный)

Сопrotивление: 75 Ом
Отношение сигнал/шум: 100 дБ
(А, ФНЧ на 20 кГц)

Цифровые (Оптический)

Отношение сигнал/шум: 100 дБ
(А, ФНЧ на 20 кГц)

Выходы (Аналоговые)

AUDIO OUT Напряжение: 500 мВ/10 кОм
SUB WOOFER Напряжение: 2 В/1 кОм

Эквалайзер

Уровни усиления
±6 дБ, с шагом в 1 дБ

4) INPUT SHORT (при отключенном звуковом поле и эквалайзере).

5) Схема с весовой обработкой сигналов, уровень входного сигнала.

Тюнер FM

Диапазон настройки

87,5 – 108,0 МГц

Антенна Проволочная антенна FM

Разъемы для подключения антенны

75 Ом,
несбалансированные

Промежуточная частота

10,7 МГц

Тюнер AM

Диапазон настройки

Код региона	Шкала настройки	
	шаг 10 кГц	шаг 9 кГц
CEL, CEK, TH1	–	531 – 1602 кГц

Антенна Рамочная антенна

Промежуточная частота
450 кГц

Видео

Входы/Выходы

Видео: 1 Vp-p/75 Ом

COMPONENT VIDEO:

Y: 1 Vp-p/75 Ом

R/G/B: 0,7 Vp-p/75 Ом

Pr/Cr: 0,7 Vp-p/75 Ом

Фильтр 80 МГц

Общие

Требования по электропитанию

Код региона	Требования по электропитанию
CEL, CEK	230 В переменного тока, 50/60 Гц
TH1	220 – 230 В переменного тока, 50/60 Гц

Выходная мощность (DIGITAL MEDIA PORT)

DC OUT: 5 В, 0,7 А MAX

продолжение следует

Потребляемая мощность

Код региона	Потребляемая мощность
CEL, SEK	220 Вт
TH1	210 Вт

Потребляемая мощность (в режиме ожидания)

0,3 Вт (если для параметра “CONTROL FOR HDMI” в меню VIDEO установлено значение “CTRL OFF”)

Габариты (ш/в/г) (Прибл.)

430 × 157,5 × 318 мм, включая выступающие детали и регуляторы

Масса (Прибл.)

8,1 кг

Входящие в комплект принадлежности

Инструкция по эксплуатации (данное руководство)

Руководство по быстрой установке (1)

Проволочная антенна FM (1)

Рамочная антенна AM (1)

RM-AAU023 Пульт дистанционного управления (1)

Батарейки R6 (размера AA) (2)

Микрофон объемного звука (ECM-AC2 или ECM-AC2a) (1)

Для получения дополнительной информации о коде региона используемого компонента см. стр. 3.

Конструкция и характеристики могут быть изменены без предварительного уведомления.

Алфавитный указатель

Численные значения

2CH STEREO 68
2-канальный 68
5.1-канальная 18
7.1-канальная 18

A

Аудиоконтроль системы 82

B

Видеокамера
 подсоединение 29
Видеомагнитофон
 подсоединение 29
Воспроизведение одним нажатием 81
Выбор
 акустическая система 33
 звуковое поле 66
 компонент 41

G

Громкоговорители
 подключение 20

З

Запись
 на диск CD-R 90
 на носители записи 90
Звуковые поля
 возврат к исходным установкам 69
 выбор 66

I

Игровая видеоприставка
 подсоединение 29

K

Компьютерная приставка
 подсоединение 28
Контроля по HDMI
 подготовка 80
 подключение 79

M

Меню
 A. CAL 63
 AUDIO 55
 EQ 51
 LEVEL 50
 SUR 52
 SYSTEM 58
 TUNER 55
 VIDEO 57

H

Настройка
 автоматически 70
 прямая 71
 на предварительно установленные станции 73

П

Присвоение наименований 74, 88
Проигрыватель дисков Blu-ray
 воспроизведение 44
 подключение 25
Первоначальная настройка 32
Пульт дистанционного управления 13

O

Отключение звука 42
Отключение питания системы 83

C

Сообщения об ошибках 101
Спутниковый тюнер
 подсоединение 28

T

Тюнер
 подключение 31
Телевизор
 подключение 22
Таймер отключения 89

У

Устройства для записи компакт-дисков
 подключение 23

A

AUTO CALIBRATION 34
AUTO FORMAT
 DIRECT (A.F.D.) 64

C

CD-проигрыватель
 воспроизведение 43
 подключение 23

D

DIGITAL ASSIGN 85
Digital Cinema Sound (DCS) 93
DIGITAL MEDIA PORT
 подсоединение 87
Dolby Digital 93
DTS 94
DVD-рекордер
 подсоединение 27
DVD-проигрыватель
 воспроизведение 44
 подсоединение 27

H

HDMI
 Звук по HDMI 57
 Контроль по HDMI 57
 подключение 25

I

INPUT MODE 84

R

RDS 75

S

SB DEC 53
Super Audio CD-проигрыватель
 воспроизведение 43
 подключение 23

T

TEST TONE 39



* 3 2 8 3 3 7 3 4 2 * (1)

Sony Corporation

<http://www.sony.net/>