

Multi Channel AV Receiver

Инструкции по эксплуатации



STR-DA1200ES

ПРЕДУПРЕЖДЕНИЕ

Во избежание пожара или поражения электрическим током нельзя подвергать аппарат воздействиям дождя и влаги.

Во избежание пожара нельзя закрывать вентиляционное отверстие аппарата газетой, скатертью, шторой и т.п. Также нельзя ставить зажженную свечу на аппарат.

Во избежание пожара или поражения электрическим током нельзя ставить вазу и другую посуду, наполненную жидкостью, на аппарат.

Нельзя устанавливать аппарат в тесных местах как в книжном шкафу или углублении в стенке.

Установите эту систему так, чтобы шнур питания можно было немедленно вынуть из сетевой розетки в случае неисправности.



Не выбрасывайте батарейки вместе с обычным домашним мусором, ликвидируйте их надлежащим образом как химические отходы.



Изготовитель: Сони Корпорейшн
Адрес: 1-7-1 Конан, Минато-ку,
Токио, Япония

Страна-производитель: Малайзия

Для покупателей в Европе

Утилизация электрического и электронного оборудования (директива применяется в странах Евросоюза и других европейских странах, где действуют системы раздельного сбора отходов)



Данный знак на устройстве или его упаковке обозначает, что данное устройство нельзя утилизировать вместе с прочими бытовыми отходами. Его следует сдать в соответствующий приемный пункт переработки электрического и электронного оборудования. Неправильная утилизация данного изделия может привести к потенциально негативному влиянию на окружающую среду и здоровье людей, поэтому для предотвращения подобных последствий необходимо выполнять специальные требования по утилизации этого изделия. Переработка данных материалов поможет сохранить природные ресурсы. Для получения более подробной информации о переработке этого изделия обратитесь в местные органы городского управления, службу сбора бытовых отходов или в магазин, где было приобретено изделие.

О данном руководстве

- В данном руководстве приведены инструкции для модели STR-DA1200ES. Проверьте номер Вашей модели в нижнем правом углу на передней панели.
- Инструкции в данном руководстве относятся к регуляторам на прилагаемом пульте дистанционного управления. Вы также можете использовать регуляторы на ресивере, если они имеют такие же или похожие названия, что и на пульте дистанционного управления.

В этом ресивере используется Dolby* Digital и Pro Logic Surround, а также DTS** Digital Surround System.

* Изготовлено по лицензии компании Dolby Laboratories. “Долби”, “Pro Logic”, “Surround EX” и знак в виде двойной буквы D являются товарными знаками компании Dolby Laboratories.

** Изготовлено по лицензии Digital Theater Systems, Inc. Патент США. Патенты № 5,451,942; 5,956,674; 5,974,380; 5,978,762; 6,226,616; 6,487,535 и другие выданные и находящиеся на рассмотрении патенты США и мировые патенты. “DTS”, “DTS-ES”, “Neo:6” и “DTS 96/24” являются торговыми марками Digital Theater Systems, Inc. Авторское право 1996, 2003 Digital Theater Systems, Inc. Авторские права защищены.

В этом ресивере используется технология High-Definition Multimedia Interface (HDMI™).

HDMI, логотип HDMI и High-Definition Multimedia Interface являются торговыми марками или зарегистрированными торговыми марками HDMI Licensing LLC.

Оглавление

Подготовка к эксплуатации

Описание и расположение частей	6
1: Установка громкоговорителей	19
2: Подсоединение громкоговорителей	21
3a: Подсоединение аудиокомпонентов	23
3b: Подсоединение видеокomпонентов	28
4: Подсоединение антенн	39
5: Подготовка ресивера и пульта дистанционного управления	40
6: Установка громкоговорителей	43
7: Автоматическая калибровка необходимых параметров (AUTO CALIBRATION)	45

Воспроизведение

Выбор компонента	53
Прослушивание диска Super Audio CD/CD	55
Просмотр диска DVD	56
Наслаждение игровой приставкой	57
Просмотр видеозображений	58

Функционирование усилителя

Перемещение по меню	59
Регулировка уровня (Меню Level Settings)	63
Регулировка эквалайзера (Меню EQ Settings)	65
Настройки окружающего звука (Меню Sur Settings)	67
Настройки тюнера (Меню Tuner Settings)	70
Настройки звука (Меню Audio Settings)	70

Настройки видео (Меню Video Settings)	72
Настройки громкоговорителей (Меню Speaker Settings)	73
Системные настройки (Меню System Settings)	78
Автоматическая калибровка необходимых параметров (Меню Auto Calibration)	79

Наслаждение окружающим звуком

Наслаждение окружающим звуком Dolby Digital и DTS (Режим A.F.D.)	80
Выбор предварительно запрограммированного звукового поля (DCS)	83
Использование только передних громкоговорителей (2CH STEREO)	86
Наслаждение эффектом окружающего звука при небольшой громкости (NIGHT MODE)	86
Прослушивание звука без каких-либо регулировок (ANALOG DIRECT)	87
Регулировка уровней и баланса громкоговорителей (TEST TONE)	88
Сброс сохраненных звуковых полей к начальным установкам	90

Операции с тюнером

Прослушивание FM/AM-радиовещания	91
Автоматическое сохранение в памяти станций FM (AUTOBETICAL)	93
Предварительная установка радиостанций	94
Использование системы передачи радиоданных (RDS)	96

Другие операции

Вывод меню ресивера на экран телевизора	99
Присвоение названий входам	100
Переключение между цифровым и аналоговым звучанием (INPUT MODE)	101
Прослушивание цифрового звучания с других входов (DIGITAL ASSIGN)	102
Просмотр изображения HDMI с других входов (HDMI ASSIGN)	104
Просмотр изображений компонентов с других входов (COMPONENT VIDEO ASSIGN)	105
Изменение индикации	106
Использование таймера сна	107
Использование ресивера для записи	107
Использование двойного подключения к усилителю	109

Использование пульта дистанционного управления

Управление каждым компонентом с помощью пульта дистанционного управления	110
Программирование пульта дистанционного управления	111
Очистка всего содержимого памяти пульта дистанционного управления	115

Дополнительная информация

Глоссарий	116
Меры предосторожности	119
Поиск и устранение неисправностей	121
Технические характеристики	126
Алфавитный указатель	129

Описание и расположение частей

Передняя панель

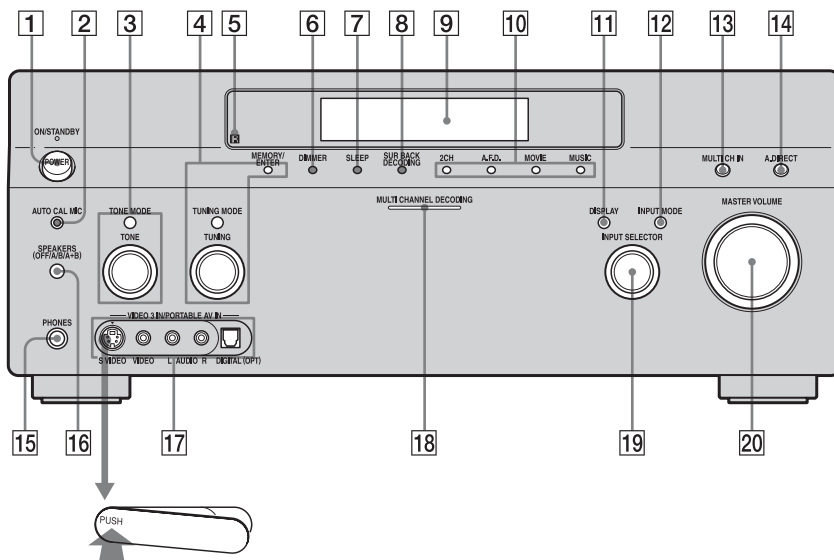

Для того чтобы снять крышку

Нажмите PUSH.

Снятую крышку держите в недоступном для детей месте.

Название	Функция
1 POWER	Нажмите для включения или выключения ресивера (стр. 40, 55, 56, 57, 58, 90).

Название	Функция
2 Гнездо AUTO CAL MIC	Для подключения прилагаемого микрофона-оптимизатора, используемого для функции автоматической настройки параметров Digital Cinema Auto Calibration (стр. 45).
3 TONE MODE TONE	Настраивает уровень FRONT BASS и FRONT TREBLE . Нажимайте повторно TONE MODE для выбора BASS или TREBLE , а затем вращайте регулятор TONE для настройки уровня (стр. 65).
4 MEMORY/ ENTER TUNING MODE TUNING	Нажимайте для включения тюнера (FM/AM) (стр. 91).
5 Датчик дистанционного управления	Принимает сигналы с пульта дистанционного управления.
6 DIMMER	Нажимайте для настройки яркости дисплея.
7 SLEEP	Нажимайте для активации функции SLEEP (стр. 107).
8 SUR BACK DECODING	Нажимайте для активации функции SB DECODING (стр. 68).

Название	Функция
9 Окно дисплея	Отображает текущее состояние выбранного компонента или список доступных для выбора пунктов (стр. 9).
10 2CH A.FD. MOVIE MUSIC	Нажимайте для выбора звукового поля (стр. 80).
11 DISPLAY	Нажимайте для выбора отображаемой информации в окне на дисплее (стр. 106).
12 INPUT MODE	Нажимайте для выбора режима ввода, когда одинаковые компоненты подключены как к цифровым, так и к аналоговым гнездам (стр. 101).
13 MULTI CH IN	Нажимайте для выбора входного аудиосигнала от компонента, подключенного к гнезду MULTI CHANNEL INPUT (стр. 53).
14 A.DIRECT	Нажимайте для прослушивания высококачественного аналогового звучания (стр. 87).
15 Гнездо PHONES	Для подключения наушников (стр. 84).

Название	Функция
16 SPEAKERS (OFF/A/B/A+B)	Нажимайте для выбора режимов А, В, А+В, OFF передних громкоговорителей (стр. 43).
17 Гнездо VIDEO 3 IN/ PORTABLE AV IN	Для подключения переносных аудио/ видео компонентов, таких как видекамера или игровая приставка (стр. 36, 57).
18 Лампочка MULTI CHANNEL DECODING	Высвечивается при декодировании многоканальных аудиосигналов (стр. 56).
19 INPUT SELECTOR	Поворачивайте для выбора источника входного сигнала для воспроизведения (стр. 53, 55, 56, 57, 58, 100, 101, 108).
20 MASTER VOLUME	Поворачивайте для регулирования уровня громкости всех громкоговорителей одновременно (стр. 53, 55, 56, 57, 58).

Об индикаторах на дисплее

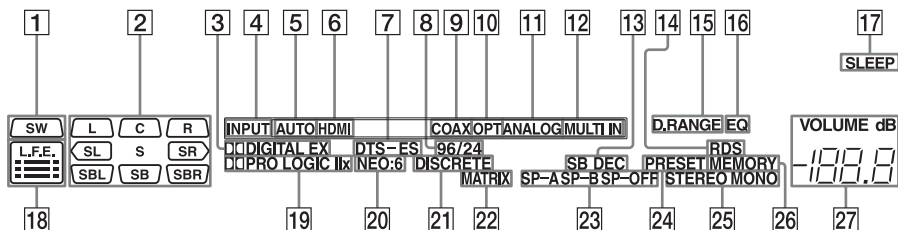

Название	Функция
1 SW	Высвечивается при выборе для сабвуфера установки “YES” и подаче аудиосигнала на гнездо SUB WOOFER (стр. 73). В то время, когда высвечивается этот индикатор, ресивер будет создавать сигнал для сабвуфера на основе сигнала L.FE. с воспроизводимого диска или с низкочастотных компонентов передних каналов.

Название	Функция
2 Индикаторы воспроизводимых каналов	Буквы (L, C, R и т.п.) обозначают воспроизводимые каналы. Рамки вокруг букв будут отличаться, чтобы показать, как ресивер выполняет редуцирующее микширование звука от источника (в соответствии с установками, выбранными для громкоговорителей).
L	Передний левый канал
R	Передний правый канал
C	Центральный (монофонический) канал
SL	Левый канал окружающего звука
SR	Правый канал окружающего звука
S	Канал окружающего звука (монофонический или компоненты окружающего звука, полученные путем обработки Pro Logic)

Название	Функция
SBL	Задний левый канал окружающего звука
SBR	Задний правый канал окружающего звука
SB	Задний канал окружающего звука (компоненты заднего окружающего звука, полученные путем 6.1-канального декодирования) Пример: Формат записи (Передний канал/Канал окружающего звука): 3/2.1 Выходной канал: Громкоговорители окружающего звука установлены в положение “NO” Звуковое поле: A.F.D. AUTO



3	DIGITAL (EX) Высвечивается при декодировании ресивером сигналов Dolby Digital Surround. “DIGITAL EX” также высвечивается при декодировании ресивером сигналов Dolby Digital Surround EX. При воспроизведении диска формата Dolby Digital убедитесь в том, что выполнены подсоединения цифровых компонентов, и что режим INPUT MODE не установлен в положение “ANALOG” (стр. 101).
----------	--

Название	Функция
4 INPUT	Высвечивается постоянно. Также высвечивается один из индикаторов входного сигнала в соответствии с текущим входным сигналом.
5 AUTO	Высвечивается при установке режима INPUT MODE в положение “AUTO” (стр. 102).
6 HDMI	Высвечивается, когда ресивер обнаруживает компонент, подключённый к гнезду HDMI IN (стр. 29).
7 DTS (-ES)	Высвечивается при декодировании ресивером сигналов DTS. “DTS-ES” также высвечивается при декодировании ресивером сигналов DTS-ES. При воспроизведении диска формата DTS убедитесь в том, что выполнены подсоединения цифровых компонентов, и что режим INPUT MODE не установлен в положение “ANALOG” (стр. 102).
8 96/24	Высвечивается при декодировании ресивером сигналов DTS96/24 (96 кГц/24 бита).

Название	Функция
9 COAX	Высвечивается при установке режима INPUT MODE в положение "AUTO" и подаче на вход цифрового сигнала через гнездо COAXIAL или при установке режима INPUT MODE в положение "COAX" (стр. 102).
10 OPT	Высвечивается при установке режима INPUT MODE в положение "AUTO" и подаче на вход цифрового сигнала через гнездо OPTICAL или при установке режима INPUT MODE в положение "OPT" (стр. 102).
11 ANALOG	Высвечивается при установке режима INPUT MODE в положение "AUTO" и отсутствии подачи на вход цифрового сигнала через гнезда COAXIAL или OPTICAL, при установке режима INPUT MODE в положение "ANALOG" или при использовании функции ANALOG DIRECT (стр. 102).
12 MULTI IN	Высвечивается при выборе опции MULTI IN (стр. 53).
13 SB DEC	Высвечивается при активации функции декодирования заднего окружающего звука (стр. 68).

Название	Функция
14 RDS	Высвечивается при приеме информации RDS (стр. 96).
15 D.RANGE	Высвечивается при активации функции сжатия динамического диапазона (стр. 64).
16 EQ	Высвечивается при активации функции эквалайзера (стр. 65).
17 SLEEP	Высвечивается при активации функции таймера сна (стр. 107).
18 L.FE.	Высвечивается, когда воспроизводимый диск содержит канал L.FE. (Low Frequency Effect), и сигнал канала L.FE. уже воспроизводится, а полосы, расположенные под буквами, отображают уровень сигнала. Поскольку сигнал L.FE. записан не на всех участках входного сигнала, длина полос будет колебаться (и индикация может погаснуть) во время воспроизведения.

Название	Функция
19 PRO LOGIC II/IIx	<p>Высвечивается при использовании функции Pro Logic для обработки 2-канальных сигналов для того, чтобы подавать на выход сигналы центрального канала и канала окружающего звука. “PRO LOGIC II” также высвечивается, когда включен декодер Pro Logic II MOVIE/MUSIC/GAME. “PRO LOGIC IIx” также высвечивается, когда включен декодер Pro Logic IIx MOVIE/MUSIC/GAME (стр. 81).</p> <p>Примечание Этот индикатор не высвечивается, если центральный громкоговоритель и громкоговорители окружающего звука установлены в положение “NO” (стр. 73).</p>
20 NEO:6	<p>Высвечивается, когда активирована функция декодирования DTS Neo:6 Cinema/Music (стр. 81).</p>
21 DISCRETE	<p>Высвечивается, когда активирована функция DTS-ES Discrete (стр. 68).</p>
22 MATRIX	<p>Высвечивается, когда активирована функция DTS-ES Matrix (стр. 68).</p>

Название	Функция
23 SP-A/SP-B/SP-OFF	<p>Высвечивается в соответствии с используемой системой громкоговорителей (стр. 43). “SP-OFF” высвечивается, когда выбран режим “SP-OFF” или подключены наушники.</p>
24 PRESET	<p>Высвечивается, когда режим TUNING MODE установлен в положение “PRESET”.</p>
25 Индикаторы тюнера	<p>Высвечиваются во время настройки ресивера на радиостанции (стр. 91–98) и т.п.</p>
26 MEMORY	<p>Высвечивается при активации функции памяти, например, при вводе названий (стр. 100) и т.п.</p>
27 VOLUME	<p>Отображает текущий уровень громкости.</p>

Задняя панель

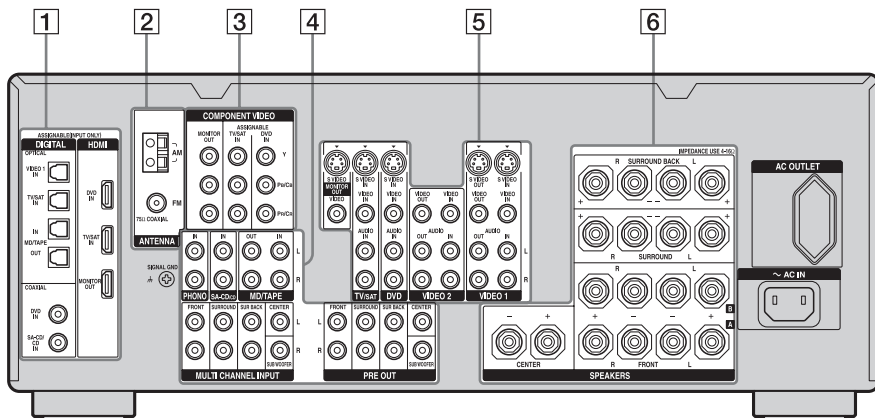

1 Секция DIGITAL INPUT/OUTPUT



Гнезда OPTICAL IN/OUT

Для подключения к DVD-проигрывателю, Super Audio CD-проигрывателю и т.п. Гнездо COAXIAL обеспечивает лучшее качество звука (стр. 23, 24, 33).



Гнезда COAXIAL IN

обеспечивает лучшее качество звука (стр. 23, 24, 33).



Гнезда HDMI IN/MONITOR OUT

Для подключения к DVD-проигрывателю или спутниковому тюнеру. Изображение и звук подаются на телевизор или проектор (стр. 29).

2 Секция ANTENNA



Гнездо FM ANTENNA

Для подключения к проволочной антенне FM, прилагаемой к данному ресиверу (стр. 39).



Гнездо AM ANTENNA

Для подключения к рамочной антенне AM, которая прилагаемой к данному ресиверу (стр. 39).

3 Секция COMPONENT VIDEO INPUT/OUTPUT





Гнезда COMPONENT VIDEO (Y, P_B/P_R/C_R) INPUT/OUTPUT*

Для подключения к DVD-проигрывателю, телевизору или спутниковому тюнеру (стр. 31, 33).





4 Секция AUDIO INPUT/OUTPUT

 L	Гнезда AUDIO IN/	Для подключения к MD-деке, кассетной деке и т.п. (стр. 23, 27).
 R	OUT	

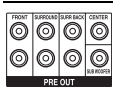
	Гнезда MULTI CHANNEL INPUT	Для подключения к Super Audio CD-проигрывателю или DVD-проигрывателю, оснащенному гнездом аналогового аудиосигнала для 7.1-канального или 5.1-канального звука (стр. 23, 26).
--	----------------------------	---



	Гнезда PRE OUT	Для подключения к внешнему усилителю мощности.
--	----------------	--

5 Секция VIDEO/AUDIO INPUT/OUTPUT

 L	Гнезда AUDIO IN/OUT	Для подключения к видеомагнитофону, DVD-проигрывателю и т.п. (стр. 33, 34, 35, 36).
 R		
	Гнезда VIDEO IN/OUT*	

	Гнезда S VIDEO IN/OUT*
---	------------------------

6 Секция SPEAKERS

 -	 +	Для подключения к громкоговорителям (стр. 21).
--	---	--

* Вы можете просматривать изображение выбранного входного сигнала при подключении гнезда MONITOR OUT к телевизору (стр. 31). Вы также можете отобразить на мониторе определенные установки меню и звуковое поле при нажатии на кнопку ON SCREEN на пульте дистанционного управления (стр. 99).

Пульт дистанционного управления



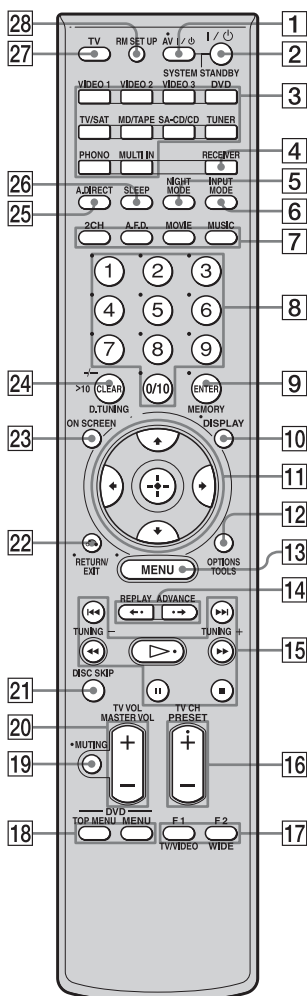

Прилагаемый пульт дистанционного управления RM-ААР015 может быть использован для управления ресивером и аудио/видео компонентами Sony, управляемых с помощью пульта дистанционного управления (стр. 111).

RM-ААР015



Название	Функция
1 AV I/⏻ (вкл/ ожидание)	Нажимайте для включения или выключения аудио/ видео компонентов, управляемых с помощью пульта дистанционного управления (стр. 111). Если одновременно нажать кнопки I/⏻ (2), выключится ресивер и другие аудио/видео компоненты Sony (SYSTEM STANDBY). Примечание Функция кнопки AV I/⏻ будет автоматически изменяться каждый раз при нажатии на кнопку выбора устройства (3).
2 I/⏻ (вкл/ ожидание)	Нажимайте для включения или выключения ресивера.
3 Кнопки ввода	Нажмите одну из этих кнопок для выбора компонента, который Вы хотите использовать. Ресивер включится при нажатии Вами на любую из кнопок ввода. Этим кнопкам соответствуют заводские установки для управления компонентами Sony (стр. 53). Пульт дистанционного управления может быть запрограммирован на работу с устройствами, не являющимися изделиями Sony, в соответствии с пунктами в разделе “Программирование пульта дистанционного управления” (стр. 111).
4 RECEIVER	Нажимайте для выполнения операций ресивера (стр. 59).
5 NIGHT MODE	Нажимайте для активации функции NIGHT MODE (стр. 86).

Название	Функция
6 INPUT MODE	Нажимайте для выбора режима ввода, когда одинаковые компоненты подключены как к цифровым, так и к аналоговым гнездам (стр. 101).
7 2CH A.F.D. MOVIE MUSIC	Нажимайте для выбора звукового поля (стр. 80).
8 Цифровые кнопки	Нажимайте для – предустановки/настройки на предустановленные радиостанции. – выбора номера дорожки CD-проигрывателя, DVD-проигрывателя или MD-деки. Для выбора дорожки номер 10 нажимайте кнопку 0/10. – выбора номеров каналов видеомagnитофона или спутникового тюнера. – После нажатия кнопки TV (27), выберите телевизионный канал при помощи цифровых кнопок.
9 ENTER	Нажимайте, чтобы ввести значение после выбора канала, диска или дорожки с помощью цифровых кнопок.
MEMORY	Нажимайте, чтобы запомнить параметры станции в режиме настройки.
10 DISPLAY	Нажимайте для вывода на дисплей, экран телевизора, информации, получаемой от видеомagnитофона, спутникового тюнера, CD-проигрывателя, DVD-проигрывателя или MD-деки (стр. 106).

Название	Функция
11  ↑/↓/←/→	После нажатия кнопки MENU (13) или TOP MENU (18), выберите необходимые установочные кнопками ↑/↓, ← или →. Подтвердите выбор функции нажимая ⊕ (стр. 59).
12 TOOLS OPTIONS	Нажимайте для выбора и вывода на экран функциональных меню DVD-проигрывателя и т.п.
13 MENU	Нажимайте для вывода на экран меню ресивера, DVD-проигрывателя, телевизора и т.п.
14 REPLAY ◀/▶ ADVANCE ▶	Нажимайте для повторного проигрывания предыдущей или ускоренного проигрывания текущей сцены на видеомagnитофоне или DVD-проигрывателе.
15  a)  a)  b)  a)	Нажимайте для управления DVD-проигрывателем, CD-проигрывателем, MD-декой или кассетной декой и т.п.
TUNING +/-	Нажимайте для выбора станций (стр. 91, 95).
16 PRESET + b)/-	Нажимайте для регистрации радиостанций FM/AM или выбора предварительно установленных станций.
TV CH +/-	Нажмите кнопку TV (27), а затем кнопки TV CH +/- для управления телевизором, спутниковым тюнером, видеомagnитофоном и т.п.

Название	Функция
17 F1/F2	Нажмите кнопку TV (27) и выберите необходимое устройство кнопками F1 и F2. <ul style="list-style-type: none"> • Устройство записи на жесткий диск F1: HDD F2: DVD • DVD/видео комбо проигрыватель F1: DVD F2: VHS
TV/VIDEO	Нажимайте кнопки TV/VIDEO и TV (27) одновременно, чтобы выбрать источник сигнала (телевизионный сигнал или сигнал с видеовхода).
WIDE	Нажимайте для выбора широкоэкранный режим.
18 TOP MENU	Нажимайте для отображения на экране телевизора меню или экранного руководства-управления DVD-проигрывателем. Затем используйте кнопки $\blacktriangle/\blacktriangledown/\blacktriangleleft/\blacktriangleright$ и \oplus для выполнения операций меню.
MENU	Нажимайте для отображения меню DVD-проигрывателя на экране телевизора. Затем используйте кнопки $\blacktriangle/\blacktriangledown/\blacktriangleleft/\blacktriangleright$ и \oplus для выполнения операций меню (стр. 110).
19 MUTING	Нажимайте для активации функции приглушения звука (стр. 54).
20 MASTER VOL +/-	Нажимайте для регулирования уровня громкости всех громкоговорителей одновременно (стр. 53).
TV VOL +/-	Нажмите кнопку TV (27) и отрегулируйте уровень громкости звучания телевизора кнопками TV VOL +/-.

Название	Функция
21 DISC SKIP	При использовании мульти-дискового чейнджера нажимайте для пропуска диска.
22 RETURN/EXIT 	Нажмите для возвращения к предыдущему меню или для выхода из меню в то время, когда на экране телевизора отображается меню или экранное руководство-управления функциями кассетного видеоманитофона, DVD-проигрывателя или спутникового тюнера (стр. 110).
23 ON SCREEN	Нажимайте для вызова информации о состоянии ресивера. Затем, если Вы нажмете кнопку MENU (13), появится меню ресивера (стр. 99).
24 CLEAR	Нажимайте для <ul style="list-style-type: none"> – отмены операции при ошибочном нажатии цифровой кнопки. – возврата в режим непрерывного воспроизведения спутникового тюнера или DVD-проигрывателя.
>10	Нажимайте для выбора <ul style="list-style-type: none"> – номеров дорожек видеоманитофона, спутникового тюнера, CD-проигрывателя или MD-деки, больших 10. – номеров каналов приемника цифрового кабельного телевидения.
D.TUNING	Нажимайте для вызова режима непосредственной настройки (стр. 92).
25 A.DIRECT	Нажимайте для переключения выбранного входного аудиосигнала на аналоговый сигнал без какой-либо регулировки (стр. 87).

Название	Функция
26 SLEEP	Нажимайте для активации функции таймера сна и задания времени автоматического отключения ресивера (стр. 107).
27 TV	Нажимайте для переключения в режим управления телевизором.
28 RM SET UP	Нажимайте для настройки пульта дистанционного управления.

a) Информация о кнопках, которые Вы можете использовать для управления каждым компонентом, приведена в таблице на стр. 110.

b) Тактильная точка имеется на следующих кнопках (▷, PRESET+). Используйте в качестве ориентира при работе.

Примечания

- Некоторые функции, описанные в данном разделе, могут быть недоступными в зависимости от модели.
- Приведенное выше объяснение предназначено, чтобы служить только в качестве примера. Следовательно, в зависимости от компонента, приведенное выше действие может оказаться невыполнимым, или его выполнение может привести к результату, который будет отличаться от описанного.

1: Установка громкоговорителей

Данный ресивер позволяет Вам использовать 7.1-канальную систему (7 громкоговорителей и один сабвуфер).

Наслаждение 5.1/7.1-канальной системой

Для полного наслаждения многоканальным окружающим звуком, который подобен театральному, необходимо пять громкоговорителей (два передних громкоговорителя, центральный громкоговоритель, два громкоговорителя окружающего звука) и сабвуфер (5.1-канальная система).

Пример конфигурации 5.1-канальной акустической системы

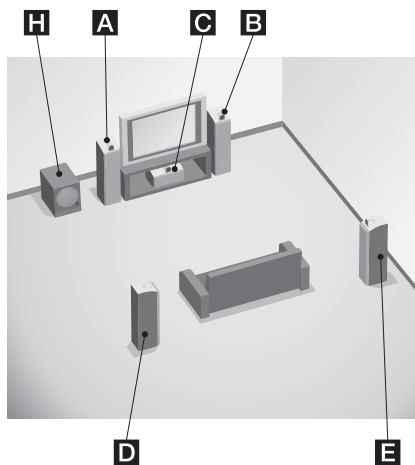

- A** Передний левый громкоговоритель
- B** Передний правый громкоговоритель
- C** Центральный громкоговоритель
- D** Левый громкоговоритель окружающего звука
- E** Правый громкоговоритель окружающего звука
- H** Сабвуфер

Вы можете наслаждаться высококачественным воспроизведением звука, записанного с помощью программного обеспечения на DVD в формате Surround EX, если подключите один дополнительный задний громкоговоритель окружающего звука (6.1-канальная система) или два задних громкоговорителя окружающего звука (7.1-канальная система). (См. раздел “Использование режима декодирования заднего окружающего звука (SB DECODING)” на стр. 68.)

Пример конфигурации 7.1-канальной акустической системы

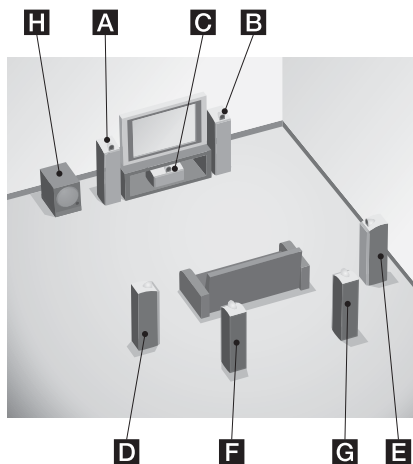

- A** Передний левый громкоговоритель
- B** Передний правый громкоговоритель
- C** Центральный громкоговоритель
- D** Левый громкоговоритель окружающего звука
- E** Правый громкоговоритель окружающего звука
- F** Левый задний громкоговоритель окружающего звука
- G** Правый задний громкоговоритель окружающего звука
- H** Сабвуфер

продолжение следует

G Правый задний громкоговоритель
окружающего звука

H Сабвуфер

К Вашему сведению

- При подсоединении 6.1-канальной акустической системы расположите задний громкоговоритель окружающего звука позади позиции прослушивания.
- Поскольку сабвуфер не испускает точно направленных сигналов, Вы можете расположить его в удобном для Вас месте.

2: Подсоединение громкоговорителей

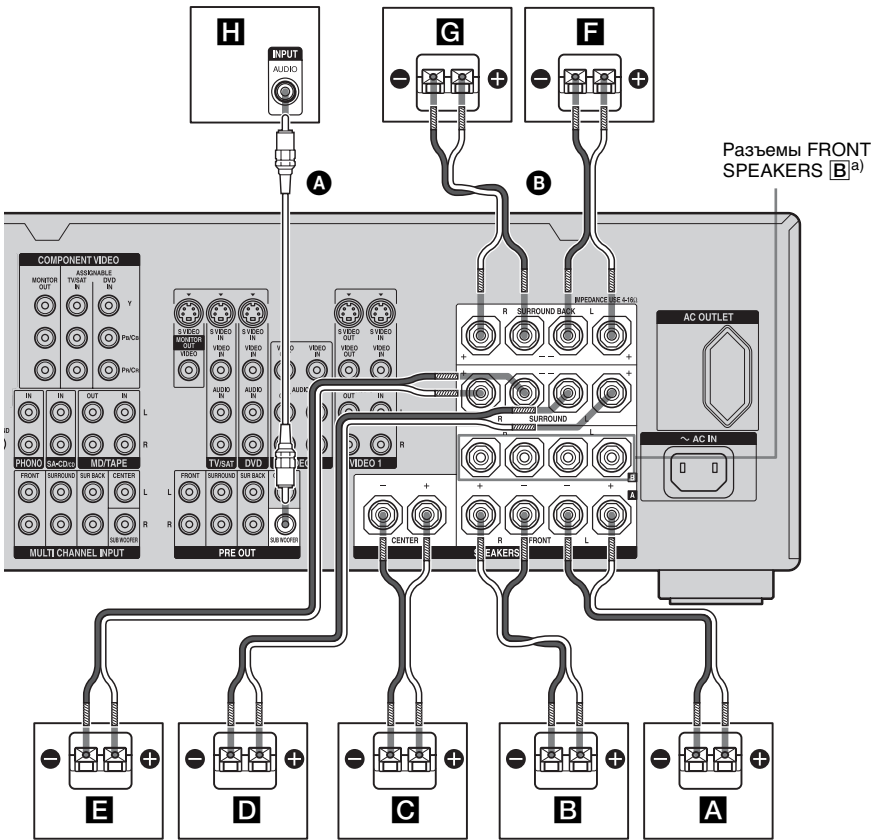

- A** Монофонический аудишнур (не прилагается)
- B** Шнуры громкоговорителей (не прилагаются)

- A** Передний громкоговоритель **A** (Л)
- B** Передний громкоговоритель **A** (П)
- C** Центральный громкоговоритель
- D** Громкоговоритель окружающего звука (Л)
- E** Громкоговоритель окружающего звука (П)
- F** Задний громкоговоритель окружающего звука (Л)^{b)}
- G** Задний громкоговоритель окружающего звука (П)^{b)}
- H** Сабвуфер^{c)}

продолжение следует

- a) Если у Вас есть дополнительная система передних громкоговорителей, подсоедините ее к разъемам FRONT SPEAKERS [B]. Вы можете выбрать систему передних громкоговорителей с помощью кнопки SPEAKERS (OFF/A/B/A+B) на передней панели (стр. 43).
- b) Если Вы будете подсоединять только один задний громкоговоритель окружающего звука, подсоедините его к разъемам SURROUND BACK SPEAKERS L.
- c) Если Вы подсоедините сабвуфер с функцией автоматического ожидания, выключите эту функцию при просмотре фильмов. Если функция автоматического ожидания будет включена, она автоматически переключит сабвуфер в режим ожидания на основании уровня подаваемого на него сигнала, поэтому выходного звукового сигнала может не быть.

Примечание

Если все подключаемые громкоговорители имеют номинальное полное сопротивление 8 Ом или выше, установите параметр “SP. IMPEDANCE” меню System Settings в положение “8 ohm.” При других подсоединениях установите его в положение “4 ohm.” Подробные сведения приведены в подразделе “6: Установка громкоговорителей” (стр. 43).

К Вашему сведению

Для подсоединения каких-либо громкоговорителей к другому усилителю мощности используйте гнезда PRE OUT. Одинаковый сигнал будет подаваться на выход как через разъемы SPEAKERS, так и через гнезда PRE OUT. Например, если Вы захотите подсоединить только передние громкоговорители к другому усилителю, подсоедините этот усилитель к гнездам PRE OUT FRONT L и R.

За: Подсоединение аудиокомпонентов

Как подсоединить компоненты

В данном разделе описано, как подсоединить компоненты к данному ресиверу. Перед началом подсоединения обратитесь к приведенному ниже разделу “Подсоединяемые компоненты”, на страницах которого описано, как подсоединить каждый компонент.

После подсоединения всех Ваших компонентов, обратитесь к подразделу “4: Подсоединение антенн” (стр. 39).

Подсоединяемые компоненты		Стр.
Super Audio CD-проигрыватель/ CD-проигрыватель	С цифровым аудиовыходом	24
	С многоканальным аудиовыходом	26
	Только с аналоговым аудиовыходом	27
MD/TAPE	С цифровым аудиовыходом	24
	Только с аналоговым аудиовыходом	27
Аналоговый проигрыватель для пластинок		27

Используемые входные/выходные аудиогнезда

Качество звука зависит от используемого гнезда. Обратитесь к следующему рисунку. Выберите подключение в соответствии с гнездами Ваших компонентов.

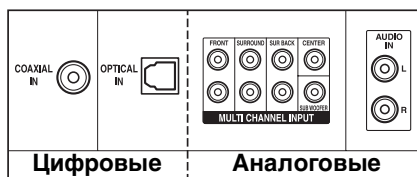

Высококачественный звук

Примечания

- При подсоединении оптических цифровых шнуров вставляйте штекеры прямо внутрь, пока они не защелкнутся на месте.
- Не перегибайте и не связывайте оптические цифровые шнуры.

К Вашему сведению

Все гнезда цифровых аудиосигналов совместимы с частотами выборки 32 кГц, 44,1 кГц, 48 кГц, и 96 кГц.

Подсоединение компонентов с цифровыми входными/выходными аудиогнездами

На следующем рисунке показано, как подключить Super Audio CD-проигрыватель, CD-проигрыватель и MD-/кассетную-деку.

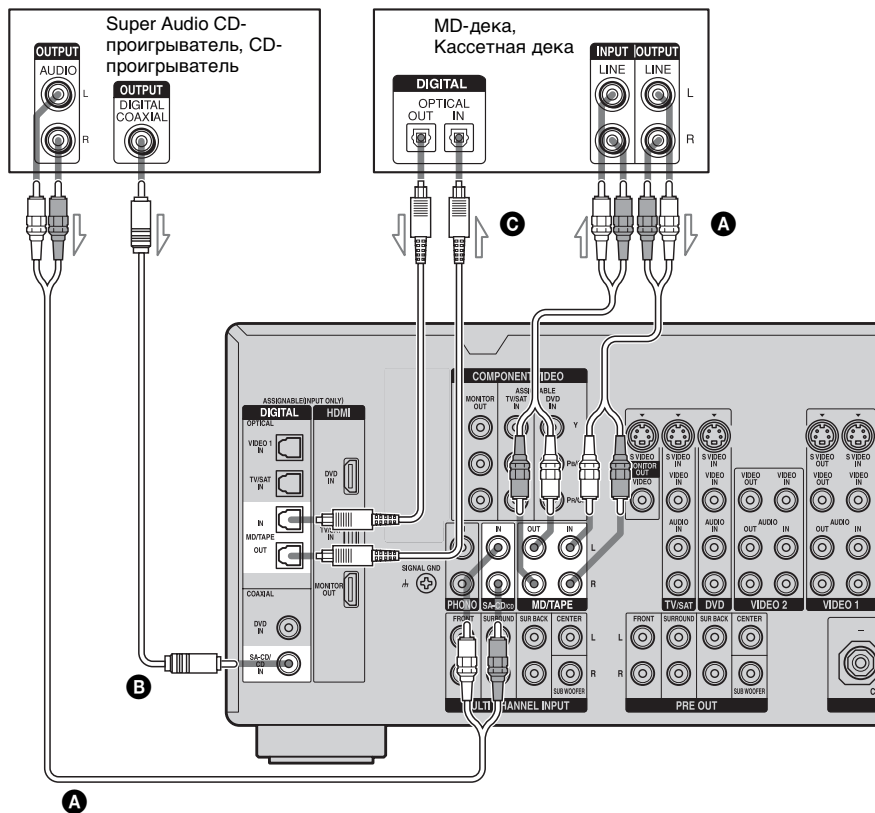

- Ⓐ Аудиошнур (не прилагается)
- Ⓑ Коаксиальный цифровой шнур (не прилагается)
- Ⓒ Оптический цифровой шнур (не прилагается)

Примечания относительно воспроизведения диска Super Audio CD на Super Audio CD-проигрывателе

- Выходной звуковой сигнал будет отсутствовать при воспроизведении диска Super Audio CD на Super Audio CD-проигрывателе, подключенном только к гнездам COAXIAL SA-CD/CD IN на данном ресивере. Для воспроизведения диска Super Audio CD подключите проигрыватель к гнездам MULTI CHANNEL INPUT или SA-CD/CD IN. Обратитесь к инструкции по эксплуатации, которая прилагается к Super Audio CD-проигрывателю.
- Цифровая запись Super Audio CD невозможна. В этом случае используйте аналоговое гнездо для записи.
- При подсоединении оптических цифровых шнуров вставляйте штекеры прямо внутрь, пока они не защелкнутся на месте.
- Не перегибайте и не связывайте цифровые оптические шнуры.

Если Вы хотите подсоединить несколько цифровых компонентов, но не можете найти не используемый вход

Обратитесь к разделу “Прослушивание цифрового звучания с других входов (DIGITAL ASSIGN)” (стр. 102).

К Вашему сведению

Гнездо LD-проигрывателя DOLBY DIGITAL RF OUT не может быть напрямую подключено к цифровым входным гнездам ресивера. В данной конфигурации необходимо использовать радиочастотный демодулятор.

Подсоединение компонентов с многоканальными выходными гнездами

Если Ваш DVD- или Super Audio CD-проигрыватель оснащен многоканальными выходными гнездами, Вы можете подсоединить его к гнездам MULTI CHANNEL INPUT данного ресивера для наслаждения

многоканальным звуком. В качестве альтернативы, многоканальные входные гнезда могут быть использованы для подсоединения внешнего многоканального декодера.

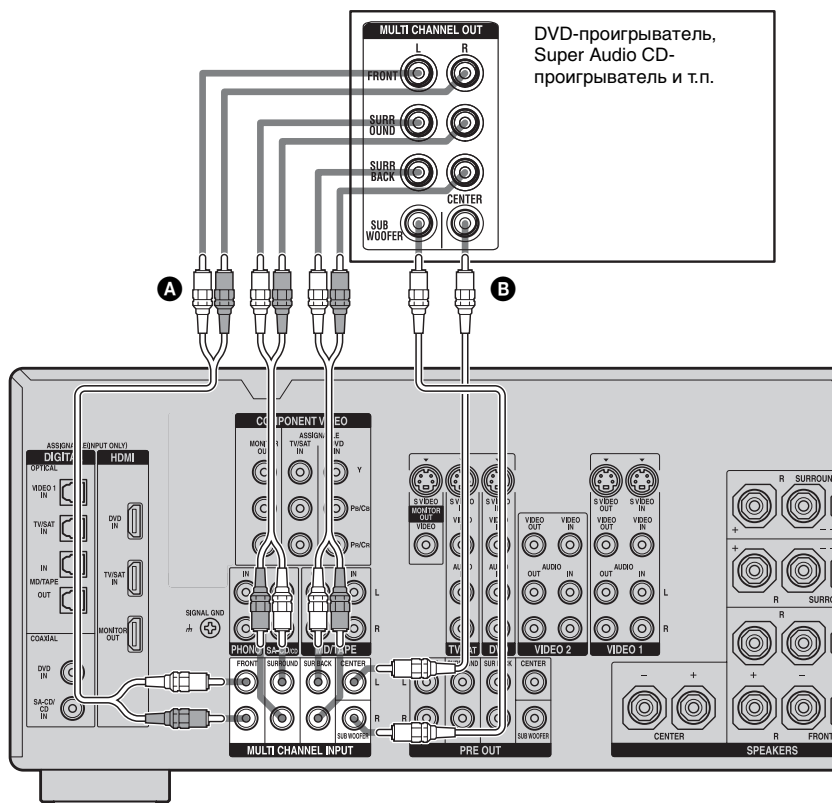

- A** Аудиошнур (не прилагается)
- B** Монофонический аудиошнур (не прилагается)

Примечание

DVD- и Super Audio CD-проигрыватели не оснащены гнездами SURROUND BACK.

Подсоединение компонентов с аналоговыми аудио гнездами

На следующем рисунке показано, как подключить компонент с аналоговыми

гнездами, например, кассетную деку, проигрыватель для пластинок и т.п.

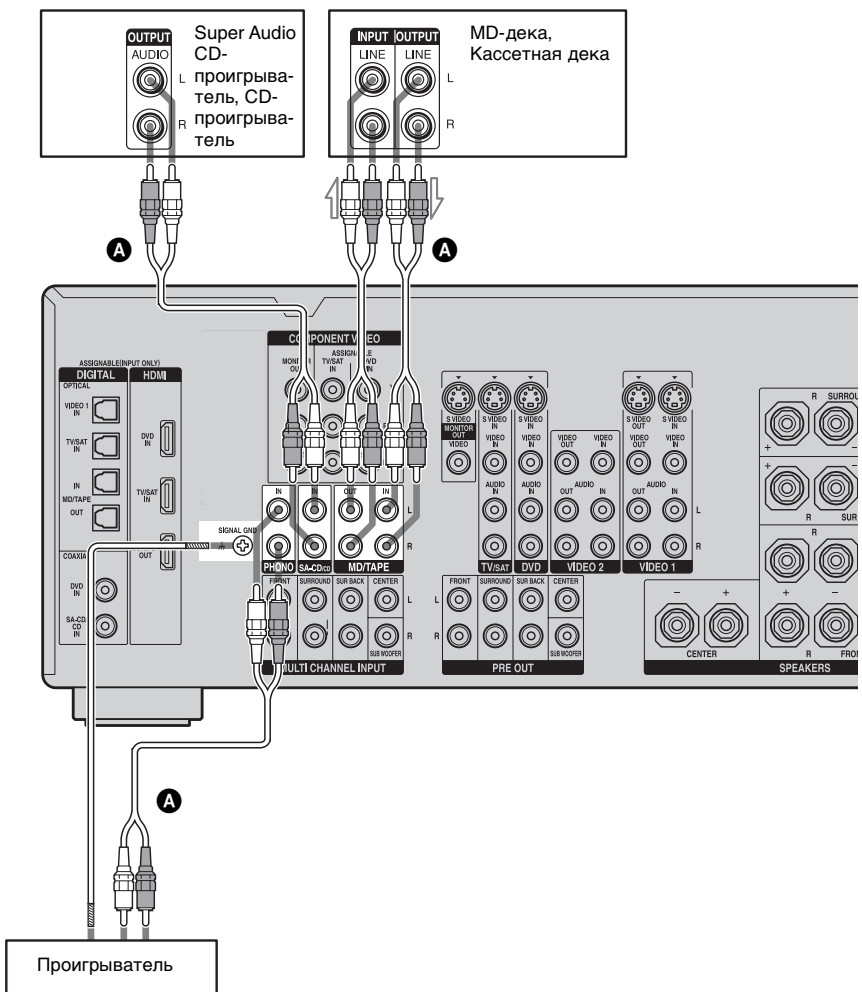

A Аудиошнур (не прилагается)

Примечание

Если Ваш проигрыватель имеет провод заземления, подсоедините его к разъему (h) SIGNAL GND.

3b: Подсоединение видеокomпонентов

Как подсоединить компоненты

В данном разделе описано, как подсоединить компоненты к данному ресиверу. Перед началом подсоединения обратитесь к приведенному ниже разделу “Подсоединяемые компоненты”, на страницах которого описано, как подсоединить каждый компонент.

После подсоединения всех Ваших компонентов, обратитесь к подразделу “4: Подсоединение антенн” (стр. 39).

Подсоединяемые компоненты	Стр.
С гнездом HDMI	29
Телевизионный монитор	31
DVD-проигрыватель, DVD-рекордер	33-34
Спутниковый тюнер	35
Кассетный видеоманитофон	36
Видеокамера, игровая приставка и т.п.	36

Используемые входные/выходные видеогнезда

Качество изображения зависит от используемого гнезда. Обратитесь к следующему рисунку. Выберите подсоединение в соответствии с гнездами Ваших компонентов.



Подсоединение компонентов с гнездами HDMI

HDMI – это сокращенное название High-Definition Multimedia Interface. Это интерфейс, который передает видеосигналы и аудиосигналы в цифровом формате.

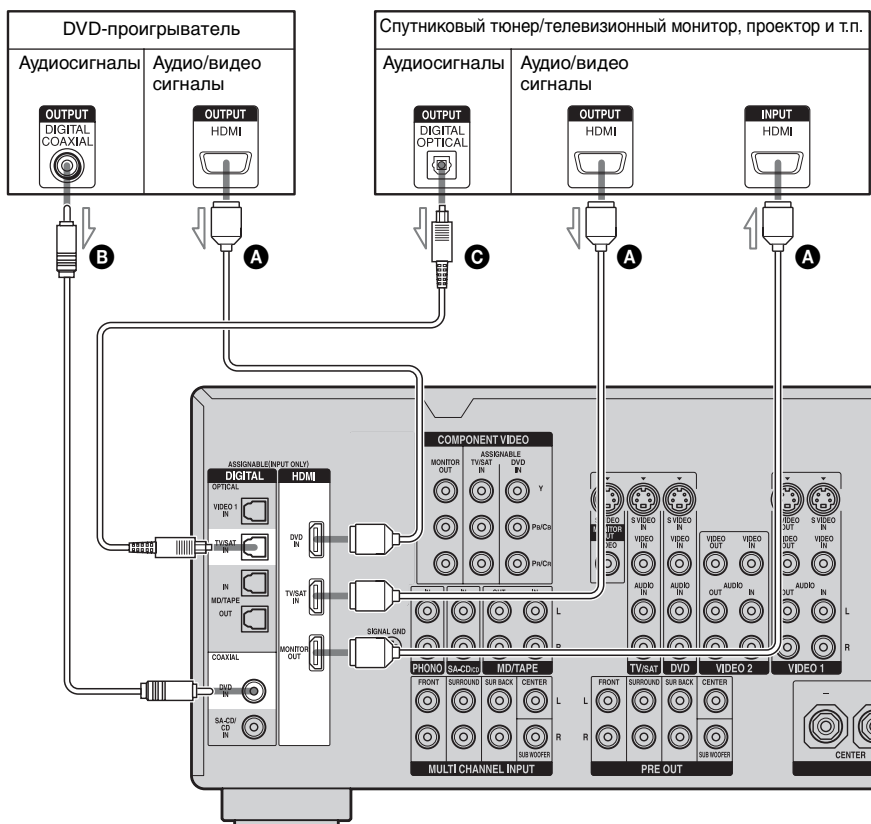

- А** Кабель HDMI (не прилагается)
Мы рекомендуем Вам использовать кабель HDMI Sony.
- Б** Коаксиальный цифровой шнур (не прилагается)
- С** Оптический цифровой шнур (не прилагается)

продолжение следует

Примечания относительно соединений HDMI

- Аудиосигналы, подаваемые на гнездо HDMI IN, выводятся через гнезда HDMI OUT. Входные аудиосигналы не выводятся через выходные гнезда громкоговорителей, гнезда PRE OUT или какие-либо других гнезда.
- Чтобы выводить звук с ресивера, Вам необходимо подсоединить аудио или цифровые шнуры (стр. 33, 35).
- Видеосигналы, подаваемые на гнездо HDMI IN, выводятся только через гнездо HDMI OUT. Входные видеосигналы не выводятся через разъемы VIDEO OUT, S VIDEO OUT или MONITOR OUT.
- Используйте кабель HDMI с логотипом HDMI (фирмы Sony).
- Проверьте установку подсоединенного компонента, если изображение неудовлетворительное или отсутствует звук от компонента, подсоединенного через кабель HDMI компонента.
- Не забудьте включить ресивер, когда видеосигналы и аудиосигналы компонента, выполняющего воспроизведение, подаются на телевизор через данный ресивер. До тех пор, пока питание не будет включено, ни видеосигналы, ни аудиосигналы не будут передаваться.
- Данный ресивер может не передавать видео- или аудиосигналы некоторых компонентов.
- Что касается подробностей, обращайтесь к инструкциям по эксплуатации каждого подсоединенного компонента.

Подсоединение телевизионного монитора

Изображение от компонентов визуального воспроизведения, подсоединенных к данному ресиверу, и меню данного ресивера может быть отображено на экране телевизора.

Нет необходимости в подсоединении всех кабелей. Подсоедините аудиошнуры и видеoshнуры в соответствии с гнездами Ваших компонентов.

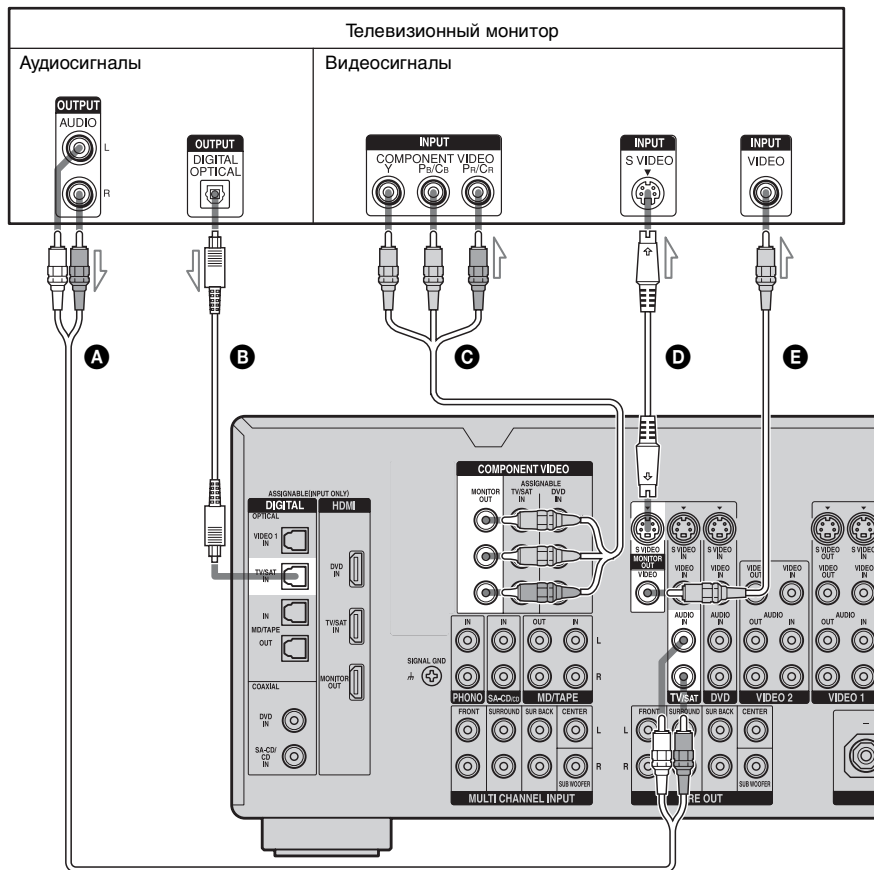

- A** Аудиошнур (не прилагается)
- B** Оптический цифровой шнур (не прилагается)
- C** Видеошнур компонента (не прилагается)
- D** Шнур S видео (не прилагается)
- E** Видеошнур (не прилагается)

Примечания

- Подсоедините компоненты воспроизведения изображений, например, телевизионный монитор или проектор, к гнезду MONITOR OUT на ресивере. Вы, возможно, не сможете выполнить запись, даже если Вы подсоедините компоненты для записи.
- Включите ресивер, когда видеосигнал и аудиосигнал компонента, выполняющего воспроизведение, будет подаваться на выход к телевизору через ресивер. Если не будет включен источник питания ресивера, не будет передаваться ни видеосигнал, ни аудиосигнал.
- В зависимости от качества соединения между телевизором и антенной, изображение на экране телевизора может быть искажено. В этом случае расположите антенну как можно дальше от ресивера.

К Вашему сведению

- В ресивере имеется функция преобразования видеосигнала. Подробные сведения приведены в подразделе “Примечания относительно преобразования видеосигналов” (стр. 38).
- Вы можете просматривать изображение выбранного входного сигнала при подсоединении гнезда MONITOR OUT к телевизионному монитору. Вы также можете отобразить на мониторе определенные установки меню и звуковое поле при нажатии на кнопку ON SCREEN (стр. 99).
- Звук телевизора выводится через громкоговорители, подключенные к ресиверу, если соединить телевизионное гнездо выхода звука и гнезда TV/SAT AUDIO IN ресивера. В данной конфигурации, установите телевизионное гнездо выхода звука в положение “Fixed”; если оно допускает переключение между “Fixed” или “Variable”.

Подсоединение DVD-проигрывателя/DVD-рекордера

На следующем рисунке показано, как подключить DVD-проигрыватель/DVD-рекордер. Нет необходимости в подсоединении всех кабелей. Подсоедините аудиошнуры и видеoshнуры в соответствии с гнездами Ваших компонентов.

Примечание

Для подачи многоканального цифрового аудиосигнала на выход, выберите установку цифрового аудиовыхода на DVD-проигрыватель. Обратитесь к инструкции по эксплуатации, которая прилагается к DVD-проигрывателю.

Подсоединение DVD-проигрывателя

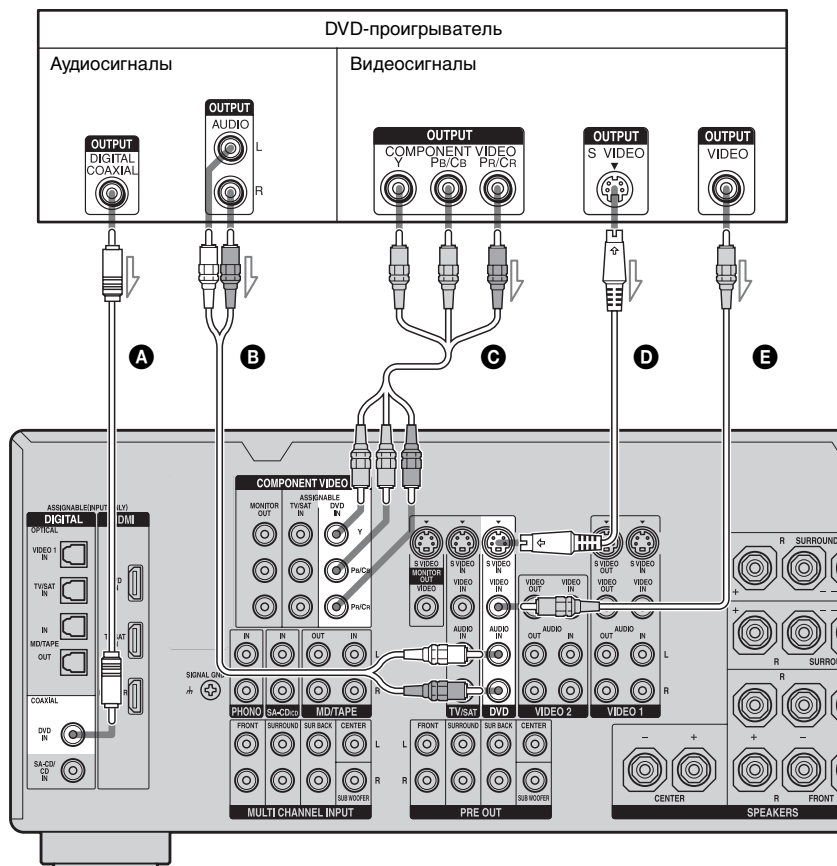

- A** Коаксиальный цифровой шнур (не прилагается)
- B** Аудиошнур (не прилагается)
- C** Видеошнур компонента (не прилагается)
- D** Шнур S видео (не прилагается)
- E** Видеошнур (не прилагается)

продолжение следует

Подсоединение DVD-рекордера

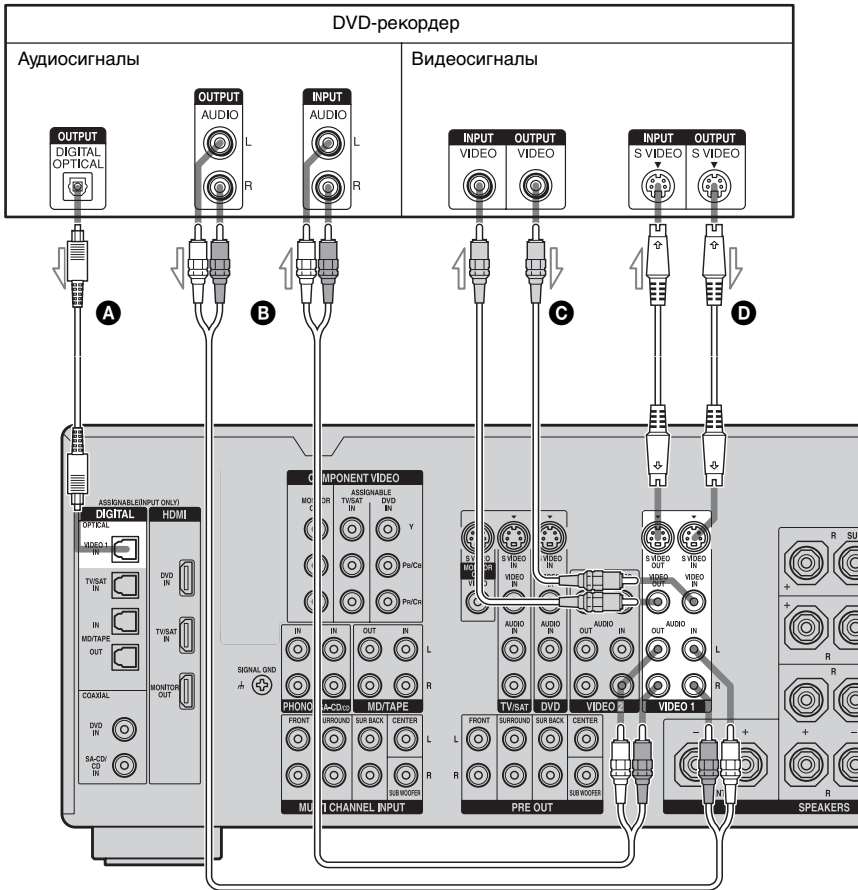

- A** Оптический цифровой шнур (не прилагается)
- B** Аудиошнур (не прилагается)
- C** Видеошнур (не прилагается)
- D** Шнур S видео (не прилагается)

Подсоединение спутникового тюнера

На следующем рисунке показано, как подсоединить спутниковый тюнер. Нет необходимости в подсоединении всех кабелей. Подсоедините аудиошнуры и видеосхнуры в соответствии с гнездами Ваших компонентов.

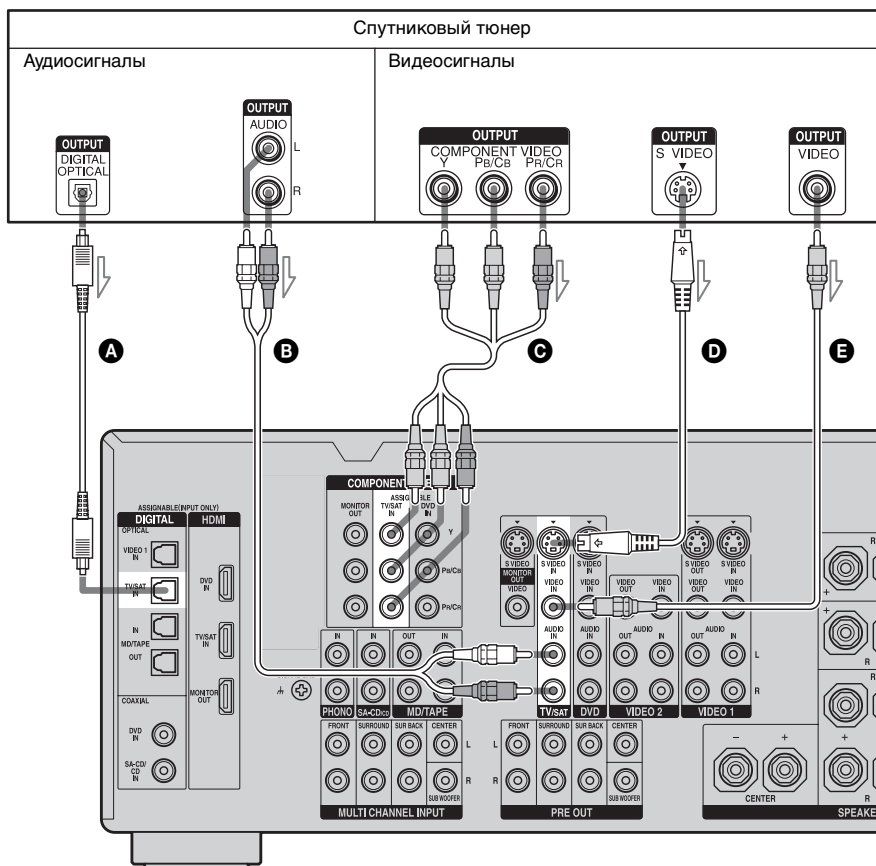

- A** Оптический цифровой шнур (не прилагается)
- B** Аудиошнур (не прилагается)
- C** Видеошнур компонента (не прилагается)
- D** Шнур S видео (не прилагается)
- E** Видеошнур (не прилагается)

Подсоединение компонентов с гнездом аналоговых аудио- и видеосигналов

На следующем рисунке показано, как подсоединить компонент, который имеет аналоговые гнезда, например, кассетный видеомаягнитофон и т.п.

Нет необходимости в подсоединении всех кабелей. Подсоедините аудиошнуры и видеосшнуры в соответствии с гнездами Ваших компонентов.

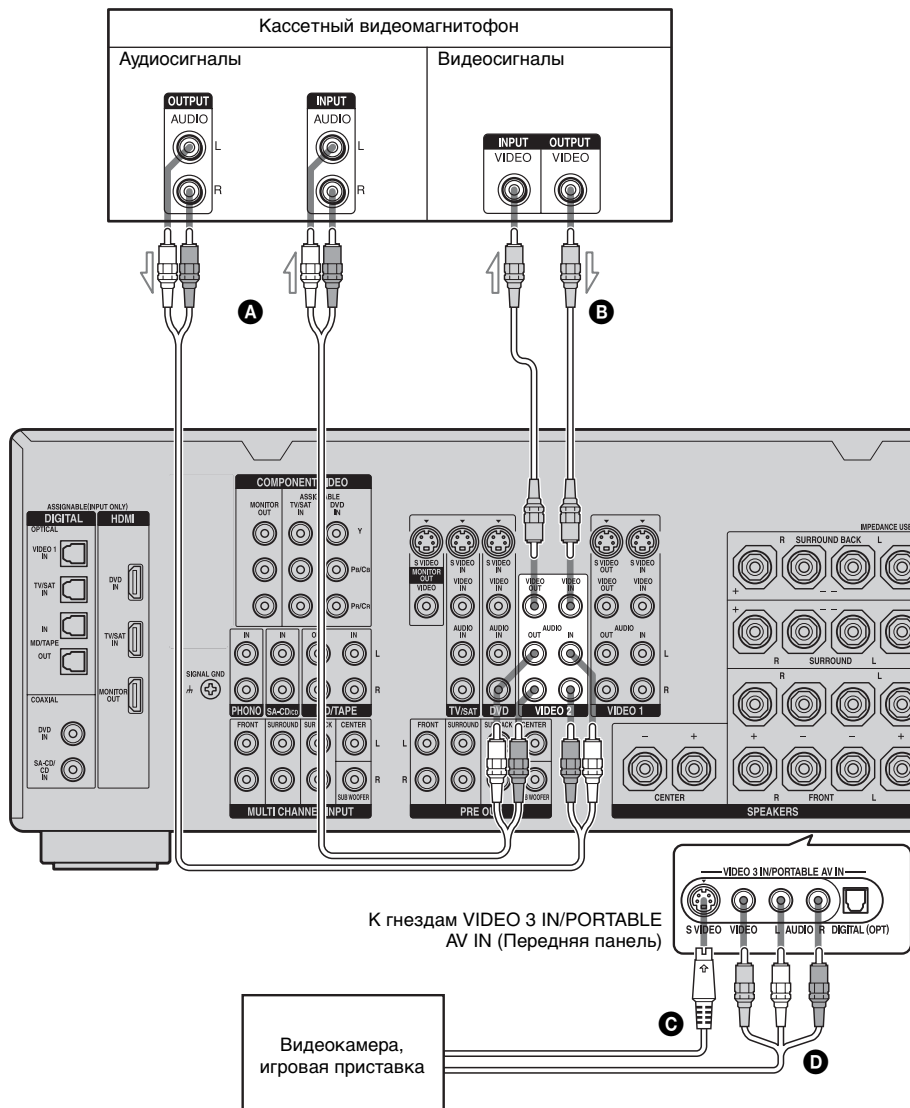

- A** Аудиошнур (не прилагается)
- B** Видеошнур (не прилагается)

- C** Шнур S видео (не прилагается)
- D** Аудио/видеошнур (не прилагается)

Функция для преобразования видеосигналов

Данный ресивер оснащен функцией для преобразования видеосигналов. Вы можете подать на выход видеосигнал после подсоединения данного ресивера через гнездо MONITOR OUT, как показано на рисунке.

- Композитные видеосигналы можно подавать на выход как сигналы S видео и компонентные видеосигналы.
- S видео сигналы можно подавать на выход как компонентные видеосигналы.

Таблица преобразования входных/выходных видеосигналов ресивера

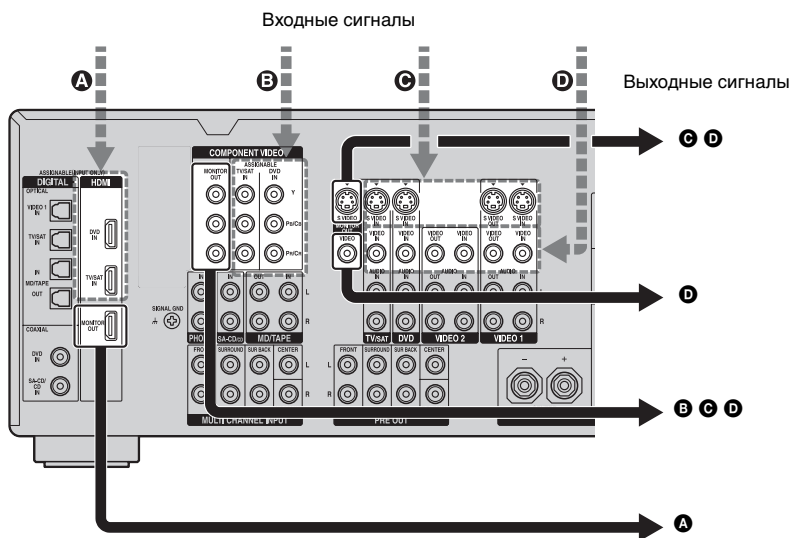

Гнездо INPUT \ Гнездо OUTPUT	HDMI OUT	COMPONENT VIDEO MONITOR OUT	S VIDEO MONITOR OUT	VIDEO MONITOR OUT
HDMI IN A	△	X	X	X
COMPONENT VIDEO IN B	X	△	X	X
S VIDEO IN C	X	○	△	X
VIDEO IN D	X	○	○	△

- : Видеосигналы преобразуются и выводятся через видеоконвертер.
- △ : Сигналы одного типа на входе и на выходе. Видеосигналы не преобразуются.
- X : Видео сигналы не выводятся.

продолжение следует

Примечания относительно преобразования видеосигналов

- Преобразование с понижением частоты входного сигнала в ресивере невозможно. Компонентные видеосигналы не могут быть преобразованы в сигналы S видео и композитные видеосигналы. S видео сигналы не могут быть преобразованы в композитные видеосигналы. Видеосигналы HDMI не могут быть преобразованы в компонентные видеосигналы, S видео сигналы и видеосигналы.
- При преобразовании видеосигналов или сигналов S видео с кассетного видеомagneтофона и т.п. на данном ресивере, и последующей подачей на выход к Вашему телевизору, в зависимости от состояния выхода видеосигнала, изображение на экране телевизора может появиться с горизонтальным искажением или изображение может вообще не появиться.
- Преобразованные видеосигналы выводятся только на гнезда MONITOR OUT. Они не выводятся на гнезда VIDEO OUT или S VIDEO OUT.
- При воспроизведении на видеомagneтофоне с системой улучшения изображения, например, ТВС, изображение может быть искаженным или отсутствовать. В этом случае отключите систему улучшения изображения.
- Функция преобразования видеосигнала не поддерживает видеосигналы SECAM.

Отображение скрытых заголовков

Когда ресивер принимает выходные видеосигналы, преобразованные с повышением частоты, но на экран не выводятся сопровождающие скрытые заголовки, выполните преобразование с понижением частоты выходных видеосигналов до оригинальных видеосигналов и подключите телевизор к гнезду MONITOR OUT, который служит источником видеосигналов.

Подключение записывающего устройства

При записи подключите записывающее устройство к гнездам VIDEO OUT или S VIDEO OUT на ресивере.

Подключите шнуры входных и выходных сигналов к аналогичным гнездам, так как гнезда VIDEO OUT и S VIDEO OUT не выполняют преобразование с повышением частоты сигнала.

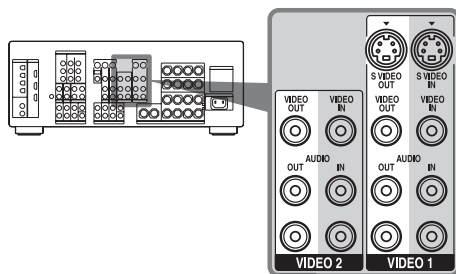

Примечание

Выходные сигналы на гнездах MONITOR OUT могут быть не записаны надлежащим образом.

4: Подсоединение антенн

Подсоедините прилагаемую рамочную антенну АМ и проволочную антенну FM.

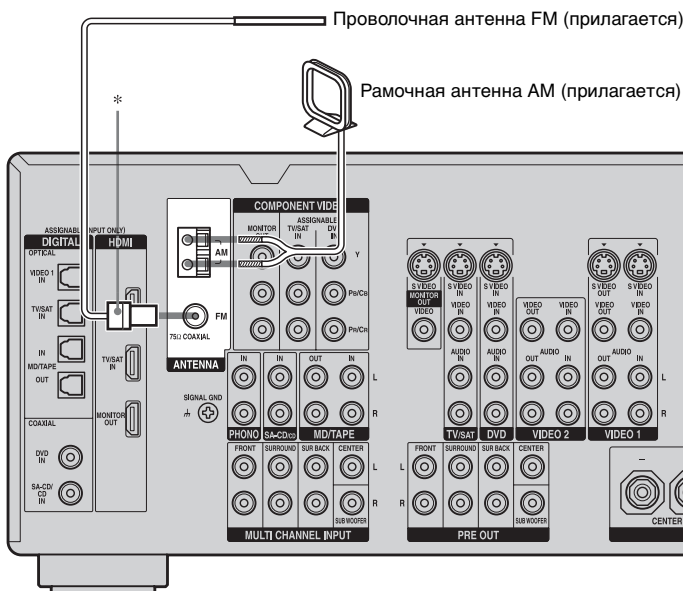

* Форма разъема отличается в зависимости от региона.

Примечания

- Для предотвращения шумовых перекрестных помех расположите рамочную антенну АМ как можно дальше от ресивера и других компонентов.
- Не забудьте полностью растянуть проволочную антенну FM.
- После подсоединения проволочной антенны FM, расположите ее в горизонтальном положении, насколько это возможно.
- Не используйте разъем \perp SIGNAL GND для заземления ресивера.

5: Подготовка ресивера и пульта дистанционного управления

Подсоединение сетевого шнура переменного тока

Подсоедините прилагаемый сетевой шнур переменного тока к разъему AC IN на ресивере, затем подсоедините сетевой шнур переменного тока к сетевой розетке.

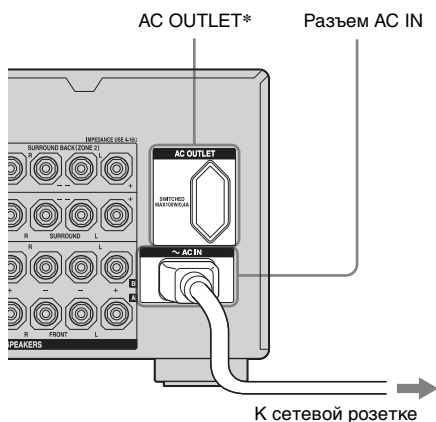

* Конфигурация, форма, количество входов AC и информация на маркировке будет отличаться в зависимости от региона.

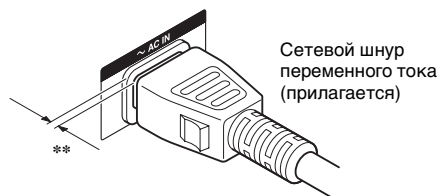

*** Несколько миллиметров пространства должно оставаться между вилкой и задней панелью даже тогда, когда сетевой шнур будет надежно вставлен. Сетевой шнур должен быть подсоединен именно таким

образом. Это не является неисправностью.

Примечания

- Выход(ы) AC OUTLET на задней стороне ресивера является коммутационным выходом, который подает питание к подсоединенному компоненту только тогда, когда ресивер будет включен.
- Убедитесь в том, что общая потребляемая мощность компонент(а), подсоединенных к разъему(у) AC OUTLET ресивера не будет превышать мощность, указанную в ваттах на задней панели. Не подсоединяйте домашние электроприборы с высокой потребляемой мощностью, например, электроутюги, фены или телевизоры к данному разъему. Это может привести к неисправности.

Выполнение действий по начальной установке

Перед использованием ресивера в первый раз, инициализируйте ресивер, выполнив следующие действия. Эта процедура может быть также использована для возвращения сделанных Вами установок, к их заводским настройкам.

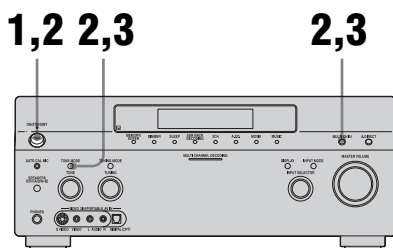

- 1** Нажмите кнопку POWER для выключения ресивера.
- 2** Нажмите кнопку POWER, одновременно удерживая нажатыми кнопки TONE MODE и MULTI CH IN.

3 Через несколько секунд отпустите кнопки TONE MODE и MULTI CH IN.

После того, как сообщение “MEMORY CLEARING...” будет отображаться на дисплее в течение некоторого времени, появится сообщение “MEMORY CLEARED!”

Следующие опции будут сброшены к своим заводским установкам.

- Все установки в меню Level Settings, EQ Settings, Sur Settings, Tuner Settings, Audio Settings, Video Settings, Speaker Settings, System Settings и Auto Calibration.
- Звуковое поле, сохраненное в памяти для каждого входного сигнала и предварительно установленной станции.
- Все предварительно установленные станции.
- Все индексные названия входных сигналов и предварительных установок.

Вставка батареек в пульт дистанционного управления

Вставьте две батарейки R6 (размера AA) в пульт дистанционного управления RM-ААР015.

При установке батареек соблюдайте правильную полярность.

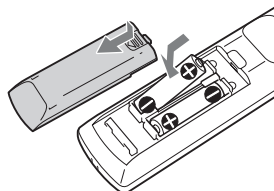

RM-ААР015

Примечания

- Не оставляйте пульт дистанционного управления в очень жарких местах или в местах с повышенной влажностью.
- Не используйте новые батарейки одновременно со старыми.
- Не используйте одновременно щелочные батарейки и другие виды батареек.
- Не подвергайте датчик пульта дистанционного управления воздействию прямых солнечных лучей или осветительной аппаратуры. Невыполнение этих требований может стать причиной неисправности.
- Если Вы не собираетесь использовать пульт дистанционного управления в течение длительного периода времени, выньте батарейки во избежание возможного повреждения вследствие утечки из батареек внутреннего вещества и коррозии.
- При замене батареек могут быть стерты запрограммированные коды пульта дистанционного управления. Если это произошло, запрограммируйте коды пульта дистанционного управления заново (стр.111).

К Вашему сведению

Если пульт дистанционного управления больше не в состоянии управлять ресивером, замените сразу все батарейки на новые.

О командном режиме

Ресивер и пульт дистанционного управления используют один и тот же командный режим.

Если командные режимы ресивера и пульта дистанционного управления будут отличаться, Вы не сможете использовать пульт дистанционного управления для управления ресивером. Если командный режим ресивера и пульта дистанционного управления имеют начальную установку (AV SYSTEM 2), переустанавливать их не следует.

Вы можете переключать режим команд (AV SYSTEM 1 или AV SYSTEM 2) ресивера и пульта дистанционного управления. Если ресивер и другой компонент Sony срабатывают от одной и той же команды пульта дистанционного управления, переключите командный режим компонента или ресивера на другой, чтобы компонент не срабатывал от той же команды, что и ресивер.

Переключение командного режима ресивера

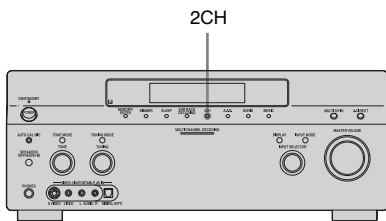

Включите ресивер, нажимая кнопку 2CH.

Если командный режим установлен в "AV2", на дисплее высвечивается "COMMAND MODE [AV2]".

Если командный режим установлен в "AV1", на дисплее высвечивается "COMMAND MODE [AV1]".

Переключение командного режима пульта дистанционного управления RM-AAP015

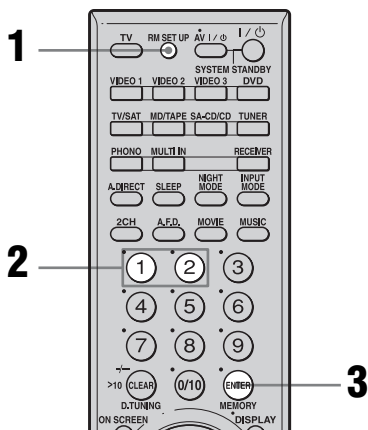

- 1 Нажмите кнопку RM SET UP.**
Мигает кнопка RM SET UP.
- 2 Пока кнопка RM SET UP мигает, нажмите кнопку 1 или 2.**
При нажатии на кнопку 1 командный режим устанавливается в AV SYSTEM 1. При нажатии на кнопку 2 командный режим устанавливается в AV SYSTEM 2.
- 3 Нажмите кнопку ENTER, когда высветится кнопка RM SET UP.**

Кнопка RM SET UP мигнет дважды и процесс установки командного режима закончится.

К Вашему сведению

Для нажатия на кнопку RM SET UP используйте тонкую проволоку, например канцелярскую скрепку.

6: Установка громкоговорителей

Установка полного сопротивления громкоговорителей

Установите полное сопротивление в соответствии с типом используемых громкоговорителей.

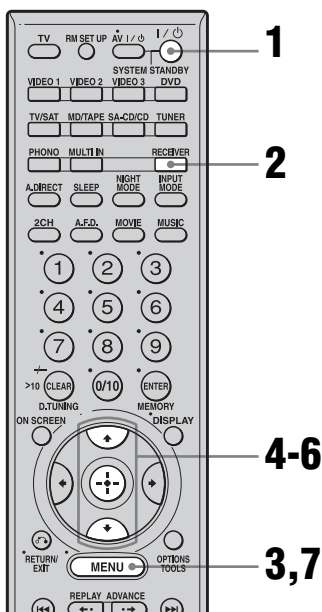

- 1** Включите ресивер.
- 2** Нажмите кнопку **RECEIVER**.
Включится режим работы ресивера.
- 3** Нажмите кнопку **MENU**.
Появится список настроек меню.
- 4** Нажимайте повторно кнопки **↑/↓** для выбора меню **“System Settings”**, а затем нажмите кнопку **⊕** для входа в меню.

5 Нажимайте повторно кнопки **↑/↓** для выбора меню **“SP. IMPEDANCE”**, а затем нажмите кнопку **⊕** для ввода параметра.

6 Нажимайте повторно кнопки **↑/↓** для выбора значения **“4 ohm”** или **“8 ohm”**; в зависимости от используемых громкоговорителей, а затем нажмите кнопку **⊕** для подтверждения выбора.

7 Для выхода из меню нажмите кнопку **MENU**.

Примечания

- Если Вы не знаете полное сопротивление громкоговорителей, обратитесь к инструкции по эксплуатации, которая прилагается к громкоговорителям. (Данная информация часто указывается на задней стороне громкоговорителя.)
- Если все подключенные громкоговорители имеют полное номинальное сопротивление 8 Ом или выше, установите **“SP. IMPEDANCE”** в положение **“8 ohm”**. При подключении других типов громкоговорителей установите его в **“4 ohm”**.
- При подключении передних громкоговорителей к разъемам **SPEAKER A** и **B** используйте громкоговорители с номинальным полным сопротивлением 8 Ом или выше.
 - При подключении громкоговорителей с полным сопротивлением 16 Ом или выше в конфигурациях **“A”** и **“B”**:
Установите **“SP. IMPEDANCE”** в положение **“8 ohm”** в меню **System Settings**.
 - Для других типов громкоговорителей в других конфигурациях:
Установите **“SP. IMPEDANCE”** в положение **“4 ohm”** в меню **System Settings**.

Выбор переднего громкоговорителя

Вы можете выбрать передние громкоговорители, которые Вы хотите включить.

SPEAKERS (OFF/A/B/A+B)

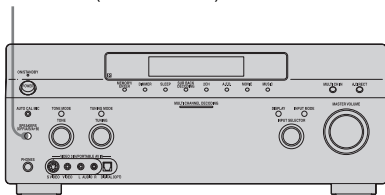

Нажимайте повторно кнопку SPEAKERS (OFF/A/B/A+B) для выбора передних громкоговорителей, которые Вы хотите включить.

Примечание

Переключение передних громкоговорителей кнопкой SPEAKERS (OFF/A/B/A+B) невозможно, если к ресиверу подключены наушники.

Установите Для выбора в положение

A	Громкоговорителей, подсоединенных к разъемам FRONT SPEAKERS A.
B	Громкоговорителей, подсоединенных к разъемам FRONT SPEAKERS B.
A+B	Громкоговорителей, подсоединенных как к разъемам FRONT SPEAKERS A, так и B (параллельное подключение).

Установите Для выбора в положение

OFF	Аудиосигналы не передаются ни на один из разъемов громкоговорителей или разъем PRE OUT.
-----	---

7: Автоматическая калибровка необходимых параметров (AUTO CALIBRATION)

Функция DCAC (Digital Cinema Auto Calibration) позволяет выполнить автоматическую калибровку, например, проверку соединений между ресивером и каждым из громкоговорителей, настройку уровня громкоговорителей и измерение расстояния между каждым из громкоговорителей и местом прослушивания. Также, обратитесь к “Руководству по быстрой установке”, прилагаемому к ресиверу.

Перед выполнением автокалибровки

Перед тем, как начать автокалибровку, установите и подключите громкоговорители (стр. 19, 21).

- Гнездо AUTO CAL MIC используется только для прилагаемого микрофона-оптимизатора. Не подключайте другие микрофоны к этому гнезду. Это может привести к повреждению ресивера и микрофона.
- Звук от громкоговорителей во время автокалибровки имеет очень большую громкость. Обратите внимание, чтобы рядом не было детей, и чтобы не мешать соседям.
- Автокалибровку следует выполнять в тихой обстановке, чтобы исключить воздействие шума и получить более точные измерения.

- Калибровка не может быть проведена корректно, если на пути между микрофоном-оптимизатором и громкоговорителями есть препятствия. Уберите все препятствия из помещения, в котором проводятся измерения, чтобы избежать ошибок в измерениях.
- Когда Вы используете подсоединение к двухканальному усилителю, установите опцию “SUR BACK SP” в положение “BI-AMP” в меню Speaker Settings перед выполнением автокалибровки (стр. 74).

Примечания

- Функция автокалибровки не будет работать в следующих случаях.
 - При выборе функции MULTI IN.
 - Используется функция ANALOG DIRECT.
 - Подключены наушники.
- Отмените функцию приглушения звука MUTING, если она включена.

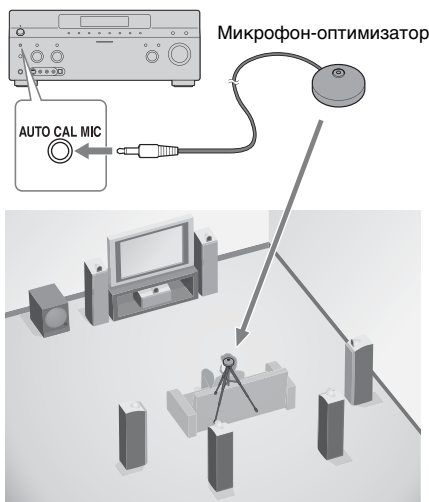

- 1** Подключите прилагаемый микрофон-оптимизатор к гнезду AUTO CAL MIC на передней панели.

2 Установите микрофон-оптимизатор.

Расположите микрофон-оптимизатор в позиции прослушивания. Для того, чтобы установить микрофон-оптимизатор на одной высоте с Вашими ушами, используйте подставку или штатив.

О настройке активного сабвуфера

- После подключения сабвуфера включите его и увеличьте громкость. Поверните ручку VOLUME до среднего положения.
- Если подключаемый сабвуфер оборудован функцией разделения частот, установите частоту разделения на максимум.
- Если подключаемый сабвуфер оборудован функцией автоматического ожидания, отключите данную функцию.

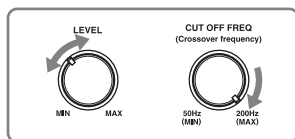

Примечание

В зависимости от параметров используемого сабвуфера, расчетное расстояние может отличаться от реального расстояния.

Использование ресивера в качестве предусилителя

Автокалибровка возможна при использовании ресивера в качестве предусилителя.

Однако в этом случае расстояние, показываемое на дисплее, может отличаться от реального расстояния.

Тем не менее, использование ресивера в такой ситуации не вызовет никаких проблем.

Выполнение автокалибровки

Функция автокалибровки позволяет определить:

- Подключены ли громкоговорители^{a)}
- Полярность громкоговорителей
- Расстояние от каждого из громкоговорителей до позиции прослушивания^{b)}
- Размер громкоговорителя^{b)}
- Уровень звука громкоговорителя
- Частотные характеристики^{c)}

a) Данный ресивер выполняет микширование с понижением частоты аналоговых сигналов только для центрального громкоговорителя и сабвуфера, если используется функция MULTI IN. Данная коррекция не применяется для других громкоговорителей.

b) При использовании MULTI IN данные результаты измерений не учитываются.

c) В случае коррекции сигналы DTS 96/24 воспроизводятся как 48 кГц.

- Данные результаты измерений не учитываются в следующем случае.
– При выборе функции MULTI IN.

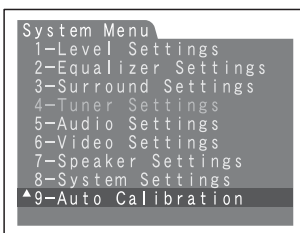
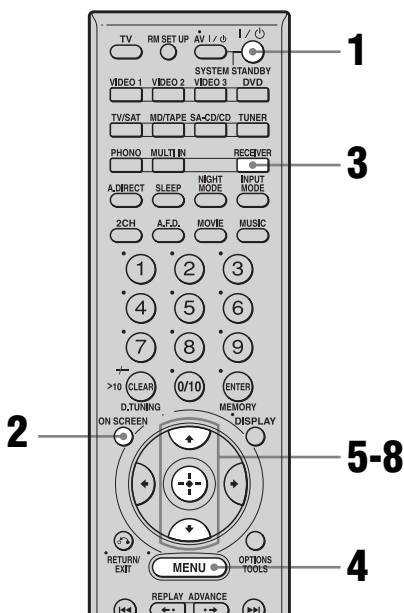

6 Нажимайте повторно кнопки \uparrow/\downarrow для выбора пункта “CAL TYPE”; а затем нажмите кнопку \oplus для ввода параметра.

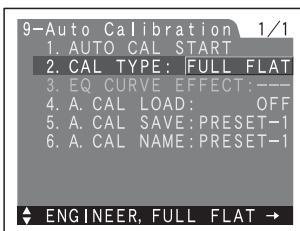

7 Нажимайте повторно кнопки \uparrow/\downarrow для выбора параметра, а затем нажмите кнопку \oplus для подтверждения выбора.

- 1** Включите ресивер и телевизор.
- 2** Нажмите кнопку ON SCREEN. Переключите вход телевизора таким образом, чтобы меню установки отображалось на экране телевизора, подсоединенного к данному ресиверу.
- 3** Нажмите кнопку RECEIVER. Включится режим работы ресивера.
- 4** Нажмите кнопку MENU. Появится список настроек меню.
- 5** Нажимайте повторно кнопки \uparrow/\downarrow для выбора меню “Auto Calibration”, а затем нажмите кнопку \oplus для входа в меню.

Тип калибровки	Пояснение
ENGINEER	Устанавливает частотную характеристику, соответствующую комнате для прослушивания по стандарту Sony.
FULL FLAT	Устанавливает плоскую частотную характеристику для каждого из громкоговорителей.
FRONT REF	Настраивает параметры всех громкоговорителей в соответствии с передним громкоговорителем.

- 8 Нажимайте повторно кнопки \uparrow/\downarrow для выбора пункта “AUTO CAL START”; а затем нажмите кнопку \oplus для начала измерения.**

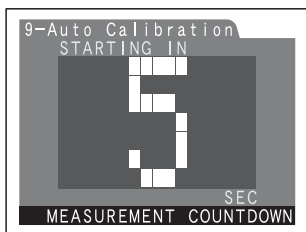

До начала измерения остается пять секунд. На экране телевизора появляется обратный отсчет времени.

Во время обратного отсчёта выйдите из зоны измерений, чтобы исключить ошибку в измерениях.

9 Измерение начинается.

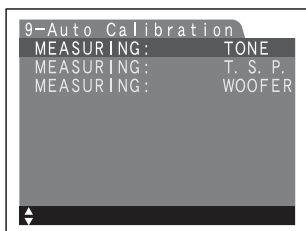

Данная процедура занимает приблизительно 30 секунд.

Дождитесь окончания процедуры измерений.

Примечание

Измерить высоту громкоговорителей окружающего звука и задних громкоговорителей окружающего звука невозможно. Установите эти значения в пункте “SP POSI.” меню Speaker Settings (стр. 77).

К Вашему сведению

- Во время автокалибровки все операции, кроме включения и выключения ресивера и включения и выключения дисплея кнопкой ON SCREEN, заблокированы.

- При использовании определенных типов громкоговорителей, например, дипольных, измерения могут оказаться неточными или же не может быть выполнена автокалибровка.

Для отмены автокалибровки

Автокалибровка отменяется, если Вы измените громкость, переключите функции, измените в ресивере настройки громкоговорителей или подключите наушники.

Подтверждение/сохранение результатов измерений

1 Подтверждение результатов измерений.

По окончании измерений прозвучит звуковой сигнал и на дисплее появится результат измерений.

Результат измерений	Дисплей	Пояснение
Если измерения выполнены надлежащим образом	COMPLETE	Перейдите к пункту 2.
Если попытка измерений оказалась безуспешной	ERROR CODE XX	Обратитесь к разделу “При появлении кода ошибки” (стр. 49).

2 Нажимайте повторно кнопки \uparrow/\downarrow для выбора пункта меню, а затем нажмите кнопку \oplus .

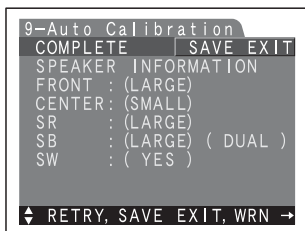

Опция	Пояснение
RETRY	Начинает автокалибровку заново.
SAVE EXIT	Сохраняет результаты измерений и заканчивает процедуру установки.
WRN CHECK	Отображает предупреждение о результатах измерений. Обратитесь к разделу “При выборе “WRN CHECK”” (стр. 50).
PHASE INFO	Отображает синфазность каждого из громкоговорителей (в фазе/не в фазе). Обратитесь к разделу “При выборе “PHASE INFO”” (стр. 51).
DIST.INFO	Отображает измеренное расстояние до громкоговорителя.
LEVEL INFO	Отображает измеренный уровень громкости громкоговорителя.
EXIT	Выводит из процесса установки без сохранения результатов измерений.

3 Нажимайте повторно кнопки \uparrow/\downarrow для выбора номера предварительной установки, а затем нажмите кнопку \oplus .

4 Нажимайте кнопку \oplus .

Результаты измерений сохранены.

К Вашему сведению

Размер громкоговорителей (LARGE/SMALL) определяется низкочастотной характеристикой. Результаты измерений

могут отличаться, в зависимости от положения микрофона-оптимизатора и громкоговорителей, а также формы помещения. Рекомендуется следовать результатам измерений. Тем не менее, эти настройки могут быть изменены в меню Speaker Settings (стр. 73). Для этого сначала сохраните результаты измерений, а потом внесите необходимые изменения.

При появлении кода ошибки

Постарайтесь устранить неисправности и проведите автокалибровку заново.

Код ошибки	Причины и методы устранения
CODE 31	Параметр SPEAKERS (OFF/A/B/A+B) установлен в положение OFF. Измените этот параметр и проведите автокалибровку заново.
CODE 32	Не обнаружен ни один из громкоговорителей. Убедитесь в том, что микрофон-оптимизатор подключен правильно и проведите автокалибровку заново. Если микрофон-оптимизатор подключен правильно, но код ошибки все равно появляется, кабель микрофона-оптимизатора может быть поврежден или неправильно соединен.
CODE 33 (F)	Не подключены передние громкоговорители или подключен только один передний громкоговоритель. Не подсоединен микрофон-оптимизатор.
CODE 33 (SR)	<ul style="list-style-type: none"> • Не подключен левый или правый канал окружающего звука. • Задние громкоговорители окружающего звука подключены несмотря на то, что громкоговорители окружающего звука не подключены. Подключите громкоговоритель окружающего звука к разъемам SURROUND.





продолжение следует

Код ошибки	Причины и методы устранения
CODE 33 (SB)	Задний громкоговоритель окружающего звука подключен только к разъемам SURROUND BACK SPEAKERS R. При подключении только одного заднего громкоговорителя окружающего звука подключите его к разъемам SURROUND BACK SPEAKERS L.

•CODE 31

- 1 Нажмите кнопку  и следуйте инструкциям в пункте 1 “Выполнение автокалибровки”.

•CODE 32, 33

- 1 При нажатии на кнопку  появляется сообщение “RETRY?.”
- 2 Нажимайте кнопки  для выбора “YES”; а затем нажмите кнопку .
- 3 Следуйте инструкциям в пункте 2 “Выполнение автокалибровки”.
- 4 Нажимайте повторно кнопки  для выбора нужного номера, под которым сохраняются предварительные установки, а затем нажмите кнопку .

При выборе “WRN CHECK”

При наличии предупреждений о результатах измерений на дисплее появится подробная информация.

Нажмите кнопку  для возврата к пункту 1 “Подтверждение/сохранение результатов измерений”.

Код предупреждения	Пояснение
WARNING 40	Автокалибровка завершена. Несмотря на это уровень помех слишком высокий. Можно повторить автокалибровку, однако измерения не могут быть проведены при некоторых окружающих условиях. Попробуйте провести автокалибровку в тихой обстановке.
WARNING 41	Входной сигнал от микрофона-оптимизатора находится за пределами допустимого диапазона. Он громче максимального уровня звука, который можно измерить. Попробуйте провести автокалибровку, когда обстановка достаточно тихая для выполненных соответствующих измерений.
WARNING 42	Громкость звука, передаваемого ресивером, находится за пределами допустимого диапазона. Попробуйте провести автокалибровку, когда обстановка достаточно тихая для выполненных соответствующих измерений.
WARNING 43	Невозможно определить расстояние до сабвуфера и его положение. Или невозможно определить угол установки громкоговорителя. Эта проблема может быть вызвана помехами. Попробуйте провести автокалибровку в тихой обстановке.
NO WARNING	Нет предупреждающей информации.

При выборе “PHASE INFO”

Можно проверить синфазность каждого из громкоговорителей (в фазе/не в фазе).

Нажимайте повторно кнопки **▲/▼** для выбора громкоговорителя, а затем нажмите кнопку **⊕** для возврата к пункту 1 “Подтверждение/сохранение результатов измерений”.

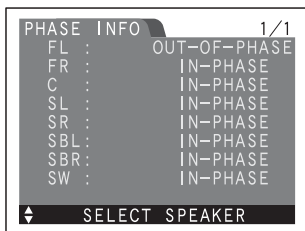

Дисплей	Пояснение
IN-PHASE	Громкоговоритель находится в фазе.
OUT-OF-PHASE	Громкоговоритель находится не в фазе. Подключения к разъемам “+” и “-” громкоговорителей могут быть выполнены неправильно. Тем не менее, сообщение “OUT-OF-PHASE” может появляться даже в том случае, когда громкоговорители подключены правильно. Это вызвано конструктивными особенностями громкоговорителей. В таком случае можно продолжать использовать ресивер.
-----	Громкоговорители не подключены.

К Вашему сведению

В зависимости от того, как установлен сабвуфер, результаты измерения фазы могут отличаться. Тем не менее, использование ресивера в такой ситуации не вызовет никаких проблем.

Параметры меню Auto Calibration

■ AUTO CAL START?

(Запуск автокалибровки)

- MEASUREMENT COUNTDOWN
На экране появляется обратный отсчет от пяти секунд до одной секунды.
- MEASURING TONE
Появляется во время измерения параметра TONE.
- MEASURING T.S.P.
Появляется во время измерения параметра TSP.
- MEASURING WOOFER
Появляется во время измерения параметра WOOFER.
- COMPLETE
Появляется при успешном завершении процесса измерений. Подробные сведения о каждом из сообщений приведены в разделе “Подтверждение/сохранение результатов измерений” (стр. 48).
- WARNING CODE ■■■■:4■
Появляется, если есть предупреждение о результате измерений. Подробные сведения о каждом из сообщений приведены в разделе “Подтверждение/сохранение результатов измерений” (стр. 48).
- NO WARNING
Нет предупреждающей информации.
- ERROR CODE ■■■■:3■
Появляется в случае безуспешной попытки измерений. Подробные сведения о каждом из сообщений приведены в разделе “Подтверждение/сохранение результатов измерений” (стр. 48).
- RETRY?
Предлагает провести повторное измерение или закончить измерение в случае безуспешной попытки.

- CANCEL
Появляется в случае отмены автокалибровки во время измерения.

■ CAL TYPE* (Тип параметра)

- ENGINEER
Устанавливает по стандарту Sony частотную характеристику, соответствующую комнате для прослушивания.
- FULL FLAT
Устанавливает плоскую частотную характеристику для каждого из громкоговорителей.
- FRONT REF
Настраивает параметры всех громкоговорителей в соответствии с передним громкоговорителем.

■ EQ CURVE EFFECT* (Включает/выключает измерение частотной характеристики эквалайзера)

- OFF
Выключает измерение частотной характеристики эквалайзера.
- ON
Включает измерение частотной характеристики эквалайзера. После окончания измерений эта функция будет автоматически включена.

* Данные измерений частотной характеристики не учитываются в следующих случаях.
– При выборе функции MULTI IN.

■ A.CAL LOAD? (Загружает предварительно установленное измеренное значение)

- PRESET-1
Загружает измеренное значение, сохраненное как “PRESET-1”
- PRESET-2
Загружает измеренное значение, сохраненное как “PRESET-2”

- PRESET-3
Загружает измеренное значение, сохраненное как “PRESET-3”
- OFF
Выберите этот пункт, если Вы не хотите загружать предварительно установленное значение.

■ A.CAL SAVE? (Сохраняет измеренное значение)

- PRESET-1
Сохраняет измеренное значение как “PRESET-1”
- PRESET-2
Сохраняет измеренное значение как “PRESET-2”
- PRESET-3
Сохраняет измеренное значение как “PRESET-3”

■ A.CAL NAME? (Присвоение названий входам)

Вы можете изменить название предварительно установленного значения на легко узнаваемое.

Выбор компонента



1 Нажмите одну из кнопок выбора устройств.

Вы также можете использовать регулятор INPUT SELECTOR на ресивере. Индикация выбранного входа появится на дисплее. Для выбора компонента, подключенного к гнезду MULTI CHANNEL INPUT, нажмите кнопку MULTI CH IN. Переключите входные сигналы от компонента, подключенного к гнезду HDMI IN ресивера, на сигналы HDMI, с помощью телевизора и т.п., подключенного к гнезду HDMI MONITOR OUT.

Выбранный входной сигнал

Компоненты, которые могут выполнять воспроизведение

VIDEO 1, 2	Кассетный видеомаягнитофон и т.п., подсоединенный к гнездам VIDEO 1 или VIDEO 2
VIDEO 3	Видеокамера и телевизионная приставка для игр, и т.п., подсоединенная к гнезду VIDEO 3
DVD	DVD-проигрыватель и т.п., подсоединенный к гнезду DVD
TV/SAT	Спутниковый тюнер и т.п., подсоединенный к гнезду TV/SAT
MD/TAPE	MD или кассетная дека и т.п., подключенная к гнезду MD/TAPE
SA-CD/CD	Super Audio CD или CD-проигрыватель и т.п., подключенный к гнезду SA-CD/CD
TUNER	Встроенный тюнер
PHONO	Проигрыватель и т.п., подсоединенный к гнезду PHONO
MULTI IN	Компоненты, подсоединенные к гнезду MULTI CHANNEL INPUT

2 Включите компонент и начните воспроизведение.

3 Нажимайте кнопку MASTER VOL +/- для регулирования громкости.

Вы также можете использовать регулятор MASTER VOLUME на ресивере. Первоначально уровень звука установлен на минимум (приглушен).

Для активации функции приглушения звука

Нажмите кнопку MUTING на пульте дистанционного управления. Для отмены нажмите кнопку MUTING на пульте дистанционного управления еще раз или поверните регулятор MASTER VOLUME по часовой стрелке для увеличения громкости. Даже если Вы выключите ресивер, функция приглушения звука будет работать, когда Вы снова включите ресивер.

Во избежание повреждения громкоговорителей

Уменьшите громкость звука перед отключением ресивера.

Прослушивание диска Super Audio CD/CD

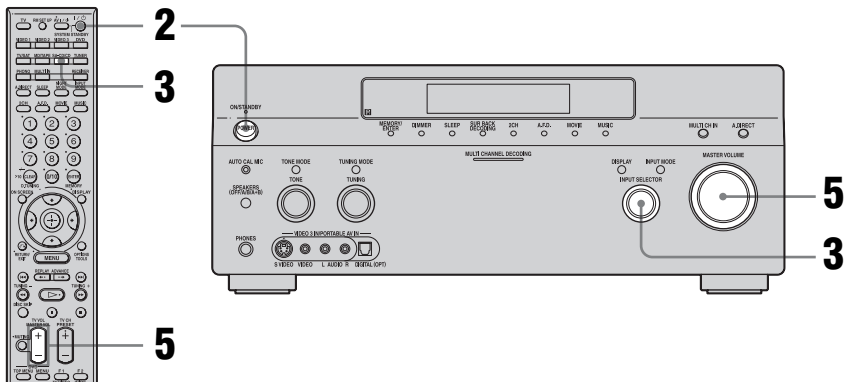

- Описанные действия относятся к Super Audio CD-проигрывателю фирмы Sony.
- Обратитесь к инструкции по эксплуатации, которая прилагается к Super Audio CD-проигрывателю или CD-проигрывателю.



Вы можете выбрать звуковое поле, которое будет соответствовать музыке. Обратитесь к стр. 83 относительно подробностей. Рекомендуемые звуковые поля:
Классика: HALL
Джаз: JAZZ CLUB
Концертный зал: LIVE CONCERT, STADIUM

1 Включите Super Audio CD-проигрыватель или CD-проигрыватель, а затем установите диск в лоток проигрывателя.

2 Включите ресивер.

3 Нажмите кнопку SA-CD/CD.

Вы также можете использовать регулятор INPUT SELECTOR на ресивере для выбора установки “SA-CD/CD”.

Пример индикации



4 Включите воспроизведение диска.

5 Отрегулируйте до соответствующей громкости.

6 После окончания прослушивания диска Super Audio CD или CD извлеките его из привода и выключите ресивер и Super Audio CD-проигрыватель или CD-проигрыватель.

Просмотр диска DVD



Лампочка MULTI CHANNEL DECODING



• Обратитесь к инструкциям по эксплуатации, которые прилагаются к телевизору и DVD-проигрывателю.



Выберите при необходимости звуковой формат диска для воспроизведения.



Вы можете подобрать звуковое поле для кинофильма или музыки. Обратитесь к стр. 83 относительно подробностей.

Рекомендуемые звуковые поля:
Фильм: CINEMA STUDIO EX
Прямая передача: LIVE CONCERT
Спорт: SPORTS



Если не слышен многоканальный звук, проверьте следующее.

- Не забудьте проверить соответствие источника звука многоканальному формату (лампочка MULTI CHANNEL DECODING на передней панели будет высвечиваться во время воспроизведения).
- Не забудьте проверить подключение данного ресивера к DVD-проигрывателю через цифровое соединение.
- Не забудьте проверить надлежащую установку цифрового аудиовыхода DVD-проигрывателя.

- 1 Включите телевизор и DVD-проигрыватель.**
- 2 Включите ресивер.**
- 3 Нажмите кнопку DVD.**

Вы также можете использовать регулятор INPUT SELECTOR на данном ресивере для выбора установки “DVD”.

Пример индикации

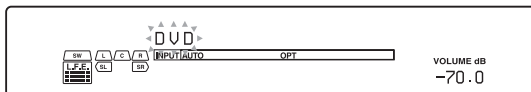

- 4 Переключите вход телевизора таким образом, чтобы изображение от DVD отображалось на экране.**
- 5 Выберите установку для DVD-проигрывателя.**
Обратитесь к “Руководству по быстрой установке”, прилагаемому к ресиверу.
- 6 Включите воспроизведение диска.**
- 7 Отрегулируйте до соответствующей громкости.**
- 8 После окончания просмотра DVD извлеките диск и выключите ресивер, телевизор и DVD-проигрыватель.**

Наслаждение игровой приставкой

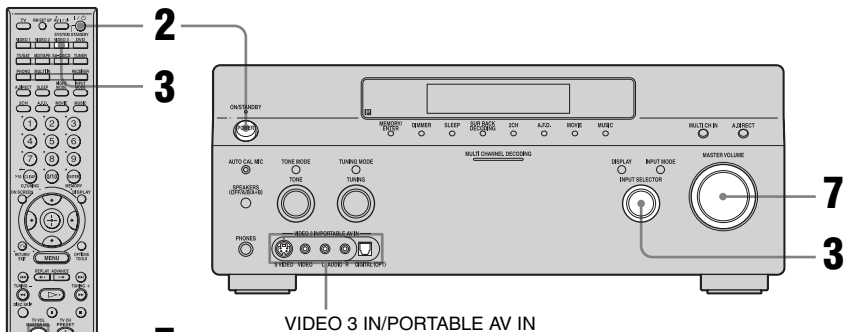

• Обратитесь к инструкциям по эксплуатации, прилагаемым к телевизору и игровой приставке.

- 1** Включите телевизор и игровую приставку.
- 2** Включите ресивер.
- 3** Нажмите кнопку VIDEO 3*.

Вы также можете использовать регулятор INPUT SELECTOR на данном ресивере для выбора установки "VIDEO 3**"

* При подсоединении телевизионной приставки для игр к гнезду VIDEO 3 IN/PORTABLE AV IN на передней панели.

Пример индикации

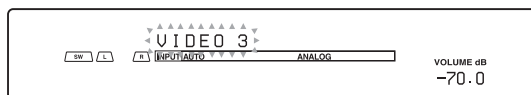

- 4** Переключите входной сигнал телевизора таким образом, чтобы изображение от игровой приставки отображалось на экране.
- 5** Настройте игровую приставку.
- 6** Установите диск в лоток и запустите его на игровой приставке.
- 7** Отрегулируйте до соответствующей громкости.
- 8** После окончания игры извлеките диск из привода и выключите ресивер, телевизор и игровую приставку.

Просмотр видеоизображений

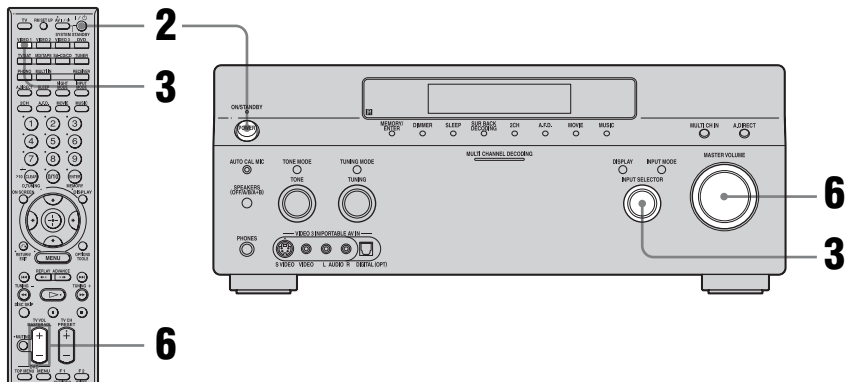

• Обратитесь к инструкциям по эксплуатации, которые прилагаются к телевизору и кассетному видеомаягнитофону.

- 1** Включите кассетный видеомаягнитофон.
- 2** Включите ресивер.
- 3** Нажмите кнопку VIDEO 1*.

Вы также можете использовать регулятор INPUT SELECTOR на данном ресивере для выбора установки "VIDEO 1*":

* При подсоединении кассетного видеомаягнитофона к гнезду VIDEO 1.

Пример индикации

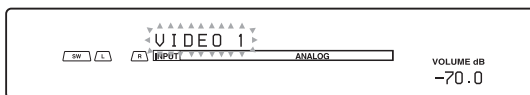

- 4** Переключите вход телевизора таким образом, чтобы изображение от кассетного видеомаягнитофона отображалось на экране.
- 5** Включите функцию воспроизведения ленты на кассетном видеомаягнитофоне.
- 6** Отрегулируйте до соответствующей громкости.
- 7** После окончания просмотра видео извлеките кассету и выключите ресивер, телевизор и видеомаягнитофон.

Функционирование усилителя

Перемещение по меню

Используя меню усилителя, можно выполнить различные регулировки ресивера по своему предпочтению.

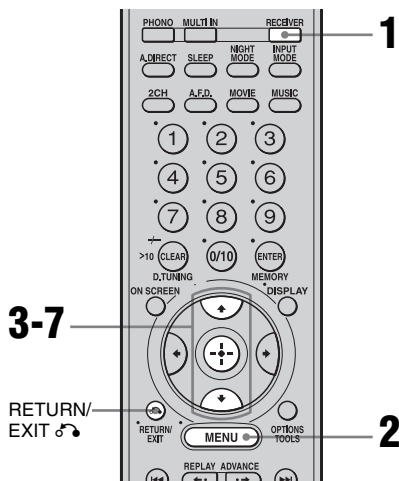

- 1** Нажимайте кнопку **RECEIVER**.
Включится режим работы ресивера.
- 2** Нажимайте кнопку **MENU**.
Появится список настроек меню.
- 3** Нажимайте повторно кнопки **↑/↓** для выбора нужного меню.
- 4** Нажмите кнопку **⊕** для входа в меню.
- 5** Нажимайте повторно кнопки **↑/↓** для выбора параметра, который нужно изменить.

6 Нажмите кнопку **⊕** для ввода параметра.

7 Повторите действия пунктов с 3 по 6 для выполнения других установок.

Для возврата к предыдущему меню

Нажмите кнопку **RETURN/EXIT**.

Для выхода из меню

Нажмите кнопку **MENU**.

Примечание

Некоторые параметры и настройки отображаются на дисплее серым цветом. Это означает, что они недоступны или фиксированы и неизменны.

Обзор меню

Следующие опции доступны в каждом из меню. Подробные сведения о

перемещении по меню приведены на стр. 59.

Меню	Опция	Параметр	Начальная установка	Стр. для справоч
1-Level Settings	TEST TONE [■■■■■■■■■]	OFF, AUTO, FIX	OFF	стр. 63 – 64
	PHASE NOISE [■■■■■■■■■]	OFF, L/C, C/R, R/SL, R/SR, SR/SL, SR/SBR, SBR/SBL, SBL/SL, SL/L, L/SR	OFF	
	PHASE AUDIO [■■■■■■■■■]	OFF, L/C, C/R, R/SL, R/SR, SR/SL, SR/SBR, SBR/SBL, SBL/SL, SL/L, L/SR	OFF	
	FRONT BAL. [■■■■.■ dB]	от +20,0 дБ до -20,0 дБ (шаг 0,5 дБ)	0dB	
	CENTER [■■■■.■ dB]	от -20,0 дБ до +10,0 дБ (шаг 0,5 дБ)	0dB	
	SURROUND L [■■■■.■ dB]	от -20,0 дБ до +10,0 дБ (шаг 0,5 дБ)	0dB	
	SURROUND R [■■■■.■ dB]	от -20,0 дБ до +10,0 дБ (шаг 0,5 дБ)	0dB	
	SUR BACK [■■■■.■ dB]	от -20,0 дБ до +10,0 дБ (шаг 0,5 дБ)	0dB	
	SUR BACK L [■■■■.■ dB]	от -20,0 дБ до +10,0 дБ (шаг 0,5 дБ)	0dB	
	SUR BACK R [■■■■.■ dB]	от -20,0 дБ до +10,0 дБ (шаг 0,5 дБ)	0dB	
	SUB WOOFER [■■■■.■ dB]	от -20,0 дБ до +10,0 дБ (шаг 0,5 дБ)	0dB	
	MULTI CH SW [■■■■.■ dB]	0 дБ, +10,0 дБ	0dB	
D. RANGE COMP. [■■■■]	OFF, STD, MAX	OFF		
2-EQ Settings	EQ PRESET [■■■■]	1, 2, 3, 4, 5, OFF	1	стр. 65
	FRONT BASS [■■■■ dB]	от -10,0 дБ до +10,0 дБ (шаг 1 дБ)	0dB	
	FRONT TREBLE [■■■■ dB]	от -10,0 дБ до +10,0 дБ (шаг 1 дБ)	0dB	
	CENTER BASS [■■■■ dB]	от -10,0 дБ до +10,0 дБ (шаг 1 дБ)	0dB	
	CENTER TREBLE [■■■■ dB]	от -10,0 дБ до +10,0 дБ (шаг 1 дБ)	0dB	
	SUR/SB BASS [■■■■ dB]	от -10,0 дБ до +10,0 дБ (шаг 1 дБ)	0dB	
	SUR/SB TREBLE [■■■■ dB]	от -10,0 дБ до +10,0 дБ (шаг 1 дБ)	0dB	
	PRESET ■ CLEAR [■■■■]	YES, NO	NO	

Меню	Опция	Параметр	Начальная установка	Стр. для справок
3-Sur Settings	SOUND FIELD SELECT ?		A.FD AUTO	стр. 80
	SB DECODING [■■■■■]	OFF, AUTO, ON	AUTO	стр. 67 – 68
	SB DEC MODE [■■■■■■■■■]	DDEX, PLIIx MV, PLIIx MS	PLIIx MV	
	EFFECT LEVEL [■■■■%]	от 20% до 120% (шаг 5%)	100%	
	CENTER WIDTH [■]	8 шагов	3	
	DIMENSION [■■■■■■■■■]	FRONT от +3 до SUR +3	0	
	PANORAMA MODE [■■■■]	OFF, ON	OFF	
	SCREEN DEPTH [■■■■]	ON, OFF	ON	
VIR. SPEAKERS [■■■■]	ON, OFF	ON		
4-Tuner Settings	FM MODE [■■■■■■■■■]	MONO, STEREO	STEREO	стр. 70
	NAME IN? [■■■■]			стр. 100
5-Audio Settings	DEC. PRIORITY [■■■■■]	PCM, AUTO	AUTO	стр. 70 – 71
	DUAL MONO [■■■■■■■■■■■]	MAIN/SUB, MAIN, SUB, MAIN+SUB	MAIN	
	A/V SYNC [■■■■ms]	от 0ms до 150ms/300ms (шаг 10 ms)	0ms	
	DIGITAL ASSIGN ?			стр. 102
	NAME IN ? [■■■■]			стр. 100
6-Video Settings	COMPONENT V. ASSIGN ?			стр. 105
	HDMI ASSIGN ?			стр. 104
	COLOR SYSTEM [■■■■■]	NTSC, PAL	PAL	стр. 72
	NAME IN ? [■■■■■■■■■■■]			стр. 100

Меню	Опция	Параметр	Начальная установка	Стр. для справоч
7-Speaker Settings	SUB WOOFER [■■■■]	NO, YES	YES	стр. 73 – 78
	FRONT SP [■■■■■■]	SMALL, LARGE	LARGE	
	CENTER SP [■■■■■■]	MIX, NO, SMALL, LARGE	LARGE	
	SURROUND SP [■■■■■■]	NO, SMALL, LARGE	LARGE	
	SUR BACK SP [■■■■■■]	BI-AMP, NO, SINGLE, DUAL	DUAL	
	FRONT L ■.■meter*	от 1,0 м до 7,0 м (шаг 0,1 м**)	3.0 meter	
	FRONT R ■.■meter*	от 1,0 м до 7,0 м (шаг 0,1 м**)	3.0 meter	
	CENTER ■.■meter*	от 1,0 м до 7,0 м (шаг 0,1 м**)	3.0 meter	
	SURROUND L ■.■meter*	от 1,0 м до 7,0 м (шаг 0,1 м**)	3.0 meter	
	SURROUND R ■.■meter*	от 1,0 м до 7,0 м (шаг 0,1 м**)	3.0 meter	
	SUR BACK L ■.■meter*	от 1,0 м до 7,0 м (шаг 0,1 м**)	3.0 meter	
	SUR BACK R ■.■meter*	от 1,0 м до 7,0 м (шаг 0,1 м**)	3.0 meter	
	SUB WOOFER ■.■meter*	от 1,0 м до 7,0 м (шаг 0,1 м**)	3.0 meter	
	DISTANCE UNIT [■■■■■■]	meter, feet	meter	
	SP POSI [■■■■■■■■■■]	SIDE/LOW, SIDE/HIGH, BEHD/LOW, BEHD/HIGH	SIDE/LOW	
SP CROSSOVER [■■■■Hz]	от 40 Гц до 200 Гц (шаг 10 Гц)	120Hz		
8-System Settings	DIMMER [■■■■% DOWN]	0%, 60%, 100%	0%	стр. 78
	SP IMPEDANCE [■■■■■]	4 ohm, 8 ohm	8 ohm	стр. 43
9-Auto Calibration	AUTO CAL START?			стр. 51 – 52
	CAL TYPE [■■■■■■■■■■]	ENGINEER/FULL FLAT/ FRONT REF	FULL FLAT	
	EQ CURVE EFFECT [■■■■]	OFF, ON	OFF	
	A.CAL LOAD? [PRESET- ■]	OFF, PRESET1, PRESET2, PRESET3	OFF	
	A.CAL SAVE? [PRESET- ■]	PRESET1, PRESET2, PRESET3	PRESET1	
	A.CAL NAME? [■■■■■■■■■■]			стр. 100

* По завершении измерений с помощью автокалибровки значения измерений отображаются на дисплее в виде ■м■см.

** По завершении измерений с помощью автокалибровки их можно регулировать с шагом в 1 см.

Регулировка уровня (Меню Level Settings)

Меню Level Settings можно использовать для настройки баланса и уровня каждого громкоговорителя. Данные установки применяются для всех звуковых полей. Выберите “Level Settings” в настройках меню. Подробные сведения о настройках параметров приведены в разделе “Перемещение по меню” (стр. 59) и “Обзор меню” (стр. 60).

Параметры меню Level Settings

■ TEST TONE (Тестовый сигнал)

Позволяет Вам подавать тестовый сигнал последовательно от каждого громкоговорителя.

- OFF

- AUTO

Тестовый сигнал подается на выход каждого громкоговорителя.

- FIX

Вы можете выбрать громкоговоритель для воспроизведения тестового сигнала.

■ PHASE NOISE (Фазовый шум)

- ON

Позволяет Вам подавать тестовый сигнал последовательно от смежных громкоговорителей.

- OFF

■ PHASE AUDIO (Фазовый звук)

- ON

Позволяет Вам подавать звук от переднего 2-канального источника (вместо тестового сигнала) последовательно от смежных громкоговорителей.

- OFF

■ FRONT BAL. (Баланс переднего громкоговорителя)

Позволяет Вам регулировать баланс между передними левым и правым громкоговорителями.

■ CENTER (Уровень громкости центрального громкоговорителя)

■ SURROUND L (Уровень громкости громкоговорителя окружающего звука (Л))

■ SURROUND R (Уровень громкости громкоговорителя окружающего звука (П))

■ SUR BACK (Уровень громкости заднего громкоговорителя окружающего звука)

Только при установке для задних громкоговорителей окружающего звука параметра “SINGLE” в меню System Settings (стр. 74).

■ SUR BACK L (Уровень громкости заднего громкоговорителя окружающего звука (Л))

Только при установке для задних громкоговорителей окружающего звука параметра “DUAL” в меню System Settings (стр. 74).

■ SUR BACK R (Уровень громкости заднего громкоговорителя окружающего звука (П))

Только при установке для задних громкоговорителей окружающего звука параметра “DUAL” в меню System Settings (стр. 74).

■ SUB WOOFER (Уровень сабвуфера)

Примечание

При выборе одного из звуковых полей для музыки звук не будет подаваться через сабвуфер, если все громкоговорители установлены в положение “LARGE” в меню Speaker Settings. Однако звук будет подаваться через сабвуфер, если цифровой входной сигнал содержит сигналы L.FE., передний громкоговоритель или громкоговоритель окружающего звука установлены в положение “SMALL”, выбрано звуковое поле для кинофильмов или выбрана опция “PORTABLE AUDIO”.

■ MULTI CH SW (Уровень громкости многоканального сабвуфера)

Позволяет увеличивать уровень громкости сигналов канала сабвуфера MULTI CHANNEL INPUT на +10 дБ. Данная регулировка может оказаться необходимой при подсоединении DVD-проигрывателя к гнездам MULTI CHANNEL INPUT. Уровень громкости сабвуфера от DVD-проигрывателей будет на 10 дБ ниже, чем от Super Audio CD-проигрывателей.

■ D.RANGE COMP. (Компрессор динамического диапазона)

Позволяет Вам сжимать динамический диапазон звуковой дорожки. Это может оказаться удобным, если Вы захотите смотреть фильмы при низких уровнях громкости поздним вечером. Сжатие динамического диапазона возможно только с источниками сигналов Dolby Digital.

- OFF

Динамический диапазон не сжимается.

- STD

Динамический диапазон сжимается в соответствии с установками, заданными инженером звукозаписи.

- MAX

Динамический диапазон заметно сжимается.

К Вашему сведению

Компрессор динамического диапазона позволяет Вам сжимать динамический диапазон звуковой дорожки на основе информации динамического диапазона, которую содержит сигнал Dolby Digital. Опция “STD” является стандартной установкой, но предусматривает только небольшое сжатие. Поэтому мы рекомендуем использовать установку “MAX”. Эта установка обеспечивает сильное сжатие динамического диапазона и позволит Вам смотреть фильмы поздним вечером при низких уровнях громкости. В отличие от аналоговых ограничителей уровни заранее предписаны и обеспечивают очень естественное сжатие.

Регулировка эквалайзера

(Меню EQ Settings)

Меню EQ Settings можно использовать для настройки тембра (уровень низких/высоких частот) передних громкоговорителей и сохранения до 5 различных настроек эквалайзера в предварительных установках (EQ PRESET [1]-[5]) и их применения. Эти настройки применяются ко всем звуковым полям и к каждому громкоговорителю. Выберите “Меню EQ Settings” в списке системных меню. Подробные сведения о настройках параметров приведены в разделе “Перемещение по меню” (стр. 59) и “Обзор меню” (стр. 60).

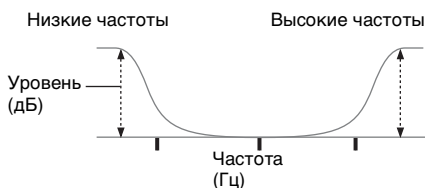

Примечания

- Данная функция не будет работать в следующих случаях.
 - При выборе функции MULTI IN.
- Если Вы установите звуковое поле во время приема сигнала DTS 96/24, звук будет воспроизводиться только при 48 кГц.

Параметры меню EQ Settings

■ EQ PRESET (Выбор предварительной установки эквалайзера)

Позволяет выбрать предварительную установку эквалайзера ([1]-[5]). При выборе опции “OFF” функция эквалайзера будет отменена.

■ FRONT BASS* (Уровень низких звуковых частот переднего громкоговорителя)

■ FRONT TREBLE* (Уровень высоких звуковых частот переднего громкоговорителя)

* Вы можете регулировать уровень низких и высоких частот переднего громкоговорителя с помощью кнопки TONE MODE и регулятора TONE на ресивере.

■ CENTER BASS (Уровень низких звуковых частот центрального громкоговорителя)

■ CENTER TREBLE (Уровень высоких звуковых частот центрального громкоговорителя)



■ SUR/SB BASS (Уровень низких звуковых частот громкоговорителя окружающего звука/заднего громкоговорителя окружающего звука)

■ SUR/SB TREBLE (Уровень высоких звуковых частот громкоговорителя окружающего звука/заднего громкоговорителя окружающего звука)

■ PRESET ■ CLEAR (Очистка предварительных установок эквалайзера)

Вы можете сбросить заданные установки эквалайзера к начальным установкам. Подробные сведения приведены в разделе “Очистка сохраненных в памяти установок эквалайзера” (стр. 66).









Для применения сохраненных установок эквалайзера



- 1 Выполните действия пунктов с 1 по 3 в разделе “Перемещение по меню” (стр. 59). Выберите опцию “EQ Settings” при выполнении действий пункта 3.
- 2 Нажимайте повторно кнопки / для выбора эквалайзера (EQ PRESET [1]-[5]), который Вы хотите применить, а затем нажмите кнопку  для подтверждения выбора.

Для отключения эквалайзера

Выберите опцию “OFF” в установке “EQ PRESET”.

Очистка сохраненных в памяти установок эквалайзера

- 1 Выполните действия пунктов с 1 по 3 в разделе “Перемещение по меню” (стр. 59). Выберите опцию “EQ Settings” при выполнении действий пункта 3.
- 2 Нажимайте повторно кнопки / для выбора эквалайзера (EQ PRESET [1]-[5]), который Вы хотите очистить, а затем нажмите кнопку  для подтверждения выбора.
- 3 Нажимайте повторно кнопки / для выбора “PRESET ■ CLEAR” “■” отображает номер выбранной предварительной установки эквалайзера.
- 4 Нажимайте повторно кнопки / для выбора “YES”, а затем нажмите кнопку . Индикация “Are you sure?” появится на дисплее.

- 5 Нажимайте повторно кнопки / для выбора “YES”, а затем нажмите кнопку . На дисплее появится индикация “PRESET ■ CLEARED!” и заданное содержимое выбранной предварительной установки эквалайзера будет очищено.

Настройки окружающего звука (Меню Sur Settings)

Меню Sur Settings может быть использовано для выбора необходимого звукового поля, доставляющего удовольствие от прослушивания. Выберите “Sur Settings” в настройках меню. Подробные сведения о настройках параметров приведены в разделе “Перемещение по меню” (стр. 59) и “Обзор меню” (стр. 60).

Параметры меню Sur Settings

■ SOUND FIELD SELECT? (Выбор типа звукового поля)

Позволяет выбрать необходимое звуковое поле. Подробные сведения приведены в подразделе “Наслаждение окружающим звуком” (стр. 80).

■ SB DECODING (Декодирование заднего окружающего звука)

Позволяет выбрать функцию декодирования заднего окружающего звука. Подробные сведения приведены в подразделе “Использование режима декодирования заднего окружающего звука (SB DECODING)” (стр. 68).

■ SB DEC MODE (Режим декодирования заднего окружающего звука)

Позволяет выбрать режим декодирования заднего окружающего звука. Подробные сведения приведены в подразделе “Использование режима декодирования заднего окружающего звука (SB DECODING)” (стр. 68).

■ EFFECT LEVEL (Уровень эффекта)

Более высокие установки дают больший эффект окружающего звука.

■ CENTER WIDTH (Регулировка размера по горизонтали в центре)

Позволяет выполнить дальнейшие регулировки для режима декодирования Dolby Pro Logic II и IIx Music. Вы можете установить данный параметр только при установке режима A.F.D. в положение “PRO LOGIC II MUSIC” или “PRO LOGIC IIx MUSIC” (стр. 81). Вы можете регулировать распределение сигнала центрального канала, сгенерированного путем декодирования Dolby Pro Logic II, на левые/правые громкоговорители.

■ DIMENSION (Регулировка геометрических параметров)

Позволяет выполнить дальнейшие регулировки для режима декодирования Dolby Pro Logic II и IIx Music. Вы можете установить данный параметр только при установке режима A.F.D. в положение “PRO LOGIC II MUSIC” или “PRO LOGIC IIx MUSIC” (стр. 81). Вы можете регулировать различие между передними каналами и каналами окружающего звука.

■ PANORAMA MODE (Режим панорамирования)

Позволяет выполнить дальнейшие регулировки для режима декодирования Dolby Pro Logic II и IIx Music. Вы можете установить данный параметр только при установке режима A.F.D. в положение “PRO LOGIC II MUSIC” или “PRO LOGIC IIx MUSIC” (стр. 81).

- **ON**
Позволяет Вам наслаждаться окружающим звуком путем распространения звукового поля передних громкоговорителей влево и вправо от места прослушивания (режим панорамирования).
- **OFF**
Режим панорамирования не активируется.

■ SCREEN DEPTH (Глубина расположения экрана)

Данный параметр предусмотрен специально для режимов цифрового кинозвука Cinema Studio EX (стр. 84). Позволяет Вам создать впечатление, что звук от передних громкоговорителей поступает в комнату изнутри экрана, как в зрительном зале.

- **ON**
Позволяет создавать звуковое пространство, в котором Вы будете чувствовать, что звук идет от огромного экрана, находящегося перед Вами.
- **OFF**
Данная функция не активируется.

■ VIR.SPEAKERS (Виртуальные громкоговорители)

Данный параметр предусмотрен специально для режимов цифрового кинозвука Cinema Studio EX (стр. 84).

- **ON**
Создаются виртуальные громкоговорители.
- **OFF**
Не создаются виртуальные громкоговорители.

Использование режима декодирования заднего окружающего звука (SB DECODING)

Посредством декодирования сигнала заднего окружающего звука, записанного с помощью программного обеспечения на DVD в формате Dolby Digital Surround EX, DTS-ES Matrix, DTS-ES Discrete 6.1 и т.п. Вы сможете наслаждаться окружающим звуком, предусмотренным создателями кинофильма.

■ SB DECODING

- **AUTO**
При наличии во входном потоке сигнала 6.1-канального декодирования^{a)}, выполняется соответствующее декодирование сигнала заднего окружающего звука.

Входной поток	Выходные каналы	Декодирование заднего окружающего звука
Dolby Digital 5.1	5.1 ^{e)}	—
Dolby Digital Surround EX ^{b)}	6.1 ^{e)}	Матричный декодер, соответствующий режиму декодирования Dolby Digital EX (стр. 69)
DTS 5.1	5.1 ^{e)}	—
DTS-ES Matrix 6.1 ^{c)}	6.1 ^{e)}	Матричное декодирование DTS
DTS-ES Discrete 6.1 ^{d)}	6.1 ^{e)}	Дискретное декодирование DTS

^{a)}Метка 6.1-канального декодирования является информацией, записанной в программе, например, на дисках DVD.

^{b)}Dolby Digital DVD, который содержит сигнал Surround EX. Веб-страница Dolby Corporation может помочь в определении фильмов с сигналом Surround EX.

- с) Программы, закодированные с наличием сигнала для их обозначения, содержат как сигналы DTS-ES Matrix, так и 5.1-канальные сигналы.
- d) Программное обеспечение, закодированные с наличием как 5.1-канальных сигналов, так и потока с расширением, предназначенного для направления этих сигналов к 6.1-канальным дискретным сигналам. Сигналы Discrete 6.1 являются специфическими сигналами DVD, которые не используются в кинотеатрах.
- e) При подключении двух задних громкоговорителей окружающего звука выходным каналом будет 7.1-канальный сигнал.
- ON
Установка SB DEC MODE применяется для 5.1-канального и 6.1-канального декодирования потока входных сигналов.
 - OFF
Декодирование сигналов заднего окружающего звука не выполняется.

Примечания

- Данная функция не будет работать в следующих случаях.
 - При выборе функции MULTI IN.
 - При приеме сигнала DTS 96/24.
 - При выборе звукового поля для воспроизведения музыки.
- В режиме Dolby Digital EX звука через задние громкоговорители окружающего звука может не быть. Некоторые диски не содержат метку Dolby Digital Surround EX, несмотря на то, что на упаковке есть логотип Dolby Digital EX. В этом случае выберите опцию “ON”.
- При выборе “PLIIx” функция SB DECODING устанавливается в режим PLIIx.

■ SB DEC MODE

Вы можете выбрать режим декодирования заднего окружающего звука только при установке функции “SB DECODING” в положение “ON” или “AUTO”, и если входной поток будет содержать сигнал Dolby Digital Surround EX.

SB DEC MODE	Установка громкоговорителя	Декодирование заднего окружающего звука
[DDEX]	7.1-канальная система	Матричный декодер, соответствующий режиму декодирования Dolby Digital EX
	6.1-канальная система	Матричный декодер, соответствующий режиму декодирования Dolby Digital EX
[PLIIx MV]	7.1-канальная система	Декодер фильмов соответствует режиму декодирования Dolby Pro Logic IIx
	6.1-канальная система	Матричный декодер, соответствующий режиму декодирования Dolby Digital EX
[PLIIx MS]	7.1-канальная система	Декодер музыки, соответствующий режиму декодирования Dolby Pro Logic IIx
	6.1-канальная система	Декодер музыки, соответствующий режиму декодирования Dolby Pro Logic IIx

Примечания

- Матричное декодирование, соответствующее режиму декодирования Dolby Digital EX, будет применяться независимо от установки режима декодирования заднего окружающего звука при выборе звукового поля для фильма.
- Матричное декодирование, соответствующее Dolby Digital EX, будет применяться, если установка громкоговорителей соответствует 6.1-канальной системе, а декодирование кинофильмов, соответствующее Pro Logic IIx, будет применяться, если установка громкоговорителей соответствует 7.1-канальной системе, когда выбирается режим Dolby PLIIx MS при следующих условиях:
 - сигнал Dolby Digital Surround EX будет подан на вход
 - функция “SB DECODING” будет установлена в положение “AUTO”

Настройки тюнера (Меню Tuner Settings)

Меню Tuner Settings может быть использовано для настройки режима приема FM радиостанций и присваивания названий предустановленным станциям. Выберите “Tuner Settings” в меню настроек. Подробные сведения о настройках параметров приведены в разделе “Перемещение по меню” (стр. 59) и “Обзор меню” (стр. 60).

Параметры меню Tuner Settings

■ FM MODE (Режим приема FM радиостанций)

- STEREO
Ресивер будет декодировать сигнал как стереосигнал, если радиовещание ведется в стереофоническом режиме.
- MONO
Ресивер будет декодировать сигнал как моносигнал независимо от вещательного сигнала.

■ NAME IN? (Присвоение названий предварительно установленным станциям)

Позволяет присвоить названия предустановленным станциям. Подробные сведения приведены в подразделе “Присвоение названий входам” (стр. 100).

Настройки звука (Меню Audio Settings)

Меню Audio Settings может быть использовано для настройки звука по Вашему предпочтению. Выберите “Audio Settings” в настройках меню. Подробные сведения о настройках параметров приведены в разделе “Перемещение по меню” (стр. 59) и “Обзор меню” (стр. 60).

Параметры меню Audio Settings

■ DEC. PRIORITY (Приоритет декодирования цифрового входного аудиосигнала)

Позволяет Вам установить режим ввода сигнала для подачи цифрового сигнала на вход к гнездам DIGITAL IN и HDMI IN.

- AUTO
Автоматически переключает режим ввода сигнала между сигналами DTS, Dolby Digital или PCM.
- PCM
Сигналы PCM имеют приоритет (для предотвращения прерывания при включенном воспроизведении). Однако когда на вход будут подаваться другие сигналы, звук может отсутствовать в зависимости от формата. В этом случае установите параметр “AUTO”.

Примечание

При установке параметра “AUTO”, когда прервется звук от гнезд цифрового аудиосигнала (для диска CD и т.п.) при включенном воспроизведении, установите параметр “PCM”.

■ DUAL MONO (Выбор языка цифрового вещания)

Позволяет Вам выбрать нужный язык для прослушивания передач во время цифрового вещания. Данная функция будет действовать только для источников Dolby Digital.

• MAIN/SUB

Звук основного языка будет подаваться на выход через передний левый громкоговоритель, а звук дополнительного языка будет одновременно подаваться на выход через передний правый громкоговоритель.

• MAIN

Звук основного языка вещания будет подаваться на выход.

• SUB

Звук дополнительного языка вещания будет подаваться на выход.

• MAIN+SUB

Смешанный звук, как основного языка вещания, так и дополнительного языка, будет подаваться на выход.

■ A/V SYNC (Синхронизирует выходные аудио и видеосигналы)

Позволяет ввести задержку звукового сопровождения и уменьшить временной интервал между изображением и звуком.

Примечания

- Эта функция может оказаться полезной при использовании большого жидкокристаллического или плазменного монитора или проектора.
- Данная функция не будет работать в следующих случаях.
 - При выборе функции MULTI IN.
 - Используется функция ANALOG DIRECT.
- Можно установить задержку до 300 мс при условии, что
 - частота дискретизации ниже 48 кГц
 - аналоговые 2-канальные сигналы

- Можно установить задержку до 150 мс при условии, что

- частота дискретизации находится 88,2 кГц или 96 кГц

Несмотря на то, что параметр отображается в этом случае как 300 мс, установить значение, большее 150 мс, невозможно.

■ DIGITAL ASSIGN? (Присвоение цифрового аудиовхода)

Позволяет Вам присвоить цифровой аудиовход источнику другого входного сигнала. Подробные сведения приведены в подразделе “Прослушивание цифрового звучания с других входов (DIGITAL ASSIGN)” (стр. 102).

■ NAME IN? (Присвоение названий входам)

Позволяет Вам присвоить название выбранным входам. Подробные сведения приведены в подразделе “Присвоение названий входам” (стр. 100).

Настройки видео (Меню Video Settings)

Меню Video Settings может быть использовано для переустановки компонентных видеовходов на другой вход и присвоения им названий. Выберите “Video Settings” в настройках меню. Подробные сведения о настройках параметров приведены в разделе “Перемещение по меню” (стр. 59) и “Обзор меню” (стр. 60).

Параметры меню Video Settings

■ COMPONENT V. ASSIGN? (Присвоение видеосигнала компонента)

Позволяет переустановить компонентный видеовход на другой видеовход. Подробные сведения приведены в подразделе “Просмотр изображений компонентов с других входов (COMPONENT VIDEO ASSIGN)” (стр. 105).

■ HDMI ASSIGN? (Присвоение видеосигнала HDMI)

Позволяет переустановить видеовход HDMI на другой видеовход. Подробные сведения приведены в подразделе “Просмотр изображения HDMI с других входов (HDMI ASSIGN)” (стр. 104).

■ COLOR SYSTEM (Выбор системы цветности)

- NTSC
- PAL

■ NAME IN? (Присвоение названий входам)

Позволяет Вам присвоить название выбранным входам. Подробные сведения приведены в подразделе “Присвоение названий входам” (стр. 100).

Настройки громкоговорителей (Меню Speaker Settings)

Вы можете использовать меню Speaker Settings для установки размера и расположения громкоговорителей, подключенных к данной системе. Выберите “Speaker Settings” в настройках меню. Подробные сведения о настройках параметров приведены в разделе “Перемещение по меню” (стр. 59) и “Обзор меню” (стр. 60).

Параметры меню Speaker Settings

■ SUB WOOFER (Сабвуфер)

- YES

Если у Вас будет подсоединен сабвуфер, выберите опцию “YES”.

- NO

Если у Вас не будет подсоединен сабвуфер, выберите опцию “NO”. Это активирует схему переадресации низких тонов и вывода сигналов L.F.E. (Low Frequency Effect) на другие громкоговорители.

К Вашему сведению

Для того, чтобы воспользоваться преимуществом схемы переадресации низких тонов Dolby Digital, мы рекомендуем установить отсекаемую частоту сабвуфера как можно выше.

■ FRONT SP (Передние громкоговорители)

- LARGE

Если Вы подсоедините большие громкоговорители, чтобы эффективно воспроизводить низкие частоты, выберите опцию “LARGE”. Обычно выбирают опцию “LARGE”. Если для сабвуфера будет установлена опция “NO”, то для передних

громкоговорителей автоматически будет установлена опция “LARGE”.

- SMALL

Если звук будет искажен или Вы почувствуете отсутствие эффектов окружающего звука при использовании многоканального окружающего звука, выберите опцию “SMALL” для активации схемы переадресации низких тонов и вывода низких частот переднего канала на сабвуфер. Если для передних громкоговорителей будет установлена опция “SMALL”, то для центрального громкоговорителя, громкоговорителя окружающего звука и задних громкоговорителей окружающего звука автоматически тоже будет установлена опция “SMALL” (если предварительно не будет установлена опция “NO”).

■ CENTER SP (Центральный громкоговоритель)

- LARGE

Если Вы подсоедините большой громкоговоритель, чтобы эффективно воспроизводить низкие частоты, выберите опцию “LARGE”. Обычно выбирают опцию “LARGE”. Однако, если для передних громкоговорителей будет установлена опция “SMALL”, Вы не сможете установить для центрального громкоговорителя опцию “LARGE”.

- SMALL

Если звук будет искажен или Вы почувствуете отсутствие эффектов окружающего звука при использовании многоканального окружающего звука, выберите опцию “SMALL” для активации схемы переадресации низких тонов и вывода низких частот центрального канала на передние громкоговорители (если будет установлена опция “LARGE”) или на сабвуфер.

- NO

Если у Вас не будет подсоединен центральный громкоговоритель, выберите опцию “NO”; тогда звук центрального канала будет выведен на передние громкоговорители.

- MIX

Если Вы желаете наслаждаться цифровым аудиосигналом с высококачественным звуком, и у вас не подключен центральный громкоговоритель, рекомендуется установить параметр “CENTER SP” в положение “MIX”. Аналоговое редуцирующее микширование работает при установке параметра “CENTER SP” в положение “MIX”. Эта установка также эффективна для ввода сигналов через гнезда MULTI CHANNEL INPUT.

■ SURROUND SP (Громкоговоритель окружающего звука)

Для всех задних громкоговорителей окружающего звука будут установлены те же самые настройки.

- LARGE

Если Вы подсоедините большие громкоговорители, чтобы эффективно воспроизводить низкие частоты, выберите опцию “LARGE”. Обычно выбирают опцию “LARGE”. Однако, если для передних громкоговорителей будет установлена опция “SMALL”, Вы не сможете установить для громкоговорителей окружающего звука опцию “LARGE”.

- SMALL

Если звук будет искажен или Вы почувствуете отсутствие эффектов окружающего звука при использовании многоканального окружающего звука, выберите опцию “SMALL” для активации схемы преадресации низких тонов и вывода низких частот канала окружающего

звука на сабвуфер или другие громкоговорители “LARGE”.

- NO

Если у Вас не будут подсоединены громкоговорители окружающего звука, выберите опцию “NO”.

■ SUR BACK SP (Задние громкоговорители окружающего звука)

Если для громкоговорителей окружающего звука будет установлена опция “NO”, то для задних громкоговорителей окружающего звука автоматически тоже будет установлена опция “NO”, и эта установка не может быть изменена.

- DUAL

Если Вы подсоедините два задних громкоговорителя окружающего звука, выберите опцию “DUAL”. Звук будет подаваться на выход максимум к 7.1 каналам.

- SINGLE

Если Вы подсоедините только один задний громкоговоритель окружающего звука, выберите опцию “SINGLE”. Звук будет подаваться на выход максимум к 6.1 каналам.

- NO

Если у Вас не будут подсоединены задние громкоговорители окружающего звука, выберите опцию “NO”.

- BI-AMP

При использовании передних громкоговорителей в конфигурации с двойным подключением к усилителю выберите опцию “BI-AMP”.

Примечание

Если параметр “SUR BACK SP” установлен в положение “BI-AMP”, даже при параметре “CENTER SP”, установленном в положение “MIX”, эта установка будет игнорироваться, поэтому устанавливайте параметр “CENTER SP” в положение “NO”.

К Вашему сведению

Установки “LARGE” и “SMALL” для каждого громкоговорителя определяют, будет ли внутренний процессор обработки звуковых сигналов отсекал нижний звуковой сигнал от этого канала.

Если низкие тона будут отсекаются от канала, схема переадресации низких тонов будет передавать соответствующие низкие частоты на сабвуфер или на другие громкоговорители “LARGE”.

Однако поскольку низкочастотный звук имеет определенную степень направленности, лучше его не отсекаать, если это возможно. Поэтому даже при использовании маленьких громкоговорителей, Вы можете установить для них опцию “LARGE”; если Вы захотите выводить низкие частоты на такой громкоговоритель. С другой стороны, если Вы будете использовать большой громкоговоритель, но предпочтете не выводить низкие частоты на этот громкоговоритель, установите для него опцию “SMALL”.

Если общий уровень звука будет ниже, чем Вы предпочитаете, установите для всех громкоговорителей опцию “LARGE”. Если низких тонов будет недостаточно, Вы можете использовать эквалайзер для повышения уровня низких частот. Подробные сведения приведены в подразделе “Регулировка эквалайзера (Меню EQ Settings)” (стр. 65).

■ **FRONT L**
(Расстояние до переднего левого громкоговорителя)

■ **FRONT R**
(Расстояние до переднего правого громкоговорителя)

Позволяет Вам выполнить установку расстояния от Вашей позиции прослушивания до передних громкоговорителей (A).

Если оба передних громкоговорителя не будут расположены на равном расстоянии от Вашей позиции прослушивания, установите расстояние до ближайшего громкоговорителя.

Только с одним задним громкоговорителем окружающего звука

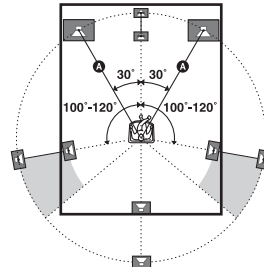

С двумя задними громкоговорителями окружающего звука (Угол B должен быть таким же)

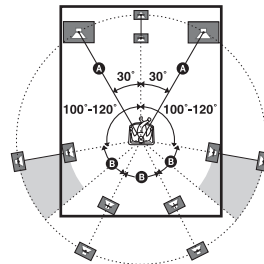

■ **CENTER**
(Расстояние до центрального громкоговорителя)

Позволяет Вам выполнить установку расстояния от Вашей позиции прослушивания до центрального громкоговорителя.

■ **SURROUND L**
(Расстояние до левого громкоговорителя окружающего звука)

■ SURROUND R (Расстояние до правого громкоговорителя окружающего звука)

Позволяет Вам выполнить установку расстояния от Вашей позиции прослушивания до громкоговорителей окружающего звука.

Если оба громкоговорителя окружающего звука не будут расположены на равном расстоянии от Вашей позиции для прослушивания, установите расстояние до ближайшего громкоговорителя.

■ SUR BACK L (Расстояние до левого заднего громкоговорителя окружающего звука)

■ SUR BACK R (Расстояние до правого заднего громкоговорителя окружающего звука)

Позволяет Вам выполнить установку расстояния от Вашей позиции прослушивания до заднего громкоговорителя окружающего звука. Если Вы подсоедините два задних громкоговорителя окружающего звука, и оба задних громкоговорителя окружающего звука не будут расположены на равном расстоянии от Вашей позиции прослушивания, установите расстояние до ближайшего громкоговорителя.

■ SUB WOOFER (Расстояние до сабвуфера)

Позволяет Вам выполнить установку расстояния от Вашей позиции прослушивания до сабвуфера.

К Вашему сведению

•Если при установке громкоговорителей использовалась функция автокалибровки, расстояние до громкоговорителей может быть задано с шагом в 1 см.

•Расстояние между центральным громкоговорителем и позицией прослушивания [B] не может быть меньше расстояния между позицией прослушивания и передним громкоговорителем [A], более чем на 1,5 метра. Расположите громкоговорители так, чтобы разница в длине между [B] на данной схеме была бы не более чем на 1,5 метра короче, чем [A].

Пример: Установите расстояние [B] равным 4,5 или более метрам, если расстояние [A] составляет 6 метров.

Также, расстояние между громкоговорителями окружающего звука/ задними громкоговорителями окружающего звука и позицией прослушивания [C] не может быть меньше расстояния между позицией прослушивания и передними громкоговорителями [A] более чем на 4,5 метра. Расположите громкоговорители так, чтобы разница в длине между [C] на данной схеме была бы не более чем на 4,5 метра короче, чем [A].

Пример: Установите расстояние [C] равным 1,5 или более метрам, если расстояние [A] составляет 6 метров.

Это важно, поскольку неправильное расположение громкоговорителя не будет способствовать наслаждению окружающим звуком. Необходимо учесть, что расположение громкоговорителей ближе, чем это необходимо, вызовет задержку в передаче звука этим громкоговорителем. Другими словами, громкоговоритель будет звучать так, как если бы он находился значительно дальше.

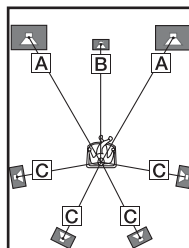

■ DISTANCE UNIT (Единица расстояния)

Позволяет Вам выбрать единицу измерения для установки расстояний.

- feet
Расстояние отображается в футах.
- meter
Расстояние отображается в метрах.

■ SP POSI. (Положение громкоговорителей окружающего звука)

Позволяет Вам указать местоположение громкоговорителей окружающего звука для точного воспроизведения эффектов окружающего звука в режимах Cinema Studio EX (стр. 84). Данная опция настройки будет недоступна, если для громкоговорителей окружающего звука будет установлена опция “NO” (стр. 74).

- SIDE/LOW
Выберите, если местоположение Ваших громкоговорителей окружающего звука соответствует секторам **A** и **C**.
- SIDE/HIGH
Выберите, если местоположение Ваших громкоговорителей окружающего звука соответствует секторам **A** и **D**.
- BEND/LOW
Выберите, если местоположение Ваших громкоговорителей окружающего звука соответствует секторам **B** и **C**.
- BEND/HIGH
Выберите, если местоположение Ваших громкоговорителей окружающего звука соответствует секторам **B** и **D**.

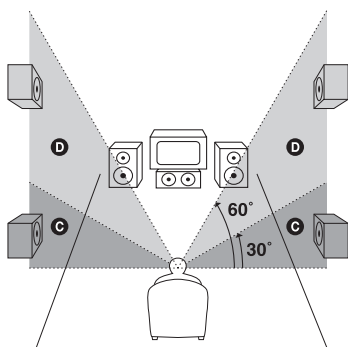
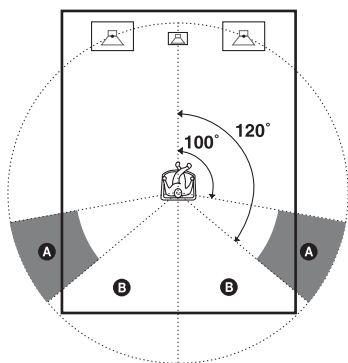

К Вашему сведению

Положение громкоговорителей окружающего звука предусмотрено специально для воспроизведения в режимах Cinema Studio EX. Для других звуковых полей положение громкоговорителей не столь важно.

Эти звуковые поля рассчитаны на то, что громкоговорители окружающего звука будут расположены позади позиции прослушивания, но качество воспроизведения останется достаточно хорошим, если громкоговорители окружающего звука будут расположены даже под довольно широким углом. Однако, если громкоговорители будут направлены непосредственно на слушателя слева и справа от позиции прослушивания, эффекты окружающего звука будут нечеткими до тех пор, пока не будет установлена опция “SIDE”. Однако в каждой конкретной обстановке прослушивания имеются свои особенности, например, отражение от стен, и Вы можете получить лучшие результаты с помощью опции “BEND”, если Ваши громкоговорители будут расположены высоко над позицией прослушивания, даже если они будут расположены непосредственно слева и справа.

Поэтому, хотя это может привести к установке, противоречащей приведенному выше объяснению, мы рекомендуем Вам выполнять воспроизведение многоканальных закодированных программ окружающего звука и выбирать установку, которая обеспечит хорошее ощущение пространства и которая достигнет самых больших успехов в формировании единого пространства между окружающим звуком от громкоговорителей окружающего звука и звуком передних громкоговорителей. Если Вы не уверены в том, что будет звучать лучше, выберите опцию “BEND”; а затем с помощью параметра расстояния до громкоговорителя и регулировок уровня громкости громкоговорителя получите надлежащий баланс.

■ SP CROSSOVER (Частота разделения каналов громкоговорителя)

Позволяет установить частоту разделения низкочастотных каналов для громкоговорителей, определенных как “SMALL” в меню System Settings. При установке громкоговорителей с использованием функции автокалибровки опция “SP CROSSOVER” становится недоступной. Для настройки частоты разделения каналов громкоговорителей установите опцию “A.CAL LOAD ?” в меню Auto Calibration в положение “OFF”. Затем настройте громкоговорители вручную и выберите параметр из меню “SP CROSSOVER”.

Примечание

При выборе MULTI IN только сигналы сабвуфера и центрального канала подвергаются микшированию с понижением частоты в передние громкоговорители. В этом случае установки расстояния и положения громкоговорителей, а также настройки частоты разделения каналов громкоговорителей становятся недействительными.

Системные настройки (Меню System Settings)

Меню System Settings можно использовать для настройки ресивера по своему предпочтению. Выберите “System Settings” в настройках меню. Подробные сведения о настройках параметров приведены в разделе “Перемещение по меню” (стр. 59) и “Обзор меню” (стр. 60).

Параметры меню System Settings

■ DIMMER (Яркость дисплея)

Позволяет отрегулировать яркость дисплея. Если Вы выберете такую установку, при которой Вы полностью выключите дисплей, то индикатор MULTI CHANNEL DECODING тоже выключится.

■ SP IMPEDANCE (Полное сопротивление громкоговорителя)

Подробные сведения приведены в подразделе “6: Установка громкоговорителей” (стр. 43).

Автоматическая калибровка необходимых параметров (Меню Auto Calibration)

Подробные сведения приведены в подразделе “7: Автоматическая калибровка необходимых параметров (AUTO CALIBRATION)” (стр. 45).

Наслаждение окружающим звуком

Наслаждение окружающим звуком Dolby Digital и DTS

(Режим A.F.D.)

Режим A.F.D. (Auto Format Direct) позволяет слушать высококачественный звук и выбирать режим декодирования для прослушивания 2-канального стереозвука как многоканального звука.

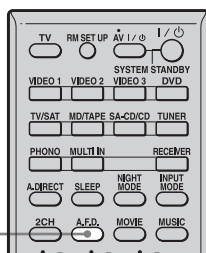

A.F.D.

Нажимайте повторно кнопку A.F.D. для выбора нужного звукового поля.

Подробные сведения приведены в подразделе “Тип режима A.F.D.” (стр. 81).

Вы также можете выбрать режим “A.F.D.” в меню Sur Settings. Подробные сведения приведены в подразделе “Настройки окружающего звука (Меню Sur Settings)” (стр. 67).

Примечания

- Данная функция не будет работать в следующих случаях.
 - При выборе функции MULTI IN.

- Входные сигналы имеют частоту дискретизации выше 48 кГц.
- Если Вы установите звуковое поле во время приема сигнала DTS 96/24, звук будет воспроизводиться только при 48 кГц.

К Вашему сведению

- Обычно рекомендуется установка “A.F.D. AUTO”; однако иногда лучше использовать установку “SB DECODING” (стр. 68), чтобы поток входных сигналов соответствовал предпочтительному режиму.
- Вы можете определить формат кодирования программы DVD и т.п., посмотрев на логотип на упаковке.
 - : Диски Dolby Digital
 - : Программы, закодированные в формате Dolby Surround
 - : Программы, закодированные в формате DTS Digital Surround
- При подаче на вход многоканального сигнала только декодирование Dolby Pro Logic IIx будет эффективным. В этом случае установка “SB DECODING” и “SB DEC MODE” в меню Sur Settings станет недействительной. При выборе режимов декодирования, отличных от Dolby Pro Logic IIx, на выход будет подаваться многоканальный (закодированный) звук.

Если Вы подсоедините сабвуфер

Данный ресивер будет генерировать низкочастотный сигнал для подачи на сабвуфер при отсутствии сигнала L.F.E., который представляет собой звуковой эффект пропускания сигнала через фильтр низких частот, подаваемых на выход от сабвуфера к 2-канальному сигналу. Однако низкочастотный сигнал не будет генерироваться для режима “Neo:6 Cinema” или “Neo:6 Music”, если все громкоговорители установлены в положение “LARGE”.

Тип режима A.F.D.

Режим декодирования	Режим A.F.D. [Индикация]	Многоканальный звук после декодирования	Эффект
(Автоматическое обнаружение)	A.F.D. AUTO [A.F.D. AUTO]	(Автоматическое обнаружение)	Звук воспроизводится так, как он был записан/закодирован, без применения каких-либо эффектов окружающего звука.
Dolby Pro Logic	A.F.D. PRO LOGIC [PRO LOGIC]	4-канальные сигналы	Выполняет декодирование Dolby Pro Logic. Источник, записанный в 2-канальном формате, декодируется в 4.1-канальный звук.
Dolby Pro Logic II	A.F.D. PRO LOGIC II MOVIE [PRO LOGIC II MOVIE]	5-канальные сигналы	Выполняет декодирование в режиме Dolby Pro Logic II Movie. Эта установка идеально подходит для фильмов, закодированных в формате Dolby Surround. Кроме того, данный режим позволяет воспроизводить 5.1-канальный звук при просмотре видеозаписей перезаписанных или старых фильмов.
	A.F.D. PRO LOGIC II MUSIC [PRO LOGIC II MUSIC]	5-канальные сигналы	Выполняет декодирование в режиме Dolby Pro Logic II Music. Эта установка идеально подходит для обычных источников стереофонических сигналов, например, дисков CD.
	A.F.D. PRO LOGIC II GAME [PRO LOGIC II GAME]	5-канальные сигналы	Выполняет декодирование в режиме Dolby Pro Logic II Game.
Dolby Pro Logic IIx*	A.F.D. PRO LOGIC IIx MOVIE [PRO LOGIC IIx MOVIE]	7-канальные сигналы	Выполняет декодирование в режиме Dolby Pro Logic IIx Movie. Эта установка идеально подходит для фильмов, закодированных в формате Dolby Surround. Кроме того, данный режим может воспроизводить 7.1-канальный звук при просмотре видеозаписей перезаписанных или старых фильмов.
	A.F.D. PRO LOGIC IIx MUSIC [PRO LOGIC IIx MUSIC]	7-канальные сигналы	Выполняет декодирование в режиме Dolby Pro Logic IIx Music. Эта установка идеально подходит для обычных источников стереофонических сигналов, например, дисков CD.
	A.F.D. PRO LOGIC IIx GAME [PRO LOGIC IIx GAME]	7-канальные сигналы	Выполняет декодирование в режиме Dolby Pro Logic IIx Game.

Режим декодирования	Режим A.F.D. [Индикация]	Многоканальный Эффект звук после декодирования	
Neo:6	A.F.D. Neo:6 Cinema [Neo:6 Cinema]	6-канальные сигналы	Выполняет декодирование в режиме DTS Neo:6 Cinema.
	A.F.D. Neo:6 Music [Neo:6 Music]	6-канальные сигналы	Выполняет декодирование в режиме DTS Neo:6 Music. Эта установка идеально подходит для обычных источников стереофонических сигналов, например, дисков CD.
(Многоканальный стереозвук)	A.F.D. MULTI STEREO [MULTI STEREO]	(Многоканальный стереозвук)	Выводит 2-канальные левые/правые сигналы через все громкоговорители.

* Этот режим декодирования не может быть выбран, если к ресиверу не подключены задние громкоговорители окружающего звука.

Выбор предварительно запрограммированного звукового поля (DCS)

Вы можете воспользоваться преимуществом окружающего звука просто путем выбора одного из запрограммированных звуковых полей ресивера. Они принесут в Ваш дом восхитительный и мощный звук, как в кинотеатрах и концертных залах.

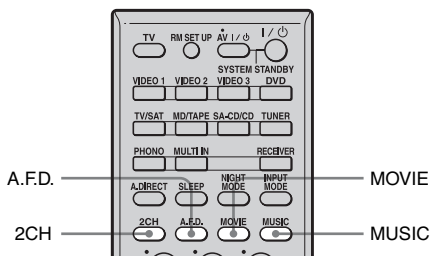

Нажимайте повторно кнопку MOVIE для выбора звукового поля для кинофильмов или кнопку MUSIC для выбора звукового поля для музыки.

Появится список звуковых полей. Вы также можете выбирать режимы “MOVIE” или “MUSIC” в меню Sur Settings. Подробные сведения приведены в подразделе “Настройки окружающего звука (Меню Sur Settings)” (стр. 67).

Примечания

- Звуковые поля для музыки и фильмов не будут работать в следующих случаях.
 - При выборе функции MULTI IN.
 - Входные сигналы имеют частоту дискретизации выше 48 кГц.

- Если Вы установите звуковое поле во время приема сигнала DTS 96/24, звук будет воспроизводиться только при 48 кГц.
- Эффекты, предусмотренные функциями виртуальных громкоговорителей, могут стать причиной повышенного шума в воспроизводимом сигнале.
- При прослушивании с использованием звуковых полей, в которых задействованы виртуальные громкоговорители, Вы не сможете услышать ни одного звука, поступающего непосредственно от громкоговорителей окружающего звука.
- При выборе одного из звуковых полей для музыки звук не будет подаваться через сабвуфер, если все громкоговорители установлены в положение “LARGE” в меню System Settings. Однако звук будет подаваться через сабвуфер, если цифровой входной сигнал содержит сигналы L.FE., передний громкоговоритель или громкоговоритель окружающего звука установлены в положение “SMALL”; выбрано звуковое поле для кинофильмов или выбрана опция “PORTABLE AUDIO”.
- Режим декодирования заднего окружающего звука не будет функционировать до тех пор, пока выбрано звуковое поле для воспроизведения музыки (стр. 69).

К Вашему сведению

- Звуковые поля со знаком **DCS** используют технологию DCS. Обратитесь к разделу “Глоссарий” (стр. 116).
- При выборе звуковых полей со знаком **DCS**, высветится лампочка Digital Cinema Sound.

Для выключения эффекта окружающего звука для MOVIE/MUSIC

Нажмите кнопку 2CH для выбора “2CH STEREO” или нажимайте повторно кнопку A.F.D. для выбора “A.F.D. AUTO”.

Типы доступных звуковых полей

Звуковое поле для	Звуковое поле	Эффект
Кинофильмов	CINEMA STUDIO EX A DCS	Воспроизводит звуковые характеристики Sony Pictures Entertainment киностудии “Cary Grant Theater”. Это стандартный режим, который великолепно подходит для просмотра почти любого типа фильма.
	CINEMA STUDIO EX B DCS	Воспроизводит звуковые характеристики Sony Pictures Entertainment киностудии “Kim Novak Theater”. Этот режим идеально подходит для просмотра научно-фантастических фильмов или боевиков с большим количеством звуковых эффектов.
	CINEMA STUDIO EX C DCS	Воспроизводит звуковые характеристики озвучивания постановок Sony Pictures Entertainment. Этот режим идеально подходит для просмотра мюзиклов или фильмов, где на звуковой дорожке преобладает симфоническая музыка.
	VMULTI DIMENSION DCS	Создает много виртуальных громкоговорителей из каждой пары реальных громкоговорителей окружающего звука.
Музыки	HALL	Создает акустику классического концертного зала.
	JAZZ CLUB	Воспроизводит акустику джаз-клуба.
	LIVE CONCERT	Воспроизводит акустику помещения на 300-мест.
	STADIUM	Производит впечатление большого открытого стадиона.
	SPORTS	Производит впечатление спортивных радиопередач.
	PORTABLE AUDIO	Воспроизводит чистую расширенную звуковую гамму из Вашего переносного устройства. Этот режим идеально подходит для воспроизведения MP3-файлов и других видов сжатой музыки.

Наушников*	HEADPHONE (2CH)	Данный режим выбирается автоматически при использовании наушников, когда выбирается режим 2CH STEREO (стр. 86)/режим A.FD. (стр. 80). Стандартные 2-канальные источники стереофонических сигналов полностью игнорируют обработку звукового поля, а многоканальные форматы окружающего звука понижаются в 2-канальные.
	HEADPHONE THEATER DCS	Данный режим выбирается автоматически при использовании наушников, когда будет выбрано звуковое поле для кинофильма/музыки. Это позволит Вам ощутить атмосферу театра во время прослушивания через пару головных телефонов.
	HEADPHONE (DIRECT)	Воспроизводит аналоговые сигналы без обработки тембра, звукового поля и т.д.
	HEADPHONE (MULTI)	Этот режим выбирается автоматически при использовании наушников, когда будет выбрана опция MULTI IN. Воспроизводит передние аналоговые сигналы, поступающие через гнезда MULTI CHANNEL INPUT.

* Данный режим звукового поля можно выбирать при подключении к ресиверу наушников.

Использование только передних громкоговорителей (2CH STEREO)

В данном режиме ресивер будет подавать на выход звуковые сигналы только от передних левого/правого громкоговорителей. Звуковой сигнал от сабвуфера будет отсутствовать. Стандартные 2-канальные источники стереофонических сигналов полностью блокируют обработку звукового поля, а многоканальные форматы окружающего звука преобразуются в 2-канальные путем микширования с понижением частоты.

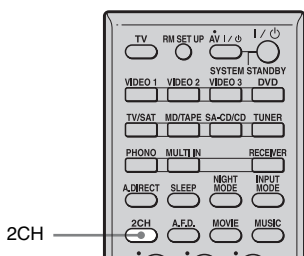

Нажмите кнопку 2CH.

Примечание

Выходной звуковой сигнал от сабвуфера будет отсутствовать в режиме 2CH STEREO. Для прослушивания 2-канальных стереосигналов, используя левый/правый громкоговорители и сабвуфер, выберите режим "A.F.D. AUTO".

Данный ресивер будет генерировать низкочастотный сигнал для подачи на сабвуфер при отсутствии сигнала L.F.E., который представляет собой звуковой эффект пропускания сигнала через фильтр низких частот, подаваемых на выход от сабвуфера к 2-канальному сигналу.

Наслаждение эффектом окружающего звука при небольшой громкости (NIGHT MODE)

Данная функция позволяет Вам поддерживать атмосферу театра при низких уровнях громкости. Данная функция может быть использована с другими звуковыми полями. При просмотре фильма поздним вечером Вы сможете четко расслышать диалог даже при низком уровне громкости.

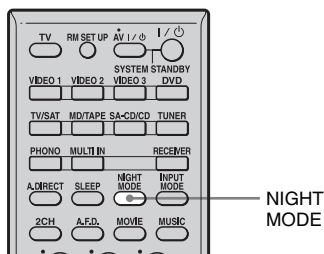

Нажмите кнопку NIGHT MODE.

Функция NIGHT MODE включена. Режим NIGHT MODE включается и выключается нажатием на кнопку NIGHT MODE.

Примечания

- Данная функция не будет работать в следующих случаях.
 - При выборе функции MULTI IN
- Если включить режим NIGHT MODE во время приема сигнала DTS 96/24, звук будет воспроизводиться только при 48 кГц.

К Вашему сведению

Пока эта функция будет включена, уровни BASS, TREBLE и EFFECT будут повышены, а опция "D.RANGE COMP" будет автоматически установлена в положение "MAX" (стр. 64).

Прослушивание звука без каких-либо регулировок (ANALOG DIRECT)

Вы можете переключать аудиосигнал с выбранного входа на 2-канальный аналоговый вход. Эта функция даёт возможность насладиться высококачественным аналоговым звучанием.

При использовании этой функции можно регулировать только громкость и баланс передних громкоговорителей.

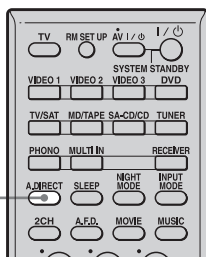

A.DIRECT

Нажмите кнопку A.DIRECT.

Воспроизводится аналоговое звучание. Функция ANALOG DIRECT включается и отключается нажатием на кнопку A.DIRECT.

Для наслаждения чистым, неискаженным аналоговым звучанием (Управление чистотой аналогового сигнала)

Функция управления чистотой аналогового сигнала позволяет обойти незадействованные видео и цифровые цепи и отключить питание в момент воспроизведения аналогового сигнала. Таким образом, функция управления чистотой аналогового сигнала обеспечивает воспроизведение неискаженного высококачественного звука.

Функция управления чистотой аналогового сигнала активируется при выборе источника сигнала без видеовхода, после чего выберите режим “ANALOG” в меню INPUT MODE, нажав кнопку ANALOG DIRECT.

Регулировка уровней и баланса громкоговорителей (TEST TONE)

Вы можете отрегулировать уровни и баланс громкоговорителей во время прослушивания тестового сигнала с позиции прослушивания.

К Вашему сведению

Ресивер использует тестовый сигнал с частотой центрирования 800 Гц.

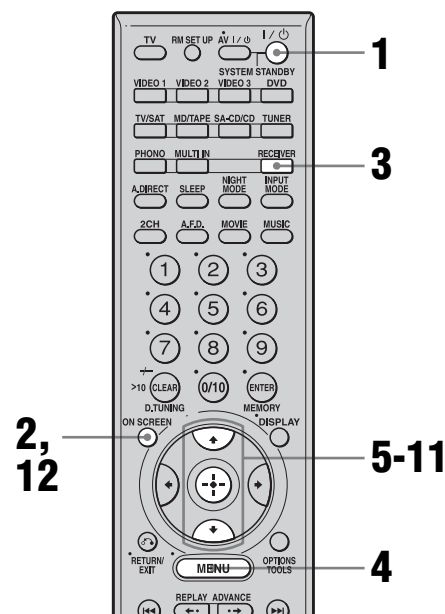

- 1 Включите ресивер и телевизор.**
- 2 Нажмите кнопку ON SCREEN.**

Переключите вход телевизора таким образом, чтобы меню установки отображалось на экране телевизора, подсоединенного к данному ресиверу.

- 3 Нажмите кнопку RECEIVER.**

Включится режим работы ресивера.
- 4 Нажмите кнопку MENU.**

Появится список настроек меню.
- 5 Нажимайте повторно кнопки \uparrow/\downarrow для выбора меню “Level Settings”, а затем нажмите кнопку \oplus для входа в меню.**
- 6 Нажимайте повторно кнопки \uparrow/\downarrow для выбора “TEST TONE”, а затем нажмите кнопку \oplus .**
- 7 Нажимайте кнопку \uparrow .**

Тестовый сигнал будет подаваться на выход последовательно от каждого громкоговорителя. Также, если Вы нажмете кнопку \downarrow , конфигурация громкоговорителей станет “FIX”, при которой тестовый сигнал будет подаваться на выход только от выбранного громкоговорителя.
- 8 Нажмите кнопку \oplus для подтверждения выбора.**
- 9 Отрегулируйте уровень и баланс громкоговорителей с помощью меню Level Settings таким образом, чтобы тестовый сигнал с каждого громкоговорителя звучал на одинаковом уровне.**

Подробные сведения о меню Level Settings приведены на стр. 63.

К Вашему сведению

- Для одновременной настройки уровня всех громкоговорителей, нажимайте кнопки MASTER VOL +/-.
- Во время регулировки на дисплее отображается регулируемая величина.

10 Нажимайте повторно кнопки **▲/▼** для выбора “TEST TONE”, а затем нажмите кнопку **⊕/⊖**.

11 Нажимайте кнопку **▼** для выбора “OFF”, а затем нажмите кнопку **⊕/⊖**.

Тестовый сигнал выключится.

12 Нажмите кнопку **ON SCREEN**.

Индикация установки меню исчезнет.

Для более точной регулировки

Вы можете подавать на выход тестовый сигнал или сигнал источника звука от двух смежных громкоговорителей для регулирования их баланса и уровня. Для этого выберите в пункте 6 “PHASE NOISE” или “PHASE AUDIO” два громкоговорителя, которые Вы хотите настроить.

Если тестовый сигнал не подается на громкоговорители

- Возможно шнуры громкоговорителей соединены ненадежно. Осторожно потянув за шнуры, убедитесь, что они соединены надежно и не могут быть разъединены.
- В шнурах громкоговорителей может быть короткое замыкание.

Если тестовый сигнал выводится через громкоговоритель, отличный от того, который указан на дисплее

Место установки громкоговорителя (например, место переднего громкоговорителя) и тип разъема громкоговорителя отличается от разъема, к которому подключен громкоговоритель (например, разъем заднего громкоговорителя окружающего звука). Проверьте размещение громкоговорителя.

Сброс сохраненных звуковых полей к начальным установкам

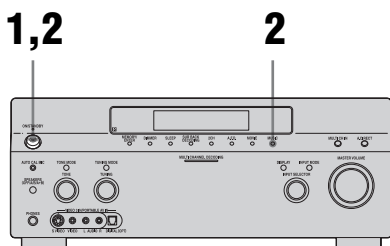

- 1** Нажмите кнопку **POWER** для выключения электропитания.
- 2** Удерживая нажатой кнопку **MUSIC**, нажмите кнопку **POWER**.

На дисплее появится индикация “S.F. Initialize” и все звуковые поля будут возвращены к их начальным установкам.

Операции с тюнером

Прослушивание FM/AM-радиовещания

Вы можете слушать FM- и AM-радиопередачи через встроенный тюнер. Перед прослушиванием убедитесь в том, что Вы подсоединили антенны FM и AM к ресиверу (стр. 39).

К Вашему сведению

Шаг настройки в режиме прямой настройки показан ниже.

- Диапазон FM 50 кГц
- Диапазон AM 9 кГц

Автоматическая настройка

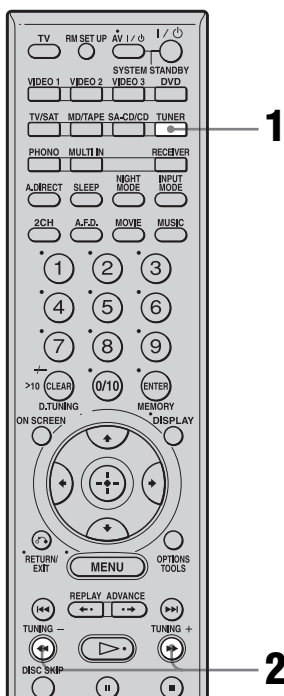

1 Нажимайте повторно кнопку TUNER для выбора FM или AM диапазона.

2 Нажимайте кнопку TUNING +/-.

Нажимайте кнопку TUNING + для сканирования от низких до высоких частот и нажимайте TUNING – для сканирования от высоких до низких частот.

Ресивер будет прекращать сканирование всякий раз при приеме станции.

В случае плохого FM-стереовещания

Если прием FM-стереовещания будет плохим, а на дисплее будет мигать индикация “STEREO”, выберите монофонический аудиосигнал для уменьшения искажения звука.

Выберите опцию “MONO” в пункте “FM MODE” меню Tuner Settings.

Непосредственная настройка

Введите частоту станции непосредственно при помощи цифровых кнопок.

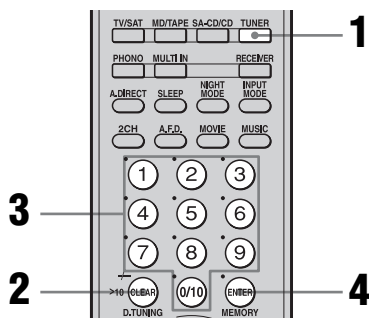

Если Вы не сможете настроиться на станцию и введенные цифры будут мигать

Убедитесь в том, что Вы ввели правильную частоту. В противном случае, повторите действия пунктов с 2 по 4. Если и в этом случае настройка на станцию не выполняется, эта частота не используется в вашем регионе.

1 Нажимайте повторно кнопку TUNER для выбора FM или AM диапазона.

2 Нажмите кнопку D.TUNING.

3 Нажимая цифровые кнопки, введите частоту.

Пример 1: FM 102,50 МГц

Выберите 1 → 0 → 2 → 5 → 0

Пример 2: AM 1350 кГц

Выберите 1 → 3 → 5 → 0

4 Нажмите кнопку ENTER.

К Вашему сведению

Если Вы настроились на станцию AM, отрегулируйте направление рамочной антенны AM для оптимального приема.

Автоматическое сохранение в памяти станций FM (AUTOBETICAL)

Данная функция позволяет сохранить в памяти до 30 станций FM и FM RDS без дублирования. Кроме того, эта функция сохранит только станции с самыми четкими сигналами.

Если Вы хотите сохранять станции FM или AM отдельно, обратитесь к разделу “Предварительная установка радиостанций” (стр. 94).

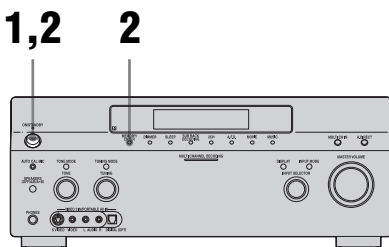

1 Нажмите кнопку POWER для выключения ресивера.

2 Удерживайте нажатой кнопку MEMORY/ENTER и нажмите кнопку POWER для включения ресивера.

Индикация “Autobetrical select” появится на дисплее, и ресивер начнет сканирование и сохранение в памяти всех станций FM и FM RDS в зоне вещания.

Что касается станций RDS, тюнер, прежде всего, проверит станции, которые передают одинаковые программы, а затем сохранит в памяти только станции с самыми четкими сигналами. Выбранной станции RDS присваивается 2-значный предустановленный код. Более подробные сведения о RDS приведены в разделе

“Использование системы передачи радиоданных (RDS)” (стр. 96).

Обычным станциям FM присваиваются 2-значные коды предварительной установки, и они сохраняются в памяти после станций RDS.

Когда данный процесс будет завершен, на дисплее на мгновение отобразится индикация “Autobetrical finished” и ресивер вернется к нормальному функционированию.

Примечания

- Не нажимайте ни на одну из кнопок на ресивере или на прилагаемом пульте дистанционного управления во время выполнения функции поиска и сохранения станций в алфавитном порядке, кроме кнопки I/⏪.
- Если Вы переедете в другой регион, повторите данную процедуру для сохранения в памяти станций в Вашей новой зоне вещания.
- Подробные сведения относительно настройки на сохраненные в памяти станции приведены в разделе “Настройка на предварительно установленные станции” (стр. 95).
- Если Вы измените положение антенны после сохранения в памяти станций с помощью данной процедуры, сохраненные установки могут оказаться с этого момента недействительными. Если такое случится, повторите данную процедуру для сохранения в памяти станций еще раз.

Предварительная установка радиостанций

Вы можете предварительно установить до 30 станций FM и 30 станций AM. Затем Вы сможете легко настроиться на станции, которые Вы часто слушаете.

Предварительная установка радиостанций

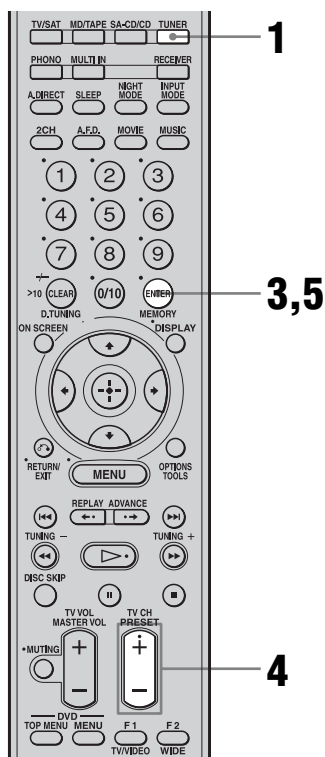

1 Нажимайте повторно кнопку **TUNER** для выбора FM или AM диапазона.

2 Настройтесь на станцию, предварительную установку которой Вы хотите выполнить с помощью функции автоматической настройки (стр. 91) или непосредственной настройки (стр. 92).

Переключите режим приема FM при необходимости (стр. 91).

3 **Нажмите кнопку MEMORY.**

Индикация “MEMORY” будет отображаться на дисплее в течение нескольких секунд. Выполните действия пунктов 4 и 5 перед тем, как эта индикация погаснет.

4 **Нажимайте кнопку PRESET +/- для выбора предустановленного номера.**

Если индикация “MEMORY” погаснет перед тем, как Вы выберете номер предварительной установки, еще раз выполните действия, начиная с пункта 3.

5 **Нажмите кнопку ENTER.**

Станция будет сохранена в памяти под выбранным номером предварительной установки. Если индикация “MEMORY” погаснет перед тем, как Вы нажмете кнопку MEMORY, еще раз повторите действия, начиная с пункта 3.

6 **Повторите действия пунктов с 1 по 5 для предварительной установки другой станции.**

Настройка на предварительно установленные станции

Для выбора нужной предустановленной станции можно также воспользоваться цифровыми кнопками. Затем нажмите кнопку ENTER для подтверждения выбора.

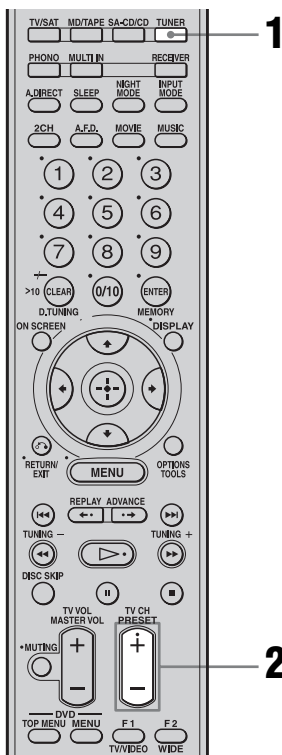

1 Нажимайте повторно кнопку TUNER для выбора FM или AM диапазона.

2 Нажимайте повторно кнопку PRESET +/- для выбора нужной предварительно установленной станции.

Каждый раз при нажатии Вами на эту кнопку Вы сможете выбрать предварительно установленную станцию следующим образом:

- Диапазон AM: от AM1 до AM30
- Диапазон FM: от FM1 до FM30

Присвоение названий предварительно установленным станциям

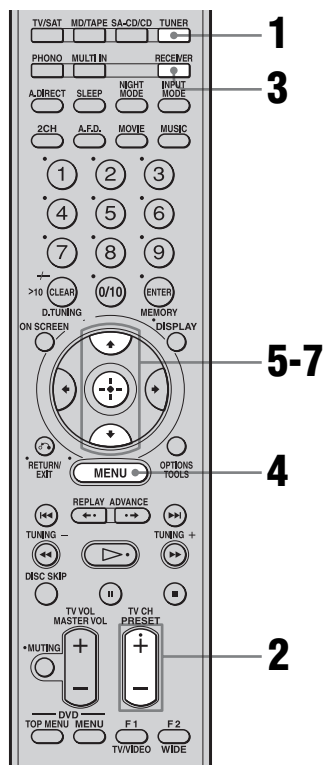

1 Нажимайте повторно кнопку TUNER для выбора FM или AM диапазона.

2 Выполните настройку на предустановленную станцию, которой Вы хотите присвоить индексное название (стр. 91).

3 Нажмите кнопку RECEIVER.

Включится режим работы ресивера.

4 Нажмите кнопку MENU.

Появится список настроек меню.

5 Нажимайте повторно кнопки \uparrow/\downarrow для выбора “Tuner Settings”, а затем нажмите кнопку \oplus .

6 Нажимайте повторно кнопки \uparrow/\downarrow для выбора “NAME IN?”.

7 Нажмите кнопку \oplus для ввода параметра.

Начнет мигать курсор, и Вы сможете выбрать символ. Выполните действия, описанные в разделе “Присвоение названий входам” (стр. 100).

Примечание

Когда Вы будете присваивать название станции RDS и настраивать эту станцию, отобразится название станции (PS) вместо введенного Вами названия. (Вы не сможете изменить название станции (PS). Название, которое Вы ввели, будет изменено на название станции (PS).)

Использование системы передачи радиоданных (RDS)

Данный ресивер также позволяет использовать систему RDS (Radio Data System), которая позволяет радиостанциям вместе с обычным сигналом посылать дополнительную информацию. Вы можете отобразить информацию RDS.

Примечания

- RDS доступна только для станций FM.
- Услуги RDS предоставляются не всеми станциями FM, а также не все станции предоставляют подобные услуги. Если Вы не уверены, предоставляются ли услуги RDS в Вашем регионе, обратитесь за информацией в местные радиостанции.

Прием радиосигналов RDS

Просто выберите станцию на полосе частот FM с помощью непосредственной настройки (стр. 92), автоматической настройки (стр. 91) или предварительно установленной настройки (стр. 95).

При настройке на станцию, предоставляющую услуги RDS, высветится индикатор “RDS” и на дисплее появится служебное название программы.

Примечание

Функция приема сигналов RDS может работать неправильно, если станция, на которую Вы настроились, не будет передавать надлежащим образом сигнал RDS, или если интенсивность сигнала окажется слабой.

Отображение информации RDS

Во время приема станции RDS нажмите повторно кнопку DISPLAY.

Каждый раз при нажатии Вами на эту кнопку индикация информации RDS на дисплее будет циклически изменяться следующим образом:

PS (Службное название программы)^{a)}

→ ИндикацияPTY (Тип программы)^{b)}

→ ИндикацияRT (Радиотекст)^{c)} →

ИндикацияST (Время) (в 24-часовом

формате) → Тип звукового поля →

Громкость

^{a)}Данная информация также появляется для станций, не являющихся RDS FM.

^{b)}Тип программы, вещание которой происходит в настоящий момент.

^{c)}Текстовые сообщения, посылаемые станцией RDS.

Примечания

- В случае передачи чрезвычайного правительственного сообщения, индикация “Alarm-Alarm!” будет мигать на дисплее.
- Если станция не предоставляет определенную услугу RDS, на дисплее появится индикация “No XX” (например, индикация “No Clock Time”).
- Если станция будет передавать данные радиотекста, текст будет отображаться с такой же самой скоростью, с которой он передается со станции. Любое изменение данной скорости отобразится на скорости отображения данных на дисплее.

Описание типов программ

Индикация типа программы	Описание
News	Программы новостей
Current Affairs	Актуальные программы с расширенным обзором текущих новостей

Индикация типа программы	Описание
Information	Программы, предлагающие разнообразную тематику, включая рекламу и медицинские советы
Sport	Спортивные программы
Education	Образовательные программы, такие как “how-to” и консультации
Drama	Радиоигры и сериалы
Cultures	Программы о национальной и региональной культуре, например, языковедение и общественная жизнь
Science	Программы по естественным и прикладным наукам
Varied Speech	Другие типы программ, например, интервью со знаменитостями, викторины и комедии
Pop Music	Программы популярной музыки
Rock Music	Программы рок-музыки
Easy Listening	Легкая музыка
Light Classics M	Инструментальная музыка, вокальные и хоровые произведения
Serious Classics	Концерты ведущих оркестров, камерной музыки, оперы и т.п.
Other Music	Музыка, которая не попадает под вышеперечисленные категории, например, ритм-энд-блюз и регги
Weather & Metr	Информация о погоде
Finance	Биржевые новости, коммерция и т.п.
Children's Progs	Программы для детей
Social Affairs	Программы о людях и их увлечениях
Religion	Программы на религиозные темы

продолжение следует

Индикация типа программы	Описание
Phone In	Программы, где участники публично высказывают свою точку зрения по телефону или во время публичной дискуссии
Travel & Touring	Программы о путешествиях. Не для объявлений, которые размещают по ТР/ТА
Leisure & Hobby	Программы, посвященные развлечениям, таким как садоводство, рыбалка, кулинария и т.д.
Jazz Music	Джазовые программы
Country Music	Программы музыки кантри
National Music	Программы, посвященные популярной музыке страны или региона
Oldies Music	Программы, посвященные старинным мелодиям
Folk Music	Программы народной музыки
Documentary	Исследовательские программы
None	Любые другие программы, не перечисленные выше

Вывод меню ресивера на экран телевизора

Нажмите кнопку ON SCREEN, затем отобразите меню на экране телевизора, подсоединенного к данному ресиверу. Вы можете легко выполнять установки, следуя меню на экране.

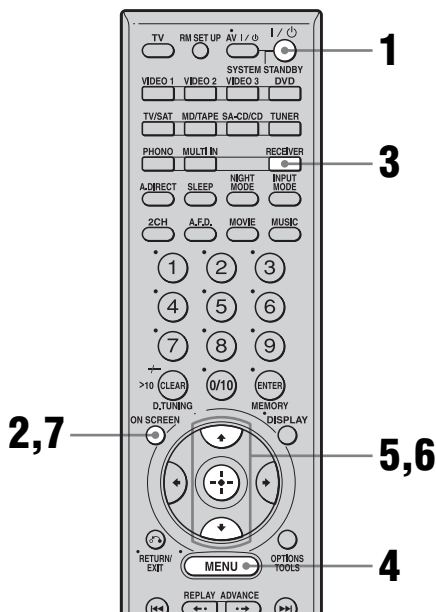

- 1** Включите ресивер и телевизор.
- 2** Нажмите кнопку ON SCREEN.
Переключите входной сигнал телевизора таким образом, чтобы меню установки появилось на экране телевизора, подсоединенного к данному ресиверу.

- 3** Нажмите кнопку RECEIVER.

Включится режим работы ресивера.

- 4** Нажмите кнопку MENU.

На экране телевизора отображаются следующие меню.

- 1-Level Settings
- 2-Equalizer Settings
- 3-Surround Settings
- 4-Tuner Settings
- 5-Audio Settings
- 6-Video Settings
- 7-Speaker Settings
- 8-System Settings
- 9-Auto Calibration

- 5** Нажимайте повторно кнопки \uparrow/\downarrow для выбора пункта меню, а затем нажмите кнопку \oplus для входа в меню.

- 6** Нажимайте повторно кнопки \uparrow/\downarrow для выбора параметра, а затем нажмите кнопку \oplus для ввода параметра.

В зависимости от параметра, выбранный параметр может быть введен при завершении действия пункта 7.

- 7** Нажмите кнопку ON SCREEN.
Индикация установки меню исчезнет.

Присвоение названий входам

Вы можете ввести название не более чем из 8 символов для входов и отобразить его на дисплее ресивера. Удобно маркировать гнезда в соответствии с названиями подключенных компонентов.

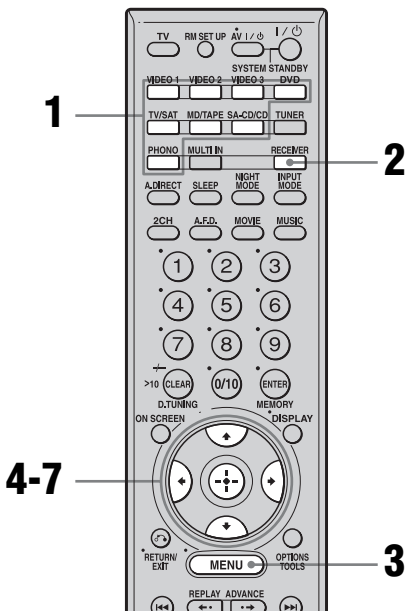

- 1 Нажмите кнопку выбора устройства, чтобы выбрать входной сигнал, для которого Вы хотите создать индексное название.**

Вы также можете использовать регулятор INPUT SELECTOR на ресивере. Индикация выбранного входа появится на дисплее.

- 2 Нажмите кнопку RECEIVER.**
Включится режим работы ресивера.

- 3 Нажмите кнопку MENU.**
Появится список настроек меню.

- 4 Нажимайте повторно кнопки \uparrow/\downarrow для выбора меню “Tuner Settings”, “Audio Settings”, “Video Settings”, или “Auto Calibration”.**

- 5 Нажмите кнопку \oplus для входа в меню.**

- 6 Нажимайте повторно кнопки \uparrow/\downarrow для выбора меню “NAME IN ?” или “A.CAL NAME?”, а затем нажмите кнопку \oplus для входа в меню.**

Начнет мигать курсор, и Вы сможете выбрать символ. Нажимайте \uparrow/\downarrow для выбора символа, а затем нажимайте \leftarrow/\rightarrow для выбора позиции, в которую будет введен выбранный символ.

Для введения пробела

Нажимайте кнопку \leftarrow/\rightarrow , не вводя символ. Вы также можете поворачивать регулятор +/- на ресивере до тех пор, пока на дисплее не появится пробел.

Если Вы сделаете ошибку

Нажимайте кнопку \leftarrow/\rightarrow до тех пор, пока не начнет мигать символ, который Вы хотите изменить, а затем поворачивайте регулятор +/- на ресивере для выбора правильного символа.

К Вашему сведению

Нажимая кнопку \uparrow/\downarrow , можно выбрать тип символа.
Алфавит (верхний регистр) → Алфавит (нижний регистр) → Цифры → Символы

7 Нажмите кнопку для ввода названия.

Введенное название будет зарегистрировано.

Переключение между цифровым и аналоговым звучанием (INPUT MODE)

При подключении компонентов одновременно к цифровым и аналоговым входным гнездам на ресивере, можно закрепить режим аудиовхода за одним из них или переключаться между ними, в зависимости от материала, который Вы решите просматривать.

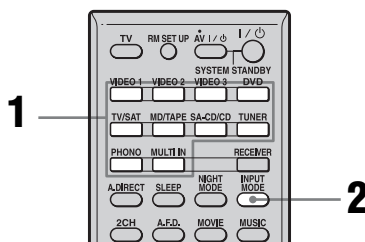

1 Нажмите кнопку выбора устройства.

Вы также можете использовать регулятор INPUT SELECTOR на ресивере.

2 Нажимайте повторно кнопку INPUT MODE для выбора режима аудиовхода.

Индикация выбранного режима аудиовхода появится на дисплее.

Режимы ввода аудиосигналов

• AUTO

Отдает приоритет цифровым аудиосигналам в случае одновременного цифрового и аналогового подключения. При отсутствии цифровых аудиосигналов выбираются аналоговые сигналы.

• COAX

Устанавливает подачу цифровых аудиосигналов на вход к гнезду DIGITAL COAXIAL.

• OPT

Устанавливает подачу цифровых аудиосигналов на вход к гнезду DIGITAL OPTICAL.

• ANALOG

Устанавливает подачу аналоговых аудиосигналов на вход к гнездам AUDIO IN (L/R).

Примечания

- Вы не сможете выбрать цифровой аудиовход, присвоенный другой функции, с помощью функции DIGITAL ASSIGN (стр. 102).
- Некоторые режимы ввода аудиосигналов не могут быть установлены в зависимости от входа.
- Если используется функция ANALOG DIRECT или выбран сигнал MULTI IN, входной аудиосигнал устанавливается в режим “ANALOG”. Выбор других режимов невозможен.

Прослушивание цифрового звучания с других входов (DIGITAL ASSIGN)

Вы можете переустановить цифровой аудиовход, который использует сигналы OPTICAL или COAXIAL (VIDEO 1 IN, DVD IN, TV/SAT IN, MD/DAT IN, SACD/CD IN), на другой вход, если они в настоящий момент не используются. Например, если Вы хотите сделать DVD-проигрыватель источником звука для входного цифрового аудиосигнала, использующего гнездо ресивера OPTICAL IN, то:

- Подключите оптическое выходное гнездо DVD-проигрывателя к гнезду ресивера OPTICAL VIDEO 1 IN.
- Установите параметр “VIDEO 1 OPT” в положение “DVD” в настройках DIGITAL ASSIGN.

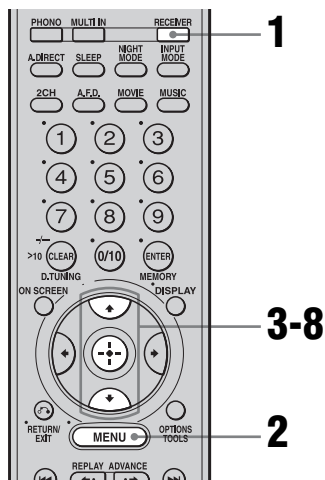

1 Нажмите кнопку RECEIVER.

Включится режим работы ресивера.

- 2** Нажмите кнопку MENU.
Появится список настроек меню.
- 3** Нажимайте повторно кнопки \uparrow/\downarrow для выбора меню “Audio Settings”, а затем нажмите кнопку \oplus для входа в меню.
- 4** Нажимайте повторно кнопки \uparrow/\downarrow для выбора “DIGITAL ASSIGN ?”, а затем нажмите кнопку \oplus .
- 5** Нажимайте повторно кнопки \uparrow/\downarrow для выбора свободного цифрового аудиовхода (в примере VIDEO 1 OPT).
- 6** Нажимайте кнопку \oplus .
- 7** Нажимайте повторно кнопки \uparrow/\downarrow для выбора входа (в примере DVD), который Вы хотите установить на гнезде цифрового аудиовхода, выбранного в пункте 5.
- 8** Нажимайте кнопку \oplus .
Если вход будет переключен в положение “DVD”; звук DVD-проигрывателя, подсоединенного через гнездо OPTICAL VIDEO 1 IN, тоже станет цифровым звуком. Вход, который Вы можете присвоить, будет отличаться для каждого аудиовхода. Подробные сведения приведены в разделе “Входы, устанавливаемые на цифровом аудиовходе”.

Входы, устанавливаемые на цифровом аудиовходе

Начальная установка подчеркнута.

Цифровой аудиовход	Присваиваемые входы
VIDEO 1 OPT	<u>VIDEO 1</u> , VIDEO 2, DVD, SA-CD/CD
VIDEO 3 OPT	<u>VIDEO 3</u> , VIDEO 2, DVD, SA-CD/CD
TV/SAT OPT	<u>TV/SAT</u> , VIDEO 2, DVD, SA-CD/CD
MD/TAPE OPT	<u>MD/DAT</u> , VIDEO 2, DVD, SA-CD/CD
DVD COAX	DVD, <u>VIDEO 1</u> , VIDEO 2, VIDEO 3, TV/SAT, MD/TAPE
SA-CD/CD COAX	<u>SA-CD/CD</u> , VIDEO 1, VIDEO 2, VIDEO 3, TV/SAT, MD/TAPE

Примечания

- Невозможно установить более одного цифрового аудиовхода на одном и том же входе.
- Невозможно установить оптические сигналы источника на оптическом входном гнезде ресивера, а также невозможно установить коаксиальные сигналы источника входного сигнала на коаксиальных входных гнездах ресивера.
- Вы не можете использовать цифровой аудиовход в качестве исходного входа при переустановке его на другой вход.
- При присвоении цифрового аудиовхода установка INPUT MODE может автоматически измениться (стр. 101).

Просмотр изображения HDMI с других входов (HDMI ASSIGN)

Видеовход HDMI можно переустановить на другой вход. Например, можно просматривать изображения HDMI при выборе SA-CD/CD-проигрывателя, одновременно слушая Super Audio CD через гнездо SA-CD/CD.

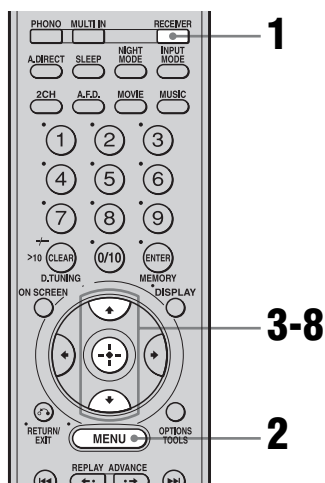

- 1** Нажмите кнопку **RECEIVER**.
Включится режим работы ресивера.
- 2** Нажмите кнопку **MENU**.
Появится список настроек меню.
- 3** Нажимайте повторно кнопки **↑/↓** для выбора “**Video Settings**”, а затем нажмите кнопку **↕**.

4 Нажимайте повторно кнопки **↑/↓** для выбора “**HDMI ASSIGN ?**”, а затем нажмите кнопку **↕**.

5 Нажимайте повторно кнопки **↑/↓** для выбора входа HDMI, который Вы хотите переустановить.

6 Нажимайте кнопку **↕**.

7 Нажимайте повторно кнопки **↑/↓** для выбора входа, который Вы хотите установить как видеовход HDMI, выбранный в пункте 5.

8 Нажимайте кнопку **↕**.

Вход, который Вы можете присвоить, будет отличаться для каждого видеовхода компонента. Подробные сведения приведены в разделе “Присваиваемые входы для видеовхода HDMI”.

Присваиваемые входы для видеовхода HDMI

Начальная установка подчеркнута.

Видеовход HDMI	Присваиваемые входы HDMI
DVD	NONE, VIDEO 1, VIDEO 2, VIDEO 3, <u>DVD</u> , MD/TAPE, SA-CD/CD
TV/SAT	NONE, VIDEO 1, VIDEO 2, VIDEO 3, <u>TV/SAT</u> , MD/TAPE, SA-CD/CD

Примечание

Невозможно установить более одного входа HDMI на одном и том же входе.

Просмотр изображений компонентов с других входов (COMPONENT VIDEO ASSIGN)

Компонентный видеовход может быть переустановлен на другой вход (VIDEO 2 IN и т.п.).

Например, можно просматривать изображение компонентного видео при выборе SA-CD/CD-проигрывателя, одновременно слушая Super Audio CD через гнездо SA-CD/CD IN.

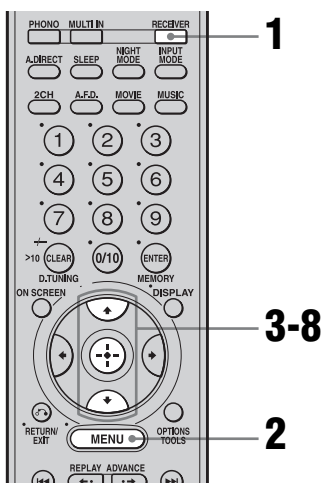

1 Нажмите кнопку RECEIVER.

Включится режим работы ресивера.

2 Нажмите кнопку MENU.

Появится список настроек меню.

3 Нажимайте повторно кнопки \uparrow/\downarrow для выбора “Video Settings”, а затем нажмите кнопку \oplus .

4 Нажимайте повторно кнопки \uparrow/\downarrow для выбора “COMPONENT V. ASSIGN ?”, а затем нажмите кнопку \oplus .

5 Нажимайте повторно кнопки \uparrow/\downarrow для выбора входа (в примере DVD IN), который Вы хотите переустановить.

6 Нажимайте кнопку \oplus .

7 Нажимайте повторно кнопки \uparrow/\downarrow для выбора входа (в примере SA-CD/CD), который Вы хотите установить как компонентный видеовход, выбранный в пункте 5.

8 Нажимайте кнопку \oplus .

Если вход будет переключен в положение “SA-CD/CD”, изображение от DVD-проигрывателя будет являться компонентным изображением. Вход, который Вы можете присвоить, будет отличаться для каждого видеовхода компонента. Подробные сведения приведены в разделе “Присваиваемые входы для видеовхода компонента” (стр. 106).

Присваиваемые входы для видеовхода компонента

Начальная установка подчеркнута.

Видеовход компонента	Присваиваемые входы
DVD	NONE, VIDEO 1, VIDEO 2, VIDEO 3, <u>DVD</u> , MD/TAPE, SA-CD/CD
TV/SAT	NONE, VIDEO 1, VIDEO 2, VIDEO 3, <u>TV/SAT</u> , MD/TAPE, SA-CD/CD

Примечания

- Невозможно установить более одного компонентного видеовхода на одном и том же входе.
- Вы не можете использовать компонентный видеовход в качестве исходного входа при переустановке его на другой вход.

Изменение индикации

Вы можете проверить звуковое поле и т.п. путем изменения информации на дисплее.

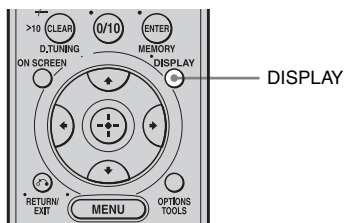

Нажимайте повторно кнопку DISPLAY.

Каждый раз при нажатии Вами на кнопку DISPLAY индикация будет изменяться следующим образом. Название станции → Частота → Тип звукового поля → Громкость...

Диапазоны FM и AM

Название предустановленной станции и тип звукового поля* ↔ Частота и тип звукового поля

* Индексное название появится только в том случае, если Вы присвоили его входу или предварительно установленной станции (стр. 95, 100). Индексное название не появится, если были введены только пустые промежутки, или оно будет совпадать с названием входа.

Использование таймера сна

Вы можете установить автоматическое отключение ресивера в указанное время.

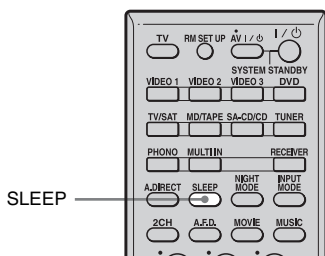

Нажимайте повторно кнопку SLEEP.

Каждый раз при нажатии кнопки SLEEP индикация будет циклически изменяться следующим образом:

→ 2:00:00 → 1:30:00 → 1:00:00 → 0:30:00 → OFF

При использовании таймера сна на дисплее высвечивается индикация "SLEEP".

К Вашему сведению

Для проверки времени, оставшегося до выключения ресивера, нажмите кнопку SLEEP. На дисплее появится индикация оставшегося времени. При повторном нажатии кнопки SLEEP таймер сна изменится.

Использование ресивера для записи

Вы можете выполнять запись с видео/аудио компонента с помощью ресивера. Обратитесь к инструкции по эксплуатации, которая прилагается к Вашему записывающему компоненту.

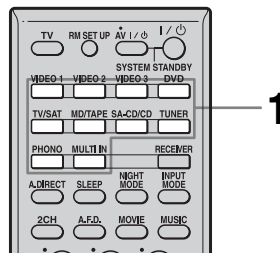

Запись на MiniDisc или магнитную ленту

Вы можете выполнять запись на MiniDisc или магнитную ленту с помощью ресивера. Обратитесь к инструкции по эксплуатации, которая прилагается к кассетной или MD-деке.

1 Нажмите кнопку выбора устройства компонента воспроизведения.

Вы также можете использовать регулятор INPUT SELECTOR на ресивере.

2 Приготовьте компонент, который будет выполнять воспроизведение, для воспроизведения.

Например, вставьте диск CD в CD-проигрыватель.

3 Приготовьте компонент, который будет выполнять запись.

Вставьте чистый диск MD или кассету в записывающую деку и отрегулируйте уровень записи.

4 Включите запись на записывающей деке, затем включите функцию воспроизведения на компоненте, выполняющем воспроизведение.

Примечания

- Регулировки звука не влияют на выход сигналов от гнезд TAPE/CDR OUT или MD/DAT OUT.
- Аудиосигналы, которые подаются на вход к гнездам MULTI CHANNEL INPUT, подаются на выход только через задние левые/правые каналы.

Для записи цифрового звука

Подсоедините компонент для воспроизведения к одному из цифровых входных аудиогнезд (OPTICAL IN) и подсоедините записывающий компонент к гнезду OPTICAL MD/DAT OUT.

Запись на носители данных

1 Нажмите кнопку выбора устройства компонента воспроизведения.

Вы также можете использовать регулятор INPUT SELECTOR на ресивере.

2 Приготовьте компонент для выполнения воспроизведения.

Например, вставьте видеоленту, с которой Вы хотите делать копию, в кассетный видеомаягнитофон.

3 Приготовьте компонент, который будет выполнять запись.

Вставьте чистую видеоленту и т.п. в записывающий компонент (VIDEO 1 или VIDEO 2) для записи.

4 Включите запись на записывающем компоненте, затем включите функцию воспроизведения на компоненте, выполняющем воспроизведение.

Примечания

- Некоторые источники защищены от копирования для предотвращения записи. В этом случае запись с такого источника может быть не выполнена.
- Аудиосигналы, которые подаются на вход к гнездам MULTI CHANNEL INPUT, подаются на выход только через задние левые/правые каналы.

Использование двойного подключения к усилителю

Если задние громкоговорители окружающего звука не используются, Вы можете использовать разъемы SURROUND BACK SPEAKERS для передних громкоговорителей с целью подключения к двухканальному усилителю.

Подключение громкоговорителей

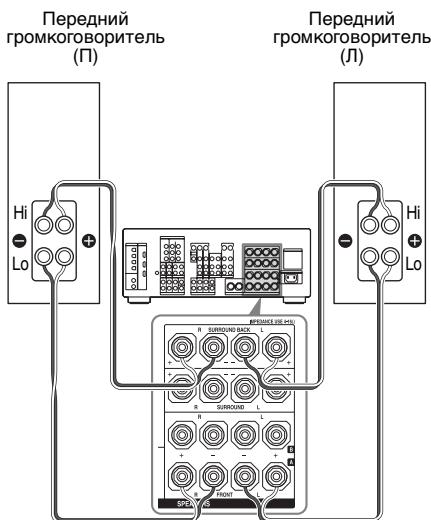

Подключите гнезда на стороне Lo (или Hi) передних громкоговорителей к разъемам FRONT SPEAKERS A, а гнезда на стороне Hi (или Lo) передних громкоговорителей к разъемам SURROUND BACK SPEAKERS.

Убедитесь в том, что металлические крепления Hi/Lo на громкоговорителях сняты. Невыполнение этого требования может привести к неисправности ресивера.

Установка громкоговорителей

Установите параметр “SUR BACK SP” в положение “BI-AMP” в меню Speaker Settings (стр. 73). Одинаковые выходные сигналы с разъемов FRONT SPEAKERS A могут быть выведены через разъемы SURROUND BACK SPEAKERS.

Примечания

- Разъемы FRONT SPEAKERS B не могут быть использованы для подключения к двухканальному усилителю.
- При использовании функции автокалибровки, настройте двойное подключение к усилителю до начала автокалибровки.
- При настройке двойного подключения к усилителю, настройки громкости, баланса и эквалайзера, относящиеся к задним громкоговорителям окружающего звука, становятся недействительными, и используются настройки передних громкоговорителей.
- Для выходных сигналов через гнезда PRE OUT используются те же настройки, что и для сигналов через разъемы SPEAKERS.
- Аудиосигнал центрального громкоговорителя гнезда MULTI CHANNEL INPUT не выводится из передних левого/правого громкоговорителя, если в меню Speaker Settings параметр “SUR BACK SP” установлен в положение “BI-AMP”.

Использование пульта дистанционного управления

Управление каждым компонентом с помощью пульта дистанционного управления

Если Вы запрограммируете пульт дистанционного управления для управления следующими компонентами фирмы Sony или не являющимися компонентами фирмы Sony, Вы сможете использовать кнопки на пульте дистанционного управления, которые отмечены кружками. Обратите внимание, что с

помощью некоторых кнопок Вы не сможете управлять Вашим компонентом. Если Вы хотите изменить содержимое списка входных сигналов так, чтобы он соответствовал особенностям Ваших компонентов, обратитесь к разделу “Программирование пульта дистанционного управления” (стр. 111).

Таблица кнопок, используемых для управления каждым компонентом

Компонент \ Кнопка	Теле-видеозор	Кассетный видеомэгнитофон	DVD-рекордер, DVD/VHS комбо проигрыватель	Blu-ray проигрыватель	PSX	Video CD-проигрыватель, LD-проигрыватель	Цифровой спутниковый/эфирный приемник	DSS, Кассетная дека	BST A/B дека	DAT-дека	CD-проигрыватель, MD-дека	Тюнер	Ресивер
AV I/⏪, I/⏩ (после нажатия на кнопку TV)	●	●	●	●	●	●	●	●		●	●		
Цифровые кнопки	●	●	●	●	●	●	●	●	●	●	●	●	●
MEMORY, ENTER	●	●	●	●	●	●*		●	●	●	●	●	●
CLEAR, D.TUNING, >10, -/- -	●	●	●	●	●	●		●	●		●	●	
DISPLAY	●	●	●	●	●	●		●			●	●	●
OPTIONS/TOOLS	●		●									●	●
RETURN/EXIT	●		●	●	●	●	●	●*					●
⏮/⏪/⏩/⏭, ⊕	●	●	●	●	●		●	●					●
MENU	●	●	●	●	●		●	●					●
⏮/⏩/⏭/⏮		●	●	●	●	●			●***	●	●		
CATEGORY +/-, REPLAY/ADVANCE, ⏮/⏩			●	●									
⏮/⏩, TUNING +/-		●	●	●	●	●			●	●	●	●	●
▷, II, ■		●	●	●	●	●			●	●	●		
DISK SKIP			●	●		●					●		
MUTING, MASTER VOL +/-, TV VOL +/-	●	●	●	●	●	●	●	●	●	●	●	●	●
PRESET +/-, TV CH +/-	●	●	●	●		●*	●	●				●	
DVD TOP MENU/ NIGHT MODE, DVD MENU/INPUT MODE			●	●	●								●
F1, TV/VIDEO	●		●	●				●**					●
F2, WIDE	●		●	●									●

* Только для LD-проигрывателя. ** Только для DSS. *** Только дека B.

Программирование пульта дистанционного управления

Вы можете запрограммировать пульт дистанционного управления согласно индивидуальной настройке так, чтобы он соответствовал компонентам, подсоединенным к Вашему ресиверу. Вы можете даже запрограммировать пульт дистанционного управления для управления компонентами, не являющимися изделиями фирмы Sony, а также компонентами Sony, которыми пульт дистанционного управления обычно не может управлять. Описанная ниже процедура приведена в качестве примера, в котором видеомаягнитофон от другого производителя подсоединен к гнездам VIDEO 2 на ресивере.

Прежде чем начать, имейте в виду, что:

- Вы не сможете изменить установки PHONO.
- Пульт дистанционного управления может управлять только теми компонентами, которые принимают инфракрасные управляющие радиосигналы.

Не забудьте включить ресивер и направить пульт дистанционного управления в направлении ресивера при выполнении следующей процедуры.

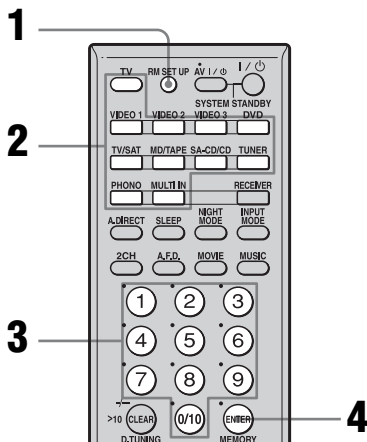

- 1 Нажмите кнопку RM SET UP.**
Мигает кнопка RM SET UP.
- 2 Пока кнопка RM SET UP мигает, нажмите кнопку (в том числе кнопку TV) выбора компонента для управления.**
Например, для управления CD-проигрывателем, нажмите SA-CD/CD.
Высвечивается кнопка RM SET UP.
- 3 При помощи цифровых кнопок введите цифровой код (или один из кодов, если их несколько), соответствующий компоненту и производителю компонента, которым Вы хотите управлять.**
Высвечивается кнопка RM SET UP.

Примечание

Телевизионные коды пульта дистанционного управления начинаются с 500.

4 Нажмите кнопку ENTER.

После проверки цифрового кода кнопка RM SET UP мигает дважды и пульт дистанционного управления автоматически выходит из режима программирования. Кнопка выбора устройства также отключается.

Для отмены программирования

Нажмите кнопку RM SET UP во время выполнения любого действия.

Цифровые коды, соответствующие компоненту и производителю компонента

Цифровые коды в приведенных ниже таблицах позволяют управлять компонентами, не являющимися изделиями Sony, а также компонентами Sony, которыми пульт дистанционного управления не может управлять в обычных условиях. Поскольку сигнал пульта дистанционного управления, который принимается компонентом, может отличаться в зависимости от модели и года изготовления компонента, каждому компоненту может быть присвоено несколько цифровых кодов. Если Вам не удалось запрограммировать пульт дистанционного управления с помощью одного из кодов, попробуйте использовать другие коды.

Примечания

- Цифровые коды используют новейшую информацию, доступную для каждого из производителей. Однако есть вероятность, что компонент не будет срабатывать при использовании некоторых или всех доступных кодов.
- Для определенных компонентов некоторые из кнопок на данном пульте дистанционного управления могут оказаться недоступными.

Для управления CD-проигрывателем

Производитель	Код(ы)
SONY	101, 102, 103
DENON	104, 123
JVC	105, 106, 107
KENWOOD	108, 109, 110
MAGNAVOX	111, 116
MARANTZ	116
ONKYO	112, 113, 114
PANASONIC	115
PHILIPS	116
PIONEER	117
TECHNICS	115, 118, 119
YAMAHA	120, 121, 122

Для управления DAT декой

Производитель	Код(ы)
SONY	203
PIONEER	219

Для управления MD декой

Производитель	Код(ы)
SONY	301
DENON	302
JVC	303
KENWOOD	304

Для управления кассетной декой

Производитель	Код(ы)
SONY	201, 202
DENON	204, 205
KENWOOD	206, 207, 208, 209
NAKAMICHI	210
PANASONIC	216
PHILIPS	211, 212
PIONEER	213, 214
TECHNICS	215, 216
YAMAHA	217, 218

Для управления LD-проигрывателем

Производитель	Код(ы)
SONY	601, 602, 603
PIONEER	606

Для управления видео CD-проигрывателем

Производитель	Код(ы)
SONY	605

Для управления видеомagneитофоном

Производитель	Код(ы)
SONY	701, 702, 703, 704, 705, 706
AIWA*	710, 750, 757, 758
AKAI	707, 708, 709, 759
BLAUPUNKT	740
EMERSON	711, 712, 713, 714, 715, 716, 750
FISHER	717, 718, 719, 720
GENERAL ELECTRIC	721, 722, 730
GOLDSTAR/LG	723, 753
GRUNDIG	724
HITACHI	722, 725, 729, 741
ITT/NOKIA	717
JVC	726, 727, 728, 736
MAGNAVOX	730, 731, 738
MITSUBISHI/MGA	732, 733, 734, 735
NEC	736
PANASONIC	729, 730, 737, 738, 739, 740
PHILIPS	729, 730, 731
PIONEER	729
RCA/PROSCAN	722, 729, 730, 731, 741, 747
SAMSUNG	742, 743, 744, 745
SANYO	717, 720, 746
SHARP	748, 749
TELEFUNKEN	751, 752
TOSHIBA	747, 755, 756

Производитель	Код(ы)
ZENITH	754

* Если видеомagneитофон AIWA не работает даже при вводе кода для AIWA, введите вместо него код для Sony.

Для управления DVD-проигрывателем

Производитель	Код(ы)
SONY	401, 402, 403
PANASONIC	406, 408
PHILIPS	407
PIONEER	409
TOSHIBA	404
DENON	405

Для управления DVD-рекордером

Производитель	Код(ы)
SONY	403

Для управления телевизором

Производитель	Код(ы)
SONY	501, 502
DAEWOO	504, 505, 506, 507, 515, 544
FISHER	508
GOLDSTAR/LG	503, 511, 512, 515, 534, 544
GRUNDIG	517, 534
HITACHI	513, 514, 515, 544
ITT/NOKIA	521, 522
JVC	516
MAGNAVOX	503, 518, 544
MITSUBISHI/MGA	503, 519, 544
NEC	503, 520, 544
PANASONIC	509, 524
PHILIPS	515, 518
PIONEER	509, 525, 526, 540
RCA/PROSCAN	510, 527, 528, 529, 544
SAMSUNG	503, 515, 531, 532, 533, 534, 544
SANYO	508, 545, 546, 547
SHARP	535
TELEFUNKEN	523, 536, 537, 538
THOMSON	530, 537, 539
TOSHIBA	535, 540, 541
ZENITH	542, 543

Для управления спутниковым тюнером или приемником кабельного телевидения

Производитель	Код(ы)
SONY	801, 802, 803, 804
JERROLD/G.I.	806, 807, 808, 809, 810, 811, 812, 813, 814
PANASONIC	818
RCA	805, 819
S. ATLANTA	815, 816, 817

Для управления тюнером

Производитель	Код(ы)
SONY	002, 003, 004, 005

Для управления пишущим устройством на базе жесткого диска

Производитель	Код(ы)
SONY	307, 308, 309

Для управления blu-ray проигрывателем

Производитель	Код(ы)
SONY	310, 311, 312

Для управления PSX

Производитель	Код(ы)
SONY	313, 314, 315

Очистка всего содержимого памяти пульта дистанционного управления

2 Отпустите кнопку MASTER VOL -.

Все содержимое памяти пульта дистанционного управления (т.е. все запрограммированные данные) будет удалено.

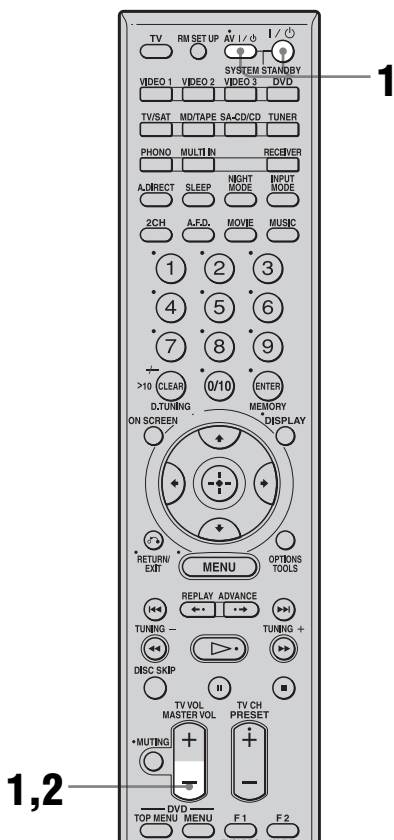

1 Сначала нажмите и держите нажатой кнопку MASTER VOL -, затем нажмите кнопку I/O, а затем кнопку AV I/O.

Кнопка RM SET UP мигнет три раза.

Глоссарий

■ Видеосигнал компонента

Формат для передачи информации видеосигнала, состоящей из трех отдельных сигналов: Яркости Y, цветности Pb и цветности Pr. Высококачественные изображения, например, видеоизображения DVD или HDTV, передаются более точно. Три гнезда имеют зеленый, синий и красный цвет.

■ Динамический диапазон

Способность к воспроизведению аудиосигналов. Разница между минимальным (самым тихим) и максимальным (самым громким) звуком, который может воспроизводиться, выражается числовым значением в дБ. Большое числовое значение соответствует большей степени тишины или громкости, которая может воспроизводиться.

■ Композитный видеосигнал

Стандартный формат для передачи информации видеосигнала. Сигнал яркости Y и сигнал цветности C комбинируются и передаются вместе.

■ Микширование с понижением частоты

Метод подачи на выход многоканального, например, 5.1-канального аудиосигнала, закодированного на два канала.

■ Построчная развертка

Метод развертки, при котором передаются все строки развертки последовательно, в отличие от

чересстрочной развертки, когда сначала передаются все нечетные строки, а затем все четные строки.

■ Сигнал S видео

Формат для передачи информации видеосигнала. Сигнал S видео использует один кабель и два канала, один для сигнала яркости Y, а другой для сигнала цветности C. Достигается лучшее, по сравнению с композитным, качество изображения для записи и воспроизведения.

■ Частота дискретизации

Для преобразования аналоговых аудиосигналов в цифровые, аналоговые данные должны быть представлены в дискретном виде. Этот процесс называется дискретизацией, а величина, которая показывает сколько раз за секунду квантифицируется аналоговый сигнал для преобразования в цифровую форму, называется частотой дискретизации. Стандартный музыкальный диск CD хранит данные с преобразованием в цифровую форму со скоростью 44100 раз в секунду, что выражается величиной частоты дискретизации 44,1 кГц. В сущности, чем выше частота дискретизации, тем лучше качество звука.

■ Частота разделения каналов

Частота, при которой пересекаются частоты двух громкоговорителей.

■ Чересстрочная развертка

Метод развертки, при котором получается завершенное изображение путем отображения половины строк на поверхности кинескопа телевизора или монитора каждые 1/60 секунды. Сначала передаются все нечетные строки, при этом остаются промежутки между строками, затем передаются все четные строки, заполняя промежутки.

■ Cinema Studio EX

Режим окружающего звука, который можно рассматривать как компиляцию технологии Digital Cinema Sound, передает звук, характерный для кинотеатра, с помощью трех технологий: “Virtual Multi Dimensions”, “Screen Depth Matching” и “Cinema Studio Reverberation”:

“Virtual Multi Dimensions”, технология виртуальных громкоговорителей, создающая виртуальное многомерное пространство с использованием реальных громкоговорителей до 7.1 каналов и приносящая в Ваш дом ощущение окружающего звука, характерное для кинотеатра с новейшей аппаратурой.

Технология “Screen Depth Matching” воспроизводит затухание верхних звуковых частот, полноту и глубину звука, обычно создаваемую в кинотеатре, путем распространения звука из-за экрана. К этому затем добавляются передний и центральный канал.

Технология “Cinema Studio Reverberation” воспроизводит звуковые характеристики современных кинотеатров и студий звукозаписи, включая студии перезаписи Sony Pictures Entertainment. Можно использовать три режима A/B/C в соответствии с типом студии.

■ Digital Cinema Sound (DCS)

Уникальная звуковоспроизводящая технология для домашних кинотеатров, разработанная фирмой Sony в сотрудничестве с Sony Pictures Entertainment, для наслаждения восхитительным и мощным звуком кинотеатров в доме. Вместе с технологией “Digital Cinema Sound”, разработанной путем интегрирования DSP (процессор цифровой обработки сигналов) и измеренных данных, идеальное звуковое поле,

предназначенное для создателей кинофильмов, можно ощутить дома.

■ Dolby Digital

Технология кодирования/декодирования цифровых аудиосигналов, разработанная Dolby Laboratories, Inc. Состоит из передних (левого/правого) каналов, центрального канала, каналов окружающего звука (левого/правого) и канала сабвуфера. Это специализированный аудиостандарт для DVD-видео, известный как 5.1-канальный окружающий звук.

■ Dolby Digital Surround EX

Технология с акустикой, разработанная Dolby Laboratories, Inc. Задний окружающий звук передается через обычный левый и правый каналы окружающего звука таким образом, что звук воспроизводится как 6.1-канальный. Динамичные эпизоды особенно хорошо воспроизводятся с более динамичным и реалистичным звуковым полем.

■ Dolby Pro Logic II

Эта технология конвертирует 2-канальный стереосигнал в готовый для воспроизведения 5.1-канальный сигнал. Режим MOVIE предназначен для фильмов, а режим MUSIC предназначен для стереофонических источников, например, музыки. Старые кинофильмы, закодированные в традиционном стереоформате, могут быть воспроизведены с 5.1-канальным окружающим звуком. Режим GAME подходит для игровых приставок.

■ Dolby Pro Logic IIx

Технология воспроизведения 7.1-канального (или 6.1-канального) звука. Также как и звук, закодированный в Dolby Digital Surround EX, или 5.1-канальный звук, закодированный в Dolby Digital, может быть воспроизводится как 7.1-канальный (или 6.1-канальный) звук. Более того, существующая запись в стереофоническом режиме, также может воспроизводиться как 7.1-канальный (или 6.1-канальный) звук.

■ Dolby Surround (Dolby Pro Logic)

Технология обработки аудиосигналов, разработанная Dolby Laboratories, Inc. Информация центрального и монофонического аудиосигналов передается по двум стереоканалам. При воспроизведении аудиосигнал декодируется и воспроизводится как 4-канальный окружающий звук. Это наиболее распространенный метод обработки для DVD-видеосигналов.

■ DTS 96/24

Формат цифрового сигнала с высоким качеством звука. Он записывает звук при частоте дискретизации и скорости передачи 96 кГц/24 бита, которые являются самыми высокими для DVD-видео. Количество воспроизводимых каналов отличается в зависимости от программного обеспечения.

■ DTS Neo:6

Эта технология конвертирует 2-канальный стереосигнал в готовый для воспроизведения 6.1-канальный сигнал. Существуют два режима, которые можно выбрать в соответствии с источником воспроизведения или по Вашему предпочтению, CINEMA для фильмов и MUSIC для стереофонических источников, например, музыки.

■ DTS Digital Surround

Технология кодирования/декодирования цифровых аудиосигналов, разработанная Digital Theater Systems, Inc. Она сжимает аудиосигналы в меньшей степени, чем Dolby Digital, передавая звук с более высоким качеством воспроизведения.

■ DTS-ES

Формат для 6.1-канального воспроизведения с задним окружающим звуком. Существует два режима, “Discrete 6.1”, который выполняет запись всех каналов независимо, и “Matrix 6.1”, который разделяет задний канал окружающего звука на левый и правый каналы окружающего звука. Он идеально подходит для воспроизведения звуковых дорожек кинофильмов.

■ HDMI (High-Definition Multimedia Interface)

Интерфейс HDMI поддерживает передачу видео и аудио через одно цифровое соединение. Соединение HDMI передает стандартные для телевидения высокой четкости видеосигналы и многоканальные аудиосигналы на аудио/видео компоненты, такие как телевизоры с интерфейсом HDMI, в цифровой форме, без потери качества. Спецификация HDMI поддерживает HDCP (Широкополосная система защиты цифрового содержимого), технологию защиты от копирования, которая включает в себя технологию кодирования цифровых видеосигналов.

■ L.F.E. (Low Frequency Effects)

Звуковые эффекты низких частот, которые подаются на выход от сабвуфера в формате Dolby Digital или DTS и т.п. При добавлении глубоких низких тонов с частотой от 20 до 120 Гц аудиосигнал становится более сильным.

■ PCM (Pulse Code Modulation)

Метод преобразования аналоговых аудиосигналов в цифровые аудиосигналы для наслаждения цифровым звуком.

■ TSP (Time Stretched Pulse)

Сигнал TSP – это высокоточный измерительный сигнал, использующий импульсную энергию, измеряющий широкий диапазон, от низких до высоких частот, за короткий промежуток времени.

Количество энергии, затраченное на измерение сигналов, имеет большое значение для обеспечения точности измерений в условиях обычных помещений. Использование сигналов TSP позволяет эффективно измерять сигналы.

Меры предосторожности

О безопасности

При попадании какого-либо твердого предмета или жидкости внутрь корпуса выньте вилку ресивера из розетки и проверьте его у квалифицированного обслуживающего персонала перед дальнейшей эксплуатацией.

Об источниках питания

- Перед эксплуатацией ресивера убедитесь в том, что его рабочее напряжение совпадает с напряжением местной электросети. Рабочее напряжение указано на паспортной табличке на задней стороне ресивера.
- Аппарат не отключается от источника питания переменного тока (электросети) до тех пор, пока он подсоединен к сетевой розетке, даже если сам аппарат выключен.
- Если Вы не собираетесь использовать ресивер в течение длительного периода времени, не забудьте отсоединить его от сетевой розетки. Для отсоединения сетевого шнура переменного тока возьмитесь непосредственно за штепсельную вилку; ни в коем случае не тяните за шнур.
- Сетевой шнур переменного тока следует заменять только в мастерской квалифицированного технического обслуживания.

О теплообразовании

Несмотря на то, что аппарат нагревается во время эксплуатации, это не является неисправностью. Если Вы будете постоянно эксплуатировать данный ресивер с большой громкостью, температура корпуса сверху, снизу и с боков значительно возрастет. Не дотрагивайтесь до корпуса, чтобы не получить ожоги.

О расположении

- Располагайте ресивер в месте с достаточной вентиляцией для предотвращения теплообразования и продления срока службы ресивера.
- Не располагайте ресивер рядом с источниками тепла или в месте, подверженном воздействию прямых солнечных лучей, чрезмерному запылению или механическим ударам.
- Не располагайте сверху на корпус ничего, что может перекрыть вентиляционные отверстия и стать причиной неисправности.
- Не устанавливайте ресивер рядом с таким оборудованием, как телевизор, видеомагнитофон или кассетная дека. (Если ресивер будет использоваться в комбинации с телевизором, видеомагнитофоном или кассетной декой и будет установлен слишком близко к этому оборудованию, могут возникнуть помехи и ухудшиться качество изображения. Это особенно характерно при использовании комнатной антенны. Поэтому мы рекомендуем использовать наружную антенну.)

Об эксплуатации

Перед подсоединением других компонентов не забудьте выключить ресивер и отсоединить его от сети электропитания.

О чистке

Выполняйте очистку корпуса, панели и регуляторов мягкой тканью, слегка смоченной нейтральным раствором моющего средства. Не используйте абразивные материалы, чистящий порошок или растворитель, такой как спирт или бензин.

Если возникнут какие-либо вопросы или проблемы, касающиеся Вашего ресивера, пожалуйста, обратитесь к Вашему ближайшему дилеру фирмы Sony.

Поиск и устранение неисправностей

Если у Вас возникнут какие-либо из перечисленных ниже трудностей при эксплуатации ресивера, используйте руководство по устранению неисправностей для решения проблемы. Если какая-либо проблема не устраняется, обратитесь к Вашему ближайшему дилеру фирмы Sony.

Звук

Нет звука, независимо от выбранного компонента, или же слышен очень тихий звук.

- Проверьте, что громкоговорители и компоненты подсоединены надежно.
- Проверьте, что все шнуры громкоговорителей соединены правильно.
- Проверьте, что и ресивер и все компоненты включены.
- Проверьте, что регулятор MASTER VOLUME не установлен в положение $-\infty$ дБ.
- Проверьте, что переключатель SPEAKERS (OFF/A/B/A+B) не установлен в положение “OFF” (стр. 43).
- Нажмите кнопку MUTING на пульте дистанционного управления для отмены функции приглушения звука.
- Проверьте, что Вы правильно выбрали компонент с помощью INPUT SELECTOR.
- Проверьте, что не подсоединены головные телефоны.
- Если будет слышен только очень тихий звук, проверьте, не включен ли режим NIGHT MODE (стр. 86).
- Активировано защитное устройство на ресивере. Выключите ресивер, устраните проблему, связанную с

коротким замыканием, и снова включите электропитание.

Отсутствие звука от отдельного компонента.

- Проверьте, что компонент правильно подсоединен к входным аудиогнездам, предназначенным для этого компонента.
- Проверьте, что шнур(ы), используемый для подсоединения, полностью вставлен(ы) в гнезда как на ресивере, так и на компоненте.

Отсутствие звука одного из передних громкоговорителей.

- Подсоедините наушники к гнезду PHONES для проверки наличия звука в наушниках. Если в наушниках будет слышен только один канал, компонент, возможно, не подсоединен к данному ресиверу. Проверьте, что все шнуры полностью вставлены в гнезда, как на ресивере, так и на компоненте. Если в наушниках будут слышны оба канала, передний громкоговоритель, возможно, подсоединен к данному ресиверу неправильно. Проверьте подсоединение переднего громкоговорителя, в котором не слышен звук.
- Убедитесь в том, что подключены оба гнезда L и R к аналоговому компоненту, а не одно из гнезд L или R. Используйте моно-стерео кабель (не прилагается). Однако при выборе звукового поля (PRO LOGIC и т.п.) будет отсутствовать звук от центрального громкоговорителя. При установке центрального громкоговорителя в положение “NO” звук будет подаваться только через передние левый/правый громкоговорители.

Отсутствие звука от аналоговых 2-канальных источников.

- Проверьте, что режим INPUT MODE не установлен ни в положение “COAX”, ни в положение “OPT” для выбранного входа (стр. 102).
- Проверьте, не выбрана ли функция MULTI IN.
- Проверьте, не используется ли функция DIGITAL ASSIGN для переустановки аудиовхода другого источника на выбранный вход (стр. 102).

Отсутствие звука от цифровых источников (от входного гнезда COAXIAL или OPTICAL).

- Проверьте, что режим INPUT MODE не установлен в положение “ANALOG” (стр. 102). Проверьте, что режим INPUT MODE не установлен в положение “COAX” для источников от входного гнезда OPTICAL или в положение “OPT” для источников от входного гнезда COAXIAL.
- Проверьте, не выбрана ли функция MULTI IN.
- Проверьте, не используется ли функция ANALOG DIRECT.
- Проверьте, не используется ли функция DIGITAL ASSIGN для переустановки аудиовхода другого источника на выбранный вход (стр. 102).

Не выводится входной звуковой сигнал через гнездо HDMI.

- Аудиосигналы HDMI не выводятся через разъемы громкоговорителя.
- Телевизор, подключенный к гнезду HDMI OUT ресивера, воспроизводит только входные аудиосигналы HDMI.
- Проверьте, что компонент правильно подсоединен к гнезду HDMI для этого компонента.

- Вы не сможете прослушивать диск Super Audio CD при подсоединении HDMI.
- В зависимости от воспроизводящего компонента, может потребоваться его настройка. Обратитесь к инструкции по эксплуатации, прилагаемой к каждому компоненту.

Звуки левого и правого канала не сбалансированы или же каналы изменены местами.

- Проверьте, что громкоговорители и компоненты подсоединены правильно и надежно.
- Отрегулируйте параметры баланса с помощью меню Level Settings.

Сильный шум или помехи.

- Проверьте, что громкоговорители и компоненты подсоединены надежно.
- Проверьте, чтобы соединительные шнуры были удалены от трансформатора или двигателя, и удалены как минимум на 3 метра от телевизора или люминесцентной лампы.
- Отодвиньте телевизор подальше от аудиокomпонентов.
- Убедитесь в том, что Вы заземлили разъем \neq SIGNAL GND (только при подсоединении проигрывателя).
- Загрязнены штекеры и гнезда. Протрите их тканью, слегка смоченной спиртом.

Отсутствие звука или очень тихий звук через центральный громкоговоритель/громкоговорители окружающего звука/задние громкоговорители окружающего звука.

- Выберите режим CINEMA STUDIO EX (стр. 84).
- Отрегулируйте уровень громкоговорителя (стр. 88).

- Убедитесь в том, что для центрального громкоговорителя/громкоговорителей окружающего звука выбрана опция “SMALL” или “LARGE” (стр. 73).
- Убедитесь в том, что для задних громкоговорителей окружающего звука выбрана опция “DUAL” или “SINGLE” (стр. 74).

Отсутствие звука от задних громкоговорителей окружающего звука.

- Некоторые диски не содержат метку Dolby Digital Surround EX, несмотря на то, что на упаковке есть логотип Dolby Digital Surround EX. В этом случае выберите “ON” в меню “SB DEC MODE” (стр. 68).

Звуковой сигнал от сабвуфера отсутствует.

- Проверьте, что сабвуфер подключен правильно и надежно.
- Убедитесь в том, что громкоговоритель включен.
- Звук отсутствует при установке всех громкоговорителей в положение “LARGE” и выборе режима “Neo:6 Cinema”, или “Neo:6 Music”.

Нет эффекта окружающего звука.

- Убедитесь в том, что включена функция звукового поля (нажмите кнопку MOVIE или MUSIC).
- Звуковые поля не работают с сигналами с частотой дискретизации выше чем 48 кГц.

Не воспроизводится звук сигнала Dolby Digital или DTS.

- Проверьте, что воспроизводимый DVD и т.п. записан в формате Dolby Digital или DTS.
- При подсоединении DVD-проигрывателя и т.п. к цифровым входным гнездам данного ресивера, убедитесь в том, что доступна установка цифрового аудиовыхода для подключенного компонента.

Невозможно выполнить запись.

- Проверьте, что компоненты подсоединены правильно (стр. 21, 27).
- Выберите компонент-источник с помощью INPUT SELECTOR (стр. 53).

Лампочка MULTI CHANNEL DECODING не высвечивается синим цветом.

- Проверьте, что компонент, выполняющий воспроизведение, подсоединен к цифровому гнезду и вход на данном ресивере выбран надлежащим образом.
- Проверьте соответствует ли источник входного сигнала воспроизводимого программного обеспечения многоканальному формату.
- Проверьте, выполнена ли установка компонента воспроизведения в положение многоканального звука.
- Проверьте, не присвоен ли цифровой аудиовыход выбранного входа входу другого компонента с помощью функции DIGITAL ASSIGN (стр. 102).

Видео

Отсутствует изображение или появляется нечеткое изображение на экране телевизора или мониторе.

- Выберите соответствующий вход на ресивере (стр. 53).
- Установите Ваш телевизор в соответствующий режим ввода.
- Отодвиньте телевизор подальше от аудиокомпонентов.
- Правильно назначьте видеовход компонента.
- Входной сигнал должен быть таким же, как и вход в процессе преобразования с повышением частоты входного сигнала с помощью данного ресивера (стр. 37).

Исходное изображение через гнездо HDMI не подается через ресивер или громкоговоритель телевизора, подсоединенный к ресиверу.

- Убедитесь, что кабели правильно и надежно подключены к компонентам.
- В зависимости от воспроизводящего компонента, может потребоваться его настройка. Обратитесь к инструкции по эксплуатации, прилагаемой к каждому компоненту.

Невозможно выполнить запись.

- Проверьте, что компоненты подсоединены правильно (стр. 28).
- Выберите компонент-источник с помощью INPUT SELECTOR (стр. 53).

Тюнер

Плохой FM-прием.

- Используйте 75-омный коаксиальный кабель (не прилагается) для подсоединения ресивера к наружной антенне FM, как показано ниже. Если Вы подсоедините ресивер к наружной антенне, заземлите ее от молнии.

Для предотвращения взрыва газа, не подсоединяйте заземляющий провод к газовой трубе.

Наружная антенна FM

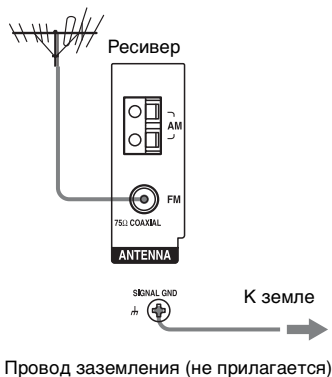

Невозможно настроиться на радиостанции.

- Проверьте, что антенны подсоединены надежно. Отрегулируйте антенны и подсоедините наружную антенну при необходимости.
- Слабая интенсивность сигнала станций (при настройке на станцию с помощью функции автоматической настройки). Используйте функцию прямой настройки.
- Убедитесь в том, что Вы правильно установили шаг настройки (при настройке на станции AM с помощью прямой настройки).
- Ни для одной станции не была выполнена предварительная установка или предварительно установленные станции были очищены из памяти (при настройке на станцию с помощью сканирования предварительно установленных станций). Выполните предварительную установку станций (стр. 95).
- Нажимайте кнопку DISPLAY, чтобы появилась индикация частоты.

Не работает система RDS.

- Убедитесь в том, что Вы настроились на станцию FM RDS.
- Выберите станцию FM с более сильным сигналом.

Не появляется нужная Вам информация системы RDS.

- Обратитесь на радиостанцию и выясните, действительно ли они предоставляют интересующие Вас услуги. Если да, то оказание услуг может быть временно приостановлено.

Пульт дистанционного управления

Не работает пульт дистанционного управления.

- Направьте пульт дистанционного управления на датчик дистанционного управления на ресивере.
- Уберите все препятствия между пультом дистанционного управления и ресивером.
- Замените все батарейки в пульте дистанционного управления на новые батарейки, если они разряжены.
- Убедитесь в том, что режимы команд ресивера и пульта дистанционного управления совпадают. Если режимы команд ресивера и пульта дистанционного управления отличаются, Вы не можете управлять ресивером с помощью пульта дистанционного управления (стр. 42).
- Убедитесь в том, что Вы выбрали правильный вход на пульте дистанционного управления.
- При управлении запрограммированным компонентом, не являющимся изделием фирмы Sony, пульт дистанционного управления может

не работать надлежащим образом в зависимости от модели и фирмы-изготовителя компонента.

Сообщение об ошибке

В случае неправильного срабатывания на дисплее появится код из двух цифр и сообщение. Вы сможете проверить состояние системы по данному сообщению. Обратитесь к следующей таблице для решения проблемы. Если какая-либо проблема не устраняется, обратитесь к Вашему ближайшему дилеру фирмы Sony.

PROTECTOR

На громкоговорители поступает прерывистый ток или же верхняя панель ресивера чем-то накрыта. Через несколько секунд ресивер автоматически отключится. Проверьте подключение громкоговорителя и заново включите питание.

Справочные разделы по очистке памяти

Чтобы очистить	См.
Все сохраненные в памяти установки	стр. 40
Индивидуально настроенные звуковые поля	стр. 90

Технические характеристики

Секция усилителя POWER OUTPUT

Номинальная выходная мощность при стереофоническом режиме^{1) 2)}
(8 Ом 1 кГц, суммарный коэффициент гармоник 0,7%):
105 Вт +105 Вт

Номинальная выходная мощность при стереофоническом режиме²⁾
(4 Ом 1 кГц, суммарный коэффициент гармоник 0,7%):
105 Вт +105 Вт

Опорная выходная мощность (8 Ом 20 Гц – 20 кГц, суммарный коэффициент гармоник 0,09%)
FRONT²⁾:
100 Вт +100 Вт
CENTER²⁾:
100 Вт
SURROUND²⁾:
100 Вт +100 Вт
SURROUND BACK²⁾:
100 Вт +100 Вт

Опорная выходная мощность (4 Ом 20 Гц – 20 кГц, суммарный коэффициент гармоник 0,15%)
FRONT²⁾:
100 Вт +100 Вт
CENTER²⁾:
100 Вт
SURROUND²⁾:
100 Вт +100 Вт
SURROUND BACK²⁾:
100 Вт +100 Вт

Опорная выходная мощность при стереофоническом режиме^{1) 2)}
(8 Ом 1 кГц, суммарный

коэффициент гармоник 10%):
130 Вт +130 Вт

Опорная выходная мощность при стереофоническом режиме²⁾
(4 Ом 1 кГц, суммарный коэффициент гармоник 10%):
130 Вт +130 Вт

Опорная выходная мощность (8 Ом 1 кГц, суммарный коэффициент гармоник 10%)
FRONT²⁾:
130 Вт +130 Вт
CENTER²⁾:
130 Вт
SURROUND²⁾:
130 Вт +130 Вт
SURROUND BACK²⁾:
130 Вт +130 Вт

Опорная выходная мощность (4 Ом 1 кГц, суммарный коэффициент гармоник 10%)
FRONT²⁾:
130 Вт +130 Вт
CENTER²⁾:
130 Вт
SURROUND²⁾:
130 Вт +130 Вт
SURROUND BACK²⁾:
130 Вт +130 Вт

¹⁾В зависимости от установок звукового поля и источника звук может не подаваться на выход.

²⁾Измерены при следующих условиях:

Требования к источнику питания:

230 В переменного тока,
50/60 Гц
(в странах/регионах Европы, за исключением Великобритании)
240 В переменного тока,
50/60 Гц
(в Великобритании и других регионах)

Частотная характеристика

PHONO	Кривая выравнивания по RIAA $\pm 0,5$ дБ
MULTI CHANNEL INPUT, SA-CD/CD, MD/TAPE, DVD, VIDEO 1/2/3	10 Гц – 100 кГц ± 3 дБ

Входы (Аналоговые)

PHONO	Чувствительность: 2,5 мВ Полное сопротивление: 50 кОм Сигнал/шум: 86 дБ (А, 20 кГц фильтр низких частот)
MULTI CHANNEL INPUT, SA-CD/CD, MD/TAPE, DVD, TV/SAT, VIDEO1/2/3	Чувствительность: 150 мВ Полное сопротивление: 50 кОм Сигнал/шум: 96 дБ (А, 20 кГц фильтр низких частот)

Входы (цифровые)

DVD, SA-CD/CD (Коаксиальный)	Полное сопротивление: 75 Ом Сигнал/шум: 96 дБ (А, 20 кГц фильтр низких частот)
VIDEO 1/3, TV/SAT, MD/TAPE (Оптический)	Сигнал/шум: 96 дБ (А, 20 кГц фильтр низких частот)

Выходы

MD/TAPE, VIDEO1/2 (AUDIO OUT)	Напряжение: 150 мВ Полное сопротивление: 1 кОм
FRONT L/R, CENTER, SURROUND L/R, SURROUND BACK L/R, SUB WOOFER	Напряжение: 2 В Полное сопротивление: 1 кОм

EQUALIZER

Уровни усиления ± 10 дБ, шаг 1 дБ

Секция тюнера FM

Диапазон настройки

87,5 – 108,0 МГц

Антенна проволочная антенна FM

Разъемы антенн

75 Ом,
несбалансированные

Чувствительность

Моно: 18,3 дБ относительно уровня 1 фВт, 2,2 мкВ/75 Ом

Сtereo: 38,3 дБ относительно уровня 1 фВт, 22,5 мкВ/75 Ом

Эффективная чувствительность

11,2 дБ относительно уровня 1 фВт, 1 мкВ/75 Ом

Сигнал/шум

Моно: 76 дБ

Сtereo: 70 дБ

Гармоническое искажение при 1 кГц

Моно: 0,3%

Сtereo: 0,5%

Разделение 45 дБ при 1 кГц

Частотная характеристика

30 Гц – 15 кГц,
 $+0,5/-2$ дБ

Селективность 60 дБ при 400 кГц

Секция тюнера AM

Диапазон настройки

531 – 1602 кГц
(С 9-кГц шагом настройки)

Антенна Рамочная антенна

Эффективная чувствительность

50 дБ мк/м (при 999 кГц)

Сигнал/шум 54 дБ (при 50 мВ/м)

Гармоническое искажение

0,5% (50 мВ/м, 400 Гц)

Селективность 35 дБ

Секция видео

Входы/Выходы

Видео: Размах 1 В, 75 Ом
S видео: Y: Размах 1 В, 75 Ом
C: Размах 0,286 В, 75 Ом

COMPONENT VIDEO:

Y: Размах 1 В, 75 Ом
R_B/C_B: Размах 0,7 В,
75 Ом
R_R/C_R: Размах 0,7 В,
75 Ом
полоса пропускания
сигнала высокой
четкости 80 МГц

Общие характеристики

Требования к источнику питания

230 В переменного
тока, 50/60 Гц
(в странах/регионах
Европы, за
исключением
Великобритании)
240 В переменного
тока, 50/60 Гц
(в Великобритании и
других регионах)

Потребляемая мощность

440 Вт

Потребляемая мощность (в режиме ожидания)

1 Вт

Выходы переменного тока

1 отключаемый,
100 Вт/0,4 А макс.
(Модели для стран/
регионов Европы, за
исключением
Великобритании)

Размеры

430 × 175 × 430 мм
(ширина/высота/
глубина)
включая выступающие
части и регуляторы

Масса (Приблиз.) 15 кг

Прилагаемые принадлежности

Инструкция по эксплуатации (данное
руководство)

Руководство по быстрой установке (1)

Микрофон-оптимизатор ECM-AC2 (1)

Проволочная антенна FM (1)

Рамочная антенна AM (1)

Сетевой шнур переменного тока (1)

Пульт дистанционного управления
RM-AAP015 (1)

Батарейки типа R6 (размер-AA) (2)

Конструкция и технические
характеристики могут быть изменены
без уведомления.

Алфавитный указатель

Символы

⌚ Разъем SIGNAL GND 27, 39

Цифровые

5.1-канальная система 19

7.1-канальная система 19

А

Автокалибровка 45

Г

Громкоговорители

Подсоединение 21

Уровни и баланс 88–89

Установите расстояние 75

Установка 43, 73

Д

Дисплей 9

З

Запись

На видеокассету 108

На MiniDisc или магнитную ленту

107

Звуковые поля

Выбор 83

Индивидуальная настройка 67

Сброс к начальным установкам 90

И

Игровая приставка 57

Изменение индикации 106

К

Кассетная дека 24

Кассетный видеомаягнитофон

Воспроизведение 58

Подсоединение 36

М

Меню

Audio Settings 61, 70

Auto Calibration 62

EQ Settings 60, 65

Level Settings 60, 63

Speaker Settings 62, 73

Sur Settings 61, 67

System Settings 62, 78

Tuner Settings 61, 70

Video Settings 61, 72

Микширование с понижением частоты

86

Н

Настройка

Автоматически 91

Непосредственно 92

Предустановленные станции 94

Начальная установка 40

О

Окружающий звук 80

П

Преобразование 37

Преобразование видеосигнала 37

Приглушение звука 54

Присвоение названий 100

Пульт дистанционного управления

Перед использованием 41

Полная очистка 115

Программирование 111

Управление каждым компонентом

110

Р

Регулировка

Видео 72

Громкоговоритель 73

Звук 70

Звуковой эффект 90

Окружающий звук 67

Система 78
Тюнер 70
Уровень 63
Эквалайзер 65
Режим 2CH STEREO 86

С

Сетевой шнур переменного тока 40
Сообщения об ошибках 125
Спутниковый тюнер 35

Т

Таймер сна 107
Телевизор
 Подсоединение 31
Тюнер
 Антенны 39
 AM 91
 FM 91

У

Установка в исходное состояние 125

Ч

Частота центрирования 88

Э

Эквалайзер 65

Я

A.F.D. 81
ANALOG DIRECT 87
AUTO FORMAT DIRECT 80
AUTOBETICAL 93

A-Z

BI-AMP 109
CD-проигрыватель 25
 Воспроизведение 55
 Подсоединение 23
COMPONENT VIDEO ASSIGN 105
DCS 84
DIGITAL ASSIGN 102
Dolby 68, 81
DTS 68

DVD-проигрыватель/DVD-рекордер
 Воспроизведение 56
 Подсоединение 33–34
HDMI
 Подсоединение 29
HDMI ASSIGN 104
INPUT MODE 101
INPUT SELECTOR 53
L.FE. 11, 73
MD-дека 24
NIGHT MODE 86
ON SCREEN 88, 99
RDS 96
SB DEC MODE 69
SB DECODING 68
SPEAKERS (OFF/A/B/A+B) 44
Super Audio CD-проигрыватель 25
 Воспроизведение 55
 Подсоединение 26
TEST TONE 63, 88

