



Dansk
<b>ADVARSEL</b>
<p>Undlad at udsætte afspilleren for regn eller fugt, så risiko for brand eller stød undgås.</p> <p>Undlad at åbne kabinetet for at undgå elektrisk stød. Lad teknikere foretage eventuelle reparationer.</p> <p>Undgå at dække apparatets ventilationsdel med aviser, duge, gardiner m.v., så der ikke opstår risiko for brand. Og undlad at placere tændte stearinlys på apparatet.</p> <p>Undlad at bringe genstande fyldt med væske, f.eks. vaser, på apparatet, så risikoen for brand eller stød undgås.</p>
<div><div><div><div><span></span><div><div><span><span></span></span></div></div></div><div>Installer ikke apparatet, hvor pladsen er meget begrænset, som f.eks. i en bogreol eller et indbygget skab.</div></div></div></div>
<p><b>Om denne brugsvejledning</b></p> <p>SA-VS300H er et 7.1-kanals højttalersystem bestående af to fronthøjttalere, fire surround-/surround-baghighjtalere en centerhøjttaler og en subwoofer. Du kan også nyde 5.1 eller 6.1 kanals surround sound ved at sammenføje surround- eller surround-baghighjtalere ved brug af det medfølgende beslag. Systemet understøtter Sony Digital Cinema Sound, Dolby® Pro Logic og Dolby Digital osv. og er dermed specifikt beregnet til film.</p>
<p>* "Dolby" og det dobbelte D-symbol er varemærker tilhørende Dolby Laboratories.</p>

## Forholdsregler

<b>Om sikkerheden</b>
<ul style="list-style-type: none"><li>Kontroller, at systemets driftsspænding er identisk med den lokale netspænding, inden systemet tages i anvendelse.</li> <li>Netspændingen til dette apparat er IKKE afbrudt, så længe netledningen sidder i en stikkontakt, som er tændt - også selvom der er slukket på apparatets netafbryder.</li> <li>Tag stikket ud af stikkontakten i væggen, hvis systemet ikke skal anvendes i længere tid. Tag altid fat i stikket, aldrig i ledningen, når du tager stikket ud.</li> <li>Skulle der komme væske eller en genstand ind i systemet, afbrydes forbindelsen, og systemet undersøges af en tekniker, for det tages i anvendelse igen.</li> <li>Netledningen må kun udskiftes af et autoriseret serviceværksted.</li></ul>
<b>Om anvendelsen</b>
<ul style="list-style-type: none"><li>Anvend ikke højttalersystemet med et kontinuerligt wattforbrug, der er større end systemets højeste indgangseffekt.</li> <li>Hvis højttalertilslutningernes polaritet ikke er korrekt, vil bassen blive svag og de forskellige instrumenters position uklar.</li> <li>Kontakt mellem ubeskyttede højttalerledere ved højttalerterminalerne kan resultere i kortslutning.</li> <li>Sluk for forstærkeren, inden tilslutningerne udføres, for at forhindre, at højttalersystemet tager skade.</li> <li>Højttalerstoffet kan ikke tages af. Forsøg ikke at fjerne højttalerstoffet. Hvis du gør det, risikerer du, at højttalerstoffet tager skade.</li> <li>Lydstyrken bør ikke skrues så højt op, at lyden forvrænges.</li></ul>

**Hvis farverne på en TV-skærm i nærheden bliver uregelmæssige**

- Sluk for tv'et, og tænd igen efter 15 til 30 minutter.
- Hvis farverne stadig er uregelmæssige...
  - Anbring højttalerne længere væk fra fjernsynet.

**Hvis der opstår hyletoner**

Flyt om på højttalere, eller sænk forstærkerens lydstyrke.

<b>Om placeringen</b>
<ul style="list-style-type: none"><li>Anbring ikke højttalerne i en skrå stilling.</li> <li>Anbring ikke højttalerne på et sted, hvor: <ul style="list-style-type: none"><li>— der er meget varmt eller koldt</li> <li>— der er støv eller snæs</li> <li>— der er meget fugtigt</li> <li>— de kan blive udsat for vibrationer</li> <li>— de kan blive udsat for direkte sol</li></ul></li> <li>Vær forsigtig, hvis højttaleren anbringes på et specialbehandlet gulv (poleret, voks- eller oliebehandlet osv.), da der kan opstå pletter eller misfarvning.</li></ul>
<b>Om rengøring</b>
<p>Rengør højttalerens ydre med en blød klud, der er fugtet let med et mildt rengøringsmiddel eller vand. Anvend aldrig nogen form for ridsende klude, skurepulver eller opløsningsmidler, som for eksempel alkohol eller benzín.</p>

Henvend dig gerne til nærmeste Sony-forhandler, hvis du har nogle spørgsmål om eller problemer med højttalersystemet.

**Tilslutning af systemet**

Tilslut højttalersystemet til højttalerdugangsterminalerne på en forstærker (A).

Sørg for, at der er slukket for samtlige apparater (inklusive subwooferen), inden tilslutningerne udføres.

<b>Bemærk</b> (B)
<ul style="list-style-type: none"><li>Sørg for, at plusterminalerne (+) og minusterminalerne (–) på højttalerne modsvarer plusterminalerne (+) og minusterminalerne (–) på forstærkeren.</li> <li>Sørg for, at stramme højttalerterminalernes skrue godt, da løse skrue kan være årsag til støj.</li> <li>Forvis dig om, at samtlige tilslutninger er ordentligt udført. Kontakt mellem ubeskyttede højttalerledere ved højttalerterminalerne kan resultere i kortslutning.</li> <li>Yderligere oplysninger om tilslutningerne på forstærkersiden findes i brugsvejledningen til forstærkeren.</li></ul>
<b>Tip</b>
<p>Sorte eller sortstribede ledninger er minus (–) i polaritet og skal tilsluttes minushighttalerterminalerne (–).</p>

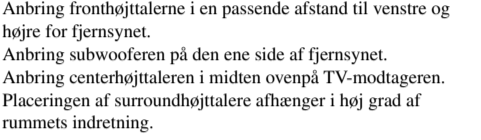
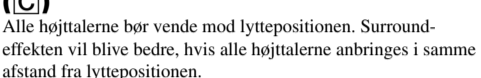
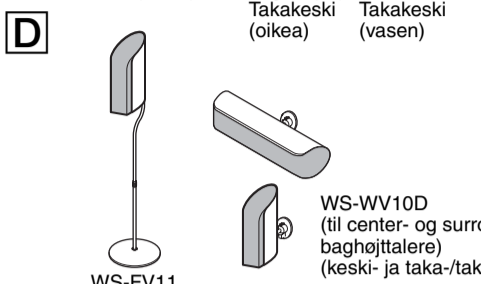
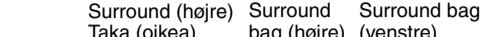
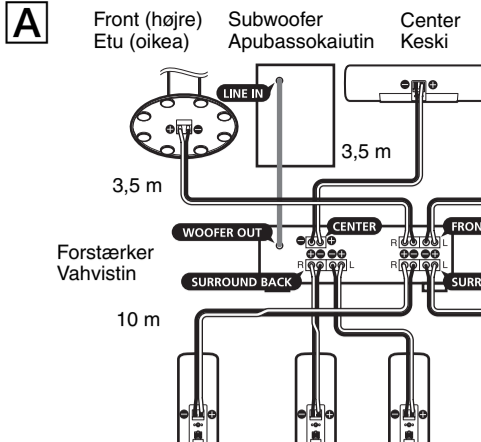

**Placering af højttalere**

**Placering af hver enkelt højttaler (C)**

Alle højttalere bør vende mod lyttepositionen. Surround-effekten vil blive bedre, hvis alle højttalerne anbringes i samme afstand fra lyttepositionen.

Anbring fronthøjttalerne i en passende afstand til venstre og højre for fjernsynet.

Anbring subwooferen på den ene side af fjernsynet. Anbring centerhøjttaleren i midten ovenpå TV-modtageren. Placeringen af surroundhøjttalere afhænger i høj grad af rummets indretning.

**Placering af højttalere som et 7.1 kanals højttalersystem (C-1)**

**Placering af højttalere som et 6.1 kanals højttalersystem (C-2)**

**Placering af højttalere som et 5.1 kanals højttalersystem (C-3)**

Surroundhøjttalere kan placeres på begge sider af lytteposition (D) eller bagved lyttepositionen (E).

**Opsætning af centerhøjttaleren**

Sæt centerhøjttaleren godt fast ovenpå eller i nærheden af tv-apparatet, og sørg for at den sidder helt vandret.

**Opsætning af højttalere ved hjælp af de ekstra højttalerstandere (D)**

For at opnå større fleksibilitet ved placering af center-, surround- og surround-baghighjtalere kan du bruge de ekstra WS-FV11 eller WS-WV10D højttalerstandere (fås kun i visse lande).

<b>Bemærk</b>
<p>Sørg for, at højttaleren er anbragt på en plan, vandret overflade.</p>
<b>Opsætning af surround-/surround-baghighjtalere (E)</b>
<p>Når du bruger systemet til 5.1 eller 6.1 kanals surround sound, skal du samle surround-/surround-baghighjtalere ved hjælp af det medfølgende beslag og montere den medfølgende højttalerstander på de sammenføjede højttalere. Du kan også montere den ekstra WS-FV11 højttalerstander på de sammenføjede højttalere.</p>

## Indstilling af forstærkeren

Ved tilslutning til en forstærker med interne flerkanalsdekoder (Dolby Digital, DTS® osv.), skal du bruge opsætningsmenueen til forstærkeren, når du skal specificere parametrene for højttalersystemet.

Se nedenstående oversigt angående de rigtige indstillinger. Vi henviser til forstærkerens brugsvejledning angående detaljer om de korrekte indstillinger.

<b>Højttaleropsætning</b>	
<b>For</b>	<b>Indstilling</b>
Fronthøjttalere	SMALL
Centerhøjttaleren	SMALL
Surroundhøjttalere	SMALL
Subwooferen	ON (eller YES)
Surround bag	SMALL**

Hvis du bruger forstærkeren med justerbar overgangsfrekvens, anbefales det, at du vælger 150 Hz (eller tæt på denne værdi) som overgangsfrekvensen for front-, center- og surroundhøjttalere.

\* "DTS" og "DTS Digital Surround" er registrerede varemærker tilhørende Digital Theater Systems, Inc.

\*\* Når du bruger systemet som 6.1 kanals eller 7.1 kanals, skal du se i den vejledning, der følger med forstærkeren.

## Lytning til lyden (F)

Skru først ned for lydstyrken på forstærkeren. Lydstyrken bør sænkes helt, inden du begynder at afspille programkilden.

- Tænd for forstærkeren, og vælg programkilden.
- Tryk på POWER på subwooferen. ON/STANDBY-indikatoren på subwooferen begynder at lyse grønt.
- Afspil programkilden.

**Apparatet tænder og slukker automatisk — Auto tænd/sluk-funktion (G)**

Når der er tændt for subwooferen (d.v.s. når ON/STANDBY-indikatoren lyser grønt), og der ikke er noget signalinput i et par minutter, vil ON/STANDBY-indikatoren skifte til at lyse rødt, og subwooferen indstilles til effektivbesparende indstilling. Når der indgår et signal til subwooferen i denne indstilling, tænder subwooferen automatisk (auto tænd/sluk-funktion). For at koble denne funktion ud skal du skyde POWER SAVE-knappen på bagsiden til indstillingen OFF.

<b>Bemærk</b>
<p>Hvis du skrue for langt ned for lydstyrken på forstærkeren, kan funktionen til automatisk tænd/sluk blive aktiveret, og subwooferen går i strømparetsilstand.</p>

## Justering af subwooferen (H)

- Reguler lydstyrken ved at dreje på LEVEL-knappen.

Indstil lydstyrken, så den passer bedst til programkilden.

- Vælg fasepolariteten.

Anvend PHASE-vælgeren til at vælge fasepolariteten.

- Sæt BASS BOOST til MIN.

Drej BASS BOOST i henhold til det udgangs-signalniveau, du foretrækker. En del materiale er optaget med ekstra fremhævelse af baslyden, som man i nogle tilfælde ønsker at dæmpe. Hvis dette sker, skal du dreje BASS BOOST mod minimum.

<b>Bemærk</b>
<ul style="list-style-type: none"><li>Nogle funktioner på forstærkeren til forbedring af lyden kan give forvrængning i subwooferen. Deaktiver disse funktioner, hvis en sådan forvrængning opstår.</li> <li>Hvis du ønsker en lyd af høj kvalitet, må du ikke skrue for højt op for subwooferens lydstyrke.</li> <li>Hvis lyden forvrænges, når du aktiverer basforstærkeren fra forstærkeren (som f.eks. DBFB, GROOVE, den grafiske equalizer etc.), skal du mindske basforstærkningen og justere niveauet.</li> <li>Lad være med at øge subwooferens lydstyrke til maksimum. Dette kan svække baslyden. Desuden kan det betvirke, at der opstår støj.</li> <li>Valg af NORMAL eller REVERSE med PHASE-vælgeren ombytter polariteten og kan give en bedre basgenivelse i visse lytceomgivelser (afhængigt af typen af fronthøjttalere, subwooferens position og indstillingen af BASS BOOST). Det kan også ændre udvidelsen og tetheden af lyden og påvirke fornemmelsen af lydfeltet. Vælg den indstilling, som giver den foretrukne lyd, når du lytter i din normale lytteposition.</li></ul>

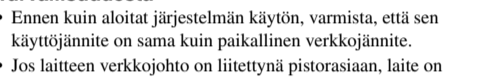
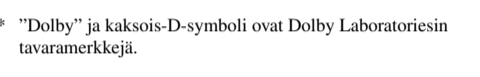
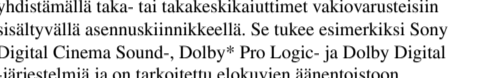
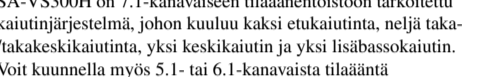
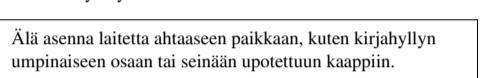
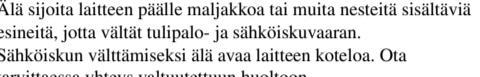
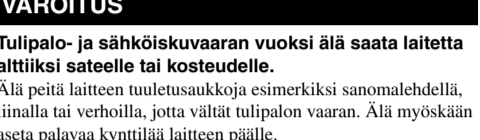
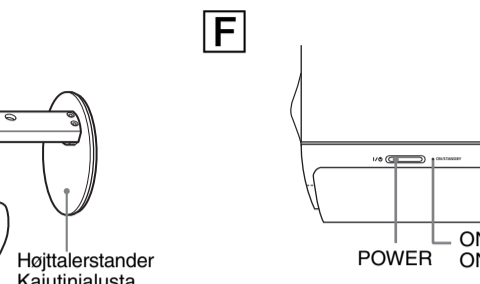
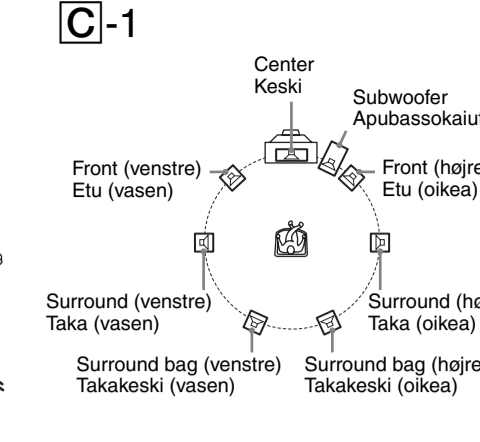
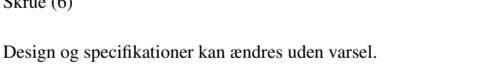
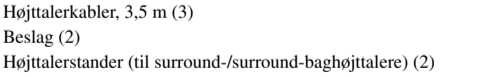
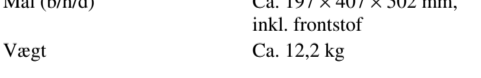
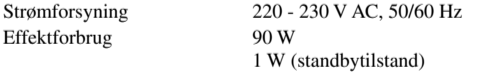
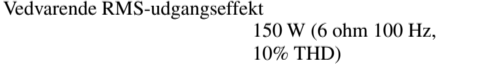
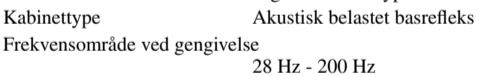
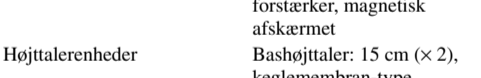
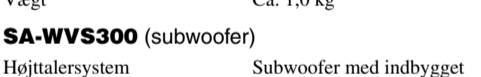
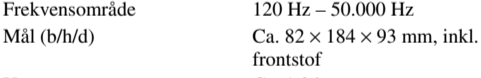
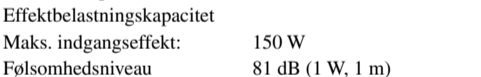
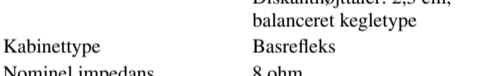
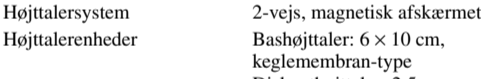
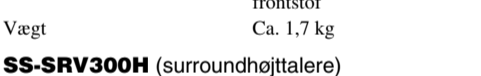
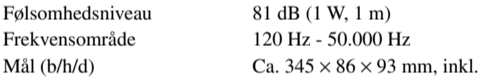
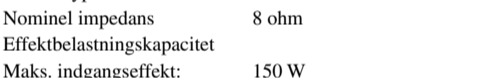
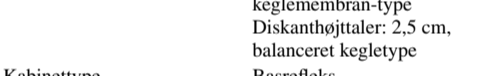
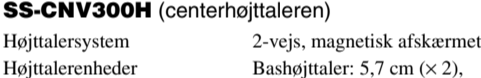
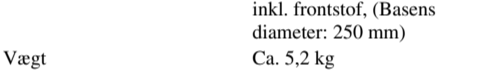
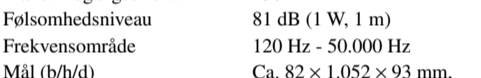
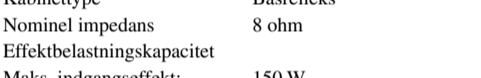
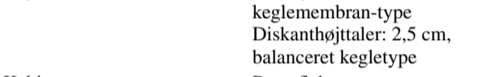
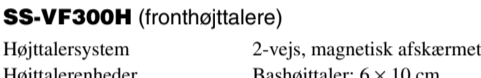
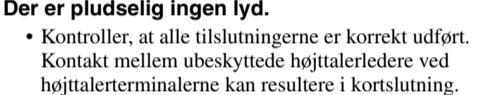
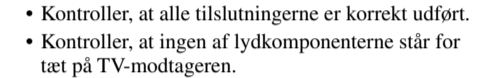
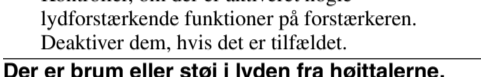
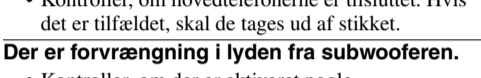
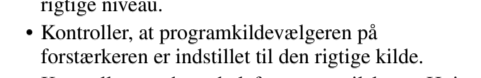
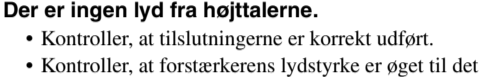
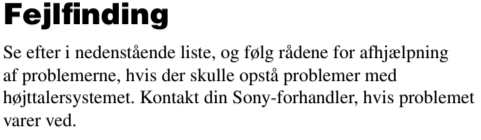
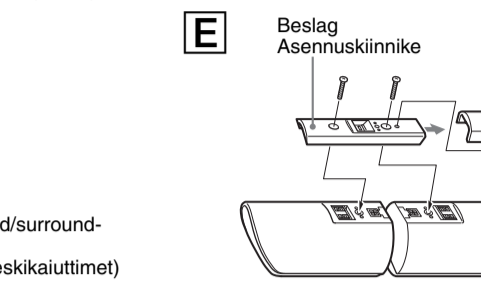
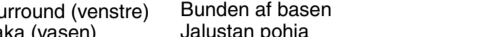
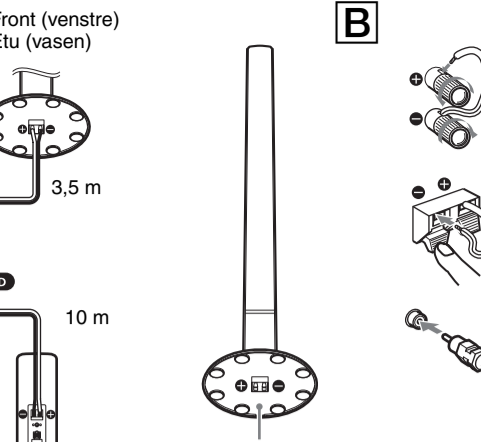

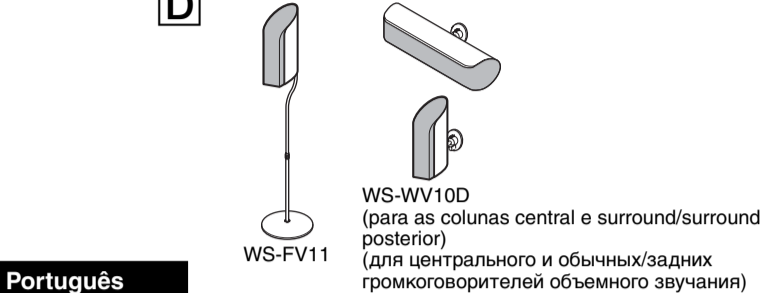
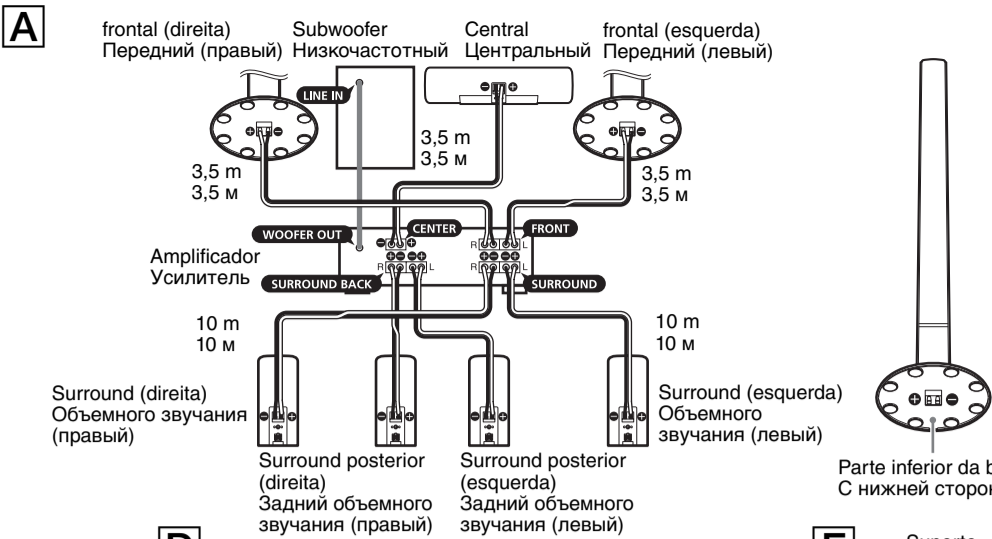

## Português

### AVISO

**Para evitar os riscos de incêndio ou de choques eléctricos, não exponha o aparelho à chuva ou à humidade.**

Para evitar choques eléctricos, não abra a caixa. A assistência técnica só deve ser efectuada por pessoal qualificado. Para evitar riscos de incêndio, não tape as ranhuras de ventilação do aparelho com jornais, toalhas, cortinas, etc. Não coloque velas acesas em cima do aparelho. Para evitar riscos de incêndio ou choques eléctricos, não coloque recipientes com líquidos, como jarras, em cima do aparelho.

<div><span><span> </span></span></div> <div>Não instale o aparelho num espaço fechado, como por exemplo, uma estante ou um armário.</div>
---

### Sobre este manual

O SA-VS300H é um sistema de colunas de 7.1 canais com duas colunas frontais, quatro colunas surround/surround posterior, uma coluna central e um subwoofer. Também pode ouvir som surround de 5.1 ou 6.1 canais, juntando as colunas surround ou surround posterior utilizando o suporte fornecido. Suporta Sony Digital Cinema Sound, Dolby® Pro Logic à Dolby Digital etc. e por isto destina-se especificamente a cinema em casa.

\* “Dolby” e o símbolo DD são marcas comerciais da Dolby Laboratories.

### Precauções

#### Segurança

- Antes de ligar o sistema, certifique-se de que a tensão de funcionamento do sistema é idêntica à da rede eléctrica local.
- Mesmo quando o interruptor de alimentação estiver desligado, o aparelho não estará desligado da rede CA enquanto estiver ligado à tomada de parede.
- Desligue o sistema da tomada da rede eléctrica se não o utilizar por um período prolongado. Para desligar o cabo de alimentação, puxe a ficha. Nunca puxe o próprio cabo.
- Se qualquer líquido ou objecto sólido penetrar no sistema, desligue o cabo de alimentação do sistema e mande-o verificar por pessoal qualificado antes de voltar a utilizá-lo.
- O cabo de alimentação de CA só deve ser substituído numa oficina de reparação qualificada.

#### Funcionamento

- Não utilize o sistema de colunas com uma potência contínua que exceda a potência máxíma de entrada do sistema.
- Se a polaridade das ligações das colunas não estiver correcta, os tons graves serão fracos e a posição dos vários instrumentos ficará pouco definida.
- Um contacto entre fios descarnados dos terminais da coluna pode provocar um curto-circuito.
- Antes de efectuar ligações, desligue a alimentação do amplificador para evitar danos no sistema de colunas.
- A grelha das colunas não pode ser retirada. Não tente fazê-lo.
- Se o fízer, pode danificar as colunas.
- Não deve aumentar o volume de som até ao ponto de distorção.

#### Se houver irregularidades nas cores do ecrã de um televisor próximo

Este sistema de colunas tem uma protecção antimagnética para possibilitar a sua instalação perto de um televisor. Mesmo assim, podem ser observadas cores irregulares em certos tipos de televisores.

#### Se as cores forem irregulares irregulares...

→ Desligue o televisor, aguarde 15 a 30 minutos e ligue-o novamente.

#### Se as cores continuarem irregulares...

→ Afaste as colunas do televisor.

#### Se houver sibilação

Mude a localização das colunas ou diminua o volume do som no amplificador.

#### Instalação

- Não instale as colunas numa posição inclinada.
- Não coloque as colunas em locais:
  - extremamente quentes ou frios
  - empoeirados ou sujos
  - excessivamente húmidos
  - sujeitos a vibrações
  - sujeitos à incidência directa da luz solar
- Tenha cuidado quando instalar a coluna num pavimento com um tratamento especial (cercado, oleado, polido, etc.), pois pode ficar manchado ou descolorado.

#### Limpeza

Limpe as colunas exteriormente com um pano macio ligeiramente humedecido com uma solução de detergente suave ou água. Não use nenhum tipo de escova abrasiva, pó abrasivo ou solvente, tal como diluente, benzina ou álcool.

Se tiver dúvidas ou se surgirem problemas relacionados com o seu sistema de colunas, consulte o revendedor Sony da sua região.

### Ligação do sistema

Ligue o sistema de colunas aos terminais de saída para colunas de um amplificador (A).

Certifique-se de que a alimentação de todos os componentes (incluindo o subwoofer) está desligada antes de iniciar as ligações.

#### Notas (B)

- Certifique-se de que os terminais positivo (+) e negativo (–) das colunas correspondem aos terminais positivo (+) e negativo (–) do amplificador.
- Verifique se apertou bem os parafusos dos terminais das colunas, pois parafusos soltos podem provocar ruído.
- Certifique-se de que todas as ligações estão bem feitas. Um contacto entre fios descarnados dos terminais da coluna pode provocar um curto-circuito.
- Para se informar sobre o procedimento de ligações ao lado do amplificador, consulte o manual fornecido com o seu amplificador.

#### Sugestão

Os fios pretos ou com as riscas pretas têm polaridade negativa (–) e devem ser ligados aos terminais com a polaridade negativa (–) da coluna.

### Posicionamento das colunas

#### Localização das colunas (C)

Cada coluna deve ficar de frente para a posição de audição. Obter um melhor efeito surround, se todas as colunas forem posicionadas à mesma distância da posição de audição. Coloque as colunas dianteiras a uma distância conveniente, à esquerda e à direita do televisor. Coloque o subwoofer de qualquer um dos lados do televisor. Coloque a coluna central sobre o centro do televisor. O posicionamento das colunas surround depende, em grande parte, da disposição da sala.

**Posicionar as colunas como um sistema de colunas de 7.1 canais (C-1)**

**Posicionar as colunas como um sistema de colunas de 6.1 canais (C-2)**

**Posicionar as colunas como um sistema de colunas de 5.1 canais (C-3)**

Pode colocar as colunas surround em ambos os lados da posição de audição (1) ou atrás da posição de audição (2).

#### Instalar a coluna central

Posicione correctamente a coluna central em cima ou perto do televisor e verifique se está nivelada.

#### Instalar as colunas, utilizando as respectivas bases opcionais (D)

Para maior flexibilidade no posicionamento das colunas central, surround e surround posterior, utilize a base de coluna opcional WS-FV11 ou WS-WV10D (disponível apenas em certos países).

#### Nota

Coloque a coluna sobre uma superfície plana e horizontal.

#### Instalar as colunas surround/surround posterior (E)

Se utilizar o sistema como um sistema de colunas surround de 5.1 ou 6.1 canais, junte as colunas surround/surround posterior utilizando o suporte fornecido; fixe a base de coluna fornecida às colunas que juntou. Também pode fixar a base de coluna opcional WS-FV11 às colunas que juntou.

### Configurar o amplificador

Quando ligar a um amplificador com descodificadores internos multi-canal (Dolby Digital, DTS®, etc.), deve utilizar os menus de configuração do amplificador para especificar os parâmetros do sistema de colunas.

Veja na tabela abaixo os ajustes apropriados. Para conhecer em detalhe o procedimento de ajuste, consulte o manual fornecido com o seu amplificador.

#### Ajuste de colunas

<b>Para</b>	<b>Ajuste para</b>
Colunas frontais	SMALL
Coluna central	SMALL
Colunas surround	SMALL
Subwoofer	ON (ou YES)
Surround posterior	SMALL**

Se utilizar o amplificador com frequência cruzada regulável, deve seleccionar 150 Hz (ou um valor aproximado) como frequência cruzada das colunas frontais, central e surround.

\* “DTS” e “DTS Digital Surround” são marcas registadas da Digital Theater Systems, Inc.

\*\* Se utilizar o sistema como um sistema de colunas de 6.1 ou 7.1 canais, consulte o manual fornecido com o amplificador.

### Audição do som (F)

Primeiro, diminua o volume do som no amplificador. O volume deve ser regulado para o mínimo antes de começar a reproduzir a fonte de programa.

- Ligue o amplificador e seleccione a fonte de programa.
- Pressione POWER no subwoofer. O indicador ON/STANDBY no subwoofer ilumina-se a verde.
- Reproduza a fonte de programa.

#### Ligar e desligar automaticamente

— **Função de Activação/Desactivação Automática (G)**
Se o subwoofer estiver ligado (isto é, com o indicador ON/STANDBY iluminado a verde) e não receber nenhum sinal durante alguns minutos, o indicador ON/STANDBY mudará para vermelho e o subwoofer entrará no modo de economia de energia. Quando estiver neste modo, o subwoofer liga-se automaticamente se receber um sinal (função de activação/ desactivação automática). Para desligar esta função, coloque o interruptor POWER SAVE no painel traseiro para OFF.

#### Nota

Se reduzir demais o volume de som do amplificador, pode activar a função activação/desactivação automática, fazendo com que o subwoofer entre no modo de economia de energia.

### Ajuste do subwoofer (H)

- Rode LEVEL para ajustar o volume. Ajuste o nível do volume que melhor se adapta às suas preferências de acordo com a fonte do programa.
- Selecione a polaridade de fase. Utilize o selector PHASE para seleccionar a polaridade de fase.
- Ajuste BASS BOOST para MIN. Rode BASS BOOST até obter o nível de saída desejado. Nalgumas gravações, o reforço dos graves é excessivo e pode ser incomodativo; se isso acontecer, reduza-o rodando BASS BOOST para MIN.

#### Notas

- Algumas funções de que os amplificadores dispõem para melhorar o som podem causar distorções no subwoofer. Se houver distorções, desactive essas funções.
- Para obter um som de alta qualidade, não regule o volume de subwoofer para um nível muito elevado.
- Se o som sofrer distorções quando activar o reforço de graves do seu amplificador (por exemplo, DBFB, GROOVE, equalizador gráfico, etc.), diminua o reforço de graves e ajuste o nível.
- Não aumente o volume do subwoofer para o máximo; pois, se o fizer, poderá atenuar os sons graves, além de escutar um ruído estranho.
- Caso selecione NORMAL ou REVERSE com o selector PHASE, irá inverter a polaridade e poderá obter uma melhor reprodução de sons graves em determinados ambientes de audição (dependendo do tipo de coluna frontal, da posição do subwoofer e do ajustamento de BASS BOOST). Poderá também mudar a expansão e a compressão sonora, e produzir efeitos na sensação do campo acústico. Selecione a definição que oferece o som de sua preferência para ouvir a partir da sua posição de audição normal.

### B

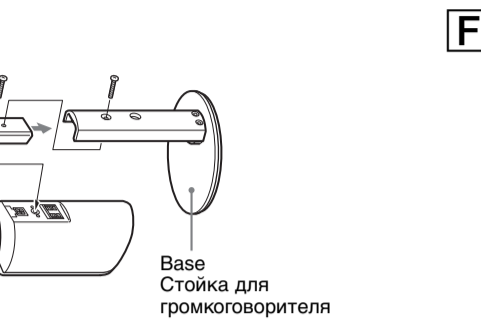
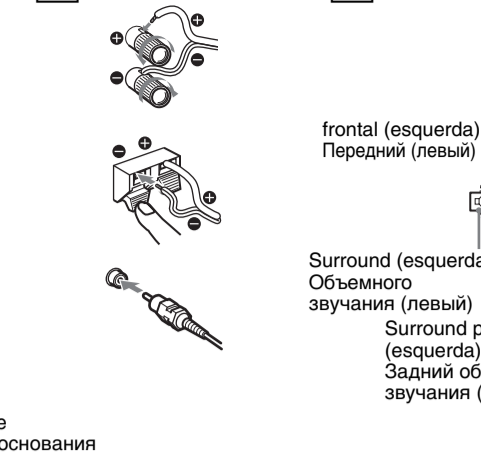

### Guia de soluções

Se tiver qualquer problema com o seu sistema de colunas, consulte a lista seguinte e siga as instruções indicadas. Se o problema persistir, consulte o agente Sony mais próximo.

#### O sistema de colunas não produz nenhum som.

- Certifique-se de que todas as ligações foram feitas correctamente.
- Certifique-se de que o volume do som foi ajustado adequadamente no amplificador.
- Certifique-se de que o selector de fonte de programa, no amplificador, foi ajustado para a fonte apropriada.
- Verifique se os auscultadores estão ligados. Se estiverem, desligue-os.

#### O som emitido pelo subwoofer apresenta distorções.

- Verifique se algumas das funções destinadas a melhorar o som estão activadas no amplificador. Se estiverem, desactive-as.

#### As colunas emitem som com zumbidos ou ruídos.

- Certifique-se de que todas as ligações foram feitas correctamente.
- Certifique-se de que nenhum dos componentes de áudio foi instalado perto demais do televisor.

#### O som interrompe-se de repente.

- Certifique-se de que todas as ligações foram feitas correctamente. Um contacto entre fios descarnados dos terminais da coluna pode provocar um curto-circuito.

## Especificações

Sistema das colunas	De 2 vias, com protecção antimagnética
Colunas	Woofer: 6 × 10 cm, tipo cónico <p>Tweeter: 2,5 cm, tipo cúpula balanceado</p> <p>Reflector de graves</p> <p>8 ohms</p>
Tipo de caixa	
Impedância nominal	
Potência utilizável	
Potência máxima de entrada:	150 W
Nível de sensibilidade	81 dB (1 W, 1 m)
Intervalo de frequências	120 Hz - 50.000 Hz
Dimensões (l/a/p)	Aprox. 82 × 1.052 × 93 mm, com a grelha frontal (Diâmetro da base: 250 mm)
Peso	Aprox. 5,2 kg

#### SS-CNV300H (coluna central)

Sistema das colunas	De 2 vias, com protecção antimagnética
Colunas	Woofer: 5,7 cm (× 2), tipo cónico <p>Tweeter: 2,5 cm, tipo cúpula balanceado</p> <p>Reflector de graves</p> <p>8 ohms</p>
Tipo de caixa	
Impedância nominal	
Potência utilizável	
Potência máxima de entrada:	150 W
Nível de sensibilidade	81 dB (1 W, 1 m)
Intervalo de frequências	120 Hz - 50.000 Hz
Dimensões (l/a/p)	Aprox. 345 × 86 × 93 mm, com a grelha frontal
Peso	Aprox. 1,7 kg

#### SS-SRV300H (colunas de surround)

Sistema das colunas	De 2 vias, com protecção antimagnética
Colunas	Woofer: 6 × 10 cm, tipo cónico <p>Tweeter: 2,5 cm, tipo cúpula balanceado</p> <p>Reflector de graves</p> <p>8 ohms</p>
Tipo de caixa	
Impedância nominal	
Potência utilizável	
Potência máxima de entrada:	150 W
Nível de sensibilidade	81 dB (1 W, 1 m)
Gama de frequências	120 Hz - 50.000 Hz
Dimensões (l/a/p)	Aprox. 82 × 184 × 93 mm, com a grelha frontal
Peso	Aprox. 1,0 kg

#### SA-WVS300 (subwoofer)

Sistema da coluna	Subwoofer activo, com protecção antimagnética
Colunas	Woofer: 15 cm (× 2), tipo cónico <p>Carreg reflex com bypassamento acústico</p>
Tipo de caixa	
Impedância nominal	
Potência utilizável	
Potência máxima de entrada:	150 W
Nível de sensibilidade	81 dB (1 W, 1 m)
Gama de frequências	120 Hz - 50.000 Hz
Dimensões (l/a/p)	Aprox. 82 × 184 × 93 mm, com a grelha frontal
Peso	Aprox. 1,0 kg

<b>Entrada</b>	
LINE IN (Tomada de pinos de entrada)	
<b>Generais</b>	
Alimentação	CA de 220 - 230 V, 50/60 Hz
Consumo	90 W
Consumo (em espera)	1 W (Modo de espera)
Dimensões (l/a/p)	Aprox. 197 × 407 × 502 mm, com a grelha frontal
Peso	Aprox. 12,2 kg

#### Acessórios fornecidos

Cabo de ligação áudio (1)
Cabos de ligação das colunas, 10 m (4)
Cabos de ligação das colunas, 3,5 m (3)
Suporte (2)
Base de coluna (para colunas surround/surround posterior) (2)
Parafuso (6)

O design e as especificações estão sujeitos a alterações sem aviso prévio.

### C-1

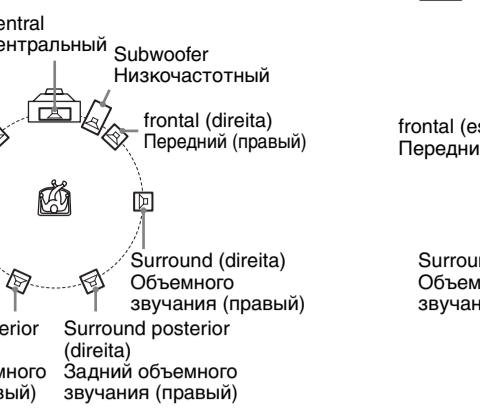

### C-2

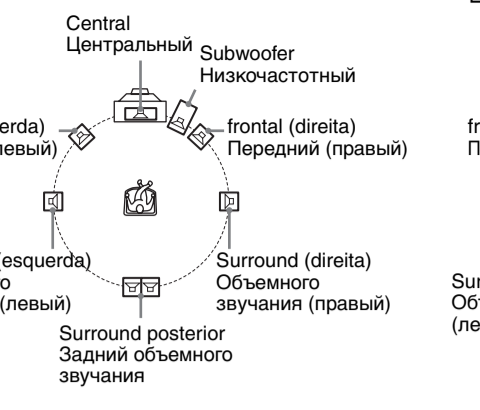

### C-3

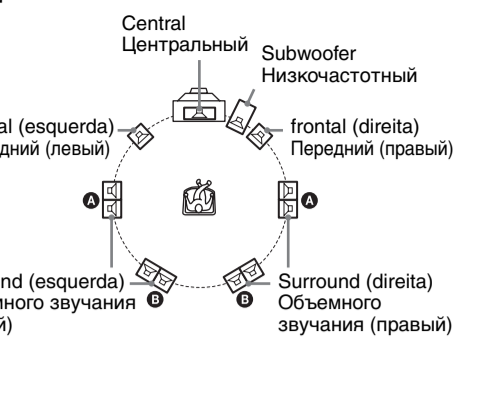

#### Русский

#### ПРЕДОСТЕРЕЖЕНИЕ

**Во избежание возгорания или поражения электрическим током держите аппарат в сухом, защищенном от влаги и дождя месте.**

Во избежание поражения электрическим током не открывайте аппарат. За обслуживанием обращайтесь только к квалифицированному персоналу. Для предотвращения возгорания не закрывайте вентиляционные отверстия аппарата газетами, скатертями, занавесками и т.д. Кроме того, не ставьте на аппарат горящие свечи. Для предотвращения возгорания или поражения электрическим током не ставьте на аппарат предметы, наполненные жидкостью, например, вазы.

Задние громкоговорители располагаются, в основном, соответственно конфигурации помещения.

**Размещение громкоговорителей в случае 7.1-канальной акустической системы (C-1)**

**Размещение громкоговорителей в случае 6.1-канальной акустической системы (C-2)**

**Размещение громкоговорителей в случае 5.1-канальной акустической системы (C-3)**

Задние громкоговорители могут размещаться с двух сторон места прослушивания (1) или сзади места прослушивания (2).

**Установка центрального громкоговорителя**
Прочно установите центральный громкоговоритель на верхнюю поверхность телевизора или рядом с ним, убедившись, что он установлен горизонтально.

#### Установка громкоговорителей с помощью дополнительных стоек для громкоговорителей (D)

Для большей свободы в размещении центрального громкоговорителя, обычных и задних громкоговорителей объемного звучания используйте дополнительно поставляемые стойки WS-FV11 или WS-WV10D для громкоговорителей (имеются в продаже не во всех странах).

\* “Dolby” и знак в виде двойной буквы D являются торговыми знаками компании Dolby Laboratories.

### Меры предосторожности

#### По безопасности

- Перед эксплуатацией системы надо проверить, что рабочее напряжение системы соответствует напряжению в вашем районе.
- Аппарат не отключается от источника переменного тока (сетей), даже при выключении питания аппарата до тех пор пока кабель питания не будет отключен от сети.
- При длительном нахождении системы в нерабочем состоянии надо отключить ее от источника питания. При отключении кабеля следует вынуть его, удерживая за штепсель. Никогда не тяните за кабель.
- Если жидкость или твердый предмет попал внутрь системы, то следует отсоединить систему от сети и перед дальнейшей эксплуатацией проверить ее у квалифицированного специалиста.
- Кабель питания следует заменять только в квалифицированной сервисной мастерской.

#### По эксплуатации

- Не допускаются непрерывная работа акустической системы при мощности, превышающей наибольшую входную мощность системы.
- При неправильной полярности соединений громкоговорителей басовый тон будет слабым, а положение разных инструментов - неясным.
- Соприкосновение оголенных проводов громкоговорителей на разьемах может привести к короткому замыканию.
- Перед выполнением соединений выключите питание усилителя во избежание повреждения акустической системы.
- Решетка громкоговорителя не снимается. Не пытайтесь снять решетку с акустической системы. В противном случае громкоговоритель может выйти из строя.
- Не следует повышать громкость до уровня, когда появляются искажения.

#### При обнаружении изменения цветности на экране находящегося вблизи телевизора

Настоящая акустическая система выполнена с магнитным экранированием, что позволяет разместить ее близко к телевизору. Однако неоднородность цвета может быть обнаружена на некоторых типах телевизоров.

#### При обнаружении неоднородности цвета...

→ Выключите телевизор, затем включите его снова через 15 - 30 минут.

#### При повторном обнаружении неоднородности цвета...

→ Разместите громкоговорители дальше от телевизора.

#### При возникновении акустической обратной связи

Переставьте громкоговорители или уменьшите уровень громкости на усилителе.

#### По установке

- Не следует устанавливать громкоговорители в наклонное положение.
- Не следует устанавливать громкоговорители в помещении при следующих условиях:
  - чрезмерно повышенной или пониженной температуре, — повышенной запыленности или загрязненности, — высокой влажности, — сильной вибрации, — прямых солнечных лучах.
- Соблюдайте осторожность при размещении громкоговорителя на полах, которые обработаны особым образом (натурерых воском, покрашенных масляными красками, полированных и т.д.), так как это может привести к появлению пятен или изменению цвета.

#### По очистке

Чистите корпуса громкоговорителей мягкой тряпкой, слегка смоченной раствором неагрессивного моющего средства или воды. Не применяйте никакие абразивные материалы, очищающие пасты или растворители, такие как стирп или бензин.

Если у вас есть какие-нибудь вопросы или проблемы, связанные с вашей акустической системой, поговорите с ближайшим дилером фирмы Sony.

### Подключение системы

Подсоедините акустическую систему к выходным контактам для акустической системы на усилителе (A). Перед началом подключения системы надо убедиться в отключении всех компонентов (включая низкочастотный громкоговоритель).

#### Примечания (B)

- Убедитесь, что полярность разъемов (+) и минус (–) громкоговорителей совпадает с соответствующими разъемами (+) и минус (–) на усилителе.
- Обязательно надежно затяните винты разъемов громкоговорителей, так как слабый контакт может стать источником шума.
- Надо убедиться в надежности всех соединений. Соприкосновение оголенных проводов громкоговорителей на разъемах может привести к короткому замыканию.
- Для получения дополнительных сведений о соединениях, выполненных на усилителе, обратитесь к руководству по данному усилителю.

#### Совет

Черные провода или провода с черными полосками являются отрицательными (–), и их следует подключать к отрицательным (–) разъемам громкоговорителей.

### Расположение громкоговорителей

#### Положение каждого громкоговорителя (C)

Все громкоговорители должны быть обращены к месту прослушивания. Лучший эффект окружающего звучания получается в случае расположения всех громкоговорителей на равном расстоянии от места прослушивания. Передние громкоговорители следует размещать на соответствующем расстоянии с правой и левой сторон телевизора.

Низкочастотный громкоговоритель следует размещать с любой из сторон телевизора.

Центральный громкоговоритель следует размещать сверху по центру телевизора.

Задние громкоговорители располагаются, в основном, соответственно конфигурации помещения.

#### Размещение громкоговорителей в случае 7.1-канальной акустической системы (C-1)

#### Размещение громкоговорителей в случае 6.1-канальной акустической системы (C-2)

#### Размещение громкоговорителей в случае 5.1-канальной акустической системы (C-3)

Задние громкоговорители могут размещаться с двух сторон места прослушивания (1) или сзади места прослушивания (2).

**Установка центрального громкоговорителя**
Прочно установите центральный громкоговоритель на верхнюю поверхность телевизора или рядом с ним, убедившись, что он установлен горизонтально.

#### Установка громкоговорителей с помощью дополнительных стоек для громкоговорителей (D)