

DVD Recorder

Инструкция по эксплуатации

RDR-GX350



DVD • ReWritable



ПРЕДУПРЕЖДЕНИЕ

Во избежание пожара или поражения электрическим током не подвергайте аппарат воздействию дождя или влаги. Во избежание удара электрическим током не открывайте корпус устройства самостоятельно. Техническое обслуживание должно осуществляться только сотрудниками сервисных центров. Сетевой шнур (провод электропитания) следует заменять только в специализированном сервисном центре. Батарейки и аппарат не должны подвергаться чрезмерному воздействию тепла, например, прямого солнечного света, огня и т.п.

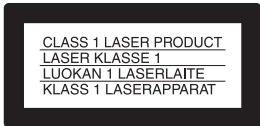

Данный продукт классифицируется как ЛАЗЕРНОЕ УСТРОЙСТВО КЛАССА 1. Этикетка с надписью CLASS 1 LASER PRODUCT расположена на задней стороне аппарата.

Внимание!

Использование оптических приборов с данным устройством вредно для зрения. Поскольку используемый в DVD-рекордере лазерный луч опасен для зрения, не пытайтесь самостоятельно разбирать устройство. Техническое обслуживание должно осуществляться только сотрудниками сервисных центров.

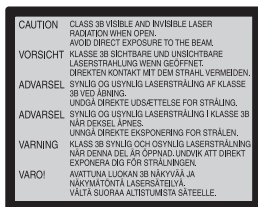

Такая этикетка находится на защитном кожухе лазера внутри корпуса устройства.



Изготовитель:

Сони Корпорейшн

Адрес: 1-7-1 Конан,
Минато-ку, Токио,
Япония

Страна-производитель:
Венгрия

Меры предосторожности

- Данный аппарат работает от сети с напряжением 220 – 240 В переменного тока, 50/60 Гц. Проверьте, соответствует ли рабочее напряжение аппарата напряжению Вашей местной электрической сети.
- Во избежание возникновения пожара или удара электрическим током не ставьте на устройство наполненные жидкостью предметы, например, вазы.

- Установите эту систему так, чтобы в случае неисправности вилку сетевого шнура (провода электропитания) можно было немедленно вынуть из штепсельной розетки.



Утилизация электрического и электронного оборудования

Данный знак применим только в Европейском союзе и прочих европейских странах, в которых организована система раздельного сбора.

Europe Only



Pb

Утилизация использованных элементов питания (применяется в странах Евросоюза и других европейских странах, где действуют системы раздельного сбора отходов)

Данный знак применим только в Европейском союзе и прочих европейских странах, в которых организована система раздельного сбора.

Производителем данного изделия является Sony Corporation, адрес: 1-7-1 Konan Minato-ku Tokyo, 108-0075 Japan (Япония). Уполномоченным представителем по электромагнитной совместимости и безопасности изделия является Sony Deutschland GmbH, адрес: Hedelfinger Strasse 61, 70327 Stuttgart, Germany (Германия). По вопросам обслуживания или гарантийных обязательств, пожалуйста, обращайтесь по адресам, указанным в отдельных документах по техническому обслуживанию или гарантийным обязательствам.

Меры предосторожности

Данное оборудование было протестировано с использованием соединительного кабеля менее 3 м и признано соответствующим ограничениям, установленным директивой EMC.

О безопасности

При попадании какого-либо твердого предмета или жидкости внутрь корпуса отсоедините рекордер от сети питания и проверьте его у квалифицированного обслуживающего персонала перед дальнейшей эксплуатацией.

Об источниках питания

- Данное устройство не будет отключено от электросети, пока шнур питания подключен к сетевой розетке, даже если вы выключили само устройство с помощью кнопки.
- Если Вы не собираетесь использовать рекордер в течение длительного периода времени, не забудьте отсоединить его от сетевой розетки. Для отсоединения сетевого шнура переменного тока (провода электропитания) беритесь непосредственно за штепсельную вилку, ни в коем случае не тяните за шнур.

Об установке

- Установите рекордер в месте с достаточной вентиляцией для предотвращения накопления в нем тепла.
- Не устанавливайте рекордер на мягкую поверхность, как, например, коврик, которая может перекрыть вентиляционные отверстия.
- Не устанавливайте данное устройство в местах, где пространство ограничено, например, в книжных шкафах и т.п.
- Не устанавливайте рекордер в месте, расположенном возле источников тепла или подверженном воздействию прямых солнечных лучей, чрезмерному запылению или механическим ударам.
- Не устанавливайте рекордер в наклонном положении. Он предназначен для эксплуатации только в горизонтальном положении.
- Держите аппарат и диски подальше от оборудования с сильными магнитными полями, как, например, микроволновые печи или большие громкоговорители.
- Не кладите на рекордер тяжелые предметы.

О записи

Выполните пробную запись перед выполнением фактической записи.

О компенсации за утерянную запись

Sony не несет ответственность и не обеспечивает компенсацию за утерянную запись и связанные с этим потери, включая обстоятельства, когда запись не была выполнена по причине неисправности рекордера или когда содержимое записи было утеряно или повреждено в результате неисправности рекордера или выполненного ремонта рекордера. В следующих случаях Sony не восстанавливает, не покрывает расходы и не несет ответственность за содержимое записи.

Авторские права

- Телевизионные программы, фильмы, видеоленты, диски и другие материалы могут быть защищены авторскими правами. Несанкционированная запись таких материалов может противоречить положениям законов об авторском праве. Также использование данного рекордера с передачами кабельного телевидения может потребовать разрешения от передающей стороны кабельного телевидения и/или владельца программы.

- Это изделие включает технологию защиты авторских прав, которая защищена патентами США и другими правами на интеллектуальную собственность. Использование этой технологии защиты авторских прав должно быть одобрено Macrovision и предназначено для использования в быту и другого ограниченного использования для просмотра, если только иное не одобрено Macrovision. Запрещается копирование технологии и демонтаж изделия.
- Данный аппарат использует шрифты FontAvenue®, лицензированные корпорацией NEC. FontAvenue является зарегистрированной торговой маркой корпорации NEC.

Функция защиты от копирования

Поскольку рекордер имеет функцию защиты от копирования, программы, принимаемые через внешний тюнер (не прилагается), могут содержать сигналы защиты от копирования (функции защиты от копирования) и как таковые могут быть не перезаписываемыми, в зависимости от типа сигнала.

ВАЖНЫЕ ПРИМЕЧАНИЯ

Предостережение: Данный рекордер способен удерживать неподвижное видеоизображение или изображение экранной индикации на Вашем телевизионном экране неограниченное количество времени. Если Вы будете оставлять неподвижное видеоизображение или экранную индикацию на Вашем телевизоре в течение продолжительного периода времени, существует опасность неисправимого повреждения Вашего телевизионного экрана. Плазменные панели и проекционные телевизоры особенно чувствительны к этому.

Если у Вас имеются какие-либо вопросы или проблемы, касающиеся Вашего рекордера, пожалуйста, обратитесь к Вашему ближайшему дилеру фирмы Sony.

Об этом руководстве

- В данном руководстве “диск” используется как общий термин для дисков DVD или CD, если в тексте или на рисунках не указано иное.
- Значки, такие как **DVD**, приведенные вверху каждого пояснения, указывают, какой носитель информации можно использовать с соответствующей функцией.

- Инструкции в данном руководстве описывают регуляторы на пульте дистанционного управления. Вы также можете использовать регуляторы на рекордере, если они имеют такие же или похожие названия, что и на пульте дистанционного управления.
- Иллюстрации экранной индикации, используемые в данном руководстве, могут не совпадать с графическим изображением на экране Вашего телевизора.
- Пояснения, касающиеся дисков DVD в данном руководстве, относятся к дискам DVD, созданным на данном рекордере. Пояснения не распространяются на диски DVD, созданные на других рекордерах и воспроизводимые на данном рекордере.

Оглавление

| | |
|---|----|
| ПРЕДУПРЕЖДЕНИЕ | 2 |
| Меры предосторожности | 3 |
| Быстрое руководство по типам дисков | 9 |
| Диски, доступные для записи и воспроизведения | 9 |
| Диски, доступные для воспроизведения | 11 |

Подсоединения и установки 14

| | |
|--|----|
| Подсоединение рекордера | 14 |
| Шаг 1: Подсоединение антенного кабеля | 15 |
| Шаг 2: Подсоединение видеосшнуров/шнура HDMI | 16 |
| О возможностях SMARTLINK (только для подсоединений SCART) | 18 |
| О функциях контроля HDMI 'BRAVIA' Theatre Sync (только для подключений HDMI) | 19 |
| Шаг 3: Подсоединение аудиосшнуров/шнура HDMI | 20 |
| Шаг 4: Подсоединение сетевого шнура переменного тока | 22 |
| Шаг 5: Подготовка пульта дистанционного управления | 22 |
| Управление телевизорами с помощью пульта дистанционного управления | 23 |
| Если у Вас есть DVD-проигрыватель Sony или более одного DVD-рекордера Sony | 25 |
| Изменение положений программ рекордера при помощи пульта дистанционного управления | 25 |
| Шаг 6: Простая настройка | 26 |
| Подсоединение кассетного видеомэгнитофона или подобного устройства | 28 |
| Подсоединение к гнезду LINE 1/DECODER | 28 |
| Подсоединение к гнездам LINE 2 IN на передней панели | 30 |
| Подсоединение к спутниковому или цифровому тюнеру | 31 |
| Подключение внешнего декодера | 32 |
| Подсоединение декодера | 32 |
| Установки положений программ внешнего декодера (аналогового декодера PAY-TV/Canal Plus) | 33 |

Восемь базовых операций — Ознакомление с Вашим DVD-рекордером

| | |
|--|----|
| 1. Вставка диска | 35 |
| 2. Запись программы | 36 |
| Проверка состояния диска во время записи | 37 |
| 3. Воспроизведение записанной программы (Список заголовков) | 38 |
| 4. Отображение времени воспроизведения и информации о воспроизведении | 40 |
| 5. Изменение названия записанной программы | 42 |
| 6. Маркировка и защита диска | 43 |
| Маркировка диска | 43 |
| Защита диска | 44 |
| 7. Воспроизведение диска на другой DVD-аппаратуре (Финализация) | 45 |
| Отмена финализации диска | 47 |
| 8. Повторное форматирование диска | 48 |

| | |
|--|-----------|
| Запись по таймеру | 49 |
| Перед записью | 49 |
| Режим записи | 49 |
| Запись стереофонических и двуязычных программ | 50 |
| Незаписываемые изображения | 51 |
| Запись по таймеру | 51 |
| Использование функции быстрой записи по таймеру | 53 |
| Настройка качества изображения при записи | 54 |
| Создание разделов в заголовке | 55 |
| Проверка/изменение/отмена установок таймера (Список по таймеру) | 56 |
| Запись с подсоединенной аппаратуры | 57 |
| Запись с подсоединенной аппаратуры с таймером (Синхронная запись) | 57 |
| Запись с подсоединенной аппаратуры без таймера | 59 |
| <hr/> | |
| Воспроизведение | 60 |
| Воспроизведение записанной программы/DVD | 60 |
| Опции воспроизведения | 63 |
| Повторное воспроизведение выбранного фрагмента (Повтор А-В) | 65 |
| Повторное воспроизведение (Повтор) | 65 |
| Создание Вашей собственной программы (Программа) | 66 |
| Настройка качества изображения | 67 |
| Поиск времени/заголовка/раздела/дорожки и т.п. | 69 |
| <hr/> | |
| Удаление и редактирование | 71 |
| Перед редактированием | 71 |
| Удаление и редактирование заголовка | 72 |
| Удаление части заголовка (Стирание А-В) | 73 |
| Удаление и редактирование раздела | 74 |
| Разделение раздела (Делить) | 75 |
| Удаление раздела (Стереть) | 75 |
| Объединение нескольких разделов (Объединить) | 76 |
| Создание и редактирование списка воспроизведения | 76 |
| Перемещение заголовка списка воспроизведения (Переместить) .. | 77 |
| Объединение нескольких заголовков списка воспроизведения (Объединить) | 77 |
| Разделение заголовка списка воспроизведения (Делить) | 78 |
| Перемещение раздела (Переместить) | 78 |
| <hr/> | |
| Аудиодорожки | 79 |
| Воспроизведение аудиодорожек с дисков CD/DVD | 79 |
| Опции воспроизведения | 79 |
| Повторное воспроизведение выбранного фрагмента (Повтор А-В) .. | 80 |
| Повторное воспроизведение (Повтор) | 81 |
| Создание Вашей собственной программы (Программа) | 81 |
| Поиск аудиодорожки | 82 |

| | |
|---|-----------|
| Файлы изображений JPEG | 84 |
| Использование списка "Фотоальбом" | 84 |
| Просмотр файла изображений JPEG | 86 |
| Воспроизведение слайд-шоу | 86 |

| | |
|--|-----------|
| Установки и регулировки | 87 |
| Установки диска (Настройка диска) | 87 |
| Установки рекордера (Основные) | 88 |
| Установки антенного приема (Тюнер) | 90 |
| Автомат. настройка | 90 |
| Ручная настройка | 90 |
| Перестановка каналов | 93 |
| Установки изображения (Видео вх/вых) | 93 |
| Установки входного аудиосигнала (Аудио вход) | 95 |
| Установки выходного аудиосигнала (Аудио выход) | 96 |
| Установки языка (Язык) | 98 |
| Установки записи (Запись) | 100 |
| Установки воспроизведения (Воспроизв.) | 102 |
| Установки HDMI (HDMI выход) | 105 |
| Прочие установки (Опции) | 108 |

| | |
|---|------------|
| Дополнительная информация | 110 |
| Поиск и устранение неисправностей | 110 |
| Переустановка рекордера | 118 |
| Примечания относительно данного рекордера | 118 |
| Технические характеристики | 120 |
| Примечания относительно аудиодорожек MP3, файлов изображений JPEG и видеофайлов DivX | 121 |
| Справочник по деталям и регуляторам | 124 |
| Список кодов языка | 128 |
| Код страны/области | 129 |
| Алфавитный указатель | 130 |

Быстрое руководство по типам дисков

Диски, доступные для записи и воспроизведения

| Тип | | Логотип диска | Обозначение, используемое в данном руководстве | Форматирование (новых дисков) | Совместимость с другими DVD-проигрывателями (финализация) |
|--------|-------------------|--|--|--|---|
| DVD+RW | |  DVD+ReWritable  DVD+ReWritable | +RW | Автоматически форматируется в режиме видеозаписи + (DVD+RW VIDEO) | Воспроизводится на DVD+RW-совместимых проигрывателях (финализируется автоматически) |
| DVD-RW | Режим видеозаписи |  DVD RW  | -RWVR | Форматируется в режиме видеозаписи (стр. 35) | Воспроизводится только на проигрывателях, совместимых с режимом видеозаписи (финализация не требуется) |
| | Видеорежим |  | -RWVideo | Форматируется в видеорежиме (стр. 35) | Воспроизводится на большинстве DVD-проигрывателей (необходима финализация) (стр. 45) |
| DVD+R | DVD+R DL |  DVD+R  DVD+R DL | +R | Автоматически форматируется в режиме видеозаписи + (DVD+R VIDEO) | Воспроизводится на большинстве DVD-проигрывателей (необходима финализация) (стр. 45) |
| DVD-R | Режим видеозаписи |  DVD R R4.7 | -RVR | Форматируется в режиме видеозаписи (стр. 35) ¹ Форматирование выполняется в настройках “Формат” (стр. 48). | Воспроизводится только на проигрывателях, совместимых с DVD-R в режиме видеозаписи (необходима финализация) (стр. 45) |

| Тип | | Логотип диска | Обозначение, используемое в данном руководстве | Форматирование (новых дисков) | Совместимость с другими DVD-проигрывателями (финализация) |
|----------|------------|---|---|---|--|
| DVD-R DL | Видеорежим |  |  | Автоматически форматируется в видеорежиме | Воспроизводится на большинстве DVD-проигрывателей (необходима финализация) (стр. 45) |

Версии используемых дисков (по состоянию на апрель 2007 г.)

- Диски DVD+RW 8-кратной скорости или менее
- Диски DVD-RW 6-кратной скорости или менее (Вер.1.1, Вер.1.2 с CPRM^{*2})
- Диски DVD+R 16-кратной скорости или менее
- Диски DVD-R 16-кратной скорости или менее (Вер.2.0, Вер.2.1 с CPRM^{*2})
- Диски DVD+R DL 8-кратной скорости или менее (двухслойные)
- Диски DVD-R DL (двухслойные) 8-кратной скорости или менее (Вер.3.0 с CPRM^{*2})

“DVD+RW”, “DVD-RW”, “DVD+R”, “DVD+R DL”, “DVD-R” и “DVD-R DL” являются торговыми марками.









^{*1} Если в данный рекордер вставляется неотформатированный диск DVD-R, он автоматически форматируется в видеорежиме. Для форматирования нового диска DVD-R в режиме видеозаписи выполните форматирование в настройках “Формат” (стр. 48).

^{*2} CPRM (Защита содержимого для записываемых носителей) представляет собой технологию кодирования, защищающую авторские права на изображения.

Диски, на которые не может быть выполнена запись

- Диски DVD-RAM

Диски, доступные для воспроизведения

| Тип | Логотип диска | Обозначение, используемое в данном руководстве | Характеристики |
|-----------|---|---|--|
| DVD VIDEO |  |  | Диски, как, например, с фильмами, которые могут быть куплены или взяты напрокат. Данный рекордер также распознает диски DVD-RAM* как диски, совместимые с форматом DVD-Video. |
| VIDEO CD |  |  | Диски VIDEO CD или CD-R/CD-RW в формате VIDEO CD/Super VIDEO CD |
| CD |  |  | Музыкальные CD или диски CD-R/CD-RW в формате музыкального CD |
| DATA DVD | — |  | Диски DVD+RW/DVD+R/DVD-RAM*, содержащие аудиодорожки MP3 или видеофайлы DivX. Диски DVD+RW/DVD+R/DVD-ROM, содержащие аудиодорожки MP3, файлы изображений JPEG или видеофайлы DivX. |
| DATA CD | — |  | Диски CD-ROM/CD-R/CD-RW, содержащие аудиодорожки MP3, файлы изображений JPEG или видеофайлы DivX. |

“DVD VIDEO” и “CD” являются торговыми марками.

DivX, DivX Certified и соответствующие логотипы являются торговыми марками DivX, Inc. и используются по лицензии. DivX® является технологией сжатия видеофайлов, разработанной DivX, Inc.

* Если диск DVD-RAM оснащен съемным картриджем, перед воспроизведением снимите картридж.

Диски, которые не могут быть воспроизведены

- Диски PHOTOC D
- Диски CD-ROM/CD-R/CD-RW, записанные в формате, отличающемся от форматов, перечисленных в таблице выше.
- Область данных на дисках CD-Extra
- Диски BD
- Диски HD DVD
- Диски, записанные с помощью AVCHD-совместимой DVD-видеокамеры

- Диски DVD-ROM/DVD+RW/DVD-RW/DVD+R/DVD-R, не содержащие видеофайлы DVD, DivX, файлы изображения JPEG или аудиодорожки MP3.
- Диски DVD Audio
- Диски DVD-RAM картриджного типа.
- Слой HD на дисках Super Audio CD
- Диски DVD VIDEO с кодом другого региона (стр. 12).
- Диски DVD, записанные на другом рекордере и не финализированные должным образом.

Максимальное количество записываемых заголовков

| Диск | Количество заголовков |
|--------------|-----------------------|
| DVD-RW/DVD-R | 99 |
| DVD+RW/DVD+R | 49 |
| DVD+R DL | 49 |
| DVD-R DL | 99 |

Примечания относительно операций воспроизведения дисков DVD VIDEO/VIDEO CD

Некоторые операции воспроизведения дисков DVD VIDEO/VIDEO CD могут быть преднамеренно установлены производителями программного обеспечения. Поскольку данный рекордер воспроизводит диски DVD VIDEO/VIDEO CD в соответствии с содержимым диска, созданным производителями программного обеспечения, некоторые функции воспроизведения могут быть недоступны. См. инструкции, прилагаемые к дискам DVD VIDEO/VIDEO CD.

Код региона (только DVD VIDEO)

Ваш рекордер имеет код региона, напечатанный на задней стороне аппарата, и будет воспроизводить только диски DVD VIDEO (только воспроизведение), на которых нанесены идентичные коды региона. Данная система используется для защиты авторских прав.

Диски DVD VIDEO с маркировкой  также можно воспроизводить на данном рекордере.

Если Вы попытаетесь воспроизвести любой другой DVD VIDEO, на экране телевизора появится сообщение “Воспроизведение запрещено региональным кодом.”. В зависимости от DVD VIDEO, маркировка кода региона может отсутствовать, даже если воспроизведение DVD VIDEO запрещено в силу местных ограничений.



Код региона

Музыкальные диски, закодированные с помощью технологий защиты авторских прав

Этот продукт предназначен для воспроизведения дисков, отвечающим требованиям стандарта Compact Disc (CD).

В настоящее время некоторые компании звукозаписи выпускают различные музыкальные диски, закодированные с помощью технологий защиты авторских прав. Помните, что среди таких дисков встречаются такие, которые не отвечают требованиям стандарта CD, и их нельзя воспроизводить с помощью данного устройства.

Примечание относительно дисков DualDiscs

DualDisc – это двусторонний диск, на одной стороне которого записан материал в формате DVD, а на другой стороне – аудиоматериалы. Однако поскольку сторона с аудиоматериалами не отвечает требованиям стандарта Compact Disc (CD), воспроизведение на этом устройстве не гарантируется.

🔗 Примечания

- Некоторые диски DVD+RW/DVD+R, DVD-RW/DVD-R, DVD-RAM или CD-RW/CD-R не могут быть воспроизведены на данном рекордере вследствие качества записи или физического состояния диска, либо характеристик записывающего устройства и программного обеспечения авторизации. Диск не будет воспроизводиться, если он не был правильно финализирован после записи. За более подробной информацией обращайтесь к инструкциям по эксплуатации записывающего устройства.
- Вы не можете смешивать режим видеозаписи и видеорежим на одном и том же DVD-RW. Чтобы сменить формат диска, переформатируйте диск (стр. 48). Помните, что содержимое диска после переформатирования будет стерто.
- Вы не можете сократить время, необходимое для записи, даже для дисков высокой скорости.
- Рекомендуется использовать диски с надписью “For Video” (“Для видео”) на их упаковке.
- Вы не сможете добавить новые записи на диски DVD+R, DVD-R или DVD-RW (видеорежим), содержащие записи, сделанные на другой DVD-аппаратуре.
- В некоторых случаях Вы не сможете добавить новые записи на диски DVD+RW, содержащие записи, сделанные на другой DVD-аппаратуре. При добавлении новой записи помните, что данный рекордер переписет меню DVD.
- Вы не сможете редактировать записи на дисках DVD+RW, DVD-RW (видеорежим), DVD+R или DVD-R, сделанные на другой DVD-аппаратуре.
- Если диск содержит данные, записанные на персональном компьютере, нераспознаваемые данным рекордером, то эти данные могут быть стерты.
- Вы, возможно, не сможете выполнить запись, редактирование или перезапись на некоторые диски для записи в зависимости от диска.
- Не вставляйте никакие диски, которые не подлежат записи или воспроизведению на данном рекордере. Это может привести к неисправности рекордера.

Подсоединение рекордера

Следуйте действиям шагов 1 – 6 для подсоединения и настройки установок рекордера. Не подсоединяйте сетевой шнур переменного тока до тех пор, пока Вы не достигнете раздела “Шаг 4: Подсоединение сетевого шнура переменного тока” на стр. 22.

Примечания

- Для ознакомления со списком прилагаемых принадлежностей см. раздел “Технические характеристики” (стр. 120).
- Вставляйте шнуры плотно для предотвращения нежелательных помех.
- Обращайтесь к инструкциям, прилагаемым к подсоединяемым компонентам.
- Вы не сможете подсоединить данный рекордер к телевизору, не имеющему гнезда SCART или входного гнезда видеосигнала.
- Не забудьте отсоединить сетевой шнур переменного тока каждого компонента перед подсоединением.

Шаг 1: Подсоединение антенного кабеля

Подсоедините антенный кабель, следуя действиям пунктов, приведенных ниже.

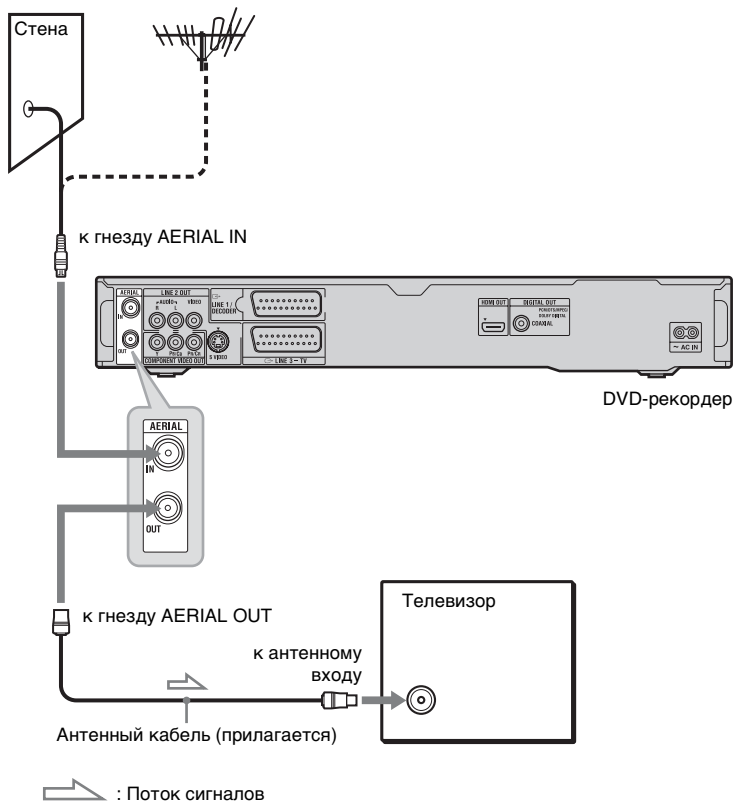

- 1 Отсоедините антенный кабель от Вашего телевизора и подсоедините его к гнезду AERIAL IN на задней панели рекордера.
- 2 Соедините гнездо AERIAL OUT рекордера и антенный вход Вашего телевизора, используя прилагаемый антенный кабель.

Шаг 2: Подсоединение видеосювров/шнура HDMI

Выберите одну из следующих конфигураций, **A** – **E**, в соответствии с входным гнездом на Вашем телевизионном мониторе, проекторе или аудиокомпоненте таком, как аудио/видео усилителе (приемнике). Это даст Вам возможность просматривать изображения.

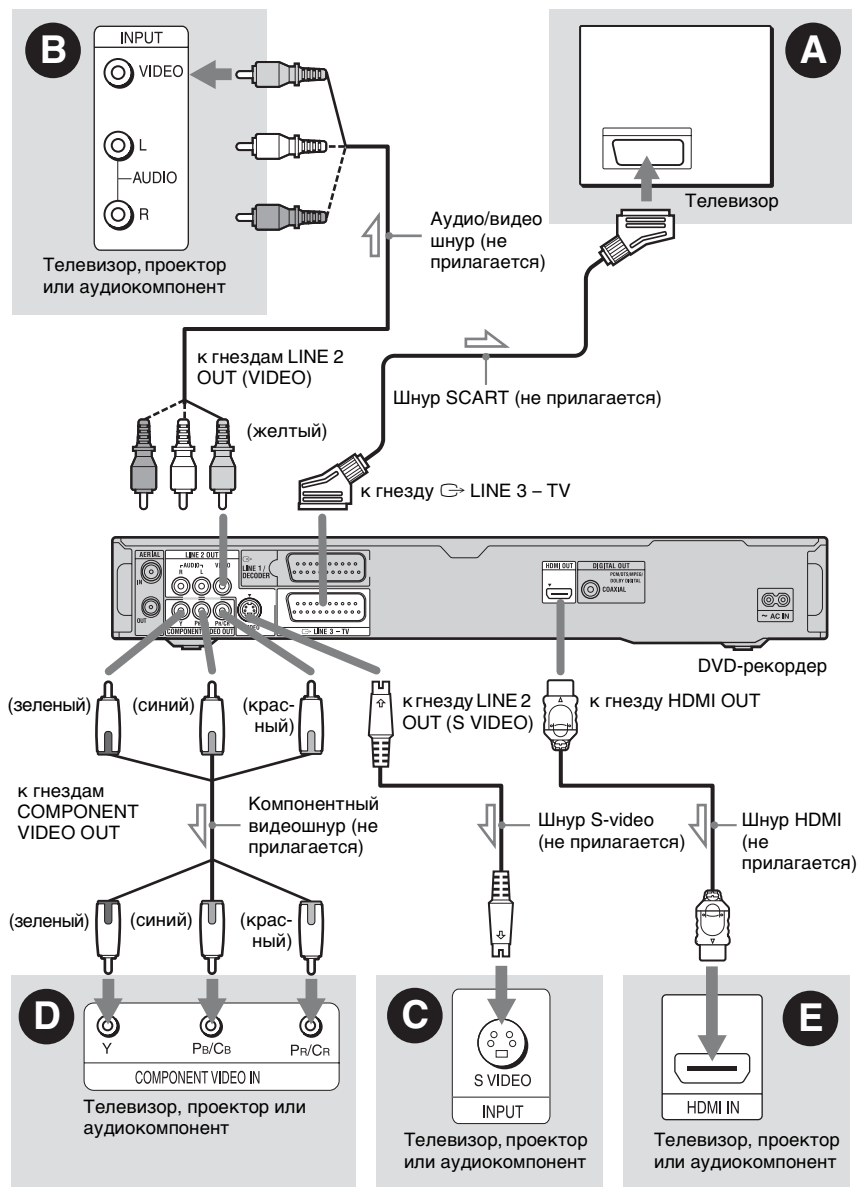

А Входное гнездо SCART

При установке параметра “Выход LINE 3” в положение “S-Video” или “RGB” в настройках “Видео вх/вых” (стр. 94) используйте шнур SCART, соответствующий выбранному сигналу.

В Входное гнездо видеосигнала

Вы будете наслаждаться изображениями стандартного качества.

С Входное гнездо S VIDEO

Вы будете наслаждаться высококачественными изображениями.

Д Входные гнезда компонентного видеосигнала (Y, P_B/C_B, P_R/C_R)

Вы будете наслаждаться точным воспроизведением цвета и высококачественными изображениями.

Если Ваш телевизор принимает сигналы в прогрессивном формате 525p/625p, используйте это соединение и установить значение опции “Построчная” в настройках “Простая настройка” в положение “Совместимый” (стр. 26). Затем установите опцию “Компонент. видеовых.” в положение “Построчный” в настройках “Видео вх/вых”, чтобы посылать прогрессивные видеосигналы. Подробные сведения см. раздел “Компонент. видеовых.” на стр. 94.

Е Входное гнездо HDMI

Используйте сертифицированный шнур HDMI (не прилагается), чтобы наслаждаться высококачественным цифровым изображением и звуком с гнезда HDMI OUT.

При подсоединении к телевизору Sony, совместимому с функцией контроля HDMI, см. стр. 19.

Для просмотра сигналов от подсоединенного спутникового ресивера, если спутниковый ресивер подсоединен к рекордеру только с помощью шнура SCART, включите рекордер.

При подключении к гнезду HDMI

Выполните действия пунктов, приведенных ниже. Неосторожное обращение может повредить гнездо HDMI и разъем.

- 1 Тщательно совместите гнездо HDMI с обратной стороны рекордера с разъемом HDMI, проверив их форму. Убедитесь, что разъем не перевернут и не наклонен.

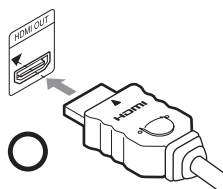

- 2 Вставьте разъем HDMI прямо в гнездо HDMI. Не сгибайте и не давите на разъем HDMI.

**Примечания**

- Убедитесь, что отсоединили шнур HDMI при перемещении рекордера.
- Не давите слишком сильно на стену корпуса, если Вы ставите рекордер на корпус с подключенным шнуром HDMI. Это может повредить гнездо HDMI или шнура HDMI.
- Не перекручивайте разъем HDMI при подключении или отключении от гнезда HDMI во избежание повреждения гнезда HDMI и разъема.

При воспроизведении “широкоэкранных” изображений

Некоторые записанные изображения могут не соответствовать экрану Вашего телевизора. Для изменения размера изображения см. стр. 102.

Если Вы выполняете подсоединение к кассетному видеомагнитофону

Подсоедините Ваш кассетный видеомагнитофон к гнезду LINE 1/DECODER рекордера (стр. 28).

Примечания

- Не устанавливайте соединение между рекордером и Вашим телевизором с помощью более чем одного типа видеошнура одновременно.
- Не выполняйте подключения **A** и **E** одновременно.
- Если Вы подсоединяете рекордер к Вашему телевизору через гнезда SCART, источник входа Вашего телевизора автоматически устанавливается на рекордер при начале воспроизведения. При необходимости нажмите кнопку TV  на пульте дистанционного управления для возврата источника входного сигнала на телевизор.
- Если Вы подключаете рекордер к телевизору с помощью соединения SMARTLINK, установите опцию “Выход LINE 3” в настройках “Видео вх/вых” в положение “Video”.
- Вы не можете подсоединить гнездо HDMI OUT (подсоединение **E**) к гнездам DVI, которые не являются HDCP-совместимыми (например, гнезда DVI на дисплеях ПК).
- Компонентные видеосигналы и сигналы RGB не подаются на выход при использовании подключения HDMI.

* Данный DVD-рекордер включает технологию High-Definition Multimedia Interface (HDMI™).

HDMI, логотип HDMI и High-Definition Multimedia Interface являются торговыми марками или зарегистрированными торговыми марками HDMI Licensing LLC.

О возможностях SMARTLINK (только для подсоединений SCART)

Если подсоединенный телевизор (или другая подсоединенная аппаратура, такая как телеприставка) совместим с SMARTLINK, NexTVView Link^{*3}, MEGALOGIC^{*1}, EASYLINK^{*2}, CINEMALINK^{*2}, Q-Link^{*3}, EURO VIEW LINK^{*4} или T-V LINK^{*5}, Вы можете наслаждаться следующими возможностями SMARTLINK.

- Воспроизведение одним касанием (стр. 62)
- Загрузка предварительных установок Вы можете загрузить данные предварительных установок тюнера с телевизора на данный рекордер и настроить рекордер в соответствии с этими данными в настройках “Простая настройка”.
- Загрузка NexTVView Вы можете легко настроить таймер при помощи функции загрузки NexTVView на Вашем телевизоре.

Для подготовки к использованию функций SMARTLINK

Установите параметр “Выход LINE 3” в настройках “Видео вх/вых” в положение “Video” (стр. 94), а параметр “SMARTLINK” в настройках “Опции” в положение “Только этот рекордер” (стр. 109).

🔗 Примечания

- Для выполнения правильного подсоединения SMARTLINK Вам понадобится полнопроводной 21-штырьковой шнур SCART. По данному подсоединению также обращайтесь к руководству по эксплуатации Вашего телевизора.
- Функции SMARTLINK могут не работать в зависимости от подключенного телевизора или другой аппаратуры. Для получения дополнительной информации обращайтесь к инструкции по эксплуатации, прилагаемой к Вашему телевизору или другой аппаратуре.
- Не все телевизоры реагируют на вышеперечисленные функции.

*1 “MEGALOGIC” является зарегистрированной торговой маркой Grundig Corporation.

*2 “EASYLINK” и “CINEMALINK” являются торговыми марками Philips Corporation.

*3 “Q-Link” и “NexTView Link” являются торговыми марками Panasonic Corporation.

*4 “EURO VIEW LINK” является торговой маркой Toshiba Corporation.

*5 “T-V LINK” является торговой маркой JVC Corporation.

О функциях контроля HDMI ‘BRAVIA’ Theatre Sync (только для подключений HDMI)

При подключении компонентов Sony, совместимых с функцией контроля HDMI, с помощью шнура HDMI (не прилагается), управление упрощается, как показано ниже:

- Воспроизведение одним касанием (стр. 62)
- Выключение питания системы
Когда Вы выключаете телевизор с помощью кнопки выключения питания на пульте дистанционного управления, компоненты, совместимые с функцией контроля HDMI, автоматически отключаются.

Для подготовки к использованию функций ‘BRAVIA’ Theatre Sync

Установите опцию “HDMI-контроль” в настройках “HDMI выход” в положение “Вкл” (стр. 107).
Подробные сведения о настройках телевизора приведены в инструкции по эксплуатации, прилагаемой к телевизору.

🔗 Примечания

- В зависимости от подключенного компонента, функция контроля HDMI может не работать. Обращайтесь к инструкции по эксплуатации, прилагаемой к компоненту.
- Рекордер поддерживает только опцию воспроизведения контроля HDMI. При использовании функций контроля HDMI на экране телевизора появится индикация “Player” (Плеер).

Шаг 3: Подсоединение аудиошнуров/шнура HDMI

Выберите одну из следующих конфигураций, **A** или **B**, в соответствии с входным гнездом на Вашем телевизионном мониторе, проекторе или аудиокомпоненте таком, как аудио/видео усилитель (приемнике). Это даст Вам возможность слушать звук.

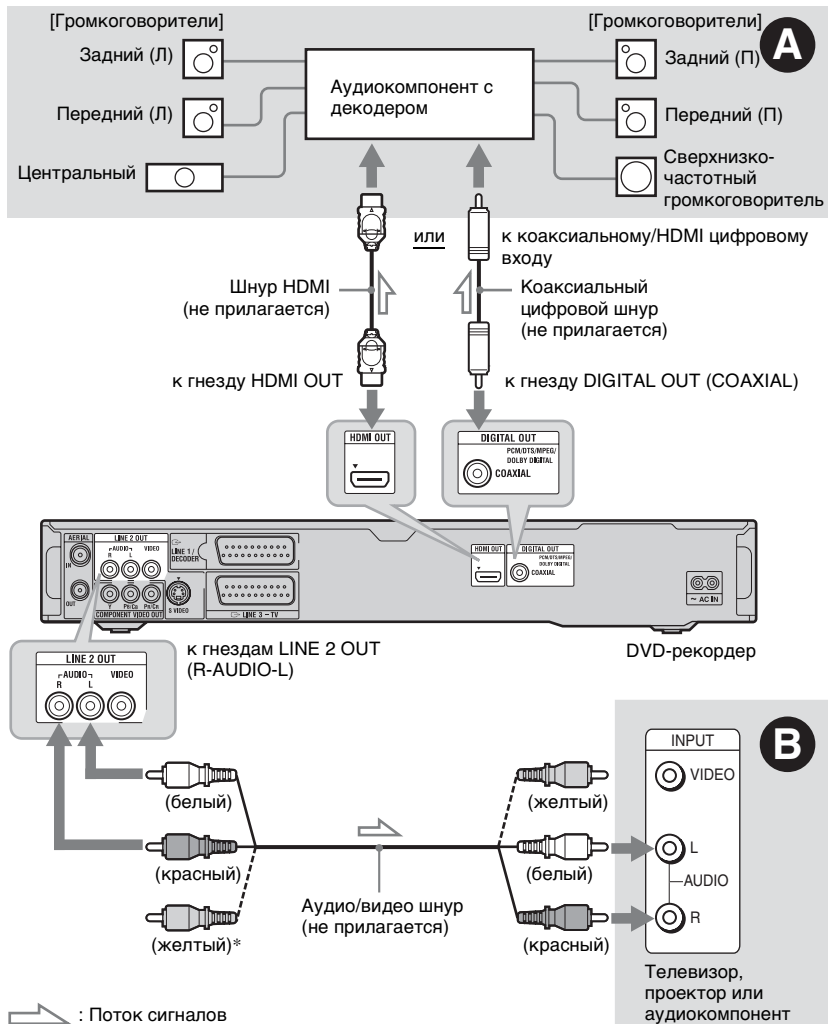

* Желтый штекер используется для видеосигналов (стр. 16).

А Цифровое входное гнездо аудиосигнала

Используйте данное подключение, если Ваш аудиокomпонент имеет декодер Dolby^{*1} Digital, DTS^{*2} или MPEG аудио декодер и цифровое входное гнездо. Вы сможете наслаждаться эффектами окружающего звука Dolby Digital (5.1 каналов), DTS (5.1 каналов) и MPEG аудио (5.1 каналов).

Если Вы подключаете аудиокomпонент Sony, совместимый с функцией управления HDMI, обращайтесь к инструкции по эксплуатации, прилагаемой к аудиокomпоненту.

В Входные гнезда аудиосигнала L/R (левый/правый)

При данном соединении для звука будут использоваться два громкоговорителя Вашего телевизора или аудиокomпонента.

Совет

Для получения информации о правильном расположении громкоговорителей см. инструкции по эксплуатации, прилагаемые к подключаемым компонентам.

Примечания

- Не подсоединяйте одновременно гнезда аудиовыхода Вашего телевизора к гнездам LINE IN (R-AUDIO-L). Это может вызвать нежелательные помехи со стороны громкоговорителей Вашего телевизора.
- При соединении **В** не подсоединяйте гнезда LINE IN (R-AUDIO-L) и LINE 2 OUT (R-AUDIO-L) к гнездам аудиовыхода Вашего телевизора одновременно. Это может вызвать нежелательные помехи со стороны громкоговорителей Вашего телевизора.
- При соединении **А** после завершения подсоединения выполните соответствующие установки в настройках “Аудио выход” (стр. 96). В противном случае из Ваших громкоговорителей звук слышен не будет, или же будет слышен громкий шум.
- Если Вы подключаете рекордер к аудиокomпоненту при помощи шнура HDMI, Вам понадобится выполнить одно из следующих действий:
 - Подключите аудиокomпонент к телевизору при помощи шнура HDMI, или
 - Подключите рекордер к телевизору при помощи виде шнура, отличного от шнура HDMI (компонентного виде шнура, шнура S-видео или аудио/ виде шнура).

^{*1} Изготовлено по лицензии компании Dolby Laboratories. “Долби” и знак в виде двойной буквы D являются товарными знаками компании Dolby Laboratories.

^{*2} “DTS” и “DTS Digital Out” являются торговыми марками DTS, Inc.

Шаг 4: Подсоединение сетевого шнура переменного тока

Подсоедините прилагаемый сетевой шнур переменного тока к разъему AC IN рекордера. Затем подключите сетевые шнуры рекордера и телевизора к электрической сети.

После подсоединения сетевого шнура переменного тока (провода электропитания) **Вам следует немного подождать, прежде чем начать эксплуатацию рекордера.** Вы можете начать эксплуатацию рекордера сразу, как только высветится дисплей на передней панели, и рекордер войдет в режим ожидания.

Если Вы подсоединяете дополнительную аппаратуру к данному рекордеру (стр. 28), не забудьте подсоединить сетевой шнур переменного тока после завершения всех подсоединений.

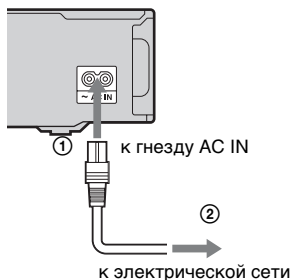

Шаг 5: Подготовка пульта дистанционного управления

Вы можете управлять рекордером при помощи прилагаемого пульта дистанционного управления. Вставьте две батарейки типа R6 (размер AA), совмещая концы ⊕ и ⊖ батареек с соответствующими значками внутри батарейного отсека. При использовании пульта дистанционного управления направляйте его на датчик дистанционного управления  на рекордере.

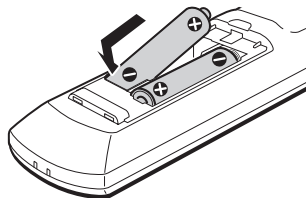

Примечания

- Если прилагаемый пульт дистанционного управления создает помехи для другого DVD-рекордера или проигрывателя Sony, измените номер режима команд для данного рекордера (стр. 25).
- Используйте батарейки надлежащим образом во избежание возможных утечек и коррозии. При появлении утечки не прикасайтесь к жидкости голыми руками. Соблюдайте следующие правила:
 - Не используйте новую батарейку со старой, или батарейки различных производителей.
 - Не пытайтесь перезарядить батарейки.
 - Если Вы не будете использовать пульт дистанционного управления в течение продолжительного периода времени, удалите батарейки.
 - При появлении утечки вытрите всю жидкость внутри батарейного отсека и вставьте новые батарейки.
- Не подвергайте датчик дистанционного управления (помеченный символом ☀ на передней панели) воздействию прямого солнечного света или осветительной аппаратуры. Рекордер может не реагировать на пульт дистанционного управления.
- При замене батареек пульта дистанционного управления кодовый номер и режим команд могут быть переустановлены на установку по умолчанию. Установите нужный кодовый номер и режим команд еще раз.

Управление телевизорами с помощью пульта дистанционного управления

Вы можете настроить сигнал пульта дистанционного управления для управления Вашим телевизором.

Примечания

- В зависимости от подсоединенного устройства, Вы, возможно, не сможете управлять Вашим телевизором с помощью некоторых или всех кнопок, приведенных ниже.
- Если Вы введете новый кодовый номер, то ранее введенный кодовый номер будет стерт.

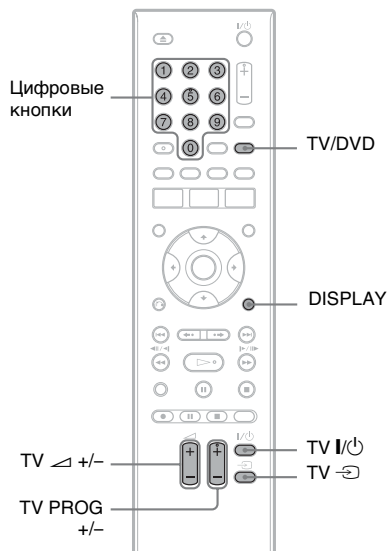

- 1 Нажмите и удерживайте нажатой кнопку TV I/O, расположенную в нижней части пульта дистанционного управления.**

Не нажимайте кнопку I/O в верхней части пульта дистанционного управления.

2 Удерживая нажатой кнопку TV I/⏻, введите код фирмы-изготовителя телевизора при помощи цифровых кнопок.

Например, чтобы ввести "09", нажмите "0", а затем "9". После того как Вы введете последнюю цифру, отпустите кнопку TV I/⏻.

Кодовые номера телевизоров с возможностью управления

Если приведено более одного кодового номера, попробуйте вводить их по очереди до тех пор, пока Вы не найдете тот, который будет работать с Вашим телевизором.

| Производитель | Кодовый номер |
|---------------|-------------------|
| Sony | 01 (по умолчанию) |
| Hitachi | 24 |
| JVC | 33 |
| Panasonic | 17, 49 |
| Philips | 06, 08 |
| Samsung | 71 |
| Sanyo | 25 |
| Thomson | 43 |
| Toshiba | 38 |

Пульт дистанционного управления действует следующим образом:

| Кнопки | Операции |
|---|---|
| TV I/⏻ | Включает и выключает Ваш телевизор. |
| TV \triangleleft (громкость) +/- | Регулирует громкость Вашего телевизора. |
| TV PROG +/- | Выбирает программу на Вашем телевизоре. |
| TV \rightarrow (выбор источника входного сигнала) | Переключает источник входа Вашего телевизора. |

Для работы с кнопкой TV/DVD (только для подсоединений SCART)

Кнопка TV/DVD выполняет переключение между режимом телевизора и DVD. Нажмите кнопку TV/DVD в режиме остановки или если на экране телевизора не отображается меню. При использовании данной кнопки направьте пульт дистанционного управления на рекордер.

Режим телевизора: Переключитесь в этот режим, если Вы в основном используете тюнер телевизора. Если Вы начинаете воспроизведение, источник входного сигнала для телевизора автоматически устанавливается в режим рекордера. Режим DVD: Переключитесь в этот режим, если Вы в основном используете тюнер рекордера. Для проверки текущего режима нажмите кнопку DISPLAY (стр. 40).

Если у Вас есть DVD-проигрыватель Sony или более одного DVD-рекордера Sony

Если прилагаемый пульт дистанционного управления создает помехи для другого DVD-рекордера или проигрывателя Sony, после завершения процедуры “Шаг 6: Простая настройка” установите такой номер режима команд для данного рекордера и прилагаемого пульта дистанционного управления, который бы отличался от номера другого DVD-рекордера или проигрывателя Sony. Установкой режима команд по умолчанию для данного рекордера и прилагаемого пульта дистанционного управления является DVD3. Вы можете проверить текущий режим команд на дисплее передней панели. Подробные сведения см. стр. 108.

Установкой режима команд по умолчанию для данного рекордера и прилагаемого пульта дистанционного управления является DVD3. Пульт дистанционного управления не работает, если для рекордера и пульта дистанционного управления установлены различные номера режима команд. Установите одинаковый режим команд.

Изменение положений программ рекордера при помощи пульта дистанционного управления

Вы можете изменять положения программ рекордера при помощи цифровых кнопок.

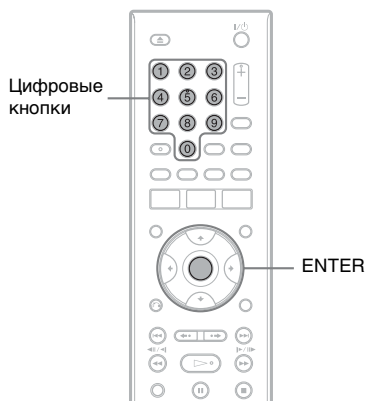

Пример: для выбора канала 50
Нажмите кнопки “5”, “0”, затем нажмите кнопку ENTER.

Шаг 6: Простая настройка

Выполните основные настройки, следуя экранным инструкциям функции “Простая настройка”. Во время выполнения данной процедуры будьте осторожны и не отключайте кабели, а также не прерывайте функцию “Простая настройка”.

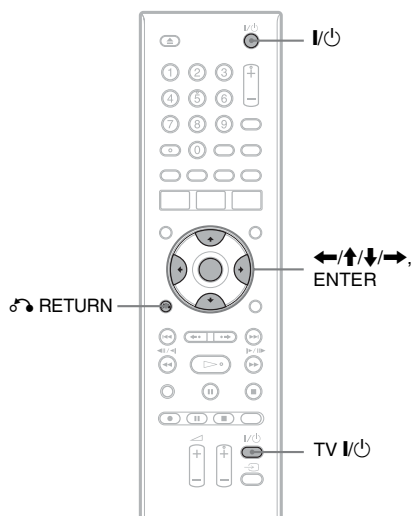

1 Включите рекордер и Ваш телевизор. Затем переключите переключатель входа на Вашем телевизоре так, чтобы сигнал рекордера появился на экране Вашего телевизора.

Появится индикация “Язык”.

- Если индикация “Язык” не появляется, выберите опцию “Простая настройка” из настроек “Основные” в разделе “Начальные настр-ки” в системном меню (стр. 89).

2 Выберите язык для экранных индикаций при помощи кнопок ←/↑/↓/→ и нажмите кнопку ENTER.

Появится сообщение об первоначальных установках.

3 Выберите строку “Пуск” при помощи кнопок ↑/↓ и нажмите кнопку ENTER.

Следуйте экранным инструкциям для выполнения следующих настроек.

◆ Автомат. настройка

Если Вы подключаете телевизор к данному рекордеру, не используя функцию SMARTLINK, выберите опцию “Авт. сканирование”. Затем выберите свою страну/область с помощью кнопок ←/→, а затем нажмите кнопку ENTER. Порядок положения программ будет установлен в соответствии с выбранной Вами страной/областью.

Если Вы подключаете телевизор к данному рекордеру с помощью функции SMARTLINK, выберите опцию “Загрузка с ТВ”. Затем выберите свою страну/область с помощью кнопок ←/→, а затем нажмите кнопку ENTER. Данные предварительных установок тюнера будут загружены с телевизора на данный рекордер. (Для получения дополнительной информации обращайтесь к инструкции по эксплуатации, прилагаемой к Вашему телевизору).

Для пропуска данной установки выберите команду “Не настраивать”.

Для установки последовательности программ вручную см. стр. 90.

◆ Настройка часов

Функция “Автоматич.” не может быть использована в Вашем регионе.

Выберите опцию “Ручная”, чтобы установить часы вручную.

Появится индикация “Настр. часов вручную”.

- 1 Выберите временной пояс для Вашей области с помощью кнопок \leftarrow/\rightarrow , а затем нажмите кнопку \downarrow .
- 2 Выберите опцию “Вкл” с помощью кнопок \leftarrow/\rightarrow , если Вы находитесь в зоне летнего времени, и нажмите кнопку ENTER.
- 3 Установите день, месяц, год, часы и минуты с помощью кнопок $\leftarrow/\uparrow/\downarrow/\rightarrow$, а затем нажмите кнопку ENTER для запуска часов.

◆ Формат телеэкрана (стр. 102)

Если у Вас имеется широкоэкранный телевизор, выберите установку “Широкий (16:9)”. Если у Вас имеется стандартный телевизор, выберите установку “Стандартный (4:3)”. Эта установка будет определять, каким образом “широкоэкранные” изображения будут отображаться на Вашем телевизоре.

◆ Построчная

Если Вы подключаете к данному рекордеру телевизор прогрессивного формата с помощью гнезд COMPONENT VIDEO OUT, выберите опцию “Совместимый”.

- 4 Выберите строку “Закончить настройку” при помощи кнопок \uparrow/\downarrow и нажмите кнопку ENTER.

Работа функции “Простая настройка” будет завершена.

Для возврата к предыдущему пункту

Нажмите кнопку \curvearrowright RETURN.

💡 Совет

Если Вы хотите запустить функцию “Простая настройка” еще раз, выберите опцию “Простая настройка” из настроек “Основные” в разделе “Начальные настройки” в системном меню (стр. 89).

Подсоединение кассетного видеомagnetofона или подобного устройства

После отсоединения сетевого шнура переменного тока от электрической сети подсоедините кассетный видеомagnetofон или подобное записывающее устройство к гнездам LINE IN данного рекордера.

Для получения дополнительной информации см. инструкцию по эксплуатации, прилагаемую к подключаемому аппарату.

Для выполнения записи на данный рекордер, см. раздел “Запись с подсоединенной аппаратуры” на стр. 57.

Подсоединение к гнезду LINE 1/DECODER

Подсоедините кассетный видеомagnetofон или подобное записывающее устройство к гнезду LINE 1/DECODER данного рекордера.

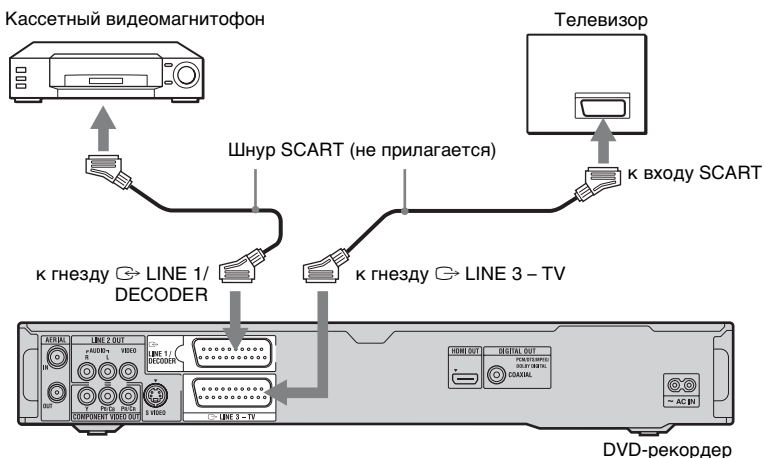

Примечания

- Изображения, содержащие сигналы защиты от копирования, запрещающие любое копирование, не могут быть записаны.
- Если Вы передадите сигналы рекордера через кассетный видеомagniтофон, Вы можете не получить четкого изображения на экране Вашего телевизора.

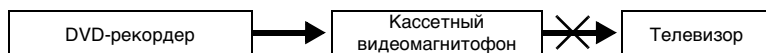

При подсоединении Вашего кассетного видеомagniтофона к DVD-рекордеру и Вашему телевизору соблюдайте последовательность, указанную ниже. Для просмотра видеолента используйте второй линейный вход на Вашем телевизоре.

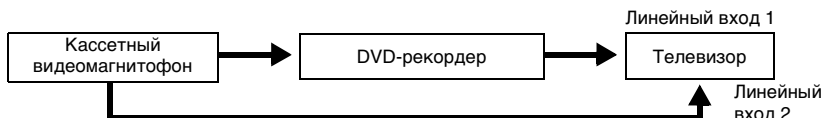

- Функции SMARTLINK недоступны для устройств, подсоединенных через гнездо LINE 1/DECODER DVD-рекордера.
- Для просмотра изображений с видеомagniтофона или подобного устройства через рекордер в то время, когда рекордер находится в режиме ожидания, установите опцию “Экономичный режим” в положение “Выкл” (по умолчанию) в настройках “Основные” (стр. 89).
- Если Вы выполняете запись на кассетный видеомagniтофон с данного DVD-рекордера, не переключайте источник входа на телевизоре нажатием кнопки TV/DVD на пульте дистанционного управления.
- Если Вы отсоедините сетевой шнур переменного тока, Вы не сможете просматривать сигналы от подсоединенного кассетного видеомagniтофона.

Подсоединение к гнездам LINE 2 IN на передней панели

Подсоедините кассетный видеомаягнитофон или подобное записывающее устройство к гнездам LINE 2 IN данного рекордера. Если аппарата имеет гнездо S-video, Вы можете использовать шнур S-video вместо аудио/видео шнура.

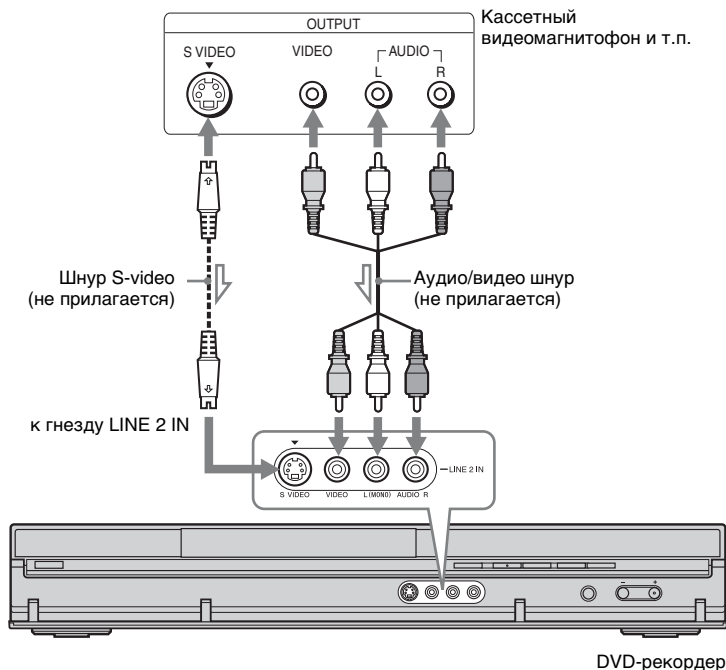

: Поток сигналов

Совет

Если подсоединяемая аппаратура подает на выход только монофонический звуковой сигнал, подсоединяйте ее только к входным гнездам L(MONO) и VIDEO на передней панели рекордера. Не выполняйте подсоединение к входному гнезду R.

Примечания

- Не подсоединяйте желтое гнездо LINE IN (VIDEO) при использовании шнура S-video.
- Не подсоединяйте выходное гнездо данного рекордера к входному гнезду другой аппаратуры при установленном соединении между выходным гнездом другой аппаратуры и входным гнездом данного рекордера. Это может привести к помехам (обратной связи).
- Не устанавливайте соединение между рекордером и Вашим телевизором с помощью более чем одного типа видеоснура одновременно.

Подсоединение к спутниковому или цифровому тюнеру

Подсоедините спутниковый или цифровой тюнер к данному рекордеру с помощью гнезда LINE 1/DECODER. При подсоединении тюнера отсоедините сетевой шнур переменного тока рекордера от электрической сети.

Сведения об использовании функции синхронной записи приведены ниже.

НЕ устанавливайте опцию “Вход LINE 1” в установках “Видео вх/вых” (стр. 95) в положение “Декодер” при выполнении данного подключения.

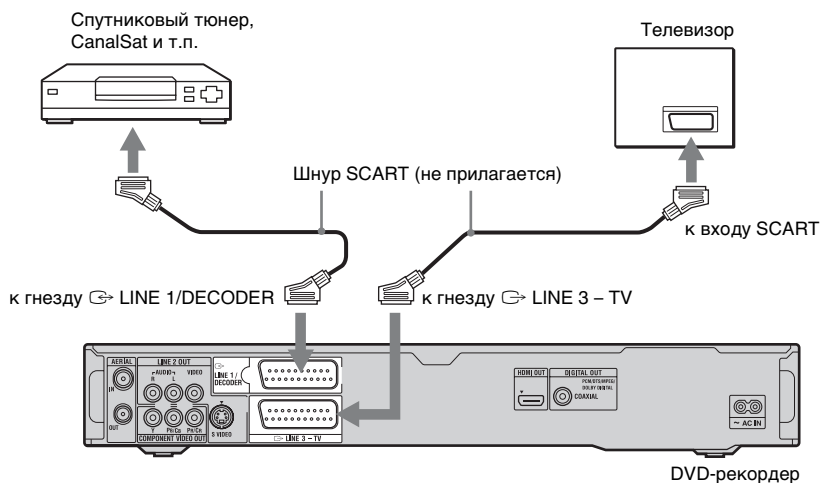

Если спутниковый тюнер может выводить сигналы RGB

Данный рекордер принимает сигналы RGB. Если спутниковый тюнер может выводить сигналы RGB, подключите разъем TV SCART на спутниковом тюнере к гнезду LINE 1/DECODER и установите опцию “Вход LINE 1” в установках “Видео вх/вых” в положение “RGB” (стр. 95). См. руководство, прилагаемое к спутниковому ресиверу.

Если Вы хотите использовать функцию синхронной записи

Данное соединение необходимо для использования функции синхронной записи. См. раздел “Запись с подсоединенной аппаратуры с таймером (Синхронная запись)” на стр. 57.

Установите опцию “Вход LINE 1” в установках “Видео вх/вых” (стр. 95) в соответствии со спецификациями Вашего спутникового тюнера. Для получения дополнительной информации см. инструкцию к Вашему спутниковому тюнеру.

⚡ Примечания

- Функция синхронной записи не работает с некоторыми тюнерами. Подробные сведения приведены в инструкции по эксплуатации тюнера.
- Если Вы отсоедините сетевой шнур переменного тока (провод электропитания), Вы не сможете просматривать сигналы от подсоединенного тюнера.

Подключение внешнего декодера

Вы можете просматривать или записывать программы внешнего декодера (аналогового декодера PAY-TV/Canal Plus), если Вы подключите декодер (не прилагается) к рекордеру. При подсоединении декодера отсоедините сетевой шнур переменного тока рекордера (провод электропитания) от электрической сети. Заметьте, что если Вы устанавливаете опцию “Вход LINE 1” в положение “Декодер” в пункте 7 процедуры “Установка положений программ внешнего декодера (аналогового декодера PAY-TV/Canal Plus)” (стр. 33), Вы не сможете выбрать “L1”, потому что Line 1 будет выделенной линией данных для декодера.

Подсоединение декодера

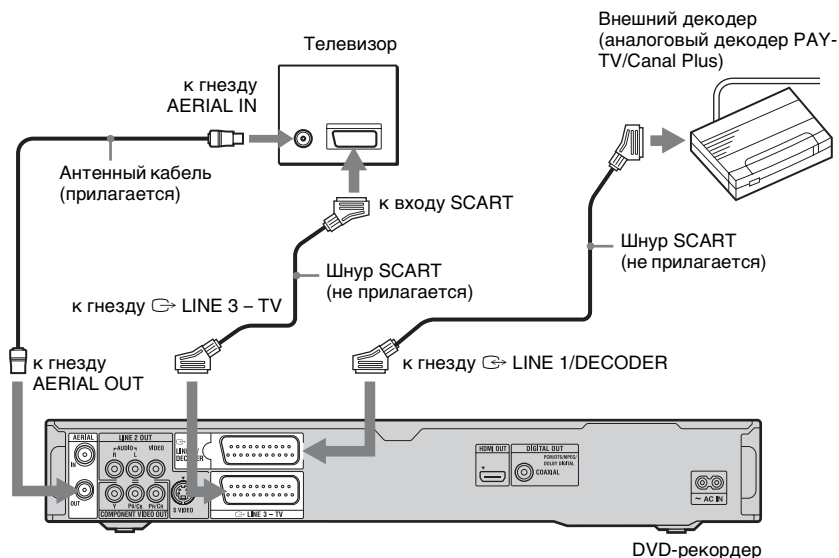

Установка положений программ внешнего декодера (аналогового декодера PAY-TV/Canal Plus)

Для просмотра или записи аналоговых программ PAY-TV/Canal Plus установите Ваш рекордер на прием положений программ при помощи экранной индикации.

Для правильной установки положений программ убедитесь, что выполнили действия всех пунктов, приведенных ниже.

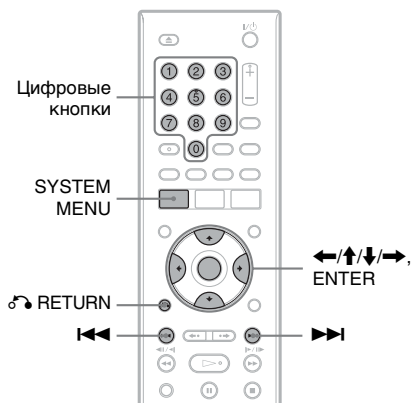

1 Нажмите кнопку SYSTEM MENU.

Появится системное меню.

2 Выберите пункт “Начальные настр-ки” и нажмите кнопку ENTER.

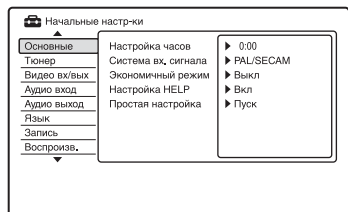

3 Выберите пункт “Видео вх/вых” и нажмите кнопку ENTER.

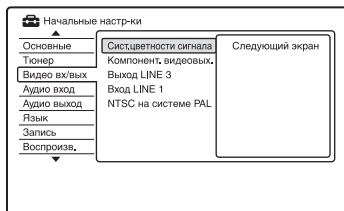

4 Выберите пункт “Выход LINE 3” и нажмите кнопку ENTER.



5 Нажимайте кнопки ↑/↓ для выбора опции “Video” или “RGB”, а затем нажмите кнопку ENTER.

6 Выберите пункт “Вход LINE 1” и нажмите кнопку ENTER.

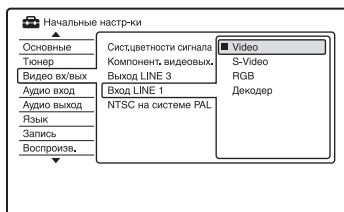

7 Нажимайте кнопки ↑/↓ для выбора опции “Декодер”, а затем нажмите кнопку ENTER.

8 Нажмите кнопку RETURN для возврата курсора в левую колонку.

- 9** Выберите пункт “Тюнер” и нажмите кнопку ENTER.

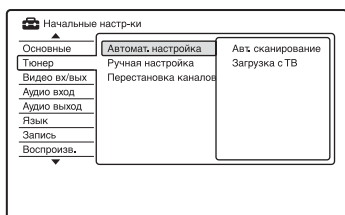

- 10** Выберите опцию “Ручная настройка” и нажмите кнопку ENTER.

- 11** Выберите опцию “Следующий экран” и нажмите кнопку ENTER.

- 12** Выберите свою страну/область, а затем нажмите кнопку ENTER.

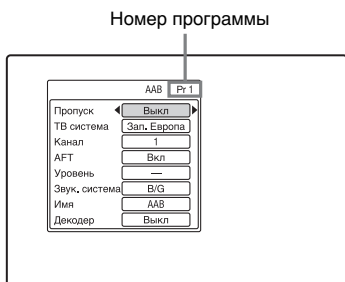

- 13** Выберите нужное положение программы с помощью кнопок ◀◀/▶▶ или цифровых кнопок.

- 14** Выберите строку “Канал” при помощи кнопок ↑/↓.

- 15** Выберите положение программы внешнего декодера с помощью кнопок ◀/▶.

- 16** Выберите строку “Звук. система” при помощи кнопок ↑/↓.

- 17** Нажимайте кнопки ◀/▶ для выбора доступной телевизионной системы, B/G, D/K, I или L.

Для приема вещания во Франции выберите “L”.

- 18** Выберите строку “Декодер” при помощи кнопок ↑/↓.

- 19** Выберите команду “Вкл” при помощи кнопок ◀/▶, и нажмите кнопку ENTER.

Для возврата к предыдущему пункту

Нажмите кнопку ⏪ RETURN.

⚡ Примечания

- Если Вы отсоедините сетевой шнур переменного тока рекордера, Вы не сможете просматривать сигналы от подсоединенного декодера.
- Для просмотра программ внешнего декодера (аналогового декодера PAY-TV/ Canal Plus) во время записи нажмите кнопку PROGRAM + на рекордере (на дисплее на передней панели появится индикация “SCART THRU”). Для возврата к предыдущему изображению нажмите кнопку PROGRAM – на рекордере (на дисплее на передней панели появится индикация “SCART NORM”). Рекордер автоматически переключается на программу, принимаемую тюнером рекордера, после завершения записи. Для просмотра программ подсоединенного внешнего декодера (аналоговый декодер PAY-TV/Canal Plus) в то время, когда рекордер находится в режиме ожидания, установите опцию “Экономичный режим” в положение “Выкл” (по умолчанию) в настройках “Основные” (стр. 89).

Восемь базовых операций

— Ознакомление с Вашим DVD-рекордером

1. Вставление диска

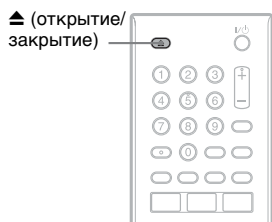

- 1 Нажмите кнопку ▲ (открытие/ закрытие) и поместите диск в отсек дисков.

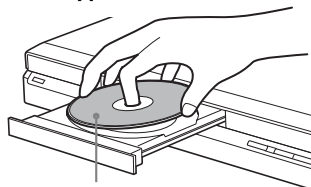

Запись/воспроизведение обращенной вниз стороной

- 2 Нажмите кнопку ▲ (открытие/ закрытие), чтобы закрыть отсек дисков.

Подождите, пока индикация “LOAD” не исчезнет с дисплея на передней панели.

Неиспользованные диски DVD формируются автоматически.

- Для дисков DVD-RW
Форматирование дисков DVD-RW выполняется в формате записи (режиме видеозаписи или видеорежиме), устанавливаемом опцией “Формат DVD-RW” меню “Основные” в установках “Настройка диска” (стр. 87).

- Для дисков DVD-R
Диски DVD-R автоматически формируются в видеорежиме. Для форматирования неиспользуемого диска DVD-R в режиме видеозаписи отформатируйте диск при помощи настройки “Формат” (стр. 48) **перед** выполнением записи.

Если диск может записываться на данном рекордере, Вы можете вручную выполнить его повторное форматирование для получения пустого диска (стр. 48).

2. Запись программы



Данный раздел знакомит с основными операциями записи текущей телевизионной программы на диск (DVD). Пояснения о том, как выполнить запись по таймеру см. стр. 49.

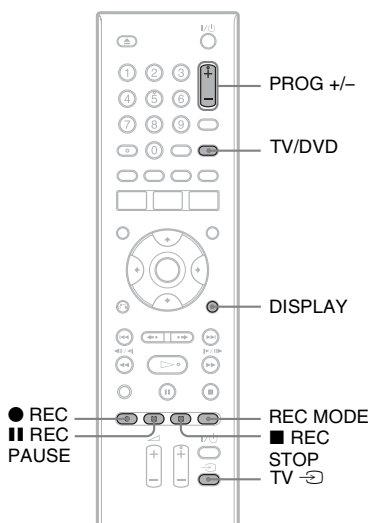

- 1 Вставьте диск DVD, доступный для записи.
- 2 Нажмите кнопки **PROG +/-** для выбора программы или источника входа, запись которых Вы хотите выполнить.

3 Нажимайте кнопку REC MODE повторно для выбора режима записи.

Всякий раз при нажатии кнопки индикация на экране телевизора будет меняться следующим образом:

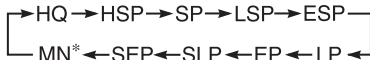

* Доступно, когда опция “Режим ручной записи” в настройках “Запись” установлена в положение “Вкл (для настройки)” (стр. 100).

Подробные сведения о режиме записи см. стр. 49.

4 Нажмите кнопку **REC**.

Начнется запись.
Запись останавливается при заполнении DVD.

Для остановки записи

Нажмите кнопку **REC STOP**. Помните, что рекордеру может понадобиться несколько секунд для остановки записи.

Для паузы записи

Нажмите кнопку **REC PAUSE**. Для возобновления записи нажмите кнопку еще раз.

Для просмотра другой телевизионной программы во время записи

Если Ваш телевизор подсоединен к гнезду **LINE 3 – TV**, установите Ваш телевизор на прием телевизионного сигнала при помощи кнопки **TV/DVD** и выберите программу, которую Вы хотите смотреть. Если Ваш телевизор подсоединен к гнездам **LINE 2 OUT** или **COMPONENT VIDEO OUT**, установите телевизор на прием телевизионного сигнала при помощи кнопки **TV** (стр. 23).

Примечания

- Если во время записи Вы нажмете кнопку **I/⏏**, рекордер остановит запись и отключится.
- После нажатия кнопки **● REC** для начала записи может понадобиться короткий промежуток времени.
- Вы не можете изменить режим записи во время записи.
- При прерывании электропитания программа, которую Вы записываете, может быть стерта.
- Вы не можете просматривать программы PAY-TV/Canal Plus во время выполнения записи другой программы PAY-TV/Canal Plus.

Проверка состояния диска во время записи

Вы можете проверить информацию о записи, как, например, время записи или тип диска.

Нажмите кнопку DISPLAY во время записи.

Появится информация о записи.

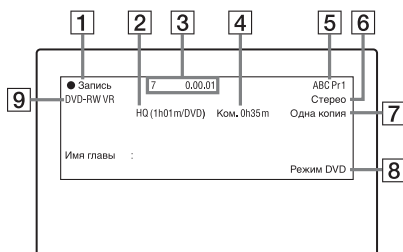

- 1** Состояние записи
- 2** Текущий выбранный режим записи (максимальное время записи DVD) (стр. 49)
- 3** Номер заголовка и истекшее время записи
- 4** Оставшееся время
- 5** Название станции и номер положения программы
- 6** Установки звука для текущей программы
- 7** Ограничения по записи для текущей программы
- 8** Режим телевизора или режим DVD (стр. 24)
- 9** Тип/формат диска

Нажмите кнопку **DISPLAY** для отключения индикации.

3. Воспроизведение записанной программы (Список заголовков)

+RW -RWVR -RW Video +R -RVR
-RVideo

Для воспроизведения записанного заголовка выберите его из списка заголовков.

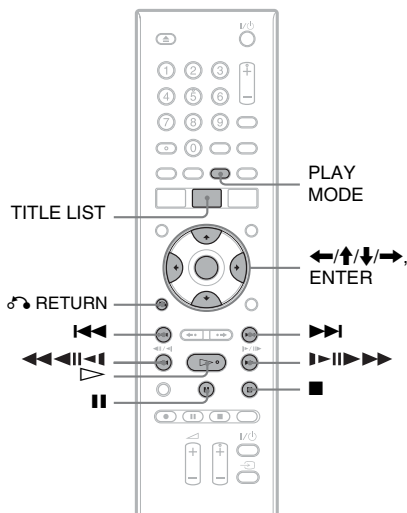

1 Вставьте диск DVD.

См. раздел “1. Вставление диска” на стр. 35.

Воспроизведение начнется автоматически в зависимости от диска.

2 Нажмите кнопку TITLE LIST.

Для отображения списка по 8 заголовков нажимайте кнопку ← для выбора опции “Просм.загол.”, затем нажмите кнопку ENTER, затем выберите опцию “8 глав” с помощью кнопок ↑/↓, а затем нажмите кнопку ENTER.

Список по 4 заголовка
(Пример: DVD-RW в режиме видеозаписи)

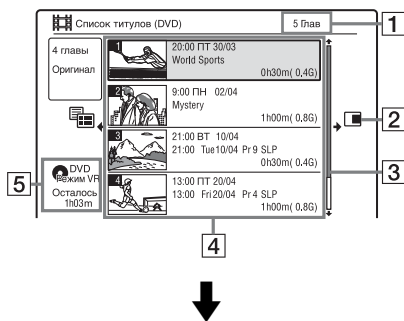

Список по 8 заголовков

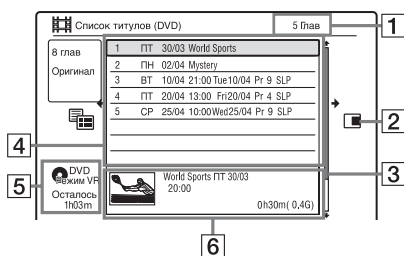

- 1 Общее количество заголовков
- 2 Подменю:

Нажмите кнопку → для отображения подменю. В подменю отображаются опции, применимые только к выбранному пункту. Отображаемые опции отличаются в зависимости от модели, ситуации и типа диска.

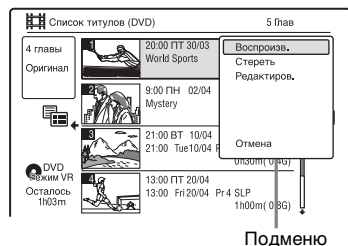

3 Полоса прокрутки:
 Появляется, если не все заголовки отображаются в списке. Для просмотра скрытых заголовков нажимайте кнопки **↑/↓**.

4 Информация о заголовке:
 Отображает количество заголовков, пиктограмму заголовка (пиктограмму воспроизведения для выбранного заголовка, неподвижные изображения для остальных заголовков), дату записи, название заголовка и размер заголовка.

 : Указывает на защищенный заголовок.

5 Оставшееся время текущего диска в текущем режиме записи (например: режим SP)

6 Подробная информация о выбранном заголовке

3 Выберите заголовок с помощью кнопок **↑/↓**, а затем нажмите кнопку **ENTER**.
 Воспроизведение начнется с выбранного заголовка.

Для остановки воспроизведения
 Нажмите кнопку **■** (стоп).

Для прокрутки отображения списка постранично (Страничный режим)

Нажимайте кнопки **◀◀/▶▶** во время отображения списка заголовков. Всякий раз, когда Вы нажимаете кнопки **◀◀/▶▶**, весь список заголовков заменится на следующую/предыдущую страницу заголовков.

О списке заголовков для дисков DVD-RW/DVD-R (режим видеозаписи)

Вы можете переключить отображение списка заголовков в виде списка оригинальных заголовков или списка воспроизведения.

- 1** Нажмите кнопку **←** во время отображения списка заголовков.
- 2** Выберите строку “Список воспр” при помощи кнопок **↑/↓** и нажмите кнопку **ENTER**.
- 3** Выберите опцию “Оригинал” или “Список воспр” с помощью кнопок **↑/↓**, а затем нажмите кнопку **ENTER**.

Для изменения изображения пиктограммы (Пиктограмма)

После записи первый эпизод записи (заголовка) автоматически устанавливается в качестве изображения пиктограммы. Вы можете выбрать наиболее предпочтительный эпизод для изображения пиктограммы в списке заголовков.

- 1** Нажмите кнопку **TITLE LIST**.
 Для дисков DVD-RW/DVD-R (режим видеозаписи), при необходимости, переключите списки заголовков.
- 2** Выберите заголовку и нажмите кнопку **→**.
 Появится подменю.
- 3** Выберите строку “Редактиров.” при помощи кнопок **↑/↓** и нажмите кнопку **ENTER**.
- 4** Выберите строку “Зад. миниатюру” при помощи кнопок **↑/↓** и нажмите кнопку **ENTER**.
 Появляется индикация для установки пиктограммы и начинается воспроизведение заголовка.

5 Просматривая воспроизводимое изображение, нажимайте кнопки , или для выбора эпизода, который Вы хотите установить для изображения пиктограммы, и нажмите кнопку .
Воспроизведение приостанавливается.
Вы также можете выбрать эпизод с помощью кнопки PLAY MODE (стр. 69).

6 Выберите строку “OK” при помощи кнопок / и нажмите кнопку ENTER.
Эпизод будет установлен для изображения пиктограммы.
Для возврата к списку заголовков нажмите кнопку RETURN.

Для отключения списка заголовков

Нажмите кнопку TITLE LIST.

Совет

Вы можете выбрать опцию “Список титулов” из системного меню.

Примечания

- Для дисков DVD, созданных на других DVD-рекордерах, имена заголовков могут не появиться.
- Для отображения изображения пиктограммы может понадобиться несколько секунд.
- После редактирования изображение пиктограммы может измениться на первый эпизод записи (заголовка).
- Если список заголовков не появляется при нажатии кнопки TITLE LIST, на DVD отсутствует список заголовков. В этом случае попробуйте нажать кнопку TOP MENU для отображения меню DVD.

4. Отображение времени воспроизведения и информации о воспроизведении



Вы можете проверить время воспроизведения текущего заголовка, раздела, дорожки или диска. Вы также можете проверить название диска, записанное на DVD/CD.

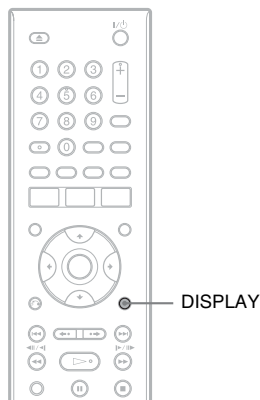

Нажимайте кнопку DISPLAY повторно.

Индикации отличаются в зависимости от типа диска или состояния воспроизведения.

В режиме остановки

Пример: DVD-RW в режиме видеозаписи



Во время воспроизведения

Пример: DVD-R в видеорежиме

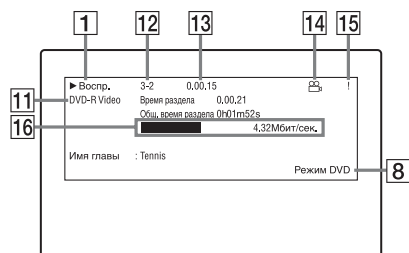

- 1 Состояние воспроизведения
- 2 Показывает, что доступен режим возобновления воспроизведения (стр. 61).
- 3 Текущий выбранный режим записи (максимальное время записи DVD) (стр. 49)
- 4 Оставшееся время
- 5 Название станции и номер положения программы
- 6 Установки звука для текущей программы
- 7 Ограничения по записи для текущей программы
- 8 Режим телевизора или режим DVD (стр. 24)
- 9 Информация о диске
- 10 Тип заголовка (оригинал или список воспроизведения) для дисков DVD-RW/DVD-R в режиме видеозаписи
- 11 Тип/формат диска (стр. 9)
Отображает финализированный диск в видеорежиме как “DVD-VIDEO”.
- 12 Номер заголовка-Номер раздела (стр. 69)
- 13 Время воспроизведения
- 14 Индикатор многоракурсной записи (стр. 61)
- 15 Индикатор защиты от копирования (стр. 51)

- 16 Полоса передачи данных и скорость

Советы

- Если опция “Экранный дисплей” установлена в положение “Вкл” (по умолчанию) в настройках “Опции” (стр. 108), информация о воспроизведении будет автоматически появляться на экране при использовании рекордера.
- Для увеличения свободного дискового пространства см. раздел “Для освобождения дискового пространства” (стр. 72).

Примечание

Время воспроизведения аудиодорожек MP3 может не отображаться неправильно.

5. Изменение названия записанной программы



Вы можете выполнить маркировку DVD, заголовка или программы посредством ввода символов. Вы можете ввести до 64 символов для заголовка, записанного на DVD-RW/DVD-R (режим видеозаписи), 40 символов для заголовка, записанного на DVD+RW/DVD-RW (видеорежим)/DVD+R/DVD-R (видеорежим), но фактическое число символов, отображаемых в меню, таких как список заголовков, будет отличаться. В приведенных ниже пунктах поясняется, как можно изменить название записываемой программы.

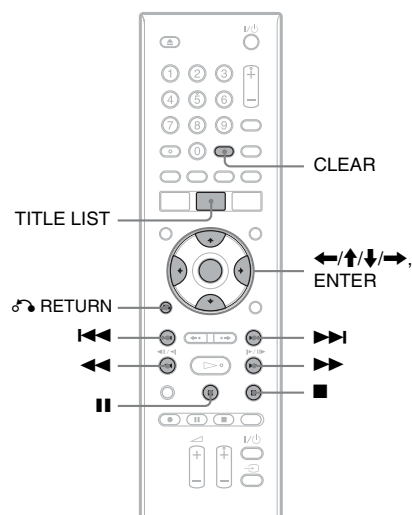

1 Нажмите кнопку TITLE LIST.

2 Выберите заголовок и нажмите кнопку →.
Появится подменю.

3 Выберите опцию “Редактиров.” и нажмите кнопку ENTER.

4 Выберите опцию “Назв. главы” и нажмите кнопку ENTER.

Появится дисплей, позволяющий вводить символы.

В строке ввода отображается текущее название.

Строка ввода

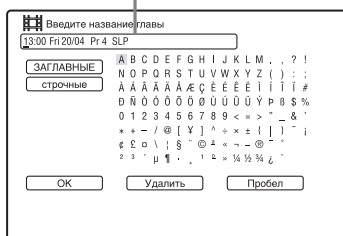

5 Переместите курсор в позицию, в которую Вы хотите вставить символ, с помощью кнопок ◀◀/▶▶.

Для удаления всех символов удерживайте нажатой кнопку CLEAR в течение 2 секунд или более.

6 Выберите команду “ЗАГЛАВНЫЕ” или “строчные” с помощью кнопок ◀◀/▶▶.

Будут отображены символы выбранного типа.

Тип символов будет изменяться в соответствии с языком, выбранным Вами в разделе “Простая настройка”.

7 Нажимайте кнопки ◀/↑/↓/▶ для выбора символа, который Вы хотите ввести, и нажмите кнопку ENTER.

Выбранный символ появится в строке ввода.

Для вставки пробела нажмите кнопку || (или выберите опцию “Пробел” и нажмите кнопку ENTER).

8 Повторите действия пунктов 6 и 7 для ввода остальных символов.

Для удаления символа подведите курсор в строке ввода к символу и нажмите кнопку CLEAR (или выберите опцию “Удалить” и нажмите кнопку ENTER).

Для ввода символа переместите курсор в положение справа от места, куда Вы хотите вставить символ. Затем выберите символ и нажмите кнопку ENTER.

Для удаления всех символов удерживайте нажатой кнопку CLEAR в течение 2 секунд или более.

9 Нажмите кнопку (или выберите опцию “OK” и нажмите кнопку ENTER).

Для отмены установки нажмите кнопку  RETURN.

6. Маркировка и защита диска

Вы можете выполнить опции, действительные для всего диска, с помощью установки “Настройка диска”.

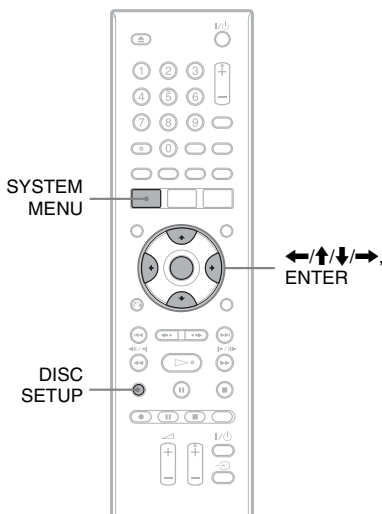

Маркировка диска



1 Вставьте диск.

См. раздел “1. Вставление диска” на стр. 35.

2 Нажмите кнопку DISC SETUP.

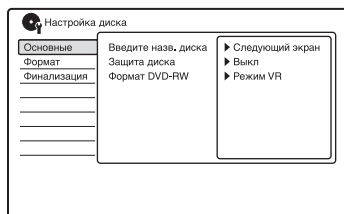

3 Выберите пункт “Основные” и нажмите кнопку ENTER.

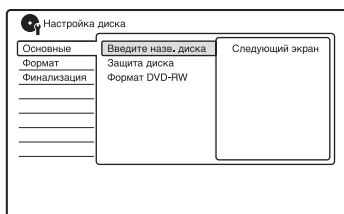

4 Выберите опцию “Введите назв. диска” и нажмите кнопку ENTER.

5 Выберите опцию “Следующий экран” и нажмите кнопку ENTER.

Введите название диска (стр. 42).

💡 Совет

Вы также можете отобразить дисплей настройки диска, выбрав в системном меню команду “Настройка диска”.

⚡ Примечание

Вы можете ввести до 64 символов для названия диска DVD-RW/DVD-R (режим видеозаписи), и до 40 символов для названия диска DVD+RW/DVD-RW (видеорежим)/DVD+R/DVD-R (видеорежим). Название диска может не появиться при его воспроизведении на другой DVD-аппаратуре.

Защита диска

-RWVR -RVR

1 Вставьте диск.

См. раздел “1. Вставление диска” на стр. 35.

2 Нажмите кнопку DISC SETUP.

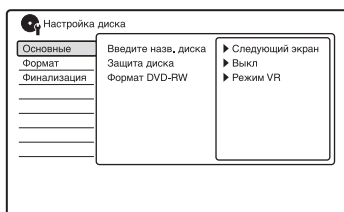

3 Выберите пункт “Основные” и нажмите кнопку ENTER.

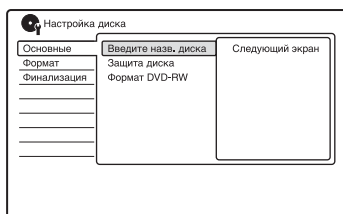

4 Выберите пункт “Защита диска” и нажмите кнопку ENTER.

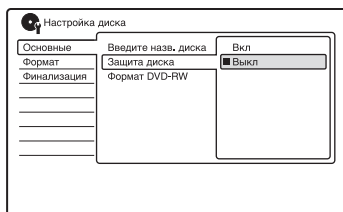

5 Выберите опцию “Вкл” и нажмите кнопку ENTER.

6 Для выхода нажмите кнопку SYSTEM MENU.

Для отмены защиты

Выберите опцию “Выкл” при выполнении действий пункта 5.

💡 Советы

- Вы можете установить защиту для отдельных заголовков (стр. 72).
- Вы также можете отобразить дисплей настройки диска, выбрав в системном меню команду “Настройка диска”.

7. Воспроизведение диска на другой DVD-аппаратуре (Финализация)

+RW **-RWVr** **-RVideo** **+R** **-RVR**
-RVideo

Финализация необходима, если Вы воспроизводите диски, записанные на данном рекордере, на другой DVD-аппаратуре.

При выполнении финализации дисков DVD+RW, DVD-RW (видеорежим), DVD+R или DVD-R (видеорежим), будет автоматически создано меню DVD, которое может быть отображено на другой DVD-аппаратуре.

Перед выполнением финализации обратите внимание на отличия между типами дисков в приведенной ниже таблице.

Отличия между типами дисков

+RW Финализация дисков выполняется автоматически при их извлечении из рекордера. Однако Вам, возможно, понадобится выполнить финализацию диска для определенной DVD-аппаратуры, или при коротком времени записи. Вы можете редактировать или выполнять запись на диск даже после финализации.

-RWVr Финализация не требуется при воспроизведении диска на аппаратуре, совместимой с форматом видеозаписи. Даже если Ваша другая DVD-аппаратура совместима с форматом видеозаписи, Вам, возможно, понадобится выполнить финализацию диска, особенно при коротком времени записи. Вы можете редактировать или выполнять запись на диск даже после финализации.

-RWVideo Финализация необходима при воспроизведении на любой другой аппаратуре, отличной от данного рекордера. После финализации Вы не сможете редактировать или выполнять запись на диск. Если Вы хотите выполнить запись на него снова, отмените финализацию (стр. 47) или переформатируйте диск (стр. 48). Однако, если Вы переформатируете диск, все записанное содержимое будет стерто.

-RVR Требуется финализация. Диск может воспроизводиться только на оборудовании, которое поддерживает диски DVD-R в режиме видеозаписи. После финализации Вы не сможете редактировать или выполнять запись на диск при помощи данного рекордера.

+R **-RVideo** Финализация необходима при воспроизведении на любой другой аппаратуре, отличной от данного рекордера. После финализации Вы не сможете редактировать или выполнять запись на диск.

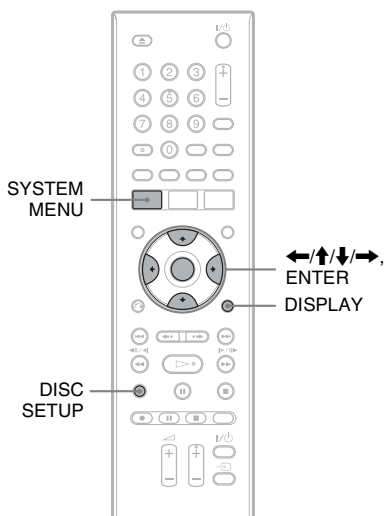

1 Вставьте диск.
См. раздел “1. Вставление диска” на стр. 35.

2 Нажмите кнопку DISC SETUP.

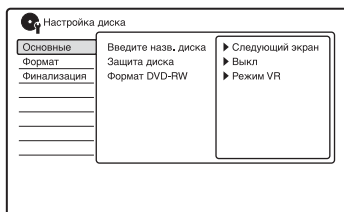

3 Выберите пункт “Финализация” и нажмите кнопку ENTER.

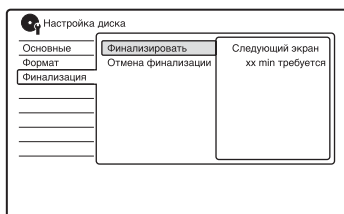

4 Выберите опцию “Финализировать” и нажмите кнопку ENTER.

5 Выберите опцию “Следующий экран” и нажмите кнопку ENTER.

Для диска DVD-RW/DVD-R (режим видеозаписи) рекордер начнет финализацию диска. Перейдите к действиям пункта 8.

6 (Только диски DVD+RW/DVD-RW (видеорежим)/DVD+R/DVD-R (видеорежим))

Выберите стиль меню заголовков и нажмите кнопку ENTER.

Меню появляется в выбранном стиле меню заголовков, если на аппаратуре DVD выбрано “топ-меню” (или “меню” для дисков DVD+RW/DVD+R).

7 (Только диски DVD+RW/DVD-RW (видеорежим)/DVD+R/DVD-R (видеорежим))

Выберите опцию “Да” и нажмите кнопку ENTER.

Рекордер начнет финализацию диска.

8 Для выхода нажмите кнопку SYSTEM MENU.

Советы

- Вы можете проверить, выполнена ли финализация диска, или нет. Нажмите кнопку DISPLAY после выполнения действий пункта 1 (стр. 40).
- Вы также можете отобразить дисплей настройки диска, выбрав в системном меню команду “Настройка диска”.

Примечания

- В зависимости от состояния диска, записи или DVD-аппаратуры, диск может быть не воспроизведен даже после его финализации.
- Рекордер может не выполнить финализацию диска, если он был записан на другом рекордере.
- Установка нефинализированного диска в другую DVD-аппаратуру может привести к повреждению записанного содержимого.
- При использовании диска DVD+RW Вы можете редактировать или выполнять запись на диск даже после финализации. Тем не менее меню заголовков не будет отображаться. Повторно финализируйте диск для отображения меню заголовков.

Отмена финализации диска

-RWVR -RWVideo

Для дисков DVD-RW (видеорежим)

Финализация дисков DVD-RW (видеорежим), выполненная с целью запрета дополнительной записи или редактирования, может быть отменена для разрешения дальнейшей записи или редактирования.

Для дисков DVD-RW (режим видеозаписи)

Если Вы не можете выполнить запись или редактирование на диске DVD-RW (режим видеозаписи), который был финализирован с помощью другой DVD-аппаратуры, выполните отмену финализации диска.

Примечание

Рекордер не может отменить финализацию дисков DVD-RW (видеорежим), выполненную на другом рекордере.

1 Вставьте диск.

См. раздел “1. Вставление диска” на стр. 35.

2 Нажмите кнопку DISC SETUP.

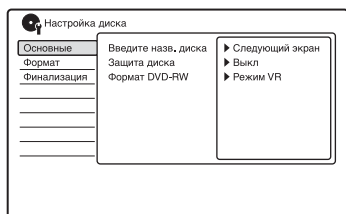

3 Выберите пункт “Финализация” и нажмите кнопку ENTER.

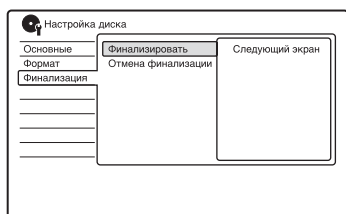

4 Выберите пункт “Отмена финализации” и нажмите кнопку ENTER.

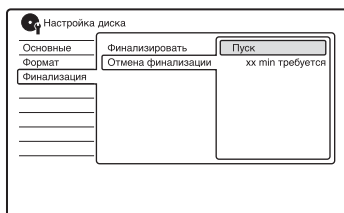

5 Выберите опцию “Пуск” и нажмите кнопку ENTER.

Рекордер начнет отмену финализации диска. Отмена финализации может занять несколько минут.

Совет

Вы также можете отобразить дисплей настройки диска, выбрав в системном меню команду “Настройка диска”.

8. Повторное форматирование диска

+RW -RWVR -RWvideo -RVR -RVideo

Новые диски форматируются автоматически при вставлении. При необходимости Вы можете вручную переформатировать диск DVD+RW, DVD-RW или DVD-R, чтобы создать пустой диск. Для дисков DVD-RW или DVD-R Вы можете выбрать нужный Вам формат записи (режим видеозаписи или видеорежим).

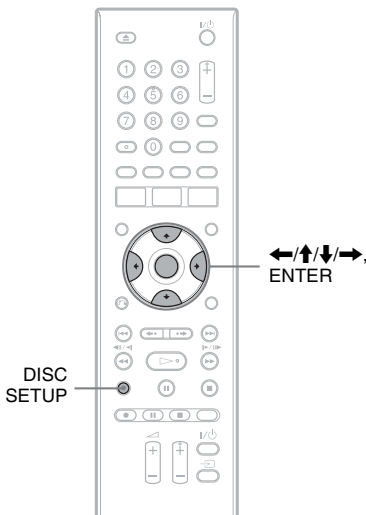

1 Вставьте диск.

См. раздел “1. Вставление диска” на стр. 35.

2 Нажмите кнопку DISC SETUP.

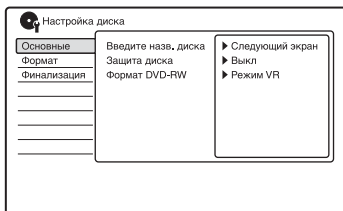

3 Выберите пункт “Формат” и нажмите кнопку ENTER.

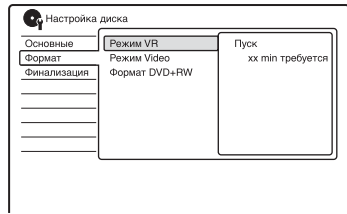

4 Выберите пункт и нажмите кнопку ENTER.

“Режим VR”: Выполняет форматирование дисков DVD-RW/ DVD-R (режим видеозаписи или пустые диски) в режиме видеозаписи.

“Режим Video”: Выполняет форматирование дисков DVD-RW/ DVD-R в видеорежиме.

“Формат DVD+RW”: Выполняет форматирование дисков DVD+RW.

5 Выберите опцию “Пуск” и нажмите кнопку ENTER.

Все содержимое диска будет стерто.

💡 Советы

- При помощи переформатирования Вы можете изменить формат записи на дисках DVD-RW или снова выполнить запись на диски DVD-RW, которые были финализированы.
- Вы также можете отобразить дисплей настройки диска, выбрав в системном меню команду “Настройка диска”.

⚡ Примечание

Вы не можете повторно переформатировать записанные диски DVD-R.

Перед записью

Прежде чем Вы начнете запись...

- Проверьте, имеется ли на диске достаточно свободного места для записи (стр. 40). Для дисков DVD+RW и DVD-RW Вы можете освободить место на диске, удалив заголовки (стр. 72).
- При необходимости отрегулируйте качество записываемого изображения (стр. 54).

Примечание

Для воспроизведения записанного диска на другой DVD-аппаратуре выполните финализацию диска (стр. 45).

Режим записи

Как и для стандартных 3-скоростных режимов записи видеопленки, Вы можете выбрать требуемый режим записи при помощи кнопки REC MODE.

Режимы записи с повышенным качеством обеспечивают более четкую запись, но большой объем данных приводит к меньшей продолжительности записи. Наоборот, большая продолжительность дает большее время записи, но небольшой объем данных приводит к снижению качества изображения.

Нажимайте кнопку REC MODE повторно для переключения режимов записи.

Для выбора дополнительных опций режима записи (режима записи вручную) установите параметр “Режим ручной записи” в установках “Запись” в положение “Вкл (для настройки)” (стр. 100).

Для выполнения записи по таймеру Вы также можете в качестве режима записи выбрать опцию “АВТО”, которая максимально повышает качество записи в зависимости от места, доступного на диске.

| Режим записи | Приблиз. время записи (часы) | |
|---|------------------------------|--|
| | DVD* ¹ | DVD-R DL (двухслойные)* ¹ DVD-R DL (двухслойные)* ¹ |
| HQ (Высокое качество) | 1 ч. 1 мин. | 1 ч. 51 мин. |
| HSP ↑ | 1 ч. 30 мин. | 2 ч. 41 мин. |
| SP (Стандартный режим) 2 | | 3 ч. 35 мин. |
| LSP ↓ | 2 ч. 30 мин. | 4 ч. 29 мин. |
| ESP ↓ | 3 | 5 ч. 23 мин. |
| LP ↓ | 4 | 7 ч. 11 мин. |
| EP ↓ | 6 | 10 ч. 46 мин. |
| SLP ↓ | 8 | 14 ч. 21 мин. |
| SEP* ² (Большая продолжительность) | 10 | 17 ч. 57 мин. |

*¹ Приблизительное время записи приведено для 12 см дисков DVD.

*² При записи на диск DVD+RW или DVD+R доступно максимальное время записи SLP. Если Вы выберете опцию SEP, запись автоматически вернется в режим SLP.

Совет

Для легкого выбора режима записи вручную нажимайте повторно кнопку REC MODE для отображения индикации “MN” и выберите режим записи вручную с помощью кнопок ←/→.

Примечания

- Приведенные ниже ситуации могут вызвать небольшие погрешности во времени записи.
 - Запись программы с плохим приемом, либо программы или видеисточника с низким качеством изображения.
 - Запись на диск, который уже был отредактирован.
 - Запись только неподвижного изображения или только звука.
- Программы записываются в следующем формате изображения.
 - В оригинальном формате при записи на диски DVD-RW/DVD-R (режим видеозаписи).
 - В формате 4:3 при записи на диски DVD+RW/DVD+R.
- При записи на диски DVD-R DL (видеорежим) заголовок разделяется при переключении слоя.

Запись стереофонических и двуязычных программ

Рекордер автоматически получает и записывает стереофонические и двуязычные программы на основе системы ZWEITON или системы NICAM.

Диски DVD-RW (режим видеозаписи) или DVD-R (режим видеозаписи) обладают возможностью записывать основные и дополнительные звуковые дорожки. Во время воспроизведения диска Вы можете выполнять переключение между основной и дополнительной дорожкой. На дисках DVD+RW, DVD+R, DVD-RW (видеорежим) или DVD-R (видеорежим) возможна запись только одной звуковой дорожки (основной или дополнительной) за один раз. Перед началом записи выберите звуковую дорожку в настройках “Аудио вход”. Установите опцию “Двуязычная запись” в настройках “Аудио вход” в положение “А/Левый” (по умолчанию) или “В/Правый” (стр. 96).

Система ZWEITON (немецкая стереофоническая)

При приеме стереофонической программы появится индикация “Сtereo”.

При приеме двуязычной программы на основе ZWEITON появится индикация “Л”, “П” или “Л+П”.

Система NICAM

Для записи программы NICAM не забудьте установить опцию “Выбор NICAM” в настройках “Аудио вход” в положение “Звук. сопров. NICAM” (по умолчанию). Если во время прослушивания вещания NICAM звук нечеткий, установите опцию “Выбор NICAM” в положение “Стандартная” (стр. 95).

Совет

Вы можете выбрать звуковую дорожку (основную или дополнительную) во время записи двуязычных программ при помощи кнопки AUDIO. Это не оказывает влияния на записываемый звук.

Незаписываемые изображения

Изображения с защитой от копирования не могут быть записаны на данный рекордер.

| Управляющие сигналы копирования | Диски, доступные для записи |
|---------------------------------|-----------------------------|
|---------------------------------|-----------------------------|

| | | | |
|-----------------------|-----|-------|----------|
| Свободное копирование | +RW | -RWVR | -RWVideo |
| | +R | -RVR | -RVideo |

| | | | |
|-------------------------|---------------|--|--|
| Однократное копирование | -RWVR (CPRM*) | | |
| | -RVR (CPRM*) | | |

| | |
|-----------------------|-----|
| Копирование запрещено | Нет |
|-----------------------|-----|

* Записанный диск может быть воспроизведен только на CPRM-совместимой аппаратуре (стр. 9).

Запись по таймеру

+RW -RWVR -RWVideo +R -RVR
-RVideo

Вы можете заранее установить таймер в общей сложности на 32 программ на время до 30 дней. Установите дату, время и программу вручную.

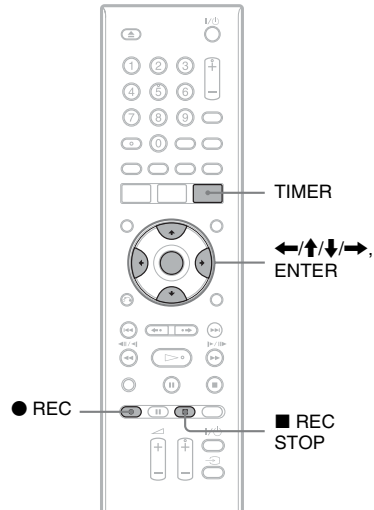

1 Нажмите кнопку **TIMER**.

Появится индикация “Список по таймеру”.

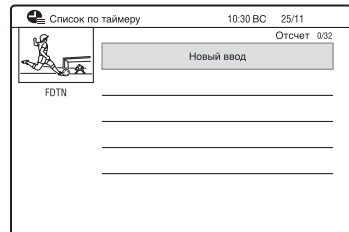

2 Выберите строку “Новый ввод” и нажмите кнопку ENTER.

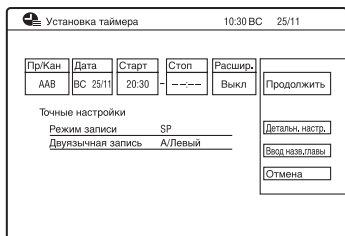

3 Выберите пункт с помощью кнопку ←/→ и настройте с помощью кнопку ↑/↓. Затем нажмите кнопку ENTER.

Пункты, подлежащие настройке, перечислены ниже.

“Пр/Кан”: Устанавливает положение программы.

“Дата”: Устанавливает дату (до 30 дней вперед). Выберите конфигурацию записи повторным нажатием ↑ для установки таймера для тех же ежедневных или еженедельных программ.

“Старт”: Устанавливается начальное время.

“Стоп”: Устанавливается конечное время.

“Расшир.”: Устанавливает длительность, если запущена запись по таймеру. Если программа, установленная на запись ежедневно или еженедельно, продлена, время продления, вручную установленное здесь, будет добавлено ко всем последующим временам таймера записи.

- Если Вы хотите выполнить деталильные установки, выберите опцию “Детальн. настр.” и нажмите кнопку ENTER.

Выберите пункт с помощью кнопку ↑/↓ и установите с помощью кнопку ←/→.

“Режим записи”: Устанавливает режим записи (стр. 49).

“Двуязычная запись”: Устанавливает запись звука (стр. 96).

- Для ввода названия заголовка выберите параметр “Ввод назв. главы” и нажмите кнопку ENTER (стр. 42).

- Если Вы сделали ошибку, выберите пункт и измените установку.

4 Выберите опцию “Продолжить” и нажмите кнопку ENTER.

Появится индикация “Список по таймеру” (стр. 56).

На дисплее передней панели высветится индикатор записи по таймеру, и рекордер будет готов начать запись.

В отличие от кассетного видеомэгнитофона нет необходимости выключать рекордер перед началом записи по таймеру.

Для остановки записи во время записи по таймеру

Нажмите кнопку ■ REC STOP. Помните, что рекордеру может понадобиться несколько секунд для остановки записи.

После нажатия кнопки ■ REC STOP могут появиться инструкции на экране. В этом случае следуйте инструкциям на экране.

Настр. реж. записи

Если для записи недостаточно свободного места на диске, рекордер автоматически отрегулирует режим записи, позволяя записать программу полностью. Установите опцию “Настр. реж. записи” в настройках “Запись” в положение “Вкл.” (стр. 101).

Если установки таймера накладываются

Появится экран подтверждения. Для сохранения установки выберите опцию “Да”.

Для отмены накладываемой установки выберите опцию “Нет”.

Для подтверждения, изменения или отмены записи по таймеру

См. раздел “Проверка/изменение/отмена установок таймера (Список по таймеру)” на стр. 56.

Совет

Вы также можете отобразить индикацию времени, выбрав в системном меню команду “Запись по таймеру”.

Примечания

- Убедитесь в том, что часы установлены правильно перед установкой записи по таймеру. Если это не так, то запись по таймеру не может быть выполнена.
- Для записи спутниковой программы включите спутниковый тюнер и выберите спутниковую программу, которую Вы хотите записать. Оставьте спутниковый тюнер включенным, пока рекордер не завершит запись. Если Вы подсоедините аппаратуру с функцией таймера, Вы можете использовать функцию синхронной записи (стр. 57).
- Даже если таймер установлен на одну и ту же ежедневную или еженедельную программу, запись по таймеру не может быть выполнена, если она накладывается на программу, которая имеет приоритет. Индикация “Наложение” появится рядом с накладываемой установкой в списке таймера. Проверьте последовательность приоритетов установок (стр. 56).

- Даже если установлен таймер, запись по таймеру не может быть выполнена во время записи программы, имеющей приоритет.
- Функция “Настр. реж. записи” работает только при записи по таймеру. Она не функционирует при быстрой записи по таймеру или синхронной записи.

Использование функции быстрой записи по таймеру

Вы можете установить видеомагнитофон на запись с 30-минутными интервалами.

Нажимайте кнопку ● REC повторно для установки продолжительности.

При каждом нажатии кнопки время будет увеличиваться с 30 минутными интервалами. Максимальная продолжительность составляет шесть часов.

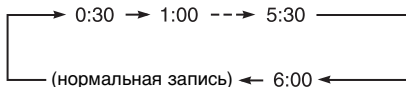

Счетчик времени уменьшается поминутно до 0:00, после чего рекордер остановит запись (питание выключается).

Для отмены быстрой записи по таймеру

Нажимайте кнопку ● REC повторно, пока на дисплее на передней панели не появится счетчик. Рекордер вернется к нормальному режиму записи. Для остановки записи нажмите кнопку ■ REC STOP.

Примечание

Если Вы отключите рекордер во время записи, то запись остановится.

Настройка качества изображения при записи

Вы можете регулировать качество изображения путем выбора предварительной установки. Вы можете также отрегулировать качество изображения путем изменения детальных настроек, сохранив в памяти до трех установок.

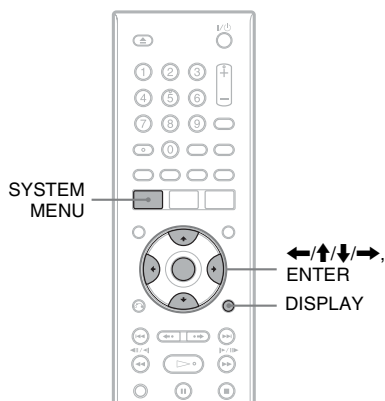

1 Нажмите кнопку **SYSTEM MENU** в режиме остановки.

Появится системное меню.

2 Выберите опцию “Настройки изобр.” и нажмите кнопку **ENTER**.

3 Выберите предварительную установку и нажмите кнопку **ENTER**.

“Тюнер”: Телевещание

“Видеотека”: Видеокассета

“DTV”: Цифровое вещание

“Память 1”/“Память 2”/“Память 3”: Ваши собственные установки.

Для создания Ваших собственных установок см. раздел “Для создания Ваших собственных установок” на стр. 54.

Для проверки детальных установок для выбранной предварительной установки нажмите кнопку **DISPLAY**.

4 Для выхода нажмите кнопку **SYSTEM MENU**.

Для создания Ваших собственных установок

1 Выберите опцию “Память 1”, “Память 2”, или “Память 3” при выполнении действий пункта 3.

2 Выберите опцию “Детальные настройки” и нажмите кнопку **ENTER**.

Появится дисплей для регулировки детальных установок.

3 Выберите опцию при помощи кнопок **↑/↓** и выполните настройку установок при помощи кнопок **←/→**.

Подробные сведения о каждой установке см. в сообщениях на дисплее.

“Прог. движение”: Регулирует прогрессивный видеосигнал, когда параметр “Компонент. видеовых.” установлен в положение “Построчный” (стр. 94) или при использовании подключения HDMI.

Выберите опцию “Подвижн.” для изображения, содержащего динамичные движущиеся объекты. Выберите опцию “Неподв.” для изображения, содержащего минимальные перемещения.

“Кинофильм”: Конвертирует прогрессивный видеосигнал для соответствия типу программного обеспечения просматриваемого DVD, когда параметр “Компонент. видеовых.” установлен в положение “Построчный” (стр. 94) или при использовании подключения HDMI.

Выберите опцию “Автоматич.” для определения типа программного обеспечения (основанного на кино или на видео) и выбора соответствующего режима преобразования. В обычных случаях выбирайте это положение.

Выберите опцию “Выкл” для фиксации режима преобразования в режиме для программного обеспечения, основанного на видео.

“3-мерн. Y/C”: Регулирует яркость/разделение цветов для видеосигналов.

Выберите опцию “Подвижн.” для изображения, содержащего динамичные движущиеся объекты. Выберите опцию “Неподв.” для изображения, содержащего минимальные перемещения.

“Подавлен.шумов Y” (подавление шумов яркости): Подавляются помехи, содержащиеся в элементе яркости видеосигнала.

“Подавлен.шумов C” (подавление шумов цветности): Подавляет шумы, содержащиеся в элементе цветности видеосигнала.

“Детально”: Регулирует четкость контуров изображений.

“Авт.рег. Белого”: Включите для автоматической регулировки баланса белого.

“Расшир-е ур.бел.”: Регулирует интенсивность белого цвета.

“Расшир-е черного”: Регулирует интенсивность черного цвета.

“Уровень черного”: Выбирает уровень черного (базовый уровень) для видеосигналов NTSC.

Выберите опцию “ВКЛ” для удаления базового уровня 7,5 IRE. В обычных случаях выбирайте положение “ВЫКЛ”.

“Оттенок цвета”: Регулирует цветовой баланс.

“Цветовая насыщ.”: Цвета делаются интенсивнее или светлее.

- 4** Для выхода нажмите кнопку SYSTEM MENU.
Данная установка автоматически сохраняется как установка, выбранная в пункте 1.

Создание разделов в заголовке

Рекордер может автоматически разделить запись (заголовков) на разделы посредством вставки меток разделов. Для выбора интервалов меток разделов или отключения данной функции см. раздел “Автомат.раздел (VR)”, “Авт.раздел (Video)” или опцию “Авт.раздел (DVD+R/+RW)” в установке “Запись” (стр. 102).

При записи на диск DVD-R (режим видеозаписи) или DVD-RW (режим видеозаписи) Вы можете редактировать метки разделов (стр. 74).

Проверка/ изменение/отмена установок таймера (Список по таймеру)

+RW -RWVR -RW Video +R -RVR
-RVideo

Вы можете проверить, изменить или отменить установки таймера с помощью опции “Список по таймеру”.

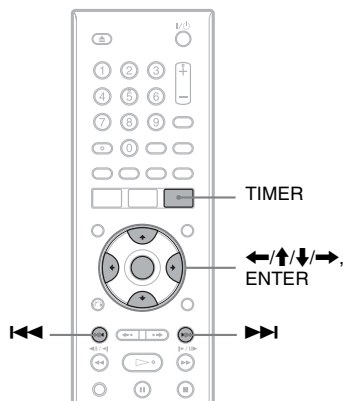

1 Нажмите кнопку **TIMER**.

Появится индикация “Список по таймеру”.

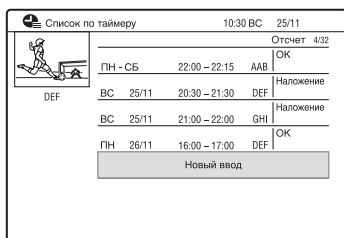

Информация таймера отображает дату записи, время, режим записи и т.д.

Если все установки таймера не помещаются на экране, появляется полоса прокрутки.

Для просмотра невидимых установок таймера скрытых кнопки **↑/↓**.

2 Выберите установку таймера, которую Вы хотите проверить/изменить/отменить, и нажмите кнопку **→**.

Появится подменю.

3 Выберите опцию и нажмите кнопку **ENTER**.

“Изменение”:

Установка таймера изменяется. Выберите пункт с помощью кнопок **←/→** и настройте с помощью кнопок **↑/↓**. Выберите пункт “Продолжить” и нажмите кнопку **ENTER**.

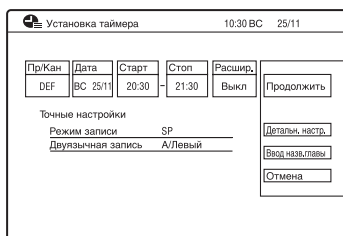

“Стереть”:

Установка таймера удаляется. Выберите опцию “Да” и нажмите кнопку **ENTER**.

“Один пропуск”:

Отменяет ежедневные или еженедельные записи только один раз. После отмены установки таймера возле установки таймера в опции “Список по таймеру” появляется индикация “Один пропуск”.

Для изменения или отмены установки, повторите действия приведенных выше пунктов 2 и 3.

Если установки таймера накладываются

- Программа, которая начинается первой, имеет более высокий приоритет, поэтому вся программа будет записана.
- После завершения предыдущей записи начинаются остальные записи с задержкой в несколько десятков секунд (если время завершения одной записи и время начала следующей записи совпадают).
- Если записи начинаются одновременно, будет записана только одна из них. Отмените установку таймера для программы, которую не собираетесь записывать.

Совет

Вы можете перемещаться к первой/последней строке списка таймера с помощью кнопок **◀◀/▶▶** во время отображения списка.

Примечания

- Даже если установлен таймер, запись по таймеру не может быть выполнена во время записи программы, имеющей приоритет.
- Даже если таймер установлен на одну и ту же ежедневную или еженедельную программу, запись по таймеру не может быть выполнена, если она накладывается на программу, которая имеет приоритет. Индикация “Наложение” появится рядом с накладываемой установкой в списке таймера. Проверьте последовательность приоритетов установок.

Запись с подсоединенной аппаратуры

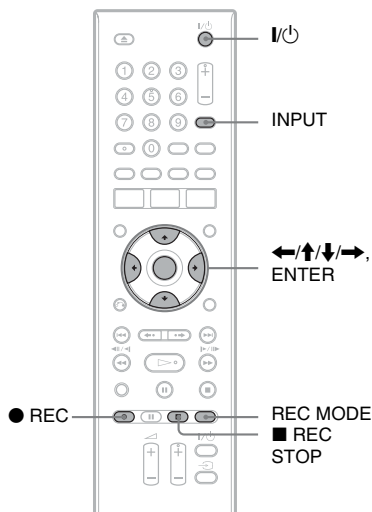

Запись с подсоединенной аппаратуры с таймером (Синхронная запись)

+RW **-RWvR** **-RWvideo** **+R** **-RvR**
-Rvideo

Вы можете установить рекордер на автоматическую запись программ с подсоединенной аппаратуры, имеющей функцию таймера (например, спутниковый тюнер). Подсоедините аппаратуру к гнезду LINE 1/DECODER рекордера (стр. 31).

При включении подсоединенной аппаратуры рекордер начнет запись программы с гнезда LINE 1/DECODER.

1 Нажимайте кнопку REC MODE повторно для выбора режима записи.

Подробные сведения о режиме записи см. стр. 49.

2 Выберите требуемый аудиосигнал при записи двуязычной программы.

Установите опцию “Внешнее звук, сопр.” в положение “Двуязычный”, а опцию “Двуязычная запись” в положение “А/Левый” или “В/Правый” в установках “Аудио вход” (стр. 96).

Подробные сведения о двуязычной записи см. стр. 50.

3 Установите таймер на подсоединенной аппаратуре на время программы, которую Вы хотите записать, и выключите ее.

4 Удерживайте нажатой кнопку ■ REC STOP на рекордере в течение более 3 секунд.

На дисплее передней панели высвечивается индикатор SYNCHRO REC, а рекордер отключается. Рекордер готов начать синхронную запись. Вы также можете установить рекордер в режим ожидания синхронной записи, установив опцию “Синхронная запись” из системного меню “Запись по таймеру” в положение “Да”.

Для остановки записи

Нажмите кнопку ■ REC STOP. Затем выберите в экране подтверждения пункт “Да” и нажмите кнопку ENTER.

Примечания

- Рекордер начнет запись только после обнаружения видеосигнала от подсоединенной аппаратуры. Начало программы может быть не записано независимо от того, включено питание рекордера или нет.
- Функция синхронной записи не работает, если опция “Вход LINE 1” в установках “Видео вх/вых” установлена в положение “Декодер” (стр. 95).
- Функция синхронной записи не работает с некоторыми тюнерами. Подробные сведения приведены в инструкции по эксплуатации тюнера.
- Для использования функции синхронной записи Вам следует сначала правильно установить часы рекордера.
- Для двуязычной программы может воспроизводиться только звуковой сигнал, выбранный в пункте 2.

Если настройки синхронной записи таймера и другие настройки таймера накладываются

Запись по таймеру всегда имеет больший приоритет. Синхронная запись начинается только после завершения записи по таймеру.

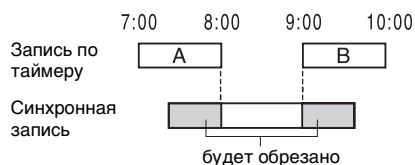

Для отмены синхронной записи перед началом записи

Нажмите кнопку I/⏻.

Индикатор SYNCHRO REC на дисплее передней панели погаснет.

Для отмены синхронной записи во время записи

Удерживайте нажатой кнопку ● REC на рекордере в течение более 3 секунд. Синхронная запись будет отменена, а запись продолжится.

Запись с подсоединенной аппаратуры без таймера

+RW -RWVR -RWVideo +R -RVR
-RVideo

Вы можете выполнить запись с подсоединенного кассетного видеомэгнитофона или подобного устройства. Для подсоединения кассетного видеомэгнитофона или подобного устройства, см. раздел “Подсоединение кассетного видеомэгнитофона или подобного устройства” на стр. 28.

1 Вставьте диск DVD, доступный для записи.

См. раздел “1. Вставление диска” на стр. 35.

2 Нажмите кнопку INPUT для выбора источника входа в соответствии с выполненным Вами соединением.

Индикация на передней панели будет изменяться следующим образом:

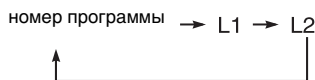

3 Выберите нужный аудиосигнал при записи двуязычной программы на диски DVD-RW/DVD-R (видеорежим).

Установите опцию “Внешнее звук, сопр.” в положение “Двуязычный”, а опцию “Двуязычная запись” в положение “А/Левый” или “В/Правый” в установках “Аудио вход” (стр. 96).

4 Нажимайте кнопку REC MODE повторно для выбора режима записи.

Подробные сведения о режиме записи см. стр. 49.

5 Вставьте ленту с источником записи в подсоединенную аппаратуру и установите ее на паузу воспроизведения.

6 Нажмите кнопку ● REC.

Рекордер начинает запись.

7 Нажмите кнопку паузы (или воспроизведения) на подсоединенной аппаратуре для отмены состояния паузы воспроизведения.

Подсоединенная аппаратура начинает воспроизведение, и воспроизводимое изображение записывается данным рекордером. Для остановки записи нажмите кнопку ■ REC STOP на данном рекордере.

💡 Совет

Вы можете настроить установки для записываемого изображения перед началом записи. См. раздел “Настройка качества изображения при записи” на стр. 54.

⚡ Примечания

- При записи изображения видеоигры экран может быть нечетким.
- Любая программа, содержащая сигнал защиты от копирования с запретом на копирование, не может быть записана.
- Если в пункте 3 опция “Двуязычная запись” установлена в положение “А/Левый” или “В/Правый”, Вы не можете выбирать звук при воспроизведении в следующих случаях.
 - При записи в режиме PCM.
 - При записи на диски DVD+RW/DVD+R/DVD-RW/DVD-R (видеорежим).
- Вы не можете выбрать опцию “L1” в пункте 2, если опция “Вход LINE 1” в настройках “Декодер” установлена в положение “Видео вх/вых” (стр. 95).

Воспроизведение записанной программы/DVD

+RW -RWVR -RWVideo +R -RVR
-RVideo DVD VCD DATA DVD * DATA CD *

* Только видеофайл DivX

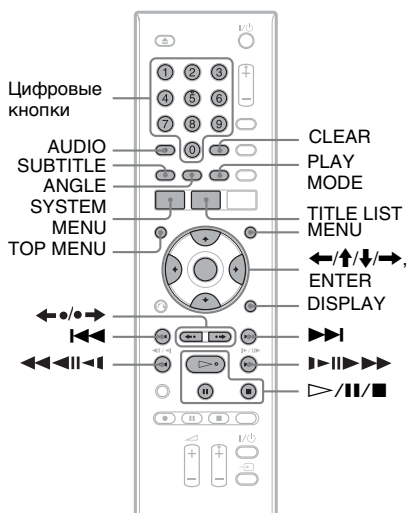

1 Вставьте диск.

- См. раздел “1. Вставление диска” на стр. 35.
- Если Вы вставили диск DVD VIDEO, VIDEO CD, DATA DVD или DATA CD, нажмите кнопку ▷. Начнется воспроизведение.

2 Нажмите кнопку TITLE LIST.

Подробные сведения о списке заголовков см. раздел “3. Воспроизведение записанной программы (Список заголовков)” на стр. 38.

Пример: DVD-RW в режиме видеозаписи

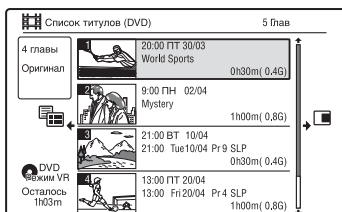

- 3 Выберите заголовок с помощью кнопок ↑/↓, а затем нажмите кнопку ENTER.**
Воспроизведение начнется с выбранного заголовка.

Для использования меню DVD

Если Вы воспроизводите диск DVD VIDEO или выполняете финализацию диска DVD+RW, DVD-RW (видеорежим), DVD+R или DVD-R (видеорежим), Вы можете отобразить меню диска, нажимая кнопку TOP MENU или MENU.

Примечание

Кнопка ▷ недоступна в меню диска.

Для воспроизведения дисков VIDEO CD/Super VIDEO CD с функциями PBC

Функция PBC (Управление воспроизведением) позволяет Вам воспроизводить диски VIDEO CD/ Super VIDEO CD в интерактивном режиме с помощью меню на экране Вашего телевизора. Когда Вы начнете воспроизведение VIDEO CD/Super VIDEO CD с функциями PBC, появится меню. Выберите пункт с помощью цифровых кнопок и нажмите кнопку ENTER. Затем следуйте инструкциям меню (нажмите кнопку ▷ при появлении индикации “Press SELECT”).

Примечание

Некоторые опции воспроизведения, такие как поиск, повторное воспроизведение или программное воспроизведение, не могут использоваться одновременно с функцией PBC. Для воспроизведения с дополнительными опциями воспроизведения начните воспроизведение без функций PBC с помощью списка заголовков.

Для изменения ракурсов

Если на диске записан эпизод с несколькими ракурсами (многоракурсная запись), на экране появится индикация “”. Нажмите кнопку ANGLE во время воспроизведения.

Для отключения индикатора ракурса записи установите опцию “Индикатор угла” в положение “Выкл” в установках “Воспроизв.” (стр. 105).

Для остановки воспроизведения

Нажмите кнопку .

Для ускоренного воспроизведения со звуком (Поиск со звуком)



Если Вы нажмете кнопку  во время воспроизведения, Вы можете выполнить ускоренное воспроизведение с диалогом или звуком (кроме дисков VIDEO CD/ Super VIDEO CD).



Звук не будет выводиться, если Вы нажмете кнопку  два или более раз для изменения скорости поиска.

Для отображения регистрационного кода данного рекордера

Выберите опцию “Код регистрации” в настройках “Опции” в меню “DivX” (стр. 109).

Для возобновления воспроизведения с того места, где Вы его остановили (Возобновление воспроизведения)

Если Вы нажмете кнопку  еще раз после того, как Вы остановили воспроизведение, рекордер возобновит воспроизведение с того места, где Вы нажали кнопку .

Для того, чтобы начать с начала, повторно нажмите кнопку , а затем нажмите кнопку . Воспроизведение начнется с начала заголовка/дорожки/эпизода.

Место остановки воспроизведения будет стерто из памяти, если:

- Вы открываете отсек дисков.
- Вы начинаете воспроизведение другого заголовка.
- Вы начинаете воспроизведение с помощью списка заголовков.
- Вы отредактируете заголовок после остановки воспроизведения.
- Вы измените настройки рекордера.
- Вы выполняете запись (кроме дисков DVD-RW/DVD-R в режиме видеозаписи).
- Вы отсоедините сетевой шнур переменного тока.

Примечание

Режим возобновления воспроизведения недоступен для дисков Super VIDEO CD.

Для воспроизведения дисков DVD с ограниченным доступом (Родительск.контроль)

Если Вы воспроизводите диск DVD с ограниченным доступом, на экране Вашего телевизора появится сообщение о необходимости ввода пароля.

Введите Ваш четырехзначный пароль с помощью цифровых кнопок, а затем нажмите кнопку ENTER.

Рекордер начнет воспроизведение.

Для регистрации или изменения пароля см. раздел “Родительск.контроль (только DVD VIDEO)” на стр. 103.

Для блокировки рекордера (Замок от детей)



Вы можете заблокировать все кнопки рекордера, чтобы установки не были ошибочно отменены.

При включенном рекордере удерживайте нажатой кнопку  до тех пор, пока на дисплее передней панели не появится индикация “LOCKED”.

Рекордер не работает, за исключением выполнения записей по таймеру и синхронной записи, пока установлен замок от детей.

Для разблокировки рекордера при включенном рекордере удерживайте нажатой кнопку  до тех пор, пока на дисплее передней панели не появится индикация “UNLOCKED”.

Воспроизведение одним касанием (только для подключений SCART/HDMI)

Нажмите кнопку . Одним нажатием кнопки  рекордер и Ваш телевизор автоматически включаются, а источник входного сигнала телевизора переключается на рекордер. Воспроизведение начинается автоматически.

Для использования функции воспроизведения одним касанием установите опцию “HDMI-контроль” в положение “Вкл” в настройках “HDMI выход” (стр. 107).

Совет

Вы также можете использовать кнопку  при выполнении действий пункта 3 (стр. 60) для начала воспроизведения.



Примечание

При использовании подключения HDMI может наблюдаться задержка перед воспроизведением изображения на экране телевизора, а начальная часть воспроизводимого изображения может не отображаться.

Опции воспроизведения

Для проверки расположения кнопок, приведенных ниже, см. рисунок на стр. 60.

| Кнопки | Операции |
|--|--|
| AUDIO -RWVR -RVR DVD VCD DATA DVD * DATA CD * | Выбирается одна из аудиодорожек, записанных на диске, при повторном нажатии в режиме нормального воспроизведения. DVD DATA DVD * DATA CD *: Выбирается язык. -RWVR -RVR : Выбирается основная или дополнительная звуковая дорожка. VCD : Выбираются стереофонические или монофонические аудиодорожки. |
| * Только видеофайл DivX | |
| SUBTITLE DVD DATA DVD * DATA CD * | Выбирается язык субтитров при повторном нажатии. |
| * Только видеофайл DivX | |
| ◀•/•→ (мгновенное повторное воспроизведение/ мгновенное продвижение) | При каждом нажатии кнопки ◀• повторно воспроизводится эпизод следующей продолжительности. 5 секунд → 15 секунд → 30 секунд → 1 минута → 2 минуты → 3 минуты → 5 минут → 10 минут → 20 минут → увеличивает время с интервалом в 10 минут → 2 часа При каждом нажатии кнопки •→ выполняется быстрая перемотка текущего эпизода на следующий промежуток времени. 30 секунд → 1 минута → 1 минута 30 секунд → 2 минуты → 3 минуты → 5 минут → 10 минут → 20 минут → увеличивает время с шагом в 10 минут → 2 часа |
| ◀◀ (предыдущий)/ ▶▶ (следующий) | Осуществляется переход к началу предыдущего/ следующего заголовка/раздела/эпизода/дорожки при нажатии во время воспроизведения. Осуществляется переход к началу первого заголовка/ дорожки при нажатии в режиме остановки. |

| Кнопки | Операции |
|---|---|
|  <p>(ускоренная перемотка назад/ускоренная перемотка вперед)</p> | <p>Осуществляется ускоренная перемотка назад/ускоренная перемотка вперед при нажатии во время воспроизведения. Скорость поиска изменяется следующим образом:</p> <p>ускоренная перемотка назад ускоренная перемотка вперед</p> <p>◀◀Пер.назад1*¹ ← →▶▶Пер.вперед1*²</p> <p>◀◀Пер.назад2 ← ← → →▶▶Пер.вперед2</p> <p>◀◀◀Пер.назад3*³ ← ← ← → → →▶▶Пер.вперед3*³</p> <p>◀◀◀◀Пер.назад4*³ ← ← ← ← → → → →▶▶Пер.вперед4*³</p> <p>Если Вы нажмете и будете удерживать нажатой кнопку, ускоренная перемотка назад/ускоренная перемотка вперед будет продолжаться при выбранной скорости до тех пор, пока Вы не отпустите кнопку.</p> <p>*¹ Если Вы нажмете кнопку ◀◀ во время воспроизведения, Вы можете выполнить обратное воспроизведение (недоступно для дисков VIDEO CD/Super VIDEO CD/ видеофайлов DivX).</p> <p>*² Если Вы нажмете кнопку ▶▶ во время воспроизведения, Вы можете выполнить ускоренное воспроизведение со звуком (недоступно для дисков VIDEO CD/Super VIDEO CD).</p> <p>*³ Недоступно для дисков VIDEO CD/Super VIDEO CD.</p> |
|  <p>(замедленное воспроизведение, стоп-кадр)</p> <p>+RW -RWVR -RW_{Video}</p> <p>+R -RVR -R_{Video}</p> <p>DVD VCD *¹</p> <p>DATA DVD *¹*² DATA CD *¹*²</p> <p>*¹ Только направление воспроизведения</p> <p>*² Только видеофайл DivX</p> | <p>Выполняется замедленное воспроизведение при нажатии в течение более одной секунды в режиме паузы. Воспроизводится один кадр за один раз при кратковременном нажатии в режиме паузы. Для возобновления нормального воспроизведения нажмите кнопку ▷.</p> |
| <p>⏸ (пауза)</p> | <p>Воспроизведение приостанавливается. Для возобновления нормального воспроизведения нажмите кнопку ▷.</p> |

🔍 Примечания

- Ракурсы и субтитры не могут быть изменены для заголовков, записанных на данном рекордере.
- Возможно воспроизведение слайд-шоу файлов изображений JPEG, записанных только с помощью DVD-видеокамеры. Если видеофайлы содержат файлы изображений JPEG и фильмы, рекордер может воспроизводить только части с фильмами.

Примечания по воспроизведению дисков DVD с звуковыми дорожками DTS

Аудиосигналы DTS выводятся только через гнездо DIGITAL OUT (COAXIAL). Если Вы воспроизводите диск DVD с звуковыми дорожками DTS, установите опцию “Выход DTS” в положение “Вкл” в настройках “Аудио выход” (стр. 97).

Повторное воспроизведение выбранного фрагмента (Повтор A-B)

- 1 Нажмите кнопку **PLAY MODE** во время воспроизведения. Появится меню “Режим воспр.”.
- 2 Выберите опцию “Повтор A-B” и нажмите кнопку **ENTER**. Выбрана функция “Установите точку A”.

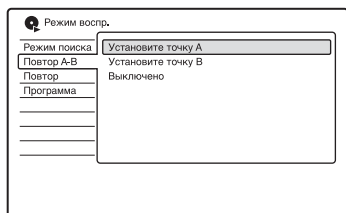

- 3 Прослушивая звук, нажмите кнопку **ENTER** в начальной точке (точке A) фрагмента, подлежащего повторному воспроизведению. Выбрана функция “Установите точку B”.
- 4 Продолжите воспроизведение до конечной точки (точки B) и нажмите кнопку **ENTER**. Начнется повторное воспроизведение фрагмента A-B.

Для отмены повторного воспроизведения фрагмента A-B

Нажмите кнопку **CLEAR**. Или установите опцию “Повтор A-B” в меню “Режим воспр.” в положение “Выключено”.

💡 Совет

Вы можете выбрать опцию “Повтор A-B” из меню “Режим воспр.” в системном меню.

🔔 Примечание

При воспроизведении диска DVD VIDEO/ DVD-RW (видеорежим)/DVD-R (видеорежим) устанавливайте начальную и конечную точку в пределах одного заголовка.

Повторное воспроизведение (Повтор)

Вы можете повторно воспроизводить все заголовки/дорожки/файлы или один заголовок/раздел/дорожку на диске.

- 1 Нажмите кнопку **PLAY MODE** во время воспроизведения. Появится меню “Режим воспр.”.
- 2 Выберите опцию “Повтор” и нажмите кнопку **ENTER**.
- 3 Выберите содержимое, подлежащее повторному воспроизведению, нажимая кнопки **↑/↓**.
 - “Повтор главы” (для дисков DVD/DATA DVD^{*1}/DATA CD^{*1}): повторяется текущий заголовок.
 - “Повтор раздела” (для дисков DVD): повторяет текущий раздел.
 - “Повтор трека” (для дисков VIDEO CD^{*2}): повторяется текущая дорожка.
 - “Повтор программы”: повторяется текущая программа (стр. 66).
 - “Повтор диска” (для дисков VIDEO CD^{*2}/DVD-RWs/DVD-R (режим видеозаписи)): повторяются все дорожки на диске.
- 4 Нажмите кнопку **ENTER**. Начнется повторное воспроизведение.

^{*1} Только видеофайл DivX

^{*2} Доступно только при воспроизведении без функций PBC

Для отмены повторного воспроизведения

Нажмите кнопку CLEAR. Или установите опцию “Повтор” в меню “Режим воспр.” в положение “Повтор отключен”.

Совет

Вы можете выбрать опцию “Повтор” из меню “Режим воспр.” в системном меню.

Примечание

Вы не можете выбрать опцию “Повтор программы”, если не осталось никаких программ.

Создание Вашей собственной программы (Программа)

 *  * 

* Только финализированный диск

Вы можете воспроизводить содержание диска в желаемой последовательности, указав порядок заголовков/разделов/альбомов/дорожек на диске при создании своей собственной программы. Вы можете создать до 24 пунктов программы.

- 1** Нажмите кнопку PLAY MODE во время воспроизведения. Появится меню “Режим воспр.”.
- 2** Выберите опцию “Программа” и нажмите кнопку ENTER.
- 3** Выберите опцию “Ввод/редактирование программ” и нажмите кнопку ENTER. Индикация “Ввод/редактирование программ” различается в зависимости от типа диска.

Пример: DVD

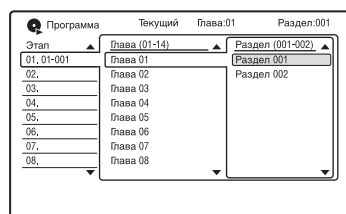

- 4** Выберите заголовок или альбом (например: Глава 01) с помощью кнопок \uparrow/\downarrow , а затем нажмите кнопку ENTER.
- 5** Выберите раздел или дорожку (например: Раздел 001) с помощью кнопок \uparrow/\downarrow , затем нажмите кнопку ENTER. Раздел или дорожка включается в программу. Если Вы ошиблись, выберите номер пункта. (например: 01.) с помощью кнопок $\leftarrow/\uparrow/\downarrow$, затем нажмите кнопку CLEAR.
- 6** Для добавления в программу других разделов или дорожек нажимайте кнопки $\leftarrow/\uparrow/\downarrow/\rightarrow$ для выбора номера пункта, а затем повторяйте действия пунктов 4 и 5.
- 7** Нажмите кнопку \triangleright . Начнется программное воспроизведение.

Для отмены программного воспроизведения

Нажмите кнопку CLEAR во время воспроизведения. Или установите опцию “Программа” в меню “Режим воспр.” в положение “Отмена программного воспроизведения”.

Для удаления программы

Нажмите кнопку CLEAR в режиме остановки. Или установите опцию “Программа” в меню “Режим воспр.” в положение “Стирание программного списка”.

Советы

- Созданная Вами программа сохраняется после завершения программного воспроизведения. Для того чтобы воспроизвести эту же программу еще раз, установите параметр “Программа” в меню “Режим воспр.” в положение “Пуск программного воспроизведения”. Тем не менее, программа будет очищена при извлечении диска или нажатии кнопки **I/⏻**.
- Вы можете повторять программное воспроизведение. Установите опцию “Повтор” в настройках “Режим воспр.” в положение “Повтор программы” (стр. 65).
- Вы можете выбрать опцию “Программа” из меню “Режим воспр.” в системном меню.

Настройка качества изображения



* Только видеофайл DivX

Вы можете отрегулировать качество изображения при записи с подсоединенной аппаратуры, такой как телевизор или проектор, путем выбора предварительной установки. Вы можете также отрегулировать качество изображения путем изменения детальных настроек, сохранив в памяти до трех установок.

1 Нажмите кнопку SYSTEM MENU во время воспроизведения или в режиме паузы.

Появится системное меню.

2 Выберите опцию “Настройки изобр.” и нажмите кнопку ENTER.

3 Выберите предварительную установку с помощью кнопок **←/→** и нажмите кнопку ENTER.

Динамический: выдает четкое динамичное изображение путем повышения контрастности и цветовой насыщенности изображения.

Стандарт: отображает стандартное изображение.

Профессиональный: отображает оригинальное изображение.

Память 1/Память 2/Память 3: Ваши собственные установки. Для создания Ваших собственных установок см. раздел “Для создания Ваших собственных установок” ниже.

Для проверки детальных установок для выбранной предварительной установки нажмите кнопку DISPLAY.

4 Для выхода нажмите кнопку SYSTEM MENU.

Для создания Ваших собственных установок

1 Выберите опцию “Память 1”, “Память 2”, или “Память 3” при выполнении действий пункта 3.

2 Выберите опцию “Детальные настройки” и нажмите кнопку ENTER.

Появится дисплей для регулировки детальных установок.

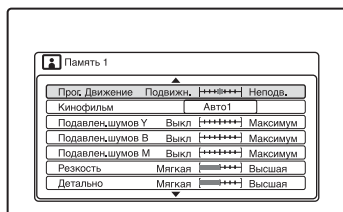

3 Выберите опцию при помощи кнопок **↑/↓** и выполните настройку установок при помощи кнопок **←/→**.

Подробные сведения о каждой установке см. в сообщениях на дисплее.

“Прог. движение”: Регулирует прогрессивный видеосигнал, когда параметр “Компонент. видеовых.” установлен в положение “Построчный” (стр. 94), или когда параметр “Разрешение экрана” установлен в положение, отличное от “720 x 576i” (или “720 x 480i”) (стр. 106).

Выберите опцию “Подвижн.” для изображения, содержащего динамичные движущиеся объекты. Выберите опцию “Неподв.” для изображения, содержащего минимальные перемещения.

“Кинофильм”: Конвертирует прогрессивный видеосигнал для соответствия типу программного обеспечения просматриваемого DVD, когда параметр “Компонент. видеовых.” установлен в положение “Построчный” (стр. 94), или когда параметр “Разрешение экрана” установлен в положение, отличное от “720 x 576i” (или “720 x 480i”) (стр. 106).

Выберите опцию “Авто1” для автоматического определения типа программного обеспечения (основанного на кино или на видео) и выбора соответствующего режима преобразования. В обычных случаях выбирайте это положение.

Если изображение выглядит неестественно, выберите опцию “Авто2”, “Вкл” или “Выкл”.

“Подавлен.шумов Y” (подавление шумов яркости): Подавляются помехи, содержащиеся в элементе яркости видеосигнала.

“Подавлен.шумов B” (подавление ступенчатого шума): Подавляется “ступенчатый шум и помехи” в форме мозаики на изображении.

“Подавлен.шумов M” (подавление шумов видео): Подавляются расплывчатые помехи, появляющиеся вокруг контуров изображений. Эффекты шумоподавления автоматически регулируются в пределах диапазона каждой установки в соответствии с битовой частотой видеосигнала и другими факторами.

“Резкость”: Повышается резкость контуров изображений.

“Детально”: Регулирует четкость контуров изображений.

“Расшир-е ур.бел.”: Регулирует интенсивность белого цвета.

“Расшир-е черного”: Регулирует интенсивность черного цвета.

“Уровень черного”: Выбирает уровень черного (базовый уровень) для видеосигналов.

Выберите опцию “ВКЛ” для повышения уровня черного.

Выбирайте эту опцию, когда изображение выглядит слишком темным.

Выберите опцию “ВЫКЛ” для установки уровня черного входных сигналов на стандартном уровне. В обычных случаях выбирайте это положение.

“Гамма-коррекция”: Регулирует внешний вид темных областей изображения.

“Оттенок цвета”: Регулирует цветовой баланс.

“Цветовая насыщ.”: Цвета делаются интенсивнее или светлее.

4 Для выхода нажмите кнопку SYSTEM MENU.

Данная установка автоматически сохраняется как установка, выбранная в пункте 1.

Примечания

- Если контуры изображений на Вашем экране становятся размытыми, установите опцию “Подавлен.шумов В” и/или “Подавлен.шумов М” в положение “Выкл”.
- В зависимости от воспроизводимого диска или эпизода, приведенные выше эффекты Подавлен.шумов В или Подавлен.шумов М могут быть не очень заметны. Также эти функции могут не работать с некоторыми размерами экранов.
- Следующие установки недоступны для сигналов, подаваемых на выход с гнезда HDMI.
 - “Резкость”
 - “Расшир-е ур.бел.”
 - “Расшир-е черного”
 - “Уровень черного”
 - “Гамма-коррекция”
 - “Оттенок цвета”
 - “Цветовая насыщен.”

Поиск времени/ заголовка/раздела/ дорожки и т.п.



* Только видеофайл DivX

Вы можете искать диск по заголовку, разделу, эпизоду или дорожке. Так как заголовкам и дорожкам присваиваются индивидуальные номера, выберите заголовок посредством ввода его номера. Вы также можете выполнить поиск эпизода, используя временной код.

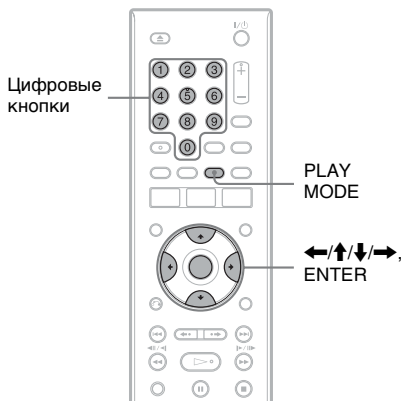

- 1** Нажмите кнопку **PLAY MODE** во время воспроизведения. Появится меню “Режим воспр.”.
- 2** Выберите опцию “Режим поиска” и нажмите кнопку **ENTER**.

3 Выберите метод поиска и нажмите кнопку ENTER.

“Поиск по времени” (для дисков DVD/DATA DVD^{*1}/DATA CD^{*1}/VIDEO CD^{*2*3}): Выполняется поиск начальной точки посредством ввода временного кода.

“Поиск главы” (для дисков DVD/DATA DVD^{*1}/DATA CD^{*1})

“Поиск раздела” (для дисков DVD)

“Поиск трека” (для дисков VIDEO CD^{*3})

*1 Только видеофайл DivX

*2 Кроме дисков Super VIDEO CD

*3 Доступно только при воспроизведении без функций PBC

Появится окно для ввода числа.

Пример: Поиск раздела

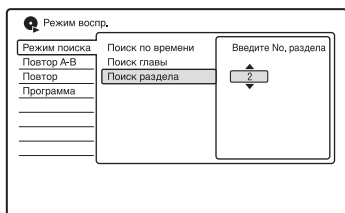

4 Нажимайте цифровые кнопки для выбора нужного Вам номера заголовка, раздела, временного кода и т.п.

Например: Поиск по времени

Для нахождения эпизода в 2 часа, 10 минут и 20 секунд введите “21020”.

Если Вы ошиблись, выберите другой номер.

5 Нажмите кнопку ENTER.

Рекордер начнет воспроизведение с выбранного номера.

Перед редактированием

Данный рекордер предлагает различные опции редактирования для различных типов дисков.

Примечания

- Вы можете потерять редактируемое содержимое, если извлечете диск, или если во время редактирования начнется запись по таймеру.
- Диски DVD, созданные DVD-видеокамерой, не могут редактироваться на данном рекордере.
- При появлении сообщения, указывающего, что контрольная информация диска заполнена, удалите или отредактируйте ненужные заголовки.
- Оставшееся дисковое пространство, отображаемое на экране, может отличаться от фактического оставшегося свободного пространства.
- При редактировании диска DVD+R или DVD-R следует завершить все редактирование до финализации диска. Вы не сможете редактировать диск после финализации.

Возможности редактирования

| | | +RW | -RWVR | |
|---------------------------------|---|----------|------------------------|----------------------------------|
| | | -RWVideo | -RVR | |
| | | +R | | |
| | | -RVideo | | |
| | | | Оригинальный заголовок | Заголовок списка воспроизведения |
| Редактирование заголовка | Стереть (стр. 72) | Да | Да | Да |
| | Назв. главы (стр. 72) | Да | Да | Да |
| | Зад. миниатюру (стр. 72) | Да | Да | Да |
| | Стирание A-B (стр. 73) | Нет | Да | Да |
| | Делить (стр. 78) | Нет | Нет | Да |
| | Защита (стр. 72) | Да | Да | Нет |
| | Переместить (стр. 77) | Нет | Нет | Да |
| | Объединить (стр. 77) | Нет | Нет | Да |
| | Создание списка воспроизведения (стр. 76) | Нет | Нет | Да |
| Отмена (стр. 72) | Да | Да | Да | |
| Редактирование раздела | Делить (стр. 75) | Нет | Да | Да |
| | Стереть (стр. 75) | Нет | Да | Да |
| | Переместить (стр. 78) | Нет | Нет | Да |
| | Объединить (стр. 76) | Нет | Да | Да |

Для освобождения дискового пространства

Для освобождения дискового пространства на дисках DVD+RW или DVD-RW (видеорежим) удалите заголовок с наибольшим номером в списке заголовков.

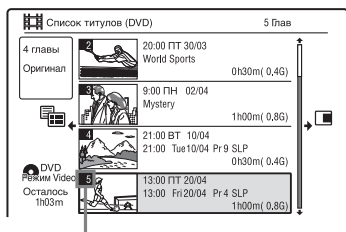

Наибольший номер

Для освобождения дискового пространства на диске DVD-RW (режим видеозаписи) Вы можете удалить какой-либо заголовок. См. раздел “Удаление и редактирование заголовка” на стр. 72. Свободное место на диске не увеличится, даже если Вы удалите заголовки дисков DVD-R и DVD+R.

Для переключения между списком воспроизведения и списком оригиналов заголовков (только DVD-RW/DVD-R в режиме видеозаписи)

Вы можете отобразить заголовки списка воспроизведения диска в списке заголовков (список воспроизведения), или оригинальные заголовки в списке заголовков (оригинал).

- 1 Нажмите кнопку **←** во время отображения списка заголовков.
- 2 Выберите строку “Список воспр” при помощи кнопок **↑/↓** и нажмите кнопку **ENTER**.
- 3 Выберите опцию “Оригинал” или “Список воспр” с помощью кнопок **↑/↓**, а затем нажмите кнопку **ENTER**.

Удаление и редактирование заголовка



В данном разделе поясняются основные функции редактирования. Помните о том, что редактирование дисков DVD-RW/DVD-R (режим видеозаписи) без изменения оригинальных записей, создайте список воспроизведения (стр. 76).

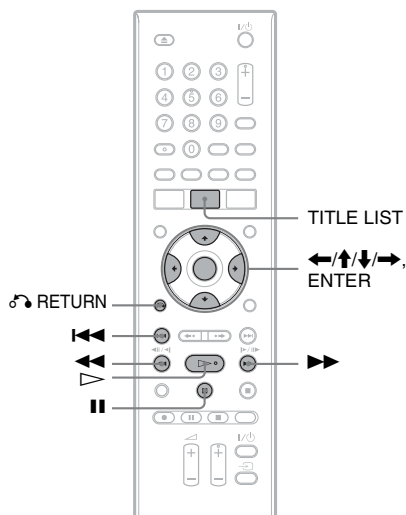

- 1 **Нажмите кнопку TITLE LIST.**
Для дисков DVD-RW/DVD-R в режиме видеозаписи, если нужно, переключайте список заголовков (оригинал или список воспроизведения).
- 2 **Выберите заголовок и нажмите кнопку →.**
Появится подменю.

3 Выберите опцию и нажмите кнопку ENTER.

Вы можете выполнить следующие виды редактирования заголовка.

“Стереть”: Удаляется выбранный заголовок. Выберите “Да”, когда появится запрос на подтверждение.

“Редактиров.”: Позволяет Вам выполнять следующие операции редактирования.

- “Назв. главы”: Позволяет Вам вводить или повторно вводить название заголовка (стр. 42).
 - “Зад. миниатюру”: Изменяется изображение пиктограммы заголовка, появляющееся в списке заголовков (стр. 39).
 - “Стирание А-В”: Удаляется часть заголовка (стр. 73).
 - “Делить”: Заголовок разделяется на два заголовка (стр. 78).
 - “Редакт.раздела”: Редактирует разделы в заголовке (стр. 74).
 - “Защита”: Устанавливается защита заголовка. Индикация “” появится за защищенным заголовком.
 - “Переместить”: Изменяет порядок воспроизведения заголовка (стр. 77).
 - “Объединить”: Объединяет два заголовка в один (стр. 77).
- “Создать”: Создает список воспроизведения (стр. 76)
 “Отмена”: Отменяет последнюю выполненную операцию редактирования.

Совет

Вы можете маркировать или повторно маркировать диски DVD (стр. 43).

Удаление части заголовка (Стирание А-В)

-RWVr -Rvr

Вы можете выбрать часть (эпизод) заголовка и удалить его. Помните, что удаление эпизодов в заголовке не может быть отменено.

1 После выполнения действий пункта 2 раздела “Удаление и редактирование заголовка”, выберите опцию “Редактиров.” и нажмите кнопку ENTER.

2 Выберите опцию “Стирание А-В” и нажмите кнопку ENTER. Появится дисплей для установки точки А. Начнется воспроизведение заголовка.



3 Выберите точку А, нажимая кнопки <</>> или ▷, и нажмите кнопку II.

- Для возврата к началу заголовка нажмите кнопку II, а затем нажмите кнопку I◀◀.

4 Выберите опцию “От” и нажмите кнопку ENTER.

Отображается положение точки А.

5 Нажмите кнопку ▷.

6 Выберите точку В, нажимая кнопки <</>> или ▷, и нажмите кнопку II.

7 Выберите опцию “До” и нажмите кнопку ENTER.
Отображается положение точки В.

8 Выберите опцию “Да” и нажмите кнопку ENTER.
Эпизод удален.

Для отмены опции “Стирание А-В”

Нажмите кнопку  RETURN.
Появится список заголовков.

Совет

После удаления эпизода вставляется метка раздела. Метки раздела разделяют заголовок на отдельные разделы, расположенные с каждой стороны метки.

Примечания

- Изображения или звук могут на мгновение прерываться в точке, где Вы удалили часть заголовка.
- Части короче пяти секунд могут не удалиться.

Удаление и редактирование раздела

-RWvR **-RvR**

Вы можете редактировать отдельные разделы в пределах заголовка. Для редактирования дисков DVD-RW/DVD-R (режим видеозаписи) без изменения оригинальных записей, создайте список воспроизведения (стр. 76).

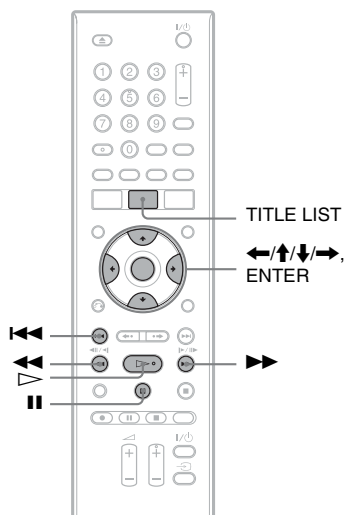

1 Нажмите кнопку TITLE LIST.

Для дисков DVD-RW/DVD-R в режиме видеозаписи, если нужно, переключайте список заголовков (оригинал или список воспроизведения).

2 Выберите заголовок, содержащий раздел, который Вы хотите редактировать, и нажмите кнопку **→**.

Появится подменю.

- 3 Выберите опцию “Редактиров.” и нажмите кнопку ENTER.
- 4 Выберите опцию “Редакт.раздела” и нажмите кнопку ENTER.
- 5 Выберите опцию и нажмите кнопку ENTER.
Вы можете выполнить следующие виды редактирования раздела.
“Делить”: Разделяет раздел на два (стр. 75).
“Стереть/Перемест.”
 - “Стереть”: Удаляет выбранный раздел (стр. 75).
 - “Переместить” (для заголовков списка воспроизведения DVD-RW/DVD-R в режиме видеозаписи): Изменяет порядок воспроизведения раздела (стр. 78).
 “Объединить”: Объединяет два раздела в один (стр. 76).

Разделение раздела (Делить)

- 1 После выполнения действий пункта 4 раздела “Удаление и редактирование раздела”, выберите опцию “Делить”.



- 2 Выберите раздел с помощью кнопку ←/→ и нажмите кнопку ENTER.
- 3 Выберите точку разделения, нажимая кнопки ◀/▶ или ▷, и нажмите кнопку II.
 • Для возврата к началу раздела нажмите кнопку II, а затем нажмите кнопку ◀◀.
- 4 Нажмите кнопку ENTER. Раздел разделяется на два.

Удаление раздела (Стереть)

- 1 После выполнения действий пункта 4 раздела “Удаление и редактирование раздела”, выберите опцию “Стереть”.



- 2 Выберите раздел с помощью кнопку ←/→ и нажмите кнопку ENTER.
- 3 (Только для раздела списка воспроизведения) Выберите опцию “Стереть” и нажмите кнопку ENTER. На дисплее будет задан вопрос о подтверждении.
- 4 Выберите опцию “Да” и нажмите кнопку ENTER. Раздел удаляется.

Объединение нескольких разделов (Объединить)

- 1 После выполнения действий пункта 4 раздела “Удаление и редактирование раздела”, выберите опцию “Объединить”.

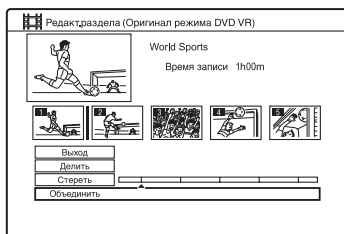

- 2 Переместите полосу объединения с помощью кнопок ←/→ и нажмите кнопку ENTER.

Два смежных раздела полосы объединения будут объединены.

Создание и редактирование списка воспроизведения

-RWVR -RVR

Редактирование списка воспроизведения позволяет Вам выполнять редактирование или повторное редактирование без изменения фактических записей. Вы можете создать до 99 заголовков списка воспроизведения.

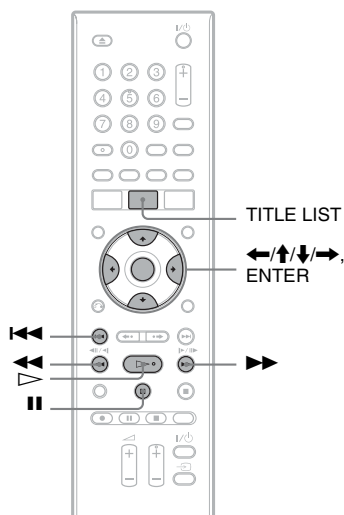

- 1 Нажмите кнопку TITLE LIST. Перейдите к списку воспроизведения (стр. 72).
- 2 Нажмите кнопки →. Появится подменю.
- 3 Выберите опцию “Создать” и нажмите кнопку ENTER. В списке заголовков появятся оригинальные заголовки.

- 4** Выберите оригинальный заголовок, подлежащий добавлению к списку воспроизведения, и нажмите кнопку ENTER.
Выбранный заголовок добавляется к списку воспроизведения.
- 5** Повторите действия пунктов 3 и 4 для выбора всех заголовков, которые Вы хотите добавить к списку воспроизведения.

Перемещение заголовка списка воспроизведения (Переместить)

- 1** Нажмите кнопку TITLE LIST.
Перейдите к списку воспроизведения (стр. 72).
- 2** Выберите заголовок списка воспроизведения и нажмите кнопку →.
Появится подменю.
- 3** Выберите опцию “Редактиров.” и нажмите кнопку ENTER.
- 4** Выберите пункт “Переместить” и нажмите кнопку ENTER.

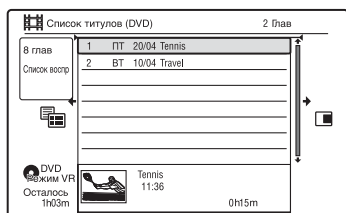

- 5** Выберите новое положение для заголовка, используя кнопки ↑/↓, и нажмите кнопку ENTER.
Заголовок переместится в новое положение.
- Для добавления новых заголовков повторите процедуру, начиная с пункта 2.

Объединение нескольких заголовков списка воспроизведения (Объединить)

- 1** Нажмите кнопку TITLE LIST.
Перейдите к списку воспроизведения (стр. 72).
- 2** Выберите заголовок списка воспроизведения и нажмите кнопку →.
Появится подменю.
- 3** Выберите опцию “Редактиров.” и нажмите кнопку ENTER.
- 4** Выберите пункт “Объединить” и нажмите кнопку ENTER.

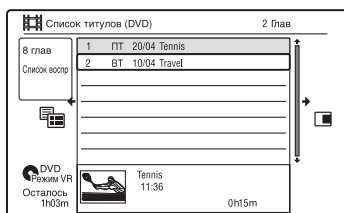

- 5** Выберите заголовок, который Вы хотите объединить, и нажмите кнопку ENTER.
- 6** Выберите опцию “Да” и нажмите кнопку ENTER.
Заголовки будут объединены.

Разделение заголовка списка воспроизведения (Делить)

-RWVR -RVR

Вы можете разделить заголовок списка воспроизведения.

1 Нажмите кнопку TITLE LIST. Перейдите к списку воспроизведения (стр. 72).

2 Выберите заголовок списка воспроизведения и нажмите кнопку **→**. Появится подменю.

3 Выберите опцию “Редактиров.” и нажмите кнопку ENTER.

4 Выберите опцию “Делить” и нажмите кнопку ENTER. Появится дисплей для установки точки разделения. Начнется воспроизведение заголовка.

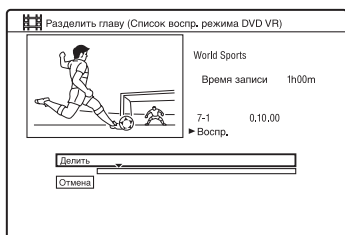

5 Выберите точку разделения, нажимая кнопки **◀◀▶▶** или **▷**, и нажмите кнопку **II**.

- Для возврата к началу заголовка нажмите кнопку **II**, а затем нажмите кнопку **I◀◀**.

6 Нажмите кнопку ENTER. Заголовок разделяется на два.

Перемещение раздела (Переместить)

1 Нажмите кнопку TITLE LIST. Перейдите к списку воспроизведения (стр. 72).

2 Выберите список воспроизведения, содержащий раздел, который Вы хотите редактировать, и нажмите кнопку **→**. Появится подменю.

3 Выберите опцию “Редактиров.” и нажмите кнопку ENTER.

4 Выберите опцию “Редакт.раздела” и нажмите кнопку ENTER.

5 Выберите пункт “Стереть/Перемест.”.



6 Выберите раздел с помощью кнопки **◀/▶** и нажмите кнопку ENTER.

7 Выберите опцию “Переместить” и нажмите кнопку ENTER.

8 Выберите новое положение раздела с помощью кнопок **◀/▶** и нажмите кнопку ENTER.

Раздел переместится в новое положение.

Воспроизведение аудиодорожек с дисков CD/DVD

CD DATA DVD DATA CD

Вы можете воспроизводить аудиодорожки с дисков CD, DATA DVD (DVD-ROM/DVD+RW/DVD+R/DVD-RW/DVD-R/DVD-RAM) или DATA CD (CD-ROM/CD-R/CD-RW).

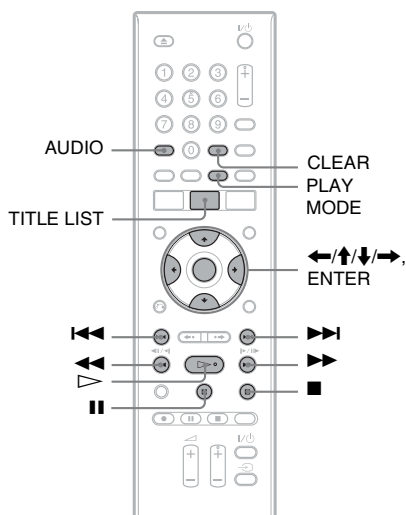

1 Вставьте диск.

См. раздел “1. Вставление диска” на стр. 35.

2 Нажмите кнопку .

Начнется воспроизведение.

Для остановки воспроизведения

Нажмите кнопку  (стоп).

Совет

Вы можете воспроизводить аудиодорожки с помощью списка заголовков. Нажмите кнопку TITLE LIST. Затем выберите дорожку и нажмите кнопку ENTER.

Примечание

Если на DATA DVD записаны какие-либо видеозаголовки, аудиодорожки MP3 на этом DATA DVD невозможно воспроизвести.

Для блокировки рекордера (Замок от детей)



Вы можете заблокировать все кнопки рекордера, чтобы установки не были ошибочно отменены.

При включенном рекордере удерживайте нажатой кнопку  до тех пор, пока на дисплее передней панели не появится индикация “LOCKED”. Рекордер не работает, за исключением выполнения записей по таймеру и синхронной записи, пока установлен замок от детей.

Для разблокировки рекордера при включенном рекордере удерживайте нажатой кнопку  до тех пор, пока на дисплее передней панели не появится индикация “UNLOCKED”.

Опции воспроизведения

CD DATA DVD DATA CD

| Кнопки | Операции |
|---|---|
| AUDIO | Выбирает стереофоническую или монофоническую звуковую дорожку из аудиодорожек, записанных на диске, при повторном нажатии в режиме нормального воспроизведения. |
|   | Переходит к следующей или предыдущей дорожке при нажатии в режиме воспроизведения. Для дисков MP3 при повторном нажатии переходит к следующему или предыдущему альбому. |

| Кнопки | Операции |
|---|---|
| ◀◀/▶▶ (ускоренная перемотка назад/ускоренная перемотка вперед) | Осуществляется ускоренная перемотка назад/ускоренная перемотка вперед при нажатии во время воспроизведения. Скорость поиска изменяется следующим образом: ускоренная перемотка назад ускоренная перемотка вперед |
| ◀◀Пер.назад1 | ← → ▶▶Пер.вперед1 |
| ◀◀Пер.назад2 | ← ← → → ▶▶Пер.вперед2 |
| II (пауза) | Если Вы нажмете и будете удерживать нажатой кнопку, ускоренная перемотка назад/ускоренная перемотка вперед будет продолжаться при выбранной скорости до тех пор, пока Вы не отпустите кнопку. Для возобновления нормального воспроизведения нажмите кнопку ▷. |
| II (пауза) | Воспроизведение приостанавливается. Для возобновления нормального воспроизведения нажмите кнопку ▷. |

Примечания по воспроизведению звуковых дорожек DTS на CD

- При воспроизведении дисков CD в кодировке DTS будет слышен чрезмерный шум из гнезд LINE 3-TV/LINE 1/DECODER/LINE 2 OUT (R-AUDIO-L). Для предотвращения возможного повреждения аудиосистемы пользователь должен принять соответствующие меры предосторожности при подсоединении гнезд LINE 3-TV/LINE 1/DECODER/LINE 2 OUT (R-AUDIO-L) рекордера к системе усилителя. Для наслаждения воспроизведением DTS Digital Surround™ к гнезду DIGITAL OUT рекордера должна быть подсоединен внешний DTS декодер.

- Установите звук в положение “Стерео” с помощью кнопки AUDIO, если Вы воспроизводите звуковые дорожки DTS на CD (стр. 79).

Повторное воспроизведение выбранного фрагмента (Повтор А-В)

CD

- 1 Нажмите кнопку PLAY MODE во время воспроизведения. Появится меню “Режим воспр.”.
- 2 Выберите опцию “Повтор А-В” и нажмите кнопку ENTER. Выбрана функция “Установите точку А”.

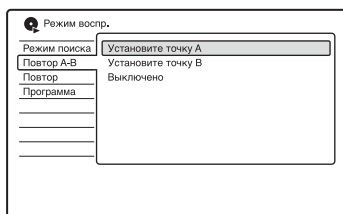

- 3 Прослушивая звук, нажмите кнопку ENTER в начальной точке (точке А) фрагмента, подлежащего повторному воспроизведению. Выбрана функция “Установите точку В”.
- 4 Продолжите воспроизведение до конечной точки (точки В) и нажмите кнопку ENTER. Начнется повторное воспроизведение фрагмента А-В.

Для отмены повторного воспроизведения фрагмента А-В

Нажмите кнопку CLEAR. Или установите опцию “Повтор А-В” в меню “Режим воспр.” в положение “Выключено”.

Совет

Вы можете выбрать опцию “Повтор А-В” из меню “Режим воспр.” в системном меню.

Примечание

Функция “Повтор А-В” недоступна для аудиодорожек MP3.

Повторное воспроизведение (Повтор)

CD DATA DVD DATA CD

Вы можете повторно воспроизводить все дорожки или одну дорожку в альбоме или на диске.

1 Нажмите кнопку **PLAY MODE** во время воспроизведения. Появится меню “Режим воспр.”.

2 Выберите опцию “Повтор” и нажмите кнопку **ENTER**.

3 Выберите содержимое, подлежащее повторному воспроизведению, нажимая кнопки **↑/↓**.

“Повтор диска”: повторяются все дорожки на диске.

“Повтор альбома” (кроме CD): повторяется текущий альбом.

“Повтор трека”: повторяется текущая дорожка.

“Повтор программы”: повторяется текущая программа (стр. 81).

4 Нажмите кнопку **ENTER**. Начнется повторное воспроизведение.

Для отмены повторного воспроизведения

Нажмите кнопку **CLEAR**. Или установите опцию “Повтор” в меню “Режим воспр.” в положение “Повтор отключен”.

Совет

Вы можете выбрать опцию “Повтор” из меню “Режим воспр.” в системном меню.

Примечание

Вы можете выбрать индикацию “Повтор программы” только во время программного воспроизведения.

Создание Вашей собственной программы (Программа)

CD DATA DVD DATA CD

Вы можете воспроизводить содержимое альбома или диска в желаемой последовательности, указав порядок альбомов/дорожек на диске при создании Вашей собственной программы. Вы можете создать до 24 пунктов программы.

1 Нажмите кнопку **PLAY MODE** во время воспроизведения. Появится меню “Режим воспр.”.

2 Выберите опцию “Программа” и нажмите кнопку **ENTER**.

3 Выберите опцию “Ввод/редактирование программ” и нажмите кнопку **ENTER**.

Индикация “Ввод/редактирование программ” различается в зависимости от типа диска.

Пример: DATA DVD

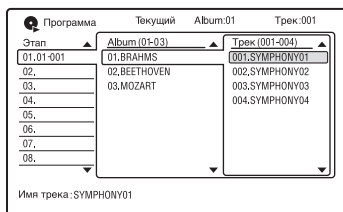

4 Выберите альбом (например: 01.BRAHMS) с помощью кнопку **↑/↓**, затем нажмите кнопку **→**.

- 5** Выберите дорожку (например: 001.SYMPHONY01) с помощью кнопок \uparrow/\downarrow , затем нажмите кнопку ENTER.

Дорожка включается в программу. Если Вы ошиблись, выберите номер пункта (например: 01-001) с помощью кнопок $\leftarrow/\uparrow/\downarrow$, а затем нажмите кнопку CLEAR.

- 6** Для добавления в программу других дорожек нажимайте кнопки $\leftarrow/\uparrow/\downarrow/\rightarrow$ для выбора номера шага, а затем повторяйте действия пунктов 4 и 5.

- 7** Нажмите кнопку \triangleright .

Начнется программное воспроизведение.

Для отмены программного воспроизведения

Нажмите кнопку CLEAR во время воспроизведения. Или установите опцию “Программа” в меню “Режим воспр.” в положение “Отмена программного воспроизведения”.

Для удаления программы

Нажмите кнопку CLEAR в режиме остановки. Или установите опцию “Программа” в меню “Режим воспр.” в положение “Стирание программного списка”.

☀ Советы

- Созданная Вами программа сохраняется после завершения программного воспроизведения. Для того чтобы воспроизвести эту же программу еще раз, установите параметр “Программа” в меню “Режим воспр.” в значение “Пуск программного воспроизведения”. Тем не менее, программа будет очищена при извлечении диска или нажатии кнопки I/⏻.
- Вы можете повторять программное воспроизведение. Установите опцию “Повтор” в настройках “Режим воспр.” в положение “Повтор программы” (стр. 81).
- Вы можете выбрать опцию “Программа” из меню “Режим воспр.” в системном меню.

Поиск аудиодорожки

CD DATA DVD DATA CD

Вы можете искать диск по альбому или дорожке. Так как альбомам и дорожкам присваиваются индивидуальные номера, выберите альбом или дорожку посредством ввода его номера.

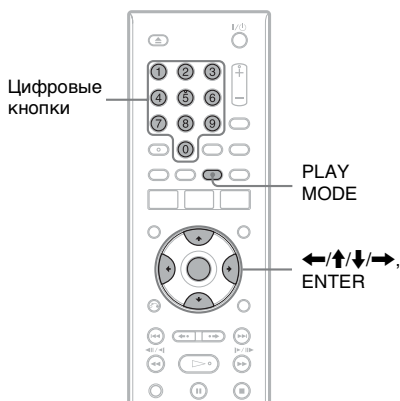

- 1** Нажмите кнопку PLAY MODE во время воспроизведения.

Появится меню “Режим воспр.”.

- 2** Выберите опцию “Режим поиска” и нажмите кнопку ENTER.

- 3** Выберите метод поиска и нажмите кнопку ENTER. “Поиск альбома” (кроме CD) “Поиск трека”

Появится окно для ввода числа. Пример: Поиск альбома

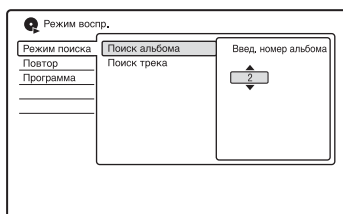



4 Нажимайте цифровые кнопки для выбора номера альбома или дорожки, который Вам нужен.

Если Вы ошиблись, выберите другой номер.

5 Нажмите кнопку ENTER.

Рекордер начнет воспроизведение с выбранного номера.

 **Совет**

Вы можете выбрать альбом или дорожку с помощью кнопок / в пункте 4.

Использование списка “Фотоальбом”

Вы можете воспроизводить файлы изображения JPEG с дисков DATA DVD/DATA CD при помощи списка “Фотоальбом”.

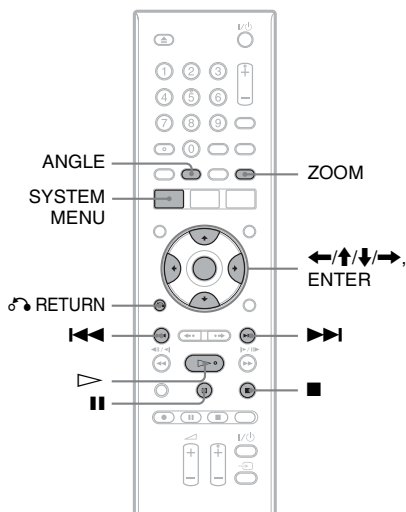

1 Нажмите кнопку **SYSTEM MENU**.

Появится системное меню.

2 Выберите опцию **“Фотоальбом”** и нажмите кнопку **ENTER**.

Появится список “Фотоальбом”.

3 Выберите альбом, используя кнопки **↑/↓**, а затем нажмите кнопку **ENTER**.

Для отображения списка по 4 фото или по 1 фото нажимайте кнопку **←** для выбора опции “Просм.загол.”, и нажмите кнопку **ENTER**, затем выберите опцию “4 снимка” или “1 снимок” с помощью кнопок **↑/↓**, а затем нажмите кнопку **ENTER**.

Список по 12 фото (Пример: DVD)

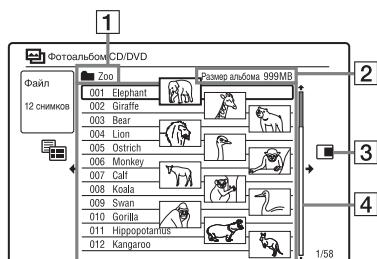

Список по 4 фото

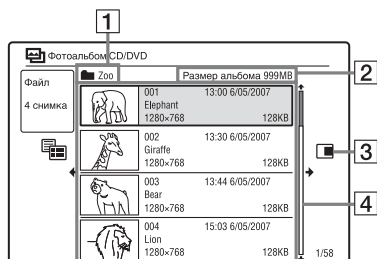

Список по 1 фото

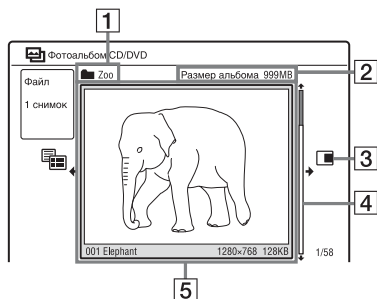

1 Название альбома

2 Размер альбома

3 Подменю:

Нажмите кнопку **→** для отображения подменю. В подменю отображаются опции, применимые только к выбранному пункту. Отображаемые опции отличаются в зависимости от модели, ситуации и типа диска.

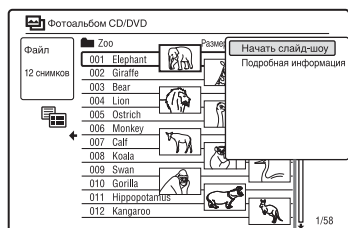

Субменю

4 Полоса прокрутки:

Появляется, если не все файлы изображений JPEG отображаются в списке. Для просмотра скрытых файлов изображений JPEG нажимайте кнопки **↑/↓**.

5 Информация об альбоме и файле изображения JPEG:

Отображает изображение, номер файла изображения JPEG, дату и время записи, имя файла изображения JPEG и размер файла изображения JPEG.

Для переключения между списком альбомов и списком файлов изображений JPEG

- 1 Нажмите кнопку **←** во время отображения списка “Фотоальбом”.
- 2 Выберите строку “Режим просм.” при помощи кнопок **↑/↓** и нажмите кнопку ENTER.
- 3 Выберите опцию “Файл” или “Album” с помощью кнопок **↑/↓**, а затем нажмите кнопку ENTER.

Для отключения списка “Фотоальбом”

Нажмите кнопку SYSTEM MENU.

Для повторного считывания файлов или папок

Если диск содержит 1000 или более файлов и/или 100 или более папок, выберите опцию “Считывание” в списке “Фотоальбом” и нажмите кнопку ENTER для просмотра выгруженных файлов или папок. Для загрузки файлов или папок может понадобиться несколько минут.

Примечание

Пиктограмма файла, не подлежащего воспроизведению на рекордере, отображается в виде “▲”.

Для прокрутки отображения списка постранично (Страничный режим)

Нажимайте кнопки **◀◀▶▶** во время отображения списка “Фотоальбом”. Каждый раз, когда Вы нажимаете кнопки **◀◀▶▶**, весь список “Фотоальбом” заменится на следующую/предыдущую страницу альбомов/файлов изображений JPEG.

Просмотр файла изображений JPEG

- 1 Выполните действия пунктов с 1 по 3 раздела “Использование списка “Фотоальбом””.

Появится список “Фотоальбом”. При необходимости переключитесь на список альбомов.

- 2 Выберите файл изображений JPEG, используя кнопки ↑/↓, а затем нажмите кнопку ENTER.

Выбранный файл изображения JPEG отображается на весь экран.

Для отображения детальной информации

- 1 Выберите файл изображения JPEG и нажмите кнопку →.
- 2 Выберите опцию “Подробная информация” и нажмите кнопку ENTER. Появится детальная информация о выбранном файле изображения JPEG.

Воспроизведение слайд-шоу

- 1 Выполните действия пунктов с 1 по 3 раздела “Использование списка “Фотоальбом””.

Появится список “Фотоальбом”. При необходимости переключитесь между списком альбомов и списком файлов изображений JPEG.

- 2 Выберите альбом или файл изображения JPEG, используя кнопки ↑/↓, а затем нажмите кнопку ▷.

Начнется слайд-шоу.

Если Вы нажмете кнопку ▷ во время выбора файла изображения JPEG, слайд-шоу начнется с выбранного файла изображения JPEG.

Для остановки слайд-шоу

Нажмите кнопку ■ (стоп) или ↶ RETURN.

Для приостановки слайд-шоу

Нажмите кнопку || (пауза).

Для просмотра следующего или предыдущего изображения во время слайд-шоу

Нажмите кнопки ◀◀/▶▶.

Для масштабирования изображения

Во время слайд-шоу нажимайте повторно кнопку ZOOM. Каждый раз при нажатии кнопки ZOOM увеличение изменяется, как показано ниже.

2× → 4× → нормальное увеличение
Вы можете перемещать область масштабирования с помощью кнопок ◀/↑/↓/▶.

Для поворота изображения

Во время слайд-шоу нажимайте повторно кнопку ANGLE. При каждом нажатии кнопки ANGLE, изображение поворачивается на 90° по часовой стрелке.

Совет

Вы можете начать слайд-шоу, выбрав в подменю опцию “Начать слайд-шоу”.

Установки диска (Настройка диска)

Настройка “Настройка диска” позволяет Вам настраивать установки, относящиеся к DVD.

Нажмите кнопку **DISC SETUP**.

Появятся настройки “Настройка диска” со следующими опциями. Установки по умолчанию подчеркнуты.

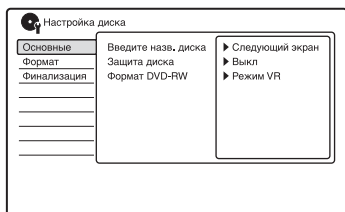

Совет

Вы также можете отобразить дисплей настройки диска, выбрав в системном меню команду “Настройка диска”.

Основные

◆ Введите назв. диска

Вы можете присвоить метку диску. Подробные сведения см. на стр. 43.

◆ Защита диска

Вы можете защитить диск от стирания. Подробные сведения см. на стр. 44.

◆ Формат DVD-RW (только DVD-RW)

Рекордер автоматически начнет форматирование в режиме видеозаписи или в видеорежиме, в зависимости от выбранного ниже режима, при вставлении нового, неформатированного диска DVD-RW.

| | |
|-------------|--|
| Режим VR | Автоматически форматируется диск в режиме видеозаписи. |
| Режим Video | Автоматически форматируется диск в видеорежиме. |

Формат

Вы можете вручную переформатировать диск DVD+RW, DVD-RW или DVD-R, чтобы создать пустой диск.

Подробные сведения см. на стр. 48.

Финализация

Финализирует диск, чтобы воспроизводить его на другой DVD-аппаратуре.

Подробные сведения см. на стр. 45.

Установки рекордера (Основные)

Установка “Основные” помогает выполнить настройки часов и других установок рекордера.

- 1 Нажмите кнопку **SYSTEM MENU**, пока рекордер находится в режиме остановки.
- 2 Выберите опцию “Начальные настр-ки” и нажмите кнопку **ENTER**.
- 3 Выберите опцию “Основные” и нажмите кнопку **ENTER**. Появятся настройки “Основные” со следующими опциями. Установки по умолчанию подчеркнуты. Для выключения дисплея нажмите кнопку **SYSTEM MENU**.

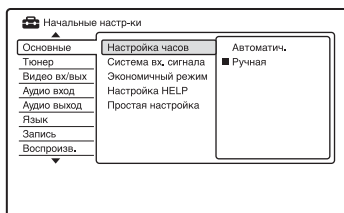

Настройка часов

◆ Автоматич. (Автоматическая установка часов)

Данная функция не может быть использована в Вашем регионе.

◆ Ручная (Ручная установка часов)

Установите часы вручную.

- 1 Выберите опцию “Настройка часов” в настройках “Основные” и нажмите кнопку **ENTER**.

- 2 Выберите пункт “Ручная” и нажмите кнопку **ENTER**.

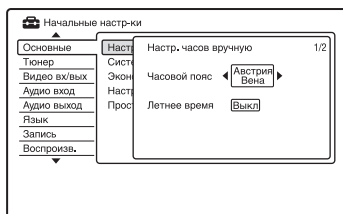

- 3 Выберите временной пояс для Вашей области с помощью кнопок **←/→** а затем нажмите кнопку **↓**.
- 4 Выберите опцию “Вкл” с помощью кнопок **←/→**, если Вы находитесь в зоне летнего времени, и нажмите кнопку **ENTER**.

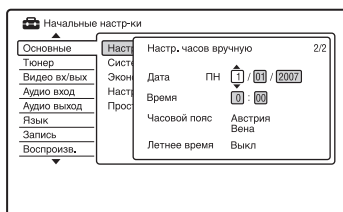

- 5 Нажмите кнопки **↑/↓** для установки дня и нажмите кнопку **→**. Установите месяц, год, часы и минуты последовательно. Нажимайте кнопки **←/→** для выбора устанавливаемого пункта, а затем нажмите кнопки **↑/↓** для установки чисел. День недели устанавливается автоматически.

Для изменения чисел нажмите кнопку **←** для возврата к пункту, который нужно изменить, а затем нажмите кнопки **↑/↓**.

- 6 Нажмите кнопку **ENTER** для запуска часов.

Система вх. сигнала

Выбирает цветовую систему при записи с подключенной аппаратуры.

| | |
|------------------|--|
| NTSC | Выполняет запись в цветовой системе NTSC или PAL-60. |
| <u>PAL/SECAM</u> | Выполняет запись в цветовой системе PAL или SECAM. |

Примечание

Если после изменения установки “Система вх. сигнала” возникают помехи изображения, измените установку “Сист.цветности сигнала” (стр. 94). Если помехи изображения остаются, удерживайте нажатой кнопку  (стоп) на рекордере и нажмите кнопку INPUT на рекордере.

Экономичный режим

Выбирается, будет ли данный рекордер находиться в режиме экономии питания при выключении питания (режим ожидания).

| | |
|-------------|--|
| Режим 1 | Когда рекордер находится в режиме ожидания, на подключенный телевизор подаются только входные сигналы с антенны. |
| Режим 2 | Когда рекордер находится в режиме ожидания, входные сигналы не подаются на выход. |
| <u>Выкл</u> | Режим экономии питания не устанавливается. Обычно выбирайте эту установку. |

Примечание

Режим экономии питания не функционирует в следующих случаях, даже если опция “Экономичный режим” установлена в положение “Режим 1” или “Режим 2”.

- Установлена синхронная запись.
- Функции SMARTLINK не доступны, когда опция “Экономичный режим” установлена в положение “Режим 1” или “Режим 2”.

Настройка HELP

| | |
|------------|---|
| <u>Вкл</u> | Отображает справочную информацию по индикациям графического пользовательского интерфейса. |
| Выкл | Не устанавливается режим справки. |

Простая настройка (Переустановка рекордера)

Выберите эту опцию для выполнения программы “Простая настройка”.

- 1 Выберите опцию “Простая настройка” в настройках “Основные” и нажмите кнопку ENTER.
- 2 Выберите опцию “Пуск” и нажмите кнопку ENTER.
- 3 Следуйте инструкциям для программы “Простая настройка” (стр. 26), начиная с пункта 2.

Установки антенного приема (Тюнер)

Настройки “Тюнер” помогают Вам выполнить установки тюнера и программ для рекордера.

- 1 Нажмите кнопку **SYSTEM MENU**, пока рекордер находится в режиме остановки.
- 2 Выберите опцию “Начальные настр-ки” и нажмите кнопку **ENTER**.
- 3 Выберите опцию “Тюнер” и нажмите кнопку **ENTER**. Появятся настройки “Тюнер” со следующими опциями. Установки по умолчанию подчеркнуты. Для выключения дисплея нажмите кнопку **SYSTEM MENU**.

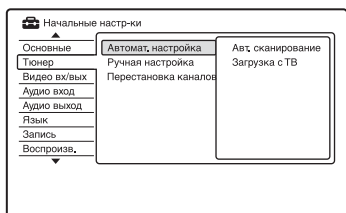

Автомат. настройка

Авт. сканирование

Если Вы подключаете телевизор к данному рекордеру, не используя SMARTLINK, Вы можете автоматически предварительно установить положения программ с помощью функции “Авт. сканирование”.

- 1 Выберите опцию “Автомат. настройка” в настройках “Тюнер” и нажмите кнопку **ENTER**.
- 2 Выберите опцию “Авт. сканирование” и нажмите кнопку **ENTER**.

- 3 Выберите свою страну/область с помощью кнопок **←/→**, а затем нажмите кнопку **ENTER**. Порядок положения программ будет установлен в соответствии с выбранной Вами страной/областью.

Если какие-либо программы не используются или содержат нежелательные каналы, Вы можете их отключить (стр. 91).

Загрузка с ТВ

Если Вы подключаете телевизор к данному рекордеру с помощью SMARTLINK, Вы можете предварительно установить положения программ, загрузив их из телевизора. Для получения дополнительной информации обращайтесь к инструкции по эксплуатации, прилагаемой к Вашему телевизору.

- 1 Выберите опцию “Загрузка с ТВ” и нажмите кнопку **ENTER**.
- 2 Выберите свою страну/область с помощью кнопок **←/→**, а затем нажмите кнопку **ENTER**. Данные предварительных установок тюнера будут загружены с телевизора на данный рекордер. Если какие-либо программы не используются или содержат нежелательные каналы, Вы можете их отключить (стр. 91).

Ручная настройка

Предварительно устанавливаются программы вручную.

Если некоторые программы не могут быть установлены при помощи функции “Простая настройка”, Вы можете установить их вручную. Если нет звука или искажено изображение, это означает, что во время выполнения функции “Простая настройка”, возможно, была предварительно установлена неверная система тюнера. Установите правильно систему тюнера вручную, выполняя действия пунктов, приведенных ниже.

- 1 Выберите опцию “Ручная настройка” в настройках “Тюнер” и нажмите кнопку ENTER.
- 2 Выберите опцию “Следующий экран” и нажмите кнопку ENTER.
- 3 Выберите свою страну/область с помощью кнопок \leftarrow/\rightarrow , а затем нажмите кнопку ENTER.

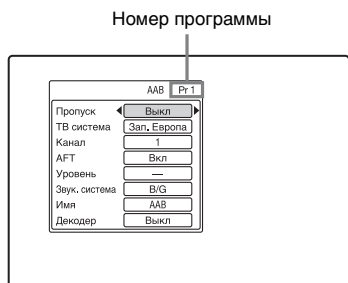

- 4 Нажмите кнопку \lll/\ggg для выбора номера программы.
- 5 Выберите пункт, который Вы хотите изменить, при помощи кнопок \uparrow/\downarrow , и измените установку при помощи кнопок \leftarrow/\rightarrow , а затем нажмите кнопку ENTER.
 - Для предварительной установки других положений программ повторите действия, начиная с пункта 4.

Пропуск

| | |
|------|---|
| Вкл | Выберите этот параметр, когда положение программы не используется или содержит нежелательные каналы. Выбранное положение программы будет пропущено при нажатии кнопки PROG +/-. |
| Выкл | Не пропускает выбранное положение программы. |

ТВ система

Выберите область для получения наилучшего приема телевидения.

| | |
|--------------|--|
| Франция | Выберите эту опцию, если Вы находитесь во Франции. |
| Зап. Европа | Выберите эту опцию, если Вы находитесь в странах Западной Европы. |
| Англия | Выберите эту опцию, если Вы находитесь в Великобритании/ Ирландии. |
| Вост. Европа | Выберите эту опцию, если Вы находитесь в странах Восточной Европы. |

AFT

| | |
|------|---|
| Вкл | Включается функция автоматической точной настройки. Обычно выбирайте это положение. |
| Выкл | Позволяет Вам настраивать изображение вручную. |

- Если функция автоматической точной настройки работает неэффективно, выберите положение “Выкл” и нажмите кнопку \downarrow . Нажимайте кнопки \leftarrow/\rightarrow для получения более четкого изображения, и нажмите кнопку ENTER.

Звук. система

Выберите доступную систему телевидения (стр. 92).

| | |
|-----|---|
| V/G | Выберите эту опцию, если Вы находитесь в западноевропейских странах, кроме перечисленных в разделе “Принимаемые каналы” на стр. 92. |
| D/K | Выберите эту опцию, если Вы находитесь в странах СНГ. |
| I | Выберите эту опцию, если Вы находитесь в Великобритании/Ирландии. |
| L | Выберите эту опцию, если Вы находитесь в Франции. |

Имя

Изменяется или вводится новое название станции (до 5 символов). Рекордер должен получать информацию положений программ (например, информацию SMARTLINK) о названиях станций, появляющуюся автоматически.

Нажмите кнопку \rightarrow , затем повторно нажимайте кнопку \leftarrow/\rightarrow для выбора символа.

Для изменения символов нажимайте кнопки \uparrow/\downarrow для перемещения курсора, а затем нажмите кнопку \leftarrow/\rightarrow .

Декодер

Устанавливает каналы внешнего декодера (аналогового декодера PAY-TV/Canal Plus).

Подробные сведения см. на стр. 33.

Канал

Нажимайте кнопки \leftarrow/\rightarrow повторно, пока не отобразится нужная Вам программа.

- Для выбора положения кабельной или спутниковой программы нажимайте кнопки \leftarrow/\rightarrow до отображения требуемого положения программы.

◆ Принимаемые каналы

| Система телевидения | Покрытие каналов |
|---|-----------------------------|
| VG (западноевропейские страны, кроме перечисленных ниже) | E2 – E12 VHF |
| | Italia A – H VHF |
| | E21 – E69 UHF |
| | S1 – S20 CATV |
| | S21 – S41 HYPHER |
| DK (СНГ) | S01 – S05 CATV |
| | R1 – R12 VHF |
| | R21 – R69 UHF |
| | S1 – S20 CATV |
| | S21 – S41 HYPHER |
| I (Великобритания/Ирландия) | S01 – S05 CATV |
| | Ireland A – J VHF |
| | South Africa 4 – 11, 13 VHF |
| | B21 – B69 UHF |
| | S1 – S20 CATV |
| L* (Франция) | S21 – S41 HYPHER |
| | S01 – S05 CATV |
| | F2 – F10 VHF |
| | F21 – F69 UHF |
| | B – Q CATV |
| S21 – S41 HYPHER | |

* Для приема вещания во Франции выберите “L”.

Перестановка каналов

После установки положений программ Вы можете изменить порядок, в котором положения программ появляются в списке.

- 1 Выберите опцию “Перестановка каналов” в настройках “Тюнер” и нажмите кнопку ENTER.
- 2 Выберите пункт “Следующий экран” и нажмите кнопку ENTER.

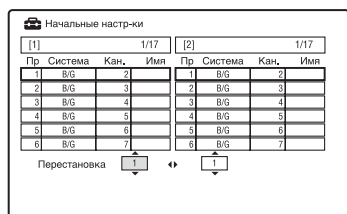

- 3 Нажимайте кнопки **↑/↓** для выбора нужного номера положения программы, который Вы хотите поменять, а затем нажмите кнопку **→**.
 - Для отображения остальных страниц повторно нажимайте кнопки **◀◀/▶▶**.
- 4 Нажимайте кнопки **↑/↓** для выбора нужного номера положения программы, который Вы хотите поменять с выбранного в пункте 3, а затем нажмите кнопку ENTER.
 - Номера положений программ меняются местами.
 - Для перестановки номера положения программы другой станции повторите действия, начиная с пункта 3.

Установки изображения (Видео вх/вых)

Установки “Видео вх/вых” позволяют настроить параметры изображения, такие как размер и цвет. Выберите установки в соответствии с типом телевизора, тюнера или декодера, подсоединенного к DVD-рекордеру.

- 1 Нажмите кнопку **SYSTEM MENU**, пока рекордер находится в режиме остановки.
- 2 Выберите опцию “Начальные настр-ки” и нажмите кнопку ENTER.
- 3 Выберите опцию “Видео вх/вых” и нажмите кнопку ENTER.

Появятся настройки “Видео вх/вых” со следующими опциями. Установки по умолчанию подчеркнуты.

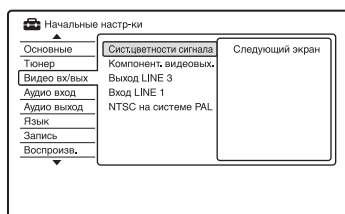

Сист.цветности сигнала

Если после изменения установки “Система вх. сигнала” возникают помехи изображения, выбирает цветовую систему (стр. 89).

| | |
|-------------------|---|
| <u>Автоматич.</u> | Рекордер автоматически обнаруживает сигналы цветowych систем и выбирает соответствующую цветовую систему. |
| PAL | Выбирает цветовую систему PAL, когда параметр “Система вх. сигнала” установлен в положение “PAL/SECAM”. |
| SECAM | Выбирает цветовую систему SECAM, когда параметр “Система вх. сигнала” установлен в положение “PAL/SECAM”. |

Совет

Если опция “Система вх. сигнала” установлена в положение “NTSC”, Вы можете выбрать “Автоматич.”, “3.58NTSC” или “PAL-60”.

Компонент. видеовых.

Выбирает формат сигнала, в котором рекордер выводит видеосигналы: чересстрочный или прогрессивный, с гнезд COMPONENT VIDEO OUT.

| | |
|-----------------------------|--|
| <u>Норм.(Черес-строчн.)</u> | Выдает сигналы в чересстрочном формате. |
| Построчный | Выдает сигналы в прогрессивном формате. Выберите данную установку, если Вы хотите просматривать прогрессивные сигналы. |

Примечания

- Если Вы установите опцию “Выход LINE 3” в положение “RGB”, Вы не можете установить опцию “Компонент. видеовых.”.
- Если Вы подсоедините рекордер к монитору или проектору только через гнезда COMPONENT VIDEO OUT, не устанавливайте опцию “Выход LINE 3” в положение “RGB”. Если Вы в этом случае установите опцию “Выход LINE 3” в положение “RGB”, изображение может не появиться.
- При возникновении помех изображения после переключения рекордера на прогрессивный формат удерживайте нажатой кнопку ■ (stop) на рекордере и нажмите кнопку ▲ (открытие/закрытие) на рекордере.
- При использовании подключения HDMI видеосигналы не подаются на выход.

Выход LINE 3

Выбирается метод вывода видеосигналов на гнездо LINE 3 – TV.

| | |
|--------------|--------------------------|
| <u>Video</u> | Выводит видеосигналы. |
| S-Video | Выводит сигналы S-video. |
| RGB | Выводит сигналы RGB. |

Примечания

- Если Ваш телевизор не поддерживает сигналы S-video или RGB, изображение не будет отображаться в выбранном режиме, даже если Вы выберете “S-Video” или “RGB”. См. инструкцию, прилагаемую к Вашему телевизору.
- Функция SMARTLINK доступна, только если выбран режим “Video”.
- При использовании подключения HDMI сигналы RGB не подаются на выход.

Вход LINE 1

Выбирается метод ввода видеосигналов с гнезда LINE 1/ DECODER. Изображение не будет четким, если данная установка не совпадает с типом входного видеосигнала.

| | |
|---------|---|
| Video | Вводятся видеосигналы. |
| S-Video | Вводятся сигналы S-video. |
| RGB | Вводятся сигналы RGB. |
| Декодер | Выберите этот параметр при подключении к внешнему декодеру (аналоговому декодеру PAY-TV/Canal Plus). Если Вы подсоединяетесь к блоку кабельного телевидения/ спутниковому приемнику, такому как CanalSat, не выбирайте эту опцию. |

NTSC на системе PAL

Устанавливает рекордер на преобразование сигналов цветовой системы NTSC в цветovou систему PAL для воспроизведения дисков формата NTSC на телевизорах, поддерживающих только цветovou систему PAL. Обращайтесь к инструкции по эксплуатации, прилагаемой к Вашему телевизору.

| | |
|------|--|
| Вкл | Воспроизводит диски формата NTSC на телевизорах, поддерживающих только цветovou систему PAL. |
| Выкл | Выберите этот параметр, если подключенный телевизор является мультисистемным (NTSC-совместимым). |

Установки входного аудиосигнала (Аудио вход)

Настройки “Аудио вход” позволяют Вам регулировать звук в соответствии с условиями воспроизведения и соединения.

- 1 Нажмите кнопку **SYSTEM MENU**, пока рекордер находится в режиме остановки.
- 2 Выберите опцию “Начальные настройки” и нажмите кнопку **ENTER**.
- 3 Выберите опцию “Аудио вход” и нажмите кнопку **ENTER**.

Появятся настройки “Аудио вход” со следующими опциями. Установки по умолчанию подчеркнуты.

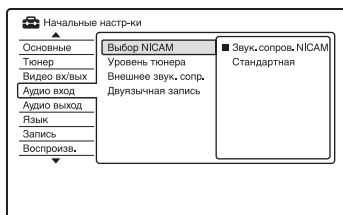

Выбор NICAM (стр. 50)

| | |
|--|--|
| <u>Звук.</u> <u>сопров.</u> <u>NICAM</u> | Обычно выбирайте этот параметр. |
| Стандартная | Выберите этот параметр, если звук вещания NICAM неясный. |

Уровень тюнера

Если звук воспроизведения искажен, установите этот пункт в положение “Сжатие”. Рекордер уменьшит уровень вывода аудиосигнала.

Эта функция влияет на выход из следующих гнезд:

– Гнезда LINE 2 OUT R-AUDIO-L

– Гнездо LINE 3 – TV

– Гнездо LINE 1/DECODER

| | |
|---------|---|
| Обычный | Обычно выбирайте этот параметр. |
| Сжатие | Выберите этот параметр, если звук из громкоговорителей искажен. |

Внешнее звук. сопр.

| | |
|------------|--|
| Стерео | Выберите этот параметр при приеме стереопрограмм с подключенной аппаратуры. |
| Двуязычный | Выберите этот параметр при приеме двуязычных программ с подключенной аппаратуры. |

Двуязычная запись

Выбирает звук для записи.

| | |
|----------|---|
| A/Левый | Записывается основной звуковой сигнал двуязычной программы. |
| В/Правый | Записывается дополнительный звуковой сигнал двуязычной программы. |

Примечание

При записи двуязычного аудиосигнала на диск DVD-RW/DVD-R в режиме видеозаписи (кроме режима PCM) записываются оба звуковых сигнала, и при воспроизведении Вы можете выбирать любой из них.

Установки выходного аудиосигнала (Аудио выход)

Установка “Аудио выход” позволяет Вам переключать способ вывода аудиосигналов при подключении таких компонентов, как усилитель (приемник), с помощью цифрового входного гнезда.

Если Вы подключите компонент, который не принимает выбранный аудиосигнал, из громкоговорителей будет слышен громкий шум (или звука не будет), что может воздействовать на Ваш слух или привести к повреждению громкоговорителей.

1 Нажмите кнопку **SYSTEM MENU**, пока рекордер находится в режиме остановки.

2 Выберите опцию “Начальные настр-ки” и нажмите кнопку **ENTER**.

3 Выберите опцию “Аудио выход” и нажмите кнопку **ENTER**.

Появятся настройки “Аудио выход” со следующими опциями. Установки по умолчанию подчеркнуты.

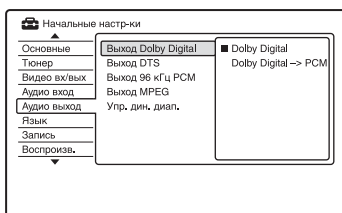

Выход Dolby Digital (только DVD)

Выбирается тип сигнала Dolby Digital.

| | |
|----------------------|---|
| <u>Dolby Digital</u> | Выберите этот параметр, если рекордер подсоединен к компоненту аудио, имеющему встроенный декодер Dolby Digital. |
| Dolby Digital -> PCM | Выберите этот параметр, если рекордер подсоединен к компоненту аудио, не имеющему встроенного декодера Dolby Digital. |

Примечание

Если гнездо HDMI OUT подключено к аппаратуре, не совместимой с сигналами Dolby Digital, сигналы PCM будут автоматически выводиться, даже если Вы выберете опцию “Dolby Digital”.

Выход DTS (только DVD VIDEO)

Выбирается, выводить или нет сигналы DTS.

| | |
|------------|---|
| <u>Вкл</u> | Выберите этот параметр, если рекордер подсоединен к компоненту аудио, имеющему встроенный декодер DTS. |
| Выкл | Выберите этот параметр, если рекордер подсоединен к компоненту аудио, не имеющему встроенного декодера DTS. |

Примечание

Если вывод сигналов HDMI выполняется на аппаратуру, не совместимую с сигналами DTS, сигналы не будут выдаваться вне зависимости от значения установки “Выход DTS”.

Выход 96 кГц PCM (только DVD VIDEO)

Выбирается базовая частота аудиосигнала.

| | |
|----------------------------|--|
| <u>96 кГц -> 48 кГц</u> | Аудиосигналы DVD VIDEO преобразуются к 48 кГц и выводятся. |
| 96 кГц | Все сигналы, содержащие 96 кГц, выводятся без преобразования. Однако сигналы выводятся с частотой 48 кГц, если содержатся сигналы защиты от копирования. |

Примечания

- Установка “Выход 96 кГц PCM” не оказывает влияния, если аудиосигналы выводятся через гнезда LINE 2 OUT (R-AUDIO-L) или гнездо LINE 3 – TV/LINE 1/DECODER. При базовой частоте 96 кГц сигналы просто преобразуются в аналоговые сигналы и выводятся.
- Если гнездо HDMI OUT подсоединено к аппаратуре, не совместимой с сигналами 96 кГц, сигналы 48 кГц PCM будут автоматически выдаваться, даже если Вы выберете опцию “96 кГц”.

Выход MPEG (только DVD VIDEO)

Выбирается тип аудиосигнала MPEG.

| | |
|-----------------------|--|
| MPEG | Выберите данный параметр, если рекордер подсоединен к компоненту аудио, имеющему встроенный декодер MPEG. |
| <u>MPEG -> PCM</u> | Выберите этот параметр, если рекордер подсоединен к компоненту аудио, не имеющему встроенного декодера MPEG. При воспроизведении звуковых дорожек MPEG рекордер выводит стереофонические сигналы через гнездо DIGITAL OUT (COAXIAL). |

Примечание

Если гнездо HDMI OUT подсоединено к аппаратуре, не совместимой с аудиосигналами MPEG, сигналы PCM будут автоматически выдаваться даже если Вы выберете опцию “MPEG”.

Упр. дин. диап. (Контроль динамического диапазона) (только DVD)

Выбирается установка динамического диапазона (разность между тихим и громким звуками) при воспроизведении DVD, который соответствует “Упр. дин. диап.”. Это влияет на выход из следующих гнезд:

- Гнезда LINE 2 OUT R-AUDIO-L
- Гнездо LINE 3 – TV
- Гнездо LINE 1/DECODER
- Гнездо DIGITAL OUT (COAXIAL)/HDMI OUT, только когда опция “Выход Dolby Digital” установлена в положение “Dolby Digital -> PCM” (стр. 97).

| | |
|-------------|---|
| Вкл | Делает тихие звуки четкими, даже если Вы уменьшите громкость. |
| Выкл | В обычных случаях выбирайте это положение. |

Установки языка (Язык)

Установка “Язык” позволяет Вам регулировать настройки языка.

- 1** Нажмите кнопку **SYSTEM MENU**, пока рекордер находится в режиме остановки.
- 2** Выберите опцию “Начальные настр-ки” и нажмите кнопку **ENTER**.
- 3** Выберите опцию “Язык” и нажмите кнопку **ENTER**. Появятся настройки “Язык” со следующими опциями. Установки по умолчанию подчеркнуты.

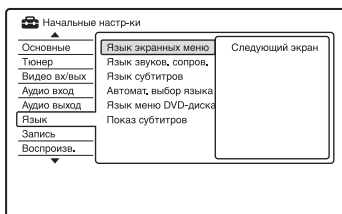

Язык экранных меню

Изменяется язык экранной индикации.

Язык звуков. сопроп. (только DVD VIDEO)

Изменяется язык звуковой дорожки.

Язык субтитров (только DVD VIDEO)

Переключается язык субтитров, записанных на диске.

Автомат. выбор языка

Функция “Автомат. выбор языка” доступна, когда опции “Язык звуков. сопров.” и “Язык субтитров” установлены на один и тот же язык, а опция “Показ субтитров” установлена в положение “Вкл”.

| | |
|------------|---|
| <u>Вкл</u> | Для дисков DVD VIDEO, на которых основная звуковая дорожка записана на языке, который Вы установили в опции “Язык звуков. сопров.” и “Язык субтитров”, рекордер воспроизводит основную звуковую дорожку без субтитров. Для дисков DVD VIDEO, на которых основная звуковая дорожка записана не на языке, который Вы установили в опции “Язык звуков. сопров.” и “Язык субтитров”, рекордер воспроизводит основную звуковую дорожку с субтитрами на установленном Вами языке. |
| Выкл | Функция выключается. |

Язык меню DVD-диска (только DVD VIDEO)

Изменяется язык меню DVD. Выберите опцию “без/с субтитами” для установки такого же языка, как и язык, установленный Вами в опции “Язык субтитров”.

Показ субтитров

| | |
|-------------------|---|
| <u>Вкл</u> | Отображает субтитры. |
| Выкл | Не отображает субтитры. |
| Вспомог. субтитры | Отображает специальные вспомогательные субтитры, если они доступны. |

Совет

Если Вы выберете опцию “Другой” в настройках “Язык звуков. сопров.”, “Язык субтитров” или “Язык меню DVD-диска”, нажмите кнопку  и введите код языка из “Список кодов языка” на стр. 128.

Примечание

Если в меню “Язык меню DVD-диска”, “Язык субтитров”, или “Язык звуков. сопров.” Вы выберете язык, который не записан на DVD VIDEO, будет автоматически выбран один из записанных языков.

Установки записи (Запись)

Настройки “Запись” позволяют Вам настраивать установки записи.

- 1** Нажмите кнопку **SYSTEM MENU**, пока рекордер находится в режиме остановки.
- 2** Выберите опцию “Начальные настр-ки” и нажмите кнопку **ENTER**.
- 3** Выберите опцию “Запись” и нажмите кнопку **ENTER**.
Появятся настройки “Запись” со следующими опциями. Установки по умолчанию подчеркнуты.

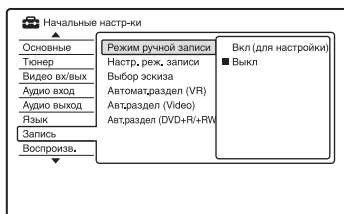

Режим ручной записи

| | |
|---------------------|--|
| Вкл (для настройки) | Позволяет Вам выбирать все режимы записи. Выберите этот параметр и нажмите кнопку ENTER . Затем выберите режим записи с помощью кнопок ←/→ , а затем нажмите кнопку ENTER . |
| Выкл | Позволяет Вам выбирать только стандартные режимы записи. |

♦ Ручной режим записи

В приведенной ниже таблице показано приблизительное время записи для различных типов DVD во всех ручных режимах записи, а также в соответствующих стандартных режимах записи.

Время записи для DVD

| Режим записи | Приблиз. время записи (часы) | |
|--------------|---------------------------------------|-------------------------|
| | DVD+RW/ DVD-RW/ DVD+R/ DVD-R | DVD+R DL/DVD-R DL |
| PCM*1 | 1 ч. 1 мин. | 1 ч. 51 мин. |
| MN32 (HQ) | 1 ч. 1 мин. | 1 ч. 51 мин. |
| MN31 | 1 ч. 5 мин. | 1 ч. 57 мин. |
| MN30 | 1 ч. 10 мин. | 2 ч. 6 мин. |
| MN29 | 1 ч. 15 мин. | 2 ч. 15 мин. |
| MN28 | 1 ч. 20 мин. | 2 ч. 24 мин. |
| MN27 | 1 ч. 25 мин. | 2 ч. 33 мин. |
| MN26 (HSP) | 1 ч. 30 мин. | 2 ч. 41 мин. |
| MN25 | 1 ч. 35 мин. | 2 ч. 50 мин. |
| MN24 | 1 ч. 40 мин. | 2 ч. 59 мин. |
| MN23 | 1 ч. 45 мин. | 3 ч. 8 мин. |
| MN22 | 1 ч. 50 мин. | 3 ч. 17 мин. |
| MN21 (SP) | 2 | 3 ч. 35 мин. |
| MN20 | 2 ч. 10 мин. | 3 ч. 53 мин. |
| MN19 | 2 ч. 20 мин. | 4 ч. 11 мин. |
| MN18 (LSP) | 2 ч. 30 мин. | 4 ч. 29 мин. |
| MN17 | 2 ч. 40 мин. | 4 ч. 47 мин. |
| MN16 | 2 ч. 50 мин. | 5 ч. 5 мин. |
| MN15 (ESP) | 3 | 5 ч. 23 мин. |
| MN14 | 3 ч. 10 мин. | 5 ч. 41 мин. |
| MN13 | 3 ч. 20 мин. | 5 ч. 59 мин. |
| MN12 | 3 ч. 30 мин. | 6 ч. 17 мин. |
| MN11 | 3 ч. 40 мин. | 6 ч. 35 мин. |
| MN10 | 3 ч. 50 мин. | 6 ч. 53 мин. |
| MN9 (LP) | 4 | 7 ч. 11 мин. |
| MN8 | 4 ч. 30 мин. | 8 ч. 4 мин. |
| MN7 | 5 | 8 ч. 58 мин. |

| Режим записи | Приблиз. время записи (часы) | |
|---|---------------------------------------|-------------------------|
| | DVD+RW/ DVD-RW/ DVD+R/ DVD-R | DVD+R DL/DVD-R DL |
| MN6 (EP) | 6 | 10 ч. 46 мин. |
| MN5 | 7 | 12 ч. 34 мин. |
| MN4 (SLP) | 8 | 14 ч. 21 мин. |
| MN3* ² (SEP* ²) | 10 | 17 ч. 57 мин. |
| MN2* ² | 12 | 21 ч. 32 мин. |
| MN1* ² | 13 ч. 22 мин. | 24 |

*1 Аудиосигналы записываются в 48-кГц формате PCM, а видеосигналы записываются в режиме HQ. При записи двязучной программы выберите источник звукового сигнала, подлежащий записи (стр. 96).

*2 Режим SEP, MN1, MN2 или MN3 недоступен для DVD+RW/DVD+R/DVD+R DL. При записи на DVD+RW/DVD+R режим записи автоматически переключается на режим SLP, даже если Вы установили режим SEP, MN1, MN2 или MN3.

Совет

Аудиосигналы записываются в 2-канальном формате Dolby Digital (кроме режима PCM).

◆Разрешение

Первый рисунок относится к ситуации, когда параметр “Система вх. сигнала” в установках “Основные” установлен в положение “NTSC”; второй рисунок относится к ситуации, когда этот параметр установлен в положение “PAL/SECAM” (стр. 89).

Для DVD-RW (режим видеозаписи)/ DVD-R (режим видеозаписи)

PCM, от MN32 до MN16: 720 × 480 / 720 × 576

от MN15 до MN12: 544 × 480 / 544 × 576
от MN11 до MN9: 480 × 480 / 544 × 576
MN8 и MN7: 352 × 480 / 352 × 576
от MN6 до MN1: 352 × 240 / 352 × 288

Для DVD+RW/DVD-RW (видеорежим)/DVD+R/DVD-R (видеорежим)

PCM, от MN32 до MN9: 720 × 480 / 720 × 576

MN8 и MN7: 352 × 480 / 352 × 576
от MN6 до MN1: 352 × 240 / 352 × 288

Настр. реж. записи

| | |
|------|--|
| Вкл | Автоматически регулирует режим записи для получения возможности записи всей программы (стр. 53). |
| Выкл | Функция выключается. |

Выбор эскиза

Выбирает эпизод, соответствующий пиктограмме, отображаемой в списке заголовков.

| | |
|-----------|---|
| 0 секунд | В качестве пиктограммы устанавливается первый кадр эпизода. |
| 30 секунд | В качестве пиктограммы устанавливается кадр, следующий через 30 секунд после первого кадра. |
| 3 минуты | В качестве пиктограммы устанавливается кадр, следующий через 3 минуты после первого кадра. |

Автомат.раздел (VR) (только для DVD-RW/DVD-R в режиме видеозаписи)

| | |
|------|---|
| Вкл | Рекордер обнаруживает изменение изображения и звука и автоматически вставляет метки разделов. |
| Выкл | Метки разделов не вставляются. |

Примечание

Фактические метки разделов могут отличаться в зависимости от количества информации, содержащейся в записываемом видеосигнале.

Авт.раздел (Video) (только для DVD-RW/DVD-R в видеорежиме)

| | |
|----------------|--|
| Без разделения | Метки разделов не вставляются. |
| 10 минут | Вставляет метки разделов приблизительно через 10-минутные интервалы. |
| 15 минут | Вставляет метки разделов приблизительно через 15-минутные интервалы. |

Авт.раздел (DVD+R/+RW) (только DVD+RW/DVD+R)

| | |
|----------------|--|
| Без разделения | Метки разделов не вставляются. |
| 10 минут | Вставляет метки разделов приблизительно через 10-минутные интервалы. |
| 15 минут | Вставляет метки разделов приблизительно через 15-минутные интервалы. |

Установки воспроизведения (Воспроизв.)

Настройки “Воспроизв.” позволяют Вам регулировать установки воспроизведения.

- 1 Нажмите кнопку **SYSTEM MENU**, пока рекордер находится в режиме остановки.
- 2 Выберите опцию “Начальные настр-ки” и нажмите кнопку **ENTER**.
- 3 Выберите опцию “Воспроизв.” и нажмите кнопку **ENTER**. Появятся настройки “Воспроизв.” со следующими опциями. Установки по умолчанию подчеркнуты.

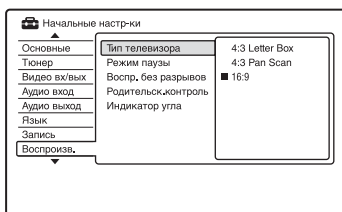

Тип телевизора

Выберите формат изображения при воспроизведении в соответствии с типом подсоединенного телевизора (широкоэкранный телевизор/телевизор с широкоэкранным режимом или телевизор с обычным экраном 4:3).

| | |
|----------------|--|
| 4:3 Letter Box | Выберите этот параметр при подсоединении к телевизору с экраном 4:3. Отображается широкоэкранный образ с полосами в верхней и нижней части экрана. |
|----------------|--|

| | |
|--------------|--|
| 4:3 Pan Scan | Выберите этот параметр при подсоединении к телевизору с экраном 4:3. Автоматически широкоэкранное изображение на весь экран и обрезаются участки, которые не помещаются. |
| 16:9 | Выберите этот параметр при подсоединении к широкоэкранному телевизору или к телевизору с функцией широкоэкранного режима. |

4:3 Letter Box



4:3 Pan Scan

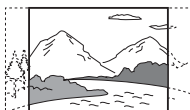

16:9

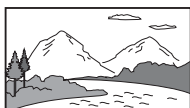

Примечание

В зависимости от диска, режим “4:3 Letter Box” может быть выбран автоматически вместо режима “4:3 Pan Scan” и наоборот.

Режим паузы

Выбирается качество изображения в режиме паузы.

| | |
|------------|---|
| Поле кадра | Выдает стабильное, в целом не дрожащее изображение. |
| Кадр | Выдает четкое изображение, но склонное к дрожанию. |

| | |
|-------------------|---|
| <u>Автоматич.</u> | Выдает в целом менее четкое, но более стабильное неподвижное изображение. |
|-------------------|---|

Воспр. без разрывов (только для DVD-RW/DVD-R в режиме видеозаписи)

| | |
|-------------|---|
| <u>Вкл</u> | Воспроизведение плавное, но за счет снижения точности расстановки точек редактирования. |
| <u>Выкл</u> | Вы можете заметить кратковременные прерывания в местах редактирования во время воспроизведения списка произведения в списке воспроизведения режима видеозаписи. |

Родительск.контроль (только DVD VIDEO)

Воспроизведение некоторых дисков DVD VIDEO может быть ограничено в соответствии с predetermined уровнем таким, как возраст пользователей. Эпизоды могут быть заблокированы или заменены другими эпизодами.

- 1 Выберите опцию “Родительск.контроль” в настройках “Воспроизв.” и нажмите кнопку ENTER. Если Вы уже зарегистрировали пароль, перейдите к пункту 4.
- 2 Выберите опцию “Задайте пароль” и нажмите кнопку ENTER. Появится дисплей для регистрации нового пароля.

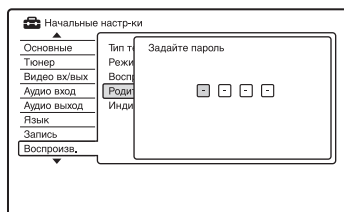

- 3** Введите Ваш четырехзначный пароль с помощью цифровых кнопок, а затем нажмите кнопку ENTER.

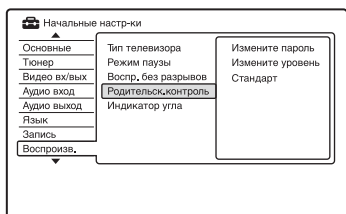

- 4** Выберите опцию “Стандарт” и нажмите кнопку ENTER. Появится индикация “Родит.контроль: Стандарт”.

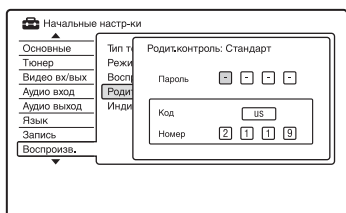

- 5** Введите Ваш четырехзначный пароль с помощью цифровых кнопок, а затем нажмите кнопку ENTER.

- 6** Выберите “Код” (географический регион) в качестве уровня ограничения воспроизведения, и нажмите кнопку ENTER. Регион будет выбран.

- Если Вы выберете опцию “Номер”, нажимайте цифровые кнопки для выбора и ввода кода страны/региона в таблице (стр. 129), а затем нажмите кнопку ENTER.

- 7** Выберите опцию “Измените уровень” и нажмите кнопку ENTER.

Появится индикация “Родит.контроль: Изменить уровень”.

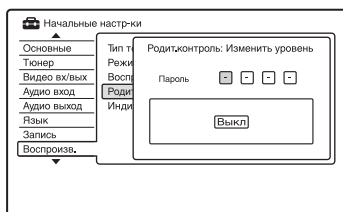

- 8** Введите Ваш четырехзначный пароль с помощью цифровых кнопок, а затем нажмите кнопку ENTER.

- 9** Выберите уровень. Чем ниже величина, тем строже ограничение.

На диски, оцененные выше выбранного уровня, будут наложены ограничения.

- 10** Нажмите кнопку ENTER. Установка родительского контроля завершена. Для отмены установки родительского контроля для диска установите опцию в пункте 9 в положение “Выкл”.



◆Измените пароль

- 1 Выберите опцию “Родительск.контроль” в настройках “Воспроизв.” и нажмите кнопку ENTER.
- 2 Выберите опцию “Измените пароль” и нажмите кнопку ENTER.
- 3 Введите Ваш четырехзначный пароль в строку “Текущий пароль” с помощью цифровых кнопок, а затем нажмите кнопку ENTER.
- 4 Введите Ваш четырехзначный пароль в строке “Новый пароль” с помощью цифровых кнопок, а затем нажмите кнопку ENTER.

Примечания

- Если Вы забудете свой пароль, переустановите рекордер (стр. 118).
- Если Вы воспроизводите диск, не имеющий функции родительского контроля, воспроизведение на данном рекордере не может быть ограничено.
- В зависимости от диска, Вам может быть задан вопрос об изменении уровня родительского контроля во время воспроизведения диска. В этом случае введите Ваш пароль, а затем измените уровень.

Индикатор угла (только DVD VIDEO)

| | |
|------|--|
| Вкл | Если на диске записан эпизод с несколькими ракурсами (многокадровая запись), на экране телевизора появится индикация  . |
| Выкл | Индикация  не отображается на экране телевизора. |

Установки HDMI (HDMI выход)

Установка “HDMI выход” позволяет Вам регулировать параметры, относящиеся к подключению HDMI. Вы можете выбрать настройку “HDMI выход” только при подключении аппаратуры к гнезду HDMI OUT.

- 1 Нажмите кнопку SYSTEM MENU, пока рекордер находится в режиме остановки.**
- 2 Выберите опцию “Начальные настр-ки” и нажмите кнопку ENTER.**
- 3 Выберите опцию “HDMI выход” и нажмите кнопку ENTER.**

Появятся настройки “HDMI выход” со следующими опциями. Установки по умолчанию подчеркнуты.

После подключения аппаратуры к гнезду HDMI OUT опции “Разрешение экрана”, “Пропорции 4:3” и “Цвет” автоматически устанавливаются в соответствующие положения.

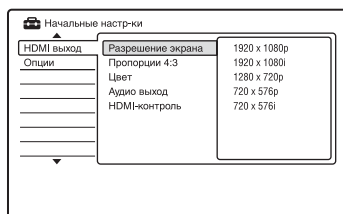

Разрешение экрана



Выбирается тип видеосигнала, выводимого с гнезда HDMI OUT. Если изображение не является четким, естественным или удовлетворительным, попробуйте другую опцию, подходящую для диска и Вашего телевизора/проектора и т.п. Для получения дополнительной информации обращайтесь также к руководству по эксплуатации, поставляемому с телевизором/проектором и т.п.

| | |
|--------------------------|-----------------------------------|
| 1920 x 1080p | Посылает видеосигналы 1920×1080p. |
| 1920 x 1080i | Посылает видеосигналы 1920×1080i. |
| 1280 x 720p | Посылает видеосигналы 1280×720p. |
| 720 x 576p ^{*1} | Посылает видеосигналы 720×576p. |
| 720 x 480p ^{*2} | Посылает видеосигналы 720×480p. |
| 720 x 576i ^{*1} | Посылает видеосигналы 720×576i. |
| 720 x 480i ^{*2} | Посылает видеосигналы 720×480i. |

^{*1} Доступно, когда опция “Система вх. сигнала” в настройках “Основные” установлена в положение “PAL/SECAM” (стр. 89).

^{*2} Доступно, когда опция “Система вх. сигнала” в настройках “Основные” установлена в положение “NTSC” (стр. 89).

Примечания

- При возникновении помех изображения после переключения установки “Разрешение экрана” удерживайте нажатой кнопку  (stop) на рекордере и нажмите кнопку  (открытие/закрытие) на рекордере.
- Если опция “Цвет” в установке “HDMI выход” установлена в положение “YCbCr 4:2:2”, Вы не можете выбрать опцию “720 x 576i” (или “720 x 480i”).

Пропорции 4:3

Данная установка действует только тогда, когда Вы устанавливаете опцию “Тип телевизора” в положение “16:9” в установках “Воспроизв.”. Отрегулируйте данную установку для просмотра сигналов с соотношением сторон 4:3. Если Вы можете изменить соотношение сторон изображения на Вашем телевизоре, измените данную установку на телевизоре, а не на рекордере. Заметьте, что данная установка действует только при подключении HDMI.

| | |
|---------|---|
| Полный | Выберите данную установку, если Вы можете изменять соотношение сторон изображения на Вашем телевизоре. |
| Обычный | Выберите данную установку, если Вы не можете изменять соотношение сторон изображения на Вашем телевизоре. Отображает видео форматом 4:3 с сохранением соотношения сторон. |

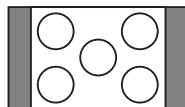

Телевизор с соотношением сторон экрана 16:9

Цвет

Выбирает метод вывода видеосигналов на гнездо HDMI.

| | |
|--------------|---|
| RGB (0-255) | Выводит сигналы RGB (0-255). Выберите эту опцию при подключении к устройству RGB (0-255). |
| RGB (16-235) | Выводит сигналы RGB (16-235). Выберите этот параметр, если цвета чрезмерно насыщены, а черный цвет выглядит слишком глубоким. |
| YCbCr 4:2:2 | Выдает 10-битные компонентные сигналы YCbCr 4:2:2. |
| YCbCr 4:4:4 | Выдает 8-битные компонентные сигналы YCbCr 4:4:4. |

Примечания

- Некоторые установки могут быть недоступны в зависимости от подключенной аппаратуры.
- Если подключено устройство DVI, Вы не можете выбрать положение “YCbCr 4:2:2” или “YCbCr 4:4:4”.
- Если опция “Разрешение экрана” в установке “HDMI выход” установлена в положение “720 x 576i” (или “720 x 480i”), Вы не можете выбрать положение “YCbCr 4:2:2”.

Аудио выход

Выбирается тип аудиосигнала, выдаваемого с гнезда HDMI OUT.

| | |
|-------------------|---|
| <u>Автоматич.</u> | Выводит аудиосигналы Dolby Digital, MPEG и DTS в качестве сигналов битового потока. Обычно выбирайте это положение. |
| PCM | Преобразует все аудиосигналы, кроме сигналов DTS, в PCM. |
| Bitstream | Выберите этот параметр, если подключенное устройство совместимо с битовым аудиопотоком. |

Примечания

- Сигналы PCM не могут выводиться, даже если Вы выберете положение “Автоматич.” в зависимости от установок “Аудио выход”, количества аудиоканалов и подключенного устройства HDMI.
- Функция “Аудио выход” недоступна, если подключено устройство DVI.

HDMI-контроль

| | |
|-------------|---|
| <u>Вкл</u> | Позволяет Вам использовать функции контроля HDMI (стр. 19). |
| <u>Выкл</u> | Функция выключается. |

Прочие установки (Опции)

Настройки “Опции” позволяют Вам устанавливать другие функциональные установки.

- 1 Нажмите кнопку **SYSTEM MENU**, пока рекордер находится в режиме остановки.
- 2 Выберите опцию “Начальные настр-ки” и нажмите кнопку **ENTER**.
- 3 Выберите опцию “Опции” и нажмите кнопку **ENTER**. Появятся настройки “Опции” со следующими опциями. Установки по умолчанию подчеркнуты.

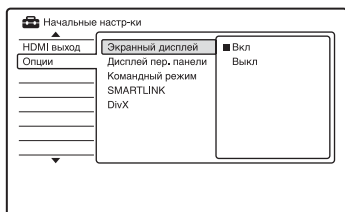

Экранный дисплей

| | |
|------|---|
| Вкл | Информация на дисплее отображается автоматически при включении рекордера и т.п. |
| Выкл | Информация отображается только при нажатии кнопки DISPLAY . |

Дисплей пер. панели

Регулируется подсветка дисплея на передней панели.

| | |
|------|---|
| Вкл | Яркая подсветка. |
| Выкл | Подсветка выключается при выключении питания. |

Командный режим

Изменяет режим команд рекордера для того чтобы избежать взаимного воздействия с другим DVD-рекордером или проигрывателем Sony.

- 1 Выберите опцию “Командный режим” в настройках “Опции” и нажмите кнопку **ENTER**.
- 2 Выберите режим команд (DVD1, DVD2 или DVD3), и нажмите кнопку **ENTER**.

Примечание

Установкой режима команд по умолчанию для данного рекордера и прилагаемого пульта дистанционного управления является DVD3. Пульт дистанционного управления не работает, если для рекордера и пульта дистанционного управления установлены различные номера режима команд. Установите одинаковый режим команд.

- 3 Выберите режим команд для пульта дистанционного управления, совпадающий с режимом команд для рекордера, установленный выше. Выполните действия пунктов, приведенных ниже, для установки режима команд на пульте дистанционного управления.
 - ① Удерживайте нажатой кнопку **ENTER**.
 - ② Удерживая нажатой кнопку **ENTER**, введите номер режима команд при помощи цифровых кнопок.

| Режим команд | Кодовый номер |
|--------------|-------------------|
| DVD1 | цифровая кнопка 1 |
| DVD2 | цифровая кнопка 2 |
| DVD3 | цифровая кнопка 3 |

- ③ Удерживайте одновременно нажатыми цифровую кнопку и кнопку **ENTER** в течение более трех секунд.

💡 Совет

Вы можете проверить режим команд рекордера на дисплее передней панели.

| Режим команд | На дисплее передней панели |
|--------------|--------------------------------------|
| DVD1 | появится индикация “1”. |
| DVD2 | появится индикация “2”. |
| DVD3 | Индикация “1” или “2” не появляется. |

SMARTLINK

| | |
|-----------------------------|--|
| <u>Только этот рекордер</u> | Позволяет Вам использовать функцию SMARTLINK с рекордером, когда рекордер находится в режиме ожидания. |
| Сквозной канал | Позволяет Вам использовать функцию SMARTLINK с подсоединенным оборудованием, когда рекордер находится в режиме ожидания. |

🔗 Примечание

Установите опцию “Экономичный режим” в положение “Выкл” в установках “Основные” (стр. 89) для установки функции “SMARTLINK” в положение “Сквозной канал”.

DivX

◆ Код регистрации

Отображает регистрационный код видеофайлов DivX для этого рекордера.

Для получения дополнительной информации посетите сайт <http://www.divx.com/vod> в интернете.

Поиск и устранение неисправностей

Если Вы испытываете какие-либо из перечисленных ниже трудностей при использовании рекордера, используйте руководство по устранению неисправностей для помощи при решении проблемы, прежде чем обращаться в ремонтную службу. Если проблема не устраняется, обратитесь к Вашему ближайшему дилеру Sony.

Питание

Питание не включается.

- Проверьте, надежно ли подсоединен сетевой шнур переменного тока.

Изображение

Изображение отсутствует.

- Подсоедините заново надежно все соединительные шнуры.
- Соединительные шнуры повреждены.
- Проверьте подсоединение к Вашему телевизору (стр. 15).
- Переключите переключатель входа на Вашем телевизоре (например, на “VCR” и “AV 1”), так, чтобы сигнал с рекордера появился на экране Вашего телевизора.
- Проверьте, установлена ли опция “Видео вх/вых” в положение, соответствующее Вашей системе (стр. 93).
- Если Вы подсоединили рекордер к Вашему телевизору только через гнезда COMPONENT VIDEO OUT, установите опцию “Компонент. видеовых.” в настройках “Видео вх/вых” в положение “Построчный” (стр. 94).

- При воспроизведении двухслойного диска DVD изображение и звук могут на мгновение прерываться в месте переключения слоев.

Появляются помехи изображения.

- Если выходной сигнал с Вашего рекордера проходит через Ваш кассетный видеоманитофон, чтобы попасть на Ваш телевизор, или если Вы подсоединены к комбинированному телевизору/VIDEO-проигрывателю, сигнал защиты от копирования, примененный к некоторым программам DVD, может повлиять на качество изображения. Если эта проблема по-прежнему остается, даже после того, как Вы подсоединили Ваш рекордер непосредственно к Вашему телевизору, попытайтесь подсоединить Ваш рекордер к входу S VIDEO Вашего телевизора.
- Вы установили рекордер в прогрессивный формат, несмотря на то, что Ваш телевизор не может принимать прогрессивный сигнал. В этом случае удерживайте нажатой кнопку ■ (стоп) на рекордере и нажмите кнопку ▲ (открыть/закрыть) на рекордере.
- Даже если Ваш телевизор совместим с прогрессивным форматом сигналов (525р/625р), при установке рекордера в прогрессивный формат изображение может быть искажено. В этом случае удерживайте нажатой кнопку ■ (стоп) на рекордере и нажмите кнопку ▲ (открытие/закрытие) на рекордере, чтобы рекордер был установлен в обычный (чересстрочный) формат.
- Вы воспроизводите заголовок, записанный в системе цветности, отличной от Вашего телевизора.
- При воспроизведении двухслойного диска DVD изображение и звук могут на мгновение прерываться в месте переключения слоев.

Изображение отсутствует или изображение появляется с помехами при подключении к гнезду HDMI OUT.

- ➔ Попробуйте следующие действия:
 - ① Отключите и снова включите рекордер.
 - ② Отсоедините и снова включите подключенную аппаратуру.
 - ③ Отсоедините и снова подсоедините шнур HDMI.
- ➔ Если для вывода видеосигнала используется гнездо HDMI OUT, изменение опции “Разрешение экрана” в установках “HDMI выход” может решить данную проблему (стр. 106). Подключите телевизор и рекордер при помощи видеогнезда, отличного от HDMI OUT, и переключите источник входного сигнала телевизора на подключенный видеовход, чтобы Вы могли видеть экранные индикации. Измените установку “Разрешение экрана” в установках “HDMI выход” и переключите источник входного сигнала телевизора обратно на HDMI. Если изображение все еще не появляется, повторите действия пунктов и попробуйте другие опции.
- ➔ Рекордер подсоединен ко входному устройству, не поддерживающему стандарт HDCP (стр. 16).
- ➔ При возникновении помех изображения после переключения установки “Разрешение экрана” удерживайте нажатой кнопку ■ (стоп) на рекордере и нажмите кнопку ▲ (открытие/закрытие) на рекордере.

Прием телевизионной программы не отображается на экране.

- ➔ Установите канал вручную в опции “Ручная настройка” в настройках “Тюнер” (стр. 90).
- ➔ Выберите правильный источник с помощью кнопки INPUT, или выберите канал какой-либо телевизионной программы с помощью кнопок PROG +/-.

Изображение телевизионной программы искажено.

- ➔ Переориентируйте телевизионную антенну.
- ➔ Настройте изображение (см. руководство по эксплуатации телевизора).
- ➔ Установите рекордер подальше от телевизора.
- ➔ Расположите телевизор и пучок антенных кабелей подальше друг от друга.
- ➔ Антенный кабель подсоединен к гнезду AERIAL OUT рекордера. Подсоедините кабель к гнезду AERIAL IN.
- ➔ Система цветности рекордера отличается от Вашего телевизора. Удерживайте нажатой кнопку ■ (стоп) на рекордере и нажмите кнопку INPUT на рекордере для изменения системы цветности рекордера.

Телевизионные каналы не изменяются.

- ➔ Канал пропущен (стр. 91).
- ➔ Началась запись по таймеру, которая изменила каналы.

Изображение с аппаратуры, подсоединенной к входным гнездам рекордера, не появляется на экране.

- ➔ Если аппаратура подсоединена к гнезду LINE 1/DECODER, выберите опцию “L1” на дисплее передней панели, нажимая кнопку INPUT. Если аппаратура подсоединена к гнездам LINE 2 IN, выберите опцию “L2” на дисплее передней панели, нажимая кнопку INPUT.

Искажается изображение воспроизведения или телевизионная программа с аппаратуры, подсоединенной через рекордер.

- ➔ Если изображение воспроизведения, выводимое с DVD-проигрывателя, кассетного видеомагнитофона или тюнера, проходит через Ваш рекордер перед тем, как попасть на Ваш телевизор, сигнал защиты от копирования, примененный к некоторым программам, может повлиять на качество изображения. Отсоедините данную воспроизводящую аппаратуру и подсоедините ее непосредственно к Вашему телевизору.

Изображение не заполняет экран.

- ➔ Установите опцию “Тип телевизора” в настройках “Воспроизв.” в соответствии с размером экрана Вашего телевизора (стр. 102).

Изображение не заполняет экран, даже несмотря на то, что размер экрана установлен в опции “Тип телевизора” в настройках “Воспроизв.”.

- ➔ Размер изображения заголовка фиксирован.

Изображение черно-белое.

- ➔ Проверьте, установлена ли опция “Выход LINE 3” в настройках “Видео вх/вых” в положение, соответствующее Вашей системе (стр. 94).
- ➔ Если Вы используете шнур SCART, убедитесь, что используете полнопроводной шнур (21-штырьковый).

Звук

Звук отсутствует.

- ➔ Подсоедините заново надежно все соединения.
- ➔ Соединительный шнур поврежден.
- ➔ Неправильная установка источника звука на аудиокомпоненте или неправильное подсоединение к аудиокомпоненту.
- ➔ Рекордер находится в режиме воспроизведения назад, ускоренной перемотки вперед, замедленного воспроизведения или паузы.
- ➔ Если аудиосигналы не поступают через гнезда DIGITAL OUT (COAXIAL)/HDMI OUT, проверьте установки “Аудио выход” (стр. 96).
- ➔ Рекордер поддерживает только аудиодорожки MP3, Dolby Digital и MPEG для видеофайлов DivX. Нажмите кнопку AUDIO и выберите аудио MP3 или аудио MPEG.

С гнезда HDMI OUT не выводится звук.

- ➔ Попробуйте следующие действия:
 - ① Отключите и снова включите рекордер.
 - ② Отсоедините и снова включите подключенную аппаратуру.
 - ③ Отсоедините и снова подсоедините шнур HDMI.
- ➔ Гнездо HDMI OUT подсоединено к устройству DVI (гнезда DVI не поддерживают аудиосигналы).
- ➔ Аппаратура, подключенная к гнезду HDMI OUT, не соответствует формату аудиосигнала. В данном случае установите опцию “Аудио выход” в настройках “HDMI выход” в положение “PCM” (стр. 107).

Появляется искажение звука.

- ➔ Установите опцию “Уровень тюнера” в настройках “Аудио вход” в положение “Сжатие” (стр. 96).

Звук воспроизводится с помехами.

- ➔ При воспроизведении CD со звуковыми дорожками DTS через гнезда LINE 2 OUT R-AUDIO-L, гнездо LINE 3 – TV или гнездо LINE 1/DECODER будут передаваться помехи (стр. 80).

Низкая громкость звука.

- ➔ Низкая громкость звука установлена на некоторых дисках DVD. Громкость звука можно увеличить, если Вы установите опцию “Упр. диап.” в настройках “Аудио выход” в положение “Вкл” (стр. 98).
- ➔ Установите опцию “Уровень тюнера” в настройках “Аудио вход” в положение “Обычный” (стр. 96).

Запасная аудиодорожка не записывается и не воспроизводится.

- ➔ При записи с подсоединенной аппаратуры установите опцию “Внешнее звук. сопр.” в установках “Аудио вход” в положение “Двуязычный” (стр. 96).
- ➔ Многоязыковые дорожки (основная и дополнительная) не могут быть записаны на диски DVD+RW, DVD-RW (видеорежим), DVD+R или DVD-R (видеорежим). Для записи языка установите опцию “Двуязычная запись” в настройках “Аудио вход” в положение “А/Левый” или “В/Правый” перед началом записи (стр. 96). Для одновременной записи на диск основного и дополнительного звукового сигнала выполняйте запись на диск DVD-RW/DVD-R (режим видеозаписи).
- ➔ Если Вы подсоединили аудио компонент к гнезду DIGITAL OUT (COAXIAL) и хотите изменить аудиодорожку для дисков DVD-RW/ DVD-R (режим видеозаписи) во время воспроизведения, установите опцию “Выход Dolby Digital” в настройках “Аудио выход” в положение “Dolby Digital -> PCM” (стр. 97).

Воспроизведение

Рекордер не воспроизводит диски никаких типов.

- ➔ Диск перевернут. Вставьте диск стороной, на которой расположена этикетка, обращенной вверх.
- ➔ Диск вставлен неправильно.
- ➔ Внутри рекордера скопелась влага. В этом случае, если рекордер включен, оставьте его включенным (если он отключен, оставьте его выключенным) в течение примерно часа для испарения влаги.
- ➔ Если диск был записан на другом рекордере, рекордер не сможет воспроизвести этот диск, если он не был финализирован (стр. 45).

Рекордер не начинает воспроизведение сначала.

- ➔ Была активизирована функция возобновления воспроизведения (стр. 61).
- ➔ Вы вставили диск DVD, меню заголовков которого или меню DVD автоматически появилось на экране телевизора при вставлении его в первый раз. Используйте меню для начала воспроизведения.

Рекордер начинает воспроизведение автоматически.

- ➔ Диск DVD VIDEO оснащен функцией автоматического воспроизведения.

Воспроизведение останавливается автоматически.

- ➔ Если диск DVD имеет сигнал автоматической паузы, рекордер остановит воспроизведение при поступлении сигнала автоматической паузы.

Некоторые функции, такие как остановка, поиск или замедленное воспроизведение, не могут быть выполнены.

- ➔ В зависимости от диска DVD, Вы, возможно, не сможете выполнить некоторые из приведенных выше операций. См. руководство по эксплуатации, прилагаемое к диску.



Не изменяется язык звуковой дорожки.

- ➔ Многоязычные дорожки не записаны на воспроизводимый диск DVD.
- ➔ Диск DVD VIDEO запрещает изменение языка для звуковой дорожки.
- ➔ Попробуйте изменить язык при помощи меню диска DVD VIDEO.

Язык субтитров не изменяется и не выключается.

- ➔ Многоязычные субтитры не записаны на диск DVD VIDEO.
- ➔ Диск DVD VIDEO запрещает изменение субтитров.
- ➔ Попробуйте изменить субтитры при помощи меню диска DVD VIDEO.
- ➔ Субтитры не могут быть изменены для заголовков, записанных на данном рекордере.

Не изменяются ракурсы.

- ➔ Множественные ракурсы не записаны на воспроизводимый диск DVD VIDEO.
- ➔ Вы пытаетесь изменить ракурсы, когда индикация “” не появилась на экране телевизора (стр. 61). Для отображения на экране индикации “”, если на диске записан эпизод с несколькими ракурсами (многоракурсная запись), установите опцию “Индикатор угла” в положение “Вкл” в установках “Воспроизв.” (стр. 105).
- ➔ Диск DVD VIDEO запрещает изменение ракурсов.
- ➔ Попробуйте изменить ракурс при помощи меню диска DVD VIDEO.

- ➔ Ракурсы не могут быть изменены для заголовков, записанных на данном рекордере.
- ➔ Ракурсы нельзя изменять во время замедленного воспроизведения или приостановки воспроизведения.

Видеофайлы DivX не воспроизводятся.

- ➔ Файл создан не в формате DivX.
- ➔ Файл имеет расширение, отличное от “.avi” или “.divx”.
- ➔ Диск DATA CD (видео DivX)/DATA DVD (видео DivX) создан не в формате DivX, соответствующем стандарту ISO9660 уровень 1/уровень 2, Romeo, Joliet или UDF (Universal Disk Format) 1.02, 1.50, 2.00 или 2.01.
- ➔ Видеофайл формата DivX больше, чем 720 (ширина) × 576 (высота).

Аудиодорожки MP3 не воспроизводятся.

- ➔ Аудиодорожки MP3 записаны в формате, который не может воспроизвести данный рекордер (стр. 121).

Файлы изображения JPEG не воспроизводятся.

- ➔ Файлы изображения JPEG записаны в формате, который не может воспроизвести данный рекордер (стр. 121).
- ➔ Прогрессивные изображения JPEG не могут быть воспроизведены.

Запись/Запись по таймеру/ Редактирование

Не изменяется позиция программы, запись которой Вы выполняете.

- ➔ Установите источник входа телевизора в положение “TV”.

Запись не начинается немедленно после нажатия Вами кнопки ● REC.

- ➔ Эксплуатируйте рекордер только после того, как индикация “LOAD”, “FORMAT” или “INFO WRITE” исчезнет с дисплея на передней панели.

Ничего не было записано, даже несмотря на то, что Вы правильно установили параметры таймера.

- ➔ Произошло прерывание питания во время записи.
- ➔ Внутренние часы рекордера остановились вследствие прерывания питания, продолжавшегося более 1 часа. Переустановите часы (стр. 88).
- ➔ Канал был отключен после установки записи по таймеру. См. раздел “Ручная настройка” на стр. 90.
- ➔ Отсоедините сетевой шнур переменного тока от электрической сети и подсоедините его снова.
- ➔ Программа содержит сигналы защиты от копирования, ограничивающие копирование.
- ➔ На установку таймера накладывается еще одна установка таймера (стр. 57).
- ➔ Внутри рекордера отсутствует диск DVD.
- ➔ Недостаточно места на диске для записи.

Запись не останавливается мгновенно после нажатия Вами кнопки ■ REC STOP.

- ➔ Рекордеру понадобится несколько секунд до того, как запись может остановиться, чтобы ввести данные на диск. После нажатия кнопки ■ REC STOP могут появиться инструкции на экране. В этом случае следуйте инструкциям на экране.

Запись не останавливается после нажатия Вами кнопки ■.

- ➔ Нажмите кнопку ■ REC STOP.

Запись по таймеру не завершена или не начинается сначала.

- ➔ Произошло прерывание питания во время записи. Если питание восстанавливается во время записи по таймеру, рекордер возобновляет запись.
Если прерывание питания продолжалось более 1 часа, переустановите часы (стр. 88).
- ➔ На установку таймера накладывается еще одна установка таймера (стр. 57).
- ➔ Было недостаточно места на диске.

Ранее записанное содержимое было удалено.

- ➔ Данные, не подлежащие воспроизведению на данном рекордере, которые были записаны на диск DVD на персональном компьютере, будут удалены при вставлении диска.

Запись с подсоединенной аппаратуры с таймером

Ничего не было записано, даже несмотря на то, что Вы правильно установили параметры синхронной записи.

- ➔ Вы забыли выключить подсоединенную аппаратуру. Выключите подсоединенную аппаратуру и установите рекордер в режим ожидания синхронной записи (стр. 57).
- ➔ Рекордер не был установлен в режим ожидания синхронной записи. Установите рекордер в режим ожидания синхронной записи. Убедитесь в том, что индикатор SYNCHRO REC высветился на дисплее передней панели (стр. 57).
- ➔ Аппаратура не подсоединена к гнезду LINE 1/DECODER рекордера.
- ➔ Рекордер подсоединен к телевизионному выходному гнезду подсоединенной аппаратуры.
- ➔ Синхронная запись и другая запись по таймеру пересекаются (стр. 58).

Синхронная запись не завершена.

- ➔ Установка таймера для подсоединенной аппаратуры накладывается на установку таймера рекордера (стр. 58).
- ➔ Произошло прерывание питания во время записи.
- ➔ Кнопка I/⏻ была нажата перед началом синхронной записи.

Рекордер автоматически начинает запись при включении спутникового приемника.

- ➔ Была активизирована функция синхронной записи. Выключите спутниковый приемник и отмените функцию синхронной записи (стр. 57).

Дисплей

Остановились часы.

- ➔ Установите часы снова (стр. 88).
- ➔ Часы остановились вследствие прерывания питания, продолжавшегося более 1 часа. Переустановите часы (стр. 88).

Мигает индикатор таймера.

- ➔ На диске недостаточно места.
- ➔ Вставьте диск для записи в рекордер.
- ➔ Вставленный диск DVD защищен (стр. 44).

На дисплее передней панели не появляются часы, когда рекордер отключен.

- ➔ Опция “Дисплей пер. панели” в настройках “Опции” установлена в положение “Выкл” (стр. 108).

Пульт дистанционного управления

Пульт дистанционного управления не функционирует.

- ➔ Различные режимы команд установлены для рекордера и пульта дистанционного управления. Установите одинаковый режим команд (стр. 108). Установкой режима команд по умолчанию для данного рекордера и прилагаемого пульта дистанционного управления является **DVD3**. Вы можете проверить текущий режим команд на дисплее передней панели (стр. 108).
- ➔ Разрядились батарейки.
- ➔ Пульт дистанционного управления расположен слишком далеко от рекордера.
- ➔ При замене батареек была возвращена установка по умолчанию кода изготовителя пульта дистанционного управления. Переустановите код (стр. 23).
- ➔ Пульт дистанционного управления не направлен на датчик дистанционного управления на рекордере.

Прочее

Язык экранной индикации изменяется автоматически.

- ➔ Когда опция “HDMI-контроль” установлена в значение “Вкл” в установках “HDMI выход” (стр. 107), язык экранной индикации изменяется автоматически, в соответствии с установкой языка на подключенном телевизоре, если Вы изменяете установку языка на Вашем телевизоре и т.п.

Рекордер работает неправильно.

- ➔ Нажмите и удерживайте нажатой кнопку **I/⏻** на рекордере в течение более чем пяти секунд, пока рекордер не отключится. Затем нажмите кнопку **I/⏻** повторно для включения рекордера.
- ➔ Если статическое электричество и т.п. вызывает нарушение нормальной работы рекордера, выключите рекордер и подождите, пока появятся часы на дисплее на передней панели. Затем отсоедините рекордер от электрической сети и оставьте его на некоторое время, после чего подсоедините снова.

Отсек дисков не открывается после нажатия Вами кнопки **▲ (открытие/закрытие).**

- ➔ Для открытия отсека дисков может понадобиться несколько секунд после записи или редактирования диска DVD. Это вызвано тем, что рекордер добавляет данные на диск.

Все кнопки не работают, а на дисплее передней панели отображается индикация “LOCKED”.

- ➔ Рекордер заблокирован. Отмените функцию замок от детей (стр. 62, 79).

Отсек дисков не открывается, и на дисплее на передней панели появляется индикация “TRAYLOCKED”.

- ➔ Обратитесь к Вашему дилеру Sony или в местную уполномоченную мастерскую технического обслуживания Sony.

Индикация “REPAIR” появляется на дисплее на передней панели.

- ➔ Активируется функция ремонта рекордера для восстановления диска. Оставьте рекордер включенным, пока индикация “REPAIR” не исчезнет с дисплея на передней панели. Даже если активируется функция ремонта, некоторые данные могут быть утеряны.

Индикация “HDCP_ERR” появляется на дисплее на передней панели.

- ➔ Рекордер подсоединен ко входному устройству, не поддерживающему стандарт HDCP. Подключите HDCP-совместимую аппаратуру (стр. 16). Не обращайтесь внимания на данное сообщение об ошибке, если выходное изображение отображается правильно.

Переустановка рекордера

Вы можете выполнить сброс рекордера к заводским установкам.

- 1 Убедитесь, что рекордер включен, и извлеките диск.**
- 2 Удерживайте нажатой кнопку ■ (стоп) на рекордере и нажмите кнопку I/⏻ на рекордере.**

Все установки сбрасываются, а рекордер отключается.

Примечания относительно данного рекордера

Об эксплуатации

- Если рекордер принесен прямо из холодного места в теплое, или он помещен в очень сырой комнате, на линзах внутри рекордера может конденсироваться влага. Если это произойдет, рекордер может не функционировать надлежащим образом. В этом случае, если рекордер включен, оставьте его включенным (если он отключен, оставьте его выключенным) в течение примерно часа для испарения влаги.
- При переноске рекордера извлеките из него все диски для предотвращения повреждения диска.

О регулировке громкости

Не повышайте громкость при прослушивании эпизода с очень низким уровнем или отсутствием входных аудиосигналов. Если Вы так сделаете, громкоговорители могут быть повреждены при воспроизведении эпизода с пиковым уровнем.

О чистке

Выполняйте очистку корпуса, панели и регуляторов мягкой тканью, слегка смоченной в слабом растворе моющего средства. Не используйте абразивные подушки никакого типа, чистящий порошок или растворитель, такой как спирт или бензин.

О чистящих дисках, очистителях дисков/линз

Не используйте чистящие диски или очистители дисков/линз (включая сухие или распылители). Это может привести к неисправности рекордера.

Примечания о дисках

- Чтобы поверхность диска оставалась чистой, берите диск за края. Не касайтесь поверхности диска. Пыль, отпечатки пальцев или царапины на диске могут привести к выходу его из строя.



- Не подвергайте диск воздействию прямого солнечного света или источников тепла, таких как каналы горячего воздуха, и не оставляйте его в автомобиле, припаркованном под прямыми лучами солнца, так как температура внутри автомобиля может существенно возрасти.
- После воспроизведения поместите диск на хранение в футляр.
- Очищайте поверхность диска чистой тканью. Протирайте поверхность диска от центра наружу.



- Не используйте растворители, такие как бензин, разбавители, имеющиеся в продаже очистители или антистатический аэрозоль, предназначенный для виниловых пластинок.
- Не используйте следующие диски.
 - Диск, имеющий нестандартную форму (например, в виде карты, сердца).
 - Диск с этикеткой или наклейкой на нем.
 - Диск, на котором осталась липкая целлофановая лента или наклейка.

О замене деталей

В случае ремонта данного аппарата отремонтированные детали могут быть собраны для повторного использования или с целью переработки.

Технические характеристики

Система

Лазер: Полупроводниковый лазер

Диапазон каналов:

PAL/SECAM (B/G, D/K, I, L)
VHF: E2 – E12, R1 – R12, F2 – F10,
Италия A – H, Ирландия A – J,
Южная Африка 4 – 11, 13
UHF: E21 – E69, R21 – R69, B21 –
B69, F21 – F69
CATV: S01 – S05, S1 – S20,
Франция B – Q
HYPER: S21 – S41

Приведенный выше диапазон каналов указывает только возможность приема каналов в пределах указанных диапазонов. При этом не гарантируется способность приема сигналов при всех обстоятельствах. Подробные сведения см. раздел “Принимаемые каналы” (стр. 92).

Прием видеосигналов: Система синтезатора частот

Прием аудиосигналов: Система разделения несущих

Антенный выход: 75-омное несимметричное антенное гнездо

Таймер: Часы: Кварцевые закрытые/
Индикация таймера: 24-часовой цикл (цифровая)/
Продолжительность резервного питания: 1 час

Формат видеозаписи: MPEG-2,
MPEG-1

Формат аудиозаписи/применимая битовая частота: Dolby Digital 2 каналов
256 кбит/с / 128 кбит/с (в режиме EP, SLP и SEP), PCM

Входы и выходы

LINE 2 OUT

(AUDIO): Фоногнездо/
2 В, среднеквадратичное значение/
10 кОм

(VIDEO):

Фоногнездо/размах сигнала 1,0 В

(S VIDEO):

4-штырьковое минигнездо DIN/
Y: размах сигнала 1,0 В,
C: размах сигнала 0,3 В (PAL)

LINE 2 IN

(AUDIO):

Фоногнездо/
2 В, среднеквадратичное значение/
более 22 кОм

(VIDEO): Фоногнездо/размах сигнала 1,0 В

(S VIDEO):

4-штырьковое минигнездо DIN/
Y: размах сигнала 1,0 В,
C: размах сигнала 0,3 В (PAL)

LINE 3 – TV: 21-штырьковое

CVBS OUT
S-Video/RGB OUT (восходящий поток)

LINE 1/DECODER: 21-штырьковое

CVBS IN/OUT
S-Video/RGB IN
Декодер

DIGITAL OUT (COAXIAL): Фоногнездо/
размах сигнала 0,5 В/75 Ом

COMPONENT VIDEO OUT

(Y, R_v/C_v, R_r/C_r):
Фоногнездо/Y: размах сигнала 1,0 В,
R_v/C_v: размах сигнала 0,7 В,
R_r/C_r: размах сигнала 0,7 В

HDMI OUT: HDMI 19-штырьковый стандартный разъем

Общие характеристики

Требования к питанию: 220-240 В переменного тока, 50/60 Гц

Потребляемая мощность: 22 Вт

Габариты (приблиз.):

430 × 66,5 × 286 мм (ширина/
высота/глубина), включая
выступающие части

Масса (приблиз.): 3,6 кг

Рабочая температура: От 5°C до 35°C

Рабочая влажность: От 25% до 80%

Прилагаемые принадлежности:

- Сетевой шнур переменного тока (1)
- Антенный кабель (1)
- Пульт дистанционного управления (пульт) (1)
- Батарейки типа R6 (размер AA) (2)

Конструкция и технические характеристики могут быть изменены без уведомления.

Примечания относительно аудиодорожек MP3, файлов изображений JPEG и видеофайлов DivX

Об аудиодорожках MP3, файлах изображений JPEG и видеофайлах DivX

MP3 представляет собой технологию сжатия аудиоданных, отвечающую требованиям ISO/MPEG. JPEG представляет собой технологию сжатия изображений.

Вы можете воспроизводить аудиодорожки в формате MP3 (MPEG1 Audio Layer 3) и файлы изображений JPEG на дисках DATA CD (CD-ROM/CD-R/CD-RW) или файлы изображений JPEG на дисках DATA DVD (DVD-ROM/DVD-RW/DVD-R).

DivX[®] является технологией сжатия видеофайлов, разработанной DivX, Inc. Данный аппарат является официально сертифицированным DivX[®] изделием. Вы можете воспроизводить диски DATA CD (CD-ROM/CD-R/CD-RW) и диски DATA DVD (DVD-ROM/DVD+RW/DVD+R/DVD-RW/DVD-R), содержащие видеофайлы DivX.

Диски DATA DVD должны записываться в соответствии с форматом ISO9660 уровень 1/уровень 2, Romeo, Joliet или UDF (Universal Disk Format) 1.02, 1.50, 2.00* или 2.01, для того чтобы рекордер распознал дорожки MP3, файлы изображения JPEG и видеофайлы DivX.

Диски DATA CD должны записываться в соответствии с форматом ISO9660 уровень 1/уровень 2, Romeo или Joliet, для того чтобы рекордер распознал дорожки MP3, файлы изображения JPEG и видеофайлы DivX.

Вы также можете воспроизводить диски, записанные в режиме многосеансовой/мульти-разметочной записи.

См. инструкции, прилагаемые к приводам дисков и записывающему программному обеспечению (не прилагается) для получения дополнительной информации о формате записи.

* Недоступно для аудиодорожек MP3.

Примечания относительно многосеансовых/мульти-разметочных дисков

Если аудиодорожки и изображения в формате музыкального CD или видео CD записаны во время первого сеанса/разметки, будет воспроизведен только первый сеанс/разметка.

Аудиодорожки MP3, файлы изображений JPEG или видеофайлы DivX, которые рекордер может воспроизводить

Рекордер может воспроизводить следующие дорожки и файлы:

- Аудиодорожки MP3 с расширением “.mp3”.
 - Файлы изображений JPEG с расширением “.jpeg” или “.jpg”.
 - Базисные файлы изображений JPEG, соответствующие формату файлов изображений Exif 2.2*, и Y:Cb:Cr 4:4:4, 4:2:2, или 4:2:0.
 - Видеофайлы DivX с расширением “.avi” или “.divx”.
- * “Exchangeable Image File Format”: Формат файла, используемый цифровыми фотоаппаратами.

💡 Совет

Поскольку для начала воспроизведения диска, содержащего много уровней, требуется больше времени, рекомендуется создавать альбомы, содержащие не более двух уровней.

Примечания

- Рекордер будет воспроизводить любые данные с расширением “.mp3”, “.jpeg”, “.jpg”, “.avi” или “.divx”, даже если они не представляют собой данные в формате MP3, JPEG или DivX. При воспроизведении этих данных может издаваться громкий шум, который может повредить Вашу акустическую систему.
- В зависимости от диска нормальное воспроизведение может быть невозможно. Например, изображение может быть нечетким, воспроизведение будет идти с рывками, звук может прерываться и т.п.
- В зависимости от диска для начала воспроизведения может понадобиться некоторое время.
- Некоторые файлы не могут быть воспроизведены.
- Для аудиодорожек MP3 и видеофайлов DivX рекордер может воспроизводить до 99 альбомов на дисках DATA CD или DATA DVD. Могут воспроизводиться до 99 дорожек и файлов в альбоме.
- Для файлов изображений JPEG рекордер может загружать до 99 альбомов и/или до 999 файлов в альбоме на диске DATA CD/ DATA DVD за один раз. Для просмотра незагруженных альбомов перезагрузите их.
- Переход к следующему или к другому альбому может занять некоторое время.
- Размер изображений, которые могут быть отображены, ограничен. Могут быть отображены изображения следующих размеров: по ширине 160–5120 пикселей, по высоте 120–3840 пикселей.
- Данный рекордер поддерживает аудиодорожки MP3, записанные с частотой дискретизации 32 кГц, 44,1 кГц и 48 кГц.
- Могут быть воспроизведены файлы аудиодорожек MP3 размером не более 1 Гб.
- Рекордер не поддерживает аудиодорожки в формате mp3PRO.
- Рекордер не может воспроизводить видеофайл DivX размера больше 720 (ширина) × 576 (высота)/4 Гб.
- Рекордер может не воспроизводить видеофайл DivX, если файл является объединением двух или более видеофайлов DivX.



Справочник по деталям и регуляторам

Для получения дополнительной информации см. страницы, указанные в скобках.

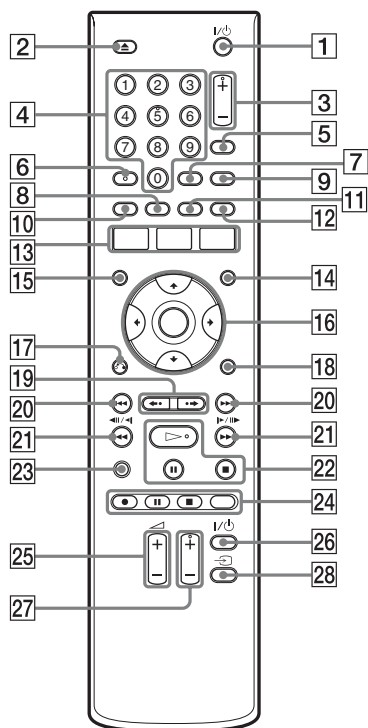
Пульт дистанционного управления









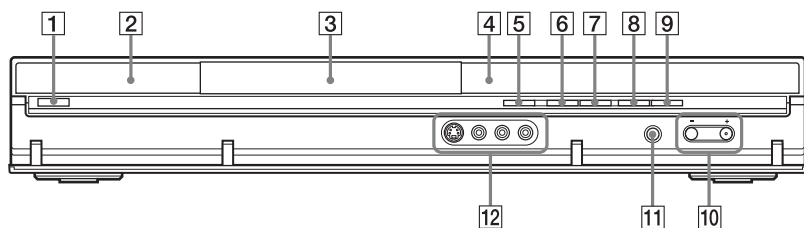

- 1** Кнопка I/⏻ (вкл/режим ожидания) (26)
- 2** Кнопка ▲ (открытие/закрытие) (35)
- 3** Кнопки PROG (программа) +/- (36)
На кнопке + имеется тактильная точка*.
- 4** Цифровые кнопки (69)
На цифровой кнопке 5 имеется тактильная точка*.
- 5** Кнопка INPUT (выбор источника входного сигнала) (57)
- 6** Кнопка AUDIO (63, 79)
На кнопке AUDIO имеется тактильная точка*.
- 7** Кнопка CLEAR (42, 65, 80, 81)
- 8** Кнопка ANGLE (61, 86)
- 9** Кнопка TV/DVD (23)
- 10** Кнопка SUBTITLE (63)
- 11** Кнопка PLAY MODE (65, 69, 80, 82)
- 12** Кнопка ZOOM (86)
- 13** Кнопка SYSTEM MENU (54, 67, 87)
Кнопка TITLE LIST (38, 60, 72)
Кнопка TIMER (51)
- 14** Кнопка MENU (60)
- 15** Кнопка TOP MENU (60)
- 16** Кнопка ←/↑/↓/→/ENTER (26)
- 17** Кнопка ↶ RETURN (26)
- 18** Кнопка DISPLAY (40)
- 19** Кнопки ◀•/▶• (мгновенное повторное воспроизведение/ мгновенное продвижение) (63)
- 20** Кнопки ◀◀/▶▶ (предыдущий/ следующий) (63, 79)
- 21** Кнопки ◀◀◀◀/▶▶▶▶ (поиск/замедленное воспроизведение/стоп-кадр) (63, 79)
- 22** Кнопка ▷ (воспроизведение) (60, 79, 86)
Кнопка || (пауза) (63, 79, 86)
Кнопка ■ (стоп) (60, 79, 86)
На кнопке ▷ имеется тактильная точка*.
- 23** Кнопка DISC SETUP (43, 45, 48, 87)

- 24 Кнопка ● REC (36)
Кнопка ■ REC PAUSE (36)
Кнопка ■ REC STOP (36)
Кнопка REC MODE (36)
- 25 Кнопки TV  (громкость) +/- (23)
- 26 Кнопка TV  (вкл/режим ожидания) (23)
- 27 Кнопки TV PROG (программа) +/- (23)
На кнопке + имеется тактильная точка*.
- 28 Кнопка TV  (выбор источника входного сигнала) (23)

* Используйте тактильную точку как ориентир при управлении рекордером.

Передняя панель



- 1** Кнопка I/⏻ (вкл/режим ожидания) (26)
- 2**  (датчик дистанционного управления) (22)
- 3** Отсек дисков (35)
- 4** Дисплей на передней панели (127)
- 5** Кнопка  (открытие/закрытие) (35)
- 6** Кнопка  (воспроизведение) (60, 79, 86)
На кнопке  имеется тактильная точка*.
- 7** Кнопка  (стоп) (60, 79, 86)
- 8** Кнопка  REC (36)
- 9** Кнопка  REC STOP (36)
- 10** Кнопки PROGRAM +/- (36)
На кнопке + имеется тактильная точка*.
- 11** Кнопка INPUT (выбор источника входного сигнала) (57)
- 12** Гнезда LINE 2 IN (S VIDEO/VIDEO/L(MONO) AUDIO R) (30)

* Используйте тактильную точку как ориентир при управлении рекордером.

Дисплей на передней панели

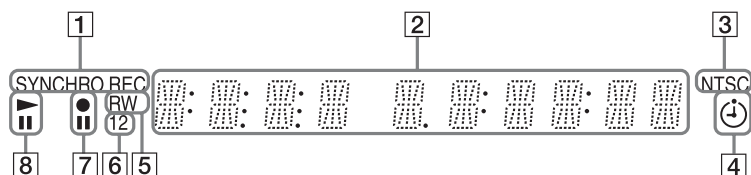

- 1** Индикатор SYNCHRO REC (57)
- 2** Отображается следующая информация:
 - Время воспроизведения
 - Номер текущего заголовка/раздела/дорожки/индекса
 - Время записи/режим записи
 - Часы
 - Номер программы
- 3** Индикатор NTSC (89, 95)
- 4** Индикатор таймера (51)
- 5** Тип диска
Высвечивается, когда загружен пригодный для записи диск DVD-R или DVD-RW.
- 6** Индикатор режима команд (108)
Отображает режим команд пульта дистанционного управления.
Когда режим команд рекордера установлен в положение DVD3 (по умолчанию), “1” или “2” не появляется.
- 7** Состояние записи
- 8** Состояние воспроизведения

Задняя панель

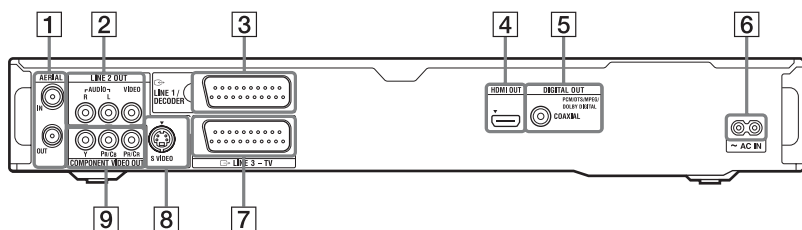

- 1** Гнезда AERIAL IN/OUT (15)
- 2** Гнезда LINE 2 OUT (R-AUDIO-VIDEO) (16, 20)
- 3** Гнездо LINE 1/DECODER (28)
- 4** Гнездо HDMI OUT (выход мультимедийного интерфейса высокой четкости изображения) (16, 20)
- 5** Гнездо DIGITAL OUT (COAXIAL) (20)
- 6** Разъем AC IN (22)
- 7** Гнездо LINE 3 – TV (16)
- 8** Гнездо LINE 2 OUT (S VIDEO) (16)
- 9** Гнезда COMPONENT VIDEO OUT (Y, Pb/Cb, Pr/Cr) (16)

Список кодов языка

Подробные сведения см. стр. 98.

Орфография языка соответствует ISO 639: стандарт 1988 (E/F).

| Число | Язык (код) | Число | Язык (код) | Число | Язык (код) |
|-------|-------------------|-------|-----------------------------|-------|---------------------|
| 0101 | Afar (aa) | 0905 | Interlingue (ie) | 1813 | Rhaeto-Romance (rm) |
| 0102 | Abkhazian (ab) | 0911 | Inupiak (ik) | 1814 | Kirundi (rn) |
| 0106 | Afrikaans (af) | 0914 | Indonesian (in) | 1815 | Romanian (ro) |
| 0113 | Amharic (am) | 0919 | Icelandic (is) | 1821 | Russian (ru) |
| 0118 | Arabic (ar) | 0920 | Italian (it) | 1823 | Kinyarwanda (rw) |
| 0119 | Assamese (as) | 0923 | Hebrew (iw) | 1901 | Sanskrit (sa) |
| 0125 | Aymara (ay) | 1001 | Japanese (ja) | 1904 | Sindhi (sd) |
| 0126 | Azerbaijani (az) | 1009 | Yiddish (ji) | 1907 | Sangho (sg) |
| 0201 | Bashkir (ba) | 1023 | Javanese (jw) | 1908 | Serbo-Croatian (sh) |
| 0205 | Byelorussian (be) | 1101 | Georgian (ka) | 1909 | Singhalese (si) |
| 0207 | Bulgarian (bg) | 1111 | Kazakh (kk) | 1911 | Slovak (sk) |
| 0208 | Bihari (bh) | 1112 | Greenlandic (kl) | 1912 | Slovenian (sl) |
| 0209 | Bislama (bi) | 1113 | Cambodian (km) | 1913 | Samoan (sm) |
| 0214 | Bengali (bn) | 1114 | Kannada (kn) | 1914 | Shona (sn) |
| 0215 | Tibetan (bo) | 1115 | Korean (ko) | 1915 | Somali (so) |
| 0218 | Breton (br) | 1119 | Kashmiri (ks) | 1917 | Albanian (sq) |
| 0301 | Catalan (ca) | 1121 | Kurdish (ku) | 1918 | Serbian (sr) |
| 0315 | Corsican (co) | 1125 | Kirghiz (ky) | 1919 | Siswati (ss) |
| 0319 | Czech (cs) | 1201 | Latin (la) | 1920 | Sesotho (st) |
| 0325 | Welsh (cy) | 1214 | Lingala (ln) | 1921 | Sundanese (su) |
| 0401 | Danish (da) | 1215 | Laothian (lo) | 1922 | Swedish (sv) |
| 0405 | German (de) | 1220 | Lithuanian (lt) | 1923 | Swahili (sw) |
| 0426 | Bhutani (dz) | 1222 | Latvian (lv); Lettish | 2001 | Tamil (ta) |
| 0512 | Greek (el) | 1307 | Malagasy (mg) | 2005 | Telugu (te) |
| 0514 | English (en) | 1309 | Maori (mi) | 2007 | Tajik (tg) |
| 0515 | Esperanto (eo) | 1311 | Macedonian (mk) | 2008 | Thai (th) |
| 0519 | Spanish (es) | 1312 | Malayalam (ml) | 2009 | Tigrinya (ti) |
| 0520 | Estonian (et) | 1314 | Mongolian (mn) | 2011 | Turkmen (tk) |
| 0521 | Basque (eu) | 1315 | Moldavian (mo) | 2012 | Tagalog (tl) |
| 0601 | Persian (fa) | 1318 | Marathi (mr) | 2014 | Setswana (tn) |
| 0609 | Finnish (fi) | 1319 | Malay (ms) | 2015 | Tonga (to) |
| 0610 | Fiji (fj) | 1320 | Maltese (mt) | 2018 | Turkish (tr) |
| 0615 | Faroese (fo) | 1325 | Burmese (my) | 2019 | Tsonga (ts) |
| 0618 | French (fr) | 1401 | Nauru (na) | 2020 | Tatar (tt) |
| 0625 | Frisian (fy) | 1405 | Nepali (ne) | 2023 | Twi (tw) |
| 0701 | Irish (ga) | 1412 | Dutch (nl) | 2111 | Ukrainian (uk) |
| 0704 | Scots Gaelic (gd) | 1415 | Norwegian (no) | 2118 | Urdu (ur) |
| 0712 | Galician (gl) | 1503 | Occitan (oc) | 2126 | Uzbek (uz) |
| 0714 | Guarani (gn) | 1513 | (Afan)Oromo (om) | 2209 | Vietnamese (vi) |
| 0721 | Gujarati (gu) | 1518 | Oriya (or) | 2215 | Volapük (vo) |
| 0801 | Hausa (ha) | 1601 | Panjabi (pa) | 2315 | Wolof (wo) |
| 0809 | Hindi (hi) | 1612 | Polish (pl) | 2408 | Xhosa (xh) |
| 0818 | Croatian (hr) | 1619 | Pashto (ps); Pushto (ps) | 2515 | Yoruba (yo) |
| 0821 | Hungarian (hu) | | | 2608 | Chinese (zh) |
| 0825 | Armenian (hy) | 1620 | Portuguese (pt) | 2621 | Zulu (zu) |
| 0901 | Interlingua (ia) | 1721 | Quechua (qu) | | |

Код страны/области

Подробные сведения см. стр. 103.

| Число | Область (код) | Число | Область (код) |
|-------|----------------|-------|------------------------------|
| 0118 | Аргентина (ar) | 1325 | Малайзия (my) |
| 0121 | Австралия (au) | 1324 | Мексика (mx) |
| 0120 | Австрия (at) | 1412 | Нидерланды (nl) |
| 0205 | Бельгия (be) | 1426 | Новая Зеландия (nz) |
| 0218 | Бразилия (br) | 1415 | Норвегия (no) |
| 0301 | Канада (ca) | 1611 | Пакистан (pk) |
| 0312 | Чили (cl) | 1608 | Филиппины (ph) |
| 0314 | Китай (cn) | 1620 | Португалия (pt) |
| 0411 | Дания (dk) | 1821 | Россия (ru) |
| 0609 | Финляндия (fi) | 1907 | Сингапур (sg) |
| 0618 | Франция (fr) | 0519 | Испания (es) |
| 0405 | Германия (de) | 1905 | Швеция (se) |
| 0811 | Гонконг (hk) | 0308 | Швейцария (ch) |
| 0914 | Индия (in) | 2023 | Тайвань (tw) |
| 0904 | Индонезия (id) | 2008 | Таиланд (th) |
| 0920 | Италия (it) | 0702 | Соединенное Королевство (gb) |
| 1016 | Япония (jp) | | |
| 1118 | Корея (kr) | 2119 | США (us) |

Алфавитный указатель

Слова в кавычках появляются в экранных индикациях.

Цисла

“16:9” 103
“4:3 Letter Box” 102
“4:3 Pan Scan” 103

А

“Авт. сканирование” 26, 90
“Авт.раздел (DVD+R/+RW)” 102
“Авт.раздел (Video)” 102
“Авт.раздел (VR)” 102
“Автомат. выбор языка” 99
“Автомат. настройка” 26, 90
“Автоматич.” 88
Автоматическая установка часов 27, 88
Антенна 15
“Аудио вход” 95
“Аудио выход” 96
Аудиовход 21
Аудиодорожки MP3 79
Аудиошнур 20

Б

Батарейки 22
Быстрая запись по таймеру 53
Быстрое руководство по типам дисков 9

В

Ввод символов 42
“Видео вх/вых” 93
Видеовход 17
Видеорежим 9
Видеофайлы DivX 60
Видеошнур 16
“Внешнее звук. сопр.” 96
Возобновление воспроизведения 61
“Воспр. без разрывов” 103
“Воспроизв.” 102
Воспроизведение 9, 60, 79, 84
Аудиодорожки MP3 79
Видеофайлы DivX 60
возобновление воспроизведения 61
замедленное воспроизведение 64
масштабирование 86
мгновенное повторное воспроизведение 63
мгновенное продвижение 63
поворот 86
“Повтор” 65, 81
“Повтор А-В” 65, 80
поиск со звуком 61
“Программа” 66, 81
стоп-кадр 64
ускоренная перемотка вперед 64, 80
ускоренная перемотка назад 64, 80
Файлы изображений JPEG 84

Воспроизведение одним касанием 18, 62
Время записи 49
“Вход LINE 1” 95
“Выбор эскиза ” 101
“Выбор NICAM” 95
“Выход 96 кГц PCM” 97
“Выход LINE 3” 94

Д

“Двуязычная запись” 96
Двуязычная запись 50
“Декодер” 33, 92, 95
“Делить” 75, 78
Детали и регуляторы 124
Диски, доступные для воспроизведения 9, 11
Диски, доступные для записи 9
Дисковое пространство 72
Дисплей на передней панели 127
“Дисплей пер. панели” 108
Дополнительная звуковая дорожка 50, 96

З

- Заголовок 41
- “Загрузка с ТВ” 26, 90
- “Зад. миниатюру” 73
- Задняя панель 127
- Замедленное воспроизведение 64
- Замок от детей 62, 79
- Запись 49
 - во время просмотра другой программы 36
 - время записи 49
 - настройка изображения 54
 - режим записи 37, 49
 - формат записи 9
- “Запись эскиза” 100
- Запись по таймеру
 - “Настр. реж. записи” 53
 - проверить/изменить/отменить 56
 - Синхронная запись 57
- “Защита” 73
- Защита диск 44
 - заголовок 73
- “Защита диска” 44
- “Звук. система” 92

И

- “Изменение” 56
- Изображение пиктограммы 39
- “Имя” 92
- “Индикатор угла” 61, 105
- Используемые диски 9, 11

К

- “Канал” 92
- Качество изображения 54, 67
- Код региона 12
- “Код регистрации” 109
- Код страны/области 129
- “Командный режим” 25, 108
- “Компонент. видеовых.” 94
- Копирование запрещено 51

М

- Маркировка 43
- Масштабирование 86
- Меню
 - Верхнее меню 60
 - Меню DVD 60

Н

- “Назв. главы” 73
- “Настр. реж. записи” 53, 101
- Настройка
 - воспроизведение изображения 67
 - записываемое изображение 54
- “Настройка диска” 43, 45, 48, 87
- “Настройка часов” 27, 88
- “Настройка HELP” 89
- “Настройки избобр.” 54, 67
- Номер заголовка 41
- Номер раздела 41

О

- Обращение с дисками 119
- “Объединить” 76, 77
- “Один пропуск” 56
- Однократное копирование 51
- “Опции” 108
- Оригинал 39, 71
- Основная звуковая дорожка 50, 96
- “Основные” 87, 88
- Оставшееся время 37, 41
- “Отмена” 73
- “Отмена финализации” 47
- Отмена финализации 47

П

- Передняя панель 126
- “Переместить” 77, 78
- “Перестановка каналов” 93
- Переустановка рекордера 89, 118
- Поворот 86
- “Повтор” 65, 81
- “Повтор альбома” 81
- “Повтор главы” 65
- “Повтор диска” 65, 81
- “Повтор программы” 65, 81
- “Повтор раздела” 65
- “Повтор трека” 65, 81
- “Повтор А-В” 65, 80
- Подсоединение
 - антенный кабель 15
 - аудиошнуры 20
 - видеошнуры 16
 - шнур HDMI 16, 20

Поиск

аудиодорожка 79
местонахождение
начала
заголовка/
раздела/дорожки
63, 79

поиск со звуком 61
ускоренная
перемотка назад/
ускоренная
перемотка
вперед 64, 80

Файл изображения
JPEG 86

“Поиск альбома” 82

“Поиск главы” 70

Поиск и устранение
неисправностей 110

“Поиск по времени” 70

“Поиск раздела” 70

Поиск со звуком 61

“Поиск трека” 70, 82

“Показ субтитров” 99

“Построчная” 27

Проверка/изменение/
отмена установок
таймера (Список
таймера) 56

“Программа” 66, 81

“Пропуск” 91

Простая настройка 26,
89

Пульт дистанционного
управления 22, 124

Р

Раздел 41, 55

“Редактиров.” 73

Редактирование 71, 76
заголовки 72

разделы 74

Список

воспроизведения
76

Режим

воспроизведения

“Повтор” 65, 81

“Повтор А-В” 65, 80

“Программа” 66, 81

Режим записи 37, 49

“Режим паузы” 103

“Режим ручной записи”
100

Режим VR 9

Родительский

контроль 62, 103

“Ручная” 88

“Ручная настройка” 90

Ручная установка часов
27, 88

Ручной режим записи

100

С

Свободное

копирование 51

Сетевой шнур

переменного тока 22

Синхронная запись 57

“Сист.цветности
сигнала” 94

“Система вх. сигнала”
89

Система телевидения
92

Слайд-шоу 86

Создание списка

воспроизведения 76

Список

воспроизведения 39, 71

Список заголовков 38

Пиктограмма 39

Список по таймеру 56

Спутниковый тюнер 31

“Стандартный (4:3)” 27

“Стереть” 56, 73, 75

“Стирание А-В” 73

Стоп-кадр 64

Страничный режим 39,
85

Т

“ТВ система” 91

Телевизор \Rightarrow 23, 36

“Тип телевизора” 102

Типы дисков 9, 71

“Тюнер” 90

У

“Упр. дин. диап.” 98

Управление

телевизорами с
помощью пульта

дистанционного
управления 23

Управляющие сигналы
копирования 51

“Уровень тюнера” 96

Установки диска 43,

45, 48, 87

Ф

Файлы изображений
JPEG 84

“Финализация” 45

Финализация 45

“Формат” 48

“Формат телеэкрана”
27

“Формат DVD-RW” 87

Форматирование 48

“Фотоальбом” 84

Ц

Цифровые кнопки 69

Ш

“Широкий (16:9)” 27

Шнур HDMI 16, 20

Э

“Экономичный
режим” 89

“Экранный дисплей”
108

Я

“Язык” 98
“Язык звуков. сопров.”
98
“Язык меню DVD-
диска” 99
“Язык субтитров” 98
“Язык экранных
меню” 98
“AFT” 91
ANGLE 61, 86
AUDIO 63, 79

A-Z

‘BRAVIA’ Theatre Sync
19
Canal Plus 32
CD 11
COMPONENT VIDEO
OUT 17
CPRM 10
DATA CD 11
DATA DVD 11
DIGITAL OUT
(COAXIAL) 21
Dolby Digital 21, 97
DTS 21, 97
DVD VIDEO 11
DVD+R 9, 71
DVD+RW 9, 71
DVD-R 9, 71
DVD-RAM 11
DVD-RW 9, 71
HDMI
“Аудио выход” 107
“Пропорции 4:3” 106
“Разрешение
экрана” 106
“Цвет” 107
“HDMI-контроль”
107
“HDMI выход” 105
HDMI OUT 17, 21
INPUT 59
LINE 1/DECODER 28
LINE 2 IN 30
MENU 60

MPEG 21, 97
NICAM 50, 95
“NTSC на системе
PAL” 95
PAY-TV 32
PBC 60
PLAY MODE 65, 66,
80, 81
REC 36
REC MODE 49
REC STOP 36
“RGB” 94, 95
S VIDEO 17
SMARTLINK 18, 109
SUBTITLE 63
Super VIDEO CD 11
“S-Video” 94, 95
TIMER 51
TOP MENU 60
TV/DVD 24, 36
“Video” 94, 95
VIDEO CD 11
ZWEITON 50



Напечатано на бумаге, изготовленной на 70% и более из бумажных отходов.



1-3113759221

3-113-759-22(1)