

Personal Component System

Инструкция по эксплуатации стр. 2^{RU}

RU

Návod na použitie strana 2^{SK}

SK



PMC-DR45L



Внимание

Для предотвращения возгорания или поражения электрическим током не допускайте попадания проигрывателя под дождь и берегите его от сырости.

Во избежание поражения электрическим током не открывайте корпус аппарата. Для ремонта обращайтесь только к квалифицированному специалисту.

Информация

Для покупателей в странах Европы

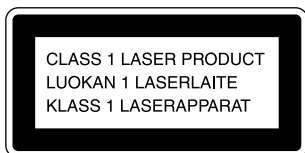

Данный проигрыватель компакт-дисков классифицируется как ЛАЗЕРНЫЙ аппарат КЛАССА 1.

Этикетка CLASS 1 LASER PRODUCT находится на задней панели аппарата.

Внимание

Не устанавливайте этот аппарат в местах с ограниченным пространством, таких как книжные и стенные шкафы.

Система индивидуальных компонентов

Сделано в Китае

Изготовитель: Сони Корпорейшн

Адрес: 6-7-35 Киташинагава, Шинагава-ку,
Токио 141-0001, Япония

Предупреждение

- Данный проигрыватель может работать только от сети переменного тока. Он не может работать от батареек.

При первом включении, или если проигрыватель длительное время не использовался, подключите его к сети питания переменного тока и оставьте в таком состоянии примерно на один час, чтобы зарядилась встроенная резервная батарея для часов, таймера, сохраняемых в памяти радиостанций и т.п. Проигрывателем можно пользоваться во время зарядки. Батарея в проигрывателе заряжается автоматически, когда аппарат подключен к электрической розетке. В случае отключения кабеля питания из электросети после зарядки, необходимо сначала выключить аппарат. После полной зарядки срок работы резервной батареи при отключенном источнике питания составляет приблизительно 30 минут.

Если данные будут стерты из памяти, их потребуется ввести повторно при следующем использовании проигрывателя.

- Акустические системы и проигрыватель предназначены только для совместного использования. Избегайте подключения акустических систем и проигрывателя к другим аппаратам. В противном случае это может привести к неправильной работе подключенных устройств.

Содержание

Основные функции

- 4 Воспроизведение компакт-диска
- 6 Прослушивание радиопередач
- 8 Воспроизведение кассеты
- 10 Запись на кассету

Проигрыватель компакт-дисков

- 13 Использование дисплея
- 14 Поиск определенной композиции
- 15 Повторное воспроизведение композиций (Повтор воспроизведения)
- 16 Воспроизведение композиций в случайной последовательности (перетасованное воспроизведение)
- 17 Создание собственной программы (запрограммированное воспроизведение)

Радио

- 19 Предварительная настройка радиостанций
- 20 Прослушивание запрограммированных радиостанций
- 21 Использование системы радиоданных (RDS)

Проигрыватель кассет

- 27 Поиск начала композиции

Усиление звука

- 28 Выбор усиления звука (SOUND/MEGA BASS)

Таймер

- 29 Установка часов
- 31 Пробуждение под музыку
- 34 Запись радиопрограмм по таймеру
- 37 Засыпание под музыку

Установка

- 38 Подключение системы
- 43 Экономия энергии
- 44 Подключение дополнительной аппаратуры

Дополнительная информация

- 47 Меры предосторожности
- 49 Самостоятельное устранение неполадок
- 52 Уход за аппаратом
- 53 Технические характеристики
- 54 Указатель

Воспроизведение компакт-диска

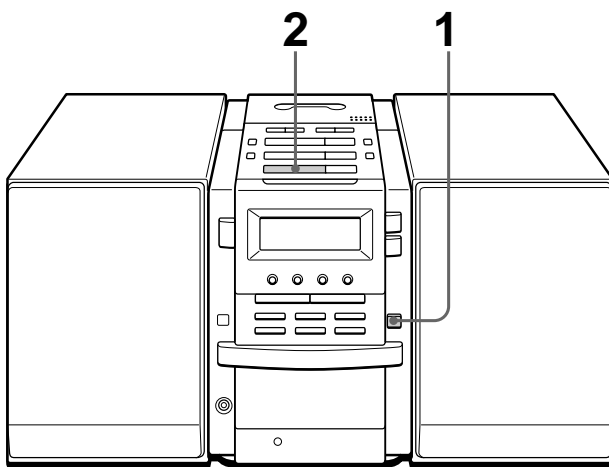

Сведения о соединениях см. на стр. 38 - 42.

1

CD
OPEN/CLOSE



Нажмите кнопку ▲ CD OPEN/CLOSE (питание включается автоматически), чтобы открыть отсек для компакт-дисков, и установите компакт-диск.

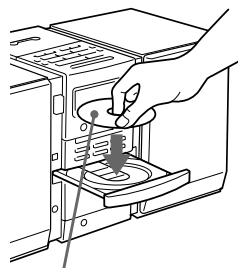

Наклейкой вверх

2



Нажмите кнопку ►||. (На пульте дистанционного управления нажмите кнопку ► в секции проигрывателя компакт-дисков.)

Отсек для компакт-дисков закроется, и проигрыватель начнет однократное воспроизведение всех композиций.

Дисплей



Номер
композиции

Время
воспроизведения

Следующие кнопки используются для дополнительных функций

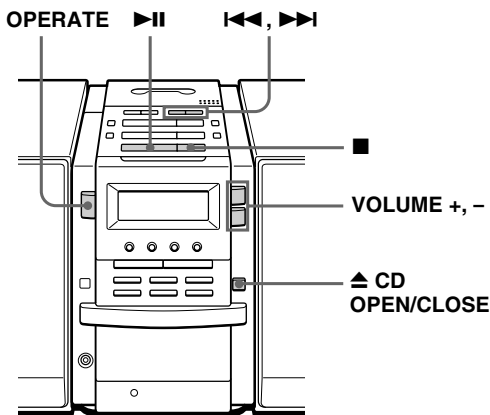

Совет

Для прослушивания компакт-диска в следующий раз можно просто нажать кнопку ►||. Проигрыватель автоматически включится и начнет воспроизведение компакт-диска.

Чтобы	Нажмите
отрегулировать громкость	VOLUME +, - (VOL +, - на пульте дистанционного управления)
остановить воспроизведение	■
сделать паузу во время воспроизведения	► (на пульте дистанционного управления) Нажмите эту кнопку еще раз для возобновления воспроизведения после паузы.
перейти к следующей композиции	►►
вернуться к предыдущей композиции	◄◄
извлечь компакт-диск	▲ CD OPEN/CLOSE
включить/выключить проигрыватель	OPERATE

Прослушивание радиопередач

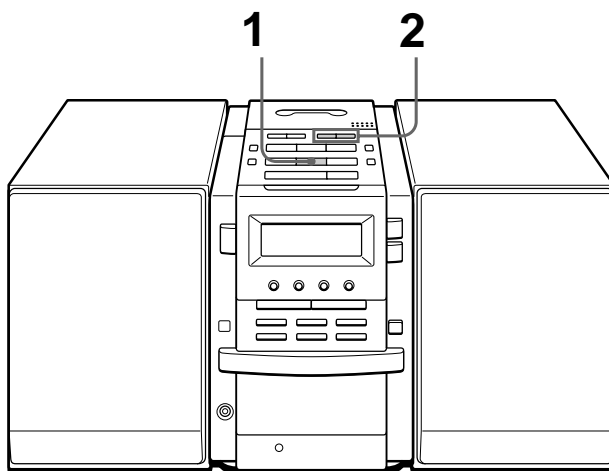

Сведения о соединениях см. на стр. 38 - 42.

1



Нажимайте кнопку BAND•AUTO PRESET, пока на дисплее не появится необходимая индикация диапазона (питание включается автоматически).

Дисплей

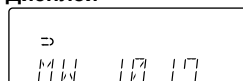

2



Удерживайте нажатой кнопку TUNE TIME SET + или - (TUNE + или - на пульте дистанционного управления), пока на дисплее не начнет меняться индикация частот.

Обозначает стереорадиовещание FM.

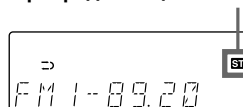

Проигрыватель выполняет автоматический поиск радиостанций и прекращает его при обнаружении устойчивого сигнала без помех.

Если невозможно настроиться на станцию, последовательно нажимайте эту кнопку для пошагового изменения частоты.

Следующие кнопки используются для дополнительных функций

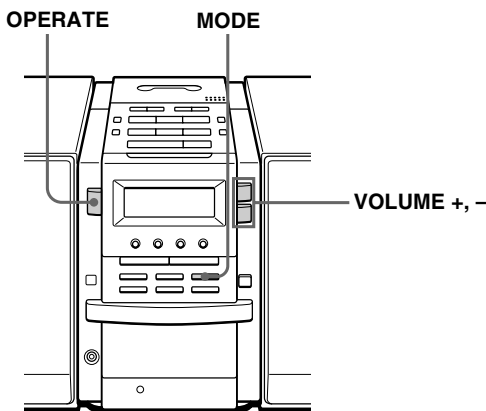

Советы

- Диапазоны “FM1” и “FM2” имеют одинаковое назначение. Можно сохранять необходимые станции отдельно в “FM1” и “FM2”.
- Если при приеме FM-радиостанции слышится шум, нажимайте кнопку MODE до тех пор, пока на дисплее не появится надпись “MONO”, при этом радиостанция будет прослушиваться в монофоническом режиме.
- Для прослушивания радио в следующий раз можно просто нажать кнопку BAND•AUTO PRESET. Проигрыватель автоматически включится и начнет воспроизведение последней станции.

Чтобы	Нажмите
отрегулировать громкость	VOLUME +, – (VOL +, – на пульте дистанционного управления)
включить/выключить радиоприемник	OPERATE

Чтобы улучшить качество приема

FM:

Проложите провод FM-антенны как можно горизонтальнее, а затем измените ее ориентацию.

Если при приеме FM-радиостанции все еще слышится шум, отключите провод FM-антенны и подключите наружную антенну FM. (не входит в комплект) (см. стр. 42).

MW/LW:

Установите рамочную антенну MW/LW как можно дальше от проигрывателя, а затем измените ее ориентацию.

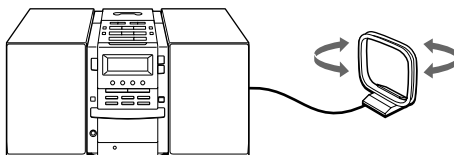

Воспроизведение кассеты

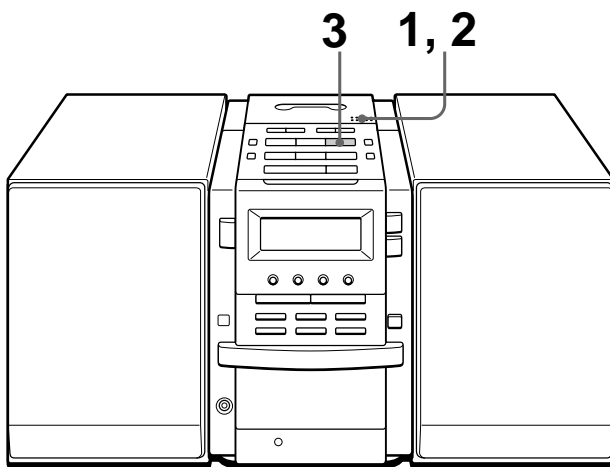

Сведения о соединениях см. на стр. 38 - 42.

1

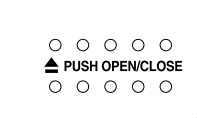

Нажмите кнопку ▲ PUSH OPEN/CLOSE, чтобы открыть отделение для кассет, и вставьте записанную кассету. Можно использовать кассеты TYPE I (normal), TYPE II (high position) и TYPE IV (metal).

Стороной для воспроизведения вверх

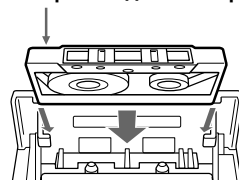

2

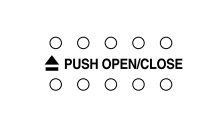

Нажмите кнопку ▲ PUSH OPEN/CLOSE, чтобы закрыть отделение для кассет.



3

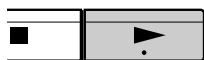

Нажмите кнопку ►. (Кнопка TAPE ► на пульте дистанционного управления.)

Проигрыватель включится (автоматическое включение питания) и начнет воспроизведение.

Дисплей

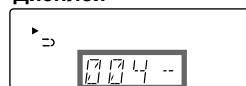

Счетчик расхода ленты

Следующие кнопки используются для дополнительных функций

OPERATE TAPE ◀◀, ▶▶ ▲ PUSH OPEN/CLOSE

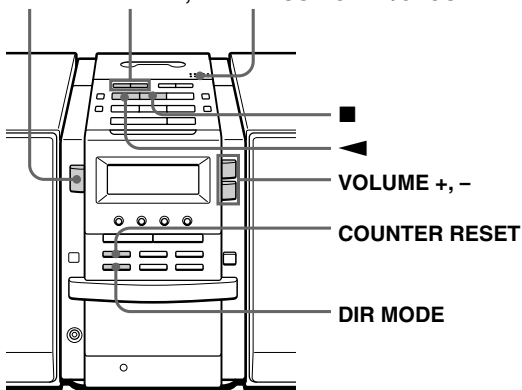

Советы

- Нажмите кнопку COUNTER RESET, чтобы сбросить показания счетчика на "000".
- Для прослушивания кассеты в следующий раз можно просто нажать кнопку ▶ или ◀. Проигрыватель автоматически включится и начнет воспроизведение кассеты.

Чтобы	Нажмите
отрегулировать громкость	VOLUME +, - (VOL +, - на пульте дистанционного управления)
остановить воспроизведение	■
воспроизвести другую сторону	◀
быстро перемотать кассету вперед или назад	TAPE ▶▶ или ◀◀
извлечь кассету	▲ PUSH OPEN/CLOSE
включить/выключить проигрыватель	OPERATE

Чтобы выбрать направление воспроизведения кассеты

Нажимайте кнопку DIR MODE.

Для воспроизведения	Индикация на дисплее
одной стороны кассеты	→
обеих сторон кассеты один раз (начиная с верхней)	↔
обеих сторон кассеты поочередно	↻

Запись на кассету

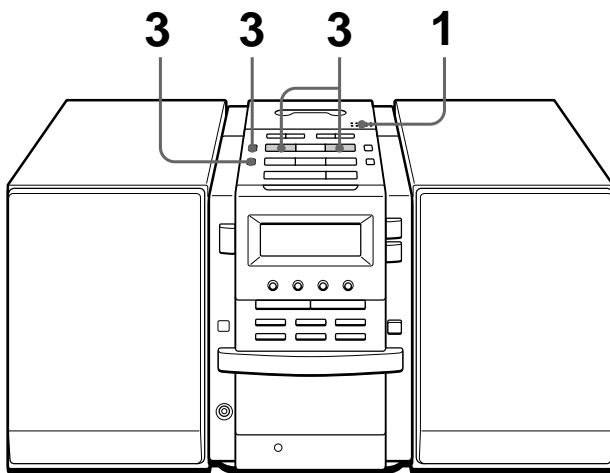

Сведения о соединениях см. на стр. 38 - 42. Для записи на мини-диск или цифровую аудиоленту (DAT), необходимо подключить соответствующую аппаратуру (см. стр. 44).

1

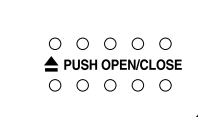

Нажмите кнопку PUSH OPEN/CLOSE, чтобы открыть отделение для кассет, и вставьте чистую кассету. Используйте только кассеты TYPE I (normal).

Нажмите кнопку PUSH OPEN/CLOSE еще раз, чтобы закрыть отделение для кассет.

Стороной для записи вверх

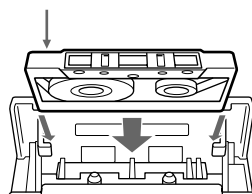

2



Выберите источник, с которого нужно произвести запись.

Чтобы выполнить запись с проигрывателя компакт-дисков: установите компакт-диск (см. стр. 4) и нажмите кнопку в секции проигрывателя компакт-дисков.

Чтобы выполнить запись с радиоприемника: настройтесь на нужную станцию (см. стр. 6).

Дисплей

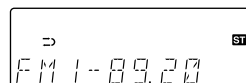
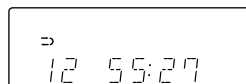

3

CD DUBBING



Начните запись.

Для записи всего компакт-диска

Нажмите кнопку CD DUBBING.

Когда на дисплее отображается :

Если кассета закончилась и произошло переключение на другую сторону, а запись композиции была сделана не до конца, проигрыватель запишет композицию снова с самого начала на другой стороне.



Когда на дисплее отображается :

Если кассета заканчивается, проигрыватель останавливается.

Для записи с радиоприемника (С помощью описанных ниже действий можно также выполнить запись с компакт-диска. Включите воспроизведение компакт-диска, как только начнется запись на кассету.)

Нажмите кнопку , а затем кнопку .

Чтобы выполнить запись на обратную сторону, нажмите кнопку .

(На пульте дистанционного управления, удерживая кнопку  нажатой, нажмите кнопку TAPE  или .)

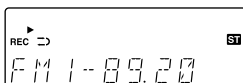
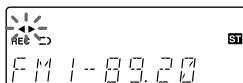
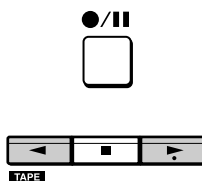
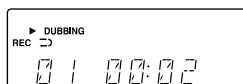

продолжение на следующей стр.

Запись на кассету (продолжение)

Следующие кнопки используются для дополнительных функций

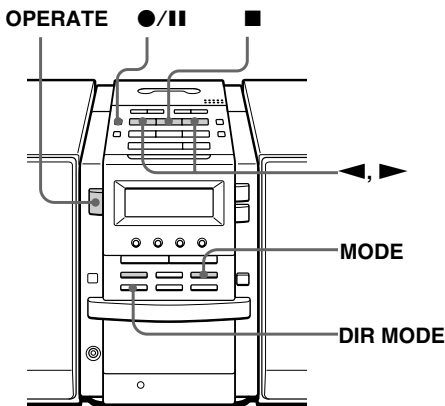

Советы

- Настройка громкости или усиление звука (стр. 28) не влияет на уровень записи.
- Когда на дисплее присутствует индикация \rightarrow или \leftarrow , это означает, что запись будет выполнена на обе стороны кассеты. Для выполнения записи на одну сторону нажмите кнопку DIR MODE, чтобы появилась индикация \rightleftarrows .
- Если во время приема программ MW/LW радиоприемник издает свистящий звук после того, как была нажата кнопка \bullet/II в пункте 3, нажмите кнопку MODE для выбора положения, в котором шум минимален.

Примечание

Когда запись начинается с помощью кнопки CD DUBBING, невозможно установить проигрыватель на паузу.

Чтобы

остановить запись

Нажмите

■ в секции проигрывателя кассет

сделать паузу во время записи

\bullet/II
Нажмите эту кнопку еще раз для возобновления записи.

включить/выключить проигрыватель

OPERATE

Чтобы стереть запись, выполните следующее:

- 1 Вставьте кассету, на которой нужно стереть запись, в кассетную деку и нажмите кнопку ■ в секции проигрывателя кассет.
- 2 На проигрывателе: нажмите кнопку \bullet/II , а затем кнопку \blacktriangleright .
На пульте дистанционного управления: удерживая кнопку \bullet/II нажатой, нажмите кнопку TAPE \blacktriangleright .

Использование дисплея

Сведения о компакт-диске можно узнать с помощью дисплея.

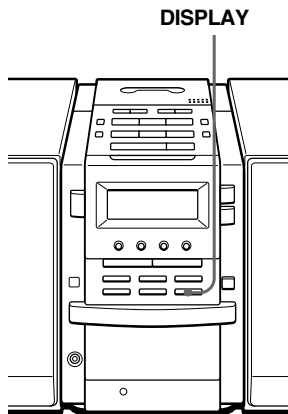

Сведения об общем количестве композиций и времени воспроизведения

В режиме останова нажмите кнопку DISPLAY.

Общее количество композиций

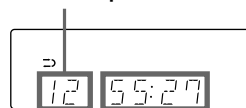

Общее время воспроизведения

Оставшееся время воспроизведения

Во время воспроизведения компакт-диска нажмите кнопку DISPLAY.

Чтобы отобразить	Нажмите кнопку DISPLAY
номер текущей композиции и оставшееся время воспроизведения текущей композиции*	один раз
количество оставшихся композиций и оставшееся время воспроизведения компакт-диска	два раза
номер текущей композиции и время воспроизведения	три раза

* Оставшееся время композиции, номер которой больше 20, отображается в виде индикации "--:--".

Поиск определенной композиции

С помощью номерных клавиш можно быстро найти любую композицию. Можно также найти определенное место внутри композиции при воспроизведении компакт-диска.



Примечание

Если на дисплее отображается индикация "SHUF" или "PGM", поиск определенной композиции выполнить нельзя. Отключите индикацию, нажав кнопку ■ в секции проигрывателя компакт-дисков.

Совет

При поиске композиции, номер которой больше 10, сначала нажмите >10, затем соответствующие номерные клавиши.

Пример:

Для воспроизведения 23 композиции сначала нажмите >10, затем 2 и 3.

Чтобы найти

Нажмите

определенную композицию

клавишу с номером композиции.

место при прослушивании композиции

◀◀ (вперед) или ▶▶ (назад) во время воспроизведения и удерживайте ее, пока не найдете нужное место.

место при просмотре дисплея

◀◀ (вперед) или ▶▶ (назад) во время паузы и удерживайте ее нажатой, пока не найдете нужное место.

Повторное воспроизведение композиций

(Повтор воспроизведения)

Повторное воспроизведение композиций возможно в обычном режиме, а также в режимах single (воспроизведения одной композиции), shuffle (воспроизведения в случайном порядке) и в режиме запрограммированного воспроизведения (см. стр. 16 - 18).

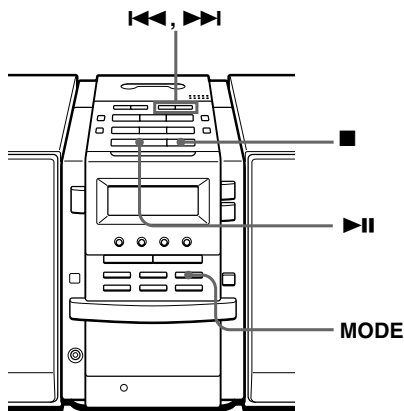

На пульте дистанционного управления

- Используйте ► вместо ►||.
- Выбрав "REP 1", выберите композицию с помощью номерных клавиш.

1 Нажмите кнопку ■ в секции проигрывателя компакт-дисков.

На дисплее появится надпись "CD".

2 Выполните следующее:

Для повторения	Нужно сделать следующее
одной композиции	<ol style="list-style-type: none"> 1 Нажимайте кнопку MODE, пока не появится надпись "REP 1". 2 Выберите композицию, нажав ◀◀ или ▶▶, затем нажмите ► .
всех композиций	<ol style="list-style-type: none"> 1 Нажимайте кнопку MODE, пока не появится надпись "REP ALL". 2 Нажмите кнопку ► .
композиций в случайной последовательности	<ol style="list-style-type: none"> 1 Нажимайте кнопку MODE, пока на дисплее не появится индикация "REP" и "SHUF". 2 Нажмите кнопку ► .
запрограммированных композиций	<ol style="list-style-type: none"> 1 Нажимайте кнопку MODE, пока на дисплее не появится индикация "REP" и "PGM". 2 Запрограммированные композиции (см. пункт 3 на стр. 17). 3 Нажмите кнопку ► .

Для отмены режима повторного воспроизведения

Нажимайте кнопку MODE, пока надпись "REP" не исчезнет с дисплея.

Воспроизведение композиций в случайной последовательности

(перетасованное воспроизведение)

Композиции можно воспроизводить в случайной последовательности.

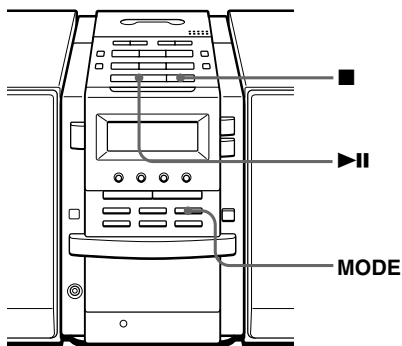

На пульте дистанционного управления

Используйте ▶ вместо ▶||.

- 1 Нажмите кнопку ■ в секции проигрывателя компакт-дисков.
На дисплее появится надпись "CD".
- 2 Нажимайте кнопку MODE, пока на дисплее не появится надпись "SHUF".
- 3 Нажмите кнопку ▶||.

Для отмены воспроизведения в случайном порядке

Нажимайте кнопку MODE, пока надпись "SHUF" не исчезнет с дисплея.

Создание собственной программы

(запрограммированное воспроизведение)

Вы можете установить порядок воспроизведения на компакт-диске до 20 дорожек.

На пульте дистанционного управления

- 1 Нажмите кнопку ■.
- 2 Нажимайте кнопку MODE, пока на дисплее не появится надпись "PGM".
- 3 Нажмите номерные клавиши композиций, которые необходимо запрограммировать в требуемой последовательности.
- 4 Нажмите кнопку ►.

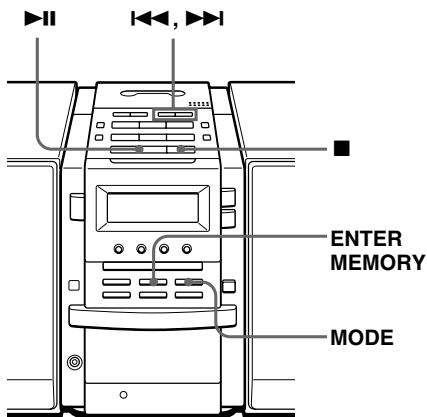

- 1 Нажмите кнопку ■ в секции проигрывателя компакт-дисков.
На дисплее появится надпись "CD".
- 2 Нажимайте кнопку MODE, пока на дисплее не появится надпись "PGM".
- 3 Нажмите кнопку ◄◄ или ►► для выбора композиции, которую нужно запрограммировать, затем нажмите ENTER MEMORY.

Повторите этот пункт.

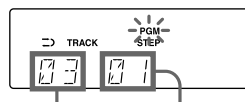

Номер композиции Порядковый номер

- 4 Нажмите кнопку ►►.

продолжение на следующей стр.

Создание собственной программы (запрограммированное воспроизведение) (продолжение)

Советы

- При открытии лотка для компакт-дисков программа будет удалена.
- Можно записать свою собственную программу.
 - 1 После создания программы вставьте чистую кассету в отделение для кассет.
 - 2 Нажмите кнопку CD DUBBING.

Для отмены запрограммированного воспроизведения

Нажимайте кнопку MODE, пока надпись "PGM" не исчезнет с дисплея.

Для проверки порядка композиций до начала воспроизведения

Нажмите на проигрывателе кнопку ENTER MEMORY.

При каждом нажатии этой кнопки появляется номер композиции в запрограммированном порядке.

Для изменения текущей программы

Нажмите кнопку ■ в секции проигрывателя компакт-дисков один раз, если воспроизведение компакт-диска остановлено, а если компакт-диск воспроизводится - два раза. Текущая программа будет стерта. Затем создайте новую программу, следуя процедуре программирования.

Предварительная настройка радиостанций

Радиостанции можно сохранить в памяти проигрывателя. Можно запрограммировать до 40 радиостанций: по 10 на каждый диапазон в любой последовательности.

BAND
AUTO PRESET TUNE TIME SET -, +

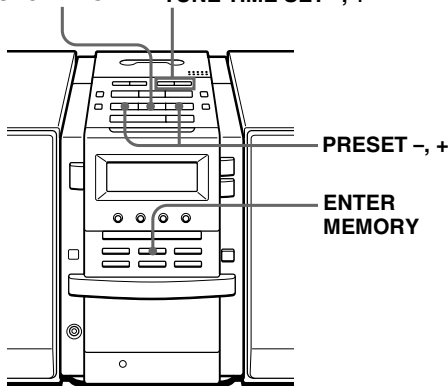

Совет

При автоматическом программировании диапазона "FM1" или "FM2", 10 радиостанций будут сохранены в памяти в диапазоне "FM1" и еще 10 - в диапазоне "FM2".

На пульте дистанционного управления

- 1 Нажмите кнопку BAND для выбора диапазона.
- 2 Нажмите кнопку TUNE + или - для установки частоты требуемой радиостанции.
- 3 Нажмите и удерживайте 2 секунды номерную клавишу, на которую необходимо запрограммировать новую станцию.

- 1 Нажмите кнопку BAND•AUTO PRESET для выбора диапазона.
- 2 Удерживайте нажатой кнопку BAND•AUTO PRESET в течение 2 секунд, пока на дисплее не замигает индикация "AUTO".

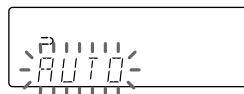

- 3 Нажмите кнопку ENTER MEMORY.

Станции сохраняются в памяти, начиная от более низких частот к более высоким.

Если нельзя автоматически запрограммировать станцию

Настройку на станции со слабым сигналом необходимо выполнять вручную.

- 1 Нажимайте кнопку BAND•AUTO PRESET, пока на дисплее не появится необходимая индикация диапазона.
- 2 Нажмите кнопку TUNE TIME SET + или - для установки частоты требуемой радиостанции.
- 3 Нажмите и удерживайте нажатой 2 секунды кнопку ENTER MEMORY.
- 4 Нажмите кнопку PRESET + или -, пока запрограммированный номер (от 1 до 10), который необходимо назначить для станции, не замигает на дисплее.
- 5 Нажмите снова кнопку ENTER MEMORY.

Прослушивание запрограммированных радиостанций

Запрограммировав радиостанции, можно использовать кнопку PRESET +, – на проигрывателе или номерные клавиши на пульте дистанционного управления, чтобы настроиться на любимые станции.

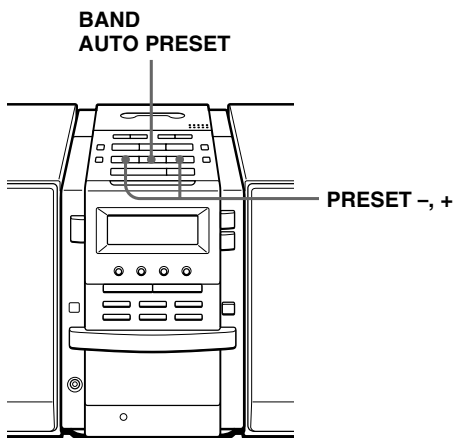

На пульте дистанционного управления

- 1 Нажмите кнопку BAND для выбора диапазона.
- 2 Нажмите номерную клавишу для отображения программируемого номера необходимой станции.

- 1 Нажмите кнопку BAND•AUTO PRESET для выбора диапазона.
- 2 Нажмите кнопку PRESET + или – для отображения программируемого номера необходимой станции.

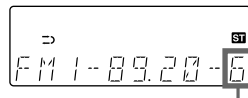

Номер станции

Использование системы радиоданных (RDS)

Система радиоданных (RDS) является услугой, которую предоставляют радиостанции, и заключается она в посылке дополнительной информации вместе с обычным радиосигналом. Этот проигрыватель предоставляет удобные функции RDS, такие как отображение названия станции, поиск станций по типу программ и т.д. Функция RDS работает только на радиостанциях FM.

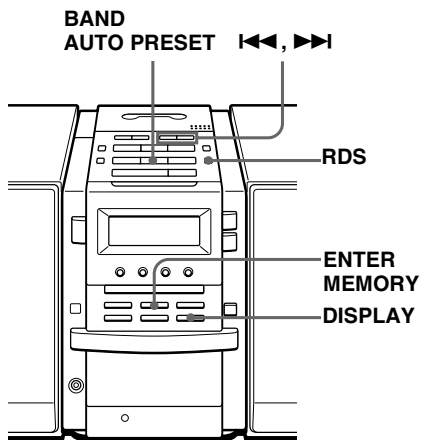

Примечания

- Не все станции, работающие в диапазоне FM, предоставляют услуги RDS или подобные услуги. Если Вам ничего неизвестно о системе RDS, обратитесь к представителю местной радиостанции, чтобы получить сведения об услугах RDS в Вашей местности.
- Функции RDS могут работать неверно, если принимаемая станция некорректно передает сигнал RDS или сигнал слишком слабый.

Перед приемом радиосигналов RDS

Обязательно запрограммируйте радиостанции FM, следуя процедуре на стр. 19.

Прием радиосигналов RDS

Просто выберите станцию в диапазоне FM.

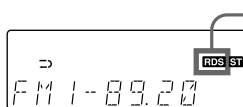

При настройке на станцию, предоставляющую услуги RDS, на дисплее появится надпись "RDS".

продолжение на следующей стр.

Использование системы радиоданных (RDS) (продолжение)

Примечания

- Если радиосигналы RDS не принимаются, то, возможно, название станции, тип программы и радиотекст не появятся на дисплее. Кроме того, если условия приема неудовлетворительные, описанная выше информация может отображаться на дисплее некорректно.
- Если прослушиваемая радиостанция не предоставляет информацию о названии станции, на дисплее появится надпись “NO PS” при выборе “PS DISP”.
- Если прослушиваемая радиостанция не предоставляет информацию о типе программы, на дисплее появится надпись “NO PTY” при выборе “PTY DISP”.
- Если прослушиваемая радиостанция не предоставляет радиотекст, на дисплее появится надпись “NO RT” при выборе “RT DISP”.
- Определенные символы (!, ?, & и т.д.) не будут отображаться. Вместо этих символов будут отображаться пробелы.

Для просмотра информации RDS

Нажмите кнопку DISPLAY.

При каждом нажатии данной кнопки индикация на дисплее изменяется следующим образом:

Индикация	Что она обозначает
PS DISP	Название станции, максимум 10 символов
PTY DISP	Тип программы
RT DISP	Радиотекст, максимум 64 символа
(обычный дисплей)	—

Примечания

- Во время записи функция EON не работает.
- Проигрыватель может переключаться только на запрограммированные станции.

Совет

Чтобы выключить функцию EON, нажмите кнопку RDS и удерживайте ее в течение 2 или более секунд.

Получение информации о движении транспорта, новостей и прогнозов погоды (EON)

С помощью функции Enhanced Other Networks (EON) проигрыватель может автоматически переключиться на сетевую радиостанцию, передающую информацию о движении транспорта, новости или прогнозы погоды. После окончания программы проигрыватель вернется к станции, которую Вы слушали.

- 1 Настройтесь на станцию, которая предоставляет функцию EON.

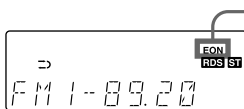

При прослушивании радиостанции с функцией EON на дисплее отображается "EON".

- 2 Нажимайте кнопку RDS, пока на дисплее не появится надпись "EON WAIT".
- 3 Нажмите кнопку ENTER MEMORY.
- 4 Нажмите кнопку **◀◀** или **▶▶** пока на дисплее не появится требуемая информация.

Показания дисплея меняются следующим образом: "TRAFFIC" → "NEWS" → "WEATHER" → "OFF"

- 5 Нажмите кнопку ENTER MEMORY.

Проигрыватель готов принимать передачу радиостанции EON, содержащую выбранную информацию.

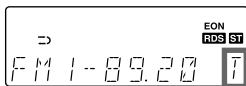

Загорается в режиме готовности к приему выбранной информации, затем при получении информации начинает мигать.
 "T" означает "TRAFFIC" (Движение)
 "N" означает "NEWS" (Новости)
 "W" означает "WEATHER" (Погода)
 Если радиостанция с функцией EON не принимается, на дисплее отображается "*".

Если определенная станция начнет передавать выбранную Вами информацию, проигрыватель автоматически переключится на эту станцию.

продолжение на следующей стр.

Использование системы радиоданных (RDS) (продолжение)

Примечания

- Если программы выбранного типа не транслируются ни одной радиостанцией, на дисплее появится надпись “NOT FOUND”.
- Проигрыватель может находить только запрограммированные станции.

Поиск станции по типу программы (PTY)

Можно выполнить поиск требуемой станции, выбрав тип программы.

- 1** Нажимайте кнопку RDS, пока на дисплее не появится надпись “PTY SEARCH”.
- 2** Нажмите кнопку ENTER MEMORY.
- 3** Нажмите кнопку **◀◀** или **▶▶**, пока на дисплее не появится требуемый тип программы.

См. список типов программ (PTY) на стр. 25 и 26.

- 4** Нажмите кнопку ENTER MEMORY.

Проигрыватель начнет поиск данного типа программ по запрограммированным станциям RDS. Во время поиска мигает индикация “PTY SEARCH”.

Когда проигрыватель находит требуемый тип программы, он прекращает поиск.

Список типов программ (PTY)

Слова в скобках соответствуют индикации на дисплее.

Новости (NEWS)

Краткие блоки новостей, событий, мнений, репортажи и факты.

Текущие новости (AFFAIRS)

Тематическая программа, предлагающая более полную информацию о событиях, обычно отличающуюся по стилю или концепции, включая дискуссии и анализ.

Информация (INFO)

Программа, которая дает советы по самой разнообразной тематике.

Спорт (SPORT)

Программа, предоставляющая всю информацию о спорте.

Образование (EDUCATE)

Программа, преследующая образовательные цели, в основе которой лежит формальный элемент.

Драма (DRAMA)

Все радиопостановки и сериалы.

Культура (CULTURE)

Программы, освещающие любые аспекты национальной и местной культурной жизни, включая язык, театр и т.д.

Наука (SCIENCE)

Программы, посвященные естествознанию и технологиям.

Развлекательные (VARIED)

Программы разговорного жанра, обычно в легком развлекательном стиле, которые не относятся к другим категориям. Например, викторины, состязания в сообразительности, интервью.

Поп-музыка (POP M)

Коммерческая популярная музыка, обычно представленная в виде текущих или недавних хит-парадов.

Рок-музыка (ROCK M)

Современная музыка, написанная и исполняемая молодыми музыкантами.

Легкая музыка (MOR M)

(Легкая музыка). Обычно под этим понимается музыка, которая не утомляет при прослушивании, в отличие от поп-, рок-музыки и классики. Композиции этого типа обычно (но не всегда) вокальные и непродолжительные по времени.

Легкая классическая музыка (LIGHT M)

Адаптированная классическая музыка, предназначенная для широких масс. Примером такой музыки служит инструментальная музыка, а также вокальное или хоровое пение.

Серьезная классическая музыка (CLASSICS)

Представляет собой музыку в исполнении ведущих симфонических оркестров, камерную музыку и т.д., включая оперных исполнителей.

Другая музыка (OTHER M)

Музыкальные стили, которые не подходят под все другие категории. Обычно это специализированная музыка, примерами которой могут быть ритм-энд-блюз и рэги.

Погода (WEATHER)

Сводки и прогнозы погоды и метеорологическая информация.

Финансы (FINANCE)

Биржевые сводки, коммерческая, торговая информация и т.д.

продолжение на следующей стр.

Использование системы радиоданных (RDS) (продолжение)

Детские программы (CHILDREN)

Программы, предназначенные для детской аудитории, в основном развлекательные и занимательные, а не образовательные.

Социальные программы (SOCIAL)

Программы, посвященные людям и событиям, которые оказывают влияние на отдельных лиц и целые социальные группы. Включают в себя: социологию, историю, географию, психологию и обществоведение.

Религия (RELIGION)

Все аспекты веры и вероисповедания, включая понятие Бога или Божеств, природу бытия и этику.

Телефонные звонки (PHONE IN)

Предоставляет разным людям возможность высказывать собственное мнение либо по телефону, либо в ходе дискуссии.

Путешествия (TRAVEL)

Программы, связанные с путешествиями на близкие и далекие расстояния, групповой туризм, а также предложения путевок. **В эту группу не входят объявления о проблемах и пробках на дорогах или дорожных работах, которые могут помешать экскурсиям на близкие расстояния. В этом случае необходимо использовать TP/TA.**

Досуг (LEISURE)

Программы, связанные с досугом и видами активного отдыха, в которых может участвовать слушатель. Например, садоводство, рыбная ловля, коллекционирование, кулинария, продукты и вина и т.д.

Джазовая музыка (JAZZ)

Полифоническая синкопированная музыка, для которой характерны импровизации.

Музыка в стиле “кантри” (COUNTRY)

Песни, написанные в южных штатах США или созданные в русле этих традиций. Характеризуются простой мелодией и задушевной манерой исполнения.

Национальная музыка (NATION M)

Современная музыка отдельной страны или народа, проживающего в этой стране, в противоположность международной поп-музыке, которая обычно написана в русле традиций США и Великобритании и исполняется на английском языке.

Музыка в стиле “ретро” (OLDIES)

Музыка так называемого “золотого века” популярной музыки.

Народная музыка (FOLK M)

Музыка, уходящая корнями в музыкальную культуру отдельного народа, обычно исполняемая на акустических инструментах. Сюжеты песен могут основываться на исторических событиях или посвящаться конкретным лицам.

Документальные репортажи (DOCUMENT)

Программы, основанные на фактических материалах, представленные в научном стиле.

Сообщения о движении транспорта (TRAFFIC)

Информация о движении транспорта.

Неопределенная категория (NONE)

Любая программа, отличная от вышеописанных категорий.

Поиск начала композиции

Проигрыватель определяет промежутки между композициями и по ним находит начало следующей/текущей композиции.

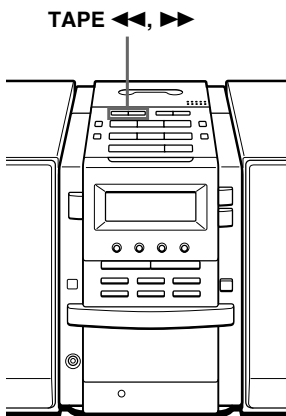

Примечания

- Для правильного определения начала композиции, необходимо, чтобы между ними был интервал примерно в 4 секунды.
- Если в композиции присутствует тихий звук, похожий на пианиссимо, проигрыватель может определить его как начало следующей композиции и включиться в режим воспроизведения.
- Если нажать кнопку TAPE ▶▶ или ◀◀, когда запись на кассете отсутствует, эта функция может срабатывать неправильно.

Во время воспроизведения кассеты нажмите кнопку TAPE ▶▶ или ◀◀.

Воспроизводимая сторона	Начало следующей композиции	Начало текущей композиции
Верхняя сторона (▶)	▶▶	◀◀
Обратная сторона (◀)	◀◀	▶▶

Кассета перематывается к началу следующей или текущей композиции и автоматически включается режим воспроизведения.

Выбор усиления звука (SOUND/MEGA BASS)

Можно отрегулировать усиление воспроизводимого звука.

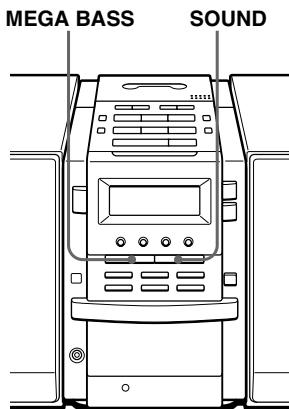

Выбор характеристики звучания

Нажмите кнопку SOUND и выберите требуемое усиление звука.

Выберите	Чтобы получить
ROCK	мощное чистое звучание, усиливающее диапазон низких и высоких частот
POP	светлое, яркое звучание, усиливающее диапазон высоких и средних частот
JAZZ	ударное звучание, усиливающее диапазон низких частот
VOCAL	выделение вокала, усиливающее диапазон средних частот
OFF	полный динамический диапазон для музыки, например классической

Усиление басов

Нажмите кнопку MEGA BASS.

На дисплее появится надпись "MEGA BASS". Чтобы вернуться в режим обычного воспроизведения, нажмите эту кнопку еще раз.

Установка часов

До тех пор, пока не будут установлены часы, на дисплее будет отображаться индикация “--:--”.

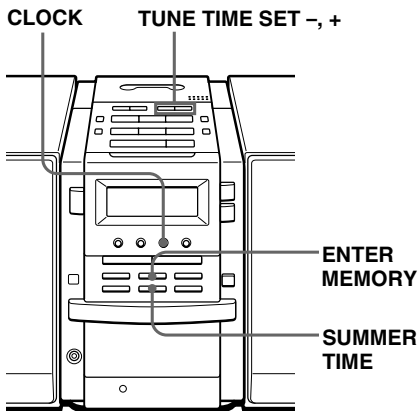

Совет

Система отображения времени этого проигрывателя имеет 24-часовой формат.

Перед выполнением операций подключите систему (см. стр. 38 - 42).

- 1 Нажмите кнопку CLOCK и удерживайте ее, пока не замигает цифра часов.

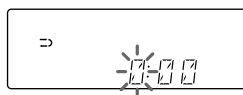

- 2 Установите время.

- 1 Нажмите TUNE TIME SET + или - для установки часов, затем нажмите ENTER MEMORY.

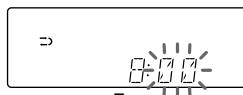

- 2 Нажмите TUNE TIME SET + или - для установки минут.



- 3 Если необходимо установить часы по летнему времени, нажмите кнопку SUMMER TIME.



- 4 Нажмите кнопку ENTER MEMORY.

Часы начинают отсчет времени с 00 секунд.

продолжение на следующей стр.

Чтобы на дисплее отображалось летнее время

Нажмите и удерживайте кнопку SUMMER TIME в течение 2 секунд.

На дисплее на несколько секунд появится надпись "SUMMER ON".

Чтобы отменить индикацию летнего времени

Нажмите и удерживайте кнопку SUMMER TIME еще раз.

На дисплее на несколько секунд появится надпись "SUMMER OFF".

Пробуждение под музыку

Можно просыпаться под музыку или радиопрограмму по заранее установленному времени. Для этого необходимо установить время (см. “Установка часов” на стр. 29).

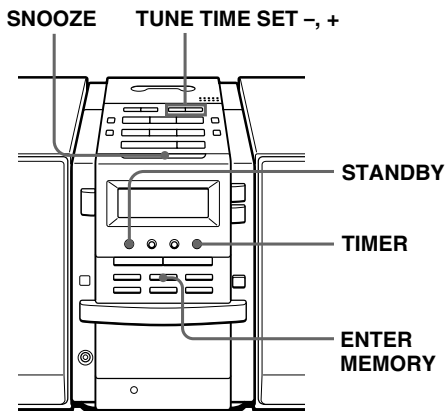

Перед выполнением операций убедитесь, что на дисплее появилась индикация  (часы). Если появилась, нажмите кнопку STANDBY.

- 1 Приготовьте музыкальный источник, который будет воспроизводиться.

Источник	Нужно сделать следующее:
CD	Установите компакт-диск.
RADIO	Настройтесь на станцию.
TAPE	Вставьте кассету.
LINE	Включите аппаратуру, подключенную к гнездам LINE IN.

- 2 Нажмите кнопку TIMER для отображения индикации .

Руководствуясь показаниями дисплея, выполните следующие действия.



- 3 Нажимайте TUNE TIME SET + или -, пока на дисплее не появится музыкальный источник, который Вы хотите использовать (“CD”, “TAPE”, “RADIO” или “LINE”), и нажмите кнопку ENTER MEMORY.

продолжение на следующей стр.

Пробуждение под музыку (продолжение)

4 Установите часы и минуты таймера, когда должна быть включена музыка.

- ① Нажмите TUNE TIME SET + или – для установки часов, затем нажмите ENTER MEMORY.

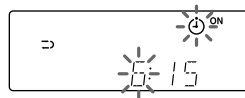

- ② Нажмите TUNE TIME SET + или – для установки минут, затем нажмите ENTER MEMORY.

5 Установите таймер на часы и минуты, когда музыка должна быть прекращена. (Выполните действие в пункте 4.)

6 Нажмите TUNE TIME SET + или – для установки требуемого уровня громкости, затем нажмите ENTER MEMORY.

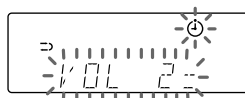

7 Нажмите кнопку STANDBY.

Появится индикация ☀ и питание отключится; проигрыватель перейдет в режим ожидания.

В заданное время питание включится и заиграет музыка. Затем в установленное время питание выключится, а проигрыватель вновь перейдет в режим ожидания.

Для проверки/изменения настроек таймера будильника

Нажмите кнопку TIMER, затем кнопку ENTER MEMORY. При каждом нажатии кнопки ENTER MEMORY будет отображаться в заданном порядке хранящаяся в памяти установка. Чтобы изменить установку, выведите ее на дисплей и введите новое значение.

Для использования проигрывателя до начала воспроизведения по таймеру

Если проигрыватель включен, можно использовать его в обычном порядке (в случае с радио, если Вы слушаете станцию, которая отличается от настраиваемой в пункте 1 на стр. 31, в заданное время Вы услышите станцию, на которую настроились ранее). Отключите проигрыватель до наступления заданного времени.

Советы

- Для выхода из режима ожидания нажмите кнопку STANDBY, чтобы с дисплея исчезла индикация ☀.
- Ранее установленные настройки сохраняются до тех пор, пока они не будут сброшены.

Примечание

Для включения функции snooze убедитесь, что остается 6 или более минут до истечения заданного для музыки времени.

Чтобы остановить воспроизведение

Отключите питание.

Чтобы отключить проигрыватель на несколько минут

Нажмите кнопку SNOOZE.

На дисплее появится надпись “SNOOZE” и питание отключится. Проигрыватель автоматически включится примерно через 5 минут. Указанную процедуру можно повторить, нажав кнопку SNOOZE.

Для отмены функции SNOOZE

Нажмите кнопку OPERATE, чтобы включить питание.

Запись радиопрограмм по таймеру

Можно установить таймер для записи с радио на определенное время. Можно также выполнять запись по таймеру с дополнительной аппаратуры, подключенной к гнезду LINE IN. Для этого необходимо установить время (см. “Установка часов” на стр. 29).

Примечание

Нельзя одновременно устанавливать таймер записи и таймер будильника (стр. 31).

Совет

При прослушивании программы в диапазоне MW/LW в пункте 1 нажмите кнопку ●/II, чтобы проверить, присутствует ли шум. Если этот так, нажмите кнопку MODE для выбора положения, в котором шум минимален.

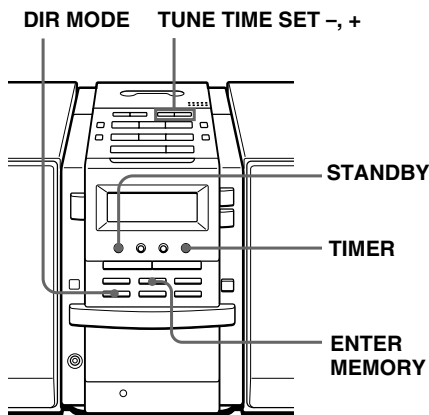

Перед выполнением операций убедитесь, что на дисплее появилась индикация ☉ (часы). Если появилась, нажмите кнопку STANDBY.

- 1 Настройтесь на радиостанцию и вставьте чистую кассету в отделение для кассет стороной для записи вверх.
- 2 Нажмите кнопку DIR MODE для выбора направления записи кассеты.

	Дисплей
Одна сторона	⇒
Обе стороны	⇒⇄

- 3 Нажмите кнопку TIMER для отображения индикации ☉.

Руководствуясь показаниями дисплея, выполните следующие действия.



- 4 Нажмите TUNE TIME SET + или - для отображения “RADIO” “REC”, затем нажмите ENTER MEMORY.



5 Установите часы и минуты таймера, когда должна начаться запись.

- ① Нажмите TUNE TIME SET + или – для установки часов, затем нажмите ENTER MEMORY.

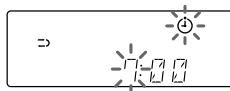

- ② Нажмите TUNE TIME SET + или – для установки минут, затем нажмите ENTER MEMORY.

6 Установите часы и минуты таймера, когда должна закончиться запись. (Выполните действие в пункте 5.)

7 Нажмите TUNE TIME SET + или – для установки требуемого уровня громкости, затем нажмите ENTER MEMORY.

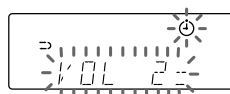

8 Нажмите кнопку STANDBY.

Питание отключится и проигрыватель перейдет в режим ожидания. На дисплее появится индикация ☼ и записываемая сторона кассеты (верхняя сторона ► или обратная сторона ◀). При появлении индикации ◀ нажмите кнопку STANDBY для изменения записываемой стороны на ►.

В заданное время питание включится и начнется запись. Затем в установленное время питание выключится, а проигрыватель вновь перейдет в режим ожидания.

продолжение на следующей стр.

Советы

- Для выхода из режима ожидания дважды нажмите кнопку STANDBY, чтобы с дисплея исчезла индикация ☼.
- Ранее установленные настройки сохраняются до тех пор, пока они не будут сброшены.
- Если для записи выбраны обе стороны кассеты, она закончится после окончания обеих сторон, что исключает возможность случайной записи.

Запись радиопрограмм по таймеру (продолжение)

Для проверки/изменения настройки таймера записи

Нажмите кнопку TIMER, затем кнопку ENTER MEMORY. При каждом нажатии кнопки ENTER MEMORY будет отображаться в заданном порядке хранящаяся в памяти установка. Чтобы изменить установку, выведите ее на дисплей и введите новое значение.

Для использования проигрывателя до начала записи по таймеру

Если проигрыватель включен, можно использовать его в обычном порядке. До установленного времени настройтесь на станцию, которую нужно записать, и отключите питание.

Примечание

Во время записи по таймеру функция SNOOZE не работает.

Для остановки записи по таймеру

Отключите питание.

Засыпание под музыку

Можно настроить проигрыватель на автоматическое отключение через 10, 20, 30, 60, 90 и 120 минут, что позволяет засыпать под музыку.

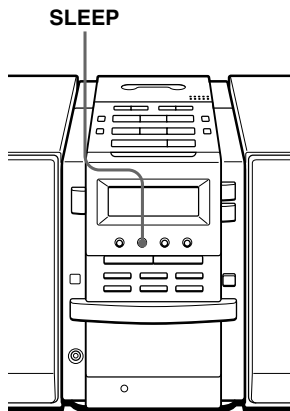

Советы

- Окошко дисплея тускнеет, пока включен таймер отключения.
- Можно комбинировать использование таймера будильника и таймера отключения. Сначала установите таймер будильника (см. стр. 31), включите питание, затем установите таймер отключения.
- Для таймеров будильника и отключения можно использовать разную музыку. Однако нельзя записывать в память различные радиостанции.
- Для таймеров будильника и отключения можно установить различные уровни громкости. Например, можно засыпать при пониженном уровне громкости, а просыпаться - при более высоком.

- 1 Начните воспроизведение желаемого источника.
- 2 Нажмите кнопку SLEEP, чтобы появился индикатор "SLEEP."
- 3 Нажмите кнопку SLEEP, чтобы выбрать количество минут, по истечении которых проигрыватель автоматически отключится.

При каждом нажатии данной кнопки индикация на дисплее изменяется следующим образом:

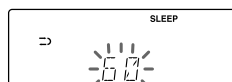

"60" → "90" → "120" → нет индикации → "10" → "20" → "30".

Через 4 секунды после нажатия кнопки SLEEP, значение минут, отображаемое на дисплее, будет введено в память.

По истечении установленного времени воспроизведение музыки прекратится и проигрыватель автоматически отключится.

Для отмены функции отключения

Нажмите кнопку SLEEP, чтобы с дисплея исчезла надпись "SLEEP".

Для изменения ранее установленного времени

Повторите пункты 2 и 3.

Подключение системы

Следуя инструкциям, надежно подсоедините кабели. Неправильные соединения могут привести к неисправности. Кабель питания подсоединяется в последнюю очередь.

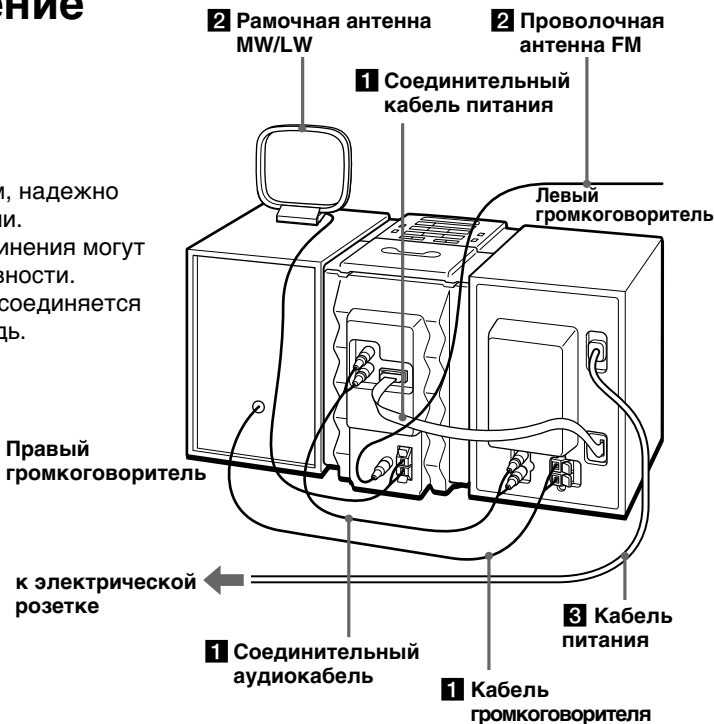

Примечания

- Обязательно отключите питание проигрывателя перед подсоединением/отсоединением кабеля питания.
- Подсоедините прилагаемые громкоговорители к проигрывателю. Подключение любых других громкоговорителей или оборудования может привести к выходу аппарата из строя.

1 Подключение громкоговорителей

- 1 Подключите соединительный кабель питания к выходному разъему POWER OUTPUT на левом громкоговорителе и к гнезду POWER IN на проигрывателе.

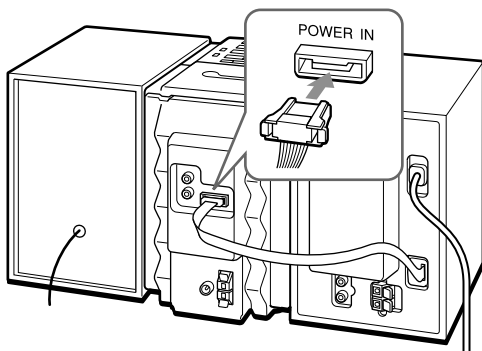

- 2** Подсоедините соединительный аудиокабель (входит в комплект) к гнездам SIGNAL OUTPUT на проигрывателе и гнездам SIGNAL INPUT на левом громкоговорителе.

Подключите белый разъем к левым гнездам L (левый), а красный - к правым R (правый).

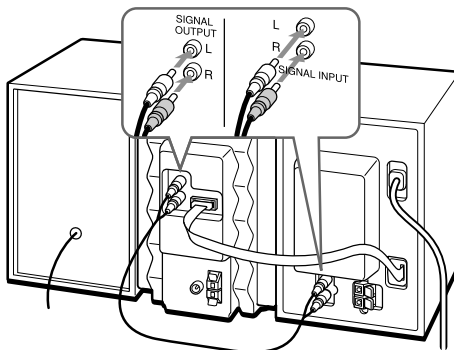

- 3** Подключите кабель правого громкоговорителя к контактам SPEAKER OUTPUT R-ch левого громкоговорителя.

- ① Нажмите и удерживайте нажатым язычок контакта.
- ② Подсоедините красный кабель к положительному контакту (+), а черный кабель - к отрицательному (-).
- ③ Отпустите язычок контакта.

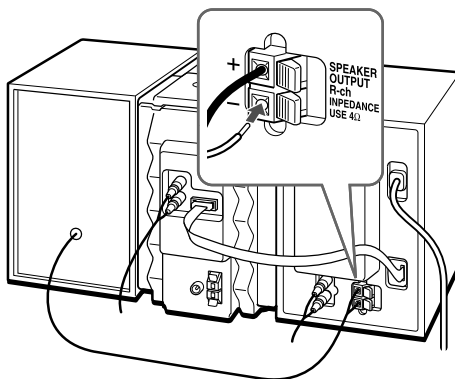

продолжение на следующей стр.

Подключение системы (продолжение)

Примечание

Установите рамочную антенну MW/LW как можно дальше от проигрывателя, а затем измените ее ориентацию. Если это не сделать, могут быть помехи.

2 Подключение антенн

- 1** Только для рамочной антенны MW/LW: зачистите конец кабеля и скрутите оголенные жилы.



- 2** Подсоедините кабели рамочной антенны MW/LW и проволочной антенны FM к разъемам.

Подсоедините рамочную антенну MW/LW в соответствии со следующей процедурой.

- 1 Нажмите и удерживайте нажатым язычок контакта.
- 2 Подсоедините кабели к контакту.
- 3 Отпустите язычок контакта.

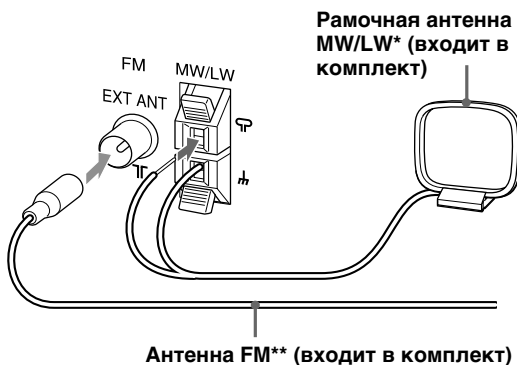

* Измените ориентацию антенны, чтобы улучшить качество приема.

** Проложите антенну как можно горизонтальнее.

Установка рамочной антенны MW/LW

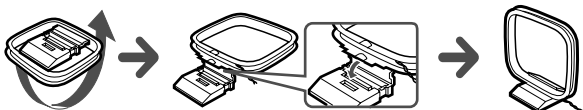

Совет

Качество звука может зависеть от полярности разъема кабеля питания. Переверните вилку другой стороной и проверьте качество звучания.

3 Подключение к электрической розетке

Включите кабель питания левого громкоговорителя в электрическую розетку.

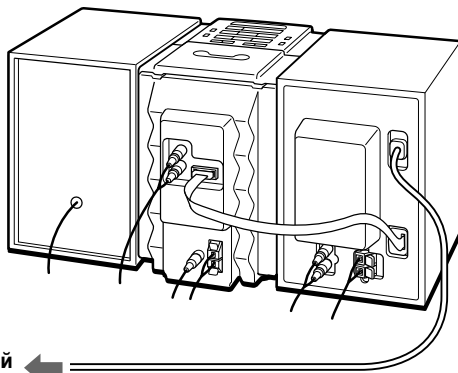

к электрической розетке

Установка

4 Установка батареек в пульт дистанционного управления

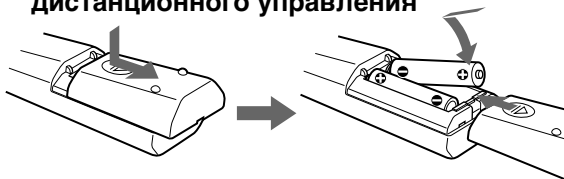

Вставьте две батарейки R6 (размера AA) (не входят в комплект)

Замена батареек

При обычном использовании срок эксплуатации батареек составляет приблизительно шесть месяцев. Если невозможно управлять проигрывателем с помощью пульта дистанционного управления, установите новые батарейки.

продолжение на следующей стр.

Подключение системы (продолжение)

Внимание

При использовании наружной антенны обязательно заземлите разъем для защиты от удара молнии. Чтобы предотвратить возгорание газа, не подсоединяйте провод заземления к газовым трубам.

Для улучшения качества приема FM

Подключите наружную антенну FM (не входит в комплект). При использовании устройства распределения можно также использовать телевизионную антенну.

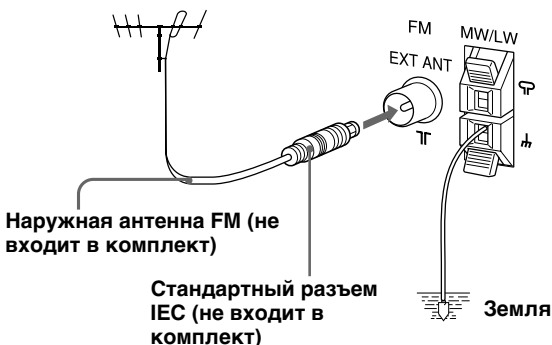

Для улучшения качества приема MW/LW

Подсоедините изолированный кабель длиной 6-15 метров (не входит в комплект) к разъему антенны MW/LW. Проложите кабель как можно горизонтальнее рядом с окном или дверью. Прилагаемую рамочную антенну MW/LW отключать не нужно.

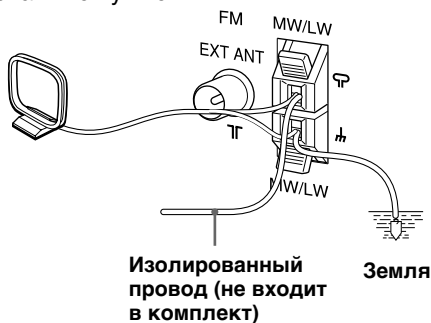

Экономия энергии

Даже при отключенном питании проигрыватель потребляет приблизительно 7,4 Вт для индикации времени, работы таймера и получения сигналов от пульта дистанционного управления. При использовании функции экономии энергии можно уменьшить потребляемую мощность до уровня менее 1 Вт.

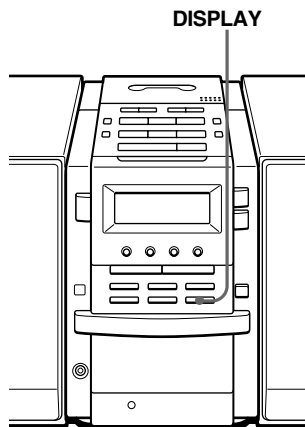

После отключения питания нажмите и удерживайте нажатой 2 секунды кнопку DISPLAY.

Проигрыватель перейдет в режим ожидания с низким потреблением энергии.

Для отображения индикации времени нажмите и удерживайте нажатой 2 секунды кнопку DISPLAY, когда проигрыватель выключен.

Подключение дополнительной аппаратуры

Вы можете выполнить запись компакт-диска на мини-диск или прослушать звук с видеомэгафона, телевизора или проигрывателя/записывающего устройства для мини-дисков через громкоговорители этого проигрывателя.

Перед подсоединением обязательно отключите питание всех аппаратов.

Подробную информацию см. в руководствах по эксплуатации подсоединяемых аппаратов.

Примечание

Во избежание неправильной работы необходимо надежно подключить кабели.

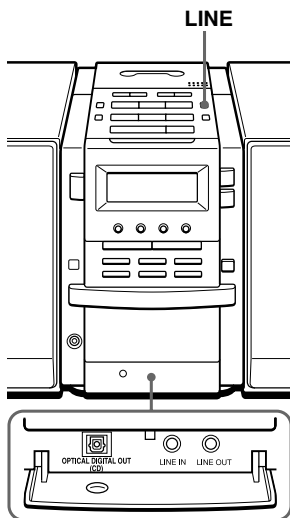

Запись компакт-диска на записывающем устройстве для мини-дисков и цифровых аудиолент (DAT)

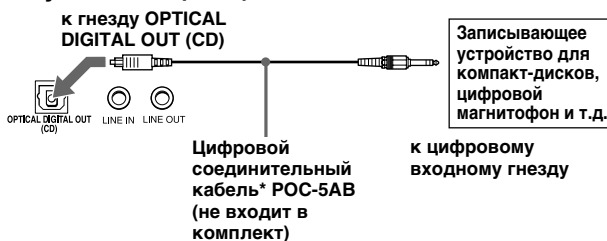

* Выберите соединительный кабель в зависимости от типа подключаемого устройства. Подробную информацию см. в руководствах по эксплуатации подсоединяемых аппаратов. Гнездо OPTICAL DIGITAL OUT (CD) данного проигрывателя имеет квадратное сечение.

Тип гнезда подсоединяемого устройства	Номер модели соединительного кабеля
Оптический мини-разъем (устройство для записи мини-дисков и т.д.)	POC-5AB, POC-10AB, POC-15AB
Г-образный 7-штырьковый разъем (устройство записи цифровых аудиолент и т.д.)	POC-DA12P
Оптический разъем квадратного сечения (записывающие устройства для мини-дисков, цифровых аудиолент и т.д.)	POC-10A, POC-15A

Примечания

- Если на дисплее появляется индикация “CD”, значит работает опτικο-цифровое выходное гнездо, и индикация отображается, даже если проигрыватель компакт-дисков находится в режиме останова.
- При воспроизведении компакт-диска, не предназначенного для воспроизведения звука, может быть слышен шум.

- 1** Откройте крышку гнезда OPTICAL DIGITAL OUT (CD) этого проигрывателя и соедините его с входным гнездом устройства для записи мини-дисков или другой аппаратуры с помощью цифрового соединительного кабеля (не входит в комплект).
- 2** Включите питание проигрывателя и подсоединенного аппарата.
- 3** Подготовьте подключенный аппарат к записи.
- 4** Начните воспроизведение компакт-диска на данном проигрывателе.

Прослушивание звука с телевизора, видеомэагнитофона и записывающего устройства/проигрывателя для мини-дисков

к гнезду **LINE IN**

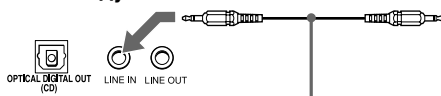

Телевизор, видеомэагнитофон, записывающее устройство/проигрыватель для мини-дисков и т.д.

- Соединительный аудиокабель к записывающего устройства мини-дисков:** **к линейному выходному гнезду**
RK-G136 (1,5 м) (не входит в комплект)
- Для телевизора, записывающего видеомэагнитофона:**
RK-G129 (1,5 м) (не входит в комплект)

Совет

Можно записать звук с подсоединенного аппарата. Вставьте чистую кассету в отделение для кассет и нажмите ●/II, затем ► (стр. 11).

- 1** Соедините гнездо LINE IN на этом проигрывателе с линейным выходным гнездом проигрывателя мини-дисков или другой аппаратуры с помощью соединительного аудиокабеля (не входит в комплект).
- 2** Включите питание проигрывателя и подсоединенного аппарата.
- 3** Нажмите кнопку LINE и начните воспроизведение на подсоединенном аппарате.

Звук от подсоединенного аппарата будет воспроизводиться через громкоговорители.

продолжение на следующей стр.

Прослушивание через громкоговорители другой аудиоаппаратуры

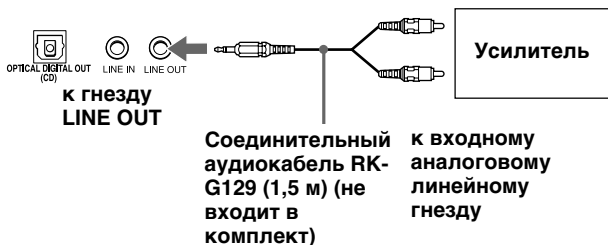

- 1** Соедините гнездо LINE OUT на этом проигрывателе с аналоговым линейным входным гнездом усилителя с помощью соединительного аудиокабеля (не входит в комплект).
- 2** Включите питание проигрывателя и усилителя и начните воспроизведение на проигрывателе.

Меры предосторожности

Техника безопасности

- Поскольку применяемый в проигрывателе компакт-дисков луч лазера вреден для глаз, не пытайтесь вскрывать корпус. Для ремонта обращайтесь только к квалифицированному специалисту.
- В случае попадания внутрь проигрывателя посторонних предметов или жидкости, отключите проигрыватель от сети и не пользуйтесь им, пока его не проверит специалист.

Об источниках питания

- Пока проигрыватель включен в электророзетку, он остается подключенным к сети электропитания, даже если питание проигрывателя выключено.
- Если питание от батареек не используется, извлеките их, чтобы избежать повреждений, вызванных утечкой батарей или коррозией.
- Табличка с указанием рабочего напряжения, потребляемой мощности и т.п. находится на задней панели левого громкоговорителя.

Размещение

- Не держите проигрыватель вблизи источников тепла или в местах, где возможно прямое попадание на него солнечных лучей, а также где имеются большие скопления пыли; не допускайте сильных сотрясений проигрывателя.
- Не устанавливайте проигрыватель на наклонной или неустойчивой поверхности.

- Не следует размещать посторонние предметы ближе чем на 10 мм с любой стороны проигрывателя. Для правильной работы проигрывателя и продления срока службы его компонентов вентиляционные отверстия не должны перекрываться.
- Если проигрыватель оставляется в автомобиле, припаркованном в солнечном месте, выберите в автомобиле такое место, где на проигрыватель не будут падать прямые солнечные лучи.
- Поскольку в громкоговорителях применяются сильные магниты, храните личные кредитные карточки с магнитной кодировкой или механические часы на безопасном расстоянии от проигрывателя, чтобы предотвратить возможное повреждение, вызванное магнитом.

Эксплуатация

- Если проигрыватель с холода переносится в теплое или очень влажное помещение, на линзах в отсеке для компакт-дисков может сконденсироваться влага. Это может привести к неправильной работе проигрывателя. В этом случае извлеките компакт-диск и подождите приблизительно час, пока не испарится влага.
- Если проигрыватель длительное время не используется, перед вставкой кассеты переведите его в режим воспроизведения и дайте прогреться в течение нескольких минут.

В случае возникновения вопросов относительно данного проигрывателя или неполадок, обратитесь к ближайшему дилеру Sony.

продолжение на следующей стр.

Меры предосторожности (продолжение)

Компакт-диски

- Перед воспроизведением протрите компакт-диск чистой тканью. Протирайте компакт-диск в направлении от центра к краям.



- Не пользуйтесь растворителями, такими как бензин, разбавитель, а также имеющимися в продаже чистящими средствами или антистатическими аэрозолями, предназначенными для виниловых пластинок.
- Не держите компакт-диски на солнце или вблизи источников тепла (например, у воздуховодов обогревателя), не оставляйте его в автомобиле, припаркованном в месте попадания прямых солнечных лучей, поскольку в автомобиле может существенно повыситься температура.
- Не наклеивайте на диск бумагу или наклейки, не царапайте поверхность диска.
- После воспроизведения храните компакт-диск в футляре.

При появлении на поверхности диска царапин, грязи или отпечатков пальцев могут возникать ошибки при воспроизведении.

Кассеты

- Выломайте лепесток со стороны А или В для предотвращения случайной записи. Если необходимо повторно записать на кассету, заклейте отверстие от лепестка клейкой лентой.

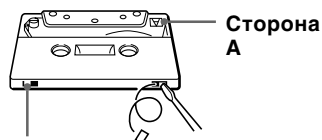

Лепесток для стороны В

Лепесток для стороны А

- Не следует закрывать детекторные отверстия на кассетах TYPE II (high position) или TYPE IV (metal). Если отверстия будут закрыты, система автоматического выбора ленты будет работать неправильно.

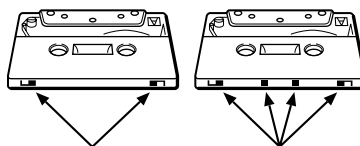

Детекторные отверстия на кассете TYPE II (high position)

Детекторные отверстия на кассете TYPE IV (metal)

- Не рекомендуется использовать кассеты продолжительностью более 90 минут, кроме как для длительной непрерывной записи или воспроизведения.

Самостоятельное устранение неполадок

	Симптом	Устранение
Общие	Звук не слышен.	<ul style="list-style-type: none">• Нажмите кнопку OPERATE, чтобы включить питание проигрывателя.• Надежнее подключите кабель питания к электрической розетке.• Подключите соединительный кабель питания к гнезду POWER IN на проигрывателе (см. стр. 38).• Правильно подсоедините соединительный аудиокабель (см. стр. 39).• Отрегулируйте звук.• Отключите наушники во время прослушивания через громкоговорители.
	Слышен шум.	<ul style="list-style-type: none">• Кто-то вблизи от проигрывателя пользуется мобильным телефоном или другим устройством, излучающим радиоволны. → Не пользуйтесь мобильным телефоном и т.д. вблизи от проигрывателя.
Проигрыватель компакт-дисков	На дисплее появляется индикация “NO DISC”, даже если диск установлен.	<ul style="list-style-type: none">• Установите диск этикеткой вверх.
	Диск не воспроизводится.	<ul style="list-style-type: none">• Проверьте, чтобы лоток для компакт-дисков был закрыт.• Установите диск этикеткой вверх.• Протрите компакт-диск.• Извлеките компакт-диск и оставьте лоток для компакт-дисков открытым примерно на час, чтобы испарилась влага.• Нажмите кнопку ■ в секции проигрывателя компакт-дисков, чтобы установить режим проигрывателя “CD”.
	Пропадает звук.	<ul style="list-style-type: none">• Уменьшите громкость.• Протрите компакт-диск или замените его, если компакт-диск сильно поврежден.• Установите проигрыватель в месте, где отсутствует вибрация.• Если компакт-диск записан с помощью персонального компьютера (CD-R и т.п.), возможны “провалы” при воспроизведении или звуковые помехи.

продолжение на следующей стр.

Самостоятельное устранение неполадок (продолжение)

	Симптом	Устранение
Радиоприемник	Звучание тихое или низкого качества.	<ul style="list-style-type: none"> • Переместите проигрыватель подальше от телевизора. • При пользовании пультом дистанционного управления во время прослушивания радиостанций в диапазоне MW/LW может слышаться шум. Это является неизбежным.
	Не стереофоническое звучание.	<ul style="list-style-type: none"> • Нажимайте кнопку MODE на проигрывателе, пока на дисплее не появится надпись "STEREO".
	Изображение на экране телевизора становится нестабильным.	<ul style="list-style-type: none"> • Если Вы слушаете FM-радиопрограмму вблизи от телевизора с комнатной антенной, передвиньте проигрыватель подальше от телевизора.
	Название станции не отображается на дисплее во время прослушивания FM-программы.	<ul style="list-style-type: none"> • Функция RDS данного проигрывателя не активизируется, если принимаемая станция не передает сигналы RDS.
Проигрыватель кассет	Лента не движется при нажатии кнопки перемотки или воспроизведения.	<ul style="list-style-type: none"> • Плотно закройте крышку отделения для кассет.
	Кнопка ●/■ не срабатывает/ Лента не воспроизводится.	<ul style="list-style-type: none"> • Убедитесь, что не выломан защитный лепесток на кассете. • Нажмите кнопку ■ в секции проигрывателя кассет, чтобы установить режим проигрывателя "TAPE".
	Запись на кассете стирается не полностью.	<ul style="list-style-type: none"> • Протрите стирающую головку (см. стр. 52). • Воспроизводится источник, записанный с помощью данного аппарата на ленте TYPE II (high position) или TYPE IV (metal). Выполните запись на кассету TYPE I (normal) и начните воспроизведение.
	Запись на кассету не выполняется.	<ul style="list-style-type: none"> • Убедитесь, что кассета вставлена правильно. • Убедитесь, что не выломан защитный лепесток на кассете.
	Тихий звук/Плохое качество звучания.	<ul style="list-style-type: none"> • Протрите головки, прижимные ролики и оси (см. стр. 52). • Выполните размагничивание головок с помощью демагнетизатора (см. стр. 52).
	Проигрыватель кассет невозможно поставить на паузу во время воспроизведения.	<ul style="list-style-type: none"> • Проигрыватель кассет можно поставить на паузу только во время записи.

Пульт дистанционного управления Таймер	Симптом	Устранение
	Таймер не работает.	<ul style="list-style-type: none"> • Проверьте правильность установки времени на часах. • Проверьте, подается ли электропитание. • Проверьте, не закончилась ли кассета. • Убедитесь, что на дисплее отображается индикация ⌚ (часы).
Пульт дистанционного управления не работает.	<ul style="list-style-type: none"> • Если батарейки в пульте дистанционного управления разрядились, установите новые батарейки. • Убедитесь, что пульт дистанционного управления направлен на датчик на проигрывателе. • Удалите все препятствия между пультом дистанционного управления и проигрывателем. • Убедитесь, что на датчик дистанционного управления на проигрывателе не падает сильный свет, например, прямые лучи солнца или свет от лампы дневного света. • Подойдите поближе к проигрывателю при использовании пульта дистанционного управления. 	

Если неисправность не устраняется после всех вышеуказанных процедур, обратитесь к ближайшему дилеру Sony.

Уход за аппаратом

Чистка магнитофонных головок и участков лентопротяжного механизма, соприкасающихся с лентой

Протирайте головки, прижимные ролики и оси с помощью тампона, слегка смоченного в чистящей жидкости или спирте, после каждых 10 часов работы для обеспечения оптимального качества записи и воспроизведения. Однако для обеспечения наилучшего качества записи рекомендуется перед записью протирать все поверхности, соприкасающиеся с лентой.



Вставьте кассету, когда после чистки полностью высохнут все протертые поверхности.

Размагничивание магнитофонных головок

После 20 - 30 часов работы на магнитофонных головках накапливается остаточное намагничивание, которое приводит к пропаданию высоких частот и появлению шипящего звука. В это время следует размагнитить головки и все металлические детали лентопротяжного механизма с помощью имеющегося в продаже демагнетизатора магнитных головок.

Чистка корпуса

Протрите корпус, панель и органы управления мягкой тканью, слегка смоченной слабым раствором моющего средства. Не пользуйтесь никакими абразивными терками, чистящими порошками или растворителями, такими как спирт или бензин.

Технические характеристики

Проигрыватель компакт-дисков

Система

Цифровая аудиосистема для компакт-дисков

Характеристики лазерного диода

Материал: GaAlAs

Длина волны: 780 нм

Продолжительность излучения: непрерывное

Мощность излучения лазера: менее 44,6 мкВт

(мощность излучения измерена на расстоянии 200 мм от поверхности линзы объектива на оптическом приемном блоке с апертурой 7 мм).

Скорость вращения вала

от 200 рад/мин до 500 рад/мин (постоянная линейная скорость)

Число каналов

2

Полоса частот

20 - 20 000 Гц +0/-1 дБ

Низкочастотная и высокочастотная детонация

Ниже уровня, поддающегося измерению

Радиоприемник

Диапазон частот

FM	87,5 - 108 МГц
MW	531 - 1602 кГц
LW	153 - 279 кГц

Промежуточная частота

FM: 10,7 МГц

MW/LW: 450 кГц

Антенны

FM: Проволочная антенна

MW/LW: Рамочная антенна

Кассетный магнитофон

Система записи

4 дорожки, 2 канальная, стерео

Время быстрой перемотки

Приблиз. 120 с (сек.) при использовании кассеты Sony C-60

Полоса частот

TYPE I (normal): 50 - 14 000 Гц

Общие данные

Громкоговоритель

Всечастотный: диаметром 8 см, 4 Ом, конусного типа x 2

Вход

Гнездо LINE IN (мини-стереоразъем)

Минимальный уровень входного сигнала 440 мВ

Выходы

Гнездо для головных телефонов (мини-стереоразъем)

Для головных телефонов сопротивлением 16 - 64 Ом

Гнездо LINE OUT (мини-стереоразъем)

Номинальный уровень выходного сигнала 330 мВ при сопротивлении нагрузки 47 кОм

ОПТИКАЛ DIGITAL OUT (CD) ЦИФРОВОЙ ОПТИЧЕСКИЙ ВЫХОД (с CD) (разъем оптического выхода)

Длина волны: 760 - 880 нм

Максимальная выходная мощность

15 Вт + 15 Вт

Требования к источнику питания

Для персональной компонентной системы:

230 В переменного тока, 50 Гц

Для пульта дистанционного управления:

3 В постоянного тока, 2 батарейки R6 (размера AA)

Потребляемая мощность

Переменный ток - 45 Вт

Габариты (включая выступающие детали)

Проигрыватель: приблиз. 137 × 202 × 212 мм (ш/в/г)

Левый громкоговоритель: приблиз. 137 × 202 × 212 мм (ш/в/г)

Правый громкоговоритель: приблиз. 137 × 202 × 180 мм (ш/в/г)

Масса

Проигрыватель: приблиз. 1,8 кг

Левый громкоговоритель: приблиз. 3 кг

Правый громкоговоритель: приблиз. 1,5 кг

Комплектующие принадлежности

Пульт дистанционного управления (1)

Проволочная антенна FM (1)

Рамочная антенна MW/LW (1)

Соединительный аудиокабель (1)

Конструкция и характеристики могут изменяться без предварительного уведомления.

Рекомендуемые дополнительные принадлежности

Головные телефоны Sony серии MDR

Указатель

Б

Батарейки для пульта дистанционного управления 41

В

Воспроизведение
кассеты 8
компакт-диска 4
композиций в случайной последовательности 16
композиций повторно 15
предварительно настроенных радиостанций 20
Воспроизведение в случайном порядке 16
Выбор
направление воспроизведения кассеты 9
усиление звука 28

Д

Дисплей 13

Е

EON 23

З

Запись
всех композиций с компакт-диска 11
запрограммированных композиций 18
на кассету 10
на мини-дисковую деку или деку DAT 44
радиопрограмм по таймеру 34
Запрограммированное воспроизведение 17

И

Использование дисплея 13

М

MEGA BASS 28

П

PTY 24
Повторное воспроизведение 15
Подключение
дополнительная аппаратура 44
кабель питания 41
система. См.
Подключение системы
Подключение антенны 40
громкоговорители 38
система 38
Поиск
определенной композиции 5, 14
Поиск начала композиции 27
Предварительная настройка радиостанций 19
Проигрыватель кассет 27
Проигрыватель компакт-дисков 13
Прослушивание
радиопередач 6
телевизора, видеомагнитофона и проигрывателя мини-дисков 45
через громкоговорители другой аудиоаппаратуры 46

Р

RDS 21
Радиостанции
предварительная настройка 19
прослушивание 6
Размагничивание магнитофонных головок 52

С

Самостоятельное устранение неполадок 49
Создание собственной программы 17

Т

Таймер
Запись радиопрограмм по таймеру 34
Засыпание под музыку 37
Пробуждение под музыку 31

У

Улучшение качества приема 7
Усиление звука 28
Установка 38
Установка часов 29

Ф

Функция SNOOZE 33
Функция SOUND 28
Функция SUMMER TIME 29

Ч

Чистка
корпус 52
магнитофонные головки и участки лентопротяжного механизма, соприкасающиеся с лентой 52

Upozornenie

Zariadenie nevystavujte dažďu ani vlhkosti, inak hrozí nebezpečenstvo požiaru alebo úrazu elektrickým prúdom.

Z dôvodu možného úrazu elektrickým prúdom zariadenie neotvárajte. Opravy zverte iba kvalifikovanému pracovníkovi.

Informácie

Pre zákazníkov v Európe

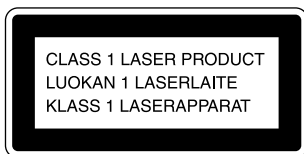

Tento prehrávač diskov CD je klasifikovaný ako laserové zariadenie triedy 1 (CLASS 1 LASER).

Nálepka s označením CLASS 1 LASER PRODUCT je umiestnená na zadnej časti prehrávača.

Upozornenie

Zariadenie neumiestňujte do obmedzeného priestoru, ako napríklad do knižnice alebo skrinky.

VÝSTRAHA

- Ako zdroj napájania pre tento prehrávač diskov CD používajte výlučne sieťové napätie. Nemôžete ho používať na batérie.

Ak prehrávač používate prvýkrát alebo ste ho dlhší čas nepoužívali, pripojte ho do sieťovej zásuvky a nechajte približne hodinu nabíjať vstavané batérie pre hodiny, časovač, predvolené rozhlasové stanice, atď. Počas nabíjania môžete prehrávač používať. Prehrávač bude automaticky nabíjať batérie dovtedy, kým bude pripojený k sieťovému zdroju napätia.

Pred odpojením sieťového napájacieho kábla po skončení nabíjania skontrolujte, či je prehrávač vypnutý. Ak sú batérie úplne nabité, prehrávač vydrží v prevádzke okolo 30 minút bez toho, aby musel byť pripojený k sieťovému zdroju napätia.

Ak boli uložené údaje vymazané, zadajte ich pri opätovnom použití prehrávača.

- Reprodukory a prehrávač sú určené na použitie ako samostatná jednotka. Nikdy nepripájajte reproduktory a prehrávač k iným zariadeniam. Mohlo by to spôsobiť poruchu na pripájanom zariadení.

Obsah

Základné operácie

- 4 Prehrávanie disku CD
- 6 Počúvanie rádia
- 8 Prehrávanie pásky
- 10 Nahrávanie na pásku

Prehrávač diskov CD

- 13 Použitie displeja
- 14 Vyhľadanie určitej skladby
- 15 Opakované prehrávanie skladieb (Repeat Play)
- 16 Prehrávanie skladieb v náhodnom poradí (Shuffle Play)
- 17 Vytvorenie vlastného programu (Programme Play)

Rádio

- 19 Nastavenie rozhlasových staníc
- 20 Prehrávanie nastavených rozhlasových staníc
- 21 Používanie služby "Radio Data System" (RDS)

Kazetový prehrávač

- 27 Hľadanie začiatku skladby

Zvýraznenie zvuku

- 28 Výber zvýraznenia zvuku (SOUND/MEGA BASS)

Časovač

- 29 Nastavenie hodín
- 31 Budenie hudbou
- 34 Nahrávanie z rádia použitím časovača
- 37 Zaspávanie pri hudbe

Inštalácia

- 38 Zapojenie systému
- 43 Úspora elektrickej energie
- 44 Pripojenie voliteľných súčastí

Ďalšie informácie

- 47 Odporúčania
- 49 Riešenie problémov
- 52 Údržba
- 53 Technické parametre
- 54 Register

Prehrávanie disku CD



Schéma zapojenia je zobrazená na stranách 38 - 42.

1

CD
OPEN/CLOSE

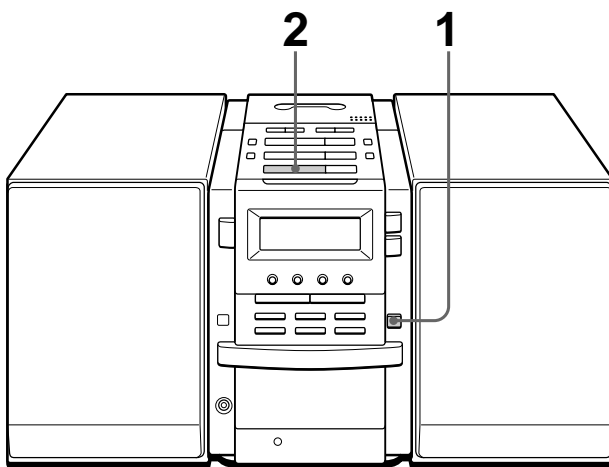

Stlačte tlačidlo ▲ CD OPEN/ CLOSE (priame zapnutie) a do priestoru pre disk CD vložte disk CD.

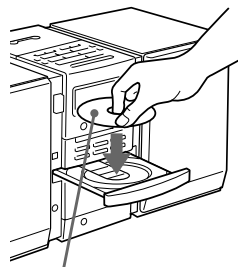

Disk CD vložte označenou stranou s etiketou smerom nahor.

2



Stlačte tlačidlo ►||. (Na diaľkovom ovládači stlačte v časti pre ovládanie prehrávača CD tlačidlo ►.)

Priestor pre disk CD sa zatvorí a prehrávač prehrá všetky skladby jedenkrát.

Displej



Číslo skladby Doba prehrávania

Tieto tlačidlá použite pre ďalšie funkcie

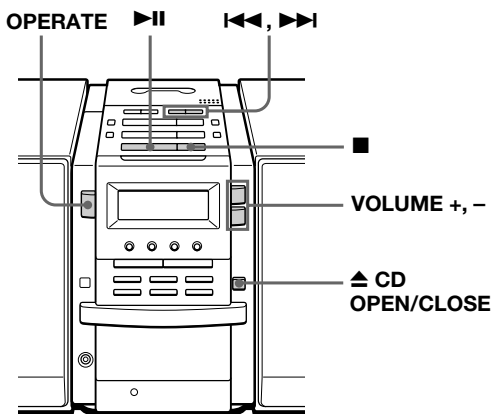
**Tip**

Pri ďalšom počúvaní disku CD stlačte iba tlačidlo ►||. Prehrávač sa zapne automaticky a začne prehrávať disk CD.

Ak chcete	Stlačte tlačidlo
upraviť hlasitosť	VOLUME +, – (VOL +, – na diaľkovom ovládači)
zastaviť prehrávanie	■
pozastaviť prehrávanie	► (na diaľkovom ovládači) Ak chcete pokračovať v prehrávaní, stlačte tlačidlo znova.
prejsť na ďalšiu skladbu	►►
prejsť na predchádzajúcu skladbu	◄◄
vybrať disk CD	▲ CD OPEN/CLOSE
zapnúť alebo vypnúť prehrávač	OPERATE

Počúvanie rádia



Schéma zapojenia je zobrazená na stranách 38 - 42.

1

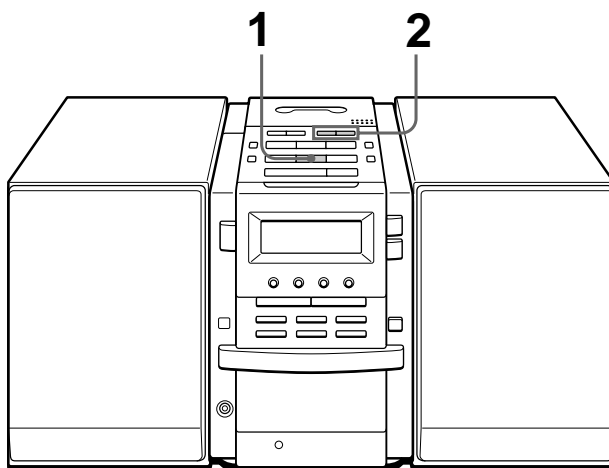

Stláčajte tlačidlo BAND • AUTO PRESET, dokiaľ sa na displeji nezobrazí nápis požadovaného pásma (priame zapnutie).

Displej

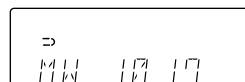

2



Podržte stlačené tlačidlo TUNE TIME SET + alebo - (TUNE + alebo - na diaľkovom ovládači), dokiaľ sa na displeji nezačnú meniť číslice označujúce frekvenciu.

Označuje stereofónne vysielanie v pásme FM.

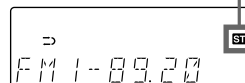

Prehrávač automaticky vyhľadáva frekvencie rozhlasových staníc a zastaví sa vtedy, keď nájde stanicu s čistým príjmom.

Ak nemôžete naladiť rozhlasovú stanicu, stlačte tlačidlo znova a postupne meňte číslo frekvencie.

Tieto tlačidlá použite pre ďalšie funkcie

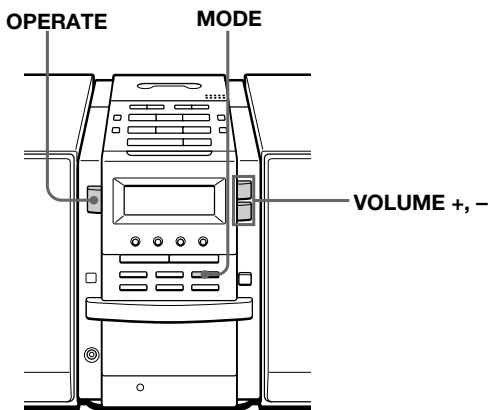

Tipy

- Pre pásma “FM1” a “FM2” sú k dispozícii rovnaké funkcie. Rozhlasové stanice môžete uložiť oddelene pre pásma “FM1” a “FM2”.
- Ak je príjem v pásme FM zašumený, stlačte tlačidlo MODE, dokiaľ sa na displeji nezobrazí nápis “MONO”. Rádio sa potom prepne do režimu mono.
- Pri ďalšom počúvaní rádia stlačte iba tlačidlo BAND • AUTO PRESET. Prehrávač sa automaticky zapne a začne prehrávať predchádzajúcu stanicu.

Ak chcete	Stlačte tlačidlo
upraviť hlasitosť	VOLUME +, – (VOL +, – na diaľkovom ovládači)
zapnúť alebo vypnúť rádio	OPERATE

Zlepšenie príjmu signálu v pásme FM:

Upevnite káblovú anténu pre pásmo FM vo vodorovnej polohe a pootočte ju do najvhodnejšieho smeru.

Ak je príjem v pásme FM stále zašumený, odpojte káblovú anténu pre pásmo FM a pripojte vonkajšiu anténu pre pásmo FM (nie je súčasťou) (strana 42).

MW/LW:

Upevnite rámovú anténu pre pásmo MW/LW v maximálnej vzdialenosti od prehrávača a pootočte ju do najvhodnejšieho smeru.

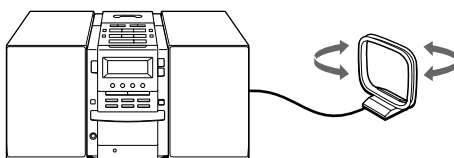

Prehrávanie pásky



Schéma zapojenia je zobrazená na stranách 38 - 42.

1

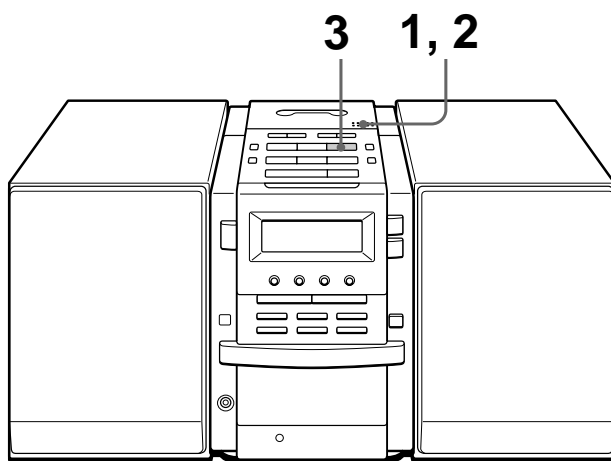
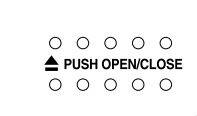

Stlačením tlačidla ▲ PUSH OPEN/CLOSE otvorte kazetový priestor a vložte nahratú pásku. Používajte pásky typu TYPE I (normal), TYPE II (high position) a TYPE IV (metal).

Pásku vložte stranou, ktorú chcete prehrávať, smerom nahor.

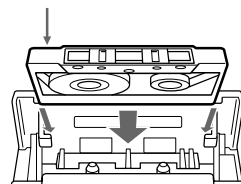

2

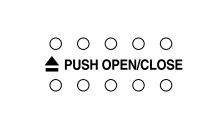

Stlačením tlačidla ▲ PUSH OPEN/CLOSE zavrite kazetový priestor.



3

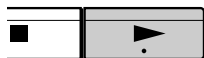

Stlačte tlačidlo ►.
(Na diaľkovom ovládači stlačte tlačidlo TAPE ►.)

Prehrávač sa zapne (priame zapnutie) a začne prehrávať.

Displej

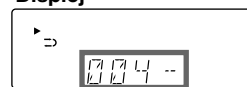

Počítadlo pásky

Tieto tlačidlá použite pre ďalšie funkcie

OPERATE **TAPE** ◀◀, ▶▶ ▲ **PUSH OPEN/CLOSE**

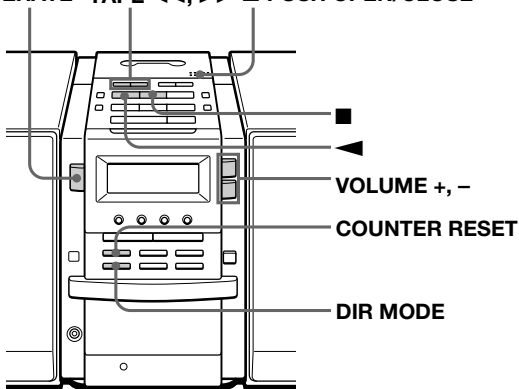

Tipy

- Stlačením tlačidla **COUNTER RESET** vynulujete počítadlo na hodnotu "000".
- Pri ďalšom počúvaní pásky stlačte iba tlačidlo ▶ alebo ◀. Prehrávač sa automaticky zapne a začne prehrávať pásku.

Ak chcete	Stlačte tlačidlo
upraviť hlasitosť	VOLUME +, - (VOL +, - na diaľkovom ovládači)
zastaviť prehrávanie	■
prehrať druhú stranu	◀
pásku rýchlo previniť dopredu alebo dozadu	TAPE ▶▶ or ◀◀
vysunúť kazetu	▲ PUSH OPEN/CLOSE
zapnúť alebo vypnúť prehrávač	OPERATE

Výber režimu smeru prehrávania pásky

Stlačte opakovane tlačidlo **DIR MODE**.

Ak chcete prehrať	Na displeji sa zobrazí
jednu stranu pásky	↔
obidve strany pásky, pričom najprv sa prehra strana vložená smerom nahor	↺↻
obidve strany pásky opakovane	↺↻↺↻

Nahrávanie na pásku



Schéma zapojenia je zobrazená na stranách 38 - 42. Ak chcete nahrávať na rekordéri diskov MD alebo pásoch typu DAT, pripojte dané zariadenie (pozri s. 44).

1

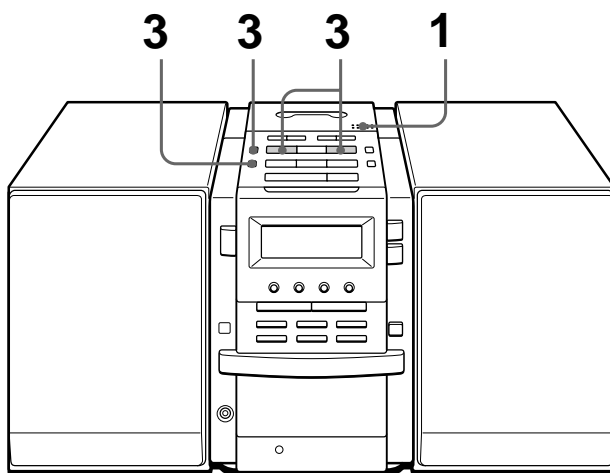
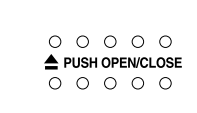

Stlačením tlačidla ▲ PUSH OPEN/CLOSE otvorte kazetový priestor a vložte prázdnu pásku. Používajte iba pásky typu TYPE I (normal).

Stlačením tlačidla ▲ PUSH OPEN/CLOSE zavrite kazetový priestor.

Pásku vložte stranou, na ktorú chcete nahrávať, smerom nahor.

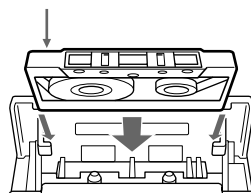

2



Vyberte zdroj, z ktorého chcete nahrávať.

Nahrávanie z prehrávača diskov CD: vložte disk CD (pozri s. 4) a stlačte tlačidlo ■ na prehrávači diskov CD.

Displej

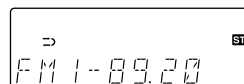
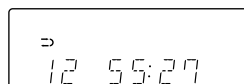

Nahrávanie z rádia: naladte požadovanú stanicu (pozri s. 6).

3

CD DUBBING



Začnite nahrávať.

Nahrávanie celého disku CD

Stlačte tlačidlo CD DUBBING.

Ak je zobrazený indikátor :

ak došlo k zmene strany pásky a nahrávanie danej skladby nebolo dokončené, prehrávač ju nahrá znovu od jej začiatku na druhú stranu pásky.

Ak je zobrazený indikátor :

ak sa páska previnie na koniec, prehrávač nahrávanie zastaví.

Nahrávanie z rádia

(Z disku CD môžete nahrávať aj nasledujúcim spôsobom.

Spustíte prehrávanie disku CD po začatí nahrávania pásky).

Stlačte tlačidlo a potom tlačidlo .

Ak chcete nahrávať na druhú stranu, stlačte tlačidlo .

(Na diaľkovom ovládači podržte stlačené tlačidlo a potom stlačte tlačidlo TAPE alebo .)

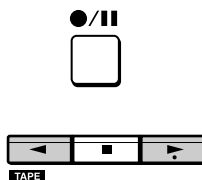
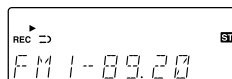
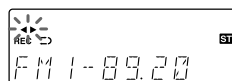
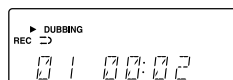

pokračovanie

Nahrávanie na pásku (pokračovanie)

Tieto tlačidlá použité pre ďalšie funkcie

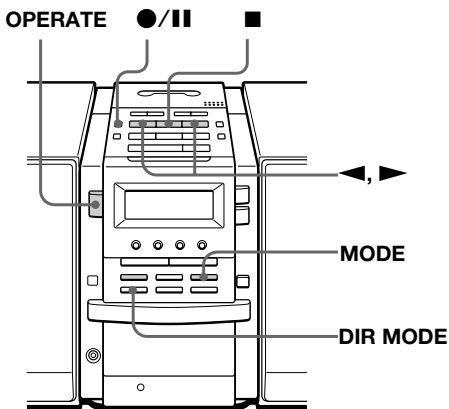

Tipy

- Úprava hlasitosti alebo zvýraznenie zvuku (s. 28) nemá vplyv na úroveň nahrávania.
- Ak je zobrazený indikátor (↔) alebo (↔), nahrávať sa bude na obidve strany pásky. Ak chcete nahrávať iba na jednu stranu, stlačajte tlačidlo DIR MODE dovtedy, kým sa nezobrazí indikátor (→).
- Ak je vysielanie v pásmach MW/LW po stlačení tlačidla ●/|| v kroku 3 rušené pískavým zvukom, stlačením tlačidla MODE vyberte pozíciu, v ktorej je rušenie minimálne.

Poznámka

Ak začnete nahrávať použitím funkcie CD DUBBING, nebudete môcť nahrávanie pozastaviť.

Ak chcete	Stlačte tlačidlo
zastaviť nahrávanie	■ na kazetovom prehrávači
pozastaviť nahrávanie	●/ Ak chcete pokračovať v nahrávaní, stlačte tlačidlo znova.
zapnúť alebo vypnúť prehrávač	OPERATE

Ak chcete nahrávku vymazať, postupujte podľa nasledujúceho postupu:

- 1 Vložte do kazetového priestoru pásku, ktorú chcete vymazať, a potom stlačte tlačidlo ■ na kazetovom prehrávači.
- 2 Na prehrávači: stlačte tlačidlo ●/|| a potom tlačidlo ►. Na diaľkovom ovládači: stlačte a podržte tlačidlo ●/|| a potom stlačte tlačidlo TAPE ►.

Použitie displeja

Údaje o disku CD môžete skontrolovať priamo na displeji.

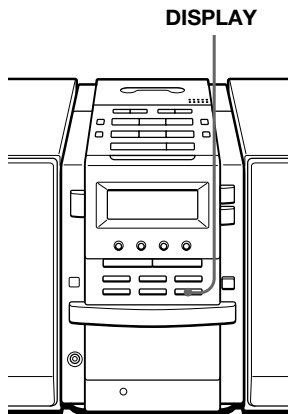

Kontrola celkového počtu skladieb a doby prehrávania

Stlačte tlačidlo DISPLAY v režime zastavenia prehrávania.

Celkový počet skladieb

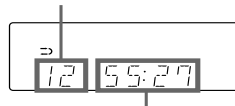

Celková doba prehrávania

Kontrola zostávajúceho času

Počas prehrávania disku CD stlačte tlačidlo DISPLAY.

Ak chcete zobrazit'	Stlačte tlačidlo DISPLAY
číslo aktuálnej skladby a zostávajúci čas aktuálnej skladby*	jedenkrát
zostávajúci počet skladieb a čas na disku CD	dvakrát
číslo aktuálnej skladby a dobu prehrávania	trikrát

* V prípade skladieb s číslom väčším ako 20 sa zostávajúci čas zobrazí na displeji ako “- -:--”.

Vyhľadanie určitej skladby

Pomocou tlačidiel s číslami je možné rýchlo vyhľadať akúkoľvek skladbu. Počas prehrávania disku CD môžete nájsť aj určité miesto skladby.

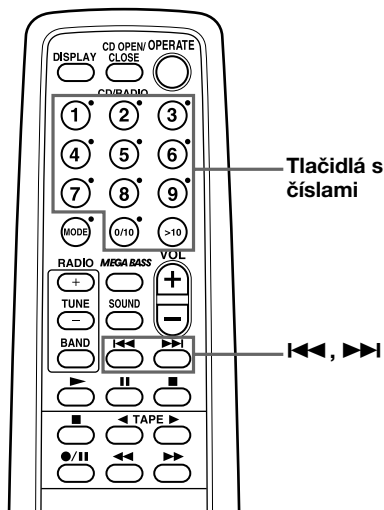

Poznámka

Ak na displeji svieti nápis "SHUF" alebo "PGM", nie je možné danú skladbu vyhľadať. Zobrazenie týchto indikátorov vypnete stlačením tlačidla ■ na prehrávači diskov CD.

Tip

Ak vyhľadáвате skladbu s číslom vyšším ako 10, stlačte najprv tlačidlo >10 a potom príslušné tlačidlo s číslom.

Príklad:

ak chcete prehrať skladbu s číslom 23, stlačte najprv tlačidlo >10 a potom tlačidlá 2 a 3.

Ak chcete vyhľadať

priamo určitú skladbu

Stlačte tlačidlo

tlačidlo s číslom danej skladby.

vyhľadať určité miesto počas počúvania zvuku

◀◀ alebo tlačidlo ▶▶ počas prehrávania a podržte ho, kým nenájdete požadované miesto.

vyhľadať určité miesto počas sledovania displeja

◀◀ alebo tlačidlo ▶▶ počas pozastavenia prehrávania a podržte ho, kým nenájdete požadované miesto.

Opakované prehrávanie skladieb

(Repeat Play)

Skladby môžete opakovane prehrávať v režimoch normal, single, shuffle alebo programovateľných režimoch prehrávania (pozri s. 16 -18).

Na diaľkovom ovládači

- Namiesto tlačidla ►► použite tlačidlo ►.
- V režime "REP 1" vyberte skladbu stlačením tlačidla s číslom.

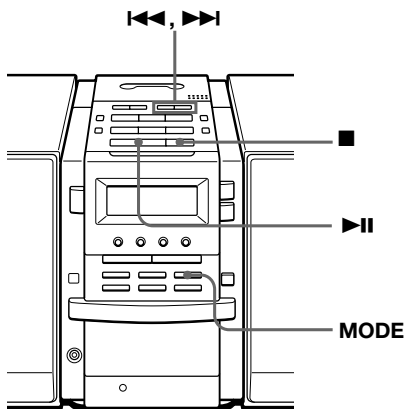

- 1 Na prehrávači diskov CD stlačte tlačidlo ■. Na displeji sa zobrazí indikátor "CD".
- 2 Postupujte podľa nasledujúceho postupu:

Ak chcete zopakovať	Urobte toto
jednu skladbu	<ol style="list-style-type: none">1 Stláčajte tlačidlo MODE, dokiaľ sa nezobrazí nápis "REP 1".2 Stlačením tlačidla ◀◀ alebo ▶▶ vyberte skladbu a potom stlačte tlačidlo ►►.
všetky skladby	<ol style="list-style-type: none">1 Stláčajte tlačidlo MODE, dokiaľ sa nezobrazí nápis "REP ALL".2 Stlačte tlačidlo ►►.
skladby v náhodnom poradí	<ol style="list-style-type: none">1 Stláčajte tlačidlo MODE, dokiaľ sa nezobrazí nápis "REP" a "SHUF".2 Stlačte tlačidlo ►►.
naprogramované skladby	<ol style="list-style-type: none">1 Stláčajte tlačidlo MODE, dokiaľ sa nezobrazí nápis "REP" a "PGM".2 Naprogramované skladby (pozri krok 3 na strane 17).3 Stlačte tlačidlo ►►.

Zrušenie opakovaného prehrávania

Stláčajte tlačidlo MODE, dokiaľ z displeja nezmizne nápis "REP".

Prehrávanie skladieb v náhodnom poradí

(Shuffle Play)

Skladby môžete prehrávať v náhodnom poradí.

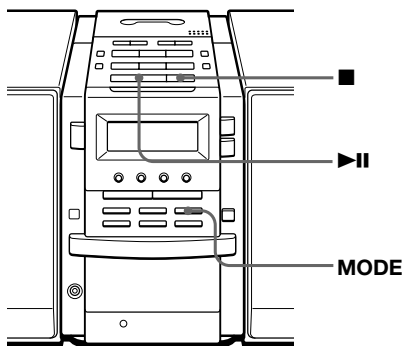

Na diaľkovom ovládači

Namiesto tlačidla ►||
použite tlačidlo ►.

- 1 Na prehrávači diskov CD stlačte tlačidlo ■.
Na displeji sa zobrazí indikátor "CD".
- 2 Stláčajte tlačidlo MODE, dokiaľ sa na displeji nezobrazí nápis "SHUF".
- 3 Stlačte tlačidlo ►||.

Zrušenie náhodného prehrávania

Stláčajte tlačidlo MODE, dokiaľ z displeja nezmizne nápis "SHUF".

Vytvorenie vlastného programu

(Programme Play)

Pre disk CD môžete nastaviť poradie prehrávania až 20 skladieb.

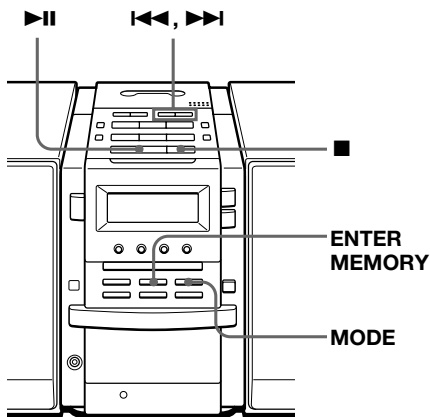

Na diaľkovom ovládači

- 1 Stlačte tlačidlo ■.
- 2 Stláčajte tlačidlo MODE, kým sa na displeji nezobrazí nápis "PGM".
- 3 Tlačidlá s číslami skladieb stláčajte postupne za sebou v poradí, v akom ich chcete naprogramovať.
- 4 Stlačte tlačidlo ▶.

- 1 Na prehrávači diskov CD stlačte tlačidlo ■.
Na displeji sa zobrazí indikátor "CD".
- 2 Stláčajte tlačidlo MODE, dokiaľ sa na displeji nezobrazí nápis "PGM".
- 3 Stlačením tlačidla ◀◀ alebo ▶▶ vyberte skladbu, ktorú chcete naprogramovať a stlačte tlačidlo ENTER MEMORY.
Zopakujte tento krok.

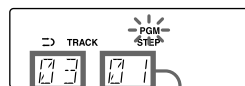

Číslo skladby Poradie prehrávania

- 4 Stlačte tlačidlo ▶.

pokračovanie

Vytvorenie vlastného programu (Programme Play) (pokračovanie)

Tipy

- Ak otvoríte priestor pre disk CD, program sa vymaže.
- Môžete nahrat' aj svoj vlastný program.
 - 1 Po ukončení vytvorenia programu vložte do kazetového prehrávača prázdnu pásku.
 - 2 Stlačte tlačidlo CD DUBBING.

Zrušenie programovaného prehrávania

Stláčajte tlačidlo MODE, dokiaľ z displeja nezmizne nápis "PGM".

Kontrola poradia skladieb pred začatím prehrávania

Stlačte tlačidlo ENTER MEMORY na prehrávači.

Po každom stlačení tlačidla sa zobrazí číslo skladby v naprogramovanom poradí.

Zmena aktuálneho programu

Ak je disk CD zastavený, stlačte tlačidlo ■ na prehrávači jedenkrát. Ak sa disk CD prehráva, stlačte ho dvakrát. Aktuálny program sa vymaže. Potom vytvorte podľa programovacieho postupu nový program.

Nastavenie rozhlasových staníc

Nastavenie rozhlasových staníc môžete uložiť do pamäte prehrávača. Nastaviť môžete až 40 rozhlasových staníc, 10 pre každé pásmo, v ľubovoľnom poradí.

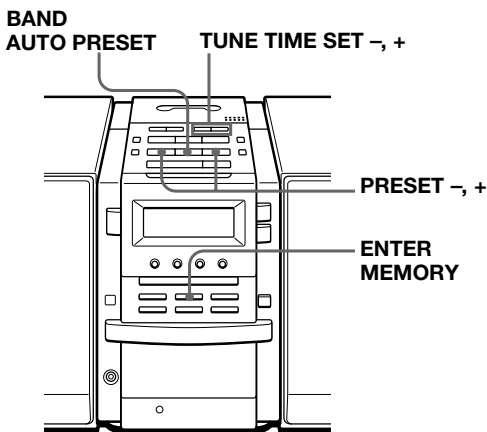

Tip

Ak chcete automaticky nastaviť stanice v pásme "FM1" alebo "FM2", uloží sa 10 staníc pre pásmo "FM1" a ďalších 10 pre pásmo "FM2".

Na diaľkovom ovládači

- 1 Stlačením tlačidla BAND vyberte pásmo.
- 2 Stlačením tlačidla TUNE + alebo Ď nastavte frekvenciu požadovanej stanice.
- 3 Na dve sekundy podržte stlačené tlačidlo s číslom, na ktoré chcete nastaviť novú stanicu.

- 1 Pásmo vyberte stlačením tlačidla BAND • AUTO PRESET.
- 2 Na 2 sekundy podržte stlačené tlačidlo BAND • AUTO PRESET, dokiaľ na displeji nezačne blikať nápis "AUTO".

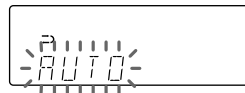

- 3 Stlačte tlačidlo ENTER MEMORY.
Stanice sú uložené v pamäti od stanice s najnižšou až po stanicu s najvyššou frekvenciou.

Stanica sa nedá automaticky nastaviť

Stanicu so slabým signálom musíte nastaviť manuálne.

- 1 Stláčajte tlačidlo BAND • AUTO PRESET, dokiaľ sa na displeji nezobrazí nápis požadovaného pásma.
- 2 Stlačením tlačidla TUNE TIME SET + alebo – nastavte frekvenciu požadovanej stanice.
- 3 Na 2 sekundy podržte stlačené tlačidlo ENTER MEMORY.
- 4 Stlačte tlačidlo PRESET + alebo –, dokiaľ na displeji nezačne blikať nastavené číslo (od 1 do 10), pod ktorým chcete rozhlasovú stanicu uložiť.
- 5 Znova stlačte tlačidlo ENTER MEMORY.

Prehrávanie nastavených rozhlasových staníc

Po nastavení rozhlasových staníc použite na naladenie svojich obľúbených staníc tlačidlá PRESET +, – na prehrávači, alebo tlačidlá s číslami na diaľkovom ovládači.

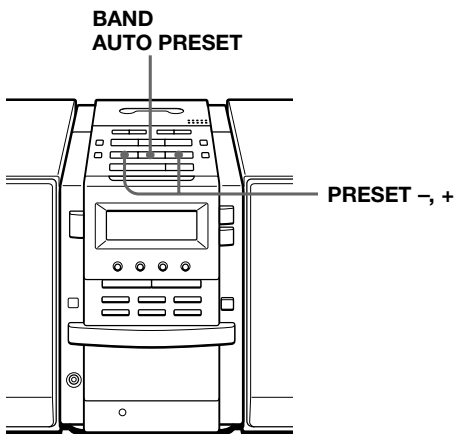

Na diaľkovom ovládači

- 1 Pásmo vyberte stlačením tlačidla BAND.
- 2 Stlačením tlačidla s číslom zobrazíte nastavené číslo požadovanej stanice.

- 1 Pásmo vyberte stlačením tlačidla BAND • AUTO PRESET.
- 2 Stlačením tlačidla PRESET + alebo – zobrazíte nastavené číslo požadovanej stanice.

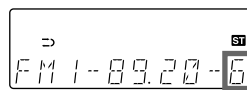

Nastavené číslo
stanice

Používanie služby “Radio Data System” (RDS)

“Radio Data System” (RDS) je rozhlasová služba, ktorá umožňuje rozhlasovým staniciam vysielat’ popri signále programu aj dodatočné informácie. Tento prehrávač umožňuje príjem bežných informácií poskytovaných službou RDS, ako je zobrazenie názvu rozhlasovej stanice, umiestnenie staníc podľa typu programu, atď. Služba RDS je dostupná iba pre stanice v pásme FM.

Poznámky

- Nie všetky stanice v pásme FM neposkytujú službu RDS, prípadne neposkytujú rovnaký typ informácií. Ak nemáte skúsenosti so službou RDS, ďalšie informácie sa dozviete na kontaktnom čísle rozhlasovej stanice vo vašej oblasti.
- Služba RDS nemusí pracovať správne v takom prípade, ak naladená stanica nevysiela signál služby RDS správne alebo ak je signál veľmi slabý.

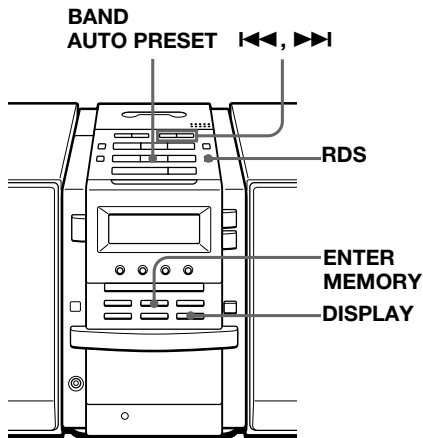

Pred príjmom vysielania služby RDS

Skontrolujte, či máte nastavené stanice v pásme FM presne podľa postupu na strane 19.

Príjem vysielania služby RDS

Vyberte si stanicu vysielajúcu v pásme FM.

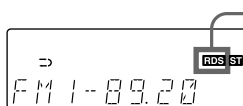

Ak si naladíte stanicu, ktorá vysiela informácie pomocou služby RDS, zobrazí sa nápis “RDS”.

pokračovanie

Použitie služby “Radio Data System” (RDS) (pokračovanie)

Poznámky

- Ak vysielanie služby RDS neprijímate, názov stanice, druh programu a text prenášaný rádiom sa na displeji nezobrazia.
Okrem toho sa vyššie uvedené informácie v prípade zlých podmienok prijímu signálu nemusia zobrazovať správne.
- Pre stanicu, ktorá neposkytuje informácie o svojom názve, funkcia “PS DISP” zobrazí správu “NO PS”.
- Pre stanicu, ktorá neposkytuje informácie o druhu programu, funkcia “PTY DISP” zobrazí správu “NO PTY”.
- Pre stanicu, ktorá neposkytuje textové informácie, funkcia “RT DISP” zobrazí správu “NO RT”.
- Niektoré znaky (!, ? , &, atď.) sa nezobrazujú. Namiesto nezobrazovaných znakov sa vkladajú medzery.

Získanie informácií služby RDS

Stlačte tlačidlo DISPLAY.

Pri každom stlačení tlačidla sa indikátory na displeji menia v poradí:

Indikátor	Zobrazuje informácie o
PS DISP	názve stanice, najviac na 10 znakov
PTY DISP	druhu programu
RT DISP	texte prenášaného rádiom, najviac na 64 znakov
(normálne zobrazenie)	—

Poznámky

- Funkcia EON počas nahrávania nefunguje.
- Prehrávač sa môže automaticky prepnúť iba na nastavené stanice s funkciou EON.

Tip

Ak chcete funkciu EON vypnúť, stlačte tlačidlo RDS na dve alebo 2 sekúnd.

Prehľad o dopravnej situácii, bežné správy a správy o počasí (EON)

Pomocou funkcie EON (Enhanced Other Networks) sa prehrávač automaticky prepína na príjem v sieti staníc, ktoré vysielajú aktuálne prehľady dopravnej situácie, bežné správy alebo správy o počasí. Po skončení programu sa prehrávač prepne späť na stanicu, ktorú ste predtým počúvali.

- 1 Naladíte stanicu, ktorá poskytuje funkcie EON.

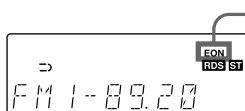

Príjem stanice s funkciami EON indikuje zobrazenie nápisu "EON".

- 2 Stláčajte tlačidlo RDS, dokiaľ sa na displeji nezobrazí nápis "EON WAIT".
- 3 Stlačte tlačidlo ENTER MEMORY.
- 4 Stláčajte tlačidlo ◀◀ alebo ▶▶, kým sa nezobrazí požadovaný druh informácií.

Informácie sa na displeji zobrazujú v nasledujúcom poradí: "TRAFFIC" → "NEWS" → "WEATHER" → "OFF"

- 5 Stlačte tlačidlo ENTER MEMORY.

Prehrávač je režime pohotovosti pre príjem staníc s funkciami EON pre zvolený druh informácií.

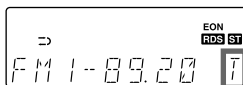

Rozsvietený indikátor pohotovosti pre príjem informácií zvoleného druhu. Pri prijíme informácií indikátor bliká. "T" pre "TRAFFIC" "N" pre "NEWS" "W" pre "WEATHER" Pri prijíme stanice, ktorá nepodporuje funkciu EON, sa zobrazí indikátor "x".

Prehrávač sa automaticky prepne na stanicu, ktorá začne vysielat zvolený druh informácií.

pokračovanie

Poznámky

- Ak sa zvolený druh programu práve nevysiela, zobrazí sa správa “NOT FOUND”.
- Prehrávač môže vyhľadať iba nastavené stanice.

Vyhľadanie stanice podľa druhu vysielaného programu (PTY)

Stanice môžete vyhľadávať aj podľa druhu vysielaného programu.

- 1** Stláčajte tlačidlo RDS, dokiaľ sa na displeji nezobrazí nápis “PTY SEARCH”.
- 2** Stlačte tlačidlo ENTER MEMORY.
- 3** Stláčajte tlačidlo **◀◀** alebo **▶▶**, kým sa na displeji nezobrazí požadovaný druh programu.

Druhy rozhlasových programov (PTY) sú uvedené v zozname na stranách 25 a 26.

- 4** Stlačte tlačidlo ENTER MEMORY.

Prehrávač začne vyhľadávať nastavené stanice so službou RDS vysielajúce zvolený druh programu. Počas vyhľadávania bliká nápis “PTY SEARCH”.

Vyhľadávanie sa skončí, keď prehrávač nájde stanicu vysielajúcu požadovaný druh programu.

Zoznam druhov rozhlasových programov (PTY)

Znaky v zátvorkách označujú ich zobrazenie na displeji.

Bežné správy (NEWS)

Krátke správy o akciách, udalostiach a verejne vyslovených stanoviskách, reportáže a aktuality.

Aktuálne udalosti (AFFAIRS)

Aktuálne programy, ktoré rozširujú bežné správy, obyčajne prezentované v rôznych štýloch a rôznymi spôsobmi, súčasťou ktorých sú aj rozhovory a analýzy.

Informácie (INFO)

Programy poskytujúce informácie v najširšom slova zmysle.

Šport (SPORT)

Programy týkajúce sa športu z rôznych uhlov pohľadu.

Vzdelávanie (EDUCATE)

Programy s dôležitou formálnou stránkou určené hlavne na vzdelávanie.

Rozhlasové hry (DRAMA)

Rozhlasové hry a seriály.

Kultúra (CULTURE)

Programy zamerané na rôzne aspekty národnej a miestnej kultúry, vrátane jazyka, divadla, atď.

Veda (SCIENCE)

Programy zamerané na prírodovedné oblasti a technológie.

Rozličné (VARIED)

Rôzne rozhlasové programy zvyčajne zábavného charakteru, ktoré nepatria do ostatných kategórií, ako napríklad: súťaže a kvízy, panelové hry, rozhovory s osobnosťami.

Populárna hudba (POP M)

Komerčná hudba, ktorá je v súčasnosti najžiadanejšia, skladby, ktoré sa nachádzajú v najnovších alebo nedávnych rebríčkoch predaja a popularity.

Rocková hudba (ROCK M)

Súčasná moderná hudba, zložená a interpretovaná zvyčajne mladými hudobníkmi.

Hudba stredného prúdu (MOR M)

(Middle of the Road Music). Bežný termín pre hudbu, ktorá sa na rozdiel od hudby populárnej, rockovej alebo klasickej "ľahko počúva". Hudba tejto kategórie je obyčajne, ale nie vždy, vokálna a skladby sú obyčajne krátke.

Ľahká klasika (LIGHT M)

Klasická hudba určená pre bežných poslucháčov. Ide napríklad o inštrumentálnu hudbu a vokálne diela alebo zborový spev.

Vážna klasika (CLASSICS)

Koncerty najvýznamnejších orchestrálnych diel, symfónie, komorná hudba, atď. vrátane veľkých operných diel.

Iné hudobné žánre (OTHER M)

Hudobné štýly, ktoré nemožno zaradiť do niektorej z uvedených kategórií. Patrí sem hudba rôznych netradičných štýlov, ako je napríklad Rhythm & Blues a Reggae.

Správy o počasi (WEATHER)

Správy o počasi, predpovede počasia a meteorologické informácie.

Finančné správy (FINANCE)

Burzové správy, správy zaoberajúce sa obchodom a obchodovaním, atď.

pokračovanie

Použitie služby “Radio Data System” (RDS) (pokračovanie)

Programy určené pre deti (CHILDREN)

Programy pre mladých poslucháčov, zamerané hlavne na zábavu a záujem Nepatria sem programy, ktoré sú určené na vzdelávanie.

Správy so spoločnosti (SOCIAL)

Programy o ľuďoch a veciach, ktoré ovplyvňujú správanie ľudí i celej spoločnosti. Patria sem programy: sociologické, historické, zemepisné, psychologické a programy o spoločnosti.

Náboženstvo (RELIGION)

Všetky stránky viery a náboženstva týkajúce sa Boha alebo bohov, podstaty bytia a etiky.

Zavolajte nám (PHONE IN)

Zahŕňajú názory verejnosti prezentované pomocou telefónnych liniek alebo na verejných fórach.

Cestovanie (TRAVEL)

Relácie a programy venované cestovaniu do bližších či vzdialenejších krajín, informácie o turistických zájazdoch, námety a príležitosti na cestovanie. **V tejto kategórii nie sú programy, ktoré informujú o dopravných problémoch, zdržaniach, meškaniach a prácach na cestách, ktoré ovplyvňujú cestovanie v danom čase. Správy tohto druhu sú zaradené v kategórii TP/TA.**

Voľný čas (LEISURE)

Programy zamerané na aktivity, ktorým sa venujú poslucháči vo voľnom čase. Ide napríklad o programy o záhradkárčení, rybolove, zberateľstve, varení, jedlách a vínach, atď.

Džezová hudba (JAZZ)

Polyfónna, synkopová hudba, charakterizovaná improvizáciou.

Country (COUNTRY)

Piesne, ktoré pochádzajú a nadväzujú na hudobné tradície južných štátov USA. Sú charakteristické jasnou melódiou a rozprávaným príbehom v texte.

Národná hudba (NATION M)

Súčasná populárna hudba národa alebo regiónu v jazyku národa. Je protipólom medzinárodnej populárnej hudby, ktorú obyčajne ovplyvňuje kultúra Spojených štátov a Veľkej Británie, a je spievaná v anglickom jazyku.

Oldies (OLDIES)

Hudba pochádzajúca zo “zlatého veku” populárnej hudby.

Ľudová hudba (FOLK M)

Hudba, ktorá má korene v hudobnej kultúre určitého národa, obyčajne interpretovaná na akustických hudobných nástrojoch. Texty piesní bývajú založené na historických udalostiach alebo ľuďoch.

Dokumenty (DOCUMENT)

Programy zamerané na konkrétne udalosti. Obyčajne sú prezentované v investigatívnom štýle.

Dopravné informácie (TRAFFIC)

Správy o dopravnej situácii.

Nezaradené (NONE)

Všetky programy, ktoré nie sú zahrnuté do predchádzajúcich skupín.

Hľadanie začiatku skladby

Prehrávač rozozná prázdne miesto medzi skladbami a nájde začiatok nasledujúcej skladby.

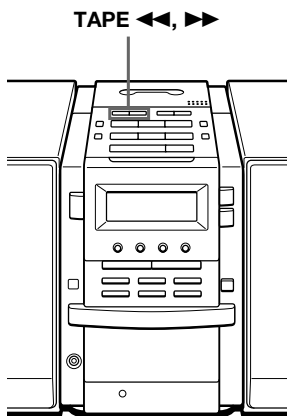

Poznámky

- Ak chcete presne vyhľadať začiatok skladby, musí byť medzi jednotlivými skladbami prázdne miesto v trvaní približne 4 sekúnd.
- Ak sa v skladbe nachádza veľmi tichý úsek (pianissimo), môže to prehrávač interpretovať ako začiatok nasledujúcej skladby.
- Ak stlačíte tlačidlo TAPE ►► alebo ◀◀ na mieste, kde sa na páske nenachádza žiaden zvuk, táto funkcia nebude fungovať správne.

Počas prehrávania pásky stlačte tlačidlo TAPE ►► alebo ◀◀.

Prehrávaná strana	Začiatok nasledujúcej skladby	Začiatok aktuálnej skladby
Prvá strana (►)	►►	◀◀
Druhá strana (◀)	◀◀	►►

Páska sa previnie na začiatok nasledujúcej alebo aktuálnej skladby a automaticky začne prehrávanie.

Výber zvýraznenia zvuku (SOUND/MEGA BASS)

Reprodukovaný zvuk môžete zvýrazniť.

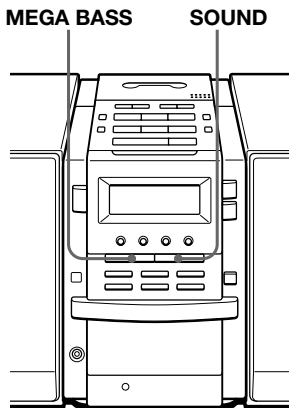

Výber charakteristiky zvuku

Stlačením tlačidla SOUND vyberte požadované zvýraznenie zvuku.

Vyberte	Ak chcete
ROCK	silný, čistý zvuk so zvýraznenými nízkymi a vysokými frekvenciami
POP	ľahký, jasný zvuk so zvýraznenými vysokými a strednými frekvenciami
JAZZ	zvýraznené basy, vhodné pre zvuky bicích nástrojov
VOCAL	zvýraznené stredné frekvencie, vhodné pre hovorené slovo a spev
OFF	celý dynamický rozsah, vhodné napríklad pre klasickú hudbu

Zvýraznenie basov

Stlačte tlačidlo MEGA BASS.

Indikátor "MEGA BASS" sa zobrazí na displeji. Ak sa chcete vrátiť k normálnemu zvuku, stlačte tlačidlo znova.

Nastavenie hodín

Pokiaľ nenastavíte hodiny, na displeji bude zobrazený indikátor "--:--".

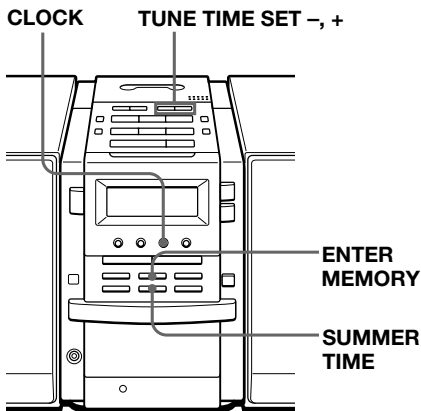

Tip

Na tomto prehrávači je 24-hodinový systém zobrazovania času.

Skôr ako začnete, zapojte celý systém (pozri s. 38 -42).

- 1 Stlačte tlačidlo CLOCK a držte ho stlačené, dokiaľ nezačnú blikať číslice označujúce hodiny.

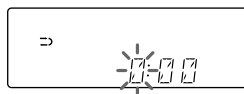

- 2 Nastavenie času.

- 1 Stlačením tlačidla TUNE TIME SET + alebo - nastavte hodiny a potom stlačte tlačidlo ENTER MEMORY.



- 2 Stlačením tlačidla TUNE TIME SET + alebo - nastavte minúty.



- 3 Ak chcete zmeniť zimný na letný čas, stlačte tlačidlo SUMMER TIME.

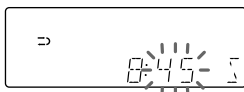

- 4 Stlačte tlačidlo ENTER MEMORY.

Počiatkové nastavenie hodín je od 00 sekúnd.

pokračovanie

Zmena nastavenia hodín na letný čas

Na dve sekundy podržte stlačené tlačidlo SUMMER TIME.

Na displeji sa na niekoľko sekúnd zobrazí nápis "SUMMER ON".

Zrušenie nastavenia hodín na letný čas

Stlačte a podržte stlačené tlačidlo SUMMER TIME.

Na displeji sa na niekoľko sekúnd zobrazí nápis "SUMMER OFF".

Budenie hudbou

V nastavenom čase vás môže budiť hudba alebo rozhlasový program. Presvedčite sa, či ste nastavili správny čas (pozri kapitolu “Nastavenie hodín” na strane 29).

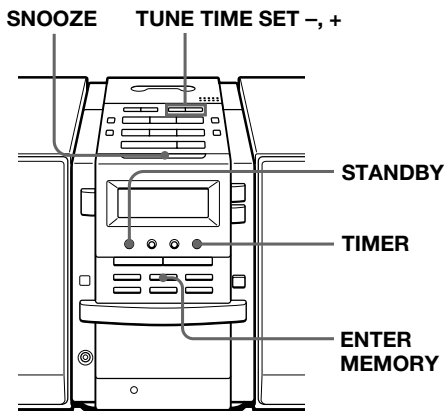

Skôr ako začnete, presvedčite sa, či na displeji nesvieti indikátor ☺ (hodiny). Ak svieti, stlačte tlačidlo STANDBY.

- 1 Pripravte zdroj hudby, ktorý chcete prehrávať.

Zdroj	Urobte toto
CD	Vložte disk CD.
RADIO	Nalad'te stanicu.
TAPE	Vložte pásku.
LINE	Zapnite zariadenie pripojené cez zdierku LINE IN.

- 2 Stlačením tlačidla TIMER zobrazíte indikátor ☺. Nasledujúce operácie vykonajte pri súčasnej kontrole displeja.



- 3 Stlačte tlačidlo TUNE TIME SET + alebo -, kým sa na displeji nezobrazí indikátor zdroja, ktorý chcete prehrávať (“CD”, “TAPE”, “RADIO” alebo “LINE”) a potom stlačte tlačidlo ENTER MEMORY.

pokračovanie

4 Časovač nastavte na hodinu a minútu, kedy chcete hudbu zapnúť.

① Stlačením tlačidla TUNE TIME SET + alebo – nastavte hodiny a potom stlačte tlačidlo ENTER MEMORY.

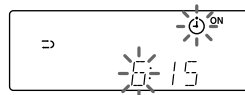

② Stlačením tlačidla TUNE TIME SET + alebo – nastavte minúty a potom stlačte tlačidlo ENTER MEMORY.

5 Časovač nastavte na hodinu a minútu, kedy chcete hudbu vypnúť. (Postupujte ako v kroku 4.)

6 Stlačením tlačidla TUNE TIME SET + alebo – nastavte požadovanú hlasitosť a potom stlačte tlačidlo ENTER MEMORY.



7 Stlačte tlačidlo STANDBY.

Na displeji sa zobrazí indikátor ☀ a napájanie sa vypne. Prehrávač sa prepne do pohotovostného režimu.

V nastavenom čase sa prehrávač zapne a začne hrať hudba. Po uplynutí nastaveného času sa prehrávač vypne a nastaví sa znovu do pohotovostného režimu.

Kontrola alebo zmena nastavenia časovača na budenie

Stlačte tlačidlo TIMER a potom tlačidlo ENTER MEMORY. Po každom stlačení tlačidla ENTER MEMORY sa uložené nastavenie zobrazí v príslušnom poradí. Ak chcete nastavenie zmeniť, zobrazte príslušné nastavenie a zadajte ho znova.

Používanie prehrávača pred spustením načasovaného prehrávania

Prehrávač môžete zapnúť a používať ho ako obvyčajne (ak však počúvate rádio a máte naladenú inú rozhlasovú stanicu, ako ste nastavili v kroku 1 na strane 31, v nastavenom čase budete počuť túto stanicu). Prehrávač vypnite pred nastaveným časom.

Tipy

- Pohotovostný režim ukončíte stlačením tlačidla STANDBY, pričom z displeja zmizne indikátor ☀.
- Predvolené nastavenia sa zachovávajú, dokiaľ ich nevy nulujete.

Poznámka

Funkciu dočasného vypnutia je možné aktivovať, ak do nastaveného času vypnutia hudby zostáva 6 alebo viac minút.

Zastavenie prehrávania

Prehrávač vypnite.

Dočasné vypnutie na niekoľko ďalších minút

Stlačte tlačidlo SNOOZE.

Na displeji sa zobrazí indikátor “SNOOZE” a vypne sa napájanie. Prehrávač sa zapne automaticky približne po piatich minútach. Tento postup môžete opakovať stlačením tlačidla SNOOZE.

Zrušenie funkcie dočasného vypnutia (snooze)

Stlačením tlačidla OPERATE zapnete napájanie.

Nahrávanie z rádia použitím časovača

Časovačom možno nastaviť nahrávanie rozhlasového vysielania v určitom čase. Použitím časovača možno nahrávať aj zo zariadenia pripojeného k prehrávaču zdieľkou LINE IN. Presvedčite sa, či ste nastavili správny čas (kapitola “Nastavenie hodín” na strane 29).

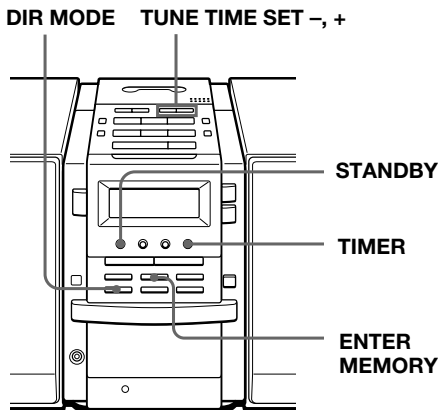

Poznámka

Časovač nahrávania a časovač budenia (strana 31) nemôžu byť nastavené súčasne.

Tip

Ak v kroku 1 naladíte stanicu v pásme MW alebo LW, stlačením tlačidla ●/III overíte, či nie je počuť žiaden šum. Ak je príjem zašumený, stláčaním tlačidla MODE vyberte pozíciu, na ktorej je šum najviac potlačený.

Skôr ako začnete, presvedčite sa, či na displeji nesvieti indikátor ☺ (hodiny). Ak svieti, stlačte tlačidlo STANDBY.

1 Naladíte rozhlasovú stanicu a do kazetového priestoru vložte prázdnu pásku, stranou na ktorú chcete nahrávať, smerom nahor.

2 Stlačením tlačidla DIR MODE vyberte smer nahrávania na pásku.

	Zobrazí sa
Na jednu stranu	⇌
Na obidve strany	⇔

3 Stlačením tlačidla TIMER zobrazíte indikátor ☺. Nasledujúce operácie vykonajte pri súčasnej kontrole displeja.



4 Stlačte tlačidlo TUNE TIME SET + alebo -, dokiaľ sa na displeji nezobrazí nápis “RADIO” “REC” a potom stlačte tlačidlo ENTER MEMORY.



5 Časovač nastavte na hodinu a minútu, kedy chcete začať nahrávanie.

- ① Stlačením tlačidla TUNE TIME SET + alebo – nastavte hodiny a potom stlačte tlačidlo ENTER MEMORY.

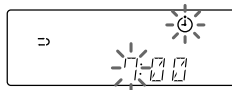

- ② Stlačením tlačidla TUNE TIME SET + alebo – nastavte minúty a potom stlačte tlačidlo ENTER MEMORY.

6 Časovač nastavte na hodinu a minútu, kedy chcete nahrávanie zastaviť. (Postupujte ako v kroku 5.)

7 Stlačením tlačidla TUNE TIME SET + alebo – nastavte požadovanú hlasitosť a potom stlačte tlačidlo ENTER MEMORY.

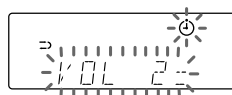

8 Stlačte tlačidlo STANDBY.

Napájanie sa vypne a prehrávač sa prepne do pohotovostného režimu. Na displeji sa zobrazí indikátor ☺ a strana pásky, na ktorú sa nahráva (prvá strana ► alebo druhá strana ◄). Ak sa zobrazí indikátor ◄, stlačením tlačidla STANDBY zmeňte stranu, na ktorú sa nahráva, na ►.

V nastavenom čase sa zapne napájanie a spustí sa nahrávanie. Po uplynutí nastaveného času sa prehrávač vypne a nastaví sa do pohotovostného režimu.

pokračovanie

Tipy

- Pohotovostný režim ukončíte stlačením tlačidla STANDBY dvakrát za sebou, pričom z displeja zmizne indikátor ☺.
- Predvolené nastavenia sa zachovávajú, dokiaľ ich nevynulujete.
- Ak si vyberiete nahrávanie na obidve strany, nahrávanie sa zastaví po dokončení nahrávania na obidve strany, čím sa vylúči možnosť náhodného nahrávania.

Kontrola alebo zmena nastavenia časovača nahrávania

Stlačte tlačidlo TIMER a potom tlačidlo ENTER MEMORY. Po každom stlačení tlačidla ENTER MEMORY sa uložené nastavenie zobrazí v príslušnom poradí. Ak chcete nastavenie zmeniť, zobrazte príslušné nastavenie a zadajte ho znova.

Používanie prehrávača pred spustením načasovaného nahrávania

Ak prehrávač zapnete, môžete ho používať ako obvyčajne. Ak prístroj zapnete pred nastaveným časom, nalad'ite stanicu, z ktorej chcete nahrávať, a vypnite napájanie.

Zastavenie načasovaného nahrávania

Prehrávač vypnite.

Poznámka

Počas načasovaného nahrávania funkcia SNOOZE nefunguje.

Zaspávanie pri hudbe

Prehrávač môžete nastaviť tak, aby sa automaticky vypol po 10, 20, 30, 60, 90 alebo 120 minútach, čo vám umožní zaspávať pri počúvaní hudby.

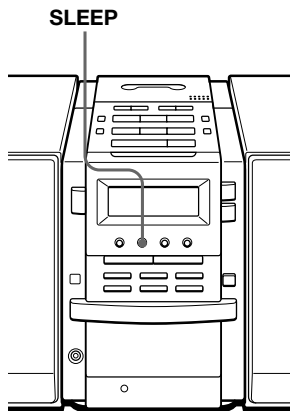

Tipy

- Displej nebude svietiť, dokiaľ bude zapnutý časovač na zaspávanie.
- Časovače na budenie a zaspávanie môžu byť nastavené súčasne. Najprv nastavte časovač na budenie (strana 31), zapnite napájanie a potom nastavte časovač na zaspávanie.
- Pre časovač na budenie a časovač na zaspávanie môžete nastaviť inú hudbu. Nie je však možné uložiť rôzne rozhlasové stanice.
- Pre časovač na budenie a časovač na zaspávanie môžete nastaviť rôznu hlasitosť. Môžete napríklad zaspávať pri nižšej hlasitosti a budiť sa pri vyššej.

- 1 Spustíte prehrávanie požadovaného zdroja hudby.
- 2 Stlačte tlačidlo SLEEP, čím sa zobrazí nápis "SLEEP".
- 3 Stlačením tlačidla SLEEP vyberte počet minút, po uplynutí ktorých sa prehrávač automaticky vypne.

Po každom stlačení tlačidla sa indikátory zmenia nasledovne:

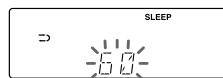

"60" → "90" → "120" → žiadne označenie → "10" → "20" → "30".

Po štyroch minútach od stlačenia tlačidla SLEEP sa do pamäte uložia minúty zobrazené na displeji.

Po uplynutí nastaveného času sa prehrávanie zastaví a prehrávač sa automaticky vypne.

Vypnutie funkcie zaspávania pri hudbe

Po stlačení tlačidla SLEEP indikátor "SLEEP" zmizne z displeja.

Zmena nastaveného času

Znovu vykonajte kroky 2 a 3.

Zapojenie systému

Podľa schémy zapojenia pevne pripojte príslušné káble. Neprávné pripojenie môže spôsobovať poruchy. Nakoniec zapojte prehrávač do elektrickej siete.

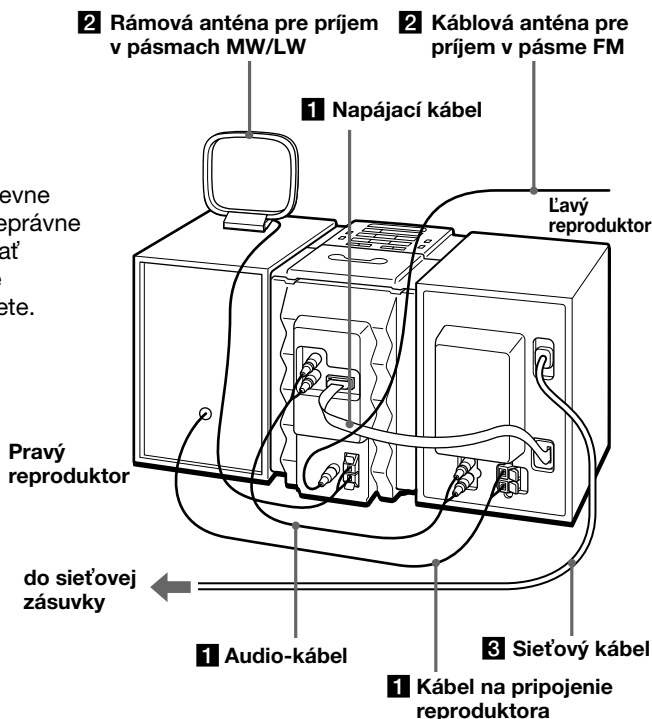

Poznámky

- Pred pripojením alebo odpojením sieťového kábla skontrolujte, či je prehrávač vypnutý.
- K tomuto prehrávaču pripojte dodávané reproduktory. Ak pripojíte akékoľvek iné reproduktory alebo zariadenie, môže to spôsobiť poruchu.

1 Zapojenie reproduktorov

- 1 Pripojte sieťový kábel do zdievky POWER OUTPUT na ľavom reproduktore a zdievky POWER IN na prehrávači.

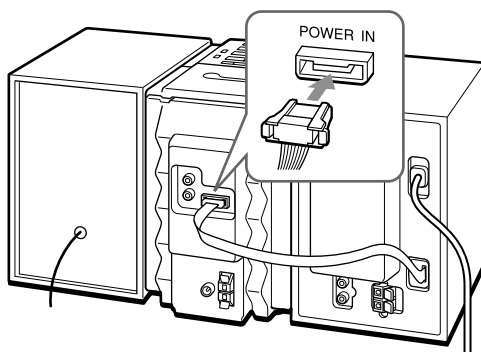

- 2** Pripojte audio-kábel (je súčasťou) do zdieryky SIGNAL OUTPUT na prehrávači a do zdieryky SIGNAL INPUT na ľavom reproduktore.

Pripojte biele káble do zdierok s označením L (ľavé) a červené do zdierok s označením R (pravé).

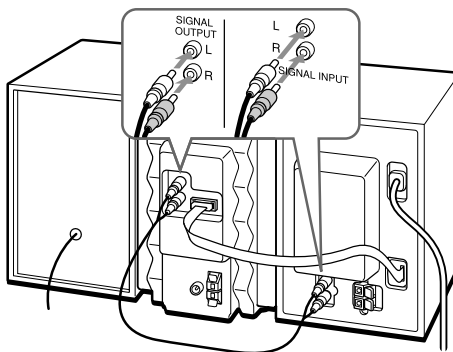

- 3** Pripojte kábel na pripojenie pravého reproduktora do svorky označenej SPEAKER OUTPUT R-ch ľavého reproduktora.

- ① Stlačením a podržaním svorky ju otvorte.
- ② Pripojte červený kábel do otvoru svorky označeného (+) a čierny kábel do otvoru označeného (-).
- ③ Uvoľnením svorku zatvorte.

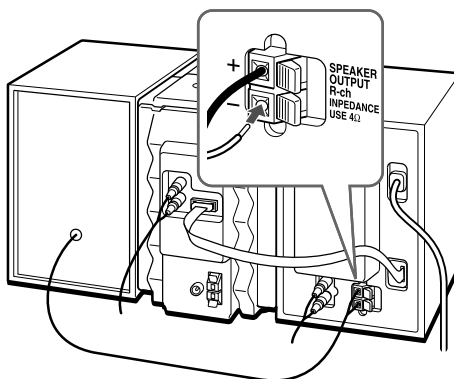

pokračovanie

Zapojenie systému (pokračovanie)

Poznámka

Rámovú anténu pre pásma MW a LW umiestnite v maximálnej vzdialenosti od prehrávača. Umiestnenie v blízkosti prehrávača môže spôsobovať zašumený príjem.

2 Zapojenie antén

- 1 Iba pre rámovú anténu pre pásma MW a LW: Z koncoviek anténových káblov odstráňte izoláciu a skrúťte drôtky.



- 2 Pripojte kábel rámovej antény pre pásma MW a LW a káblovej antény pre pásmo FM do svoriek. Pripojte rámovú anténu pre pásma MW a LW podľa nasledujúceho postupu.

- ① Stlačením a podržaním svorky ju otvorte.
- ② Kábel zapojte do svorky.
- ③ Uvoľnením svorku zatvorte.

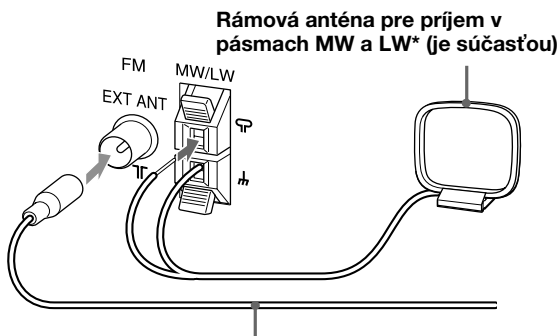

Rámová anténa pre príjem v pásmach MW a LW* (je súčasťou)

Anténa pre pásmo FM** (je súčasťou)

* Ak chcete zlepšiť príjem signálu, pootočte anténu.

** Upevnite anténu v horizontálnej polohe.

Inštalácia rámovej antény pre pásma MW a LW

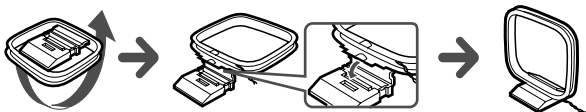

Tip

Kvalitu reprodukovaneho zvuku moze ovplyvnovat polarita sieťovej zásuvky. Zmeňte smer zasunutia zásuvky do siete a skontrolujte kvalitu zvuku.

3 Pripojenie sieťového kábla

Sieťový kábel ľavého reproduktora zapojte do sieťovej zásuvky.

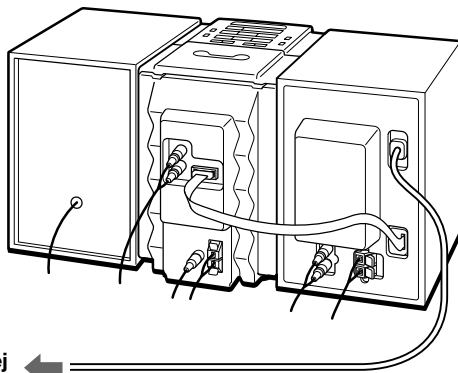

do sieťovej
zásuvky

4 Vloženie batérií do diaľkového ovládača

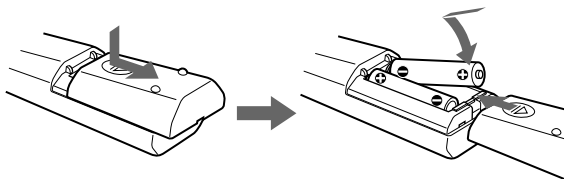

Vložte dve batérie typu R6 (veľkosť AA) (nie sú súčasťou)

Výmena batérií

Pri normálnej prevádzke by mali batérie vydržať približne šesť mesiacov. Ak nefunguje ovládanie prehrávača diaľkovým ovládačom, vymeňte všetky batérie za nové.

pokračovanie

Zapojenie systému (pokračovanie)

Dôležité upozornenie

Ak používate vonkajšiu anténu, skontrolujte, či je konektor uzemnený z dôvodu nebezpečenstva poškodenia bleskom. Uzemňovací vodič nepripájajte na plynové potrubie. Predídete explózii plynu.

Zlepšenie príjmu v pásme FM

Pripojte vonkajšiu anténu pre pásmo FM (nie je súčasťou). Ak používate rozbočovač, môžete použiť aj anténu pre príjem televízneho signálu.

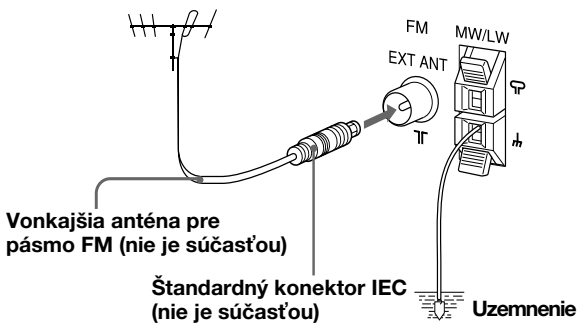

Zlepšenie príjmu signálu v pásmach MW a LW

Do konektora pre anténu pre pásma MW/LW zapojte izolovaný vodič s dĺžkou 6 až 15 metrov (nie je súčasťou). Vodič umiestnite v horizontálnej polohe v blízkosti okna alebo vonku. Rámovú anténu pre pásma MW a LW nemusíte odpojiť.

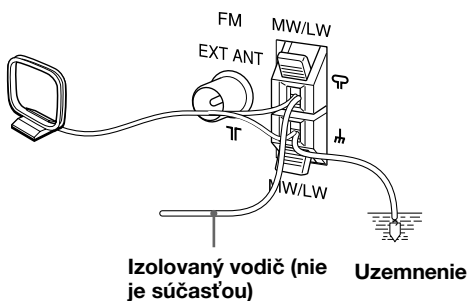

Úspora elektrickej energie

Aj vypnutý prehrávač spotrebuje asi 7,4 W energie na zobrazenie času, funkcie časovača a príjem signálu diaľkového ovládača. Pomocou úspornej funkcie možno spotrebu elektrickej energie znížiť na menej ako 1 W.

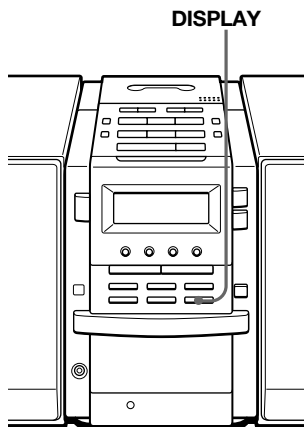

Vypnite prehrávač a približne na 2 sekundy stlačte tlačidlo DISPLAY.

Prehrávač sa prepne do pohotovostného režimu so zníženou spotrebou elektrickej energie.

Ak chcete zapnúť zobrazenie času, pri vypnutom prehrávači stlačte približne na 2 sekundy tlačidlo DISPLAY.

Pripojenie voliteľných súčastí

Disk CD môžete nahráť na disk typu MiniDisc a tiež môžete vyskúšať zvuk z vášho videorekordéra, televízneho prijímača, prehrávača alebo rekordéra diskov typu MiniDisc prostredníctvom reproduktorov tohto prehrávača.

Pred pripojením skontrolujte, či sú všetky jednotlivé zariadenia vypnuté.

Bližšie informácie získate v návode na použitie pripájaného zariadenia.

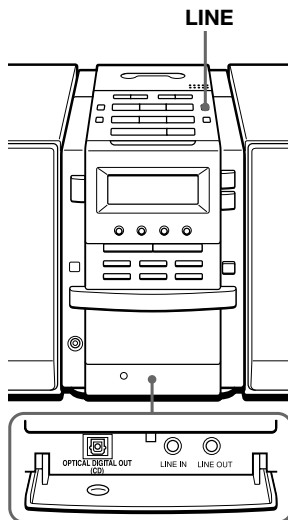

Poznámka

Pevným pripojením káblov zabránite prípadným poruchám.

Nahrávanie disku CD na rekordéri diskov MD alebo mechanike DAT

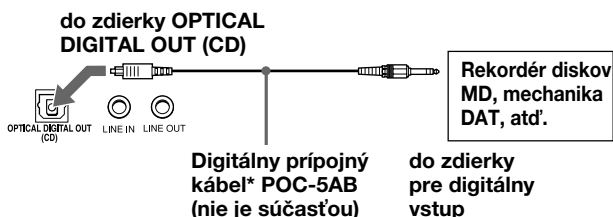

* Vyberte si prípojný kábel podľa typu zdieľky pre digitálny vstup na rekordéri, ktorý pripájate. Bližšie informácie získate v návode na použitie pripájaného zariadenia. Zdieľka OPTICAL DIGITAL OUT (CD) tohto prehrávača má štvorhranný tvar.

Typ zdieľky pripájaného zariadenia	Číslo typu pripájacieho kábla
Optický konektor typu jack (rekordér diskov MD, atď.)	POC-5AB, POC-10AB, POC-15AB
Konektor 7-pinový konektor typu L (mechanika DAT, atď.)	POC-DA12P
Optický konektor štvorhranného tvaru (rekordér diskov MD, mechanika DAT atď.)	POC-10A, POC-15A

Poznámky

- Kým na displeji svieti nápis "CD", je v prevádzke zdieľka pre digitálny výstup a nápis svieti dokonca aj vtedy, ak je prehrávanie diskov CD zastavené.
- Ak prehrávate z disku CD-ROM, ktorý nie je určený na prehrávanie zvuku, môžete počuť šum.

- 1 Odstráňte kryt zdieľky OPTICAL DIGITAL OUT (CD) prehrávača a pomocou digitálneho prípojného kábla (nie je súčasťou) ju pripojte so zdieľkou pre digitálny vstup rekordéra diskov MD alebo iného zariadenia.
- 2 Zapnite prehrávač a pripájané zariadenie.
- 3 Pripravte pripájané zariadenie na nahrávanie.
- 4 Spustite prehrávanie disku CD na tomto prehrávači.

Počúvanie TV prijímača, videorekordéra a prehrávača alebo rekordéra diskov MD

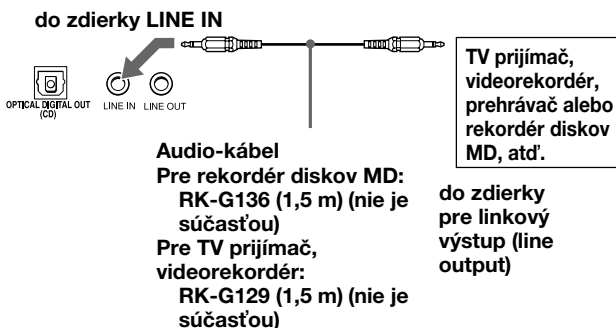

Tip

Nahrávať môžete aj zvuk z pripojeného zariadenia. Do kazetového priestoru vložte prázdnu pásku a najskôr stlačte tlačidlo ●/II, potom tlačidlo ► (strana 11).

- 1 Pomocou audio-kábla (nie je súčasťou) pripojte zdieľku LINE IN na tomto prehrávači so zdieľkou pre linkový výstup (line output) na prehrávači diskov MD alebo na inom zariadení.
- 2 Zapnite napájanie prehrávača a pripájaného zariadenia.
- 3 Stlačte tlačidlo LINE a začnite prehrávanie na pripojenom zariadení.

Výstupom pre zvuk z pripájaného zariadenia sú teraz reproduktory.

pokračovanie

Počúvanie prostredníctvom reproduktorov iného audio-systému

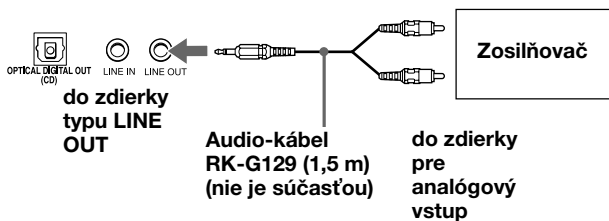

- 1** Pomocou audio-kábla (nie je súčasťou) prepojte zdieľku LINE OUT na prehrávači so zdieľkou pre analógový vstup na zosilňovači.
- 2** Zapnite napájanie prehrávača a zosilňovača a začne prehrávanie zvuku z prehrávača.

Odporúčania

Bezpečnosť

- Nepokúšajte sa demontovať kryt zariadenia, nakoľko laserový lúč, ktorý je použitý v prehrávači diskov CD, je nebezpečný pre zrak. Opravy zverte iba kvalifikovanému pracovníkovi.
- V prípade, že sa do zariadenia dostane ľubovoľný pevný objekt alebo tekutina, odpojte ho od siete a pred ďalším použitím ho nechajte prezrieť odborníkovi.

Napájanie

- Pokiaľ je zariadenie pripojené k sieťovej zásuvke, nie je odpojené od siete, a to aj v prípade, že zariadenie je vypnuté.
- Ak nebudete batérie používať, vyberte ich, aby ste zabránili škodám spôsobeným ich vytekaním alebo koróziou.
- Prevádzkové napätie, príkon a iné údaje sú vyznačené na štítku na zadnej strane ľavého reproduktora.

Umiestnenie

- Zariadenie nenechávajte na miestach blízko zdrojov tepla alebo tam, kde by mohlo byť vystavené priamemu slnečnému žiareniu, nadmernému prachu alebo mechanickému poškodeniu.
- Prehrávač neumiestňujte na naklonené alebo nestabilné miesto.
- Do vzdialenosti 10 mm od skrinky zariadenia neumiestňujte žiadne predmety. Z dôvodu správnej činnosti prehrávača a dlhšej životnosti súčiastok musia byť ventilačné otvory voľné.

- Ak ponecháte prehrávač v aute vystavenom slnečnému žiareniu, umiestnite ho na také miesto, ktoré nie je vystavené priamemu slnečnému žiareniu.
- Osobné kreditné karty s magnetickým prúžkom alebo mechanické náramkové hodinky odstráňte z blízkosti prehrávača, aby ste predišli ich možnému poškodeniu magnetom v reproduktoroch.

Prevádzka

- Ak zariadenie prenesiete z chladného miesta na teplé alebo ak ho umiestnite vo veľmi vlhkom prostredí, môže sa na šošovkách vnútri prehrávača diskov CD kondenzovať vlhkosť. V takom prípade nebude prehrávač pracovať správne. Vtedy je nutné disk CD vybrať a asi hodinu počkať na odparenie vlhkosti.
- Ak nebol prehrávač dlhšiu dobu používaný, pred vložením pásky ho na niekoľko minút nastavte do režimu prehrávania, aby sa zohrial.

Ak máte akékoľvek otázky alebo problémy súvisiace s prehrávačom, obráťte sa na najbližšieho obchodného zástupcu spoločnosti Sony.

Poznámky k diskom CD

- Pred prehrávaním vyčistite disk CD čistiacou látkou. Disk CD utierajte smerom od stredu disku.



- Nepoužívajte rozpúšťadlá, ako napríklad benzín, riedidlo, bežne dostupné čistiace prostriedky alebo antistatický sprej na čistenie vinylových diskov LP.
- Disk CD nevystavujte priamemu slnečnému žiareniu alebo zdrojom tepla, ako napríklad teplovzdušnému potrubiu, ani ho nenechávajte v aute, ktoré je zaparkované na slnku, pretože vnútri môže výrazne stúpnúť teplota.
- Na disk CD nenalepujte žiadne nálepky ani papieriky a povrch disku chráňte pred poškrabaním.
- Po ukončení prehrávania uložte disk CD do obalu.

Ak je disk CD poškrabaný, znečistený alebo sú na ňom odtlačky prstov, môže to spôsobiť chybné sledovanie stopy.

Poznámky ku kazetám

- Vylomte ochranné vylamovacie plôšky strán A alebo B, čím zabránite náhodnému nahrávaniu. Ak chcete na pásku znova nahrávať, prelepte otvor po odstránenej plôške lepiacou páskou.

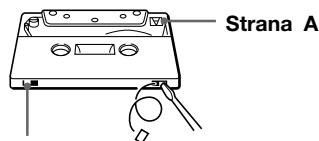

Vylamovacia plôška strany B

Vylamovacia plôška strany A

- Dbajte, aby otvory na zistenie typu pásky TYPE II (high position) alebo TYPE IV (metal) neboli zakryté. Ak sú otvory zakryté, systém automatického zisťovania typu pásky nebude fungovať správne.

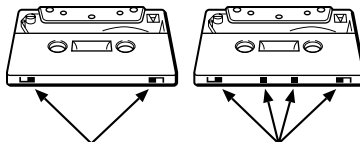

Otvory na zistenie typu pásky TYPE II (high position)

Otvory na zistenie typu pásky TYPE IV (metal)

- Neodporúčame používať pásky dlhšie ako 90 minút, okrem dlhých, nepretržitých nahrávaní alebo prehrávaní.

Riešenie problémov

	Príznak	Odstránenie
Všeobecne	Nie je počut žiadny zvuk.	<ul style="list-style-type: none">• Stlačením tlačidla OPERATE zapnete prehrávač.• Sieťový napájací kábel pevne pripojte do sieťovej zásuvky.• Pripojte sieťový napájací kábel do zdierky POWER IN na prehrávači (pozri s. 38).• Pripojte audio-kábel (pozri s. 39).• Upravte hlasitosť.• Pri počúvaní cez reproduktory odpojte slúchadlá.
	Zvuk je zašumený.	<ul style="list-style-type: none">• V blízkosti zariadenia niekto používa prenosný telefón alebo iné zariadenie, ktoré vysiela rádiové vlny. → Premiestnite tieto zariadenia ďalej od prehrávača.
Prehrávač diskov CD	Na displeji je aj po vložení disku CD zobrazený nápis "NO DISC".	<ul style="list-style-type: none">• Disk CD vložte označenou stranou s etiketou smerom nahor.
	Disk CD sa nezačne prehrávať.	<ul style="list-style-type: none">• Presvedčíte sa, či je priestor pre disk CD zatvorený.• Disk CD vložte označenou stranou s etiketou smerom nahor.• Disk CD vyčistite.• Vyberte disk CD a priestor pre disk CD nechajte asi hodinu otvorený, aby sa vysušila prípadná skondenzovaná vlhkosť.• Stlačením tlačidla ■ na prehrávači diskov CD prepnete funkciu prehrávača na "CD".
	Zvuk vypadáva.	<ul style="list-style-type: none">• Znížte hlasitosť.• Disk CD vyčistite alebo ho vymeňte, ak je veľmi poškodený.• Prehrávač umiestnite na miesto bez vibrácií.• Zvuk môže vypadávať alebo bude zašumený v takom prípade, ak bol disk CD nahratý použitím osobného počítača (jednotka CD-R, atď.).

pokračovanie

Riešenie problémov (pokračovanie)

	Príznak	Odstránenie
Rádio	Zvuk je slabo počuteľný alebo má nízku kvalitu.	<ul style="list-style-type: none"> Premiestnite prehrávač ďalej od televízora. Ak pri počúvaní rádia v pásmach MW alebo LW používate diaľkový ovládač, môžete počuť šum. Toto sa nedá odstrániť.
	Prehrávaný zvuk nie je stereofónny.	<ul style="list-style-type: none"> Stlačajte tlačidlo MODE, dokiaľ sa na displeji nezobrazí nápis "STEREO".
	Obraz televízora je nestabilný.	<ul style="list-style-type: none"> Ak počúvate v blízkosti televízora program v pásme FM a používate vnútornú anténu, premiestnite prehrávač ďalej od televízora.
	Na displeji sa nezobrazuje názov rozhlasovej stanice aj pri počúvaní stanice v pásme FM.	<ul style="list-style-type: none"> Pre tento prehrávač nebude služba RDS aktívna vtedy, ak stanica, ktorú ste naladili, túto službu neposkytuje.
Kazetový prehrávač	Páska sa po stlačení príslušného tlačidla nezačne točiť.	<ul style="list-style-type: none"> Pevne zatvorte kazetový priestor.
	Tlačidlo ●/■ nefunguje alebo pásku nie je možné prehrať.	<ul style="list-style-type: none"> Presvedčite sa, či je na kazete ochranná vylamovacia ploška. Stlačením tlačidla ■ na prehrávači diskov CD prepnete funkciu prehrávača na "TAPE".
	Páska sa nevymazala úplne.	<ul style="list-style-type: none"> Vyčistite mazaciu hlavu (pozri s. 52). Prehráva sa zdroj, ktorý bol nahratý použitím tohto zariadenia na pásku typu TYPE II (high position) alebo TYPE IV (metal). Nahrajte ho na pásku typu TYPE I (normal) a prehrajte.
	Na pásku nie je možné nahrávať.	<ul style="list-style-type: none"> Presvedčite sa, či je páska vložená správne. Presvedčite sa, či je na páske ochranná vylamovacia ploška.
	Zvuk je slabo počuteľný alebo má nízku kvalitu.	<ul style="list-style-type: none"> Vyčistite hlavy, prítlačné a hnacie valčeky (pozri s. 52). Odmagnetizujte hlavy použitím demagnetizéra (pozri s. 52).
	Kazetový prehrávač sa počas prehrávania nedá pozastaviť.	<ul style="list-style-type: none"> Kazetový prehrávač počas nahrávania nemožno pozastaviť.

	Príznak	Odstránenie
Časovač	Časovač nepracuje.	<ul style="list-style-type: none"> • Presvedčite sa, či je na hodinách zobrazený správny čas. • Skontrolujte, či nebol prerušený prívod sieťového napätia. • Skontrolujte, či nie je páska previnutá na koniec. • Presvedčite sa, či je zobrazený indikátor (hodiny) .
	Dial'kový ovládač nefunguje.	<ul style="list-style-type: none"> • Ak sú batérie v dial'kovom ovládači vybité, vymeňte ich za nové. • Presvedčite sa, či ste nasmerovali dial'kový ovládač na príslušný senzor prehrávača. • Odstráňte všetky prekážky medzi dial'kovým ovládačom a prehrávačom. • Presvedčite sa, či senzor pre dial'kové ovládanie nie je vystavený silnému svetlu, ako napríklad priamemu slnečnému žiareniu alebo svetlu žiarivky. • Pri používaní dial'kového ovládača sa presuňte bližšie k prehrávaču.

Ak problém pretrváva aj po vykonaní uvedených riešení možných problémov, obráťte sa na najbližšieho obchodného zástupcu spoločnosti Sony.

Údržba

Čistenie hláv a dráhy pásky

Ak chcete dosiahnuť optimálnu kvalitu prehrávania a nahrávania, vždy po desiatich hodinách prevádzky prehrávača pretrite hlavy a prítlačné a hnacie valčeky tyčinkou s vatou, navlhčenou v čistiacej kvapaline alebo v alkohole. Ak chcete dosiahnuť maximálne kvalitné nahrávky, odporúčame vám, aby ste pred každým nahrávaním vyčistili všetky povrchy, s ktorými prichádza páska do styku.

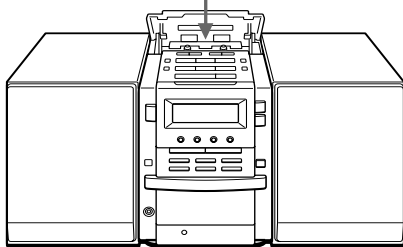
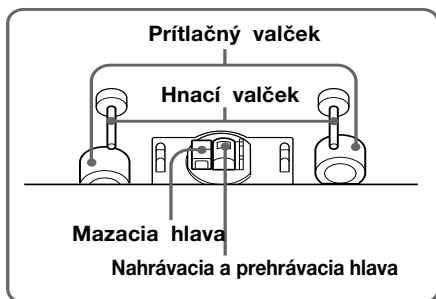

Po vyčistení vložte pásku až po úplnom vysušení čistených povrchov.

Odmagnetizovanie hláv

Po približne 20 až 30 hodinách používania sa na hlavách vytvorí zvyšková magnetizácia, ktorá spôsobuje stratu vysokých frekvencií a vznik šumu. V takom prípade by ste mali pomocou bežne dostupného demagnetizéra hláv odmagnetizovať hlavy a všetky kovové časti, ktoré sa nachádzajú v dráhe pásky.

Čistenie zariadenia

Skrinku, ovládací panel a ovládacie prvky čistite mäkkou látkou, mierne navlhčenou v jemnom roztoku saponátu. Nepoužívajte drsné čistiace pomôcky a prášky alebo rozpúšťadlá, ako napríklad alkohol alebo benzín.

Technické parametre

Prehrávač diskov CD

Systém

Digitálny zvukový systém disku CD

Vlastnosti laserovej diódy

Materiál: GaAlAs

Vlnová dĺžka: 780 nm

Doba žiarenia: kontinuálne

Výstupný výkon lasera: menej ako 44,6 μ W (táto hodnota je nameraná vo vzdialenosti približne 200 mm od povrchu šošovky objektívu na optickom zbernom bloku s otvorom 7 mm).

Rýchlosť otáčania

200 ot./min až 500 ot./min (CLV - konštantná lineárna rýchlosť)

Počet kanálov

2

Frekvenčný rozsah

20 - 20 000 Hz \pm 0/-1 dB

Kolisanie a nerovnomerný chod

Nemerateľné hodnoty

Rádio

Frekvenčný rozsah

FM (VKV)	87,5 - 108 MHz
MW (SV)	531 - 1 602 kHz
LW (DV)	153 - 279 kHz

IF

FM: 10,7 MHz

MW/LW: 450 kHz

Antény

FM: Káblová anténa

MW/LW: Rámová anténa

Kazetový prehrávač

Nahrávací systém

4 stopy, 2 kanály, stereo

Rýchlosť prevíjania

Približne 120 s (sekúnd) pre kazetu typu C-60 Sony

Frekvenčný rozsah

TYPE I (normal): 50 - 14 000 Hz

Všeobecné

Reproduktor

Širokopásmový: priemer 8 cm (3 1/4 palca), 4 ohmy, kónusový \times 2

Vstup

Zdiezka LINE IN (typu stereo minijack)

Minimálna vstupná úroveň 440 mV

Výstupy

Slúchadlá (zdiezka typu stereo minijack)

Pre slúchadlá s impedanciou 16 - 64 ohmov

Zdiezka LINE OUT (typ stereo minijack)

Hodnotená výstupná úroveň 330 mV pri

zaťažovacej impedancii 47 kiloohmov

OPTICAL DIGITAL OUT (CD) (konektor optického výstupu)

Vlnová dĺžka: 760 - 880 nm

Maximálny výstupný výkon

15 W + 15 W

Požiadavky na napájanie

Pre osobný komponentový systém:

230 V, 50 Hz

Pre diaľkový ovládač:

jednosmerné napätie 3 V, 2 batérie typu R6 (veľkosti AA)

Príkon

45 W, pri striedavom napätí

Rozmery (vrátane vyčnievajúcich častí)

Prehrávač: približne 137 \times 202 \times 212 mm (š/v/h)
(5 1/2 \times 8 \times 8 3/8 palcov)

Ľavý reproduktor: približne 137 \times 202 \times 212 mm
(pomer š/v/h) (5 1/2 \times 8 \times 8 3/8 palcov)

Pravý reproduktor: približne 137 \times 202 \times 180 mm
(pomer š/v/h) (5 1/2 \times 8 \times 7 1/8 palcov)

Hmotnosť

Prehrávač: približne 1,8 kg (3 libry 15 uncí)

Ľavý reproduktor: približne 3 kg (6 libier 10 uncí)

Pravý reproduktor: približne 1,5 kg (3 libry 5 uncí)

Dodávané príslušenstvo

Diaľkový ovládač (1)

Káblová anténa pre príjem v pásme FM (1)

Rámová anténa pre príjem v pásmach MW/LW (1)

Audio-kábel (1)

Vzhľad a technické parametre sa môžu zmeniť bez predchádzajúceho upozornenia.

Voliteľné príslušenstvo

Súprava slúchadiel Sony MDR

Register

A, B

Batérie pre diaľkový ovládač 41

C, Ć

Časovač

- Budenie hudbou 31
- Nahrávanie z rádia použitím časovača 34
- Zaspávanie pri hudbe 37

Čistenie

- hláv a dráhy pásky 52
- skrinky 52

D

Displej 13

E

EON, služba 23

F, G, H

Hľadanie začiatku skladby 27

I, J, K

Inštalácia 38
Kazetový prehrávač 27

L

Letný čas 28

M, N, O

MEGA BASS 28
Nahrávanie

- na disk MD alebo pásku typu DAT 44
- na pásku 10
- naprogramovaných skladieb 18
- všetkých skladieb z disku CD 11
- z rádia použitím časovača 34

Nastavenie hodín 29
Nastavenie rozhlasových staníc 19
Odmagnetizovanie hláv 52
Opakované prehrávanie 15

P, Q

Počúvanie

- prostredníctvom reproduktorov iného audio-systému 46
- rádia 6
- TV prijímača, videorekordéra a prehrávača diskov MD 45

Použitie displeja 13
Prehrávač diskov CD 13
Prehrávanie

- disku CD 4
- nastavených rozhlasových staníc 20
- pásky 8
- skladieb, opakované 15
- skladieb v náhodnom poradí 16

Prehrávanie v náhodnom poradí 16
Pripojenie

- sieťového kábla 41
- systému. Pozri časť "Zapojenie systému".
- voliteľných súčastí 44

Programované prehrávanie 17
PTY, služba 24

R

RDS, služba 21
Riešenie problémov 49
Rozhlasové stanice

- nastavenie 19
- prehrávanie 6

S

SNOOZE, funkcia 33
SOUND, funkcia 28
SUMMER TIME 29

T, U, V, W, X, Y, Z

Výber

- smeru prehrávania pásky 9
- zvýraznenia zvuku 28

Vyhľadanie

- určitej skladby 5, 14

Vytvorenie vlastného programu 17
Zapojenie

- antén 40
- reproduktorov 38
- systému 38

Zlepšenie príjmu signálu 7
Zvýraznenie zvuku 28

