

# *Mini Hi-Fi Component System*

---

Инструкция по эксплуатации



*MHC-GX750/GX450/GX250  
MHC-RG555/RG551S/RG444S/  
RG441/RG333/RG222/  
RG221/RG121/RG100  
MHC-RX550*

## ПРЕДУПРЕЖДЕНИЕ

**Для предупреждения опасности пожара или поражения электрическим током не следует оставлять данный аппарат под дождем или в местах с повышенной влажностью.**

Во избежание возгорания не закрывайте вентиляционные отверстия аппарата газетами, скатертями, занавесками, и т.п. И не располагайте на аппарате зажженные свечи.

Во избежание опасности возгорания или поражения электрическим током не ставьте на аппарат предметы, наполненные водой, такие как вазы.

Не устанавливайте аппарат в закрытом месте, таком, как книжная полка или встроенный шкаф.

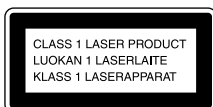

Настоящая аппаратура классифицируется как ЛАЗЕРНАЯ ПРОДУКЦИЯ КЛАССА 1. Эта этикетка расположена на задней панели.



Не выбрасывайте батарейки вместе с обычным домашним мусором, ликвидируйте их надлежащим образом как химические отходы.



Изготовитель: Сони Корпорейшн  
Адрес: 6-7-35 Киташинагава,  
Шинагава-ку, Токио 141-0001, Япония  
Страна-производитель: Китай

Кроме европейской модели



ENERGY STAR® является зарегистрированной торговой маркой США. Как партнер ENERGY STAR®, корпорация Sony Corporation определила, что данное изделие соответствует руководству ENERGY STAR® по энергетической эффективности.

# Оглавление

Как пользоваться данным руководством.....	5
Доступные для воспроизведения диски.....	5

## Подготовка к эксплуатации

Подсоединение системы.....	7
Установка часов.....	10

## CD/MP3 – Воспроизведение

Загрузка диска.....	11
Воспроизведение диска .....	11
– Нормальное воспроизведение/ Произвольное воспроизведение	
Повторное воспроизведение .....	13
– Повторное воспроизведение	
Создание Вашей собственной программы .....	14
– Программное воспроизведение	

## Тюнер

Предварительная установка радиостанций.....	15
Прослушивание радиоприемника.....	17
– Предварительная настройка	
– Ручная настройка	
Использование системы передачи радиоданных (RDS) .....	18
(Только европейская модель)	

## Магнитная лента – Воспроизведение

Загрузка магнитной ленты.....	19
Воспроизведение магнитной ленты.....	19

## Магнитная лента – Запись

Запись Ваших любимых дорожек CD на магнитную ленту.....	21
– Синхронная запись CD-ЛЕНТА	
Запись на магнитную ленту вручную .....	22
– Ручная запись	

## Регулировка звука

Регулировка звука.....	23
Использование сабвуфера.....	23
(Только MHC-GX750/GX450/ RG551S/RG444S/RX550)	
Выбор звукового эффекта.....	23
Регулировка графического эквалайзера и сохранения в памяти.....	24
Выбор эффекта окружающего звука.....	25
Усиление звука видеоигры.....	25
– Синхронизация видеоигры	
Микширование звука видеоигры со звуком другого источника.....	25
– Игровое микширование	
Пение под сопровождение.....	26
(Только MHC-RG555)	

## Таймер

Засыпание под музыку.....	27
– Таймер сна	
Пробуждение под музыку .....	27
– Воспроизведение по таймеру	
Запись радиопрограмм с помощью таймера.....	29
– Запись по таймеру	

---

## Дисплей

Выключение дисплея.....	30
— Режим экономии энергии	
Просмотр информации о диске на дисплее .....	30
Изменение индикатора питания .....	32
(Только MHC-GX750/GX450/ RG555/RG551S/RG444S/ RG441/RG333/RX550)	

---

## Дополнительные компоненты

Подсоединение дополнительных компонентов .....	33
Передатчик .....	35
(Только MHC-GX750)	

---

## Отыскание и устранение неисправностей

Проблемы и методы их устранения.....	38
Сообщения .....	42

---

## Дополнительная информация

Меры предосторожности.....	43
Технические характеристики.....	45
Перечень расположения кнопок и страниц для справки.....	52





## Как пользоваться данним руководством

В данном руководстве в основном объясняются операции, выполняемые с помощью пульта дистанционного управления, однако такие же операции можно выполнять также с помощью кнопок на аппарате, имеющих такие же или подобные названия.

## Доступные для воспроизведения диски

Вы можете воспроизводить на данной системе следующие диски. Другие диски не могут быть воспроизведены.

### Перечень доступных для воспроизведения дисков

Формат дисков	Логотип диска
Аудио CD	
CD-R/CD-RW (аудио данные/ файлы MP3*)	 
	 

\* Только MHC-GX750/GX450/RG555/RG551S/  
RG444S/RG441/RG333/RG222/RG221/RX550

### Диски, которые данная система не может воспроизвести

- CD-ROM
- CD-R/CD-RW, за исключением дисков, записанных в следующих форматах:
  - музыкальный формат CD
  - формат MP3, соответствующий стандарту ISO9660<sup>1)</sup> Уровень 1/  
Уровень 2, Joliet или мультисессия<sup>2)</sup>

- Диск, имеющий нестандартную форму (напр., форму карты, сердца).
- Диск с наклеенной бумагой или этикетками.
- Диск, на поверхности которого осталась липкая, целлофановая лента, или этикетка.

#### 1) Формат ISO9660

Наиболее распространенный международный стандарт для логического формата файлов и папок на CD-ROM. Имеется несколько уровней спецификации. На Уровне 1 имена файлов должны соответствовать формату 8.3 (не более восьми символов в имени, не более трех символов в расширении “.MP3”) и состоять из заглавных букв. Имена папок не должны содержать более восьми символов. Не допускается существование свыше восьми уровней вложенности папок. Спецификация Уровня 2 допускает, чтобы в именах файлов и именах папок содержалось до 31 символа. Каждая папка может иметь до 8 деревьев. При использовании Joliet в расширенном формате (имена файлов и имена папок могут содержать до 64 символов) проверьте содержание записывающего программного обеспечения, и т.п.

#### 2) Мультисессия

Это метод записи, позволяющий добавлять данные с помощью метода моментального отслеживания. Обычные CD начинаются с области управления CD, называемой входом, и заканчиваются областью, называемой выходом. Мультисессионный CD представляет собой CD, имеющий несколько сессий, при этом каждый сегмент от входа к выходу рассматривается как одна сессия. CD-Extra: В этом формате сигнал аудио (аудиоданные CD) записывается на дорожки в сессии 1, а данные записываются на дорожки в сессии 2. Микшированный CD: В этом формате данные записываются на первую дорожку, а сигнал аудио (аудиоданные CD) записывается на вторую и последующие дорожки сессии.

продолжение следует

---

## Примечания относительно CD-R и CD-RW

- Некоторые диски CD-R или CD-RW не могут быть воспроизведены на данной системе в зависимости от качества записи, физического состояния диска или характеристик записывающего устройства. Более того, диск не будет воспроизводиться, если он не прошел правильную окончательную обработку. Более подробную информацию см. в инструкции по эксплуатации записывающего устройства.
- Диски, записанные в дисководах CD-R/CD-RW, могут не воспроизводиться вследствие царапин, грязи, условий записи или характеристик дисковода.
- Диски CD-R и CD-RW, записанные в мультисессионном режиме, которые не были закончены “завершающей сессией”, не поддерживаются.
- Данная система может оказаться не в состоянии воспроизвести файлы формата MP3, не имеющие расширения “.MP3”.
- Попытка воспроизведения файлов формата, отличного от MP3, но имеющих расширение “.MP3”, может привести к помехам или неисправности.
- При работе с форматами, отличными от ISO9660 уровня 1 и 2, имена папок или имена файлов могут отображаться некорректно.
- Следующие диски требуют более продолжительное время для начала воспроизведения.
  - диск, записанный со сложной древовидной структурой.
  - диск, записанный в мультисессионном режиме.
  - диск, к которому были добавлены данные (диск, не прошедший окончательную обработку).

---

## Музыкальные диски, закодированные с помощью технологий защиты авторский прав

Этот продукт предназначен для воспроизведения дисков, отвечающих требованиям стандарта Compact Disc (CD). В настоящее время некоторые звукозаписывающие компании выпускают различные музыкальные диски, закодированные с помощью технологий защиты авторский прав. Помните, что среди таких дисков встречаются такие, которые не отвечают требованиям стандарта CD, и их нельзя воспроизводить с помощью данного устройства.

---

## Меры предосторожности при воспроизведении диска, записанного в мультисессионном режиме

- Если диск начинается с сессии CD-DA, он распознается как диск CD-DA (аудио), и воспроизведение продолжается до тех пор, пока не встретится сессия MP3.
- Если диск начинается с сессии MP3, он распознается как диск MP3, и воспроизведение продолжается до тех пор, пока не встретится сессия CD-DA (аудио).
- Диапазон воспроизведения диска MP3 определяется древовидной структурой файлов, созданной при анализе диска.
- Диск со смешанным форматом CD будет распознан как диск CD-DA (аудио).

## Подсоединение системы

Выполните следующие действия пунктов с **1** по **5** для подсоединения Вашей системы с помощью прилагаемых шнуров и принадлежностей. Для иллюстративных целей используется модель, оборудованная сабвуфером.

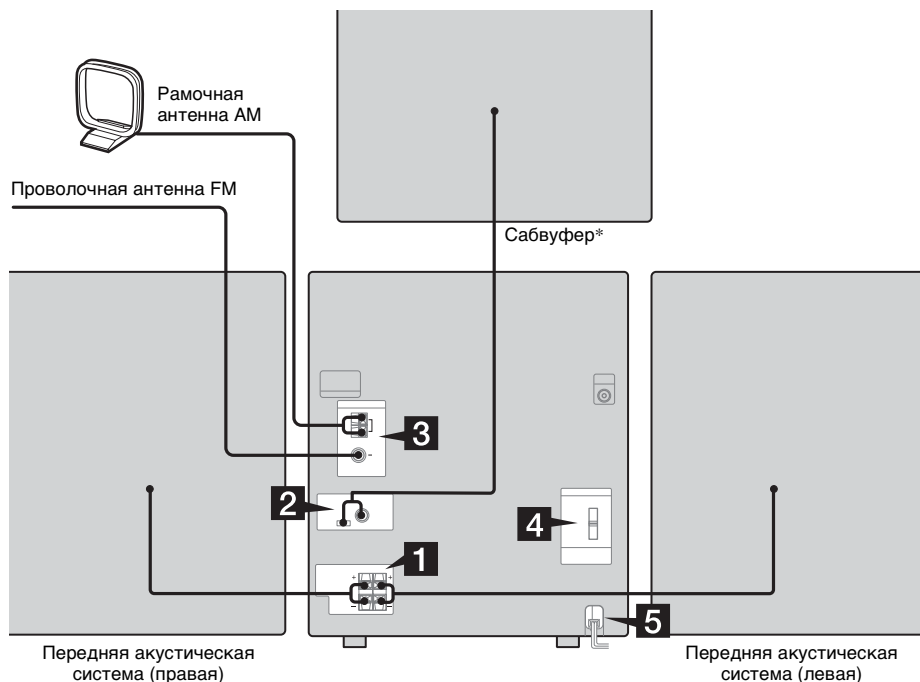

\* Только MHC-GX750/GX450/RG551S/RG444S/RX550

### 1 Подсоедините передние акустические системы.

Подсоедините шнуры правой и левой акустической системы к гнездам SPEAKER, как показано ниже.

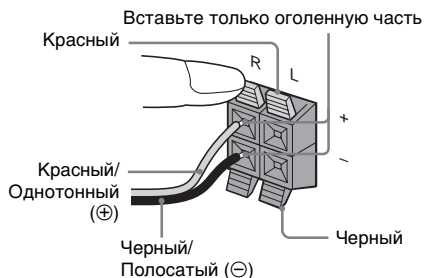

### 2 Подсоедините сабвуфер. (Только MHC-GX750/GX450/RG551S/RG444S/RX550)

Подсоедините шнуры акустической системы к гнезду SUB WOOFER OUT и гнезду CONTROL, как показано ниже.

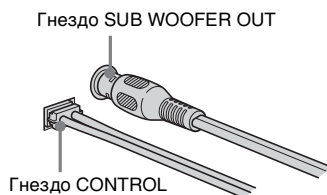

продолжение следует

### 3 Подсоедините антенны FM и AM.

Соберите рамочную антенну AM, а затем подсоедините ее.

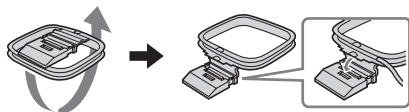

Тип штепсельной вилки А

Рамочная антенна AM

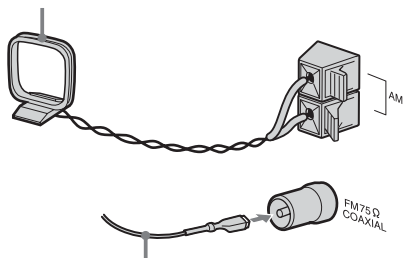

Удлините проволочную антенну FM в горизонтальном направлении

Тип штепсельной вилки Б

Рамочная антенна AM

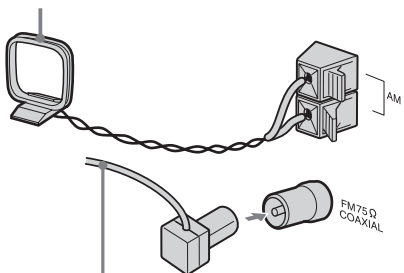

Удлините проволочную антенну FM в горизонтальном направлении

Тип штепсельной вилки В

Рамочная антенна AM

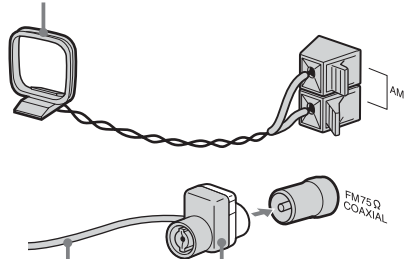

Удлините проволочную антенну FM в горизонтальном направлении

Североамериканская модель: Подсоедините белую сторону.  
Прочие модели: Подсоедините коричневую сторону.

### Примечание

Держите антенны подальше от шнуров акустической системы.

### 4 Для моделей, оснащенных переключателем напряжения, установите переключатель VOLTAGE SELECTOR на напряжение местной электросети.

Имеющиеся установки приведены на штампе VOLTAGE SELECTOR Вашей системы.

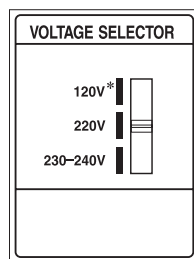

\* Модель Саудовской Аравии: с 120 по 127 В

### 5 Подсоедините сетевой шнур к сетевой розетке.

На дисплее появится демонстрация. Если Вы нажмете кнопку I/O, система включится, и демонстрация автоматически завершится. Если штепсельная вилка не соответствует сетевой розетке, отсоедините прилагаемый адаптер штепсельной вилки (только для моделей, оснащенных адаптером).

## Вставка в пульт дистанционного управления двух батареек R6 (размером AA)

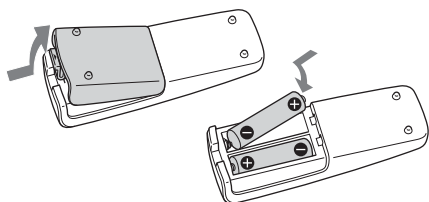

### Примечание

Если Вы не собираетесь использовать пульт дистанционного управления в течение длительного периода времени, выньте батарейки во избежание возможного повреждения вследствие утечки из батареек внутреннего вещества и коррозии.

### К Вашему сведению

При нормальной эксплуатации батареек должно хватать приблизительно на шесть месяцев. Если пульт дистанционного управления больше не в состоянии управлять системой, замените обе батарейки новыми.

## Прикрепление ножек передней акустической системы

Прикрепите прилагаемые ножки акустической системы к донной части акустических систем для придания акустическим системам устойчивости и предотвращения их скольжения.

Передняя акустическая система (Левая (4)/Правая (4))  
Сабвуфер (4)\*

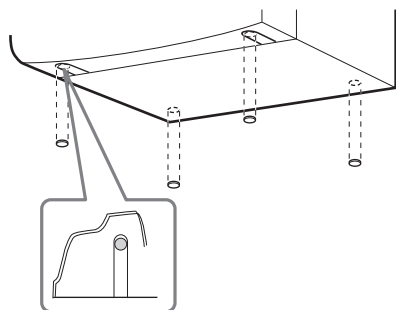

\* Только MHC-GX750/GX450/RG551S/RG444S/RX550

## При переноске данной системы

Выполните следующие действия для защиты механизма CD. Для выполнения этой операции используйте кнопки на аппарате.

- 1 Убедитесь, что из системы извлечены все диски.
- 2 Держите нажатой кнопку CD, а затем нажимайте кнопку I/⏻, пока не появится индикация “STANDBY”.  
Через несколько секунд индикация “STANDBY” исчезнет, и появится индикация “LOCK”.
- 3 Отсоедините сетевой шнур.

## Размещение сабвуфера (Только MHC-GX750/GX450/RG551S/RG444S/RX550)

Чтобы получить лучшее качество воспроизведения басового звука, рекомендуется расположить сабвуфера на твердом полу, где возникновение резонанса маловероятно.

### Примечания

- Всегда располагайте сабвуфера вертикально, на расстоянии нескольких сантиметров от стены.
- Если сабвуфера расположен в центре комнаты, низкие частоты могут быть чрезвычайно слабыми. Это происходит вследствие влияния стоячей волны комнаты. Если это произойдет, уберите сабвуфера из центра комнаты, или устраните причину стоячей волны, расположив напротив стены книжную полку, и т.п.

## Установка часов

Для выполнения этой операции используйте кнопки на пульте дистанционного управления.

- 1** Нажмите кнопку I/⏻ для включения системы.
- 2** Нажмите кнопку CLOCK/TIMER SET.
- 3** Нажимайте повторно кнопку I◀◀ или ▶▶I для установки часов.
- 4** Нажмите кнопку ENTER.
- 5** Нажимайте повторно кнопку I◀◀ или ▶▶I для установки минут.
- 6** Нажмите кнопку ENTER.

Часы начнут функционировать.

### Для настройки часов

- 1 Нажмите кнопку CLOCK/TIMER SET.
- 2 Нажимайте повторно кнопку I◀◀ или ▶▶I для выбора индикации “CLOCK SET”, а затем нажмите кнопку ENTER.
- 3 Выполните те же самые действия, что в пунктах с 3 по 6 выше.

#### Примечания

- Установки часов будут отменены, если Вы отсоедините сетевой шнур или если произойдет сбой питания.
- Вы не можете установить время в режиме экономии энергии (стр. 30).

## CD/MP3 – Воспроизведение

### Загрузка диска

Для выполнения этой операции используйте кнопки на аппарате.

- 1 Нажмите кнопку **▲**.
- 2 Поместите диск в отсек дисков стороной с этикеткой вверх.

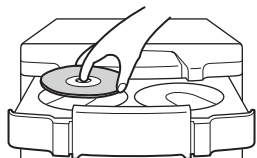

Для вставки дополнительных дисков нажимайте DISC SKIP/EX-CHANGE для поворота дискового отсека.

- 3 Нажмите кнопку **▲** еще раз, чтобы закрыть отсек дисков.

#### Примечания

- Не используйте диск с наклейкой, этикетками или клеем на поверхности, поскольку это может привести к неисправности.
- Не закрывайте отсек дисков, с усилием нажимая на него пальцем, поскольку это может привести к неисправности.

## Воспроизведение диска

– *Нормальное воспроизведение/  
Произвольное воспроизведение*

Данная система позволяет Вам воспроизводить аудио CD и диски со звуковыми аудиодорожками MP3. Аудиодорожки MP3 не могут быть воспроизведены на MHC-GX250, MHC-RG121 и MHC-RG100.

**Например: Когда диск загружен**

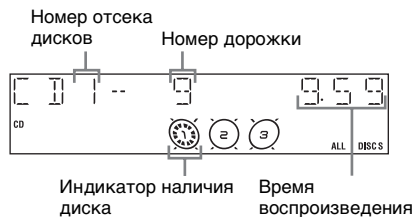

- 1 Нажмите кнопку **CD** (или нажимайте повторно кнопку **FUNCTION**) для переключения функционирования на **CD**.

## 2 В режиме остановки нажимайте повторно кнопку PLAY MODE до появления на дисплее индикации нужного Вам режима.

Выберите	Для воспроизведения
ALL DISCS (Нормальное воспроизведение)	Всех дисков в отсеке дисков непрерывно.
1DISC (Нормальное воспроизведение)	Дорожек на выбранном Вами диске в исходной последовательности.
ALBM (Нормальное воспроизведение)	Всех аудиодорожек MP3 в альбоме на выбранном Вами диске в исходной последовательности. При воспроизведении дисков, отличных от MP3, в режиме воспроизведения альбома выполняются те же действия, что и в режиме воспроизведения 1DISC.
ALL DISCS SHUF (Произвольное воспроизведение)	Дорожек на всех дисках в произвольной последовательности.
1DISC SHUF (Произвольное воспроизведение)	Дорожек на выбранном Вами диске в произвольной последовательности.
ALBM SHUF (Произвольное воспроизведение)	Аудиодорожек MP3 в альбоме на выбранном Вами диске в произвольной последовательности. При воспроизведении дисков, отличных от MP3, в режиме произвольного воспроизведения альбома выполняются те же действия, что и в режиме воспроизведения 1DISC SHUF.

Выберите	Для воспроизведения
PGM (Программное воспроизведение)	Дорожек на диске в нужном Вам порядке их воспроизведения (см. раздел "Создание Вашей собственной программы" на стр. 14).

## 3 Нажмите кнопку ►.

### Другие операции

Для	Выполните следующие действия
Остановки воспроизведения	Нажмите кнопку ■.
Выполнения паузы	Нажмите кнопку ■■. Нажмите еще раз для возобновления воспроизведения.
Выбора дорожки	Нажимайте повторно кнопку ◀◀ или ▶▶ (или вращайте регулятор ⏪◀◀ ▶▶⏩ на аппарате).
Выбора альбома MP3	После выполнения действия пункта 2 нажимайте повторно кнопку ALBUM – или +.
Отыскания точки на дорожке*	Удерживайте нажатой кнопку ◀◀ или ▶▶ во время воспроизведения, и отпустите ее в нужной точке.
Выбора диска в режиме остановки	Нажмите кнопку DISC SKIP (или DISC 1 – 3 или DISC SKIP/EX-CHANGE на аппарате).
Переключения функции нирования на CD с другого источника	Нажмите кнопку DISC 1 – 3 на аппарате (автоматический выбор источника).
Замены других дисков во время воспроизведения	Нажмите кнопку DISC SKIP/EX-CHANGE на аппарате.
Извлечения диска	Нажмите кнопку ▲ на аппарате.

\* Возможно, Вы не сможете проводить поиск между несколькими файлами. Кроме того, время для некоторых файлов может отображаться некорректно.

**Примечания**

- Вы не можете изменить режим воспроизведения во время воспроизведения.
- Чтобы начать воспроизведение дисков, записанных в сложной конфигурации, например, при наличии многих слоев, может потребоваться некоторое время.
- Когда диск вставлен, проигрыватель считывает все дорожки на диске. Если на диске имеется много альбомов или аудиодорожек, отличных от МР3, может потребоваться длительное время, чтобы начать воспроизведение в целом или воспроизведение следующей аудиодорожки МР3.
- Не сохраняйте ненужные альбомы или дорожки, отличные от МР3, на диске, используемом для прослушивания МР3. Рекомендуется не сохранять другие типы дорожек или ненужные альбомы на диске, содержащем аудиодорожки МР3.
- Альбом, не содержащий аудиодорожки МР3, пропускается.
- Максимальное количество альбомов: 150 (включая корневую папку)
- Максимальное количество аудиодорожек МР3 и альбомов, которые могут содержаться на одном диске, равно 255.
- Воспроизведение возможно до 8 уровней.
- Аудиодорожки МР3 воспроизводятся в последовательности, в которой они были записаны на диск.
- В зависимости от программного обеспечения, используемого для кодирования/записи, записывающего устройства, или средств записи, используемых во время записи аудиодорожки МР3, Вы можете столкнуться с такими проблемами, как недоступное воспроизведение, прерывания звука, и помехи.

## Повторное воспроизведение

### – Повторное воспроизведение

Вы можете повторно воспроизводить все дорожки или одну дорожку на диске. Аудиодорожки МР3 не могут быть воспроизведены на МНС-GX250, МНС-RG121 и МНС-RG100.

**Нажимайте кнопку REPEAT, пока не появится индикация “REP” или “REP1”.**

REP: Для всех дорожек на диске до пяти раз.

REP1: Только для одной дорожки.

### Для отмены повторного воспроизведения

Нажимайте повторно кнопку REPEAT, пока обе индикации “REP” и “REP1” не исчезнут.

### Примечания

- Вы не можете выбрать индикации “REP” и “ALL DISCS SHUF” одновременно.
- Когда Вы выбираете индикацию “REP1”, эта дорожка повторяется бесконечно до отмены режима “REP1”.

# Создание Вашей собственной программы

## – Программное воспроизведение

Вы можете включить в программу до 25 пунктов со всех дисков в нужной Вам последовательности их воспроизведения. Вы можете синхронно записать включенные в программу дорожки на кассетную ленту (стр. 21).

Аудиодорожки MP3 не могут быть воспроизведены на MHC-GX250, MHC-RG121 и MHC-RG100.

- 1** Нажмите кнопку CD (или нажимайте повторно кнопку FUNCTION) для переключения функционирования на CD.
- 2** В режиме остановки нажимайте повторно кнопку PLAY MODE до появления индикации “PGM”.
- 3** Нажмите кнопку DISC SKIP (или DISC 1 – 3 или DISC SKIP/EX-CHANGE на аппарате) для выбора диска.
- 4** Нажимайте повторно кнопку ◀◀ или ▶▶ (или вращайте регулятор ◀◀ ▶▶ на аппарате) до появления номера нужной дорожки.

При включении в программу аудиодорожек MP3 нажимайте кнопку ALBUM – или + для выбора альбома, а затем нажимайте повторно кнопку ◀◀ или ▶▶ (или вращайте регулятор ◀◀ ▶▶ на аппарате) до появления номера нужной дорожки.

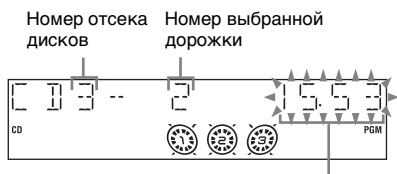

Общее время воспроизведения (включая выбранную дорожку)

## 5 Нажмите кнопку ENTER.

Дорожка включена в программу.

Появится номер пункта программы, сопровождаемый общим временем воспроизведения.

## 6 Запрограммируйте дополнительные дорожки.

Для включения в программу	Повторите действия пунктов
Других дорожек на том же диске	4 и 5
Других дорожек на других дисках	с 3 по 5

## 7 Нажмите кнопку ▶.

Программное воспроизведение начинается.

## Другие операции

Для	Выполните следующие действия
Отмены программного воспроизведения	В режиме остановки нажимайте повторно кнопку PLAY MODE пока индикация “PGM” не исчезнет.
Очистки дорожки, начиная с конца	В режиме остановки дорожки, нажимайте кнопку CLEAR.

## К Вашему сведению

- Составленная Вами программа сохранится после завершения программного воспроизведения. Для повторного воспроизведения той же программы нажмите кнопку CD (или нажимайте повторно кнопку FUNCTION) для переключения функционирования на CD, а затем нажмите кнопку ▶. Однако программа будет очищена, если Вы откроете отсек дисков.
- Если общее время программы CD превысит 100 минут, или если Вы выберете дорожку CD с номером 21 или более, или если Вы выберете аудиодорожку MP3, появится индикация “---”.

## Предварительная установка радиостанций

Вы можете выполнить предварительную установку до 20 станций для FM и до 10 станций для AM. Вы можете затем выполнить настройку на любую из этих станций, просто выбирая соответствующий предварительно установленный номер.

### Автоматическая предварительная настройка

Вы можете выполнить автоматическую настройку всех станций, которые могут приниматься в Вашей области, а затем сохранить радиочастоту нужных станций.

- 1 Нажмите кнопку TUNER BAND (или нажимайте повторно кнопку FUNCTION) для переключения функционирования на тюнер.
- 2 Нажимайте повторно кнопку TUNER BAND для выбора индикации "FM" или "AM".
- 3 Нажимайте повторно кнопку TUNING MODE, пока на дисплее не появится индикация "AUTO".
- 4 Нажмите кнопку – или + (или кнопку TUNING – или + на аппарате).

Частота будет изменяться по мере того, как система будет проводить поиск станции. Сканирование автоматически остановится, когда будет выполнена настройка на станцию. В это время появятся индикации "TUNED" и "STEREO" (для стереофонической программы FM).

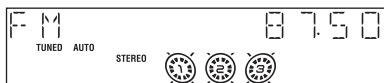

Если индикация "TUNED" не появляется, а сканирование не останавливается

Установите частоту нужной радиостанции, как описано в пунктах с 3 по 8 раздела "Ручная предварительная установка" (стр. 15).

### 5 Нажмите кнопку TUNER MEMORY.

Появится предварительно установленный номер.

Предварительно установленный номер

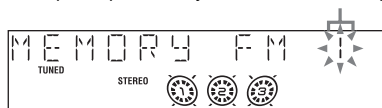

### 6 Нажимайте повторно кнопку – или + (или кнопку TUNING – или + на аппарате) для выбора нужного предварительно установленного номера.

### 7 Нажмите кнопку ENTER.

### 8 Повторите действия пунктов с 2 по 7 для сохранения в памяти других станций.

### Ручная предварительная установка

Вы можете вручную настроить и сохранить радиочастоту нужных станций.

- 1 Нажмите кнопку TUNER BAND (или нажимайте повторно кнопку FUNCTION) для переключения функционирования на тюнер.
- 2 Нажимайте повторно кнопку TUNER BAND для выбора индикации "FM" или "AM".
- 3 Нажимайте повторно кнопку TUNING MODE, пока индикации "AUTO" и "PRESET" не исчезнут с дисплея.
- 4 Нажимайте повторно кнопку – или + (или кнопку TUNING – или + на аппарате) для настройки на желаемую станцию.

продолжение следует

- 5** **Нажмите кнопку TUNER MEMORY.**  
Появится предварительно установленный номер.
- 6** **Нажимайте повторно кнопку – или + (или кнопку TUNING – или + на аппарате) для выбора нужного предварительно установленного номера.**
- 7** **Нажмите кнопку ENTER.**
- 8** **Повторите действия пунктов с 2 по 7 для сохранения в памяти других станций.**

#### Примечание

Вы не можете изменить интервал настройки АМ в режиме экономии энергии (стр. 30).

#### К Вашему сведению

- Предварительно установленные станции сохраняются в памяти в течение одного дня, даже если Вы отсоедините сетевой шнур или если произойдет сбой питания.
- Для улучшения приема радиовещания отрегулируйте прилагаемые антенны или подсоедините имеющуюся в продаже внешнюю антенну.

### Другие операции

Для	Выполните следующие действия
Выполнения настройки на станцию со слабым сигналом	Следуйте процедуре, описанной в разделе “Ручная предварительная установка” (стр. 15).
Установки другой станции под существующим предварительно установленным номером	Начните с пункта 2. После выполнения действий пункта 5 нажимайте повторно кнопку – или + (или кнопку TUNING – или + на аппарате) для выбора предварительно установленного номера, под которым Вы хотите сохранить другую станцию.

### Для изменения интервала настройки АМ (кроме европейской, российской модели, а также модели для Саудовской Аравии)

Заводская предварительная установка интервала настройки АМ составляет 9 кГц (или 10 кГц для некоторых областей). Для изменения интервала настройки АМ сначала настройтесь на любую АМ-станцию, а затем выключите систему. Удерживая нажатой кнопку TUNING MODE на аппарате, нажмите кнопку I/⏻ на аппарате. Если Вы измените интервал, все предварительно установленные АМ-станции будут стерты. Для переустановки интервала повторите действия той же процедуры.

## Прослушивание радиоприемника

Вы можете прослушивать радиостанцию либо путем выбора предварительно установленной станции, либо путем выполнения ручной настройки на станцию.

### Прослушивание предварительно установленной станции

#### — Предварительная настройка

Выполните сначала предварительную установку радиостанций в памяти тюнера (см. раздел “Предварительная установка радиостанций” на стр. 15).

- 1 Нажмите кнопку TUNER BAND (или нажимайте повторно кнопку FUNCTION) для переключения функционирования на тюнер.
- 2 Нажимайте повторно кнопку TUNER BAND для выбора индикации “FM” или “AM”.
- 3 Нажимайте повторно кнопку TUNING MODE, пока на дисплее не появится индикация “PRESET”.
- 4 Нажимайте повторно кнопку – или + (или кнопку TUNING – или + на аппарате) для выбора нужной предварительно установленной станции.

Предварительно установленный номер

Частота

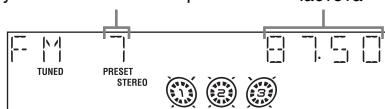

## Прослушивание не установленных предварительно радиостанций

#### — Ручная настройка

- 1 Нажмите кнопку TUNER BAND (или нажимайте повторно кнопку FUNCTION) для переключения функционирования на тюнер.
- 2 Нажимайте повторно кнопку TUNER BAND для выбора индикации “FM” или “AM”.
- 3 Нажимайте повторно кнопку TUNING MODE, пока индикации “AUTO” и “PRESET” не исчезнут с дисплея.
- 4 Нажимайте повторно кнопку – или + (или кнопку TUNING – или + на аппарате) для настройки на желаемую станцию.

#### К Вашему сведению

- Для улучшения приема радиовещания отрегулируйте прилагаемые антенны или подсоедините имеющуюся в продаже внешнюю антенну.
- Если стереофоническая программа FM содержит статический шум, нажимайте повторно кнопку FM MODE до появления индикации “MONO”. Стереофонического эффекта при этом не будет, но качество принимаемого сигнала улучшится.
- Нажимайте повторно кнопку TUNING MODE до появления в пункте 3 индикации “AUTO”, а затем нажмите кнопку – или + (или кнопку TUNING – или + на аппарате). Индикация частоты будет изменяться, и сканирование остановится, когда система настроится на станцию (автоматическая настройка).
- Для записи радиопрограмм используйте ручную запись (стр. 22).

## Использование системы передачи радиоданных (RDS)

*(Только европейская модель)*

### Что такое система передачи радиоданных?

Система передачи радиоданных (RDS) — это услуга радиовещания, которая позволяет радиостанциям вместе с обычным сигналом программы посылать дополнительную информацию. RDS доступна только на FM-станциях.\*

#### Примечание

RDS может не работать надлежащим образом если станция, на которую Вы настроились, не передает надлежащим образом RDS-сигнал, или если сигнал оказывается слабым.

\* Не все FM-станции предоставляют услугу RDS, равно как и не все они предоставляют одни и те же типы услуг. Если Вы не знакомы с системой RDS, обратитесь к Вашим местным радиостанциям за подробной информацией об услугах RDS, предоставляемых в Вашей области.

### Прием радиосигналов RDS

Просто выберите станцию из полосы частот FM.

Когда Вы настроитесь на станцию, предоставляющую услуги RDS, название станции появится на дисплее.

### Для проверки информации RDS

Всякий раз, когда Вы нажимаете кнопку DISPLAY индикация циклически изменяется следующим образом:

Название станции<sup>1)</sup> → Номер предварительно установленной станции<sup>2)</sup> и частота → Индикация часов → Состояние эффекта

- <sup>1)</sup> Если радиосигналы RDS не принимаются надлежащим образом, название станции может не появиться на дисплее.
- <sup>2)</sup> Номер предварительно установленной станции отображается только в том случае, если Вы настраиваете радиостанции (стр. 15).

## Магнитная лента – Воспроизведение

### Загрузка магнитной ленты

Для выполнения этой операции используйте кнопки на аппарате.

- 1 Нажимайте повторно кнопку TAPE A/B для выбора деки A или B.
- 2 Нажмите кнопку PUSH ▲.
- 3 Загрузите записанную/доступную для записи магнитную ленту в отсек A или B, стороной, которую Вы хотите воспроизвести/записать, вперед.

Стороной, которую Вы хотите воспроизвести/записать, вперед.

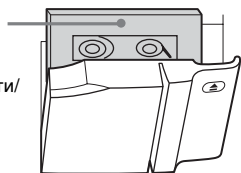

## Воспроизведение магнитной ленты

Вы можете использовать магнитную ленту TYPE I (нормальную).

### Для MHC-RG555

- 1 Установите магнитную ленту.
- 2 Нажимайте повторно кнопку PLAY MODE для выбора индикации ↔ для воспроизведения на одной стороне. Выберите опцию ↔↔<sup>1)</sup> для воспроизведения обеих сторон.

Для воспроизведения обеих дек подряд нажимайте повторно кнопку PLAY MODE до появления на дисплее индикации “RELAY” (последовательное воспроизведение)<sup>2)</sup>.

- 3 Нажмите кнопку ► (или кнопку ◀▶ на аппарате).

Начнется воспроизведение магнитной ленты. Нажмите кнопку еще раз для воспроизведения обратной стороны.

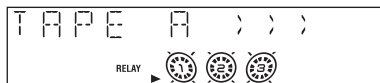

- 1) После пятикратного повтора последовательности кассетная дека остановится автоматически.
- 2) Сменное воспроизведение всегда выполняет эту циклическую последовательность до пяти раз, а затем останавливается:  
Дека A (передняя сторона) → Дека A (обратная сторона) → Дека B (передняя сторона) → Дека B (обратная сторона)

## Для прочих моделей

### 1 Установите магнитную ленту.

Для воспроизведения обеих деков подряд нажимайте повторно кнопку PLAY MODE до появления на дисплее индикации “RELAY” (последовательное воспроизведение)\*.

### 2 Нажмите кнопку ►.

Начнется воспроизведение магнитной ленты.

\* После воспроизведения передней стороны магнитной ленты в деке А будет воспроизведена передняя сторона магнитной ленты в деке В, после чего воспроизведение остановится.

## Другие операции

Для	Выполните следующие действия
Остановки воспроизведения	Нажмите кнопку ■.
Выполнения паузы	Нажмите кнопку II. Нажмите еще раз для возобновления воспроизведения.
Перемотки вперед или назад	Нажмите кнопку ◀◀ или ▶▶.
Извлечения кассеты	Нажмите кнопку PUSH ▲ на аппарате.

## Поиск начала текущей или следующей дорожки (AMS)<sup>1)</sup>

### Для перемещения вперед

Нажмите кнопку ▶▶I (или вращайте регулятор ◀◀ ▶▶I на аппарате по часовой стрелке) во время воспроизведения в прямом направлении. Появится индикация “TAPE A (или TAPE B) >>> +1”.

Нажмите кнопку ◀◀I (или вращайте регулятор ◀◀ ▶▶I на аппарате против часовой стрелки) во время воспроизведения в обратном направлении.<sup>2)</sup>

Появится индикация “TAPE A (или TAPE B) <<< +1”.

## Для перемещения назад

Нажмите кнопку ◀◀I (или вращайте регулятор ◀◀ ▶▶I на аппарате против часовой стрелки) во время воспроизведения в прямом направлении. Появится индикация “TAPE A (или TAPE B) <<< -1”.

Нажмите кнопку ▶▶I (или вращайте регулятор ◀◀ ▶▶I на аппарате по часовой стрелке) во время воспроизведения в обратном направлении.<sup>2)</sup>

Появится индикация “TAPE A (или TAPE B) >>> -1”.

<sup>1)</sup> AMS (автоматический музыкальный датчик)

<sup>2)</sup> Только MHC-RG555

### Примечание

Функция AMS может работать некорректно при следующих обстоятельствах:

– Если продолжительность незаписанного пространства между песнями составляет менее 4 секунд.

– Если система расположена вблизи телевизора.

### К Вашему сведению

Когда магнитная лента вставлена, высвечивается соответствующий индикатор движения вперед (▶▶)/обратно (◀◀).

Индикатор воспроизведения в обратном направлении высвечивается только для MHC-RG555.





## Запись Ваших любимых дорожек CD на магнитную ленту

### – Синхронная запись CD-ЛЕНТА

Вы можете записать на магнитную ленту целый CD.

Вы можете использовать магнитную ленту TYPE I (нормальную). Уровень записи настраивается автоматически.

Для выполнения этой операции используйте кнопки на аппарате.

- 1 Загрузите доступную для записи магнитную ленту в деку В, а затем нажимайте повторно кнопку TAPE A/B для выбора деки В.**
- 2 (Только MHC-RG555) Нажимайте повторно кнопку PLAY MODE для выбора индикации  для записи на одной стороне. Выберите опцию  (или RELAY) для выполнения записи на обе стороны.**  
Для записи с обратной стороны нажмите кнопку  дважды или пока не высветится индикатор обратной стороны TAPE В. Затем нажмите кнопку .
- 3 Нажмите кнопку CD и загрузите диск, который Вы хотите записать.**

Если Вы уже загрузили диск, нажмите кнопку DISC SKIP/EX-CHANGE для выбора диска.

При записи альбома с диска MP3, обязательно нажимайте повторно кнопку PLAY MODE для выбора индикации ALBM, а затем нажимайте кнопку ALBUM – или + для выбора нужного альбома, прежде чем продолжить.

- 4 Нажмите кнопку CD SYNC.**

Дека В находится в режиме ожидания записи.

Начнет мигать индикация “REC”.

- 5 Нажмите кнопку REC PAUSE/START.**

Начнется запись.

### Для остановки записи

Нажмите кнопку .

### Для записи диска путем указания последовательности дорожек

Вы можете записать только Ваши любимые дорожки CD, используя программное воспроизведение. Между действиями пунктов 3 и 4 выполните действия пунктов с 2 по 6 раздела “Создание Вашей собственной программы” (стр. 14).

### К Вашему сведению

Для MHC-RG555, если Вы выбрали запись на обе стороны, а лента достигла конца передней стороны посреди дорожки, вся дорожка будет записана еще раз с начала обратной стороны.

# Запись на магнитную ленту вручную

## — Ручная запись

Вы можете записать только нужные Вам участки с CD, магнитной ленты или радиопрограммы на магнитную ленту. Вы можете также выполнить запись с подсоединенных компонентов (см. раздел “Подсоединение дополнительных компонентов” на стр. 33).

Для выполнения этой операции используйте кнопки на аппарате.

**1 Загрузите доступную для записи магнитную ленту в деку В, а затем нажимайте повторно кнопку TAPE A/B для выбора деки В.**

**2 (Только MHC-RG555) Нажимайте повторно кнопку PLAY MODE для выбора индикации  $\rightleftarrows$  для записи на одной стороне. Выберите опцию  $\rightleftarrows$  (или RELAY) для выполнения записи на обе стороны.**

Для записи с обратной стороны нажмите кнопку  $\triangleleft\triangleright$  дважды или пока не высветится индикатор обратной стороны TAPE В. Затем нажмите кнопку  $\blacksquare$ .

**3 Нажмите одну из следующих кнопок для выбора нужного источника сигнала, подлежащего записи.**

- CD: Для выполнения записи с системного CD-проигрывателя.
- TAPE A/B: Для выполнения записи с системной кассетной деки А.
- TUNER/BAND: Для выполнения записи с системного тюнера.
- GAME: Для выполнения записи с машины видеоигры, подсоединенной к гнездам GAME INPUT AUDIO L/R.
- VIDEO/MD\*: Для выполнения записи с видеомагнитофона или MD-проигрывателя, подсоединенного к гнездам VIDEO/MD IN.

\* Только MHC-RG555

**4 Нажмите кнопку REC PAUSE/START.** Дека В находится в режиме ожидания записи.

Начнет мигать индикация “REC”.

**5 Нажмите кнопку REC PAUSE/START, а затем начните воспроизведение нужного источника для записи.**

Начнется запись.

## Для остановки записи

Нажмите кнопку  $\blacksquare$ .

### Примечание

Вы не можете во время выполнения записи прослушивать другие источники.

### К Вашему сведению

- Для MHC-RG555, если Вы выполняете запись на обеих сторонах, убедитесь, что запись начинается с передней стороны. Если Вы начнете с обратной стороны, запись остановится в конце обратной стороны.
- Для записи с радиоприемника: Если при выполнении записи с радиоприемника слышен шум, передвиньте соответствующую антенну для уменьшения шума.

## Регулировка звука

### Регулировка звука

Вы можете усилить низкие частоты и создать более мощный звук.

**Нажмите кнопку GROOVE на аппарате.**

Всякий раз при нажатии кнопки, индикация циклически изменяется следующим образом:

GROOVE ON\* → GROOVE OFF

\* Громкость переключается в режим повышенной мощности, кривая эквалайзера изменяется, и высвечивается индикация “GROOVE”.

## Использование сабвуфера

**(Только MHC-GX750/GX450/RG551S/RG444S/RX550)**

Вы можете использовать в качестве источника звука сабвуфер.

**Нажмите кнопку SUB WOOFER ON/OFF на сабвуфере.**

Пока сабвуфер включен, будет высвечиваться индикатор. Нажмите кнопку еще раз для выключения сабвуфера.

### К Вашему сведению

Вы можете использовать кнопку VOLUME +/- (или регулятор VOLUME на аппарате) для регулировки громкости.

## Выбор звукового эффекта

### Выбор эффекта из музыкального меню

**Нажимайте повторно кнопку EQ (или PRESET EQ на аппарате) для выбора нужной Вам предварительной установки.**

На дисплее появится предварительно установленное название.

См. таблицу “Опции звуковых эффектов”.

### Для отмены звукового эффекта

Нажмите кнопку EFFECT ON/OFF на аппарате.

### Опции звуковых эффектов

Если Вы выберете опцию с эффектами окружающего звучания, появится индикация “SURR”.

EQ	Эффект
ROCK	Стандартные музыкальные источники
POP	
JAZZ	
DANCE	
SOUL	
ORIENTAL	
MOVIE EQ	Звуковые дорожки и специальные ситуации прослушивания
GAME EQ	PlayStation 1, 2 и другие музыкальные источники видеоигр

## Регулировка графического эквалайзера и сохранения в памяти

Вы можете регулировать звук путем повышения или понижения уровней отдельных частотных диапазонов, а затем сохранить в памяти до трех личных файлов (P FILE).

Перед выполнением операции сначала выберите звуковой эффект, который Вы хотите установить в качестве основного звука.

Для выполнения этой операции используйте кнопки на аппарате.

- 1 Нажимайте повторно кнопку EQ BAND для выбора диапазона частот, а затем вращайте регулятор – EQ + для регулировки уровня.**

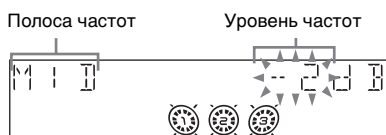

- 2 Нажмите и держите нажатой кнопку P FILE.**

Появится номер личного файла.

- 3 Нажимайте повторно кнопку P FILE для выбора P FILE 1 – 3, в котором Вы хотите сохранить настройку эквалайзера.**

- 4 Нажмите кнопку ENTER.**

Появится индикация “COMPLETE”.

Эта установка будет автоматически сохранена как личного файла, выбранный Вами в пункте 3.

## Другие операции

Для	Нажмите
Вызова личного файла	Кнопку P FILE повторно для выбора нужного номера личного файла.
Отмены личного файла	Кнопку EFFECT ON/OFF повторно, пока не появится индикация “EFFECT OFF”.

## Выбор эффекта окружающего звука

Нажмите кнопку **SURROUND** на аппарате.

Всякий раз при нажатии кнопки индикация изменяется следующим образом:

SURROUND ON (SURR)  
↑  
SURROUND OFF (выкл)

## Усиление звука видеоигры

### — Синхронизация видеоигры

Вам нужно подсоединить машину видеоигры (см. раздел “Подсоединение дополнительных компонентов” на стр. 33).

Нажмите кнопку **GAME** на аппарате.

#### К Вашему сведению

- В режиме ожидания система автоматически включится.
- Опция **GAME EQ** будет выбрана автоматически (стр. 23).
- Эти операции не могут быть выполнены в режиме экономии энергии (стр. 30).

## Микширование звука видеоигры со звуком другого источника

### — Игровое микширование

Для выполнения этой операции используйте кнопки на аппарате.

**1** Выберите нужный источник звука.

**2** Нажмите кнопку **GAME MIXING**.

Всякий раз при нажатии кнопки уровень звука игры будет циклически изменяться следующим образом:

MIXING LOW → MIXING MID →  
MIXING HIGH → MIXING OFF

#### Примечания

- Если Вы начнете запись при включенном игровом микшировании, игровое микширование будет отменено. Для записи смешанного звука нажмите кнопку **GAME MIXING** после выполнения действий пункта 4 раздела “Запись на магнитную ленту вручную” на стр. 22, а затем нажмите кнопку **REC PAUSE/START** для начала записи.
- Звук игры отсутствует, когда кассетная дека выполняет операцию **AMS** (стр. 20).

#### К Вашему сведению

После включения игрового микширования оно будет оставаться активным, пока включено питание, даже если источник звука будет изменен.

## Пение под сопровождение

(Только MHC-RG555)

Вы можете петь под музыкальное сопровождение, подсоединив дополнительный микрофон.

- 1** Установите регулятор MIC LEVEL в положение MIN для уменьшения контрольного уровня микрофона.
- 2** Подсоедините дополнительный микрофон к гнезду MIC.
- 3** Начните воспроизведение музыки.
- 4** Отрегулируйте громкость микрофона, поворачивая регулятор MIC LEVEL.

### После завершения

Поверните регулятор MIC LEVEL на аппарате в положение MIN и отсоедините микрофон от гнезда MIC.

---

## Микширование и запись звуков

Вы можете “смешивать” звуки путем воспроизведения одного из компонентов или же пения, либо произнесения речи в микрофон (не прилагается).

Смешанный звук может быть записан на ленту.

Для выполнения этой операции используйте кнопки на аппарате.

- 1** **Подготовьте музыкальный источник, который Вы хотите смешивать. Затем загрузите доступную для записи магнитную ленту в деку В и нажимайте повторно кнопку TAPE A/B для выбора деки В.**
- 2** **Нажимайте повторно кнопку PLAY MODE для выбора индикации  $\rightleftarrows$  для записи на одной стороне. Выберите опцию  $\leftrightarrow$  (или RELAY) для выполнения записи на обе стороны.**

- 3** **Нажмите функциональную кнопку источника, с которого Вы хотите выполнить запись (напр. CD).**

Если Вы хотите выполнить запись с источника TAPE A, нажимайте повторно кнопку TAPE A/B, пока опция TAPE A не будет выбрана.

- 4** **Нажмите кнопку REC PAUSE/START.**

Дека В находится в режиме ожидания записи.

Начнет мигать индикация “REC”.

- 5** **Нажмите кнопку REC PAUSE/START, а затем начните петь, говорить или воспроизводить нужный источник для записи.**

Начнется запись.

### Для остановки записи

Нажмите кнопку  $\blacksquare$ .

#### Примечание

Микрофон не работает, пока кассетная дека выполняет операцию AMS (стр. 20).

#### К Вашему сведению

- Если будет происходить акустическая обратная связь (микрофонный эффект), передвиньте микрофон подальше от акустических систем, или измените направление микрофона.
- Если Вы хотите записать Ваш голос только с помощью микрофона, Вы можете сделать это путем выбора функции CD, а не воспроизведения диска.
- Если на вход подаются звуковые сигналы высокого уровня, аппарат автоматически отрегулирует уровень записи для предотвращения искажения записываемого звукового сигнала (функция автоматического контроля уровня).

## Засыпание под музыку

### – Таймер сна

Вы можете установить систему таким образом, чтобы она выключилась спустя определенное время, и Вы могли заснуть под музыку.

#### Нажмите кнопку SLEEP.

Всякий раз при нажатии этой кнопки индикация минут (время отключения) циклически изменяется следующим образом:

AUTO\* → 90MIN → 80MIN → 70MIN  
→ ... → 10MIN → OFF

\* Система автоматически выключится через 100 минут, или после завершения воспроизведения текущего диска или магнитной ленты.

#### Другие операции

Для	Нажмите
Проверки оставшегося времени*	Кнопку SLEEP один раз.
Изменения времени отключения	Кнопку SLEEP повторно для выбора нужного Вам времени.
Отмены функции таймера сна	Кнопку SLEEP повторно, пока не появится индикация “SLEEP OFF”.

\* Вы не сможете проверить оставшееся время, если выберете индикацию “AUTO”.

#### Примечание

Не выполняйте установку в опцию “AUTO” во время выполнения синхронной записи на магнитную ленту.

#### К Вашему сведению

Вы можете использовать таймер сна, даже если Вы не установите часы.

## Пробуждение под музыку

### – Воспроизведение по таймеру

Вы можете проснуться под музыку в предварительно установленное время. Убедитесь, что Вы установили часы (см. раздел “Установка часов” на стр. 10). Для выполнения этой операции используйте кнопки на пульте дистанционного управления.

#### 1 Подготовьте источник звука, который Вы хотите воспроизводить.

- CD: Загрузите диск. Чтобы начать с определенной дорожки, составьте программу (см. раздел “Создание Вашей собственной программы” на стр. 14).
- Магнитная лента: Вставьте магнитную ленту стороной, которую Вы хотите воспроизводить, вперед.
- Тюнер: Выполните настройку на предварительно установленную радиостанцию (см. раздел “Прослушивание радиоприемника” на стр. 17).

#### 2 Нажимайте кнопку VOLUME +/- для регулировки громкости.

#### 3 Нажмите кнопку CLOCK/TIMER SET.

#### 4 Нажимайте повторно кнопку ◀◀ или ▶▶ для выбора индикации “PLAY SET”, а затем нажмите кнопку ENTER.

Появится индикация “ON”, и будет мигать индикация часов.

#### 5 Установите время начала воспроизведения.

Нажимайте повторно кнопку ◀◀ или ▶▶ для установки часов, а затем нажмите кнопку ENTER.

Будет мигать индикация минут.

Нажимайте повторно кнопку ◀◀ или ▶▶ для установки минут, а затем нажмите кнопку ENTER.

**6 Установите время окончания воспроизведения, следуя действию пункта 5.**

**7 Нажимайте повторно кнопку ◀◀ или ▶▶ до появления желаемого Вам источника звука.**

Всякий раз, когда Вы нажимаете кнопку, индикация циклически меняется следующим образом:

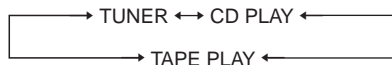

**8 Нажмите кнопку ENTER.**

На дисплее поочередно отобразятся тип таймера (“PLAY TIMER”), время пуска, время остановки, и источник звука, после чего вернется первоначальная индикация.

**9 Нажмите кнопку I/⏻ для выключения системы.**

### Другие операции

Для	Выполните следующие действия
Проверки установок	<b>1</b> Нажмите кнопку CLOCK/TIMER SELECT. <b>2</b> Нажимайте повторно кнопку ◀◀ или ▶▶ до появления индикации “PLAY SELECT”, а затем нажмите кнопку ENTER.
Изменения установки	Начните с пункта 1.
Отмены таймера	<b>1</b> Нажмите кнопку CLOCK/TIMER SELECT. <b>2</b> Нажимайте повторно кнопку ◀◀ или ▶▶ до появления индикации “TIMER OFF”, а затем нажмите кнопку ENTER.

### Примечания

- Вы не можете привести в действие воспроизведение по таймеру и запись по таймеру одновременно.
- Если Вы используете воспроизведение по таймеру и таймер сна одновременно, таймер сна имеет приоритет.
- Если система в предварительно установленное время окажется включенной, воспроизведение по таймеру не будет активирован.

### К Вашему сведению

Система включится за 15 секунд перед предварительно установленным временем.

# Запись радиопрограмм с помощью таймера

## – Запись по таймеру

Вы можете выполнять запись предварительно установленных радиостанций в указанное время. Для выполнения записи с помощью таймера Вы должны сначала выполнить предварительную установку радиостанции (см. раздел “Предварительная установка радиостанций” на стр. 15) и установить часы (см. раздел “Установка часов” на стр. 10).

Для выполнения этой операции используйте кнопки на пульте дистанционного управления.

**1** Выполните настройку на предварительно установленную радиостанцию (см. раздел “Прослушивание предварительно установленной станции” на стр. 17).

**2** Нажмите кнопку **CLOCK/TIMER SET**.

**3** Нажимайте повторно кнопку **◀◀** или **▶▶** для выбора индикации “**REC SET**”, а затем нажмите кнопку **ENTER**.

Появится индикация “**ON**”, и будет мигать индикация часов.

**4** Установите время начала записи.

Нажимайте повторно кнопку **◀◀** или **▶▶** для установки часов, а затем нажмите кнопку **ENTER**.

Будет мигать индикация минут.

Нажимайте повторно кнопку **◀◀** или **▶▶** для установки минут, а затем нажмите кнопку **ENTER**.

**5** Установите время окончания записи, следуя действию пункта 4.

По очереди появляется тип таймера (“**REC TIMER**”), время начала, время окончания и предварительно установленная для записи радиостанция (напр., “**TUNER FM 5**”), после чего вернется первоначальная индикация.

**6** Загрузите доступную для записи магнитную ленту в деку **B**.

**7** Нажмите кнопку **I/O** для выключения системы.

## Другие операции

Для	Выполните следующие действия
Проверки установок	<b>1</b> Нажмите кнопку <b>CLOCK/TIMER SELECT</b> . <b>2</b> Нажимайте повторно кнопку <b>◀◀</b> или <b>▶▶</b> до появления индикации “ <b>REC SELECT</b> ”, а затем нажмите кнопку <b>ENTER</b> .
Изменения установки	Начните с пункта 1.
Отмены таймера	<b>1</b> Нажмите кнопку <b>CLOCK/TIMER SELECT</b> . <b>2</b> Нажимайте повторно кнопку <b>◀◀</b> или <b>▶▶</b> до появления индикации “ <b>TIMER OFF</b> ”, а затем нажмите кнопку <b>ENTER</b> .

## Примечания

- Вы не можете привести в действие воспроизведение по таймеру и запись по таймеру одновременно.
- Если Вы используете запись по таймеру, воспроизведение по таймеру и таймер сна одновременно, таймер сна имеет приоритет.
- Если система включена во время предварительно установленного времени, функция записи по таймеру не будет приведена в действие.
- Громкость во время выполнения записи будет сведена до минимума.

## Дисплей

### Выключение дисплея

#### – Режим экономии энергии

Индикация демонстрации (подсветка и мигание окошка дисплея и кнопок даже при выключенном питании системы) и индикация часов могут быть выключены для уменьшения количества энергии, потребляемой в режиме ожидания (режим экономии энергии).

**При выключенной системе нажимайте повторно кнопку DISPLAY до исчезновения индикации демонстрации или индикации часов.**

#### Для отмены режима экономии энергии

Пока система отключена, нажмите кнопку DISPLAY. Всякий раз, когда Вы нажимаете кнопку, индикация циклически переключается следующим образом:

Индикация демонстрации → Индикация часов\* → Нет индикации (режим экономии энергии)

\* Индикация часов отображается только тогда, когда Вы уже установили часы.

#### Примечание

Вы не можете выполнить следующие операции в режиме экономии энергии.

- установка часов
- изменение интервала настройки АМ (кроме европейской, российской модели, а также модели для Саудовской Аравии)
- настройка системы путем нажатия функциональных кнопок (напр., CD)

#### К Вашему сведению

- Таймер в режиме экономии энергии продолжает работать.
- Индикатор I/⏻ высвечивается даже в режиме экономии энергии.

## Просмотр информации о диске на дисплее

Вы можете проверить время воспроизведения и оставшееся время текущей дорожки или всего диска.

### Проверка оставшегося времени и заголовков (CD/MP3)

**Во время нормального воспроизведения нажмите кнопку DISPLAY.**

Всякий раз при нажатии кнопки, индикация циклически изменяется следующим образом:

Номер текущей дорожки и истекшее время воспроизведения → Номер текущей дорожки и оставшееся время<sup>1)</sup> → Оставшееся время текущего диска<sup>2)</sup> → Название дорожки (только для диска с аудиодорожками MP3<sup>3)</sup>) → Название альбома (только для диска с аудиодорожками MP3) → Индикация часов (в течение восьми секунд) → Состояние эффекта

- <sup>1)</sup> Индикация “--:--” появляется при воспроизведении аудиодорожек MP3.
- <sup>2)</sup> В режиме ALL DISCS, SHUFFLE или программного воспроизведения или при воспроизведении аудиодорожек MP3 появится индикация “--:--”.
- <sup>3)</sup> При воспроизведении дорожки с меткой ID3 вер. 1 или вер. 2 появится индикация метки ID3. Метка ID3 отображает только информацию о названии дорожки.

## Проверка общего времени воспроизведения и заголовков (CD/MP3)

**В режиме остановки нажмите кнопку DISPLAY.**

Всякий раз при нажатии кнопки, индикация циклически изменяется следующим образом:

### ■ Если CD/MP3 находится в режиме нормального воспроизведения

Индикация ТОС<sup>1)</sup> или общее количество альбомов на диске<sup>2)</sup> или общее количество дорожек в текущем альбоме<sup>2)</sup> → Название альбома<sup>2)</sup> или метка тома<sup>2)</sup> → Индикация часов (в течение восьми секунд) → Состояние эффекта

- 1) ТОС = Оглавление; отображает номер текущего диска, общее количество дорожек на диске и общее время воспроизведения диска.
- 2) Для дисков с аудиодорожками MP3 названия альбомов или метка тома могут не отображаться в зависимости от режима воспроизведения.

### ■ Если CD/MP3 находится в режиме программного воспроизведения

Номер последней дорожки программы и общее время воспроизведения → Общее число дорожек в программе (в течение пяти секунд) → Метка тома\* → Индикация часов (в течение восьми секунд) → Состояние эффекта

\* Для дисков с аудиодорожками MP3

## Проверка названия станции (тюнер)

**Нажмите кнопку DISPLAY во время прослушивания радио.**

Всякий раз при нажатии кнопки, индикация циклически изменяется следующим образом:  
 Название станции<sup>1)</sup> → Номер предварительно установленной станции<sup>2)</sup> и частота → Индикация часов (в течение восьми секунд) → Состояние эффекта

- 1) Только европейская модель
- 2) Номер предварительно установленной станции отображается только в том случае, если Вы настраиваете радиостанции (стр. 15).

### Примечания

- Общее время воспроизведения не отображается для диска с аудиодорожками MP3.
- Метка ID3 применена к версии 1 и версии 2.
- Если в воспроизводимой аудиодорожке MP3 есть метка ID3, информация метки ID3 отображается в качестве названия дорожки.
- В следующем случае истекшее время воспроизведения и оставшееся время дорожки может отображаться неточно.
  - при воспроизведении аудиодорожки MP3 типа VBR (переменной битовой частоты).
  - при выполнении ускоренной перемотки вперед или назад.
- Для российской модели информация MP3 и метки ID3 могут отображаться кириллическими символами. Однако, в зависимости от программного обеспечения кодирования/записи или устройства записи, символы могут отображаться неправильно.

## **Изменение индикатора питания**

**(Только MHC-GX750/GX450/RG555/  
RG551S/RG444S/RG441/RG333/  
RX550)**

**Нажмите кнопку ILLUMINATION на  
аппарате.**

Всякий раз при нажатии кнопки  
индикатор питания будет циклически

изменяться следующим образом:

PATTERN 1 → PATTERN 2 →

PATTERN 3 → PATTERN OFF

### Подсоединение дополнительных компонентов

Для усиления Вашей системы, вы можете подсоединить дополнительные компоненты. Обратитесь к инструкции по эксплуатации, прилагаемой к каждому компоненту. Для иллюстративных целей используется модель, оборудованная сабвуфером.

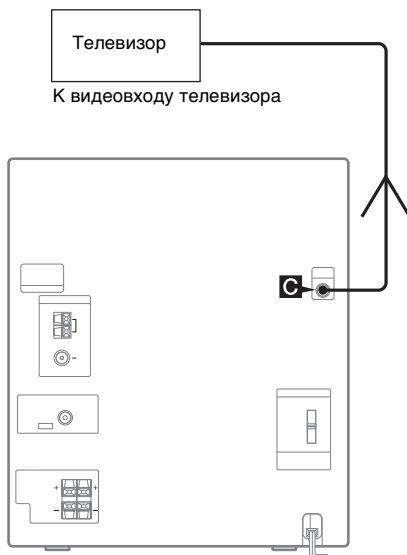
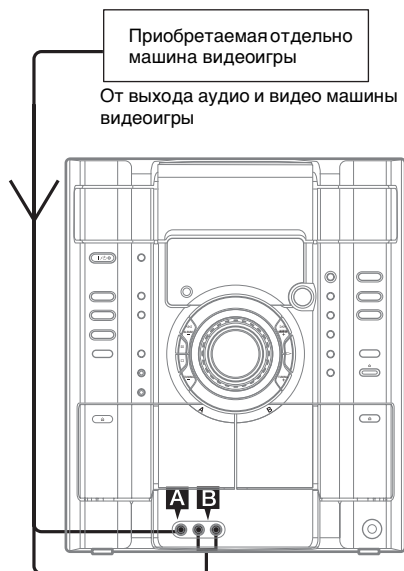

#### **A** Гнездо GAME INPUT VIDEO

Используйте видеокабель (не прилагается) для подсоединения видеовыхода приобретаемой отдельно машины видеоигры к этому гнезду.

#### **B** Гнезда GAME INPUT AUDIO L/R

Используйте аудишнуры (не прилагаются) для подсоединения аудиовыхода приобретаемой отдельно машины видеоигры к этим гнездам. Вы можете затем выдать аудиосигнал через данную систему.

#### **C** Гнездо VIDEO OUT

Используйте видеокабель (не прилагается) для подсоединения видеовхода телевизора к этому гнезду.

## **D** Гнезда VIDEO/MD IN (Только MHC-RG555)

Используйте аудиошнуры (не прилагаются) для подсоединения аудиовыхода дополнительного компонента (такого как видеомагнитофона или MD-деки) к этим гнездам. Вы можете затем выдать аудиосигнал через данную систему.



### **Примечания**

- Изображение машины видеоигры может появиться на экране телевизора, даже если система выключена.
- См. раздел “Выбор эффекта окружающего звука” на стр. 25 для получения подробных сведений о звуковых эффектах видеоигры.
- Если Вы при выключенной системе нажмете кнопку GAME на аппарате, система включится, функционирование переключится на GAME, и эквалайзер также переключится в режим GAME EQ.
- Если Вы нажмете кнопку GAME на аппарате, когда система включена, функционирование переключится на GAME, и эквалайзер автоматически переключится на GAME EQ таким же образом.

## Прослушивание звука от подсоединенного компонента (Только MHC-RG555)

Для выполнения этой операции используйте кнопки на аппарате.

### **Выполните прослушивание подсоединенного видеомагнитофона**

- 1 Подсоедините аудиошнуры.  
См. раздел “Подсоединение дополнительных компонентов” на стр. 33.
- 2 Нажмите кнопку VIDEO/MD.  
Начните воспроизведение подсоединенного компонента.

### **Выполнения прослушивания подсоединенной MD-деки**

- 1 Подсоедините аудиошнуры.  
См. раздел “Подсоединение дополнительных компонентов” на стр. 33.
- 2 Нажмите кнопку VIDEO/MD.  
Удерживайте нажатой кнопку VIDEO/MD и нажмите кнопку I/⏻. Это переключает функцию с VIDEO на MD. Как только Вы включили функцию MD, просто нажмите кнопку VIDEO/MD.

### **Примечания**

- Если Вам не удастся выбрать “MD” при нажатии кнопки VIDEO/MD, нажмите кнопку I/⏻ удерживая нажатой кнопку VIDEO/MD при включенной системе. Функционирование будет переключено с “VIDEO” на “MD”. Для возврата к опции “VIDEO” выполните то же самое действие.
- Если Вы подсоедините деку VIDEO CD, установите опцию “MD”.

# Передатчик

(Только MHC-GX750)

## Подсоединение передатчика

- 1 Установите передатчик, следуя приведенным ниже процедурам. Выберите подсоединение либо AUDIO IN A, либо AUDIO IN B в зависимости от типа гнезда на приобретаемом отдельно компоненте, к которому хотите подсоединить передатчик. Если при подсоединении передатчика к гнезду головных телефонов Вашего телевизора или видеомагнитофона возникает шум, установите переключатель NOISE FILTER на передатчике в положение ON.

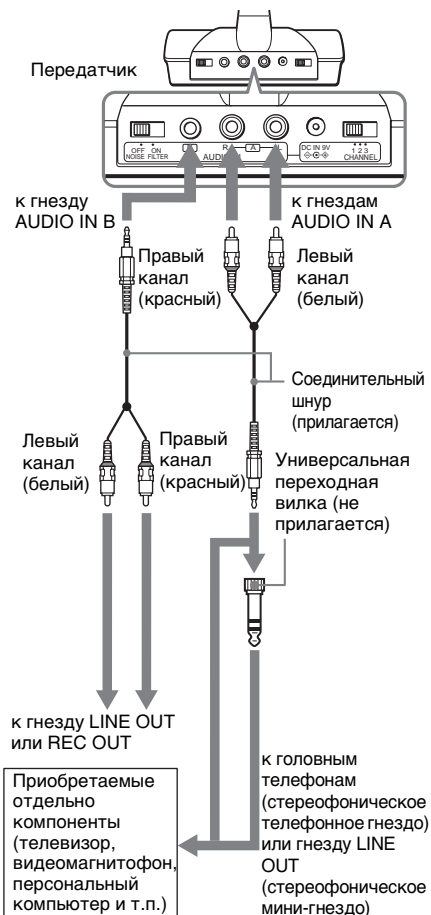

## 2 Подсоедините передатчик к сетевой розетке с помощью прилагаемого адаптера питания переменного тока.

Передатчик включится автоматически.

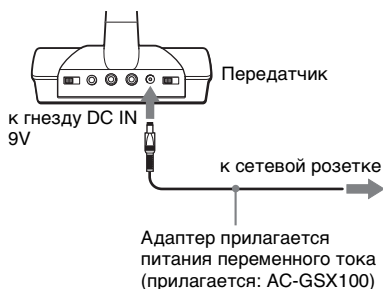

### Примечания

- Если Вы подсоединяете передатчик к гнездам выхода аналогового звука, не устанавливайте переключатель NOISE FILTER в положение ON. В противном случае громкость будет ограничена.
- Функция NOISE FILTER воздействует на звук только если Вы подсоединяете приобретаемый дополнительно компонент к гнездам AUDIO IN A передатчика. При подсоединении к гнезду AUDIO IN B, переключатель не работает.
- Если стереофоническое мини-гнездо подсоединено к гнезду LINE OUT и переключатель NOISE FILTER установлен в положение ON, выходной аудио сигнал будет ослаблен, а звуковой сигнал может быть прерывистым или же может включиться функция автоматического приглушения звука. В этом случае установите переключатель NOISE FILTER в положение OFF.
- Если передатчик размещен на телевизоре или возле телевизора, он может улавливать помехи. В этом случае разместите передатчик подальше от телевизора.
- При использовании системы не размещайте передатчик возле флуоресцентной лампы и т.п.
- Используйте только прилагаемый адаптер питания переменного тока. Не используйте какие-либо другие адаптеры источников питания переменного тока.



- Если подсоединенный компонент оснащен функцией AVLS (Automatic Volume Limiter System – система автоматического ограничения громкости), обязательно отключите эту функцию при использовании передатчика. В противном случае Вам придется настраивать громкость акустической системы, а это может вызвать искажение.
- Если подсоединенный компонент оснащен функцией BASS BOOST или MEGA BASS, обязательно отключите данную функцию при использовании передатчика. В противном случае звук из акустической системы может быть искажен.
- Если передатчик не улавливает звуковой сигнал в течение нескольких минут, питание передатчика автоматически отключается. Если передатчик снова улавливает звуковой сигнал, питание автоматически включается.

### Зоны действия передатчика

Беспроводная система позволяет Вам использовать Вашу систему без ограничений, накладываемых проводами акустической системы. Оптимальный диапазон приема сигнала составляет примерно до 30,5 м без улавливания системой помех. Однако, указанное расстояние может быть уменьшено в зависимости от ландшафта и окружающей среды. Если система принимает помехи при ее использовании в пределах вышеуказанного расстояния, уменьшите расстояние между передатчиком и основным аппаратом или выберите другой канал.

### Примечания

- Если Вы используете основной аппарат в пределах зоны действия передатчика, передатчик можно размещать в любом направлении от слушателя.
- Даже если сигнал находится в пределах зоны приема, существуют некоторые точки (мертвые пространства), где радиочастотный сигнал не принимается. Эта характеристика свойственна радиочастотным сигналам и не указывает на неисправность. Плавно перемещая передатчик, можно выявить размещение мертвого пространства.

## Примечания по характеристикам приема

Данный системный компонент использует сигналы очень высокой частоты в 900-МГц диапазоне, так что характеристики приема могут различаться в зависимости от окружения. Приведенные ниже примеры иллюстрируют условия, которые могут уменьшить возможный диапазон приема или вызвать помехи приема.

- На аппарат наводятся радиоволны, генерируемые сотовыми и беспроводными телефонами или металлическими инструментами.
- Внутри здания, стены которого содержат стальные балки.
- Помещение с множеством стальных картотечных шкафов и т.п.
- Помещение с множеством электрических приборов, которые могут генерировать электромагнитные помехи.
- Передатчик размещен на металлическом инструменте.
- Помещение выходит на проезжую часть.
- Шум или помехи возникают из-за радиоприемников в грузовиках и т.п.
- Шум или помехи возникают из-за систем беспроводных коммуникаций, установленных вдоль шоссе.
- Передатчик размещен непосредственно на полу.  
Рекомендуется убрать его с пола, к примеру, разместить на столе.

## Прослушивание звука с помощью беспроводной системы

- 1** Начните воспроизведение подсоединенного компонента.
- 2** Нажмите кнопку WIRELESS на аппарате для переключения функционирования на WIRELESS.

### Если звук искажен

- 1** Перемещайте переключатель CHANNEL 1–3 на передатчике для выбора радиочастоты.
 

CHANNEL 1:	913,4 МГц
CHANNEL 2:	914,0 МГц
CHANNEL 3:	914,6 МГц

- 2** Нажмите кнопку WIRELESS на аппарате. Появится индикация “AUTO SCAN”.

Если Вы не слышите четкий звук, нажмите кнопку WIRELESS на аппарате несколько раз. Если это не помогает, выберите другой канал с помощью переключателя CHANNEL 1–3 на передатчике, а затем снова нажмите кнопку WIRELESS на аппарате.

### Для прекращения использования функции WIRELESS

Нажмите любую функциональную кнопку для выбора другой функции и прекращения использования функции WIRELESS.

### Примечания

- Вы можете не услышать звук с основного аппарата, пока передатчик не начнет посылать радиочастотные сигналы после улавливания звукового сигнала.
- Если передатчик подсоединен к гнезду головных телефонов на компоненте-источнике, установите громкость этого компонента максимально возможной без искажения звукового сигнала.
- Если Вы удерживаете антенну передатчика рукой, могут возникнуть помехи. Однако, это не является неисправностью.
- Если передатчик не будет использоваться в течение длительного периода времени, отсоедините адаптер питания переменного тока от сетевой розетки, удерживая его за штепсельную вилку. Не тяните за шнур.

## Отыскание и устранение неисправностей

### Проблемы и методы их устранения

Если у Вас возникли какие-либо проблемы при эксплуатации данной системы, выполните следующее:

- 1 Убедитесь, что сетевой шнур и шнуры акустической системы правильно и надежно подсоединены.
- 2 Установите неисправность, воспользовавшись приведенным ниже контрольным перечнем, и выполните указанное действие по устранению неисправности.

Если после выполнения всех описанных выше действий неисправность не устраняется, обратитесь в ближайшее торговое агентство фирмы Sony.

#### Когда мигает индикатор I/⏻

Немедленно отсоедините сетевой шнур и проверьте следующие пункты.

- Если Ваша система оснащена переключателем напряжения, установлен ли переключатель напряжения на правильное напряжение?  
Проверьте напряжение для Вашего региона, а затем убедитесь, что переключатель напряжения установлен правильно.
- Нет ли короткого замыкания между шнурами + и – акустической системы?
- Используете ли Вы только предписанные акустические системы?
- Не заблокированы ли чем-нибудь вентиляционные отверстия на задней стороне системы?

Проверьте все перечисленные выше пункты и устраните все найденные проблемы. После того, как индикатор I/⏻ перестанет мигать, подсоедините шнур питания и включите систему. Если индикатор все еще мигает, или если причина неисправности не может быть найдена даже после проверки всех перечисленных пунктов, обратитесь в ближайшее торговое агентство фирмы Sony.

## Система в целом

**Дисплей начнет мигать, как только Вы подсоедините шнур питания, даже хотя Вы еще и не включили систему (см. пункт 5 раздела “Подсоединение системы” (стр. 7)).**

- При выключенной системе дважды нажмите кнопку DISPLAY. Индикация демонстрации исчезнет.

**На дисплее отображается индикация “--:--”.**

- Произошел сбой питания. Установите часы (стр. 10) и выполните настройки таймера (стр. 27 и 29) еще раз.

**Отменена установка часов/предварительной установки радиостанций/таймера.**

- Повторите выполнение следующих действий:
  - “Установка часов” (стр. 10)
  - “Предварительная установка радиостанций” (стр. 15)
  - “Засыпание под музыку” и “Пробуждение под музыку” (стр. 27)
  - “Запись радиопрограмм с помощью таймера” (стр. 29)

**Нет звука.**

- Нажмите кнопку VOLUME +/- или поверните регулятор VOLUME на аппарате по часовой стрелке.
- Убедитесь, что не подсоединены головные телефоны.
- Проверьте подсоединения акустической системы (стр. 7).
- Во время выполнения записи по таймеру аудиосигнал не выдается.

**Звук поступает только по одному каналу или же громкость звука не сбалансирована между левым и правым каналами.**

- Расположите акустические системы как можно более симметрично.
- Подсоедините прилагаемые акустические системы.

**Недостаточный уровень низких звуковых частот.**

- Убедитесь, что гнезда + и – акустической системы подсоединены надлежащим образом.

**Имеет место сильное гудение или шум.**

- Переместите систему подальше от источника шума.
- Подсоедините систему к другой сетевой розетке.
- Установите фильтр помех (имеющийся в продаже) на сетевой шнур.

**Не удается установить таймер.**

- Установите часы еще раз (стр. 10).

**Не функционирует таймер.**

- Проверьте установку таймера и установите правильное время (стр. 28 и 29).
- Отмените функцию таймера сна (стр. 27).

**Не функционирует пульт дистанционного управления.**

- Устраните препятствие.
- Переместите пульт дистанционного управления поближе к системе.
- Направьте пульт дистанционного управления на датчик системы.
- Замените батарейки (R6/размер AA).
- Расположите систему подальше от флуоресцентного освещения.

**Имеет место акустическая обратная связь.**

- Уменьшите громкость.
- Для MHC-RG555 уберите микрофон подальше от акустических систем или измените направление микрофона.

**На экране телевизора имеются цветové помехи.**

- Выключите телевизор, затем включите его спустя промежуток времени от 15 до 30 минут. Если цветové помехи не прекращаются, поместите акустические системы подальше от телевизора.

**Звук с подсоединенного источника звука искажен (только MHC-RG555).**

- Если на дисплее появляется индикация “VIDEO” при нажатии кнопки VIDEO/MD на аппарате, переключите дисплей на “MD” (см. раздел “Прослушивание звука от подсоединенного компонента (Только MHC-RG555)” на стр. 34).

## Проигрыватель CD/MP3

---



**Не открывается отсек дисков, и появляется индикация “LOCKED”.**

- Обратитесь в торговое агентство фирмы Sony или местным квалифицированным техобслуживания.

**Не удается закрыть отсек дисков.**

- Правильно расположите диск.
- Всегда закрывайте отсек, нажимая кнопку  на аппарате. Если Вы попытаетесь закрыть отсек пальцами, это может привести к неисправности проигрывателя.

**Не удается извлечь диск.**

- Вы не можете извлечь диск во время выполнения синхронной записи CD. Нажмите кнопку  для отмены синхронной записи CD, а затем нажмите кнопку  на аппарате для извлечения диска.
- Обратитесь в ближайшее торговое агентство фирмы Sony.

**Не удается начать воспроизведение.**

- Откройте отсек дисков и проверьте, вставлен ли диск.
- Протрите диск (стр. 43).
- Замените диск.
- Вставьте диск, пригодный для воспроизведения на данной системе (стр. 5).
- Правильно расположите диск.
- Вставьте диск в отсек стороной с этикеткой, обращенной вверх.
- Выньте диск и сотрите влагу с диска, а затем оставьте систему включенной на несколько часов, пока влага не испарится.
- Для начала воспроизведения нажмите кнопку .

**Пропадает звук.**

- Протрите диск (стр. 43).
- Замените диск.
- Попробуйте перенести систему в место, не подверженное вибрации (например, поверх устойчивой стойки).
- Попробуйте переместить акустические системы подальше от системы, или разместить их на отдельных стойках. При прослушивании дорожки с басовым звучанием на высокой громкости вибрация акустической системы может вызывать пропадание звука.

**Воспроизведение не начинается с первой дорожки.**

- Нажимайте повторно кнопку PLAY MODE до исчезновения обеих индикаций “PGM” и “SHUF”, чтобы вернуться к нормальному воспроизведению.

**Аудиодорожка MP3 не может быть воспроизведена.\***

- Запись не была выполнена в соответствии с форматом ISO9660 уровня 1 или уровня 2 или Joliet в расширенном формате.
- Аудиодорожка MP3 не имеет расширения “.MP3”.
- Данные не сохранены в формате MP3.
- Диски, содержащие файлы, отличные от файлов MPEG 1 Audio Layer-3, не могут быть воспроизведены.

**Для воспроизведения аудиодорожек MP3 требуется более продолжительное время, чем для других.\***

- После того, как система считает все дорожки на дисках, для воспроизведения может потребоваться больше времени, чем обычно, если:
  - число альбомов или дорожек на диске очень велико.
  - организационная структура альбомов и дорожек очень сложная.

**Название альбома, название дорожки и метка ID3 отображаются неправильно.\***

- Используйте диск, соответствующий ISO9660 уровня 1, уровня 2 или Joliet в расширенном формате.
- Метка ID3 диска не соответствует вер. 1 или вер. 2.

\* Только MHC-GX750/GX450/RG555/RG551S/RG444S/RG441/RG333/RG222/RG221/RX550

## Тюнер

**Сильный гул или шум/не удается принять станции. (На дисплее мигает индикация “TUNED” или “STEREO”).**

- Установите надлежащий частотный диапазон и частоту (стр. 15).
- Подсоедините антенну надлежащим образом (стр. 8).
- Найдите положение и ориентацию, обеспечивающую хорошее качество принимаемого сигнала, а затем установите антенну еще раз. Если Вам не удастся достичь хорошего качества принимаемого сигнала, мы рекомендуем Вам подсоединить имеющуюся в продаже внешнюю антенну.
- Прилагаемая проволочная антенна FM принимает сигналы всей своей длиной, поэтому обязательно вытягивайте ее полностью.
- Располагайте антенны как можно дальше от шнуров акустических систем.
- Попытайтесь отключить окружающее электрическое оборудование.

**Не удается принять стереофоническую FM-программу в стереофоническом режиме.**

- Нажимайте повторно кнопку FM MODE до появления индикация “STEREO”.

## Кассетная дека

**Не выполняется запись или воспроизведение магнитной ленты, или наблюдается понижение уровня звука.**

- Загрязнены головки. Очистите их (стр. 44).
- Головки записи/воспроизведения намагничены. Размагнитьте их (стр. 44).

**Не выполняется полное стирание магнитной ленты.**

- Головки записи/воспроизведения намагничены. Размагнитьте их (стр. 44).

**Имеет место чрезмерная детонация, или звук пропадает.**

- Загрязнены оси или прижимные ролики. Очистите их (стр. 44).

**Имеет место повышенный шум или стирание высоких частот.**

- Головки записи/воспроизведения намагничены. Размагнитьте их (стр. 44).

**Не выполняется запись магнитной ленты.**

- Не вставлена кассета. Вставьте кассету.
- С кассеты был удален лепесток. Закройте сломанный лепесток липкой лентой (стр. 44).
- Магнитная лента была перемотана до конца.

## Передатчик (только MHC-GX750)

**Нет звука.**

- Проверьте подсоединение дополнительного компонента.
- Проверьте, включен ли дополнительный компонент.
- Увеличьте громкость на подсоединенном дополнительном компоненте, если передатчик подсоединен к гнезду головных телефонов.
- Измените радиочастоту с помощью переключателя CHANNEL на передатчике, а затем снова нажмите кнопку WIRELESS на аппарате.
- Если Вы подсоединяете передатчик к выходным аналоговым гнездам звуковоспроизводящей аппаратуры, убедитесь, что переключатель NOISE FILTER установлен в положение OFF.
- Убедитесь, что переключатель NOISE FILTER установлен либо в положение ON, либо в положение OFF (Если переключатель будет находиться между положениями ON и OFF, звук будет прерван).

---

**Имеет место сильное гудение или шум.**

- Если передатчик подсоединен к гнезду головных телефонов, уменьшите громкость подсоединенного дополнительного компонента. Если подсоединенный дополнительный компонент оснащен функцией BASS BOOST или MEGA BASS, установите данные функции в выключенное положение OFF.
  - Если в подсоединенном дополнительном компоненте есть гнезда LINE OUT, подсоедините его гнезда LINE OUT.
  - Измените радиочастоту с помощью переключателя CHANNEL на передатчике, а затем снова нажмите кнопку WIRELESS на аппарате.
  - Если Вы подсоединяете передатчик к выходным аналоговым гнездам звуковоспроизводящей аппаратуры, убедитесь, что переключатель NOISE FILTER установлен в положение OFF.
- 

**Если система после принятия описанных выше мер все еще не функционирует надлежащим образом, переустановите систему следующим образом:**

Для выполнения этой операции используйте кнопки на аппарате.

- 1 Отсоедините сетевой шнур.
- 2 Снова подсоедините сетевой шнур.
- 3 Нажмите кнопки ■, PLAY MODE/TUNING MODE и DISC 1 одновременно.
- 4 Нажмите кнопку I/⏻ для включения системы.

Система будет переустановлена с заводскими установками. Вам следует установить выполненные Вами настройки, такие, как предварительно установленные станции, часы и таймер.

## Сообщения

Во время работы системы на дисплее может появиться или начать мигать одно из следующих сообщений.

---

**CD/MP3****NO DISC**

В проигрывателе нет диска или Вы загрузили диск, который невозможно воспроизвести на данной системе (такой как DVD, VCD или CD-ROM без аудиодорожек MP3, и т.п.).

---

**OVER**

Нажимая кнопку ►► во время воспроизведения или паузы, Вы достигли конца диска.

---

**PUSH STOP**

Вы нажали кнопку PLAY MODE во время воспроизведения.

---

**READING**

Система считывает информацию диска. Некоторые кнопки недоступны.

---

**STEP FULL**

Вы пытались включить в программу 26 или более дорожек (пунктов).

---

**Магнитная лента**

---

**NO TAB**

Вы не можете выполнять запись магнитной ленты, поскольку с кассеты был удален лепесток.

---

**NO TAPE**

В кассетной деке нет магнитной ленты.

---

# Меры предосторожности

### О рабочем напряжении

Перед использованием системы убедитесь, что рабочее напряжение Вашей системы соответствует напряжению Вашей местной сети.

### О мерах безопасности

- Аппарат не отключается от источника питания переменного тока (электрической сети) до тех пор, пока он подсоединен к стенной розетке, даже если сам аппарат выключен.
- Отсоедините систему от стенной розетки (электрической сети), если Вы не намереваетесь использовать ее в течение длительного периода времени. Для отсоединения сетевого шнура (провода электрической сети) вытяните его за штепсельную вилку. Ни в коем случае не тяните за сам шнур.
- В случае попадания в систему твердого предмета или жидкости, отсоедините систему от сети и проверьте ее у квалифицированного специалиста перед дальнейшим использованием.
- Замену сетевого шнура переменного тока следует выполнять только в мастерской квалифицированного техобслуживания.

### О расположении

- Не располагайте систему в наклонном положении.
- Не располагайте систему в местах:
  - Крайне жарких или холодных
  - Пыльных или грязных
  - Очень влажных
  - Подверженных вибрации
  - Подверженных воздействию прямого солнечного света.
- Соблюдайте осторожность при размещении аппарата или акустических систем на поверхностях, обработанных специальным образом (с помощью воска, масла, лака, и т.п.), поскольку это может привести к образованию пятен или изменению цвета поверхности.

### О внутренней генерации тепла

- Во время функционирования система нагревается, и это не является неисправностью.
- Расположите систему в месте с достаточной вентиляцией для предотвращения накопления тепла в системе.
- Если Вы постоянно используете данную систему на высокой громкости, температура верхней стенки, боковых стенок и дна корпуса значительно возрастет. Чтобы не обжечься, не касайтесь корпуса.
- Во избежание неисправностей не закрывайте вентиляционное отверстие охлаждающего вентилятора.

### Об акустической системе

Данная акустическая система не защищена от магнитного поля, и изображение на телевизорах может подвергнуться магнитному искажению. В этом случае немедленно выключите питание телевизора, и включите его снова спустя от 15 до 30 минут.

**Если улучшений не наблюдается,** разместите акустическую систему подальше от телевизора.

### Об эксплуатации

- Если систему принести непосредственно из холодного места в теплое или установить в очень сырой комнате, то на линзе внутри CD-проигрывателя может произойти конденсация влаги. Если это произойдет, система не будет работать надлежащим образом. Выньте диск и оставьте систему включенной примерно на один час, пока влага не испарится.
- В случае передвижения системы выньте из нее диски.

Если у Вас возникли вопросы или проблемы, касающиеся Вашей системы, обратитесь, пожалуйста, в ближайшее торговое агентство фирмы Sony.

### Примечания относительно дисков

- Перед воспроизведением очистите диск с помощью чистящей ткани. Протирайте диск от центра к периферии.
- Не используйте растворители, такие, как бензин, разбавитель, имеющиеся в продаже чистящие средства или антистатический спрей, предназначенный для виниловых долгоиграющих пластинок.

- Не подвергайте диск воздействию прямого солнечного света или источника тепла, таких, как каналы горячего воздуха, и не оставляйте его в автомобиле, припаркованном под прямыми лучами солнца.
- При использовании дисков, у которых на поверхности с этикеткой имеется клей или аналогичное липкое вещество, или у которых при печати этикетки использовались специальные чернила, имеется вероятность, что диск или этикетка прилипнут к деталям внутри аппарата. Если это произойдет, возможно, диск не удастся извлечь, и это может привести к неисправности данного аппарата. Перед использованием диска убедитесь, что его сторона с этикеткой не является липкой.  
Не допускается использовать следующие типы дисков:
  - Взятые напрокат или использованные диски с прикрепленными наклейками, у которых из-под наклейки выступает клей. Диски с наклейками, липкими по периметру.
  - Диски с этикетками, отпечатанные с использованием специальных липких на ощупь чернил.
- Диски нестандартной формы (напр., в форме сердца, квадрата, звезды) не могут быть воспроизведены на данном аппарате. Попытка сделать это может повредить аппарат. Не используйте такие диски.

### **Очистка корпуса**

Очистите корпус, панель и регуляторы мягкой тканью, слегка смоченной раствором мягкого моющего средства. Не используйте абразивных подушек никакого типа, чистящих порошков или растворителей, таких, как разбавитель, бензин или спирт.

### **Для постоянной защиты магнитной ленты**

Для предотвращения переаписи выломайте лепесток кассеты со стороны А или В, как показано на рисунке.

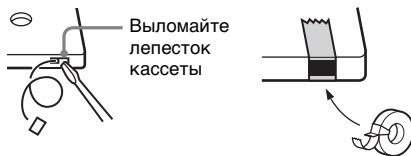

Выломайте лепесток кассеты

Если позднее Вы снова захотите использовать магнитную ленту для записи, закройте выломанный лепесток липкой лентой.

### **Перед помещением кассеты в кассетную деку**

Устраните любое провисание магнитной ленты. В противном случае магнитная лента может запутаться в деталях кассетной деки и повредиться.

### **При использовании магнитной ленты продолжительностью свыше 90 минут**

Магнитная лента является очень эластичной. Не выполняйте частой смены операций с магнитной лентой, таких, как воспроизведение, остановка и перемотка. Магнитная лента может запутаться внутри кассетной деки.

### **Очистка головок магнитной ленты**

Очищайте головки магнитной ленты через каждые 10 часов их использования. Обязательно очищайте головки магнитной ленты перед началом выполнения важной записи или после воспроизведения старой магнитной ленты. Используйте имеющуюся в продаже чистящую кассету сухого или влажного типа. За дополнительной информацией обращайтесь к инструкции по эксплуатации чистящей кассеты.

### **Размагничивание головок магнитной ленты**

Производите размагничивание головок и металлических частей, которые имеют контакт с лентой, каждые 20 – 30 часов использования с помощью приобретаемой отдельно размагничивающей кассеты. Для получения подробной информации обращайтесь к инструкции размагничивающей кассеты.

# Технические характеристики

## Основной аппарат

### Секция усилителя

#### Североамериканские модели:

##### МНС-GX750/RX550

Передняя акустическая система

Постоянная среднеквадратичная выходная мощность (для справок):

160 + 160 ватт (6 Ом на 1 кГц, суммарный коэффициент гармоник 10%)

Суммарный коэффициент гармоник

менее 0,07% (6 Ом при 1 кГц, 80 ватт)

Сабвуфер

Постоянная среднеквадратичная выходная мощность (для справок):

180 ватт (6 Ом на 50 Гц, суммарный коэффициент гармоник 10%)

Суммарный коэффициент гармоник

менее 0,07% (6 Ом при 50 Гц, 90 ватт)

##### МНС-GX450

Передняя акустическая система

Постоянная среднеквадратичная выходная мощность (для справок):

125 + 125 ватт (6 Ом на 1 кГц, суммарный коэффициент гармоник 10%)

Суммарный коэффициент гармоник

менее 0,07% (6 Ом при 1 кГц, 60 ватт)

Сабвуфер

Постоянная среднеквадратичная выходная мощность (для справок):

150 ватт (6 Ом на 50 Гц, суммарный коэффициент гармоник 10%)

Суммарный коэффициент гармоник

менее 0,07% (6 Ом при 50 Гц, 75 ватт)

##### МНС-GX250

Постоянная среднеквадратичная выходная мощность (для справок):

140 + 140 ватт (6 Ом на 1 кГц, суммарный коэффициент гармоник 10%)

Суммарный коэффициент гармоник

менее 0,07% (6 Ом при 1 кГц, 70 ватт)

#### Европейская и российская модели:

##### МНС-RG444S

Передняя акустическая система

Выходная мощность DIN (номинальная):

100 + 100 ватт (6 Ом при 1 кГц, DIN)

Постоянная среднеквадратичная выходная мощность (для справок):

120 + 120 ватт (6 Ом на 1 кГц, суммарный коэффициент гармоник 10%)

Музыкальная выходная мощность (для справок):

240 + 240 ватт (6 Ом на 1 кГц, суммарный коэффициент гармоник 10%)

Сабвуфер

Выходная мощность по DIN (номинальная):

100 ватт (6 Ом на 60 Гц, DIN)

Постоянная среднеквадратичная выходная мощность (для справок):

120 ватт (6 Ом на 50 Гц, суммарный коэффициент гармоник 10%)

Музыкальная выходная мощность (для справок):

240 ватт (6 Ом на 50 Гц, суммарный коэффициент гармоник 10%)

##### МНС-RG333

Выходная мощность DIN (номинальная):

100 + 100 ватт (6 Ом на 1 кГц, DIN)

Постоянная среднеквадратичная выходная мощность (для справок):

125 + 125 ватт (6 Ом на 1 кГц, суммарный коэффициент гармоник 10%)

Музыкальная выходная мощность (для справок): 250 + 250 ватт (6 Ом на 1 кГц, суммарный коэффициент гармоник 10%)

#### **MHC-RG222/RG121**

Выходная мощность DIN (номинальная): 50 + 50 ватт (6 Ом на 1 кГц, DIN)

Постоянная среднеквадратичная выходная мощность (для справок):

65 + 65 ватт (6 Ом на 1 кГц, суммарный коэффициент гармоник 10%)

Музыкальная выходная мощность (для справок): 130 + 130 ватт (6 Ом на 1 кГц, суммарный коэффициент гармоник 10%)

#### **MHC-RG100**

Выходная мощность DIN (номинальная): 15 + 15 ватт (6 Ом на 1 кГц, DIN)

Постоянная среднеквадратичная выходная мощность (для справок):

20 + 20 ватт (6 Ом на 1 кГц, суммарный коэффициент гармоник 10%)

Музыкальная выходная мощность (для справок): 40 + 40 ватт (6 Ом на 1 кГц, суммарный коэффициент гармоник 10%)

#### **Прочие модели:**

#### **MHC-RG555**

Следующие измерения были выполнены при переменном токе 120, 127, 220, 240 В с частотой 50/60 Гц

Выходная мощность DIN (номинальная): 120 + 120 ватт (6 Ом на 1 кГц, DIN)

Постоянная среднеквадратичная выходная мощность (для справок):

150 + 150 ватт (6 Ом на 1 кГц, суммарный коэффициент гармоник 10%)

#### **MHC-RG551S**

Следующие измерения были выполнены при переменном токе 120, 127, 220, 240 В с частотой 50/60 Гц

Передняя акустическая система

Выходная мощность DIN (номинальная):

100 + 100 ватт (6 Ом на 1 кГц, DIN)

Постоянная среднеквадратичная выходная мощность (для справок):

120 + 120 ватт (6 Ом на 1 кГц, суммарный коэффициент гармоник 10%)

Сабвуфер

Выходная мощность по DIN (номинальная):

100 ватт (6 Ом на 50 Гц, DIN)

Постоянная среднеквадратичная выходная мощность (для справок):

120 ватт (6 Ом на 50 Гц, суммарный коэффициент гармоник 10%)

#### **MHC-RG441**

Следующие измерения были выполнены при переменном токе 120, 127, 220, 240 В с частотой 50/60 Гц

Выходная мощность DIN (номинальная):

120 + 120 ватт (6 Ом на 1 кГц, DIN)

Постоянная среднеквадратичная выходная мощность (для справок):

150 + 150 ватт (6 Ом на 1 кГц, суммарный коэффициент гармоник 10%)

#### **MHC-RG222/RG221**

Следующие измерения были выполнены при переменном токе 120, 127, 220, 240 В с частотой 50/60 Гц

Выходная мощность DIN (номинальная):

100 + 100 ватт (6 Ом на 1 кГц, DIN)

Постоянная среднеквадратичная выходная мощность (для справок):

120 + 120 ватт (6 Ом на 1 кГц, суммарный коэффициент гармоник 10%)

## МНС-RG121

Следующие измерения были выполнены при переменном токе 120, 127, 220, 240 В с частотой 50/60 Гц

Выходная мощность DIN (номинальная):  
50 + 50 ватт (6 Ом на  
1 кГц, DIN)

Постоянная среднеквадратичная выходная мощность (для справок):  
60 + 60 ватт (6 Ом на  
1 кГц, суммарный  
коэффициент  
гармоник 10%)

### Входы

VIDEO/MD IN (фоногнезда) (только  
МНС-RG555): напряжение 450/250 мВ,  
сопротивление 47 кОм

GAME INPUT AUDIO L/R (фоногнезда):  
Напряжение 250 мВ,  
полное сопротивление  
47 кОм

GAME INPUT VIDEO (фоногнездо):  
1 Ур-р, 75 Ом

MIC (микрофонное гнездо) (только  
МНС-RG555): Чувствительность  
1 мВ, полное  
сопротивление 10 кОм

### Выходы

PHONES (стереофоническое мини-гнездо):  
позволяет  
подсоединять  
головные телефоны  
сопротивлением 8 Ом и  
более

VIDEO OUT (фоногнездо):  
макс. выходной  
уровень, размах 1 В,  
несбалансированное, с  
отрицательной  
синхронизацией,  
полное сопротивление  
нагрузки 75 Ом

SPEAKER:  
позволяет  
подсоединять  
сопротивление от 6 до  
16 Ом

SUB WOOFER OUT (только МНС-GX750/  
GX450/RG551S/RG444S/RX550):  
позволяет  
подсоединять  
сопротивление от 6 до  
16 Ом

## Секция CD-проигрывателя

Система Компакт диск и  
цифровая аудио  
система

Лазер Полупроводниковый  
лазер ( $\lambda=780$  нм)  
Продолжительность  
эмиссии:  
непрерывная

Частотный отклик 2 Гц – 20 кГц ( $\pm 0,5$  дБ)

Длина волны 780 – 790 нм

Отношение сигнал-шум Свыше 90 дБ

Динамический диапазон Свыше 90 дБ

## Секция кассетной деки

Система записи 4-дорожечная,  
2-канальная,  
стереофоническая

Частотная характеристика 50 – 13000 Гц ( $\pm 3$  дБ), с  
использованием кассет  
Sony TYPE I

Детонация  $\pm 0,15\%$  пиковой  
величины детонации  
(IEC)  
0,1% среднеквадратичной  
величины детонации  
(NAB)  
 $\pm 0,2\%$  пиковой величины  
детонации (DIN)

## Секция тюнера

Стереофонический тюнер FM,  
супергетеродинный тюнер FM/AM

### Секция тюнера FM

Диапазон настройки  
Североамериканская модель:  
87,5 – 108,0 МГц  
(с шагом 100 кГц)

Российская модель:  
65,0 – 74,0 МГц  
(Отсутствует  
стереофонический  
эффект.  
с шагом 10 кГц)  
87,5 – 108,0 МГц  
(с шагом 50 кГц)  
87,5 – 108,0 МГц  
(с шагом 50 кГц)

Прочие модели:

Антенна Проволочная антенна  
FM

Гнезда антенны 75 Ом,  
несбалансированные

Промежуточная частота  
10,7 МГц

## Секция тюнера AM

Диапазон настройки

Панамериканские модели:

530 – 1710 кГц  
(при установке  
интервала настройки  
на 10 кГц)  
531 – 1710 кГц  
(при установке  
интервала настройки  
на 9 кГц)

Для европейской, российской модели, а также  
модели для Саудовской Аравии:

531 – 1602 кГц (при  
установке интервала  
настройки на 9 кГц)  
530 – 1710 кГц  
(при установке  
интервала настройки  
на 10 кГц)  
531 – 1602 кГц  
(при установке  
интервала настройки  
на 9 кГц)

Прочие модели:

Антенна Рамочная антенна AM  
Гнезда антенны Гнездо внешней  
антенны

Промежуточная частота

450 кГц

## Акустическая система

**Североамериканские модели:**

### Передняя акустическая система SS-RG555 для MHC-GX750/RX550

Акустическая система 3-канальная,  
3-компонентная, с  
отражением низких  
звуковых частот

Компоненты акустической системы

Вуфер (низкочастотный динамик):  
диаметр 15 см,  
конического типа

Сабвуфер (сверхнизкочастотный динамик):  
диаметр 15 см,  
конического типа

Высокочастотный динамик:  
5 см, конического типа

Номинальное полное сопротивление

6 Ом

Размеры (ш/в/г) Приблиз. 267 × 365 ×  
295 мм

Масса Приблиз. 5,1 кг каждая  
акустическая система

### Сабвуфер SS-WG750 для MHC-GX750/RX550

Акустическая система с отражением низких  
звуковых частот

Компоненты акустической системы  
Вуфер (низкочастотный динамик):

диаметр 20 см,  
конического типа

Номинальное полное сопротивление  
6 Ом

Размеры (ш/в/г) Приблиз. 267 × 327 ×  
365 мм

Масса Приблиз. 7,5 кг

### Передняя акустическая система SS-RG444 для MHC-GX450/GX250

Акустическая система 3-канальная,  
3-компонентная, с  
отражением низких  
звуковых частот

Компоненты акустической системы  
Вуфер (низкочастотный динамик):

диаметр 13 см,  
конического типа

Сабвуфер (сверхнизкочастотный динамик):  
диаметр 13 см,  
конического типа

Высокочастотный динамик:  
5 см, конического типа

Номинальное полное сопротивление  
6 Ом

Размеры (ш/в/г) Приблиз. 242 × 327 ×  
235 мм

Масса Приблиз. 3,7 кг каждая  
акустическая система

### Сабвуфер SS-WG450 для MHC-GX450

Акустическая система с отражением низких  
звуковых частот

Компоненты акустической системы  
Вуфер (низкочастотный динамик):

диаметр 20 см,  
конического типа

Номинальное полное сопротивление  
6 Ом

Размеры (ш/в/г) Приблиз. 267 × 327 ×  
365 мм

Масса Приблиз. 5,7 кг

**Европейская и российская модели:  
Передняя акустическая система SS-RG444  
для МНС-RG444S/RG222**

Акустическая система	3-канальная, 3-компонентная, с отражением низких звуковых частот
Компоненты акустической системы	
Вуфер (низкочастотный динамик):	диаметр 13 см, конического типа
Сабвуфер (сверхнизкочастотный динамик):	диаметр 13 см, конического типа
Высокочастотный динамик:	5 см, конического типа
Номинальное полное сопротивление	6 Ом
Размеры (ш/в/г)	Приблиз. 242 × 327 × 235 мм
Масса	Приблиз. 3,7 кг каждая акустическая система

**Сабвуфер SS-WG450 для МНС-RG444S**

Акустическая система	с отражением низких звуковых частот
Компоненты акустической системы	
Вуфер (низкочастотный динамик):	диаметр 20 см, конического типа
Номинальное полное сопротивление	6 Ом
Размеры (ш/в/г)	Приблиз. 267 × 327 × 365 мм
Масса	Приблиз. 5,7 кг

**Передняя акустическая система SS-RG555  
для МНС-RG333**

Акустическая система	3-канальная, 3-компонентная, с отражением низких звуковых частот
Компоненты акустической системы	
Сабвуфер (сверхнизкочастотный динамик):	диаметр 15 см, конического типа
Вуфер (низкочастотный динамик):	диаметр 15 см, конического типа
Высокочастотный динамик:	5 см, конического типа
Номинальное полное сопротивление	6 Ом
Размеры (ш/в/г)	Приблиз. 267 × 365 × 295 мм
Масса	Приблиз. 5,1 кг каждая акустическая система

**Передняя акустическая система SS-RG121  
для МНС-RG121/RG100**

Акустическая система	3-канальная, 3-компонентная, с отражением низких звуковых частот
Компоненты акустической системы	
Сверхвысокочастотный динамик:	2 см, купольного типа
Вуфер (низкочастотный динамик):	диаметр 13 см, конического типа
Высокочастотный динамик:	5 см, конического типа
Номинальное полное сопротивление	6 Ом
Размеры (ш/в/г)	Приблиз. 202 × 327 × 230 мм
Масса	Приблиз. 3,0 кг каждая акустическая система

**Прочие модели:**

**Передняя акустическая система SS-RG555  
для МНС-RG555/RG551S/RG441**

Акустическая система	3-канальная, 3-компонентная, с отражением низких звуковых частот
Компоненты акустической системы	
Сабвуфер (сверхнизкочастотный динамик):	диаметр 15 см, конического типа
Вуфер (низкочастотный динамик):	диаметр 15 см, конического типа
Высокочастотный динамик:	5 см, конического типа
Номинальное полное сопротивление	6 Ом
Размеры (ш/в/г)	Приблиз. 267 × 365 × 295 мм
Масса	Приблиз. 5,1 кг каждая акустическая система

**Сабвуфер SS-WG750 для МНС-RG551S**

Акустическая система	с отражением низких звуковых частот
Компоненты акустической системы	
Вуфер (низкочастотный динамик):	диаметр 20 см, конического типа
Номинальное полное сопротивление	6 Ом
Размеры (ш/в/г)	Приблиз. 267 × 327 × 365 мм
Масса	Приблиз. 7,5 кг

продолжение следует

### **Передняя акустическая система SS-RG444 для МНС-RG222/RG221**

Акустическая система	3-канальная, 3-компонентная, с отражением низких звуковых частот
Компоненты акустической системы	
Сабвуфер (сверхнизкочастотный динамик):	диаметр 13 см, конического типа
Вуфер (низкочастотный динамик):	диаметр 13 см, конического типа
Высокочастотный динамик:	5 см, конического типа
Номинальное полное сопротивление	6 Ом
Размеры (ш/в/г)	Приблиз. 242 × 327 × 235 мм
Масса	Приблиз. 3,7 кг каждая акустическая система

### **Передняя акустическая система SS-RG121 для МНС-RG121**

Акустическая система	3-канальная, 3-компонентная, с отражением низких звуковых частот
Компоненты акустической системы	
Сверхвысокочастотный динамик:	2 см, купольного типа
Вуфер (низкочастотный динамик):	диаметр 13 см, конического типа
Высокочастотный динамик:	5 см, конического типа
Номинальное полное сопротивление	6 Ом
Размеры (ш/в/г)	Приблиз. 202 × 327 × 230 мм
Масса	Приблиз. 3,0 кг каждая акустическая система

### **Передачик**

#### **TMR-HT1 для МНС-GX750**

Несущая частота	913,4 – 914,6 МГц
Канал	
CHANNEL 1:	913,4 МГц
CHANNEL 2:	914,0 МГц
CHANNEL 3:	914,6 МГц
Модуляция	FM стерео
Источник питания	9 В постоянного тока: прилагаемый адаптер питания переменного тока (AC-GSX100)
Аудиовход	фоногнезда/ стереофонические мини-гнезда

#### **Система в целом**

Требования по электропитанию	
Североамериканские модели:	120 В переменного тока, частота 60 Гц
Европейская и российская модели:	230 В переменного тока, частота 50/60 Гц
Австралийская модель:	230 – 240 В переменного тока, частота 50/60 Гц
Аргентинские модели:	220 В переменного тока, 50/60 Гц
Мексиканская модель:	127 В переменного тока, 60 Гц
Модель для Саудовской Аравии:	120 – 127/220 или 230 – 240 В переменного тока, частота 50/60 Гц Настраиваются с помощью регулятора напряжения
Прочие модели:	120 В, 220 В или 230 – 240 В переменного тока, частота 50/60 Гц Настраиваются с помощью регулятора напряжения

Потребляемая мощность	
Модели США:	
МНС-GX750/RX550:	230 ватт
МНС-GX450:	265 ватт
МНС-GX250:	205 ватт
Канадские модели:	
МНС-GX750:	280 ВА
МНС-GX450:	330 ВА
МНС-GX250:	260 ВА
Европейская и российская модели:	
МНС-RG444S:	275 ватт
	0,25 ватт (в режиме экономии энергии)
МНС-RG333:	180 ватт
	0,25 ватт (в режиме экономии энергии)
МНС-RG222:	110 ватт
	0,25 ватт (в режиме экономии энергии)
МНС-RG121:	110 ватт
	0,25 ватт (в режиме экономии энергии)
МНС-RG100:	55 ватт
	0,25 ватт (в режиме экономии энергии)
Прочие модели:	
МНС-RG555:	155 ватт
МНС-RG551S:	275 ватт
МНС-RG441:	155 ватт
МНС-RG222:	180 ватт
МНС-RG221:	180 ватт
МНС-RG121:	110 ватт
Размеры (ш/в/г), включая выступающие части и регуляторы	
Секция усилителя/тюнера/магнитной ленты/CD:	
	Приблиз. 280 × 327 × 425 мм
Передатчик (только МНС-GX750)	
	Приблиз. 136 × 100 × 103 мм
Масса	
Североамериканские модели:	
НCD-GX750:	Приблиз. 10,5 кг
НCD-GX450:	Приблиз. 10,0 кг
НCD-GX250:	Приблиз. 10,0 кг
НCD-RX550:	Приблиз. 10,5 кг

Европейская и российская модели:	
НCD-RG444S:	Приблиз. 10,0 кг
НCD-RG333:	Приблиз. 10,0 кг
НCD-RG222:	Приблиз. 8,5 кг
НCD-RG121:	Приблиз. 8,5 кг
НCD-RG100:	Приблиз. 8,0 кг
Прочие модели:	
НCD-RG555:	Приблиз. 10,0 кг
НCD-RG551S:	Приблиз. 10,5 кг
НCD-RG441:	Приблиз. 10,0 кг
НCD-RG222:	Приблиз. 10,0 кг
НCD-RG221:	Приблиз. 10,0 кг
НCD-RG121:	Приблиз. 8,5 кг

Передатчик (только МНС-GX750)	
	Приблиз. 146 г
Прилагаемые принадлежности	
	Пульт дистанционного управления (1)
	Батарейки R6 (размера AA) (2)
	Рамочная антенна AM (1)
	Проволочная антенна FM (1)
	Передатчик (только МНС-GX750) (1)
	Адаптер питания переменного тока (только МНС-GX750) (1)
	Соединительный шнур фоноштексель-стереофонический мини-штепсель (1м) (только МНС-GX750) (1)
	Ножки для акустической системы МНС-GX750/GX450/RG551S/RG444S/RX550 (12)
	МНС-GX250/RG555/RG441/RG333/RG222/RG221/RG121/RG100 (8)

Конструкция и технические характеристики могут быть изменены без уведомления.



## ОПИСАНИЯ КНОПОК

I/⏻ (питание) **1** (8, 16, 30, 34, 38, 42)

⏸ (пауза) **25** (12, 20)

⏏ (извлечение) **14** (11)

PUSH ⏏ (дека В)  
(извлечение) **15** (19)

■ (стоп) **25** (12, 20, 21, 26, 42)

▶▶ (перемотка вперед) **16**  
(12, 20)

▷ или ◁▷<sup>3)</sup>  
(воспроизведение) **16** (12, 19, 21)

◀◀ (перемотка назад) **25** (12, 20)

▲ PUSH (дека А)  
(извлечение) **30** (19)

<sup>1)</sup> Только МНС-GX750/GX450/  
RG555/RG551S/RG444S/  
RG441/RG333/RG222/  
RG221/RX550

<sup>2)</sup> Только МНС-GX750/GX450/  
RG555/RG551S/RG444S/  
RG441/RG333/RX550

<sup>3)</sup> Только МНС-RG555

<sup>4)</sup> Только МНС-GX750

## Сабвуфер (Только МНС-GX750/GX450/RG551S/RG444S/RX550)

### АЛФАВИТНЫЙ ПОРЯДОК

SUB WOOFER ON/OFF **2**

(23)

Индикатор **1**

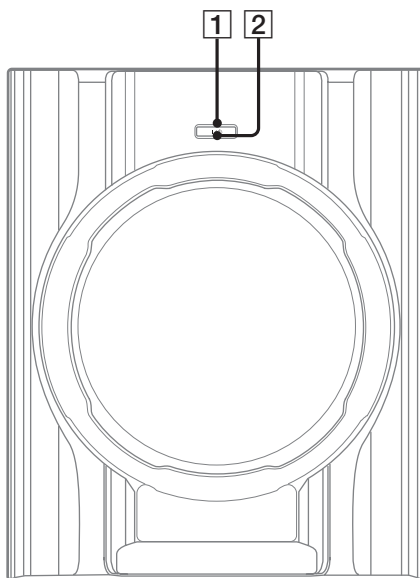

# Пульт дистанционного управления

## АЛФАВИТНЫЙ ПОРЯДОК

### А – Е

ALBUM -\* **13** (12, 14)  
ALBUM +\* **11** (12, 14)  
CD **18** (11, 14)  
CLEAR **15** (14)  
CLOCK/TIMER SELECT **2**  
(28, 29)  
CLOCK/TIMER SET **3** (10,  
27, 29)  
DISC SKIP **10** (12, 14)  
DISPLAY **21** (18, 30)  
ENTER **9** (10, 14, 15, 27, 29)  
EQ **14** (23)

### Ф – Я

FM MODE **4** (17)  
FUNCTION **6** (11, 14, 15, 17)  
PLAY MODE **20** (12, 14, 19)  
REPEAT **4** (13)  
SLEEP **22** (27)  
TAPE **17**  
TUNER BAND **5** (15, 17)  
TUNER MEMORY **19** (15)  
TUNING MODE **20** (15, 17)  
VOLUME +/- **12** (23, 27)

## ОПИСАНИЯ КНОПОК

I/⏻ (питание) **1** (8, 28)  
◀◀/▶▶ (перемотка назад/  
вперед) **7** (12, 20)  
-/+ (подстройка) **16** (15)  
◀◀/▶▶ (перемещение  
назад/вперед) **16** (10, 12,  
20)  
▶ (воспроизведение) **8** (12,  
19)  
⏸ (пауза) **8** (12, 20)  
■ (стоп) **8** (12, 20, 21)

\* Только MHC-GX750/  
GX450/RG555/RG551S/  
RG444S/RG441/RG333/  
RG222/RG221/RX550

