

# SONY®

4-094-602-21 (1)



409460221

# Flat Panel Colour TV

**Flat Panel Colour TV**

**KE-32TS2E**  
**KE-42TS2E**

© 2003 Sony Corporation

**Manuale d'Istruzioni**

**Gebruiksaanwijzing**

**Manual de Instruções**

**Инструкция по эксплуатации**

**IT**

**NL**

**PT**

**RU**

**DICHIARAZIONE DI CONFORMITA'IN BASE  
ALL'ARTICOLO 2 PARAGRAFO B DEL D.M. 26.03.1992**

Si dichiara che gli TV mod. KE-32TS2E e KE-42TS2E sono stati fabbricati nella Comunità Economica Europea nel rispetto delle disposizioni di cui al D.M. 26.03.92 ed in particolare sono conformi alle prescrizioni dell'articolo 1 dello stesso D.M.

**DICHIARAZIONE DI CONFORMITÀ**

Si dichiara gli apparecchi sono stati fabbricati in conformità all'Art. 2 Comma 1 del D.M. 28.08.1995 n.548.

Le prescrizioni alle frequenze sono quelle indicata nel paragrafo 3 dell'allegato A. al D.M. 26.06.85 e nel paragrafo 3 dell'allegato 1 al D.M. 27.08.87 e precisamente:

**BANDE DI FREQUENZA**

**1. Bande di frequenza:**

Low VHF	E2 - C	Freq. da 48,25 a 82,25 MHz	Compreso Canale C
	S01 - S2	Freq. da 69,25 a 112,25 MHz	
	S3 - S10	Freq. da 119,25 a 168,25 MHz	
High VHF	E5 - E12	Freq. da 175,25 a 224,25 MHz	
	S11 - S20	Freq. da 231,25 a 294,25 MHz	
Hyperband	S21 - S36	Freq. da 303,25 a 423,25 MHz	
	S37 - S41	Freq. da 431,25 a 463,25 MHz	
UHF	E21- E69	Freq. da 471,25 a 855,25 MHz	

2. Frequenza intermedia: Multi - Standard FI-Video: 38,9 MHz  
FI-Audio I: 33,4 MHz  
FI-Audio II: 33,16 MHz

3. Oscillatore locale: Frequenza oscillatore locale superiore a quella del segnale.

# Introduzione

Grazie per aver scelto questo televisore a colori Sony con schermo piatto.

Prima di utilizzare questo apparecchio, legga attentamente questo manuale e lo conservi per future consultazioni.

**Simboli utilizzati in questo manuale:**



.....Informazioni importanti.



.....Informazioni sulle funzioni.

1,2 .....Sequenza delle istruzioni da seguire.



.....I pulsanti del telecomando sfumati del telecomando mostrano i pulsanti che devono essere premuti per eseguire le diverse istruzioni.



.....Informazioni sul risultato delle istruzioni.

## Indice

Dichiarazione di Conformità .....	2
Introduzione .....	3
Norme di sicurezza.....	4
Norme di sicurezza supplementari.....	5
Verifica degli accessori in dotazione.....	5

### Descrizione generale

Descrizione generale dei pulsanti del televisore.....	6
Descrizione generale dei pulsanti del telecomando .....	7

### Installazione

Inserimento delle pile nel telecomando.....	8
Collegamento del cavo del trasformatore di CA, l'antenna ed il videoregistratore.....	8
Azioni preventive per evitare che il televisore possa cadere per terra.....	9

### Operazioni preliminari

Accensione e sintonizzazione automatica del televisore.....	11
---	----

### Sistema di menù su schermo

Introduzione e uso del sistema dei menù .....	13
Regolazione Immagine .....	13
Regolazione Audio .....	15
Comando schermo.....	16
Caratteristiche .....	19
Impostazione .....	21
Timer.....	24
Stato apparecchio.....	26

### Televideo











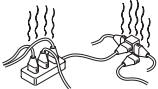

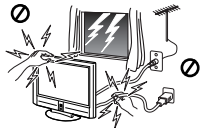

Televideo.....	27
----------------	----

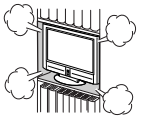
### Informazioni aggiuntive

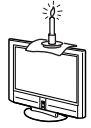
Collegamento di apparecchi opzionali.....	28
Uso degli apparecchi opzionali .....	30
Configurazione del telecomando per un DVD o un videoregistratore .....	31
Specifiche tecniche.....	32
Soluzione dei problemi .....	33

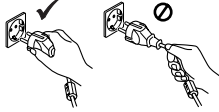
IT

# Norme di sicurezza

 <p>Questa apparecchiatura funziona unicamente con corrente alternata a 220-240V. Assicurarsi di non collegare troppe apparecchiature alla stessa presa di corrente perché ciò potrebbe provocare incendi e scosse elettriche.</p>	 <p>Per ragioni ambientali e di sicurezza, è consigliabile che il televisore non sia lasciato in modalità stand-by quando non è in uso. Spegnerlo utilizzando il tasto principale.</p>	 <p>Non introdurre mai oggetti di nessun tipo nell'apparecchio perché ciò potrebbe provocare incendi o scosse elettriche. Non versare mai nessun tipo di liquido sull'apparecchio. Se qualsiasi liquido o oggetto solido dovesse penetrare nell'apparecchio, non utilizzare il televisore. Farlo controllare immediatamente da personale qualificato.</p>
 <p>Non aprire mai il televisore. Fare riferimento solo a personale qualificato.</p>	 <p>Per la Vostra sicurezza, non toccare nessuna parte del televisore, né i cavi di alimentazione o antenna durante i temporali.</p>	 <p>Per prevenire rischi di incendio o di scosse elettriche, non esporre il televisore a pioggia o umidità.</p>
 <p>Non coprire le prese di ventilazione del televisore. Per la ventilazione lasciare uno spazio di almeno 10 cm tutto attorno all'apparecchio.</p>	 <p>Mai posizionare il televisore in luoghi troppo caldi, umidi, o eccessivamente polverosi. Non installare il televisore dove potrebbe essere esposto a vibrazioni meccaniche.</p>	 <p>Per prevenire rischi di incendio, mantenere lontano dal televisore oggetti e sostanze infiammabili o fiamme vive (es. candele).</p>
 <p>Pulire lo schermo ed il mobile con un panno morbido strofinando delicatamente. Non usare sostanze abrasive, alcaline o solventi come alcool, benzina o spray antistatici. Scollegare sempre il TV dalla rete elettrica prima di procedere alla pulizia.</p>	 <p>Per scollegare la presa di corrente, tirare la presa stessa. Non tirare il cavo.</p>	 <p>Curarsi di non posizionare oggetti pesanti sulla presa di corrente perché ciò potrebbe danneggiarla. E' consigliabile avvolgere il cavo di alimentazione in eccesso utilizzando i supporti presenti sul retro del TV.</p>
 <p>Posizionare il televisore su di un mobile solido e stabile. Fare attenzione che non ci si possano arrampicare dei bambini. Non appoggiare il televisore sul lato o a faccia in giù.</p>	 <p>Rimuovere la presa di corrente prima di spostare il televisore. Evitare superfici irregolari, movimenti bruschi ed eccessiva energia. Se l'apparecchio cade o viene danneggiato farlo controllare immediatamente da personale qualificato.</p>	 <p>Non coprire le aperture di ventilazione del televisore con materiali come tende, giornali ecc.</p>

## Norme di sicurezza supplementari



- Questo apparecchio può essere trasportato solo da due o più persone. Nel caso in cui si renda necessario trasportarlo, deve essere protetto allo scopo di assicurarsi che non sia oggetto di colpi, di vibrazioni o di una eccessiva forzatura.
- Le scanalature e le aperture della cassa dell'apparecchio e quelle posteriori ed inferiori hanno lo scopo di fornire allo stesso la necessaria ventilazione. Per assicurare il funzionamento sicuro dell'apparecchio e proteggerlo da un surriscaldamento, queste scanalature ed aperture non devono mai essere ostruite o coperte.
- Nel caso in cui l'apparecchio sia stato spostato direttamente da un luogo freddo ad un luogo caldo, o se la temperatura della stanza è cambiata in maniera repentina, le immagini possono risultare ombrose o scolorite in alcune parti. Ciò è dovuto al fatto che l'umidità si è condensata negli specchi o lenti all'interno dell'apparecchio. Prima di usarlo di nuovo, si renderà necessario lasciare evaporare l'umidità.
- Per ottenere un'immagine chiara, non bisogna esporre lo schermo direttamente ad una illuminazione intensa o alla luce del sole. Se possibile, bisogna utilizzare un faro di luce dal tetto e diretto verso il basso.
- Lo schermo di questo apparecchio è dotato di un rivestimento antiriflessi. Per evitare che lo schermo possa rovinarsi, osservi i punti indicati a seguito. Non schiacci o graffi lo schermo con oggetti rigidi, né lanci nulla contro di esso. Potrebbe danneggiarlo.
  - Si assicuri di disinserire il cavo dell'alimentazione connesso all'unità di ricezione prima di procedere alle operazioni di pulizia.
  - Non tocchi la superficie dello schermo dopo che questo abbia funzionato continuamente durante un lungo periodo, giacché il pannello sarà caldo.
  - Lo schermo di questo apparecchio è dotato di un rivestimento antiriflessi. Si raccomanda di non toccare eccessivamente la superficie dello schermo.
  - Pulisca lo schermo con il panno apposito fornito in dotazione o con un panno delicato inumidito con una soluzione di detergente leggero.
  - Non utilizzi mai alcun tipo di panno abrasivo, di polvere sgrassante o di dissolventi come l'alcol o la benzina. Questo tipo di contatto potrebbe danneggiare la superficie dello schermo.
- Il televisore non viene disinserito dall'alimentazione della corrente elettrica quando l'interruttore si trova in posizione "No". Per disinserire completamente l'apparecchio, si renderà necessario togliere la spina dalla presa elettrica.
- **Nota nel caso in cui venga utilizzato in alta montagna:**  
Quando si utilizza a un'altezza superiore a 1.900 m o 6.248 piedi (pressione dell'aria inferiore a

800hPa), questo schermo al plasma può generare un leggero ronzio a causa della differenza della pressione dell'aria tra l'interno e l'esterno dei pannelli. Ciò non è considerato un difetto e non è coperto dalla Garanzia Sony. Questo ronzio è una caratteristica comune a tutti gli schermi al plasma.

### Corrosione

L'uso di questo apparecchio nelle vicinanze del mare può causare nello stesso un eccesso di salinità oltre alla corrosione e a danni interni, ciò causerebbe un deterioramento del suo funzionamento. Nel caso in cui l'apparecchio dovesse essere soggetto a una qualsiasi di queste condizioni, si renderà necessario adottare delle misure atte a ridurre l'umidità e la temperatura del luogo ove sia situato.

### Persistenza dell'immagine

- Se si visualizzano per un lungo periodo di tempo le immagini indicate a seguito, si può produrre una persistenza dell'immagine (afterimage) in determinate zone dello schermo, a causa delle caratteristiche dello schermo televisivo.
  - Strisce nere nella parte superiore e nella parte inferiore che compaiono in molti video (immagine Letterbox).
  - Strisce nere a sinistra e a destra che compaiono in un video in formato 4:3 (emissioni convenzionali di televisione).
  - Videogiochi.
  - Immagini provenienti da un computer.
  - Menù DVD su schermo.
  - Menù su schermo, numeri di canali, ecc., di apparecchi connessi, come un ricevitore digitale, un modem via cavo, un videoregistratore, ecc.

Il rischio è maggiore se l'apparecchio è in modalità "Live" o sta funzionando con un elevato contrasto. Questa immagine non può essere eliminata una volta registrata sullo schermo. Onde evitare questo rischio, non deve lasciar funzionare il televisore con tali immagini o programmi per un lungo periodo di tempo; utilizza la funzione "Salvaschermo" o riduca il livello di contrasto. Anche un continuo e prolungato uso della stessa immagine o programma può provocare questo difetto. LA PERSISTENZA DELL'IMMAGINE NON È COPERTA DALLA GARANZIA SONY.

- Per ridurre la persistenza dell'immagine, questo televisore dispone della funzione "Salvaschermo". Il valore prestabilito della funzione "Orbit" in "Salvaschermo" è "Si".
- La funzione "Salvaschermo" previene e riduce la persistenza dell'immagine.
- Con un uso prolungato di questo televisore in formato 4:3, la superficie dello schermo 4:3 può diventare più scura in un pannello di formato 16:9. Per evitare questo problema, si deve utilizzare la modalità d'immagine "Smart".

IT

## Verifica degli accessori in dotazione



Vedi pagina 32.

# Descrizione generale dei pulsanti del televisore

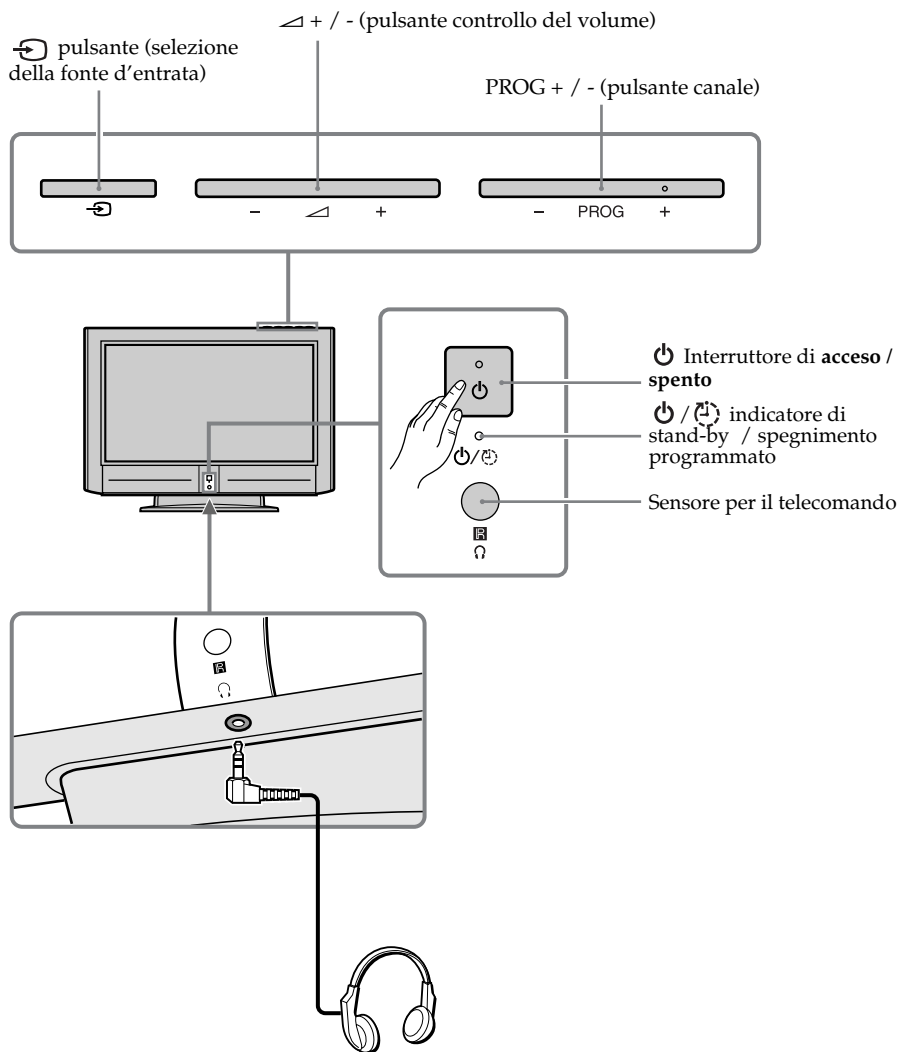

🎧 Presa per cuffia



Utilizzi cuffie con connettore del tipo L.



Quando si connette la cuffia, gli altoparlanti del televisore vengono automaticamente sconnessi.

# Descrizione generale dei pulsanti del telecomando

## Spegnere temporaneamente il televisore:

Prema questo pulsante per spegnere temporaneamente il televisore (l'indicatore di Standby/spegnimento programmato  si illuminerà). Lo preme di nuovo per accendere il televisore dalla modalità di Standby.

Per risparmiare energia, si consiglia di spegnere completamente il televisore quando non utilizzato.



Dopo un periodo di tempo durante il quale non viene emesso alcun segnale e non viene premuto alcun pulsante, il televisore passa automaticamente in modalità standby (Chiusura auto, pagina 25).

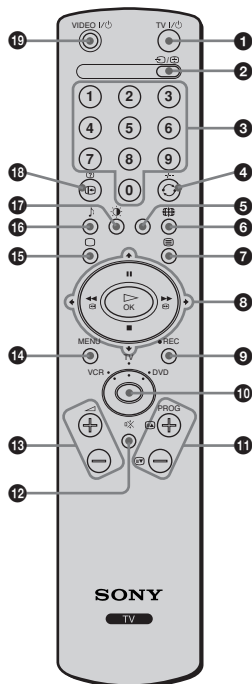

**2 Selezione della fonte di entrata:** Prema questo pulsante ripetutamente fino a che il simbolo della fonte di entrata desiderata non apparirà sullo schermo.

**3 Selezione dei canali:** Se il selettore di apparecchio è in posizione "TV" o "VCR" (videoregistratore), lo preme questo pulsante per selezionare i canali. Per numeri di programma composti da due cifre, preme la seconda cifra entro un tempo massimo di 2,5 secondi.

**4 a) Se il Selettore di Apparecchio si trova in posizione TV:**

Questo tasto permette di tornare al canale che si stava guardando in precedenza. (Questa operazione è possibile solo dopo aver guardato il canale per almeno 5 secondi).

**b) Se il Selettore di Apparecchio si trova in posizione VCR:**

Se sta utilizzando un videoregistratore Sony, per i numeri di programma a due cifre, come per esempio 23, preme prima -/-- e in seguito i pulsanti 2 e 3.

**5** Questo pulsante funziona solamente in modalità televideo.

**6 Selezione del formato d'immagine:** Prema questo pulsante ripetutamente per cambiare il formato dello schermo. Per maggiori informazioni, consulti il capitolo "Comando schermo" a pagina 16.

**7 Selezione del televideo:** Prema questo pulsante per visualizzare il televideo.

**8 a) Se il Selettore di Apparecchio si trova in posizione TV:**

Quando MENU è attivato, utilizzi questi pulsanti per muoversi con il sistema di menù. Per maggiori informazioni, consulti il capitolo "Introduzione e uso del sistema dei menù" a pagina 13.

**b) Se il Selettore di Apparecchio si trova in posizione VCR**

**(videoregistratore) o DVD:** Utilizzi questi pulsanti per controllare le principali funzioni del videoregistratore o del DVD connessi a questo televisore.

**9 Pulsante di registrazione:** Se il Selettore di Apparecchio si trova in posizione VCR, preme questo pulsante per registrare i programmi.

**10 Selettore di Apparecchio:** Con questo telecomando, potrà controllare non solo il televisore, bensì anche le principali funzioni del suo DVD o del videoregistratore. Accenda l'apparecchio che desidera controllare e, in seguito, preme questo pulsante più volte per selezionare DVD, TV o VCR (per il videoregistratore). Si illuminerà momentaneamente una luce verde nella posizione selezionata.



Prima di utilizzare per la prima volta il telecomando per controllare il DVD o il videoregistratore, si renderà necessario configurarli secondo la marca del suo apparecchio. Per realizzare questa operazione, consulti il capitolo "Configurazione del telecomando per un DVD o un videoregistratore" a pagina 31.

**11 Selezione dei canali:** Prema questo pulsante per selezionare il canale seguente o precedente.

**12 Eliminazione dell'audio (Mute):** Prema questo pulsante per eliminare l'audio. Lo preme di nuovo per ripristinarlo.

**13 Regolazione del volume:** Prema questo pulsante per regolare il volume del televisore.

**14 Attivazione del sistema di menù:** Prema questo pulsante per vedere il menù sullo schermo. Lo preme di nuovo per disattivarlo e per vedere lo schermo normale di televisione.

**15 Selezione del modo TV:** Prema questo pulsante per disattivare il televideo o l'entrata video esterna.

**16 Selezione di effetto audio:** Premere più volte questo pulsante per cambiare l'effetto audio.

**17 Selezione del modo di immagine:** Prema questo pulsante ripetutamente per cambiare il modo di immagine.

**18 Mostrare le informazioni sullo schermo:** Prema questo pulsante per mostrare tutte le indicazioni sullo schermo. Lo preme di nuovo per cancellare.

**19 Accensione / Spegnimento del videoregistratore o del DVD:** Prema questo pulsante per accendere o spegnere il videoregistratore o il DVD.



Oltre alle funzioni di televisione, tutti i pulsanti colorati vengono utilizzati anche per le operazioni di televideo. Per maggiori informazioni, consulti il capitolo su "Televideo" a pagina 27 di questo manuale di istruzioni.

## Inserimento delle pile nel telecomando

-  Si assicuri di collocare le pile fornite con le polarità nella posizione corretta. Sia rispettoso nei riguardi dell'ambiente, e depositi le pile usate nei contenitori specifici per pile.

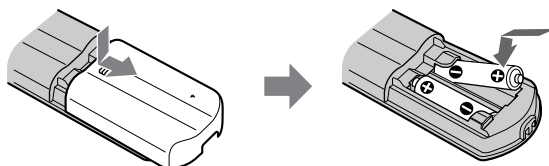

## Collegamento del cavo del trasformatore di CA, l'antenna ed il videoregistratore.

-  • Utilizzi il cavo del trasformatore di CA fornito (tipo C con messa a terra).  
• Per il collegamento dell'antenna, usi il cavo coassiale fornito con l'apparecchio.  
• Non vengono forniti altri cavi di collegamento.

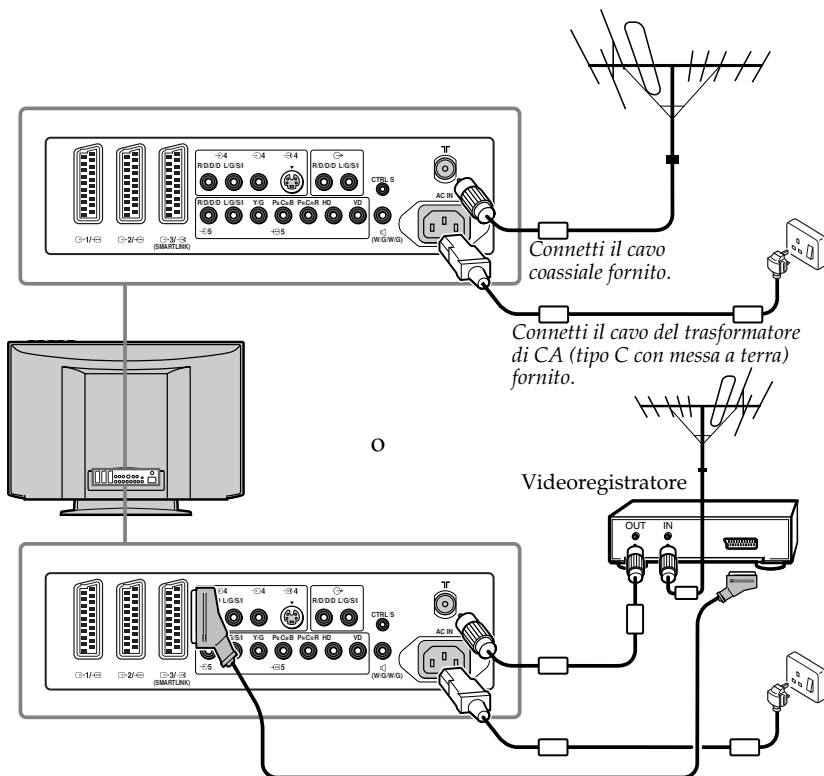

-  Per maggiori informazioni in merito al collegamento del videoregistratore, consulti il capitolo "Collegamento di apparecchi opzionali" nella pagina 28 di questo manuale di istruzioni.

Il collegamento per mezzo del connettore AV è opzionale.

## Azioni preventive per evitare che il televisore possa cadere per terra

Installi i supporti nella parte posteriore del televisore, faccia passare tra essi un cordone resistente o una catena e la appenda ad una parete o ad una colonna. Per collocare i supporti, si renderà necessario consultare con il suo distributore, dato che le viti per i supporti sostengono anche la cabina posteriore nella sua ubicazione.

- 1** Sviti una delle viti collocate nella parte posteriore dell'apparecchio.

 Non bisogna svitare le due viti allo stesso tempo, perché le stesse servono a sostenere la cabina posteriore. Non bisogna mai utilizzare il televisore senza le viti avvitate.

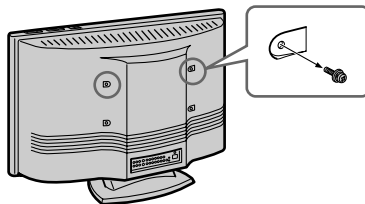

- 2** Collochiate il supporto fornito con la vite.

 Si assicuri di utilizzare la vite che sostiene la cabina posteriore. Una vite diversa potrebbe causare danni al televisore e provocare una scarica elettrica.

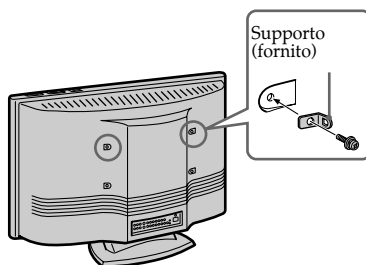

- 3** Ripeta i passi 1 e 2 per collocare l'altro supporto.

- 4** Si renderà necessario legare con forza un cordone resistente o una catena a ogni supporto nella parte posteriore del televisore.

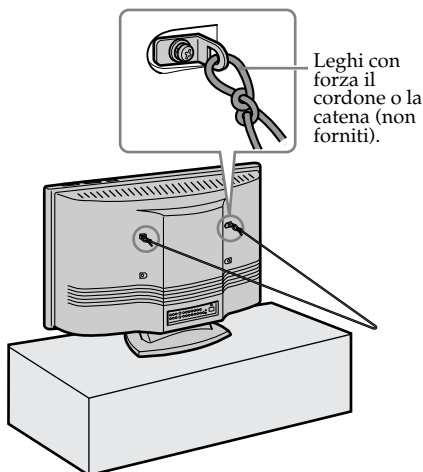

continua ...

---

**5** Appenda il cordone o la catena ad una parete o ad una colonna.

Vista laterale

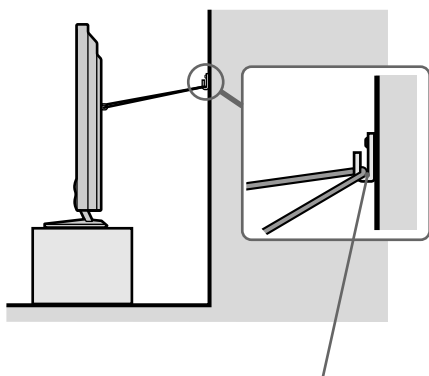

Vista posteriore

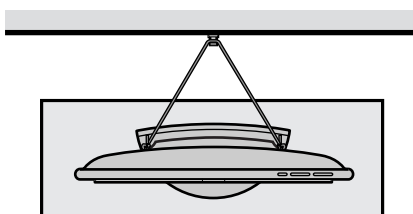



Avviti in maniera solida un gancio (non fornito) alla parete o alla colonna.

---

# Accensione e sintonizzazione automatica del televisore





La prima volta che viene acceso il televisore, apparirà sullo schermo una sequenza di menù per mezzo della quale potrà realizzare le seguenti operazioni: 1) selezionare la lingua dei menù, 2) selezionare il paese ove desidera utilizzare l'apparecchio, 3) cercare e memorizzare in maniera automatica tutti i canali disponibili (emittenti televisive) e 4) cambiare l'ordine in cui i canali (emittenti televisive) appaiono sullo schermo. Ciò nonostante, se dopo un certo tempo desidera cambiare di nuovo qualcuna di queste impostazioni, potrà farlo selezionando l'opzione appropriata in  (menù di Impostazione).

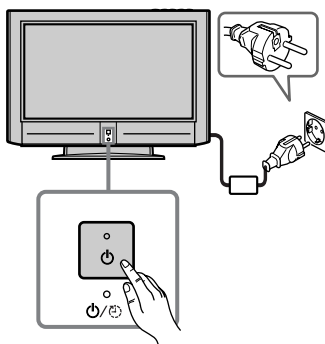

- 1** Collegi la spina del televisore alla presa di corrente (220-240V AC, 50 Hz). Quando la televisione viene connessa per la prima volta, si accende automaticamente. Nel caso in cui ciò non accadesse, per accenderlo si renderà necessario premere il pulsante di accensione / spegnimento  della parte frontale del televisore.

La prima volta che si accende il televisore, apparirà automaticamente sullo schermo il menù **Language** (Lingua).

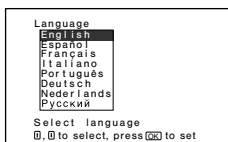

- 2** Prema il pulsante  o  del telecomando per selezionare la lingua, ed in seguito prema il pulsante **OK** per confermare la selezione. A partire da questo momento, tutti i menù appariranno sullo schermo nella lingua prescelta.



- 3** Sullo schermo apparirà in maniera automatica il menù **Paese**. Prema il pulsante  o  per selezionare il paese ove desidera utilizzare il televisore, ed in seguito prema il pulsante **OK** per confermare la selezione.

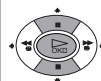
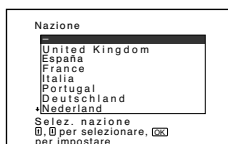

Se nell'elenco non appare il paese dove viene utilizzato il televisore, selezioni "--" al posto di un paese.

- 4** Il menù di Preselezione Automatica appare sullo schermo. Prema il pulsante **OK** per selezionare **Si**.

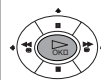
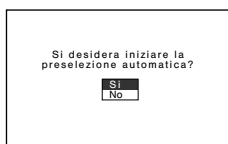

IT

continúa...

**5** Il televisore inizia a sintonizzare e memorizzare in maniera automatica tutti i canali (emittenti televisive) disponibili.

 Questo processo può durare alcuni minuti. Abbia pazienza e non prema nessun altro pulsante finché dura il processo di sintonizzazione, giacché altrimenti il processo non si completerebbe.



 Se il televisore non ha trovato alcun canale (emittente di televisione) dopo aver realizzato la sintonizzazione automatica, sullo schermo apparirà un messaggio con la richiesta di connettere l'antenna. Proceda a connetterla come indicato nella pag. 8 di questo manuale, e prema **OK**. Il procedimento di sintonizzazione automatica ricomincerà automaticamente.





**6**  Una volta che il televisore avrà sintonizzato e memorizzato tutti i canali (emittenti televisive), sullo schermo apparirà in forma automatica il menù di **Ordinamento dei Programmi**, affinché l'utente possa cambiare l'ordine secondo il quale i canali appaiono sullo schermo.

**a)** Se non desidera cambiare l'ordine dei canali, passi al punto 7.

**b)** Se desidera cambiare l'ordine dei canali, realizzi le seguenti operazioni:

**1** Prema il pulsante  o  per selezionare il numero di programma con il canale (emittente televisiva) che desidera cambiare di posizione, ed in seguito prema .

**2** Prema il pulsante  o  per selezionare il nuovo numero di programma nel quale desidera memorizzare il canale (emittente televisiva) selezionato, ed in seguito prema .

**3** Ripeta i passi b)1 e b)2 se desidera riordinare altri canali televisivi.

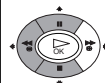
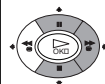
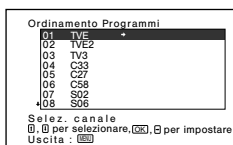

**7** Prema il pulsante **MENU** per tornare allo schermo normale del televisore.

**MENU**



 *Il televisore è pronto per funzionare.*

# Introduzione e uso del sistema dei menù

**i** Questo televisore utilizza un sistema di menù su schermo per guidare l'utente nel corso delle varie operazioni. Utilizzi i seguenti pulsanti del telecomando per spostarsi attraverso i vari menù:

**1** Prema il pulsante MENU per mostrare il primo livello di menù su schermo.

MENU



- 2**
- Per mettere in risalto il menù o l'opzione desiderati, prema  $\blacktriangledown$  o  $\blacktriangleup$ .
  - Per entrare nel menù o nell'opzione selezionata, prema  $\blacktriangleright$ .
  - Per tornare al menù o all'opzione precedente, prema  $\blacktriangleleft$ .
  - Per modificare le regolazioni dell'opzione selezionata, prema  $\blacktriangledown$  /  $\blacktriangleup$  /  $\blacktriangleleft$  o  $\blacktriangleright$ .
  - Per confermare e memorizzare la sua scelta, prema OK.

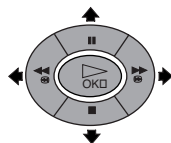

**3** Prema il pulsante MENU per tornare allo schermo normale del televisore.

MENU



## Regolazione Immagine

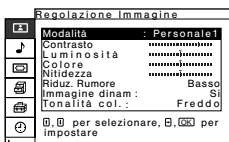

Il menù "Regolazione Immagine" le consente di modificare le regolazioni dell'immagine.

**Per realizzare questa operazione:** dopo aver selezionato l'opzione che desidera modificare, prema  $\blacktriangleright$ . In seguito, prema ripetutamente  $\blacktriangledown$  /  $\blacktriangleup$  /  $\blacktriangleleft$  o  $\blacktriangleright$  per modificare la regolazione, ed infine prema OK per memorizzarla.

Questo menù le permette anche di adattare la qualità dell'immagine alle modalità "Film", "Personale1" e "Personale2", secondo il tipo di programma che sta vedendo.

### Modalità

**Live** (per una maggiore luminosità e nitidezza dell'immagine).  
**Standard** (per un'immagine il cui contrasto si adatti alle condizioni d'illuminazione del suo salone).  
**Film** (per un'immagine con precisione di dettagli).  
**Personale1** (per preferenze individuali).  
**Personale2** (per preferenze individuali).

### Contrasto





Prema  $\blacktriangledown$  /  $\blacktriangleleft$  per diminuire il contrasto dell'immagine.  
Prema  $\blacktriangleup$  /  $\blacktriangleright$  per aumentare il contrasto dell'immagine.

### Luminosità

Prema  $\blacktriangledown$  /  $\blacktriangleleft$  per oscurare l'immagine.  
Prema  $\blacktriangleup$  /  $\blacktriangleright$  per dare una maggiore luminosità all'immagine.





continua ...

---

**Colore**      Prema  /  per diminuire l'intensità del colore.  
Prema  /  per aumentare l'intensità del colore.

 **Colore** non può essere regolato per l'entrata RGB.

---

**Nitidezza**      Prema  /  per dare una minore nitidezza all'immagine.  
Prema  /  per dare una maggiore nitidezza all'immagine.

---

**Riduz. Rumore**      **No / Basso / Medio / Alto**  
Selezioni questi pulsanti per ridurre il livello di rumore di tutti gli apparecchi collegati. È più effettivo nel segnale dalla presa VHF / UHF.

 Non si può regolare la **Riduz. Rumore** in apparecchi collegati all'entrata RGB.









---

**Immagine dinam**      **Si/No**  
Selezioni questi pulsanti per aumentare il contrasto dell'immagine.

---

**Tonalità col.**      **Freddo / Normale / Caldo / User1 / User2 / User3**  
Selezioni questi pulsanti per dare una tonalità rossiccia ai colori brillanti (Regolazione variabile da **Freddo** a **Caldo**).  
Selezioni **User1**, **User2** o **User3** per personalizzare il **Tonalità col.** regolando **Guadagno rosso**, **Guadagno verde** e **Guadagno blu**, e li salvi in memoria.

**Impostazione nome:** selezioni per assegnare un nome alle sue regolazioni originali.

Prema  /  /  /  per selezionare la lettera; in seguito, prema **OK**. Per concludere, prema  /  /  /  o  per selezionare la parola "End" sullo schermo e prema **OK** per memorizzarla.

• Per correggere una lettera, selezioni  sullo schermo per retrocedere, e prema **OK**.

• Per lasciare uno spazio in bianco, selezioni  sullo schermo e prema **OK**.

---

**Correz. colore**      **Si/No**  
Selezioni questi pulsanti per aumentare i rossi e i blu.

 **Correz. colore** non può essere regolato per l'entrata RGB.

---

**Correz. gamma**      **Alto / Medio / Basso**  
Selezioni questi pulsanti per regolare l'equilibrio tra le aree brillanti e scure dell'immagine.

---

**Ripristino**      **Annulla / OK**  
Selezioni **OK** per ripristinare nell'immagine i livelli configurati in origine.

---

 Non si possono modificare tutte le opzioni quando **Modalità** è situato su **Live** o **Standard**.

# 🎵 Regolazione Audio

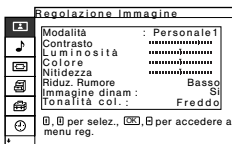

Il menù "Regolazione Audio" le consente di modificare le regolazioni dell'audio.

**Per realizzare questa operazione:** dopo aver selezionato l'opzione che desidera modificare, prema **↵**. In seguito, prema ripetutamente **⏏** / **⏏** / **⏏** o **⏏** per modificare la regolazione, ed infine prema **OK** per memorizzarla.

## Effetto

**No** (senza effetto)

**Naturale** (aumenta la nitidezza, il dettaglio e la presenza dell'audio attraverso il sistema "BBE High Definition Sound system").

**Dinamico** ("BBE High Definition Sound system"\* intensifica la nitidezza e la presenza dell'audio per renderlo più intelligibile e offrire una musica più reale).

**TS** (TruSurround\*\*) (per un audio avvolgente surround [per esempio, programmi DVD]. Produce un effetto virtuale di surround.)



\* "BBE High Definition Sound system" è fabbricato da Sony Corporation con licenza di BBE Sound, Inc. È coperto dal brevetto U.S.A. n° 4,638,258 e n° 4,482,866. La parola "BBE" e il simbolo "BBE" sono marchi registrati da BBE Sound, Inc.

\*\* TruSurround ed il simbolo (●) sono marchi registrati della SRS Labs, Inc. La tecnologia TruSurround è stata inserita dietro licenza della SRS Labs., Inc.

## Acuti

Prema **⏏** / **⏏** per diminuire i suoni acuti.  
Prema **⏏** / **⏏** per aumentare i suoni acuti.

## Bassi

Prema **⏏** / **⏏** per diminuire i suoni bassi.  
Prema **⏏** / **⏏** per aumentare i suoni bassi.

## Bilanciamento

Prema **⏏** / **⏏** per dare maggior risalto all'altoparlante sinistro.  
Prema **⏏** / **⏏** per dare maggior risalto all'altoparlante destro.

## Doppio Audio

**Mono / Stereo**

Per trasmissioni stereo, selezioni **Stereo** o **Mono**.

**Mono / A / B**

Per trasmissioni bilingue, selezioni **A** per il canale audio 1, **B** per il canale audio 2, o **Mono** per il canale, se è disponibile.

## Volume Autom.

**Si/No**

Il livello di volume dei canali viene mantenuto stabile, indipendentemente dal segnale di emittenza (per esempio, in occasione degli annunci pubblicitari).

## Ripristino

**Annulla / OK**

Selezioni **OK** per ristabilire i livelli di audio configurati in origine.

# Comando schermo

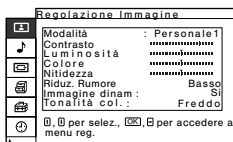



Il menù "Comando schermo" le consente di modificare le regolazioni dello schermo.

## Auto Formato

L'opzione "Auto Formato" le permette di cambiare automaticamente il tipo di formato d'immagine.

### Per realizzare questa operazione:

Dopo aver selezionato l'opzione, prema . In seguito, prema i pulsanti  o  per selezionare **Si** (se desidera che il televisore cambi automaticamente il formato d'immagine secondo il segnale dell'emittente) o selezioni **No** (se desidera mantenere il formato dell'immagine in base alle sue preferenze). Finalmente prema **OK** per memorizzarlo.





Sia se ha selezionato **Si** sia se ha selezionato **No** nell'opzione "Auto Formato", potrà sempre modificare il tipo di formato d'immagine premendo più volte il pulsante  del telecomando.

## Form. schermo

L'opzione "Form. schermo" le permette di modificare il tipo di formato d'immagine.

### Per realizzare questa operazione:

Dopo aver selezionato l'opzione, prema . A continuazione prema  o  per selezionare il tipo d'immagine desiderato, e finalmente prema **OK** per memorizzarlo.

**Smart:** imitazione dell'effetto di schermo orizzontale per emissioni 4:3.



Smart

**4:3:** formato d'immagine 4:3 normale, con immagine intera.



4:3

**14:9:** tipo d'immagine compresa tra i formati 4:3 e 16:9.



14:9

**Zoom:** formato di schermo orizzontale per film in cinemascope.





Zoom

**Wide:** per trasmissioni in 16:9.



Wide



Lo schermo appare ritagliato sia nell'area superiore sia in quella inferiore. Prema  o  per regolare la posizione dell'immagine sullo schermo (per esempio per leggere i sottotitoli).

---

**Zoom schermo** L'opzione "Zoom schermo" le permette ingrandire l'immagine con la posizione centrale fissa (solo quando **Form. schermo** è configurato in **Wide**).

**Per realizzare questa operazione:**

Dopo aver selezionato l'opzione, prema **↩**. A continuazione prema **↘** o **↗** per selezionare **Standard** (dimensione normale), **x 2** (doppia), **x 3** (tripla) oppure **x 4** (quadrupla), e finalmente prema **OK** per memorizzarla.

 **Zoom schermo** può essere regolato solo quando **Form. schermo** è configurato in **Wide**.

---

**Dim. schermo** L'opzione "Dim. schermo" le permette di modificare la dimensione dell'immagine per ogni **Form. schermo**.

**Per realizzare questa operazione:**

- 1 Dopo aver selezionato l'opzione, prema **↩**.
- 2 Prema **↘** / **↗** / **↙** / **↕** per regolare ogni alternativa, ed infine prema **OK** per memorizzarla.

Prema **↗** per allungare l'immagine in senso verticale.

Prema **↘** per contrarre l'immagine in senso verticale.

Prema **↙** per contrarre l'immagine in senso orizzontale.

Prema **↕** per ingrandire l'immagine in senso orizzontale.

 **Dim. schermo** non può essere regolato in senso orizzontale quando **Form. schermo** è configurato in **Smart**.

---

**Spost. schermo** L'opzione "Spost. schermo" le permette di regolare la posizione dell'immagine per ogni **Form. schermo**.

**Per realizzare questa operazione:**

- 1 Dopo aver selezionato l'opzione, prema **↩**.
- 2 Prema **↘** / **↗** / **↙** / **↕** per regolare ogni alternativa, ed infine prema **OK** per memorizzarle.

Prema **↗** per spostare l'immagine verso l'alto.

Prema **↘** per spostare l'immagine verso il basso.

Prema **↙** per spostare l'immagine verso sinistra.



Prema **↕** per spostare l'immagine verso destra.

 **Spost. schermo** non può essere regolato in senso orizzontale quando **Form. schermo** è configurato in **Smart**.

---

**Regolazione pixel** L'opzione "Regolazione pixel" le permette di regolare l'immagine da un apparecchio RGB.

**Per realizzare questa operazione:**

- 1 Dopo aver selezionato l'opzione, prema .
- 2 Prema  o  per selezionare le seguenti regolazioni:

**Regolaz. auto:**

selezioni **OK** per ottenere in forma automatica la migliore regolazione possibile del segnale d'entrata. Si renderà necessario considerare che non si può ottenere una regolazione perfetta, a causa della condizione del segnale d'entrata o delle caratteristiche dell'immagine. In questo caso, esegua **Regolaz. auto** di nuovo.

**Fase punto:**

imposti un valore compreso tra 00-63 quando parte del testo visualizzato o la stessa immagine non sono chiari.

**Tot pix. orizz.** (Totale di pixel orizzontali):

regolarlo quando la totalità delle lettere o dell'immagine non sono chiari.

**Ripristino:**

reimpostazione della configurazione in origine.



**Regolazione pixel** è disponibile solo per il segnale d'entrata RGB connesso al connettore  5 e l'opzione "Ingresso AV5" situata in "RGB" nel menù "Caratteristiche".

---

**Ripristino**

**Annulla / OK**

Selezioni **OK** per ripristinare le opzioni "Zoom schermo", "Dim. schermo" e "Spost. schermo" ai valori impostati in origine.

---

# Caratteristiche

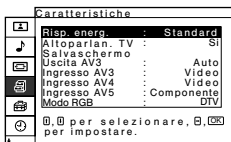
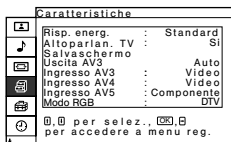
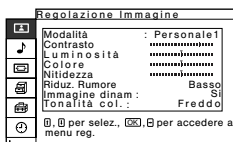

Il menù "Caratteristiche" le permette di modificare varie regolazioni delle prestazioni di questo televisore.

## Risp. energ.

L'opzione "Risp. energ." le permette di risparmiare sul consumo di energia di questo televisore.

### Per realizzare questa operazione:

dopo aver selezionato l'opzione, prema **▶**. A continuazione prema **▼** o **▲** per selezionare **Riduci** e infine prema **OK** per memorizzarla.



- Se spegne il televisore mentre è attiva la modalità "Risp. energ.", questa modalità permarrà attiva la prossima volta che accenda il televisore.
- Se seleziona la modalità "Film", "Personale1" o "Personale2" nel menù "Regolazione Immagine" (pagina 13), potrà regolare l'opzione dell'immagine anche se Risp. energ. è attivo. Tenga presente che se aumenta **Contrasto** o **Luminosità**, il consumo di energia non si ridurrà.

## Altoparlant. TV

L'opzione "Altoparlant. TV" le permette di controllare l'uscita della fonte di audio degli altoparlanti del televisore, quando utilizza gli altoparlanti del suo sistema audio.

### Per realizzare questa operazione:

Dopo aver selezionato l'opzione, prema **▶**. A continuazione prema **▼** o **▲** per selezionare **No** e infine prema **OK** per memorizzarla. L'audio del televisore non verrà emesso attraverso i suoi altoparlanti.

## Salvaschermo

L'opzione "Salvaschermo" le permette di ridurre la persistenza dell'immagine.

### Per realizzare questa operazione:

**1** Dopo aver selezionato l'opzione, prema **▶**.

Muova la posizione dell'immagine per ridurre la persistenza.

**Orbit:** Selezioni **Si** per muovere la posizione. Una volta selezionato **Si**, configuri **Gamma orbit** e **Ciclo orbit**.  
**Gamma orbit:** Selezioni la scala mobile tra **Grande**, **Medio** e **Piccolo**.



**Ciclo orbit:** Selezioni la durata del tempo tra **10 sec**, **30 sec**, **1 min** e **5 min**.

**2** Prema **OK** per memorizzarlo.

continua ...

---



### Uscita AV3

L'opzione "Uscita AV3" le permette di selezionare la fonte d'uscita del connettore Euro AV / , in modo da poter registrare da questo connettore Euro AV qualsiasi segnale proveniente dal televisore o da un altro apparecchio esterno connesso agli altri connettori.







Se il suo videoregistratore dispone di SmartLink, questo procedimento non è necessario.

#### Per realizzare questa operazione:

Dopo aver selezionato l'opzione, prema . In seguito prema  o  per selezionare il segnale d'uscita desiderato: **Auto**, **TV**, **AV1**, **AV2** o **AV4**.





- Se seleziona **Auto**, il segnale d'uscita sarà sempre lo stesso che appare sullo schermo del televisore.
- Se ha collegato un decoder al connettore Euro AV /  o a un videoregistratore connesso a questo connettore Euro AV, ricordi di selezionare di nuovo "Uscita AV3" in **Auto** per una corretta decodificazione.
- Quando **Uscita AV3** è configurato in **Auto**, l'entrata del segnale attraverso l'entrata AV5 e il segnale RGB, non hanno uscita dal connettore Euro AV / .

---

### Ingresso AV3 / Ingresso AV4 / Ingresso AV5

Le opzioni "Ingresso AV3", "Ingresso AV4" e "Ingresso AV5" le permettono di selezionare il connettore jack dal quale il televisore riceve il segnale di entrata; Video o Video S per Ingresso AV3 e Ingresso AV4, e Componente o RGB per l'entrata AV5.

#### Per realizzare questa operazione:



Dopo aver selezionato l'opzione, prema . In seguito prema  o  per selezionare il jack desiderato, e infine prema **OK** per memorizzarlo.

---

### Modo RGB

Selezioni l'opzione "Modo RGB" se dispone di un apparecchio con fonte di segnale RGB collegato ai connettori Y/G, P<sub>B</sub>/C<sub>B</sub>/B, P<sub>R</sub>/C<sub>R</sub>/R del 5.

#### Per realizzare questa operazione:

Dopo aver selezionato l'opzione, prema . In seguito prema  o  per selezionare l'apparecchio collegato:

**DTV** per un sintonizzatore digitale con segnale RGB, oppure **Altro** per altri apparecchi RGB.



DTV è il formato di emissione digitale standard negli Stati Uniti, e vi sono vari formati di segnale, come per esempio 480i, 575i, 480p, 575p, 720p o 1080i.

---

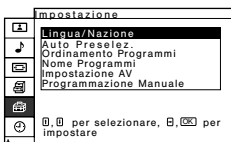
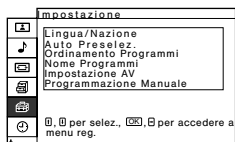
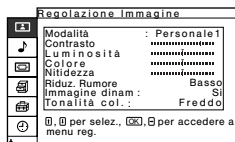

Il menù "Impostazione" le permette di modificare varie configurazioni di questo televisore.

## Lingua/Nazione

L'opzione "Lingua/Nazione" le consente di selezionare la lingua in cui desidera che appaiano i menù sullo schermo. Le consente anche di selezionare il paese ove desidera utilizzare questo televisore.

### Per realizzare questa operazione:

Dopo aver selezionato l'opzione, prema  e in seguito proceda come indicato nei passi 2 e 3 del capitolo "Accensione e sintonizzazione automatica del televisore" a pagina 11.

## Auto Preselez.

L'opzione "Auto Preselez." le consente di cercare e memorizzare in forma automatica tutti i canali di televisione accessibili.

### Per realizzare questa operazione:

Dopo aver selezionato l'opzione, prema  e in seguito proceda come indicato nei passi 2 e 3 del capitolo "Accensione e sintonizzazione automatica del televisore" a pagina 11.

## Ordinamento Programmi

L'opzione "Ordinamento Programmi" le consente di cambiare l'ordine in cui appaiono sullo schermo i canali (emittenti televisive).















### Per realizzare questa operazione:

Dopo aver selezionato l'opzione, prema  e in seguito proceda come indicato nel passo 6 b) del capitolo "Accensione e sintonizzazione automatica del televisore" a pagina 12.

## Nome Programmi

L'opzione "Nome Programmi" le consente di assegnare un nome ad ogni canale, utilizzando un massimo di 5 caratteri (lettere o numeri).

### Per realizzare questa operazione

- 1 Dopo aver selezionato l'opzione, prema  e in seguito prema  o  per selezionare il numero di programma del canale cui vuole assegnare un nome.
- 2 Prema . Prema  /  /  o  per selezionare la lettera e in seguito prema OK. Per concludere, prema  /  /  o  per selezionare la parola "End" sullo schermo e prema OK per memorizzarla.
  - Per correggere una lettera, selezioni  sullo schermo per retrocedere, e prema OK.
  - Per lasciare uno spazio in bianco, selezioni  sullo schermo e prema OK.

continua ...

---

**Impostazione AV** L'opzione "Impostazione AV" le consente di assegnare un nome all'apparecchio esterno collegato alle prese di questo televisore.

**Per realizzare questa operazione:**

- 1 Dopo aver selezionato l'opzione, prema  $\blacktriangleright$ . In seguito prema  $\blacktriangledown$  o  $\blacktriangleup$  per selezionare la fonte d'entrata cui desidera assegnare un nome. In seguito prema  $\blacktriangleright$ .
- 2 Nella colonna delle etichette apparirà automaticamente un nome:
  - a) Se desidera utilizzare una delle etichette predefinite (CABLE, GAME, CAM, DVD, VIDEO o SAT), prema  $\blacktriangledown$  o  $\blacktriangleup$  per selezionare una di esse e infine prema **OK** per memorizzarla.
  - b) Se invece desidera creare una sua propria etichetta, selezioni **Edit** (Modif.) e prema  $\blacktriangleright$ . In seguito prema  $\blacktriangledown$  /  $\blacktriangleup$  /  $\blacktriangleleft$  o  $\blacktriangleright$  per selezionare la lettera e quindi prema **OK**. Per concludere, prema  $\blacktriangledown$  /  $\blacktriangleup$  /  $\blacktriangleleft$  o  $\blacktriangleright$  per selezionare la parola "End" sullo schermo e prema **OK** per memorizzarla.
    - Per correggere una lettera, selezioni  $\blacktriangleleft$  sullo schermo per retrocedere, e prema **OK**.
    - Per lasciare uno spazio in bianco, selezioni  $\square$  sullo schermo e prema **OK**.

---

**Programmazione Manuale** L'opzione "Programmazione Manuale" le permette:

**A)** Presintonizzare uno ad uno e nell'ordine di programma che desidera, i canali (emittenti televisive) o una fonte d'entrata di video.

**Per realizzare questa operazione:**

- 1 Dopo aver selezionato l'opzione "Programmazione Manuale", prema  $\blacktriangleright$ . In seguito, con l'opzione **Programma** in risalto, prema  $\blacktriangleright$ . Prema  $\blacktriangledown$  o  $\blacktriangleup$  per selezionare il numero di programma nel quale desidera presintonizzare il canale (per video, selezioni il numero di programma "0"). In seguito, prema **OK**.
- 2  La seguente opzione è disponibile solo in funzione del paese che abbia selezionato nel menù "Lingua/Nazione".

Dopo aver selezionato l'opzione **Sistema**, prema  $\blacktriangleright$ . In seguito prema  $\blacktriangledown$  o  $\blacktriangleup$  per selezionare il sistema di televisione (**B/G** per i paesi dell'Europa Occidentale, **D/K** per i paesi dell'Europa orientale, **I** per la Gran Bretagna o **L** per la Francia). In seguito prema **OK**.

- 3 Dopo aver selezionato l'opzione **Canale**, prema  $\blacktriangleright$ . In seguito prema  $\blacktriangledown$  o  $\blacktriangleup$  per selezionare il tipo di sintonia del canale (**S** per canali via cavo o **C** per canali terrestri). Prema  $\blacktriangleright$ . In seguito, prema i pulsanti numerici per introdurre direttamente il numero del canale dell'emittente di televisione o quella del segnale del canale di video. Se non conosce il numero del canale, prema  $\blacktriangledown$  o  $\blacktriangleup$  per cercarlo. Una volta trovato il canale che desidera memorizzare, prema **OK**. Con l'opzione **Conferma** in risalto, prema **OK**. In seguito, prema  $\blacktriangledown$  per selezionare **OK** e per concludere prema **OK** per memorizzarla.

*Ripeta tutti questi passi per sintonizzare e memorizzare altri canali.*

---

---

**B)** Assegnare un nome ad un canale, con un massimo di cinque caratteri.

**Per realizzare questa operazione:**

Mettendo in risalto l'opzione **Programma**, prema **PROG +/-** - fino a che non appaia il numero di programma che desidera etichettare. Quando questo apparirà sullo schermo, selezioni l'opzione **Nome** e prema **↵**. In seguito prema **↓ / ↑ / ← / →** per selezionare la lettera, e quindi prema **OK**. Per concludere, prema **↓ / ↑ / ← / →** per selezionare la parola "End" sullo schermo e prema **OK** per memorizzarla.

- Per correggere una lettera, selezioni **←** sullo schermo per retrocedere, e prema **OK**.
- Per lasciare uno spazio in bianco, selezioni **□** sullo schermo e prema **OK**.

---

**C)** Anche se la sintonizzazione automatica (AFT) è sempre attivata, l'utente potrà ugualmente regolarla in forma manuale allo scopo di ottenere una migliore ricezione dell'immagine nel caso in cui questa appaia distorta.

**Per realizzare questa operazione:**

mentre sta vedendo il canale (emittente televisiva) per il quale desidera effettuare una sintonizzazione più accurata, selezioni **AFT** e prema **↵**. In seguito prema **↓** o **↑** per regolare a mano il livello di frequenza tra -15 e +15 y, e prema **OK**. Con l'opzione **Conferma** in risalto, prema **OK**. In seguito, prema **↓** per selezionare **OK** e per concludere prema **OK** per memorizzarla.

---

**D)** È possibile omettere i numeri di programma non desiderati, saltandoli quando vengono selezionati per mezzo dei pulsanti **PROG +/-**.

**Per realizzare questa operazione:**

Mettendo in risalto l'opzione **Programma**, prema **PROG +/-** - fino a che non appaia il numero di programma che desidera omettere. Quando questo apparirà sullo schermo, selezioni l'opzione **Salta** e prema **↵**. In seguito prema **↓** o **↑** per selezionare **Si** e prema **OK**. In seguito, prema **↓** per selezionare **OK** e per concludere prema **OK** per memorizzarla.

*Qualora in seguito l'utente desideri annullare questa funzione, selezioni **No** al posto di **Si** nel passo precedente.*

---

**E)** Vedere e registrare in modo corretto un canale codificato quando si utilizza un decoder collegato direttamente al connettore Euro AV **3/4** o attraverso un videoregistratore collegato al suddetto connettore Euro AV.



Questa opzione è disponibile solo in funzione del paese che abbia selezionato nel menù "Lingua/Nazione".

**Per realizzare questa operazione:**

Selezioni l'opzione **Decoder** e prema **↵**. In seguito prema **↓** o **↑** per selezionare **Si** e prema **OK**. Con l'opzione **Conferma** in risalto, prema **OK**. In seguito, prema **↓** per selezionare **OK** e per concludere prema **OK** per memorizzarla.

*Qualora in seguito l'utente desideri annullare questa funzione, selezioni **No** al posto di **Si** nel passo precedente.*

Il menù “Timer” le consente di modificare le impostazioni del timer.

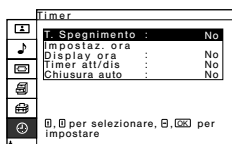
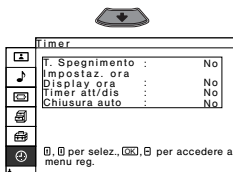
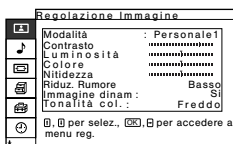

## T. Spegnimento

L’opzione “T. Spegnimento” le consente di selezionare un periodo di tempo dopo il quale il televisore passa automaticamente alla modalità di disinserimento temporaneo (standby).

### Per realizzare questa operazione:

Dopo aver selezionato l’opzione, prema **▶**. A continuazione prema **▼** o **▲** per programmare l’intervallo di tempo fino al disinserimento (per un massimo di 2 ore) e infine prema **OK** per memorizzarlo.

 Se desidera vedere il tempo rimanente fino al momento di spegnimento temporale, mentre vede la televisione, prema il pulsante **Ⓜ** del telecomando.

## Impostaz. ora

L’opzione “Impostaz. ora” le consente di impostare l’ora dell’orologio. Il margine d’errore dell’orologio del televisore è di circa 30 secondi al mese.

### Per realizzare questa operazione:

- 1 Dopo aver selezionato l’opzione, prema **▶**.
- 2 Prema **▼** o **▲** per fissare l’ora, e in seguito prema **▶**.
- 3 Prema **▼** o **▲** per fissare i minuti, e in seguito prema **▶**.
- 4 Prema **OK** nel segnale dell’ora. L’orologio comincerà a funzionare.

## Display ora

L’opzione “Display ora” le consente di visualizzare l’orologio sullo schermo.

### Per realizzare questa operazione:

Dopo aver selezionato l’opzione, prema **▶**. In seguito prema **▼** o **▲** per selezionare **Si** e infine prema **OK**.

 La visualizzazione dell’orologio si spegne automaticamente 5 minuti dopo aver acceso l’opzione.

---













## Timer att/dis

L'opzione "Timer att/dis" le consente di accendere e spegnere automaticamente il televisore ad una determinata ora. Per utilizzare questa funzione, è necessario aver impostato l'orologio.



Quando si utilizza questa funzione, non bisogna spegnere il televisore con l'interruttore  di accensione/spegnimento dell'apparecchio, dato che in questo caso la funzione Ora attivaz. non funzionerebbe.

### Per realizzare questa operazione:

- 1 Dopo aver selezionato l'opzione, prema .
- 2 Prema  o  per selezionare **Si**, e in seguito prema .
- 3 Prema  o  per selezionare **Modo timer**, e in seguito prema .
- 4 Prema  o  per selezionare il Modo timer desiderato:  
**Att:** selezioni questa funzione per stabilire l'ora in cui il televisore deve spegnersi.  
**Dis:** selezioni questa funzione per stabilire l'ora in cui il televisore deve accendersi.  
**Att/Dis:** selezioni questa funzione per stabilire l'ora in cui il televisore deve accendersi e spegnersi.  
Prema **OK** per confermare la sua selezione.
- 5 Prema  o  per selezionare **Ora disattiv.** o **Ora attivaz.**, e in seguito prema .
- 6 Imposti l'ora.  
Se seleziona **Att/Dis** nel passo 4, si renderà necessario ripetere i passi 5 e 6 per impostare entrambe le funzioni **Ora disattiv.** e **Ora attivaz.**
- 7 Prema **OK** per memorizzarle.



Per accendere e spegnere la televisione ogni giorno ad una determinata ora, selezioni **Ripeti** in **Si** dopo il passo 2 e prosegua con il passo 3.



*Qualora in seguito l'utente desideri annullare questa funzione, selezioni **No** al posto di **Si** nel passo 2 precedentemente indicato.*

---

## Chiusura auto

L'opzione "Chiusura auto" le consente di programmare il televisore in maniera tale che passi automaticamente alla modalità di spegnimento temporaneo (standby), se non vi è emissione o segnale d'entrata nell'apparecchio collegato.

### Per realizzare questa operazione:

Dopo aver selezionato l'opzione, prema . A continuazione prema  o  per selezionare il periodo di tempo e infine prema **OK** per memorizzarlo.

## Stato apparecchio

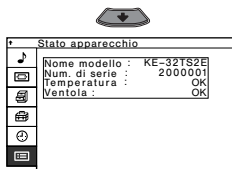
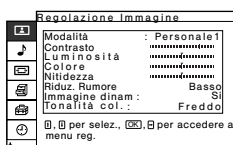

Il menù “Stato apparecchio” le consente di verificare i dati e le avvertenze di questo televisore.

---

**Nome modello** Nome del modello di questo televisore.

---



**Num. di serie** Numero di serie assegnato ad ogni televisore.

---

**Temperatura** Se NG lampeggia, segua il procedimento indicato a seguito.

---

**Ventola** Se NG lampeggia, segua il procedimento indicato a seguito.





Se NG si illumina in rosso e l'indicatore  /  (standby / sleep) lampeggia, prema il pulsante  di accensione/spengimento del televisore per spegnere l'apparecchio e lo disinserisca dalla presa di corrente.

### **A) Se “NG” appare nella colonna “Temperatura”**

Installi il televisore in un luogo fresco, allo scopo di ridurre la temperatura dell'apparecchio.

#### **Se le aperture per la ventilazione sono otturate.**

Le aperture per la ventilazione non devono mai essere otturate o coperte. Installi il televisore in un luogo ben ventilato, allo scopo di facilitare una circolazione adeguata dell'aria.

Si assicuri che l'indicatore  /  (standby / sleep) non lampeggi più. Se l'indicatore  /  (standby / sleep) continua a lampeggiare, si rivolga al centro d'assistenza Sony a lei più vicino.

### **B) Se “NG” appare nella colonna “Ventola”**

Si rivolga al centro d'assistenza Sony a lei più vicino.

---

# Teletideo

**i** Quasi tutti i canali TV trasmettono informazioni tramite il Teletideo. La pagina d'indice del servizio Teletideo (in genere, la pagina 100) contiene le informazioni sull'uso di questo servizio.

**A** Accertarsi che il canale TV utilizzato abbia un buon segnale, altrimenti possono comparire errori nelle pagine del Teletideo.

## Entrare nel servizio di teletideo:

Dopo aver selezionato il canale (emittente televisiva) che trasmetta il servizio di teletideo che desidera vedere, prema .



## Selezionare una pagina del teletideo:

Introduca le tre cifre del numero di pagina che desidera vedere, utilizzando i pulsanti numerici del telecomando.

- Se si sbaglia, introduca tre cifre qualunque e, in seguito, introduca nuovamente il numero di pagina corretto.
- Se il contatore delle pagine non si arresta, significa che la pagina richiesta non è più disponibile. In questo caso, introduca un altro numero di pagina.



## Selezionare la pagina seguente o precedente:

Prema PROG + () o PROG - () .



## Sovrapporre il teletideo all'immagine della televisione:

Mentre sta vedendo il teletideo, prema  . Lo preme di nuovo per uscire dalla modalità di teletideo.

## Blocco temporaneo di una pagina:

Prema  /  . Lo preme di nuovo per disinserire il blocco.

## Visualizzare un'informazione occulta (per esempio: soluzioni di indovinelli):

Prema  /  . Lo preme di nuovo per occultare di nuovo l'informazione.

## Uscire dal servizio di teletideo:

Prema  .

# Fasttext

**i** Il servizio Fasttext consente di accedere alle pagine di teletideo per mezzo di un unico pulsante.

Nell'ambito del servizio di teletideo, e nel caso in cui vengano emessi dei segnali di Fasttext, nella parte inferiore dello schermo appare un menù di codici a colori che consentono all'utente di accedere direttamente ad una pagina determinata. Per realizzare questa operazione, prema il pulsante corrispondente al colore (rosso, verde, giallo o blu) del telecomando.

# Collegamento di apparecchi opzionali

**i** È possibile connettere al televisore una vasta gamma di apparecchi opzionali come indicato in seguito. (I cavi di collegamento non vengono forniti).

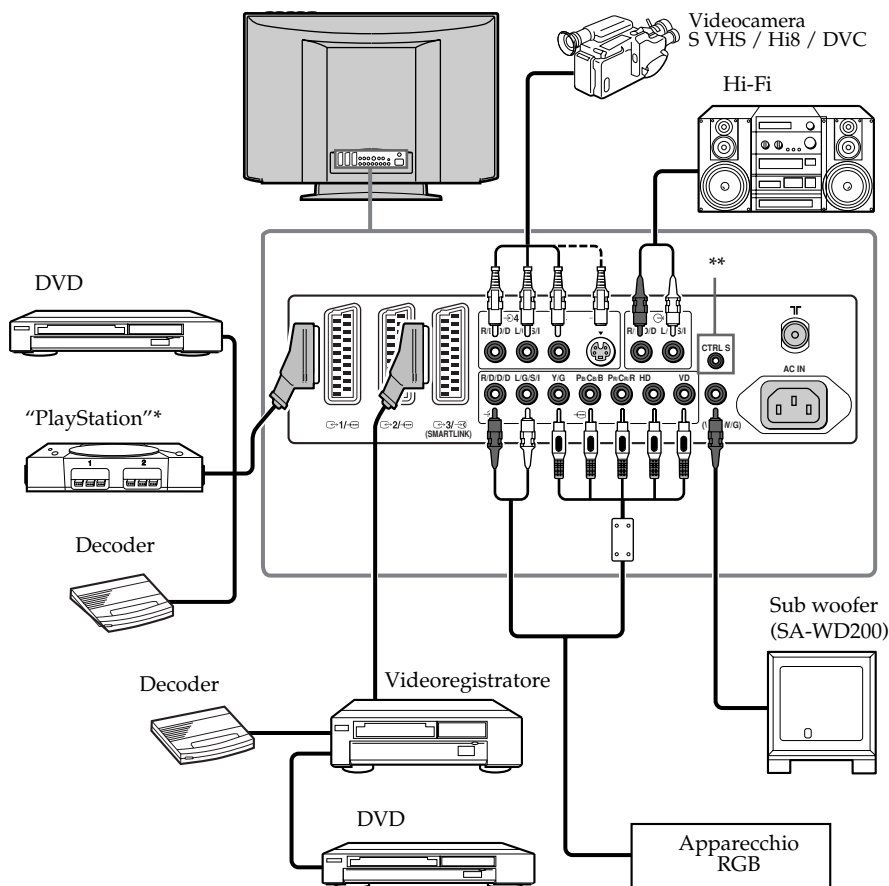

\* "PlayStation" è un prodotto di Sony Computer Entertainment, Inc.

\* "PlayStation" è una marca registrata di Sony Computer Entertainment, Inc.

\*\* Per controllare altri apparecchi Sony con il telecomando del televisore, colleghi il connettore CONTROL S IN dell'apparecchio al connettore CONTROL S OUT del televisore con il cavo CONTROL S.

**i** Solo quando il televisore è in funzionamento, o quando l'indicatore  $\text{⏻}$  /  $\text{⏷}$  (standby / sleep) è illuminato in rosso. Questa funzione non può essere utilizzata quando il televisore è spento.

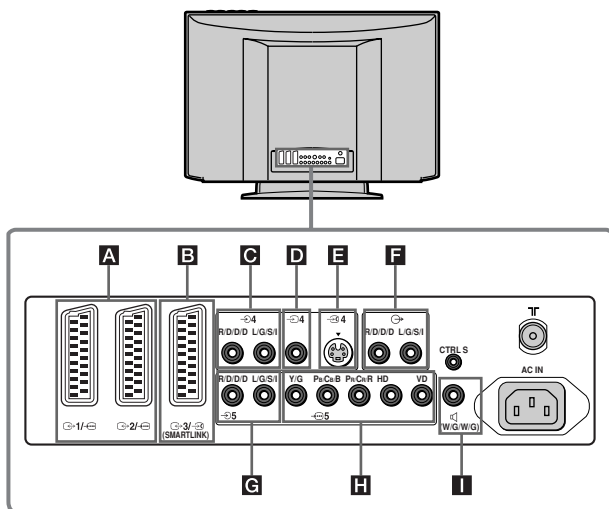

**⚠** Per evitare la distorsione dell'immagine, non usare contemporaneamente i connettori **D** e **E**.

### Connessione di un videoregistratore:

Per connettere un apparecchio video, consulti il capitolo "Connessione dell'antenna e del videoregistratore" nella pagina 8 di questo manuale d'istruzioni. Le consigliamo di connettere il videoregistratore utilizzando un cavo con connettore Euro AV. Se non dispone di un cavo con connettore Euro AV, si renderà necessario sintonizzare il segnale di prova del videoregistratore sul programma numero "0" del televisore, utilizzando l'opzione "Programmazione Manuale". (Per maggiori informazioni su come programmare manualmente questa sintonia, vedi pagina 22, passo A).

Consulti anche il manuale d'istruzioni del suo videoregistratore per vedere come trovare il canale del segnale del videoregistratore.

### Connessione di un videoregistratore che dispone di SmartLink:

**i** SmartLink è un collegamento tra il televisore e un videoregistratore. Qualora desiderasse maggiori informazioni in merito al SmartLink, consulti il manuale delle istruzioni del suo videoregistratore. Se utilizza un videoregistratore che dispone di SmartLink, utilizzi un cavo per connettore Euro AV e lo colleghi al connettore Euro AV **3/** **B**.

### Se ha connesso un decoder al connettore Euro AV **3/** **o** a un videoregistratore connesso al suddetto connettore Euro AV:

Selezione l'opzione di "Programmazione Manuale" nell'ambito del menù "Impostazione" e dopo aver selezionato l'opzione "Decoder \*\*", selezioni "Si" (utilizzando **▼** o **▲**). Ripeta questa operazione per ogni canale codificato.

\* Questa opzione è disponibile solo in funzione del paese che abbia selezionato nel menù "Lingua/Nazione".

### Connessione di un apparecchio audio esterno:









Se desidera ascoltare l'audio del televisore attraverso gli altoparlanti del suo impianto stereo, connetta l'impianto all'uscita audio **F**. In seguito, utilizzando il sistema di menù, selezioni il menù "Caratteristiche" e imposti "Altoparlant. TV" in "No".

### Per collegare un sub woofer







Colleghi il suo sub woofer all'uscita **I** **W / G / W / G**, utilizzando un cavo per audio mono.

# Uso degli apparecchi opzionali

- 1 Connetta l'apparecchio opzionale al connettore adeguato del televisore, come indicato nella pagina 28.
- 2 Accenda l'apparecchio connesso.
- 3 Per vedere l'immagine dell'apparecchio collegato, prema ripetutamente il pulsante  fino a che non appaia sullo schermo il simbolo corretto di entrata.



Simbolo	Segnali di entrata
 1 o  2	• Segnale d'entrata di audio / video per mezzo del connettore Euro AV <b>A</b> .
	• Segnale d'entrata RGB per mezzo del connettore Euro AV <b>A</b> . Questo simbolo appare solo se è stata connessa un'entrata RGB.
 3	• Segnale d'entrata di audio / video per mezzo del connettore Euro AV <b>B</b> .
 3	• Segnale d'entrata S Video per mezzo del connettore Euro AV <b>B</b> .
 4	• Segnale d'entrata di video per mezzo del connettore audio <b>D</b> e segnale d'entrata audio per mezzo del <b>C</b> .
 4	• Segnale d'entrata S video per mezzo del connettore d'entrata S Video <b>E</b> e segnale d'entrata audio per mezzo del <b>C</b> .
 5	• Segnale d'entrata RGB per mezzo dei connettori Y/G, P <sub>B</sub> /C <sub>B</sub> /B, P <sub>R</sub> /C <sub>R</sub> /R e i connettori HD, VD <b>H</b> , e segnale d'entrata audio per mezzo del <b>G</b> .



- Se il suo apparecchio è collegato ai connettori Euro AV  3/  3 o  4/  4,  5, selezioni il formato del segnale d'entrata dell'apparecchio collegato per mezzo delle opzioni "Ingresso AV3", "Ingresso AV4", o "Ingresso AV5" nel menù "Caratteristiche" (pagina 20).
- Per recuperare l'immagine normale del televisore, prema il pulsante  5 del telecomando.

- 4 Per recuperare l'immagine normale del televisore, prema il pulsante  del telecomando.

## Per apparecchiature monofoniche

Collegare il connettore phono alla presa L / G / S / I posta sul frontale del televisore e selezionare  4 o  4 come segnale in ingresso utilizzando le istruzioni riportate in questa pagina. Infine, facendo riferimento alla sezione relativa al "Regolazione Audio" su questo manuale, selezionare "Doppio Audio" sul menù audio.

# Configurazione del telecomando per un DVD o un videoregistratore

Questo telecomando è pronto per controllare non solo le funzioni di questo televisore Sony, bensì anche le funzioni principali del suo DVD Sony e della maggior parte dei videoregistratori Sony, senza bisogno di configurare il telecomando.

Per controllare altre marche di DVD e videoregistratori, nonché alcuni videoregistratori Sony, si renderà necessario configurare questo telecomando prima di utilizzarlo per la prima volta. Per realizzare questa operazione, segua i passi descritti a continuazione:

**1** Prima di cominciare, cerchi il codice di tre cifre secondo la marca del suo DVD o videoregistratore (vedi la tabella riportata sotto. Nel caso di marche in cui appare più di un codice, introduca il primo di essi.

• Sony cercherà di aggiornare i codici in base ai cambi del mercato. Troverà la tabella dei codici aggiornata nella busta che contiene il telecomando.

**1** Prema più volte il pulsante di Selettore di Apparecchio del telecomando fino a che la luce verde non appaia nella posizione desiderata, DVD o VCR (per il videoregistratore).

**⚠** Se il selettore di apparecchio è in posizione TV, non potrà memorizzare nessun codice.

**2** Fintanto che la spia verde sia illuminata nella posizione desiderata, prema il pulsante giallo del telecomando per circa 6 secondi, fino a che la spia verde cominci a lampeggiare.

**3** Fintanto che la spia verde lampeggia, introduca mediante i pulsanti numerici del telecomando il codice a tre cifre secondo l'apparecchio che ha intenzione di utilizzare.

**ⓘ** Se il codice che ha introdotto esiste, si illumineranno le tre spie verdi, in modo momentaneo. In caso contrario, si renderà necessario ripetere i passi precedenti.

**4** Accenda l'apparecchio che desidera utilizzare e verifichi che sia possibile controllare le principali funzioni con il telecomando del televisore.

**⚠** • Se l'apparecchio non funziona, o alcune funzioni non rispondono, ripeta tutti i precedenti passi, e si assicuri di introdurre il codice corretto; nel caso in cui vi sia più di un codice, provi con il seguente e così successivamente fino a che non trova il codice corretto.

• I codici memorizzati si perderanno nel caso in cui il cambio delle pile non venga effettuato in meno di un minuto. In questo caso, si renderà necessario ripetere tutti i passi precedenti. Nella parte superiore del coperchio del vano delle pile vi è un'etichetta nella quale potrà scrivere il codice.

• Non sono comprese tutte le marche, né tutti i modelli di una marca.

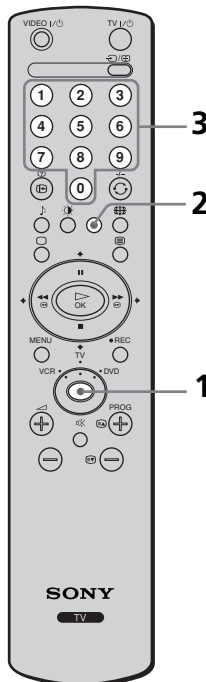

## Elenco secondo le marche di videoregistratori

Marca	Codice
SONY (VHS)	301, 302, 303, 308, 309
SONY (BETA)	303, 307, 310
SONY (DV)	304, 305, 306
AIWA	325, 331, 351
AKAI	326, 329, 330
DAEWOO	342, 343
GRUNDIG	358, 355, 360, 361, 320, 351
HITACHI	327, 333, 334
JVC	314, 315, 322, 344, 352, 353, 354, 348, 349
LG	332, 338
LOEWE	358, 355, 360, 361, 320, 351
MATSUI	356, 357
ORION	328
PANASONIC	321, 323
PHILIPS	311, 312, 313, 316, 317, 318, 358, 359
SAMSUNG	339, 340, 341, 345
SANYO	335, 336
SHARP	324
THOMSON	319, 350
TOSHIBA	337

## Elenco secondo le marche di DVD

Marca	Codice
SONY	001
AIWA	021
DENON	018, 027, 020, 002
GRUNDIG	009, 028, 023, 024, 016, 003
HITACHI	025, 026, 015, 004
JVC	006, 017
KENWOOD	008
LG	015, 014
LOEWE	009, 028, 023, 024, 016, 003
MATSUI	013, 016
ONKYO	022
PANASONIC	018, 027, 020, 002
PHILIPS	009, 028, 023, 024, 016, 003
PIONEER	004
SAMSUNG	011, 014
SANYO	007
SHARP	019, 027
THOMSON	012
TOSHIBA	003
YAMAHA	018, 027, 020, 002

# Specifiche tecniche

## Sistema televisivo:

In funzione del paese che sia stato selezionato:  
B/G/H, D/K, L, I

## Sistema colore:

PAL, SECAM

NTSC 3.58, 4.43 (solo entrata video)

## Frequenza intermedia:

Mono-Standard FI-Video: 38.9 MHz

FI-Audio: 33.4 MHz

Multi Standard FI-Audio I: 33.4 MHz

Sistema B/G FI-Video II: 33.16 MHz

## Copertura di canale:

VHF: E2-E12

UHF: E21-E69

CATV: S1-S20

HYPER: S21-S41

D/K: R1-R12, R21-R69

L: F2-F10, B-Q, F21-F69

I: UHF B21-B69

## Cinescopio:

KE-32TS2E: 32" circa 82 cm, misurata in diagonale

KE-42TS2E: 42" circa 107 cm, misurata in diagonale

## Sistema di pannello:

Pannello di schermo al plasma

## Risoluzione dello schermo:

KE-32TS2E: 852 pixel (orizzontale) x 1024 linee (verticale)

KE-42TS2E: 1024 pixel (orizzontale) x 1024 linee (verticale)

## Terminali posteriori:

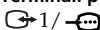

Connettore Euro AV da 21 pins (norma CENELEC), include le entrate audio / video, entrata RGB, uscita audio / video di TV.

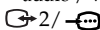

Connettore Euro AV da 21 pins (norma CENELEC), include le entrate audio / video, entrata RGB, uscita audio / video di TV.

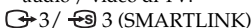

Connettore Euro AV da 21 pins (norma CENELEC), include le entrate audio / video, entrata video S, uscita audio, video selezionabile e connessione SmartLink.



Uscite audio (sin. / des.) - connettori RCA.



entrata video S (mini DIN da 4 pins):

Y: 1 Vp-p, 75 Ohm squilibrato, sincronizzazione negativa

C: 0.286 Vp-p (Segnale di sincronizzazione), 75 Ohm



entrata video (connettore RCA):

1Vp-p, 75 Ohm squilibrato, sincronizzazione negativa



entrata audio (connettori RCA):

500 m Vrms (modulazione 100%),

Impedenza: 47 Chilo-Ohm



Y: 1 Vp-p, 75 Ohm, 0,3 V sincronizzazione negativa

PB: 0.7 Vp-p, 75 Ohm

PR: 0.7 Vp-p, 75 Ohm



G: 0.7 Vp-p, 75 Ohm, sincronizzata in verde

B: 0.7 Vp-p, 75 Ohm, sincronizzata in verde

R: 0.7 Vp-p, 75 Ohm, sincronizzata in verde



G: 0.7 Vp-p, 75 Ohm, non sincronizzata in verde

B: 0.7 Vp-p, 75 Ohm, non sincronizzata in verde

R: 0.7 Vp-p, 75 Ohm, non sincronizzata in verde



HD: 1-5 Vp-p



entrata audio (connettori RCA)

500 m Vrms (modulazione 100%),

Impedenza: 47 Chilo-Ohm

▣ SUB WOOFER: connettore RCA

CTRL S: miniconnettori RCA

## Terminali frontali:

⌋ presa per cuffia

## Uscita audio:

KE-32TS2E: 2 x 7 W (RMS), 2 x 7 W (potenza musicale)

KE-42TS2E: 2 x 9 W (RMS), 2 x 9 W (potenza musicale)

## Consumo di energia:

KE-32TS2E: 300 W

KE-42TS2E: 415 W

## Consumo di energia in modalità di disinserimento temporaneo (standby):

KE-32TS2E: 3,0 W

KE-42TS2E: 3,0 W

## Dimensioni (l. x a. x p.):

KE-32TS2E: circa 856 x 627 x 132 mm

KE-42TS2E: circa 1056 x 764 x 124 mm

## Peso:

KE-32TS2E: circa 25,5 Kg

KE-42TS2E: circa 37,0 Kg

## Accessori forniti:

Un telecomando (RM-932)

Due batterie (Tipo R6)

Due supporti

Un cavo coassiale

Un cavo CC (Tipo C-4):

Un cavo CC (Tipo C-5):

Un cavo CC (Tipo BF):



I cavi di alimentazione Tipo C-5 e Tipo BF, possono essere forniti o meno a seconda del Paese.

Un panno per la pulizia:

## Altre caratteristiche:

- Televideo, Fasttext, TOPtext
- Spegnimento automatico
- SmartLink (comunicazione diretta tra il televisore e un apparecchio videoregistratore compatibile. Qualora desiderasse maggiori informazioni in merito al SmartLink, consulti il manuale delle istruzioni del suo videoregistratore).
- Rilevamento automatico del sistema di televisione.
- Formato automatico d'immagine.

**Design e caratteristiche tecniche sono soggetti a cambiamenti senza preavviso**

**Carta ecologica – Senza cloro**

# Soluzione dei problemi



A seguito vengono proposte alcune semplici soluzioni per risolvere i problemi riguardanti l'immagine e il suono.

Problema	Possibili soluzioni
<b>Assenza d'immagine</b>	
Assenza d'immagine (lo schermo appare scuro) e assenza di suono.	<ul style="list-style-type: none"> <li>• Verifichi il collegamento dell'antenna.</li> <li>• Colleghi il televisore e prema il pulsante  di accensione / spegnimento posizionato sulla parte frontale dell'apparecchio.</li> <li>• Se l'indicatore  (standby / sleep) del televisore è acceso, prema il pulsante TV  del telecomando.</li> </ul>
Il televisore si spegne automaticamente. (Il televisore è impostato nella modalità di disinserimento temporaneo (standby)).	<ul style="list-style-type: none"> <li>• Verifichi se lo T. Spegnimento è stato attivato (pagina 24.).</li> <li>• Verifichi se il Timer att/dis è stato attivato (pagina 25).</li> <li>• Verifichi se Chiusura auto è stato attivato (pagina 25).</li> </ul>
Assenza d'immagine o del menù delle informazioni dell'apparecchio opzionale collegato al connettore Euro AV.	<ul style="list-style-type: none"> <li>• Si assicuri di aver acceso l'apparecchio opzionale e prema varie volte il pulsante  del telecomando fino a che il simbolo di entrata corretto non appaia sullo schermo.</li> <li>• Verifichi il collegamento tra l'apparecchio opzionale ed il televisore.</li> <li>• Se ha collegato l'apparecchio opzionale al connettore Euro AV  3 / , nel menù "Caratteristiche" selezioni "Ingresso AV3" su "S Video" (pagina 20).</li> </ul>
<b>Immagine scadente / Immagine instabile</b>	
Doppia immagine o spettro.	<ul style="list-style-type: none"> <li>• Verifichi i collegamenti dell'antenna e del cavo.</li> <li>• Verifichi l'ubicazione e l'orientamento dell'antenna.</li> </ul>
Non si visualizza l'immagine sullo schermo ed il televisore emette rumori.	<ul style="list-style-type: none"> <li>• Verifichi che l'antenna non sia rotta o piegata.</li> <li>• Verifichi che l'antenna non sia inservibile. (3 – 5 anni di uso in condizioni normali, 1 – 2 anni in zone costiere).</li> </ul>
Linee con punti o strisce.	<ul style="list-style-type: none"> <li>• Mantenga il televisore lontano da fonti di rumore d'origine elettrica, come automobili, motociclette o asciugacapelli.</li> </ul>
I programmi a colori si vedono in bianco e nero.	<ul style="list-style-type: none"> <li>• Per mezzo del sistema di menù, entri nel menù "Regolazione Immagine" e selezioni "Ripristino" per recuperare le regolazioni originali (pagina 14).</li> <li>• Se seleziona la funzione Risp. energ. su "Riduci", i colori dell'immagine potrebbero diminuire (pagina 19).</li> </ul>
Sullo schermo si vedono dei piccoli punti neri e/o dei punti brillanti.	<ul style="list-style-type: none"> <li>• L'immagine di uno schermo piatto al plasma è composta da pixel. La presenza sullo schermo di piccoli punti neri e/o di punti brillanti (pixel) non indica un funzionamento difettoso.</li> </ul>
Lo schermo lampeggia quando si accende il televisore.	<ul style="list-style-type: none"> <li>• Questo effetto è causato dalla particolare caratteristica dello schermo al plasma e non indica un funzionamento difettoso.</li> </ul>
L'immagine è troppo brillante.	<ul style="list-style-type: none"> <li>• Per mezzo del sistema di menù, entri nel menù "Regolazione Immagine" e selezioni "Modalità". In seguito selezioni la modalità d'immagine desiderata (pagina 13).</li> </ul>
Immagine con rumore video.	<ul style="list-style-type: none"> <li>• Verifichi che l'antenna sia collegata per mezzo del cavo coassiale fornito.</li> <li>• Mantenga il cavo dell'antenna lontano da altri cavi di collegamento.</li> <li>• Non utilizzi dei cavi da 300 Ohm a doppio condotto, dato che possono causare delle interferenze.</li> </ul>
L'immagine appare distorta e produce dei rumori.	<ul style="list-style-type: none"> <li>• Controlli che non vi siano degli apparecchi opzionali installati di fronte o accanto al televisore. Quando si installa un apparecchio opzionale, si renderà necessario lasciare uno spazio ragionevole tra lo stesso ed il televisore.</li> </ul>
Audio intervallato durante la riproduzione o la registrazione di un video.	<ul style="list-style-type: none"> <li>• La testina del video produce delle interferenze. Allontani il suo videoregistratore dal televisore.</li> <li>• Lasci uno spazio di 30 cm tra il suo videoregistratore ed il televisore, per evitare il rumore.</li> <li>• Non collochi il suo videoregistratore di fronte o accanto al televisore.</li> </ul>
Immagine difettosa o assenza d'immagine (lo schermo appare scuro), ma il suono è buono.	<ul style="list-style-type: none"> <li>• Per mezzo del sistema di menù, entri nel menù "Regolazione Immagine" e selezioni "Ripristino" per recuperare le regolazioni originali (pagina 14).</li> </ul>
Immagine rumorosa in un canale di TV.	<ul style="list-style-type: none"> <li>• Per mezzo del sistema di menù, seleziona l'opzione "Programmazione Manuale" nel menù "Impostazione" imposti Fine Tuning (AFT) per ottenere una migliore ricezione d'immagine (pagina 23).</li> <li>• Per mezzo del sistema di menù, selezioni l'opzione "Riduz. Rumore" nel menù "Regolazione Immagine" per ridurre il rumore dell'immagine (pagina 14).</li> </ul>

continua ...

## Problema

## Possibili soluzioni

Immagine distorta quando si cambia programma o si seleziona il televideo.

- Spenga tutti gli apparecchi collegati al connettore Euro AV situato sulla parte posteriore del televisore.

Appaiono caratteri erronei nella visualizzazione del televideo.

- Per mezzo del sistema di menù, selezioni l'opzione "Lingua/ Nazione" nel menù "Impostazione" e selezioni il paese nel quale viene utilizzato il televisore. (pagina 21). In caso di lingue in cirillico, si consiglia di selezionare Russia se il proprio paese non figura nella lista.

L'immagine non si decrypta in modo corretto o è instabile quando si visualizza un canale criptato attraverso un decoder connesso al connettore Euro AV (3/4).

- Per mezzo del sistema di menù, entri nel menù "Caratteristiche". In seguito, selezioni "Uscita AV3" in "Auto" (pagina 20).

Non viene emesso alcun suono / Suono con rumori.

Buona qualità d'immagine, ma non viene emesso alcun suono.

- Prema il pulsante  $\triangleleft$  +/- del telecomando.
- Verifichi che "Altoparlant. TV" sia impostato su "Sì" nel menù "Caratteristiche" (pagina 19).
- Controlli che non siano collegate delle cuffie.

Rumori nel suono.

- Verifichi che l'antenna sia collegata per mezzo del cavo coassiale fornito.
- Mantenga il cavo dell'antenna lontano da altri cavi di collegamento.
- Non utilizzi dei cavi da 300 Ohm a doppio condotto, dato che possono causare delle interferenze.
- Possono sorgere problemi di comunicazione se vicino all'apparecchio viene utilizzato un apparecchio di comunicazione ad infrarossi (per esempio, cuffie cordless ad infrarossi). Consigliamo di utilizzare cuffie che non siano del sistema cordless ad infrarossi, ma nel caso in cui vengano utilizzate, si renderà necessario situare l'emittente / ricevitore ad infrarossi il più lontano possibile dal televisore fino ad eliminare il rumore, o avvicinare di più l'emittente al ricevitore dell'apparecchio di comunicazione ad infrarossi.

Il rumore del ventilatore aumenta.

- Con il trascorrere del tempo, le fessure di ventilazione possono accumulare polvere. La polvere depositata può rendere meno effettiva la refrigerazione del ventilatore incorporato nell'apparecchio. Per prevenire questo problema, consigliamo di eliminare la polvere periodicamente (una volta al mese), utilizzando un aspirapolvere.

Non è possibile operare con il menù.

- Se l'opzione che desidera selezionare appare pallida, significa che non è possibile selezionarla.

Si sente uno strano rumore.

La cabina del televisore emette degli scricchiolii.

- I cambi di temperatura della stanza possono provocare in certe occasioni che la cabina del televisore si dilati o si contraiga, causando dei leggeri scricchiolii. Ciò non indica un difetto di funzionamento.

Il televisore emette un ronzio.

- Il ventilatore del televisore è entrato in funzione. Ciò non indica un difetto di funzionamento.

Il televisore emette un tic tac.

- Quando si accende il televisore si attiva un circuito elettrico posto al suo interno. Ciò non indica un difetto di funzionamento.

Si sente uno forte rumore nel televisore.

- Al momento di accendere il televisore, si può produrre un rumore dovuto ad una sovratensione. Ciò non indica un difetto di funzionamento.

Il telecomando non funziona.

- Verifichi che il Media Selector del telecomando si trovi nella posizione adeguata in base all'apparecchio che desidera controllare (video, televisore o DVD).
- Se non può controllare con il telecomando il DVD o il videoregistratore anche se il pulsante del Media Selector si trova nella posizione corretta, introduca di nuovo il codice necessario, così come spiegato nel capitolo "Configurazione del telecomando per un DVD o un videoregistratore" a pagina 31.
- Cambi le batterie.

L'indicatore di spegnimento temporaneo (standby / sleep) del televisore lampeggia.

- Si rivolga al centro d'assistenza Sony a lei più vicino.



Se continua a rilevare dei problemi, faccia esaminare il suo televisore a del personale specializzato. Non apra mai l'apparecchio.

# Inleiding

Gefeliciteerd met de aankoop van uw Sony Plasma televisie, de combinatie van design en de nieuwste Sony technologie.

Lees, vóór u het apparaat in gebruik neemt, de instructies in deze gebruiksaanwijzing zorgvuldig. Bewaar de gebruiksaanwijzing voor latere naslag.

De in deze handleiding gebruikte symbolen:



.....Belangrijke informatie.



.....Functie-informatie.

1,2 .....De te volgen reeks aanwijzingen.



..... De grijs geschakeerde toetsen op de afstandsbediening geven de toetsen aan die gebruikt moeten worden voor de uitvoering van de verschillende aanwijzingen.



..... Informatie over het resultaat van de aanwijzingen.

## Inhoudsopgave

Inleiding .....	3
Veiligheidsrichtlijnen .....	4
Aanvullende veiligheidsrichtlijnen.....	5
Meegeleverde accessoires controleren.....	5

### Overzicht

Overzicht van de toetsen op het TV toestel .....	6
Overzicht van de toetsen op de afstandsbediening.....	7

### Installering

De batterijen in de afstandsbediening plaatsen .....	8
De AC-kabel, antenne en videorecorder aansluiten.....	8
Voorzorgsmaatregelen tegen het vallen van het TV toestel.....	9

### Ingebruikname

De TV aanzetten en automatisch afstemmen .....	11
--	----

### Menusysteem

Inleiding en bediening van het menusysteem.....	13
Beeldinstellingen.....	13
Geluidsinstellingen.....	15
Schermregeling .....	16
Kenmerken.....	19
Instellingen .....	21
Timer.....	24
Toestelstatus .....	26

### Teletekst











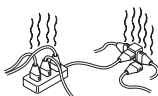

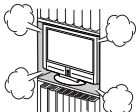

Teletekst .....	27
-----------------	----

### Aanvullende informatie

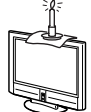
Extra apparatuur aansluiten .....	28
De bediening van de extra apparatuur.....	30
De afstandsbediening voor een DVD of een videorecorder configureren .....	31
Technische gegevens .....	32
Problemen oplossen .....	33

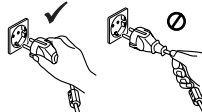
NL

# Veiligheidsrichtlijnen

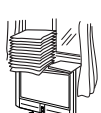
 <p>Gebruik het apparaat uitsluitend op een wisselspanning van 220-240 V. Zorg er voor dat er niet te veel apparaten op een wantcontactdoos worden aangesloten om gevaar voor brand of een elektrische schok te voorkomen.</p>	 <p>Laat de TV niet in Stand-by staan als het apparaat niet gebruikt wordt. Dit om het milieu te sparen en om veiligheidsredenen. Schakel het toestel geheel uit als het niet gebruikt wordt.</p>	 <p>Duw nooit voorwerpen in het apparaat dit om brand of een elektrische schok te voorkomen. Laat nooit vloeistof in het apparaat lopen. Mocht er vloeistof of een voorwerp in de behuizing terecht komen, gebruik de TV dan niet maar laat de TV onmiddellijk nakijken door deskundigen.</p>
 <p>Open in geen geval de kast of de achterkant van de behuizing van de TV. Laat voor uw eigen veiligheid service-werkzaamheden over aan deskundigen.</p>	 <p>Raak om veiligheidsredenen de TV, het netsnoer en de antennekabel niet aan tijdens onweer. Ontkoppel netsnoer en antennekabel als er een onweersbui wordt verwacht of tijdens langere afwezigheid (vakantie).</p>	 <p>Stel de TV niet bloot aan regen of vocht om gevaar van brand of een elektrische schok te voorkomen.</p>
 <p>Zorg er voor dat de ventilatie-openingen van de TV niet geblokkeerd raken. Laat tenminste 10cm ruimte rondom het apparaat vrij.</p>	 <p>Zet de TV niet op een al te warme of vochtige plaats en zorg ervoor dat het niet blootstaat aan veel stof of mechanische trillingen.</p>	 <p>Houd brandbare voorwerpen of open vuur (bv kaarsen) uit de buurt van de TV om brand te voorkomen.</p>
 <p>Maak het scherm en het toestel schoon met een licht bevochtigde zachte doek. Gebruik nooit: agressieve schoonmaakmiddelen, alkalische cleaners, anti-statische spray, schuwmiddelen of oplosmiddelen als wasbenzine, alcohol of andere chemicaliën. Als extra veiligheidsmaatregel dient de netstekker ontkoppelt te worden voor het schoonmaken.</p>	 <p>Trek nooit aan het snoer om de stekker te verwijderen, maar pak altijd de stekker zelf beet.</p>	 <p>Zorg ervoor geen zware voorwerpen op het netsnoer te plaatsen, dit kan schade veroorzaken. Wikkel het overtollige deel van het netsnoer om de hiervoor bestemde haken aan de achterwand van de TV.</p>
 <p>Plaats de TV op een veilige, stabiele ondergrond. Voorkom dat kinderen erop kunnen klimmen. Zet de TV niet op de zijkant of met de beeldbuis naar boven gericht.</p>	 <p>Trek de stekker uit het stopcontact voordat u de TV gaat verplaatsen. Voorkom hierbij ongelijke oppervlakken, snelle bewegingen of overmatige geweld. Mocht het toestel gevallen of beschadigd zijn laat het toestel dan nakijken door deskundigen.</p>	 <p>Bedek nooit de ventilatie opening van de TV met voorwerpen zoals gordijnen of kranten etc.</p>

## Aanvullende veiligheidsrichtlijnen



- Verplaats het TV toestel alleen met twee of meer mensen. Bij vervoer het TV toestel beschermen om te garanderen dat deze niet aan schokken, trillingen of excessieve krachten wordt blootgesteld.
- De sleuven en openingen in de kast en in de achter- en onderkant zijn aangebracht voor de noodzakelijke ventilatie. Om een betrouwbare werking te waarborgen en om het toestel tegen oververhitting te beschermen mogen deze gleuven en openingen nooit versperd of bedekt te zijn.
- Na verplaatsing van het TV toestel rechtstreeks van een koude naar een warme omgeving, of bij plotselinge temperatuurschommelingen, kan het beeld vaag zijn of in sommige gedeelten een slechte kleurweergave vertonen. Dit ligt aan het vocht dat op de spiegels of lenzen in het toestel is gecondenseerd. Laat het vocht verdampen voordat u het toestel opnieuw in gebruik neemt.
- Stel voor een duidelijke beeldweergave het beeldscherm niet bloot aan rechtstreekse belichting of rechtstreeks zonlicht. Zo mogelijk spotverlichting gebruiken die vanaf het plafond naar beneden gericht is.
- Het scherm van dit toestel heeft een antireflectielaag. Volg de onderstaande stappen om de achteruitgang van het scherm te voorkomen. Niet met harde voorwerpen tegen het scherm drukken of erop krassen, en niets naar het scherm gooien. Het beeldscherm zou beschadigd kunnen raken.
  - Let erop dat u het netsnoer van de ontvanger van de netstroom heeft afgesloten voordat u gaat schoonmaken.
  - Raak het beeldscherm niet aan nadat het langdurig in bedrijf is geweest omdat het dan verhit geraakt is.
  - Het scherm van dit toestel heeft een antireflectielaag. Het wordt afgeraden het schermoppervlak vaak aan te raken.
  - Reinig het scherm met een meegeleverde schoonmaakdoek of met een zachte doek die licht is bevochtigd met een milde oplossing van een schoonmaakmiddel.
  - Gebruik nooit schuurlinen, schuurmiddelen of oplosmiddelen zoals alcohol of benzine. Contact hiermee kan het schermoppervlak beschadigen.
- Het TV toestel is niet van stroomnet afgesloten als de schakelaar in "Uit" stand staat. Haal om het toestel helemaal af te sluiten de stekker uit het stopcontact.
- **Opmerking over gebruik in hooglanden:** Bij gebruik op meer dan 1900 meter of 6248 voet hoogte (luchtdruk lager dan 800hPa) kan dit plasmabeeldscherm ten gevolge van het verschil tussen de binnen- en buitenluchtdruk van de panelen zacht

gonzen. Dit wordt niet als een defect beschouwd en valt niet onder de Sony Garantie. Dit gonzende geluid is een normaal kenmerk van elk plasma paneelbeeldscherm.

### Corrosie

Vlakbij de zeekust kan dit TV toestel te lijden hebben onder te veel zout en corrosie, wat interne schade en een verslechterde werking van het toestel zou kunnen veroorzaken. Als het toestel aan één van deze omstandigheden blootgesteld wordt, dienen maatregelen genomen worden om de luchtvochtigheid en de temperatuur in de omgeving van het toestel terug te brengen.

### Met betrekking tot beeldretentie

- Als de volgende beelden langdurig worden weergegeven kan door de kenmerken van het Plasmabeeldscherm zich beeldretentie (een ingeband beeld) voordoen.
  - Zwarte balken boven en onder in het scherm die verschijnen bij een brede videobron (brievenbus-beeld);
  - Zwarte balken aan linker en rechterkant die verschijnen bij een 4:3 videobron (gebruikelijke TV uitzendingen);
  - Bronnen van videospelletjes.
  - PC beelden.
  - Weergave van het On-screen menu van DVD.
  - On screen menu's, zendernummers, e.d. van aangesloten apparatuur zoals het kastje met convertor en decoder, kabelmodem, videocassetterecorder, enz. Dit risico is groter als het toestel in de "Live" modus staat of op een hoog contrast ingesteld is. Een ingeband beeld kan niet meer ongedaan gemaakt worden! Teneinde het risico van dit verschijnsel te vermijden dient het toestel niet langdurig met de genoemde beelden of programma's gebruikt te worden, gebruik daarnaast de "Screen Saver" functie of verlaag de contrastinstelling. Een dagelijks herhaalde weergave van dezelfde beelden kan ook inbranden veroorzaken. **BEELDRETENTIE VALT NIET ONDER DE SONY GARANTIE.**
- Om de beeldretentie te verminderen beschikt dit TV toestel over de "Screen Saver" functie. De standaard instelling van de "Omtrek" functie in "Screen Saver" is "Aan".
- De "Screen Saver" functie voorkomt en vermindert de beeldretentie.
- Bij veelvuldig gebruik van dit TV toestel in de 4:3 modus kan het 4:3 scherm donkerder worden bij gebruik van het 16:9 paneel. Om dit probleem te voorkomen dient de "Smart" beeldmodus te worden gebruikt.

NL

## Meegeleverde accessoires controleren



Zie bladzijde 32.

# Overzicht van de toetsen op het TV toestel

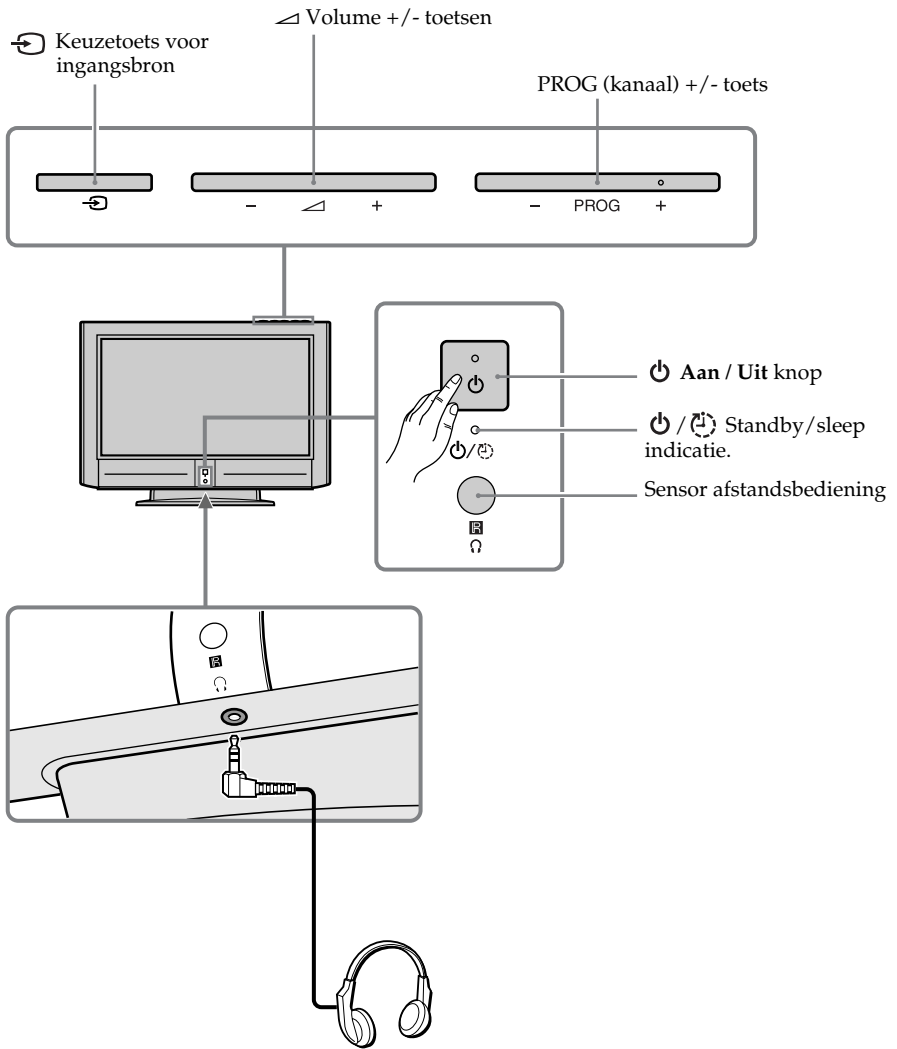

Aansluiting voor hoofdtelefoon



Maak gebruik van hoofdtelefoons met een aansluiting van het L-type.



Op het moment dat de hoofdtelefoon aangesloten wordt, worden de luidsprekers van het TV toestel automatisch uitgeschakeld.

# Overzicht van de toetsen op de afstandsbediening

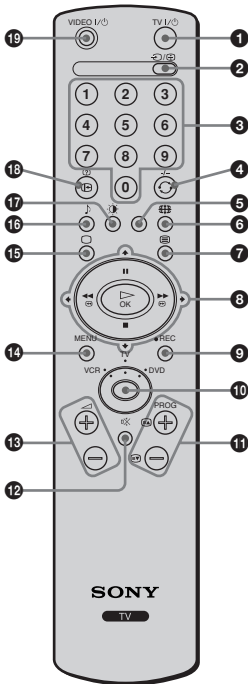

## 1 De TV tijdelijk uitzetten:

Indrukken om de TV tijdelijk uit te zetten (de standby/sleep indicatie gaat branden). Nogmaals indrukken om de TV vanuit de standby-stand aan te zetten.

*Om energie te besparen raden wij u aan de TV volledig uit te schakelen wanneer zij niet gebruikt wordt.*

Na een bepaalde periode zonder een signaal en zonder dat een knop ingedrukt wordt, springt het TV toestel automatisch in de standby-stand (Autom. uitsch., bladzijde 25).

## 2 De ingangsbron selecteren:

Herhaaldelijk indrukken totdat het symbool van de gewenste ingangsbron in beeld verschijnt.

## 3 Zenders selecteren:

Als de schakelaar voor de apparatuurkeuze in de stand TV of VCR (videorecorder) staat deze indrukken om de kanalen te kiezen. Druk voor de tweecijferige zendernummers het tweede cijfer binnen 2,5 seconden in.

### 4 a) Als de schakelaar voor de apparatuurkeuze in de stand TV staat:

Indrukken om opnieuw naar de laatst gekozen zender te kijken (deze zender moet ten minste 5 seconden in beeld zijn geweest).

### b) Als de schakelaar voor de apparatuurkeuze in de stand VCR staat:

Als u een Sony videorecorder gebruikt, druk voor de tweecijferige programmanummers bijv. 23, eerst -/- en vervolgens de toetsen 2 en 3 in.

## 5 Deze toets werkt alleen in de teletekst stand.

## 6 Beeldformaat selecteren:

Herhaaldelijk indrukken om het beeldformaat te wijzigen. Raadpleeg voor nadere inlichtingen het hoofdstuk "Schermregeling" op bladzijde 16.

## 7 Teletekst selecteren:

Indrukken om teletekst te bekijken.

### 8 a) Als de schakelaar voor de apparatuurkeuze in de stand TV staat:

Gebruik wanneer het MENU geactiveerd is deze toetsen om u door het menusysteem te verplaatsen. Raadpleeg voor nadere inlichtingen het hoofdstuk "Inleiding en bediening van de menusystemen" op bladzijde 13.

### b) Als de schakelaar voor de apparatuurkeuze in de stand VCR (videorecorder) of DVD staat:

Maak van deze toetsen gebruik om de voornaamste functies van de op videorecorder of DVD te bedienen.

## 9 Opname toets:

Druk als de schakelaar voor de apparatuurkeuze in de stand VCR staat op deze toets om programma's op te nemen.

## 10 Schakelaar voor de apparatuurkeuze:

Met deze afstandsbediening kunt u niet alleen het TV-toestel maar ook de voornaamste functies van uw DVD-speler of videorecorder bedienen. Zet het toestel dat u wilt bedienen aan en druk vervolgens herhaaldelijk op deze toets om DVD, TV of VCR (voor de videorecorder) te kiezen. Kortstondig gaat er een groen licht in de gekozen positie branden.

Voordat u de afstandsbediening voor de eerste maal gebruikt om de DVD of de videorecorder te bedienen zult u die eerst moeten configureren naar gelang het merk van het apparaat. Raadpleeg daarvoor het hoofdstuk "De afstandsbediening voor een DVD of een videorecorder configureren" op bladzijde 31.

## 11 Zenders selecteren:

Indrukken om naar de volgende of vorige zender te gaan.

## 12 Mute:

Indrukken om geluid uit te zetten. Nogmaals indrukken om geluid weer aan te zetten.

## 13 Geluidsvolume instellen:

Indrukken om het geluidsvolume van de TV in te stellen.

## 14 Het menusysteem activeren:

Indrukken om het menu weer te geven. Nogmaals indrukken om het te deactiveren en terug te keren naar het gewone TV scherm.

## 15 TV stand selecteren:

Indrukken om teletekst of video-ingang uit te schakelen.

## 16 Geluidseffect selecteren:

Deze toets herhaaldelijk indrukken om van geluidseffect te veranderen.

## 17 Beeldinstelling selecteren:

Herhaaldelijk indrukken om van beeldinstelling te wisselen.

## 18 Scherminformatie:

Indrukken om alle informatie in beeld weer te geven. Nogmaals indrukken om deze weer te laten verdwijnen.

## 19 Aan/Uit knop van de videorecorder of de DVD:

Indrukken om de op deze videorecorder of DVD aan- of uit te zetten.

Behalve voor de TV functies worden alle gekleurde toetsen ook voor de bediening van teletekst gebruikt. Raadpleeg voor een nadere toelichting het hoofdstuk over "Teletekst" op bladzijde 27 in deze in gebruiksaanwijzing.

NL

## De batterijen in de afstandsbediening plaatsen

- ⚠** Let bij het plaatsen van de meegeleverde batterijen op de juiste positie van de + en de - polen.  
Denk aan het milieu; deponeer oude batterijen in de daarvoor bestemde containers.

**♻** **Voor de klanten in Nederland**  
Gooi de batterij niet weg maar lever deze in als klein chemisch afval (KCA).

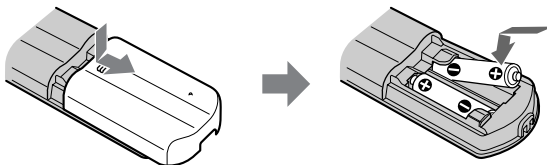

## De AC-kabel, antenne en de videorecorder aansluiten

- i**
- De meegeleverde AC-kabel (type C met aarding) gebruiken.
  - Gebruik de meegeleverde coaxiale kabel om de antenne aan te sluiten.
  - Andere aansluitingskabels worden niet meegeleverd.

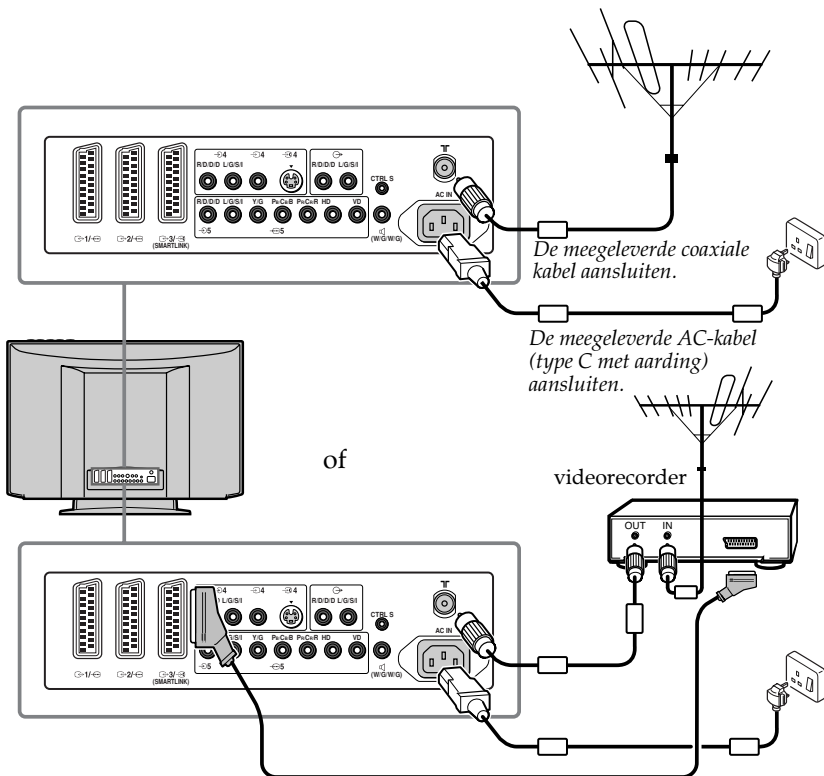

- 1** Raadpleeg voor nadere inlichtingen voor de aansluiting van de videorecorder "Extra apparatuur aansluiten" in deze gebruiksaanwijzing.

# Voorzorgsmaatregelen tegen het vallen van het TV toestel

Bevestig het meegeleverde bevestigingsoog aan de achterkant van het TV toestel en haal er een stevige draad of ketting doorheen en bevestig het hiermee aan de muur of een pilaar. Raadpleeg uw verkoper voor het bevestigen van het oog, want de schroeven voor het oog houden ook de achterzijde van de kast op zijn plaats.

- 1** Verwijder één van de schroeven aan de achterzijde van de TV.

 Verwijder beide schroeven niet tegelijkertijd omdat hiermee de achterzijde van de kast is vastgemaakt. Gebruik het TV toestel nooit wanneer de schroeven verwijderd zijn.

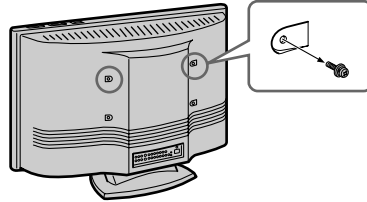

- 2** Bevestig het meegeleverde oog met de schroef.

 Let erop de schroef te gebruiken waarmee de achterzijde van de kast bevestigd is. Een andere schroef kan tot beschadigingen van de TV en elektrische schokken leiden.

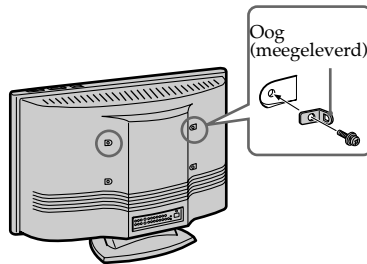

- 3** Herhaal de stappen 1 en 2 om het andere oog te bevestigen.

- 4** Maak een stevige draad of een ketting goed aan elk oog op de achterzijde van de TV vast.

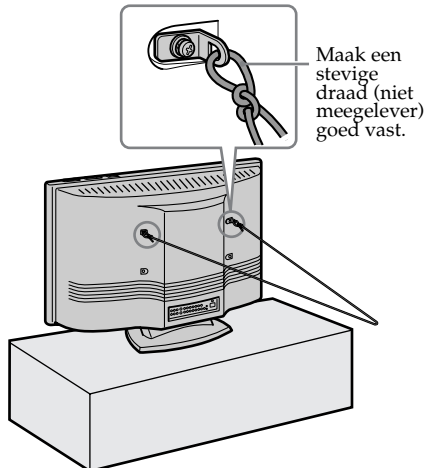

NL

gaat door....

---

**5** Maak de draad of de ketting aan de muur of een pilaar vast.

Zijaanzicht

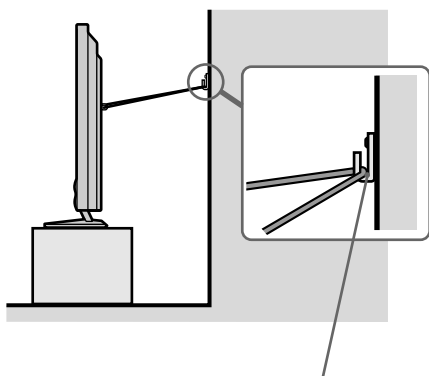

Achteraanzicht

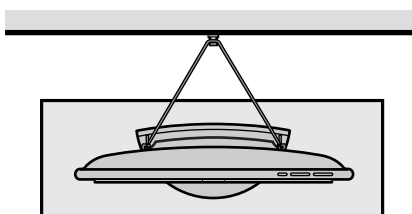



Schroef een haak (niet meegeleverd) stevig op de muur of een pilaar vast.

---

# De TV aanzetten en automatisch afstemmen



**i** De eerste maal dat u de TV aanzet zal er een opeenvolging van menu's in beeld verschijnen waarmee u: 1) de taal van de menu's kunt selecteren, 2) het land kunt selecteren waar u dit apparaat wenst te gebruiken, 3) alle beschikbare kanalen (TV zenders) automatisch kunt opzoeken en opslaan en 4) de volgorde waarin de kanalen (TV zenders) in beeld komen kunt veranderen.

Wilt u echter na verloop van tijd een van deze instellingen wijzigen, selecteer dan de desbetreffende optie in  (menu Instellingen).

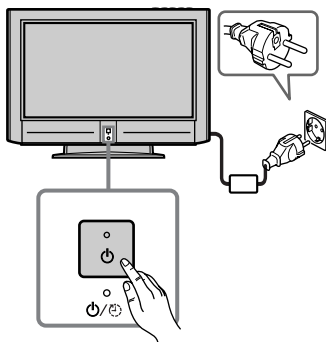

- 1** Steek de stekker van het TV toestel in de contactdoos (220-240V AC, 50Hz). Wanneer u de TV voor de eerste maal aansluit, schakelt deze automatisch aan. Zo niet, druk op de  aan/uit knop op de voorzijde van uw toestel om deze aan te zetten.

De eerste maal dat de TV aan staat verschijnt automatisch het menu **Language** (Taal) in beeld.

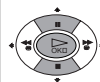
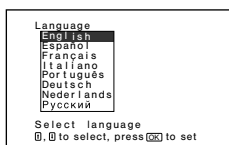

- 2** Druk op de  toets of op de  toets van de afstandsbediening om de taal te selecteren en druk vervolgens op **OK** om deze keuze te bevestigen. Van nu af aan verschijnen alle menu's in de gekozen taal in beeld.



- 3** Automatisch komt nu het menu **Land** in beeld. Druk op de  toets of op de  toets om het land te selecteren waar u de TV wenst te gebruiken en druk vervolgens op **OK** om de keuze te bevestigen.

**i** Selecteer “-” in plaats van een land als het land waar u de TV gaat gebruiken niet in de lijst voorkomt.

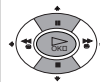

- 4** Het menu automatisch programmeren verschijnt in beeld.

Druk op **OK** om vervolgens **Ja** te selecteren.

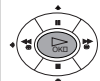
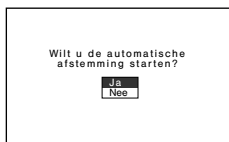



NL

gaat door...

**5** Het TV toestel begint met het automatisch afstemmen en opslaan van de beschikbare kanalen (TV zenders).

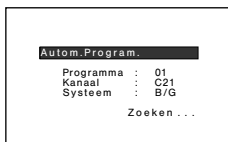
 Dit proces kan enkele minuten duren. Wacht a.u.b. geduldig af en druk tijdens het afstemmingsproces geen toetsen in, anders zou het proces niet worde voltooid.



 In het geval dat de TV na de automatische afstemming geen enkel kanaal (TV-zender) heeft gevonden zal er een melding in beeld komen die u vraagt de antenne aan te sluiten. Sluit deze aan volgens de aanwijzingen op pagina 8 van de handleiding en druk vervolgens op **OK**. De automatische afstemmingsprocedure begint dan weer opnieuw.

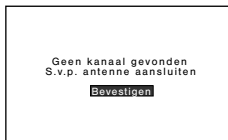

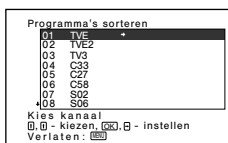

**6**  Na het afstemmen en opslaan van alle kanalen (TV zenders) verschijnt automatisch het menu **Programma's sorteren** in beeld zodat u de volgorde waarin de TV zenders verschijnen kunt aanpassen.



a) Ga indien u de zendervolgorde niet wilt veranderen naar stap 7.

b) Indien u de volgorde van de zenders wilt veranderen:

1 Druk op de  toets of op de  toets om het programmanummer met het kanaal (TV zender) te selecteren dat u van positie wilt veranderen en druk vervolgens op .

2 Druk op  of op  om het nieuwe programmanummer te selecteren waarop u het gekozen kanaal (TV zender) wilt opslaan en druk vervolgens op .

3 Herhaal de stappen b)1 en b)2 als u de overige kanalen opnieuw wilt ordenen.



**7** Druk op de **MENU** toets om terug te keren naar het gewone TV beeld.

**MENU**



 Het TV toestel is klaar voor gebruik.

# Inleiding en bediening van het menusysteem

**i** Deze TV gebruikt een On Screen menusysteem om u door de verschillende menu's te begeleiden. Maak van de volgende toetsen op de afstandsbediening gebruik om u door de menu's te verplaatsen:

**1** Druk op de **MENU** toets om het eerste menuniveau op het scherm weer te geven.

**MENU**



- 2**
- Druk op **↓** of op **↑** om het gewenste menu of de gewenste optie weer te geven.
  - Druk op **→** om in het gekozen menu of de gekozen optie te komen.
  - Druk op **←** om naar het voorgaande menu of de voorgaande optie terug te keren.
  - Druk op **↓** / **↑** / **←** of op **→** om de instellingen van de gekozen functie te wijzigen.
  - Druk op **OK** om uw keuze te bevestigen.

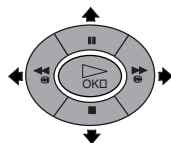

**3** Druk op de **MENU** toets om terug te keren naar het gewone TV beeld.

**MENU**



## Beeldinstellingen



Met het menu "Beeldinstellingen" kunt u de beeldinstellingen wijzigen.

**Ga daarvoor als volgt te werk:**

Selecteer daarvoor deze optie en druk op **→**. Druk vervolgens herhaaldelijk op **↓** / **↑** / **←** of op **→** om de instelling te wijzigen en druk tenslotte op **OK** om deze op te slaan.

Met dit menu kunt u ook de beeldkwaliteit wijzigen voor de standen "Film", "Voorkeur1" en "Voorkeur2" die op het soort programma waar u naar kijkt gebaseerd zijn.

### Instelling

**Live** (zorgt voor een contrastrijke en scherpe beeldweergave).  
**Standaard** (voor een scherp gedetailleerde beeldweergave).  
**Film** (voor films).  
**Voorkeur1** (voor uw eigen persoonlijke beeldinstellingen).  
**Voorkeur2** (voor uw eigen persoonlijke beeldinstellingen).

### Contrast

Druk op **↓** / **←** om het contrast te verminderen.  
 Druk op **↑** / **→** om het contrast te verhogen.





### Helderheid

Druk op **↓** / **←** om het beeld donkerder te maken.  
 Druk op **↑** / **→** om het beeld helderder te maken.

**NL**





gaat door...

---

**Kleur** Druk op  /  om de kleursterkte te verminderen.  
Druk op  /  om de kleursterkte te verhogen.

 **Kleur** kan niet voor een RGB-ingangsbron worden afgesteld.

---

**Beeldscherpte** Druk op  /  om de beeldweergave te verzachten.  
Druk op  /  om de beeldweergave te verscherpen.

---

**Ruisonderdruk.** **Uit/Laag/Midden/Hoog**  
Selecteer deze om het ruisniveau van alle aangesloten apparatuur terug te dringen. Dit is het effectiefst bij het signaal van de VHF/UHF ingang.

 **Ruisonderdruk.** kan niet worden afgesteld voor apparatuur die op de RGB ingang aangesloten is.

---

**Dynam. beeld** **AAN/UIT**  
Selecteer deze om het beeldcontrast te verhogen.

---

**Kleurtint** **Koel/Normaal/Warm/User1/User2/User3**  
Selecteer deze om heldere kleuren een rode tint te geven (instelling kan variëren van **Koel** tot **Warm**).  
Selecteer **User1**, **User2** of **User3** om de **Kleurtint** naar persoonlijk voorkeuren on te passen door **Roodverst.**, **Groenverst.** en **Blauwverst.** (kleurschakering) in te stellen, en sla deze in het geheugen op.

**Naam instellen:** Selecteer dit om uw oorspronkelijke instellingen te benoemen. Druk op  /  /  /  om een letter te selecteren en druk vervolgens op **OK**. Druk tenslotte op  /  /  of op  om het woord "End" op het scherm te selecteren en druk op **OK** om dit op te slaan.

- Om deze letter te corrigeren, selecteer  op het scherm om terug te keren, en druk op **OK**.

- Selecteer voor een spatie  op het scherm en druk op **OK**.

---

**Kleurcorrect.** **AAN/UIT**  
Hiermee kunt u rode en blauwe tinten benadrukken.

 **Kleurcorrect.** kan niet voor een RGB-ingangsbron worden afgesteld.

---

**Gammacorrect.** **Midden/Hoog/Laag**  
Hiermee kunt u het evenwicht tussen heldere en donkere gedeelten van de beeldweergave instellen.

---

**Herstellen** **Annuleren/OK**  
Herstelt de oorspronkelijk fabrieksinstellingen voor de beeldweergave.

---

 Wanneer **Instelling in Live** of in **Standaard** staat kan elke optie ingesteld worden.

# 🎵 Geluidsinstellingen

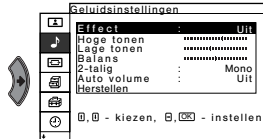

Met het menu "Geluidsinstellingen" kunt u de geluidsinstellingen aanpassen.

## Ga daarvoor als volgt te werk:

Druk daarvoor na het selecteren van de te wijzigen optie op **↓**. Druk vervolgens herhaaldelijk op **↓** / **↑** / **←** of op **→** om de instelling te wijzigen en druk tenslotte op **OK** om deze op te slaan.

### Effect

**Uit** (geen bijzondere geluidseffecten).

**Natuurlijk** (verhoogt de helderheid, de scherpte en de geluidsuitstraling van het geluid door middel van het systeem "BBE High Definition Sound system"\*).

**Dynamisch** ("BBE High Definition Sound system"\* verhoogt de helderheid en de geluidsuitstraling en maakt het gesprokene beter verstaanbaar en de muziekweergave natuurlijker).

**TS** (TruSurround\*\*) (voor omgevingsgeluid, bijv. DVD software). Dit zorgt voor een virtueel omgevingseffect.)



\* "BBE High Definition Sound system" is een product van de Sony corporation gefabriceerd onder de licentie van BBE Sound, Inc. Het valt onder het V.S. patent. n° 4,638,258 en 4,482,866. Het woord "BBE" en het symbool "BBE" zijn handelsmerken van de BBE Sound, Inc.

\*\* TruSurround en het  symbool zijn handelsmerken van SRS Labs, Inc. Trusurround technologie is opgenomen in licentie van de SRS Labs, Inc.

### Hoge tonen

Druk op **↓** / **←** om de hogere tonen af te laten nemen.

Druk op **↑** / **→** om de hogere tonen toe te laten nemen.

### Lage tonen

Druk op **↓** / **←** om de hogere tonen af te laten nemen.

Druk op **↑** / **→** om de hogere tonen toe te laten nemen.

### Balans

Druk op **↓** / **←** om de linker luidspreker te laten overheersen.

Druk op **↑** / **→** om de rechter luidspreker te laten overheersen.

### 2-talig

#### Mono/Stereo

Selecteer voor stereo uitzendingen **Stereo** of **Mono**.

#### Mono/A/B

Selecteer voor tweetalige uitzendingen **A** voor geluidskanaal 1, **B** voor geluidskanaal 2 of **Mono** voor het monokanaal (indien beschikbaar).

### Auto volume

#### AAN/UIT

Het geluidsvolume voor de verschillende kanalen blijft gelijk ongeacht de sterkte van het zendsignaal (bijv. bij reclameboodschappen).

### Herstellen

#### Annuleren/OK

Herstelt de oorspronkelijke fabrieksinstellingen voor het geluid.

NL

# Schermregeling

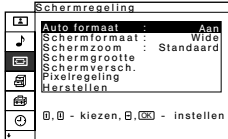

Met het “Schermregeling” menu kunt u de beeldinstellingen aanpassen.

## Auto formaat

Met de optie “Auto formaat” kunt u automatisch van beeldformaattype veranderen.

### Ga daarvoor als volgt te werk:

Druk na het kiezen van de optie op **➡**. Druk vervolgens op **⬇** of op **⬆** om **Aan** te kiezen (als u wilt dat het TV toestel automatisch van beeldformaat wisselt al naar gelang het signaal van de zender) of om **Uit** te kiezen (als u het beeldformaat volgens uw voorkeur wilt houden). Druk tenslotte op **OK** om deze instelling op te slaan.



U kunt zelfs als u **Aan** of **Uit** gekozen heeft in de optie “Auto formaat”, altijd het beeldformaattype veranderen door herhaaldelijk op de **⏏** toets van de afstandsbediening te drukken.

## Schermformaat

Met de optie “Schermformaat” kunt u het beeldformaattype wijzigen.

### Ga daarvoor als volgt te werk:

Druk daarvoor na het selecteren van de optie op **➡**. Druk vervolgens op **⬇** of op **⬆** om het gewenste beeldformaat te selecteren en druk tenslotte op **OK**.

**Smart:** Nabootsing van het horizontale schermefect voor 4:3 uitzendingen.



**4:3:** Gewone beeldafmetingen. Weergave van het gehele beeld.



**14:9:** Beeldtype tussen de formaten 4:3 en 16:9.



**Zoom:** Horizontaal schermformaat voor videofilms.



**Wide:** Voor 16:9 uitzendingen.







Delen van het beeld zijn zowel aan de bovenkant als aan de onderkant afgesneden. Druk op **⬇** of op **⬆** om de beeldpositie op het scherm bij te stellen (bijv. om de ondertiteling te kunnen lezen).

---

**Schermszoom** Met de optie “Schermszoom” kunt u de beeldweergave met een vast midden vergroten (alleen als **Schermformaat op Wide** staat).

**Ga daarvoor als volgt te werk:**





Druk daarvoor na het selecteren van de optie op . Druk vervolgens op  of op  om **Standaard** (gebruikelijke afmetingen), x2 (verdubbeld), x3 (drie maal zo groot), of x4 (vier maal zo groot) te selecteren en druk tenslotte op **OK** om deze keuze te bevestigen.





 **Schermszoom** kan alleen bijgesteld worden als **Schermformaat op Wide** staat.

---

**Schermgrootte** Met de optie “Schermgrootte” kunt u de afmetingen van de beeldweergave voor elk afzonderlijk Schermformaat afstellen.

**Ga daarvoor als volgt te werk:**

- 1 Druk na het selecteren van de optie op .
- 2 Druk op  /  /  of op  om elke optie af te stellen en druk vervolgens op **OK** om deze op te slaan.





Druk op  om de schermafmetingen vertikaal te vergroten.  
Druk op  om de schermafmetingen vertikaal te verkleinen.  
Druk op  om de schermafmetingen horizontaal te verkleinen.  
Druk op  om de schermafmetingen horizontaal te vergroten.





 **Schermgrootte** kan niet horizontaal worden bijgesteld als **Schermformaat op Smart** staat.

---

**Schermsversch.** Met de “Schermsversch.” optie kunt u de beeldpositie voor ieder Schermformaat bijstellen.

**Ga daarvoor als volgt te werk:**

- 1 Druk na het selecteren van de optie op .
- 2 Druk op  /  /  of op  om elke optie af te stellen en druk vervolgens op **OK** om dit op te slaan.

Druk op  om het beeld naar boven te verplaatsen.  
Druk op  om het beeld naar beneden te verplaatsen.  
Druk op  om het beeld naar links te verplaatsen.  
Druk op  om het beeld naar rechts te verplaatsen.

 **Schermsversch.** kan niet horizontaal worden bijgesteld als **Schermformaat op Smart** staat.



---

---

**Pixelregeling**

Met de optie "Pixelregeling" kunt u het beeld van een RGB apparaat instellen.

**Ga daarvoor als volgt te werk:**

- 1 Druk na het selecteren van de optie op .
- 2 Druk op  of op  om de volgende optie te selecteren.

**Autom. reg.:**

Selecteer **OK** om de beste instellingen voor hetingangssignaal automatisch te verrichten. Let wel dat het misschien niet perfect afgesteld wordt afhankelijk van de kwaliteit van hetingangssignaal of het beeldpatroon. Voer in dat geval **Autom. reg.** nogmaals uit.

**Puntfase:**

Stel deze tussen 00-63 in wanneer een gedeelte van een weergegeven tekst of beeld niet duidelijk is.

**Tot. H pixels** (Totaal horizontale pixel):

Stel deze bij wanneer de letter of het beeld als een geheel niet duidelijk is.

**Herstellen:**

Herstelt de fabrieksinstellingen.



**Pixelregeling** is alleen voorhanden voor het RGB ingangssignaal verbonden met de  5 aansluiting en met de "AV5-ingang" optie in het "Kenmerken" menu in de "RGB" stand.

---

**Herstellen****Annuleren / OK**

Selecteer **OK** om de opties "Schermzoom", "Schermgrootte" en "Schermversch." terug te zetten in de fabrieksinstellingen.

---

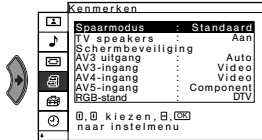
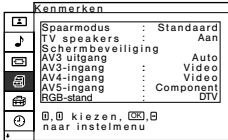

Met het menu “Kenmerken” kunt u de diverse instellingen van de kenmerken van dit TV toestel wijzigen.

## Spaarmodus

Met de optie “Spaarmodus” kunt u op het stroomverbruik van dit TV toestel besparen.

### Ga daarvoor als volgt te werk:

Druk daarvoor na het selecteren van de optie op **➡**. Druk vervolgens op **⬇️** of op **⬆️** om **Minder** te selecteren en druk tenslotte op **OK** om dit vast te leggen.



- Als u de TV uitzet terwijl de Spaarmodus modus nog aan staat, zal de modus aanblijven wanneer u de TV de volgende keer aanzet.
- Als u de standen “Film”, “Voorkeur1” of “Voorkeur2” selecteert in het menu “Beeldinstellingen” (bladzijde 13) kunt u de beeldweergave-optie zelfs bijstellen wanneer de modus Spaarmodus in de Aan-stand staat. Let wel dat als u **Contrast** of **Helderheid** verhoogt, geen stroom wordt bespaard.

## TV Speakers

Met de optie “TV speakers” kunt u het geluid van de TV luidsprekers uitschakelen om het alleen via de luidsprekers van uw audiosysteem te beluisteren.

### Ga daarvoor als volgt te werk:

Druk daarvoor na het selecteren van deze optie op **➡**. Druk vervolgens op **⬇️** of op **⬆️** om **Uit** te selecteren en druk tenslotte op **OK** om deze keuze op te slaan. Het geluid van de TV is niet via de TV luidsprekers te beluisteren.

**Schermb beveiliging** Met de optie “Schermb beveiliging” kunt u de beeldretentie verminderen.

### Ga daarvoor als volgt te werk:

- 1 Druk daarvoor na het selecteren van de optie op **➡**. Verplaats de beeldpositie om de beeldretentie te verminderen.

**Omtrek:** Selecteer **Aan** om de positie te wijzigen. Stel als u **Aan** selecteert **Omtrekbereik** en **Omtrekcyclus** in.

**Omtrekbereik:** Selecteer het verplaatsingsbereik uit **Groot**, **Midden** en **Klein**.



**Omtrekcyclus:** Selecteer de verplaatsingstijd uit de mogelijkheden **10sec**, **30sec**, **1min** en **5min**.

- 2 Druk op **OK** om dit op te slaan.

gaat door...

---



### AV3 uitgang

Met de optie "AV3 uitgang" kunt u de uitgangsbron voor de euroscart  3/  selecteren zodat u vanaf deze euroscart ieder signaal kunt opnemen dat afkomstig is van de TV of van een andere externe installatie die op andere contacten is aangesloten.







Als uw videorecorder over SmartLink beschikt is deze procedure niet nodig.

#### Ga daarvoor als volgt te werk:

Druk daarvoor na het selecteren van de optie op . Druk vervolgens op  of op  om het gewenste uitgangssignaal te selecteren: **Auto**, **TV**, **AV1**, **AV2** of **AV4**.





- Als u **Auto** selecteert, zal het uitgangssignaal altijd met datgene dat in beeld is overeenkomen.
- Is er een decoder verbonden met de euroscart  3/  of met een daarop aangesloten videorecorder, vergeet dan niet nogmaals de "AV3 uitgang" in "Auto" te zetten voor een goede decodering.
- Als **AV3 uitgang** op **Auto** gezet wordt, worden het ingangssignaal door de AV5 ingang en het RGB signaal niet via de euroscart  3/  voortgebracht.

---

### AV3-ingang/ AV4-ingang/ AV5-ingang

Met de opties "AV3-ingang", "AV4-ingang," en "AV5-ingang" kunt u de aansluiting selecteren via welke het TV toestel het ingangssignaal ontvangt; Video of S-video voor AV3 ingang en AV4 ingang, en Component of RGB voor de AV5 ingang.

#### Ga daarvoor als volgt te werk:



Druk na het selecteren van deze optie op . Druk vervolgens op  of op  om het gewenste contact te selecteren en druk tenslotte op **OK** om deze keuze op te slaan.

---

### RGB-stand

Selecteer de optie "RGB-stand" als u apparatuur met een RGB signaal aansluit op de Y/G, P<sub>B</sub>/C<sub>B</sub>/B, P<sub>R</sub>/C<sub>R</sub>/R aansluitingen van de 5.

#### Ga daarvoor als volgt te werk:

Druk daarvoor na het selecteren van de optie op . Druk vervolgens op  of op  om de aangesloten apparatuur te selecteren:

**DTV** voor een digitale radio met RGB signaal, of **Andere** voor ander RGB apparatuur.



DTV is het in de Verenigde Staten gestandaardiseerde digitale zendformaat en er bestaan meerdere signaalformaten zoals 480i, 575i, 480p, 575p, 720p of 1080i.

---

# Instellingen



Met het menu "Instellingen" kunt u de diverse instellingen van dit TV toestel wijzigen.

## Taal/Land

Met de optie "Taal/Land" kunt u de gewenste taal voor de menudisplays selecteren. Hiermee kunt u eveneens het land waar u het TV toestel wilt gebruiken selecteren.

### Ga daarvoor als volgt te werk:

Druk daarvoor na het selecteren van deze optie op  en handel vervolgens naar de aanwijzingen in de stappen 2 en 3 van het hoofdstuk "Het TV toestel aanzetten en automatisch afstemmen" op bladzijde 11.

## Autom. Program.

Met de optie "Autom. Program." kunt u de volgorde waarin de kanalen (TV zenders) in beeld komen veranderen.

### Ga daarvoor als volgt te werk:

Druk daarvoor na het selecteren van deze optie op  en handel vervolgens naar de aanwijzingen in de stappen 4 en 5 van het hoofdstuk "De TV aanzetten en automatisch afstemmen" op bladzijde 11.

## Programma's sorteren

Met de optie "Programma's sorteren" kunt u de volgorde waarin de kanalen (TV zenders) in beeld komen veranderen.















### Ga daarvoor als volgt te werk:

Druk daarvoor na het selecteren van deze optie op  en handel vervolgens naar de aanwijzingen in stap 6 b) van het hoofdstuk "De TV aanzetten en automatisch afstemmen" op bladzijde 12.

## Programmanaam

Met de optie "Programmanaam" kunt u een etiket van ten hoogste vijf karaktertekens (letters of cijfers) aan een zender toekennen.

### Ga daarvoor als volgt te werk:

- 1 Druk na het selecteren van de optie op , en druk vervolgens op  of op  om de zender die u wilt benoemen te selecteren.
- 2 Druk op . Druk  /  /  /  om een letter te selecteren, druk vervolgens op OK. Druk tenslotte op  /  /  of op  om het woord "End" op het scherm te selecteren en druk op OK om dit op te slaan.
  - Om deze letter te corrigeren, selecteer  op het scherm om terug te keren, en druk op OK.
  - Selecteer voor een spatie  op het scherm en druk op OK.







gaat door...





---



## AV voorkeuze

Met de optie "AV voorkeuze" kunt u een etiket aan een extern op de TV aangesloten installatie toekennen.

### Ga daarvoor als volgt te werk:

- 1 Druk na het selecteren van de optie op , en druk vervolgens op  of op  om de ingangsbron die u wilt etiketteren te selecteren. Druk vervolgens op .
- 2 In de kolom Naam verschijnt automatisch een etiket:
  - a) Druk als u een van de vooraf bepaalde etiketten (**CABLE**, **GAME**, **CAM**, **DVD**, **VIDEO** of **SAT**) wilt gebruiken op  of op  om het gewenste etiket te selecteren en druk op **OK** om dit vast te leggen.

Als u uw eigen etiket wilt aanmaken, selecteer **Edit** (Wijzig) en druk vervolgens op . Druk  /  /  om een letter te selecteren, druk vervolgens op **OK**. Druk tenslotte op  /  of op  om het woord "End" op het scherm te selecteren en druk op **OK** om dit op te slaan.

- *Om deze letter te corrigeren, selecteer  op het scherm om terug te keren, en druk op **OK**.*
- *Selecteer voor een spatie  op het scherm en druk op **OK**.*





---

## Handmatig programmeren





Met de optie "Handmatig programmeren" kunt u:

- A)** De TV zenders of de video-ingang één voor één en in de gewenste volgorde afstemmen.

### Ga daarvoor als volgt te werk:

- 1 Druk daarvoor na het selecteren van de optie "Handmatig programmeren" op . Druk als de optie **Programma** oplicht op . Druk op  of op  om het programmanummer (positie) waarop u een TV zender of een videokanaal wilt afstemmen te selecteren (voor het videokanaal wordt het programmanummer "0" aanbevolen). Druk vervolgens op **OK**.
- 2  Of deze optie verschijnt is afhankelijk van het land dat u in het menu "Taal/Land" heeft gekozen.

Druk na het selecteren van de optie **Systeem** op  en druk vervolgens op  of op  om het TV ontvangstsysteem te selecteren (**B/G** voor West-Europa, **D/K** voor Oost-Europa, **I** voor Groot-Britannië of **L** voor Frankrijk). Druk dan op **OK**.

- 3 Druk na het selecteren van de optie **Kanaal** op  en druk vervolgens op  of op  om het zendertype te selecteren (**S** voor een kabelzender of **C** voor een normale zender). Druk op . Druk vervolgens op de cijfertoesten om het kanaal van de TV zender of het videosignaal rechtstreeks in te voeren. Druk als u het kanaalnummer niet weet op  of op  om het op te zoeken. Druk wanneer u het kanaal gevonden heeft en het op **OK**. Druk terwijl de muisaanwijzer op de **Bevestigen** optie staat op **OK**. Druk vervolgens op  om **OK** te selecteren en druk tenslotte op **OK** om dit op te slaan.

*Herhaal al deze stappen om nog meer kanalen af te stemmen en op te slaan*

---

---

**B)** U kunt een naam van hooguit vijf karaktertekens aan een kanaal toekennen.

**Ga daarvoor als volgt te werk:**

Druk daarvoor op **PROG +/-** terwijl de schermwijzer op de optie **Programma** staat om het programmanummer dat u wilt benoemen te selecteren. Selecteer wanneer het programma dat u wilt benoemen in beeld komt de optie **Naam** en druk op **↵**. Druk vervolgens op **↩ / ↲ / ↳ / ↴** om een letter te kiezen, druk vervolgens op **OK**. Druk tenslotte op **↵ / ↲ / ↳** of op **↴** om het woord "End" op het scherm te selecteren en druk op **OK** om dit op te slaan.

- *Om deze letter te corrigeren, selecteer **←** op het scherm om terug te keren, en druk op **OK**.*
- *Selecteer voor een spatie **□** op het scherm en druk op **OK**.*

---

**C)** Hoewel de automatische fijnafstemming (AFT) altijd geactiveerd is kan deze ook nog met de hand verricht worden voor een betere ontvangst wanneer er beeldvervalsing optreedt.

**Ga daarvoor als volgt te werk:**

Selecteer daarvoor, terwijl u naar het kanaal (TV zender) dat u fijner wilt afstemmen kijkt, de optie **AFT** en druk vervolgens op **↵**. Druk vervolgens op **↵** of **↲** om de zenderfrequentie tussen -15 en +15 af te stellen en druk op **OK**. Druk terwijl de muisaanwijzer op de **Bevestigen** optie staat op **OK**. Druk vervolgens op **↵** om **OK** te selecteren en druk tenslotte op **OK** om dit op te slaan.

---

**D)** U kunt ongewenste programmanummers overslaan als u de programma's met de **PROG +/-** toetsen kiest.

**Ga daarvoor als volgt te werk:**

Druk daarvoor op **PROG +/-** terwijl de schermwijzer op de optie **Programma** staat om het programma dat u wilt overslaan te selecteren. Selecteer wanneer het programma dat u wilt overslaan in beeld is de optie **Overslaan** en druk op **↵**. Druk vervolgens op **↵** of op **↲** om **Ja** te selecteren en druk op **OK**. Druk terwijl de muisaanwijzer op de **Bevestigen** optie staat op **OK**. Druk vervolgens op **↵** om **OK** te selecteren en druk tenslotte op **OK** om dit op te slaan.

*Selecteer wanneer u na verloop van tijd deze functie op wilt heffen **Nee** in plaats van **Ja** in de bovengenoemde stap.*

---

**E)** U kunt een gecodificeerd kanaal goed zien en opnemen als u gebruik maakt van een decoder die rechtstreeks verbonden is met de eurocart **↪3/ ↻** of met de daarop aangesloten videorecorder.

**i** Of deze optie verschijnt is afhankelijk van het land dat u in het menu "Taal/Land" heeft gekozen.

**Ga daarvoor als volgt te werk:**

Selecteer daarvoor de optie **Decoder** en druk op **↵**. Druk vervolgens op **↵** of op **↲** om **Aan** te selecteren en druk op **OK**. Druk terwijl de muisaanwijzer op de **Bevestigen** optie staat op **OK**. Druk vervolgens op **↵** om **OK** te selecteren en druk tenslotte op **OK** om dit op te slaan.

*Selecteer wanneer u na verloop van tijd deze functie op wilt heffen **Uit** in plaats van **Aan** in de bovengenoemde stap.*

**NL**

# Timer

Met het menu "Timer" kunt u de tijdsinstelling veranderen.

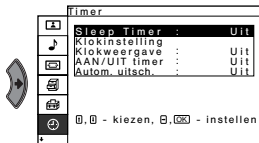
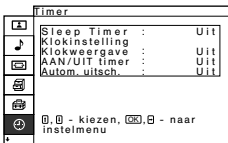

## Sleep Timer

Met de optie "Sleep Timer" kunt u een tijdsduur selecteren waarna het TV toestel automatisch in de standby-stand springt.

### Ga daarvoor als volgt te werk:

Selecteer daarvoor deze optie en druk op **➡**. Druk vervolgens op **⬇** of op **⬆** om de tijdsduur te selecteren (maximaal 2 uur) en druk tenslotte op **OK** om dit vast te leggen.

**i** Druk terwijl u TV kijkt op de **⏻** toets om de resterende tijd tot de automatische uitschakeling weer te geven.

## Klokinstelling

Met de optie "Klokinstelling" kunt u de juiste tijd instellen. De afwijking van de ingebouwde klok bedraagt ±30 seconden per maand.

### Ga daarvoor als volgt te werk:

- 1 Druk na het selecteren van de optie op **➡**.
- 2 Druk op **⬇** of op **⬆** om het uur in te stellen, druk vervolgens op **➡**.
- 3 Druk op **⬇** of op **⬆** om de minuten in te stellen, druk vervolgens op **➡**.
- 4 Druk op **OK** na het tijdssignaal. De klok begint te lopen.

## Klokeergave

Met de optie "Klokeergave" kunt u de klok in beeld laten weergeven.

### Ga daarvoor als volgt te werk:

Druk na het selecteren van deze optie op **➡**, druk vervolgens op **⬇** of op **⬆** om **AAN** te selecteren en druk tenslotte op **OK**.

**i** De klokeergave gaat automatisch uit vijf minuten nadat de optie aangezet is.

---









## AAN/UIT timer

Met de optie "AAN/UIT timer" kunt u het TV toestel op vastgelegde tijden automatisch aan en uit zetten. Om deze functie te kunnen gebruiken dient u eerst de klok te hebben ingesteld.



Zet wanneer u deze functie gebruikt de TV niet uit met de **Aan/Uit** knop  op uw TV toestel. De aan tijd functie werkt dan niet.

### Ga daarvoor als volgt te werk:



- 1 Druk na het selecteren van de optie op .
- 2 Druk op  of op  om **Aan** te selecteren en druk vervolgens op .
- 3 Druk op  of op  om **Timermodus** te selecteren en druk vervolgens op .
- 4 Druk op  of op  om de gewenste timermodus te selecteren:

**Uit:** Selecteren om de tijd om de TV uit te zetten in te stellen.

**Aan:** Selecteren om de tijd om de TV aan te zetten in te stellen.

**AAN/UIT:** Selecteren om de tijd om de TV aan en uit te zetten in te stellen.

Druk op **OK** om uw keuze op te slaan.

- 5 Druk op  of op  om **Uit tijd** of **Aan tijd** te selecteren en druk vervolgens op .
- 6 Stel de tijd in. Herhaal de stappen 5 en 6 als u in stap 4 **Aan/Uit** selecteert om zowel **Uit tijd** en **Aan tijd** in te stellen.
- 7 Druk tenslotte op **OK** om dit vast te leggen.



Om het TV toestel elke dag op een bepaalde tijd aan en uit te zetten, zet na stap 2 **Herhalen** op **Aan**, en ga vervolgens naar stap 3.



*Selecteer wanneer u na verloop van tijd deze functie op wilt heffen **Uit** in plaats van **Aan** in de bovenstaande stap 2.*

---

## Autom. uitsch.

Met de "Autom. uitsch." kunt u het TV toestel instellen om automatisch in de standby-stand te springen als er geen sprake meer is van een zend- of ingangssignaal van de aangesloten apparatuur.

### Ga daarvoor als volgt te werk:

Druk daarvoor na het selecteren van deze optie op , druk vervolgens op  of op  om de tijdsduur te selecteren en druk tenslotte op **OK** om deze op te slaan.

---

## Toestelstatus

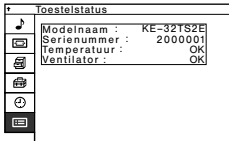



Met het menu "Toestelstatus" kunt u de toestand van dit TV toestel controleren.

---

<b>Modelnaam</b>	Het typenaam van dit TV toestel.
<b>Serienummer</b>	Het serienummer dat aan elk TV toestel is toegewezen.
<b>Temperatuur</b>	Volg als NG knippert de onderstaande procedure.
<b>Ventilator</b>	Volg als NG knippert de onderstaande procedure.

---





Druk als NG rood oplicht en de  /  (standby/sleep) indicatie knippert op de  **Uit/Aan** knop op het TV toestel om de TV uit te zetten en sluit deze van het elektriciteitsnet af.

### **A) Als "NG" in de kolom "Temperatuur" verschijnt**

Installeer de TV op een koele plaats om de temperatuur van het toestel te verlagen.

#### **Als de ventilatieopeningen versperd zijn**

De ventilatieopeningen mogen nooit versperd of bedekt zijn. Installeer de TV op een goed geventileerde plaats om de juiste luchtcirculatie te waarborgen.

Zorg ervoor dat de  /  (standby/sleep) indicatie ophoudt met knipperen. Neem als de  /  (standby/sleep) indicatie doorknippert contact op met het dichtstbijzijnde Sony service center.

### **B) Als "NG" in de kolom "Ventilator" verschijnt**

Neem contact op met het dichtstbijzijnde Sony service center.

---

# Teletekst

**i** Teletekst is een informatiedienst die door de meeste TV zenders wordt uitgezonden. De indexpagina (meestal nr. 100) geeft u gebruiksaanwijzingen voor deze dienstverlening. Maak voor de bediening van teletekst gebruik van de toetsen van de afstandsbediening zoals hieronder wordt uitgelegd.

**!** Gebruik een TV kanaal met een sterk signaal, anders zouden er storingen in teletekst kunnen optreden.

## Teletekst inschakelen:

Selecteer het kanaal (TV zender) dat de teletekstdienst uitzendt die u wilt zien en druk vervolgens op **≡**.



## Een teletekstpagina selecteren:

Voer met behulp van de cijfertoetsen op de afstandsbediening de drie cijfers in van het paginanummer dat u wilt zien.

- *Selecteer indien u zich vergist drie willekeurige cijfers en voer vervolgens het juiste paginanummer in.*
- *Als de paginateller blijft doorgaan houdt dat in dat opgevraagde pagina niet beschikbaar is. Voer in dat geval een ander paginanummer in.*

## Naar de vorige of volgende pagina gaan:

Druk op PROG + (**←**) of op PROG - (**→**).

## Teletekst over het TV beeld heen weergeven:

Druk terwijl u naar teletekst kijkt op **≡**. Druk nogmaals op deze toets om teletekst weer te verlaten.

## Een pagina vasthouden:

Druk op **↶** / **↷** om een pagina vast te houden. Druk nogmaals op deze toets om de vergendeling weer ongedaan te maken.

## Verborgen informatie weergeven (bijv.: oplossingen van raadsels):

Druk op **f+** / **?**. Druk nogmaals op deze toets om de informatie weer te verbergen.

## Teletekst verlaten:

Druk op **□**.

# Fastext

**i** Met Fastext heeft u met slechts één druk op de knop toegang tot een teletekstpagina. Wanneer u naar teletekst kijkt en er worden Fastext-signalen uitgezonden verschijnt onder in de pagina een menu met kleurcodes waarmee u rechtstreeks naar een pagina kunt gaan. Druk daarvoor op de desbetreffende gekleurde toets (rood, groen, geel of blauw) van de afstandsbediening.

NL

# Extra apparatuur aansluiten

**i** U kunt een grote verscheidenheid aan extra apparatuur op uw TV toestel aansluiten zoals hieronder wordt uitgelegd (de verbindingskabels worden niet meegeleverd).

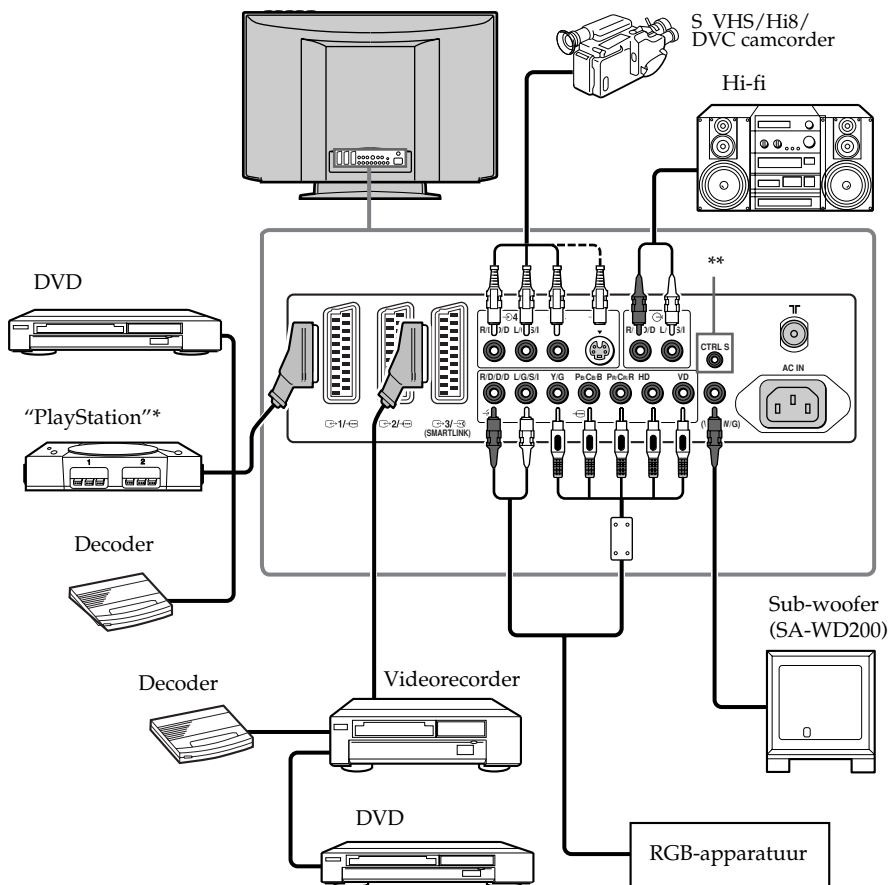



\* "PlayStation" is een product van Sony Computer Entertainment, Inc.

\* "PlayStation" is een geregistreerd handelsmerk van Sony Computer Entertainment, Inc.

\*\* Om andere Sony apparatuur met de afstandsbediening van de TV te bedienen, verbindt het CONTROL S IN contact van de apparatuur op het CONTROL S OUT contact van het TV toestel met behulp van de CONTROL S kabel.

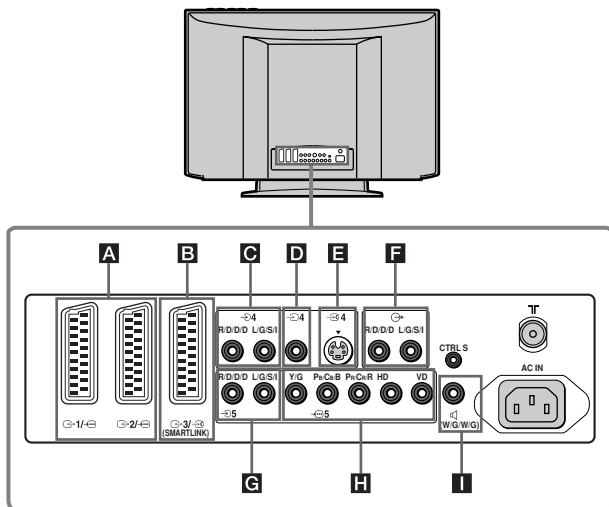
**i** Alleen als het TV toestel aan staat of als de  /  (standby/sleep) indicatie rood brandt. Als het TV toestel uit staat kunt u deze functie niet gebruiken.



 Om vervorming van het beeld te voorkomen, niet tegelijkertijd apparatuur aansluiten op de **D** en **E** aansluitingen.



### Een videorecorder aansluiten:

Raadpleeg om een videorecorder aan te sluiten het hoofdstuk "De antenne en de videorecorder aansluiten" op bladzijde 8 van deze handleiding. Het wordt aanbevolen de videorecorder met de scartkabel op de eurocart aan te sluiten. Als u deze kabel niet hebt dan kunt u het videosignaal op het TV programmanummer "0" afstemmen met behulp van de optie "Handmatig programmeren". (raadpleeg voor nadere gegevens over het handmatig afstemmen bladzijde 22, stap A).



Raadpleeg eveneens de gebruiksaanwijzing van uw videorecorder om erachter te komen hoe u het uitgangskanaal van uw videorecorder vindt.

### Een videorecorder aansluiten die over SmartLink beschikt:

 SmartLink is een verbinding tussen de TV en de videorecorder. Raadpleeg de handleiding van uw videorecorder als u meer wilt weten over SmartLink.

Heeft u een videorecorder die over SmartLink beschikt, gebruik dan een eurocart kabel en sluit deze op de eurocart  3/  aan **B**.

### Indien u een decoder of een videorecorder via de eurocart 3/ of op een daarop aangesloten video heeft verbonden:

Selecteer de optie "Handmatig programmeren" in het menu "Instellingen" en selecteer "Aan" in de optie "Decoder\*" (met behulp van  of van ). Herhaal deze optie voor elk gecodeerd kanaal.

\* Of deze optie verschijnt is afhankelijk van het land dat u in het menu "Taal/Land" heeft gekozen.

### Een externe audio-installatie aansluiten:

Wilt u van het televisiegeluid genieten via de luidsprekers van uw muziekinstallatie, sluit deze dan op de audio-uitgang **F** aan. Selecteer vervolgens met behulp van het menusysteem het menu "Kenmerken". Zet de "TV speakers" op Uit.









### Voor een sub-woofer

Sluit uw sub-woofer op het  W/G/W/G uitgangskontakt **I** aan met behulp van een monaurale audiokabel.







NL

# De bediening van de extra apparatuur

- 1 Sluit de extra apparatuur op de juiste ingang van het TV toestel aan volgens de aanwijzingen op bladzijde 28.
- 2 Zet het aangesloten apparaat aan.
- 3 Druk om het beeld van het aangesloten apparaat weer te geven herhaaldelijk op de  toets totdat het juiste symbool voor deze ingang in beeld verschijnt.



Symbool	Ingangssignalen
 1 of  2	• Ingangssignaal voor audio / video via de eurocart <b>A</b> .
	• Ingangssignaal RGB via de eurocart <b>A</b> . Dit symbool komt alleen dan in beeld als er een RGB bron is aangesloten.
 3	• Ingangssignaal voor audio / video via de eurocart <b>B</b> .
 3	• Ingangssignaal S-video via eurocart <b>B</b> .
 4	• Ingangssignaal video via de phono aansluiting <b>D</b> en ingangssignaal audio via <b>C</b> .
 4	• Ingangssignaal S-video via de S-video aansluiting <b>E</b> en audiosignaal via <b>C</b> .
 5	• Ingangssignaal RGB via de aansluitingen Y/G, P <sub>B</sub> /C <sub>B</sub> /B, P <sub>R</sub> /C <sub>R</sub> /R en de <b>H</b> -aansluitingen HD, VD, en het audio-ingangssignaal via <b>G</b> .



- Selecteer als uw apparatuur op de eurocart  3/ , of op het  4/  4,  5 contact is aangesloten het ingangssignaal van het aangesloten apparaat met behulp van de optie "AV3-ingang," "AV4-ingang," of "AV5-ingang" in het menu "Kenmerken" (bladzijde 20).
- Selecteer als uw apparatuur op de  5 aansluitingen en de uitgangen van het RGB signaal is aangesloten de **RGB-stand** in het menu "Kenmerken" (bladzijde 20).

- 4 Druk om terug te keren naar het gewone TV beeld op de  toets van de afstandsbediening.

## Voor mono-apparatuur:

Verbind de phono plug met de L/G/S/I steker en kies het ingangssignaal  4 of  4 volgens de bovenstaande aanwijzingen. Ga tenslotte naar het hoofdstuk "Geluidsinstellingen" van deze handleiding en selecteer "2-talig" "A" op het geluidsmenuscherm.

# De afstandsbediening voor een DVD of een videorecorder configureren

Deze afstandsbediening is niet alleen geschikt om de functies van deze Sony televisie te bedienen, maar ook de basisfuncties van uw Sony DVD-speler en de meeste Sony videorecorders zonder dat u de afstandsbediening hoeft te configureren. Om andere merken DVD en videorecorders, alsook enkele Sony videorecorders, te kunnen bedienen dient u de afstandsbediening vóór ingebruikname te programmeren. Voer daarvoor de volgende stappen uit:

**1** • Zoek voordat u begint de drierijige code naar gelang het merk van uw DVD of uw videorecorder (zie onderstaand overzicht). Voer bij de merken waarbij meer dan één code staat de eerste code in.

• Sony doet zijn best om de codes bij te werken in overeenstemming met de ontwikkelingen die zich op de markt voordoen. Een schema van geactualiseerde codes vindt u in het zakje van de afstandsbediening.

**1** Druk herhaaldelijk op de toets voor de apparaatkeuze van de afstandsbediening totdat het groene licht in de gewenste positie, DVD of VCR (voor de videorecorder), gaat branden.



Als de schakelaar voor de apparaatkeuze in de stand TV staat kunt u geen codes opslaan.

**2** Druk terwijl de groene indicatie op de gewenste plaats brandt ongeveer 6 seconden op de gele toets van de afstandsbediening totdat de groene indicatie begint te knippen.

**3** Voer wanneer de groene indicatie knippert met de cijfertoetsen van de afstandsbediening de drie cijfers in die overeenkomen met de installatie die u gaat gebruiken.



Als de ingevoerde code bestaat gaan de drie groene indicaties kortstondig branden. Zo niet, herhaal de voorgaande stappen.

**4** Zet de installatie die u wilt gebruiken aan en controleer of u de voornaamste functies ervan met de afstandsbediening van de TV kunt bedienen.



• Herhaal als de installatie niet werkt of enkele functies het laten afweten alle voorgaande stappen en probeer de code opnieuw zodat u zeker weet dat u de juiste code invoert of probeer indien er meer dan één code is het met de volgende en ga zo door totdat u de juiste code gevonden heeft.

• De opgeslagen codes worden gewist als de lege batterijen niet binnen een minuut vervangen worden. Herhaal in dat geval alle bovenstaande stappen. Aan de binnenkant van de klep van het batterijencompartiment zit een etiket waar u de code kunt opschrijven.

• Niet alle merken noch types van een merk zijn in de lijst opgenomen.

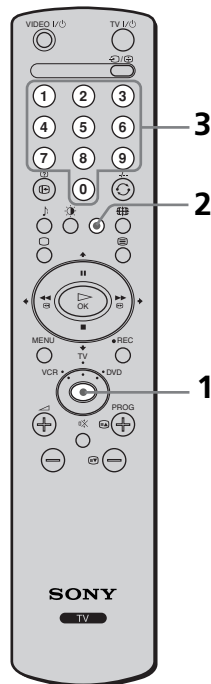

## Lijst met videorecorder merken

Merk	Code
SONY (VHS)	301, 302, 303, 308, 309
SONY (BETA)	303, 307, 310
SONY (DV)	304, 305, 306
AIWA	325, 331, 351
AKAI	326, 329, 330
DAEWOO	342, 343
GRUNDIG	358, 355, 360, 361, 320, 351
HITACHI	327, 333, 334
JVC	314, 315, 322, 344, 352, 353, 354, 348, 349
LG	332, 338
LOEWE	358, 355, 360, 361, 320, 351
MATSUI	356, 357
ORION	328
PANASONIC	321, 323
PHILIPS	311, 312, 313, 316, 317, 318, 358, 359
SAMSUNG	339, 340, 341, 345
SANYO	335, 336
SHARP	324
THOMSON	319, 350
TOSHIBA	337

## Lijst met DVD merken

Merk	Code
SONY	001
AIWA	021
DENON	018, 027, 020, 002
GRUNDIG	009, 028, 023, 024, 016, 003
HITACHI	025, 026, 015, 004
JVC	006, 017
KENWOOD	008
LG	015, 014
LOEWE	009, 028, 023, 024, 016, 003
MATSUI	013, 016
ONKYO	022
PANASONIC	018, 027, 020, 002
PHILIPS	009, 028, 023, 024, 016, 003
PIONEER	004
SAMSUNG	011, 014
SANYO	007
SHARP	019, 027
THOMSON	012
TOSHIBA	003
YAMAHA	018, 027, 020, 002

NL

# Technische gegevens

## TV systeem:

Afhankelijk van het land dat u gekozen heeft:  
B/G/H, D/K, L, I

## Kleursysteem:

PAL, SECAM

NTSC 3.58, 4.43 (uitsluitend voor de video-ingang)

## Beelding van de kanalen:

VHF: E2-E12

UHF: E21-E69

CATV: S1-S20

HYPHER: S21-S41

D/K: R1-R12, R21-R69

L: F2-F10, B-Q, F21-F69

I: UHF B21-B69

## Beeldbuisafmetingen (diagonaal gemeten):

KE-32TS2E: 32 inch, ongeveer 82 cm diagonaal gemeten

KE-42TS2E: 42 inch, ongeveer 107 cm diagonaal gemeten

## Paneelsysteem:

Plasma Display Panel

## Weergaveresolutie

KE-32TS2E: 852 dots (horizontaal) x 1024 lijnen (vertikaal)

KE-42TS2E: 1024 dots (horizontaal) x 1024 lijnen (vertikaal)

## Terminals aan de achterkant:

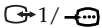

21-pin eurocart (CENELEC richtlijn) met inbegrip van audio- / video-ingang, RGB ingang, Audio- / video-uitgang van de TV.

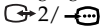

21-pin eurocart (CENELEC richtlijn) met inbegrip van audio- / video-ingang, RGB ingang, audio- / video-uitgang van de TV.

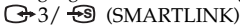

21-pin eurocart (CENELEC richtlijn) met inbegrip van audio- / video-ingang, S video-ingang, selecteerbare audio- / video-uitgang en SmartLink interface.



audio-uitgangen (links/rechts) – phono-aansluitingen



S video-ingang (4-pin mini DIN):

Y: 1 Vp-p, 75 Ohms niet gebalanceerd, sync negatief

C: 0.286 Vp-p (burst signaal, 75 Ohm)



video-ingangen (phono-aansluiting)

1 Vp-p, 75 Ohm niet gebalanceerd, sync negatief



audio-ingang (phono-aansluiting)

500 m (100% modulatie),  
Impedantie: 47 kilo Ohm



Y: 1Vp-p, 75 Ohm, 0,3V negatieve sync

Pb: 0,7 Vp-p, 75 Ohm

Pr: 0,7 Vp-p, 75 Ohm

of

G: 0,7 Vp-p, 75 Ohm, Sync on Green

B: 0,7 Vp-p, 75 Ohm, Sync on Green

R: 0,7 Vp-p, 75 Ohm, Sync on Green

of

G: 0,7 Vp-p, 75 Ohm, niet Sync on Green

B: 0,7 Vp-p, 75 Ohm, niet Sync on Green

R: 0,7 Vp-p, 75 Ohm, niet Sync on Green

HD:1-5 Vp-p

VD: 1-5 Vp-p



Audio-ingang (phono-aansluitingen)

500 m (100% modulatie),

Impedantie: 47 kilo Ohm

⊞ SUB WOOFER: phono-aansluiting

CRL S: miniaansluitingen

## Terminals aan de voorkant:

⊞ aansluiting hoofdtelefoon

## Geluidsuitgang:

KE-32TS2E: 2 x 7 W (RMS), 2 x 7 W (muzieksterkte)

KE-42TS2E: 2 x 9 W (RMS), 2 x 9 W (muzieksterkte)

## Energieverbruik:

KE-32TS2E: 300 W

KE-42TS2E: 415 W

## Energieverbruik in standby-stand:

KE-32TS2E: 3.0 W

KE-42TS2E: 3.0 W

## Afmetingen (br x h x d)

KE-32TS2E: ongeveer 856 x 627 x 132 mm.

KE-42TS2E: ongeveer 1056 x 764 x 124 mm.

## Gewicht:

KE-32TS2E: ongeveer 25.5 Kg.

KE-42TS2E: ongeveer 37.0 Kg.

## Meegeleverde accessoires:

Eén afstandsbediening (RM-932).

Twee batterijen (R6 type).

Twee bevestigingsogen.

Eén coaxiale kabel:

Eén AC kabel (type C-4).

Eén AC kabel (type C-5).

Eén AC kabel (type BF).



De netsnoeren type C-5 en type BF worden afhankelijk van het land eventueel niet meegeleverd.

Eén schoonmaakdoek

## Andere kenmerken:

- Teletext, Fasttext, TOPtext

- Automatisch uitzetten

- SmartLink (rechtstreekse verbinding tussen TV en een compatibele videorecorder. Raadpleeg als u meer informatie over SmartLink nodig heeft de gebruiksaanwijzingen van de videorecorder).

- Automatische detectie van het TV systeem

- Automatische instelling van het beeldformaat.

**Ontwerp en technische gegevens kunnen zonder voorafgaande kennisgeving gewijzigd worden.**

**Ecologisch papier – 100 % Chloorvrij** ♻️

# Problemen oplossen

 Hier volgen enkele eenvoudige oplossingen voor problemen met betrekking tot beeld en geluid.





Probleem	Mogelijke oplossingen
<b>Geen beeld</b>	
Geen beeld (scherm is zwart) en geen geluid.	<ul style="list-style-type: none"> <li>Controleer de antenneaansluiting.</li> <li>Steek de steker in het stopcontact en druk op de  knop aan de voorzijde van het apparaat.</li> <li>Druk als de  /  (standby/sleep) indicatie brandt op de TV  toets van de afstandsbediening.</li> </ul>
Het TV-toestel gaat automatisch uit. (het toestel springt in de standby-stand).	<ul style="list-style-type: none"> <li>Controleer of de Sleep Timer geactiveerd is (blz. 24).</li> <li>Controleer of de AAN/UIT timer geactiveerd is (blz. 25).</li> <li>Controleer of de Autom. uitsch. geactiveerd is (blz. 25).</li> </ul>
Geen beeld of menu-informatie van de extra apparatuur die op de eurocart aan de achterkant van het toestel is aangesloten.	<ul style="list-style-type: none"> <li>Ga na of u het aangesloten apparaat heeft aangezet en druk meermaals op de  toets van de afstandsbediening totdat het juiste ingangssignaal in beeld komt.</li> <li>Controleer de aansluiting tussen de extra apparatuur en het TV toestel.</li> <li>Als u de extra apparatuur op de eurocart  3 / , aansluit, zet "AV3-ingang" in het menu "Kenmerken" op "S video" (blz. 20).</li> </ul>
<b>Slechte of onrustige beeldweergave.</b>	
Dubbel beeld of schimmen.	<ul style="list-style-type: none"> <li>Controleer de antenne / kabel-aansluitingen.</li> <li>Controleer de plaats en richting van de antenne.</li> </ul>
Er komt alleen sneeuw en ruis in beeld.	<ul style="list-style-type: none"> <li>Controleer of de antenne kapot of verbogen is.</li> <li>Controleer of de antenne zijn nuttige levensduur overschreden heeft (3-5 jaar bij normaal gebruik, 1-2 jaar aan de kust).</li> </ul>
Gespikkelde lijnen of strepen.	<ul style="list-style-type: none"> <li>Houdt de TV uit de buurt van elektrische lawaaibronnen zoals auto's, motorfietsen of föhns.</li> </ul>
Geen kleur bij een programma in kleur.	<ul style="list-style-type: none"> <li>Gebruik het menustelsel om "Beeldinstellingen" weer te geven en selecteer "Herstellen" om de fabrieksinstellingen te herstellen (blz. 14).</li> <li>Als u de functie Spaarmodus op "Minder" zet kunnen de kleuren dof worden.</li> </ul>
Kleine zwarte en / of heldere stippen verschijnen op het beeldscherm.	<ul style="list-style-type: none"> <li>Het beeld van een vlakke paneelweergave is opgebouwd uit pixels. Klein zwarte stipjes en / of heldere stipjes (pixels) op het scherm wijzen niet op een storing.</li> </ul>
Het beeld flinkt bij het aanzetten van het TV toestel.	<ul style="list-style-type: none"> <li>Dit wordt veroorzaakt door het Plasma Display Panel en wijst niet op een storing.</li> </ul>
De beeldweergave is te helder.	<ul style="list-style-type: none"> <li>Gebruik het menustelsel om "Beeldinstellingen" weer te geven en selecteer "Instelling". Selecteer vervolgens de gewenste beeldinstelling (blz. 13).</li> </ul>
Beeldruis (strepen).	<ul style="list-style-type: none"> <li>Controleer of de antenne met de meegeleverde coaxiale kabel aangesloten is.</li> <li>Houd de antenne kabel op een afstand van andere verbindingkabels.</li> <li>Gebruik geen dubbele 300 Ohm kabels, om interferenties te voorkomen.</li> </ul>
Vervormd beeld en geluidsrui.	<ul style="list-style-type: none"> <li>Controleer of aangesloten extra apparatuur aan de voorzijde of de zijkant van de TV is geïnstalleerd. Houd bij de installering van extra apparatuur een beetje ruimte tussen de extra apparatuur en de TV vrij.</li> </ul>
Gestreepte ruis tijdens terugspelen / opnemen van een videorecorder.	<ul style="list-style-type: none"> <li>Videokop interferentie. Houd uw videorecorder bij de TV vandaan.</li> <li>Houd een ruimte van 30 cm tussen uw videorecorder en het TV toestel vrij om ruis te voorkomen.</li> <li>Installeer uw videorecorder niet voor het TV toestel of aan de zijkant van de TV.</li> </ul>
Slecht of geen beeld (scherm is zwart), maar goede geluidskwaliteit.	<ul style="list-style-type: none"> <li>Gebruik het menustelsel om "Beeldinstellingen" weer te geven en selecteer "Herstellen" om de fabrieksinstellingen te herstellen (blz. 14).</li> </ul>

**NL**

gaat door...

## Probleem

## Mogelijke oplossingen

Beeldruis bij het kijken naar een TV kanaal.	<ul style="list-style-type: none"><li>• Gebruik het menusysteem om de optie "Handmatig programmeren" in het menu "Instellingen" te selecteren en gebruik de fijnafstemming (AFT) om een betere beeldkwaliteit te bewerkstelligen (blz. 23).</li><li>• Gebruik het menusysteem om "Ruisonderdruk." in het menu "Beeldinstellingen" te activeren om de beeldruis te verminderen (blz. 14).</li></ul>
Vervormd beeld bij het wisselen van TV kanalen of het overschakelen op teletekst Onjuiste karakters op de teletekstopagina's.	<ul style="list-style-type: none"><li>• Zet de apparatuur uit die op de eurocart aan de achterzijde van de TV is aangesloten.</li><li>• Selecteer met behulp van het menusysteem de optie "Taal/Land" in het menu "Instellingen" en selecteer het land waar u het TV toestel gebruikt (blz. 21). Voor talen met een cyrillisch schrift raden we aan Rusland als land te kiezen als uw eigen land niet in de lijst mocht voorkomen.</li></ul>
Het beeld wordt niet goed gedecodeerd of is onstabiel bij een gecoedeerd kanaal dat door een op de eurocart  3/  3 aangesloten decoder wordt omgezet.	<ul style="list-style-type: none"><li>• Ga met behulp van het menusysteem naar het menu "Kenmerken". Zet de "AV3 uitgang" op "Auto" (blz. 20)</li></ul>
Geen geluid of geluid met veel ruis. Goed beeld, maar geen geluid.	<ul style="list-style-type: none"><li>• Druk op de  +/- toets van de afstandsbediening.</li><li>• Ga na of de optie "TV speakers" in het menu "Kenmerken" op "Aan" staat (blz. 19).</li><li>• Controleer of de hoofdtelefoon niet aangesloten is.</li></ul>
Audiogeluid.	<ul style="list-style-type: none"><li>• Controleer of de antenne met behulp van de meegeleverde coaxiale kabel aangesloten is.</li><li>• Houd de antennekabel op een afstand van andere verbindingkabels.</li><li>• Gebruik geen dubbele 300 Ohm kabels om interferenties te voorkomen.</li><li>• Er kunnen zich communicatieproblemen voordoen als apparatuur voor infrarood-communicatie (bijv. draadloze infrarood hoofdtelefoon) in de buurt van de TV gebruikt worden. Maak a.u.b. gebruik van andere types hoofdtelefoon, stel de infrarood zondontvanger op een grotere afstand van de TV op totdat het geluid verdwenen is, of zet de zender en ontvanger van de infrarood communicatieapparatuur dicht bij elkaar.</li></ul>
Het geluid van de TV ventilator neemt toe.	<ul style="list-style-type: none"><li>• Na verloop van tijd kan zich in de ventilatiegaten stof ophopen. Dit opgehoopte stof kan de koelfunctie van de ingebouwde ventilator minder doelmatig maken. Daarom wordt aanbevolen het stof regelmatig (maandelijks) met een stofzuiger te verwijderen.</li></ul>
Bediening van het menu is onmogelijk.	<ul style="list-style-type: none"><li>• Als het element dat u wilt selecteren in een lichte kleur verschijnt kan het niet geselecteerd worden.</li></ul>
Vreemd geluid.	
De TV kast kraakt.	<ul style="list-style-type: none"><li>• Door schommelingen van de kamertemperatuur kan de TV kast soms uitzetten of krimpen waardoor het zachte geluiden voortbrengt. Dit wijst niet op een storing.</li></ul>
Het TV toestel gonst.	<ul style="list-style-type: none"><li>• De ventilator instelling van het TV toestel is in werking. Dit wijst niet op een storing.</li></ul>
Het TV toestel tikt.	<ul style="list-style-type: none"><li>• Een stroomkring in het TV toestel wordt geactiveerd wanneer deze aan staat. Dit wijst niet op een storing.</li></ul>
Het TV toestel zoemt.	<ul style="list-style-type: none"><li>• Er kan zich bij het aanzetten van het TV toestel een zoemgeluid voordoen. Dit wijst niet op een storing.</li></ul>
De afstandsbediening doet het niet.	<ul style="list-style-type: none"><li>• Controleer of de schakelaar voor de apparatuurkeuze op de afstandsbediening in de stand van de installatie staat die u wilt bedienen (DVD, TV of VCR voor videorecorder).</li><li>• Kunt u de DVD of de videorecorder niet met de afstandsbediening bedienen hoewel de schakelaar voor de apparatuurkeuze in de juiste stand staat, herhaal de invoer van de noodzakelijke code zoals in het hoofdstuk "De afstandsbediening voor een DVD of een videorecorder configureren" van deze gebruiksaanwijzing wordt uitgelegd.</li><li>• Vervang de batterijen.</li></ul>
De standby/sleep indicatie  /  van het TV toestel knippert.	<ul style="list-style-type: none"><li>• Neem contact op met een Sony Service Centrum bij u in de buurt.</li></ul>



Laat als de problemen aanhouden uw TV toestel door vakmensen nakijken. Open nooit zelf het toestel.

# Introdução

Obrigado por escolher este televisor a cores Sony de Ecrã de Plasma.

Antes de utilizar o televisor, leia este manual com atenção e guarde-o para futuras consultas.

**Símbolos utilizados neste manual:**



.....Informação importante.



.....Informação sobre a função.

1,2 .....Sequência das instruções a seguir.



.....Os botões sombreados do telecomando mostram os botões que devem ser pressionados para executar as diversas instruções.



.....Informação sobre o resultado das instruções.

## Índice

Introdução.....	3
Informações sobre segurança.....	4
Informações adicionais sobre segurança.....	5
Verificação dos acessórios fornecidos.....	5

### Descrição geral

Descrição geral dos botões do televisor.....	6
Descrição geral dos botões do telecomando.....	7

### Instalação

Colocação das pilhas no telecomando.....	8
Ligação do cabo AC, da antena e do vídeo.....	8
Precauções para evitar que o televisor possa cair para o chão.....	9

### Primeira colocação em funcionamento

Ligação do televisor e sintonia automática.....	11
---	----

### Sistema de menús no ecrã

Introdução e uso do sistema de menús.....	13
Ajuste de Imagem.....	13
Ajuste do Som.....	15
Controlo ecrã.....	16
Funções.....	19
Programar.....	21
Temporizador.....	24
Estado unidade.....	26

### Teletexto









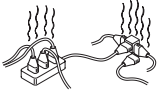
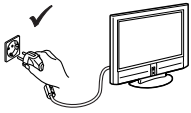
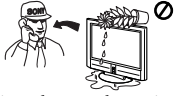

Teletexto.....	27
----------------	----

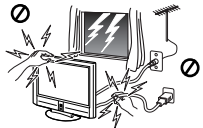
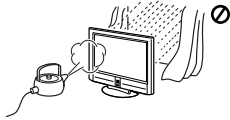
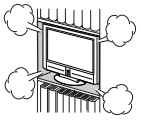
### Informação adicional

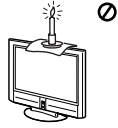
Ligação de equipamentos opcionais.....	28
Uso de equipamentos opcionais.....	30
Configuração do telecomando para um DVD ou um vídeo.....	31
Especificações.....	32
Solução de problemas.....	33

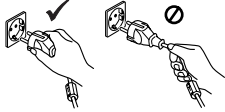
PT

## Informações sobre segurança

 <p>Este aparelho só deve utilizar corrente de 220-240V. Não deve ligar muitos electrodomésticos à mesma tomada pois pode provocar um incêndio ou choques eléctricos.</p>	 <p>Por razões ambientais e de segurança, não deve deixar o Televisor em modo standby quando não o está a utilizar. Desligue-o na tomada.</p>	 <p>Nunca introduza qualquer tipo de objecto no televisor pois pode provocar um incêndio ou choque eléctrico. Nunca entorne nada para dentro do televisor. Se por algum motivo entornar algo ou deixar cair algo para dentro do televisor, não o deve ligar. Mande-o examinar imediatamente por pessoal qualificado.</p>
 <p>Não abra a caixa ou tampa posterior do Televisor. Isto só deverá ser efectuado por pessoal qualificado (do serviço de assistência técnica).</p>	 <p>Para sua segurança, não toque no Televisor, no cabo de alimentação ou cabo de antena durante uma trovoadas.</p>	 <p>Para evitar incêndios ou choques, não exponha o Televisor à chuva ou humidade.</p>
 <p>Mantenha as entradas de ventilação do Televisor desobstruídas. Para ventilação, deixe um espaço de pelo menos 10 cm à volta do aparelho.</p>	 <p>Nunca colocar o Televisor em ambientes excessivamente quentes, húmidos ou poeirentos. Não instale o Televisor em locais expostos a vibrações mecânicas.</p>	 <p>Para evitar incêndios, mantenha objectos inflamáveis ou luzes sem qualquer protecção (por exemplo, velas) afastadas do Televisor.</p>
 <p>Limpe o ecrã e a caixa envolvente com um pano macio e limpo. Não utilize nenhuma espécie de esponja abrasiva, líquido de limpeza alcalino, pó de limpeza, solvente - como o álcool ou benzina -, ou spray anti-estático. Por precaução, antes de limpar o TV, retire a sua ficha da tomada eléctrica.</p>	 <p>Puxe o cabo de alimentação pela ficha. Não pelo fio.</p>	 <p>Não coloque objectos pesados sobre o fio de alimentação isto poderia danificá-lo. Recomendamos-lhe que enrole o excesso de cabo à volta do gancho existente para o efeito na parte de trás do televisor.</p>
 <p>Coloque o Televisor sobre um móvel seguro. Não deixe as crianças subirem para cima do mesmo. Não coloque o Televisor sobre um dos lados ou com o ecrã voltado para cima.</p>	 <p>Desligue o fio de alimentação da tomada de corrente antes de deslocar o Televisor. Evite superfícies irregulares, passos muito rápidos ou força excessiva. Se o aparelho caiu e se danificou, mande-o examinar imediatamente por pessoal qualificado do serviço de assistência técnica.</p>	 <p>Não tape as aberturas de ventilação do Televisor com cortinas, jornais, etc.</p>

## Informações adicionais sobre segurança



- Este aparelho só deve ser transportado por duas ou mais pessoas. Se for necessário transportá-lo, deverá ser protegido para assegurar que não seja objecto de golpes, vibrações ou de um esforço excessivo.
- As ranhuras e aberturas da caixa do aparelho e as posteriores e inferiores têm a função de proporcionar a ventilação necessária. Para garantir o funcionamento seguro do aparelho e protegê-lo de um superaquecimento, não cubra nem bloqueie as ranhuras e as aberturas.
- Se mudar o televisor directamente de um lugar frio para um lugar quente ou se ocorrer uma variação repentina na temperatura do local, as imagens podem aparecer indefinidas ou apresentar uma má qualidade na cor de algumas zonas. Isto deve-se à condensação da humidade nos espelhos ou nas lentes dentro do aparelho. Antes de utilizar o televisor, deixe evaporar a humidade.
- Para ver imagens nítidas, não exponha o ecrã directamente a uma fonte de iluminação ou à luz solar. Se possível, utilize pontos de iluminação procedentes do tecto.
- O ecrã deste televisor possui uma camada anti-reflexo. Para evitar danos no ecrã, siga as instruções abaixo. Não pressione nem arranhe o ecrã com objectos duros, nem arremesse objectos ao ecrã, pois poderá danificá-lo.
  - Assegure-se de desligar da tomada o cabo de alimentação da unidade de recepção, antes de proceder à limpeza.
  - Não toque na superfície do ecrã quando o televisor tiver funcionado durante um longo período de tempo, pois o ecrã estará quente.
  - O ecrã deste televisor possui uma camada anti-reflexo. Recomendamos não tocar muito na superfície do ecrã.
  - Limpe o ecrã com o pano de limpeza fornecido ou com um pano macio humedecido com uma solução de detergente suave.
  - Não utilize esponjas abrasivas, pó desengordurante nem produtos químicos, como álcool ou gasolina, já que isso pode danificar a superfície do ecrã.
- Quando o interruptor está na posição “Não” não significa que o televisor está totalmente desligado da alimentação eléctrica. Para desligá-lo completamente, retire a ficha da tomada:
- **Nota para o caso de uso em montanha alta:** Quando utilizado a uma altitude superior a 1.900 m ou 6.248 pés (pressão atmosférica inferior a 800hPa), este ecrã de plasma pode emitir um ligeiro zumbido por causa da diferença de pressão atmosférica entre o

interior e o exterior dos painéis. Tal situação não é considerada um defeito e não está coberta pela Garantia Sony. O zumbido é uma característica inerente de todos os ecrãs de plasma.

### Corrosão

Se este aparelho for utilizado em regiões costeiras, poderá sofrer uma excessiva salinidade, corrosão e danos internos, deteriorando o seu funcionamento. Se o aparelho tiver de ser exposto a qualquer destas condições, deverá tomar medidas para reduzir a humidade e a temperatura do lugar onde estiver situado.

### Para a retenção da imagem

- Se visualizar as imagens indicadas abaixo por um longo período de tempo, poderá ocorrer uma retenção da imagem (afterimage) em certas áreas do ecrã, devido às características do ecrã de plasma.
  - Barras pretas na parte superior e na parte inferior que aparecem em muitos vídeos (imagem Letterbox).
  - Barras pretas à esquerda e à direita que aparecem em vídeos no formato 4:3 (emissões convencionais de televisão).
  - Vídeos de jogos.
  - Imagens provenientes de computadores.
  - Visualização de menús DVD no ecrã.
  - Menús no ecrã, números de canais, etc., de equipamentos ligados, tais como um Set Top box, um modem por cabo, um vídeo, etc.

Esta situação terá maior probabilidade de ocorrer com o televisor a funcionar no modo de imagem “Ao Vivo” ou com a função de contraste ajustada ao nível máximo. Esta imagem, uma vez “impressa” no ecrã, não pode ser removida. Para evitar a ocorrência de tal situação, não deixe o televisor a funcionar durante muito tempo com essas imagens ou programas; utilize a função “Protecção Ecrã” ou níveis de contraste mais baixos. A utilização diária, repetida e prolongada da mesma imagem ou programa também pode provocar esse defeito. A **RETENÇÃO DA IMAGEM NÃO ESTÁ COBERTA PELA GARANTIA SONY.**

- Para reduzir a retenção da imagem, este televisor dispõe da função “Protecção Ecrã”. O valor predeterminado da função “Órbita” em “Protecção Ecrã” é “Sim”.
- A função “Protecção Ecrã” previne e reduz a retenção da imagem.
- O uso repetido deste televisor no formato 4:3 pode produzir o escurecimento da zona do ecrã em 4:3 quando utilizar o formato total 16:9. Para evitar este problema, utilize o modo de imagem “Optimizado”.

PT

## Verificação dos acessórios fornecidos



Ver página 32.

# Descrição geral dos botões do televisor

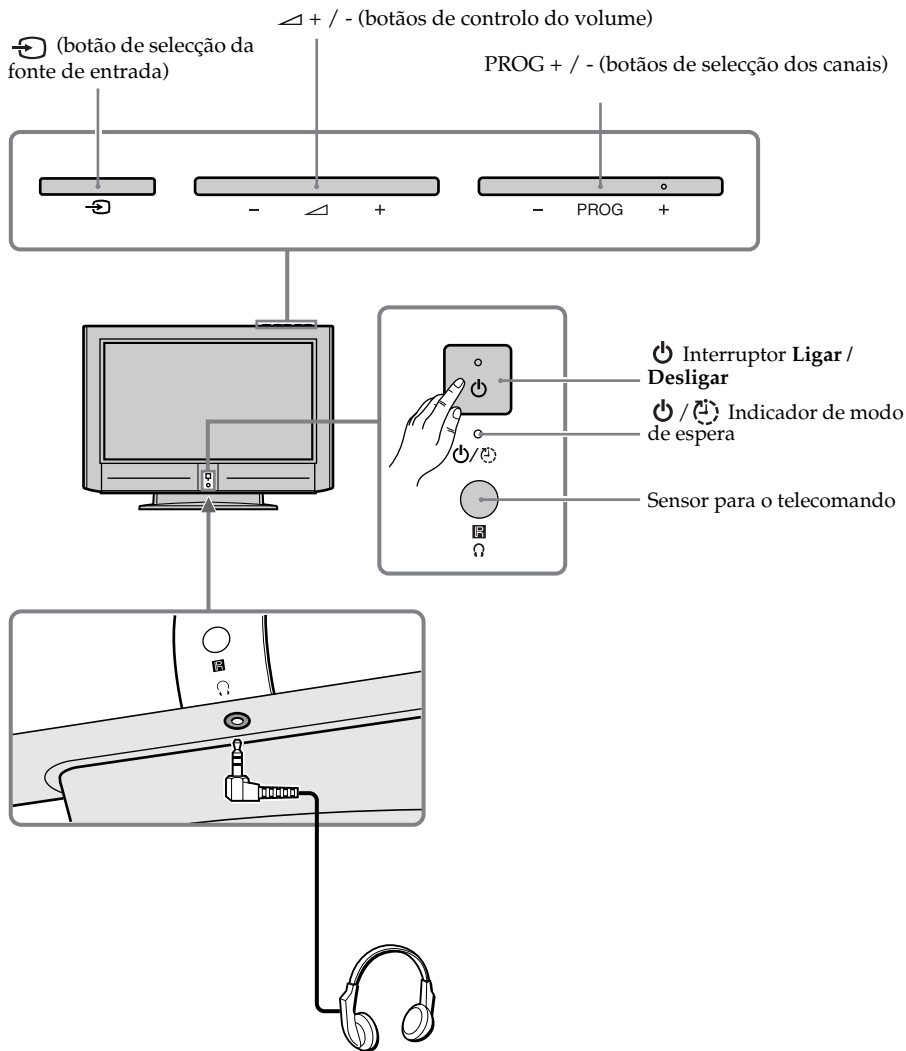

# Descrição geral dos botões do telecomando

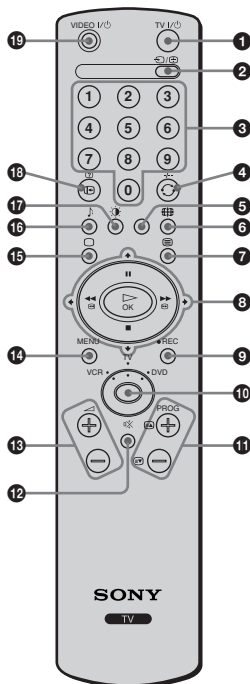

## 1 Desligar temporariamente o televisor:

Pressione este botão para desligar temporariamente o televisor (o indicador de modo de espera / permanecerá iluminado). Pressione-o novamente para ligar o televisor do modo standby.

*Para poupar energia, recomendamos que desligue completamente o televisor quando não estiver a ser usado.*



Depois de um certo período de tempo sem sinal e sem que nenhum botão tenha sido pressionado, o televisor entrará automaticamente no modo standby (Desligar auto, página 25).

## 2 Seleção da fonte de entrada:

Pressione este botão repetidamente até que o símbolo da fonte de entrada desejada apareça no ecrã.

## 3 Seleção de canais:

Se o Selector de Equipamento estiver na posição TV ou VCR (vídeo), pressione-os para seleccionar canais. Para números de programa de dois dígitos, pressione o segundo dígito durante um tempo inferior a 2,5 segundos.

### 4 a) Se o Selector de Equipamento estiver na posição TV:

Pressione este botão para voltar ao último canal seleccionado (o canal anterior deve ter sido visto previamente durante, pelo menos, 5 segundos).

### b) Se o Selector de Equipamento estiver na posição VCR:

Se estiver a utilizar um vídeo Sony, para números de programa com dois dígitos, como p. ex. 23, pressione primeiro -/-- e, depois, os botões 2 e 3.

## 5 Este botão somente funciona no modo de teletexto.

## 6 Seleção do formato da imagem:

Pressione este botão repetidamente para modificar o formato do ecrã. Para mais informação, consulte o capítulo "Controlo ecrã" na página 16.

## 7 Seleção de Teletexto:

Pressione este botão para visualizar o teletexto.

### 8 a) Se o Selector de Equipamento estiver na posição TV:

Quando MENU estiver activado, utilize estes botões para mover-se através do sistema de menus. Para mais informação, consulte o capítulo "Introdução e uso do sistema de menus" na página 13.

**b) Se o Selector de Equipamento estiver na posição VCR (vídeo) ou DVD:** Utilize estes botões para controlar as principais funções do vídeo ou do DVD.

## 9 Botão de gravação:

Se o Selector de Equipamento estiver na posição VCR, pressione este botão para gravar programas.

## 10 Selector de Equipamento:

Com este telecomando, para além de controlar o televisor poderá controlar também as principais funções do seu DVD ou Vídeo. Ligue o aparelho que deseja utilizar e, depois, pressione este botão repetidamente para seleccionar DVD, TV ou VCR (para o vídeo). Uma luz verde brilhará momentaneamente na posição seleccionada.



Antes de utilizar pela primeira vez o telecomando para controlar o DVD ou o vídeo, deverá configurá-lo de acordo com a marca do seu aparelho. Para isso, consulte o capítulo "Configuração do telecomando para um DVD ou um Vídeo" na página 31.

## 11 Seleção de canais:

Pressione estes botões para seleccionar o canal seguinte ou anterior.

## 12 Eliminação do som:

Pressione este botão para desligar o som. Pressione novamente para ligar o som.

## 13 Ajuste do volume:

Pressione estes botões para ajustar o volume de som do televisor.

## 14 Activação do sistema de menús:

Pressione este botão para ver o menú no ecrã. Pressione novamente para desactivá-lo e ver o ecrã normal de televisão.

## 15 Seleção do modo TV:

Pressione este botão para desactivar o teletexto ou a entrada de vídeo.

## 16 Seleção de efeito sonoro:

Pressione este botão repetidamente para modificar o efeito sonoro.

## 17 Seleção do modo de imagem:

Pressione este botão para modificar o modo de imagem.

## 18 Mostrar informação no ecrã:

Pressione este botão para mostrar todas as indicações no ecrã.

Pressione-o novamente para cancelar.

## 19 Ligar /Desligar o vídeo ou o DVD:

Pressione este botão para ligar ou desligar o vídeo ou o DVD.



Para além das funções de televisão, todos os botões coloridos utilizam-se também para as operações de teletexto. Para mais informação, consulte o capítulo sobre "Teletexto" na página 27 deste manual de instruções.

# Colocação das pilhas no telecomando

 Certifique-se em colocar as pilhas fornecidas com as polaridades na posição correcta. Respeite o ambiente e deposite as pilhas usadas num contentor específico.

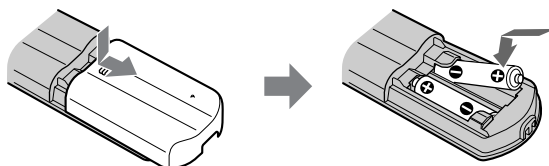

# Ligação do cabo AC, da antena e do vídeo

-  Utilize o cabo AC fornecido (tipo C com ligação à terra).
- Use o cabo coaxial fornecido para a ligação da antena.
- Os outros cabos de ligação não são fornecidos.

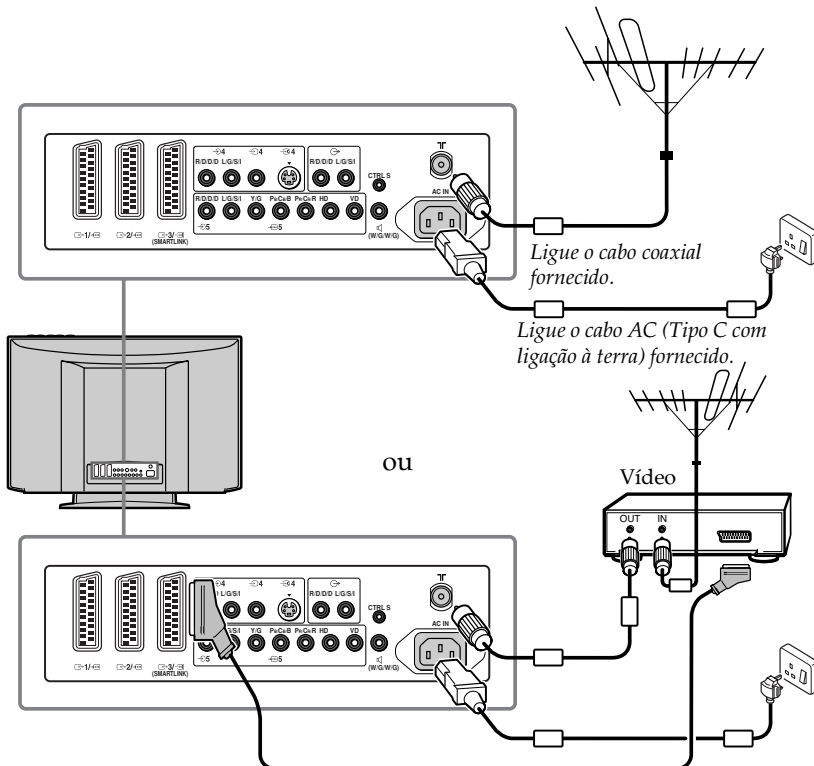

 Para mais informações sobre a ligação do vídeo, consulte o capítulo "Ligação de equipamentos opcionais" na página 28 deste manual de instruções.

*A ligação através do Euroconector é opcional*

# Precauções para evitar que o televisor possa cair para o chão

Instale os suportes no lado de trás do televisor, passe uma corda resistente ou uma corrente pelos suportes e prenda-a a uma parede ou coluna. Consulte o seu distribuidor para realizar a instalação dos suportes, já que os parafusos que fixam os suportes também fixam a parte traseira da caixa do televisor.

- 1 Extraia um dos parafusos situados no lado de trás do aparelho.

 Não extraia os dois parafusos ao mesmo tempo, uma vez que eles fixam a caixa traseira do televisor. Não utilize nunca o televisor sem os parafusos.

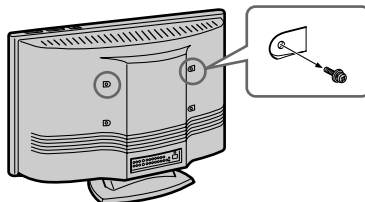

- 2 Coloque o suporte fornecido com o parafuso.

 Assegure-se de utilizar o parafuso que fixa a caixa traseira do televisor. Qualquer outro parafuso poderia danificar o televisor e produzir um choque eléctrico.

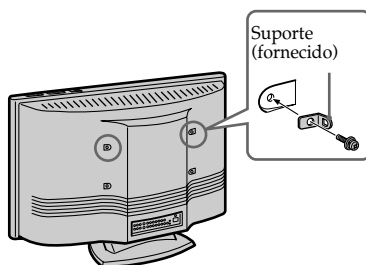

- 3 Repita os passos 1 e 2 para colocar o outro suporte.

- 4 Ate bem uma corda resistente ou uma corrente a cada suporte no lado de trás do televisor.

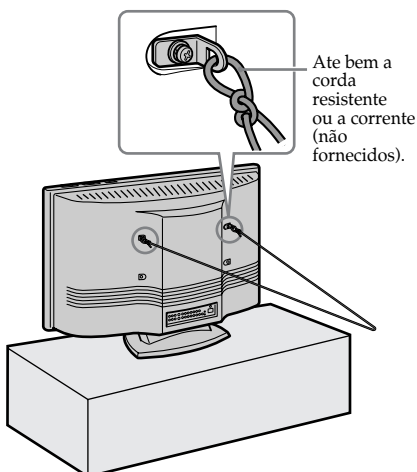

continua ...

---

**5** Prenda a corda ou a corrente a uma parede ou coluna.

Vista lateral

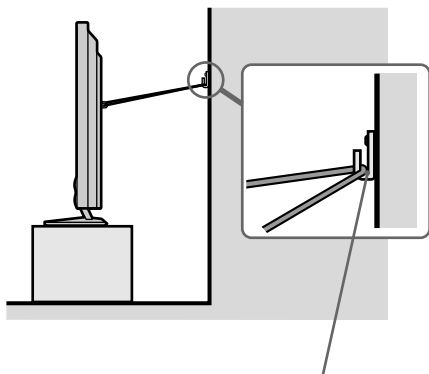

Vista traseira

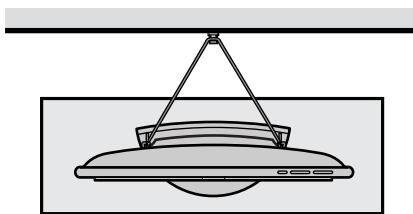

Aparafuse solidamente um gancho (não fornecido) à parede ou coluna.

# Ligação do televisor e sintonia automática



**i** Ao ligar o televisor pela primeira vez, aparecerão no ecrã algumas sequências de menús através das quais poderá 1) seleccionar o idioma dos menús, 2) seleccionar o país onde deseja utilizar o aparelho, 3) sintonizar e memorizar automaticamente todos os canais disponíveis (emissoras de televisão) e 4) alterar a ordem em que os canais (emissoras de televisão) aparecem no ecrã.

Não obstante, se posteriormente necessitar modificar algum dos ajustes descritos acima, poderá fazê-lo seleccionando a opção apropriada em  (menú de Programar).

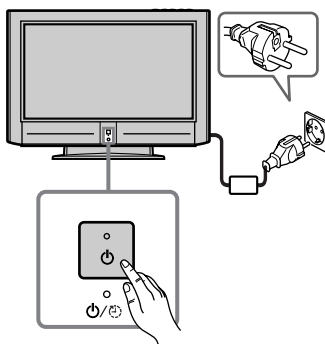

**1** Ligue a ficha do televisor à tomada de corrente (220-240V CA, 50Hz). Quando ligar o televisor à tomada pela primeira vez, ele começará a funcionar automaticamente. De contrário, pressione o interruptor ligar/desligar  da parte frontal do televisor para ligá-lo.

A primeira vez que ligar o televisor, aparecerá automaticamente no ecrã o menú **Language** (Idioma).

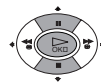
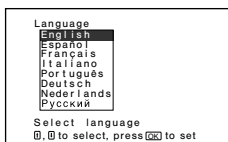

**2** Pressione o botão  ou  do telecomando para seleccionar o idioma e, depois, pressione o botão **OK** para confirmar a selecção. A partir de agora, todos os menús aparecerão no idioma seleccionado.



**3** No ecrã aparecerá automaticamente o menú **País**. Pressione o botão  ou  para seleccionar o país onde deseja utilizar o televisor e, depois, pressione o botão **OK** para confirmar a selecção.

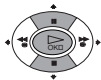
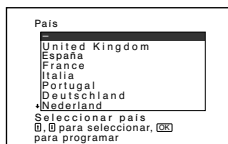

**i** Se na lista não aparecer o país onde utilizará o televisor, seleccione “-” em vez de um país.

**4** O menú de Sintonia Automática aparece no ecrã. Pressione o botão **OK** para seleccionar **Sim**.

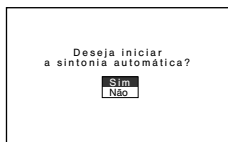

**PT**

continua...

**5** O televisor começa a sintonizar e memorizar automaticamente todos os canais (emissoras de televisão) disponíveis.

 Este processo pode demorar alguns minutos. Seja paciente e não pressione nenhum botão durante o processo de sintonia, caso contrário o processo não se completará.

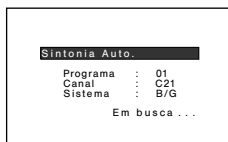

 Se, após efectuar a sintonia automática, o televisor não tiver encontrado nenhum canal (emissora de televisão), aparecerá no ecrã uma mensagem pedindo que ligue a antena. Por favor, ligue-a como se indica na pág. 8 deste manual e pressione **OK**. O processo de sintonia automática começará de novo.





**6**  Quando o televisor tiver sintonizado e memorizado todos os canais (emissoras de televisão), aparecerá automaticamente no ecrã o menú **Ordenar Programas** para que possa modificar a ordem em que os canais aparecem no ecrã.

**a)** Se não desejar alterar a ordem dos canais, passe para o passo 7.

**b)** Se desejar alterar a ordem dos canais:

**1** Pressione o botão  ou  para seleccionar o número de programa com o canal (emissora de televisão) que deseja alterar de posição e, depois, pressione .

**2** Pressione  ou  para seleccionar o novo número de programa onde deseja memorizar o canal (emissora de televisão) seleccionado e, depois, pressione .

**3** Repita os passos b)1 e b)2 se desejar alterar outros canais de televisão.

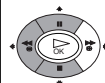
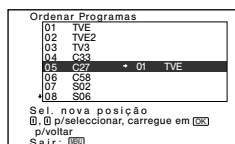
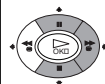
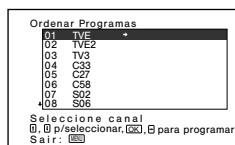

**7** Pressione o botão **MENU** para regressar ao ecrã normal de televisão.

**MENU**



 O televisor está pronto a funcionar.

# Introdução e uso do sistema de menús

**i** Este televisor utiliza um sistema de menús no ecrã para guiá-lo nas diferentes operações. Utilize os seguintes botões do telecomando para navegar pelos menús:

**1** Pressione o botão **MENU** para mostrar o primeiro nível de menú no ecrã.

**MENU**



- 2**
- Para realçar o menú ou a opção desejada, pressione **▼** ou **▲**.
  - Para aceder ao menú ou à opção desejada, pressione **▶**.
  - Para regressar ao menú ou à opção anterior, pressione **◀**.
  - Para modificar os ajustes da opção seleccionada, pressione **▼ / ▲ / ◀ / ▶**.
  - Para confirmar e memorizar a selecção, pressione **OK**.

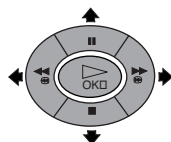

**3** Pressione o botão **MENU** para regressar ao ecrã normal de televisão.

**MENU**



## **i** Ajuste de Imagem

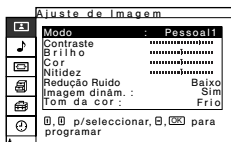
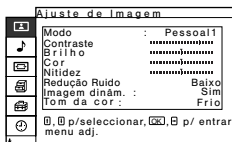

O menú de “Ajuste de Imagem” permite modificar os ajustes da imagem.

### Para isso:

Após seleccionar a opção que deseja modificar, pressione **▶**. Depois, pressione repetidamente **▼ / ▲ / ◀ / ▶** para modificar o ajuste e, por último, pressione **OK** para memorizá-lo.

Este menú também permite adaptar a qualidade da imagem aos modos “Cinema”, “Pessoal 1” e “Pessoal 2”, em função do tipo de programa que estiver a ver.

### Modo

**Ao Vivo** (para uma imagem com contraste e nitidez realçados).  
**Standard** (para uma imagem com o contraste adaptado às condições de iluminação da sua sala).  
**Cinema** (para uma imagem com pormenores nítidos).  
**Pessoal 1** (para ajustes individuais).  
**Pessoal 2** (para ajustes individuais).

### Contraste

Pressione **▼ / ◀** para reduzir o contraste da imagem.  
Pressione **▲ / ▶** para aumentar o contraste da imagem.

### Brilho

Pressione **▼ / ◀** para escurecer a imagem.  
Pressione **▲ / ▶** para dar um maior brilho à imagem.

continua ...

---

**Cor** Pressione / para diminuir a intensidade da cor.  
Pressione / para aumentar a intensidade da cor.

**Cor** não pode ser ajustado pela entrada RGB.

---

**Nitidez** Pressione / para suavizar a imagem.  
Pressione / para aumentar a nitidez da imagem.

---

**Redução Ruído** **Não / Baixo / Médio / Alto**  
Selecione-os para reduzir o nível de ruído de todos os equipamentos ligados. É mais eficaz no sinal através da tomada VHF / UHF.

Não é possível ajustar **Redução Ruído** em equipamentos ligados à entrada RGB.

---

**Imagem dinâm.** **Sim/Não**  
Selecione-os para aumentar o contraste da imagem.

---

**Tom da cor** **Frio / Normal / Quente / User1 / User2 / User3**  
Selecione-os para dar uma tonalidade avermelhada às cores brilhantes (Ajuste variável de **Frio** a **Quente**).  
Selecione **User1**, **User2** o **User3** para personalizar o **Tom da cor** ajustando **Ganho vermelho**, **Ganho verde** e **Ganho azul**, e guarde-os na memória.

**Definir nome:** Selecione para dar nome aos ajustes originais.  
pressione / / / para seleccionar a letra;  
depois, pressione **OK**. Por último, pressione / / ou para seleccionar a palavra "End" no ecrã e,  
depois, pressione **OK** para memorizá-la.

- Para corrigir a letra, selecione no ecrã para retroceder, e pressione **OK**.
- Para deixar um espaço em branco, selecione no ecrã e pressione **OK**.

---

**Correcção Cor** **Sim/Não**  
Selecione-os para realçar as tonalidades vermelhas e azuis.

**Correcção Cor** não pode ser ajustado pela entrada RGB.

---

**Correc. gama** **Alto / Médio / Baixo**  
Selecione-os para ajustar o balanço entre as áreas brilhantes e escuras da imagem.

---

**Recomeço** **Cancelar / OK**  
Selecione **OK** para restabelecer os ajustes de imagem de fábrica.

---

Algumas opções não podem ser modificadas quando **Modo** está situado em **Ao Vivo** ou **Standard**.

# 🎵 Ajuste do Som

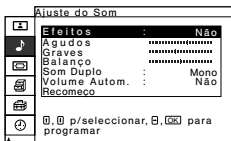
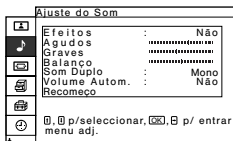
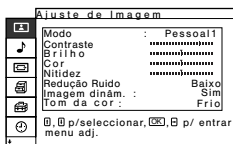

O menü “Ajuste do Som” permite modificar os ajustes do som.

## Para isso:

Após seleccionar a opção que deseja modificar, pressione **↵**. Depois, pressione repetidamente **⬇** / **⬆** / **⬇** / **⬆** para modificar o ajuste e, por último, pressione **OK** para memorizá-lo.

## Efeitos

**Não** (sem efeitos)

**Natural** (realça a clareza, o detalhe e a presença do som através do sistema “BBE High Definition Sound system”<sup>\*</sup>).

**Dinâmico** (“BBE High Definition Sound system”<sup>\*</sup> intensifica a clareza e a presença do som produzindo uma voz mais inteligível e uma música mais real).

**TS** (TruSurround<sup>\*\*</sup>) (para som envolvente surround [por exemplo, programas DVD]. Produz um efeito virtual de surround.)



<sup>\*</sup> “BBE High Definition Sound system” é fabricado pela Sony corporation com a autorização da BBE Sound, Inc. Está coberto pela patente dos E.U.A. nº 4,638,258 e nº 4,482,866. A palavra “BBE” e o símbolo “BBE” são marcas registradas de BBE Sound, Inc.

<sup>\*\*</sup> TruSurround e o símbolo (●) são marcas registadas da SRS Labs, Inc. A tecnologia TruSurround foi incorporado com a autorização da SRS Labs, Inc.

## Agudos

Pressione **⬇** / **⬆** para atenuar os sons agudos.  
Pressione **⬆** / **⬇** para acentuar os sons agudos.

## Graves

Pressione **⬆** / **⬆** para atenuar os sons graves.  
Pressione **⬆** / **⬆** para acentuar os sons graves.

## Balanço

Pressione **⬆** / **⬆** para realçar o altifalante esquerdo.  
Pressione **⬆** / **⬆** para realçar o altifalante direito.

## Som Duplo

**Mono / Stereo**

Para emissões em estéreo, seleccione **Stereo** ou **Mono**.

**Mono / A / B**

Para emissões bilingues, seleccione **A** para o canal 1, **B** para o canal 2, ou **Mono** para o canal monoaural, se estiver disponível.

## Volume Autom.

**Sim/Não**

O nível do volume dos canais permanecerá igual independentemente do sinal de emissão (p.ex. no caso de anúncios publicitários).

## Recomeço

**Cancelar / OK**

Selecione **OK** para restabelecer os níveis de som preestabelecidos na fábrica.

# Controlo ecrã

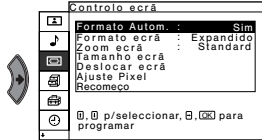
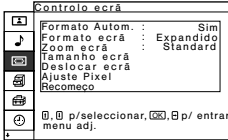
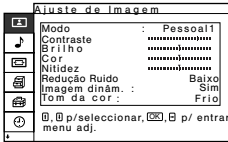

O menu "Controlo ecrã" permite modificar os ajustes do ecrã.

## Formato Autom.

A opção "Formato Autom." permite modificar automaticamente o tipo de formato da imagem.

### Para isso:

Após seleccionar a opção, pressione **↵**. Depois, pressione **⬇** ou **⬆** para seleccionar **Sim** (se desejar que o televisor modifique automaticamente o formato da imagem de acordo com o sinal emissor) ou seleccione **Não** (se desejar conservar o formato da imagem conforme a sua preferência) e, por último, pressione **OK** para memorizá-lo.



Independentemente de se tiver seleccionado **Sim** ou **Não** na opção "Formato Autom.", poderá sempre modificar o formato da imagem pressionando repetidamente o botão **↔** do telecommando.

## Formato ecrã

A opção "Formato ecrã" permite modificar o formato da imagem.

### Para isso:

Após seleccionar a opção, pressione **↵**. Depois, pressione **⬇** ou **⬆** para seleccionar o formato de imagem desejado e, por último, pressione **OK** para memorizá-lo.

**Optimizado:** Imitação do efeito de ecrã horizontal para emissões 4:3.



**4:3:** Tamanho de imagem convencional 4:3, para visualização da imagem completa.



**14:9:** Tipo de imagem compreendida entre os formatos 4:3 e 16:9.



**Zoom:** Formato de ecrã horizontal para filmes em cinemascopo.



**Expandido:** Para emissões 16:9.



O ecrã aparece recortado tanto na parte superior como na inferior. Pressione **⬇** ou **⬆** para ajustar a posição da imagem no ecrã (p.ex. para ler as legendas).

---

**Zoom ecrã** A opção “Zoom ecrã” permite ampliar a imagem com a posição central fixa (somente se **Formato ecrã** estiver preestabelecido em **Expandido**).

**Para isso:**

Após seleccionar a opção, pressione **↩**. Depois, pressione **⬇** ou **⬆** para seleccionar **Standard** (tamanho normal), **x 2** (duplo), **x 3** (triplo) ou **x 4** (quádruplo) e, por último, pressione **OK** para memorizá-lo.

 **Zoom ecrã** só poderá ser ajustado se **Formato ecrã** estiver preestabelecido em **Expandido**.

---

**Tamanho ecrã** A opção “Tamanho ecrã” permite ajustar o tamanho da imagem para cada Formato ecrã.

**Para isso:**

- 1 Após seleccionar a opção, pressione **↩**.
- 2 Pressione **⬇** / **⬆** / **⬅** ou **➡** para ajustar cada alternativa e, por último, pressione **OK** para memorizá-las.

Pressione **⬆** para ampliar a imagem verticalmente.

Pressione **⬇** para reduzir a imagem verticalmente.

Pressione **⬅** para reduzir a imagem horizontalmente.

Pressione **➡** para ampliar a imagem horizontalmente.

 **Tamanho ecrã** não poderá ser ajustado horizontalmente se **Formato ecrã** estiver preestabelecido em **Optimizado**.

---

**Deslocar ecrã** A opção “Deslocar ecrã” permite ajustar a posição da imagem para cada Formato ecrã.

**Para isso:**

- 1 Após seleccionar a opção, pressione **↩**.
- 2 Pressione **⬇** / **⬆** / **⬅** ou **➡** para ajustar cada alternativa e, por último, pressione **OK** para memorizá-las.

Pressione **⬆** para rolar a imagem para cima.

Pressione **⬇** para rolar a imagem para baixo.

Pressione **⬅** para rolar a imagem para a esquerda.

Pressione **➡** para rolar a imagem para a direita.

 **Deslocar ecrã** não poderá ser ajustado horizontalmente se **Formato ecrã** estiver preestabelecido em **Optimizado**.



---

---

## Ajuste Pixel

A opção “Ajuste Pixel” permite ajustar a imagem através de um equipamento RGB.

### Para isso:

- 1 Após seleccionar a opção, pressione .
- 2 Pressione  ou  para seleccionar os seguintes ajustes:

### Ajuste Autom.:

Selecione **OK** para realizar automaticamente o melhor ajuste possível do sinal de entrada. Tenha em conta que o ajuste poderá não ser perfeito, em virtude do estado do sinal de entrada ou das características da imagem. Neste caso, execute **Ajuste Autom.** novamente.

### Fase ponto:

Ajuste-o entre 00-63 quando parte do texto visualizado ou a própria imagem não forem nítidos.

### Pixel H total (Total de pixels horizontais):

Ajuste-o quando as letras ou a imagem não forem totalmente nítidas.

### Recomeço:

Restabelecimento dos ajustes de fábrica.



**Ajuste Pixel** está disponível somente com o sinal de entrada RGB ligado à tomada  5 e a opção “Entrada AV5” situada em “RGB” no menu “Funções”.

---

## Recomeço

### Cancelar / OK

Selecione **OK** para restabelecer as opções “Zoom ecrã”, “Tamanho ecrã” e “Deslocar ecrã” aos ajustes preestabelecidos na fábrica.

---

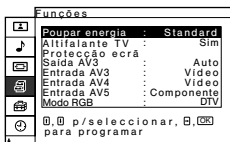
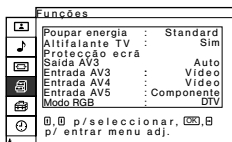
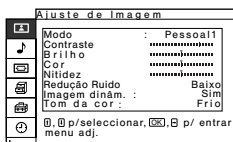

O menu "Funções" permite modificar vários ajustes das características do televisor.

## Poupar energia

A opção "Poupar energia" permite reduzir o consumo de energia do televisor.

### Para isso:

Após seleccionar a opção, pressione **↘**. Depois, pressione **↙** ou **↕** para seleccionar **Reduzir** e, por último, pressione **OK** para memorizá-lo.



- Se desligar o televisor com o modo "Poupar energia" activado, este modo continuará activo da próxima vez que ligar o televisor.
- Poderá seleccionar o modo "Cinema", "Pessoal 1" ou "Pessoal 2" no menu "Ajuste de Imagem" (página 13), mesmo com a função Poupar energia activada. Tenha em atenção que se aumentar o **Contraste** ou **Brilho**, não terá nenhuma poupança no consumo de energia.

## Altifalante TV

A opção "Altifalante TV" permite cortar o som dos altifalantes do televisor, quando utilizar os altifalantes do seu sistema de áudio.

### Para isso:

Após seleccionar a opção, pressione **↘**. Depois, pressione **↙** ou **↕** para seleccionar **Não** e, por último, pressione **OK** para memorizá-lo. O som do televisor não será emitido através dos altifalantes.

## Protecção ecrã

A opção "Protecção do ecrã" permite reduzir a retenção da imagem.

### Para isso:

- Após seleccionar a opção, pressione **↘**.  
Mova a posição da imagem para reduzir a retenção.

**Órbita:** Seccione **Sim** para mover a posição. Depois, seccione **Limite órbita** e **Ciclo órbita**.



**Limite órbita:** Seccione a escala móvel entre **Grande**, **Médio** e **Pequeno**.

**Ciclo órbita:** Seccione a duração entre **10 seg.**, **30 seg.**, **1 min.** e **5 min.**

- Pressione **OK** para memorizá-lo.

---



### Saída AV3

A opção “Saída AV3” permite seleccionar a fonte de saída do Euroconector  3/ , para poder gravar através desse Euroconector qualquer sinal procedente do televisor ou de outro equipamento externo ligado às outras tomadas.







Se o seu vídeo dispõe de SmartLink, este processo não é necessário.

#### Para isso:

Após seleccionar a opção, pressione . Depois, pressione  ou  para seleccionar o sinal de saída desejado: **Auto**, **TV**, **AV1**, **AV2** ou **AV4**.





- Se seleccionar **Auto**, o sinal de saída será sempre o mesmo que o que aparece no ecrã do televisor.
- Se tiver ligado um descodificador ao Euroconector  3/  ou a um vídeo ligado a esse Euroconector, lembre-se de seleccionar novamente “Saída AV3” em **Auto** para uma correcta descodificação.
- Se a **Saída AV3** for ajustada para **Auto**, não é possível fazer sair pelo Euroconector  3/ , o sinal proveniente da Entrada AV5 bem com o sinal RGB.

---

### Entrada AV3 / Entrada AV4 / Entrada AV5

As opções “Entrada AV3”, “Entrada AV4” e “Entrada AV5” permitem seleccionar a tomada através da qual o televisor recebe o sinal da fonte externa; Vídeo ou S-Vídeo por Entrada AV3 e Entrada AV4, e Componente ou RGB pela Entrada AV5.

#### Para isso:

Após seleccionar a opção, pressione . Depois, pressione  ou  para seleccionar a tomada desejada e, por último, pressione **OK** para memorizá-lo.

---

### Modo RGB

Selecione a opção “Modo RGB” se dispõe de um equipamento com fonte de sinal RGB ligado às tomadas Y/G, P<sub>B</sub>/C<sub>B</sub>/B, P<sub>R</sub>/C<sub>R</sub>/R do 5.

#### Para isso:

Após seleccionar a opção, pressione . Depois, pressione  ou  para seleccionar o equipamento ligado:

**DTV** para um sintonizador digital com sinal RGB ou **Outros** para outros equipamentos RGB.



DTV é o formato padrão de emissão digital nos Estados Unidos, porém existem sinais de vários formatos, tais como: 480i, 575i, 480p, 575p, 720p e 1080i.

---

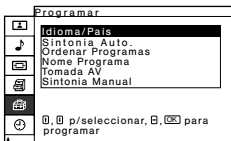
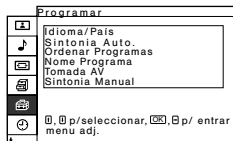
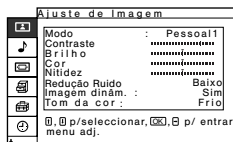

O menu “Programar” permite modificar diversos ajustes do televisor.

## Idioma/País

A opção “Idioma/País” permite seleccionar o idioma em que deseja que os menus apareçam no ecrã. Também permite seleccionar o país onde deseja utilizar o televisor.

### Para isso:

Após seleccionar a opção, pressione **↔** e, depois, proceda da forma indicada no capítulo “Ligação do televisor e sintonia automática”, passos 2 e 3 na página 11.

## Sintonia Auto.

A opção “Sintonia Auto.” permite sintonizar e memorizar automaticamente todos os canais (emissoras de televisão) disponíveis.

### Para isso:

Após seleccionar a opção, pressione **↔** e, depois, proceda da forma indicada no capítulo “Ligação do televisor e sintonia automática”, passos 4 e 5 na página 11.

**Ordenar Programas** A opção “Ordenar Programas” permite alterar a ordem em que os canais (emissoras de televisão) aparecem no ecrã.

### Para isso:

Após seleccionar a opção, pressione **↔** e, depois, proceda da forma indicada no capítulo “Ligação do televisor e sintonia automática”, passo 6 b) na página 12.

## Nome Programa

A opção “Nome Programa” permite dar nome, de no máximo cinco caracteres (letras ou números), a um canal.

### Para isso:

- 1 Após seleccionar a opção, pressione **↔** e, depois, pressione **↵** ou **⬆** para seleccionar o número de programa do canal a que pretende dar nome.
- 2 Pressione **↵**. Pressione **↵** / **⬆** / **⬅** ou **➡** para seleccionar a letra e, depois, pressione **OK**. Por último, pressione **↵** / **⬆** / **⬅** ou **➡** para seleccionar a palavra “End” no ecrã e, depois, pressione **OK** para memorizá-la.
  - Para corrigir a letra, seleccione **⬅** no ecrã para retroceder, e pressione **OK**.
  - Para deixar um espaço em branco, seleccione **□** no ecrã e pressione **OK**.

continua...

---

## Tomada AV

A opção "Tomada AV" permite dar nome a um equipamento externo ligado às tomadas do televisor.

### Para isso:

- 1 Após seleccionar a opção, pressione **▶**. Depois, pressione **▼** ou **▲** para seleccionar a fonte de entrada a que pretende dar nome. Depois, pressione **▶**.
- 2 Na coluna "Nome" aparecerá automaticamente um nome predeterminado:
  - a) Se desejar utilizar um dos nomes predeterminados (**CABLE**, **GAME**, **CAM**, **DVD**, **VIDEO** ou **SAT**), pressione **▼** ou **▲** para seleccionar um deles e, por último, pressione **OK** para memorizá-lo.
  - b) Se desejar criar o seu próprio nome, seleccione **Edit** (Editar) e pressione **▶**. Depois, pressione **▼** / **▲** / **◀** ou **▶** para seleccionar uma letra e, pressione **OK**. Por último, pressione **▼** / **▲** / **◀** ou **▶** para seleccionar a palavra "End" no ecrã e, depois, pressione **OK** para memorizá-la.
    - Para corrigir a letra, seleccione **←** no ecrã para retroceder, e pressione **OK**.
    - Para deixar um espaço em branco, seleccione **□** no ecrã e pressione **OK**.

---

## Sintonia Manual

A opção "Sintonia Manual" permite:

- A)** Sintonizar um a um e na ordem de programas que desejar, os canais (emissoras de televisão) ou uma fonte de entrada de vídeo.

### Para isso:

- 1 Após seleccionar a opção "Sintonia Manual", pressione **▶**. Depois, com a opção **Programa** realçada, pressione **▶**. Pressione **▼** ou **▲** para seleccionar o número de programa onde deseja sintonizar uma emissora de televisão ou canal de vídeo (para o canal de vídeo, seleccione o número de programa "0"). Depois, pressione **OK**.
- 2  A seguinte opção só aparecerá dependendo do país que tiver seleccionado no menú "Idioma/País".

Após seleccionar a opção **Sistema**, pressione **▶**. Depois, pressione **▼** ou **▲** para seleccionar o **Sistema** de televisão (**B/G** para os países da Europa ocidental, **D/K** para os países da Europa oriental, **I** para o Reino Unido ou **L** para a França). Depois, pressione **OK**.

- 3 Após seleccionar a opção **Canal**, pressione **▶**. Depois, pressione **▼** ou **▲** para seleccionar o tipo de canal (**S** para canais por cabo ou **C** para canais terrestres). Pressione **▶**. Depois, pressione os botões numerados para introduzir directamente o número do canal da emissora de televisão ou o do sinal do canal de vídeo. Se não souber o número do canal, pressione **▼** ou **▲** para procurá-lo. Quando encontrar o canal que deseja memorizar, pressione **OK**. Com a opção **Confirmar** realçada, pressione **OK**. Depois, pressione **▼** para seleccionar **OK** e, por último, pressione **OK** para memorizá-la.

*Repita todos os passos acima para sintonizar e memorizar outros canais.*

---

---

**B)** Dar nome, de no máximo cinco caracteres, a um canal.

**Para isso:**

Após seleccionar a opção **Programa**, pressione **PROG +/-** até que apareça o número de programa do canal a que pretende dar nome. Quando ele aparecer no ecrã, seleccione a opção **Nome** e pressione **↵**. Depois, pressione **▼** / **▲** / **◀** ou **▶** para seleccionar uma letra e, depois, pressione **OK**. Por último, pressione **▼** / **▲** / **◀** ou **▶** para seleccionar a palavra "End" no ecrã e, depois, pressione **OK** para memorizá-la.

- *Para corrigir a letra, seleccione ◀ no ecrã para retroceder, e pressione OK.*
- *Para deixar um espaço em branco, seleccione □ no ecrã e pressione OK.*

---

**C)** Normalmente, a função de sintonia fina automática (AFT) está sempre activada. No entanto, se a imagem estiver fora de sintonia, poderá ajustá-la de forma manual para obter uma melhor recepção da imagem.

**Para isso:**

Enquanto estiver a ver o canal (emissora de televisão) onde deseja realizar a sintonia fina, seleccione a opção **AFT** e pressione **↵**. Depois, pressione **▼** ou **▲** para ajustar o nível da frequência do canal entre -15 e +15 e pressione **OK**. Com a opção **Confirmar** realçada, pressione **OK**. Depois, pressione **▼** para seleccionar **OK** e, por último, pressione **OK** para memorizá-la.

---



**D)** Saltar os números de programa não desejados quando seleccionados com os botões **PROG +/-**.

**Para isso:**

Após seleccionar a opção **Programa**, pressione **PROG +/-** até que apareça o número de programa do canal que deseja saltar. Quando ele aparecer no ecrã, seleccione a opção **Saltar** e pressione **↵**. Depois, pressione **▼** ou **▲** para seleccionar **Sim** e pressione **OK**. Depois, pressione **▼** para seleccionar **OK** e, por último, pressione **OK** para memorizá-la.

*Se, posteriormente, desejar anular esta função, seleccione novamente **Não** em vez de **Sim**.*

---

**E)** Ver e gravar correctamente um canal codificado utilizando um descodificador ligado ao Euroconector  3/  ou através de um vídeo ligado a esse Euroconector.



Esta opção só aparecerá dependendo do país que tiver seleccionado no menu "Idioma/País".

**Para isso:**

Selecione a opção **Descodificador** e pressione **↵**. Depois, pressione **▼** ou **▲** para seleccionar **Sim** e pressione **OK**. Depois, pressione **▼** para seleccionar **OK** e, por último, pressione **OK** para memorizá-la.

*Se, posteriormente, desejar anular esta função, seleccione novamente **Não** em vez de **Sim**.*

# Temporizador

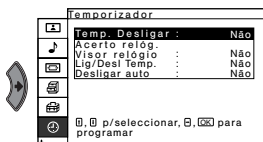
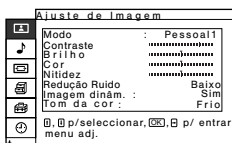

O menú “Temporizador” permite modificar os ajustes do temporizador.

## Temp. Desligar

A opção “Temp. Desligar” permite seleccionar um intervalo de tempo após o qual o televisor entrará automaticamente no modo standby.

### Para isso:

Após seleccionar a opção, pressione **↘**. Depois, pressione **↙** ou **↗** para programar o intervalo de tempo desejado (máximo 2 horas) e, por último, pressione **OK** para memorizá-lo.

 Se desejar ver o tempo que resta para que o televisor entre no modo standby quando estiver a ver televisão, pressione o botão **+** do telecomando.

## Acerto relóg.

A opção “Acerto relóg.” permite acertar o relógio. A margem de erro do relógio do televisor é de  $\pm 30$  segundos por mês.

### Para isso:

- 1 Após seleccionar a opção, pressione **↘**.
- 2 Pressione **↙** ou **↗** para acertar a hora e, depois, pressione **↘**.
- 3 Pressione **↙** ou **↗** para acertar os minutos e, depois, pressione **↘**.
- 4 Pressione **OK** no sinal da hora. O relógio começa a funcionar.

## Ver relógio

A opção “Ver relógio” permite ver o relógio no ecrã.

### Para isso:

Após seleccionar a opção, pressione **↘**. Depois, pressione **↙** ou **↗** para seleccionar **Sim** e, por último, pressione **OK**.

 O relógio desaparecerá do ecrã, automaticamente, 5 minutos depois de ligar a opção.

---









## Lig/Desl Temp.

A opção "Lig/Desl Temp." permite ligar e desligar o televisor automaticamente a uma hora determinada. Para usar esta função deverá antes acertar o relógio.



Quando utilizar esta função, não desligue o televisor através do interruptor  Ligar/Desligar do aparelho, uma vez que a função temporizador deixará de funcionar.

### Para isso:

- 1 Após seleccionar a opção, pressione .
- 2 Pressione  ou  para seleccionar **Sim** e, depois, pressione .
- 3 Pressione  ou  para seleccionar **Modo temporiz.**
- 4 Pressione  ou  para seleccionar o Modo temporiz. desejado:

**Não:** para ajustar a hora em que o televisor será desligado.

**Sim:** para ajustar a hora em que o televisor será ligado.

**Lig./Desl.:** para ajustar a hora em que o televisor será ligado e desligado.

Pressione **OK** para confirmar a selecção.

- 5 Pressione  ou  para seleccionar **Hora desactiv.** ou **Hora activação** e, depois, pressione .

- 6 Ajuste a hora.

Se seleccionar **Lig./Desl.** no passo 4, repita os passos 5 e 6 para realizar os dois ajustes **Hora desactiv.** e **Hora activação**.

- 7 Pressione **OK** para memorizá-los.



Para ligar e desligar o televisor a uma hora determinada todos os dias, seleccione **Repetir** em **Sim** depois do passo 2 e continue com o passo 3.



*Se, posteriormente, desejar anular esta função, seleccione **Não** em vez de **Sim** no passo 2.*

---

## Desligar auto

A opção "Desligar auto" permite programar o televisor para que entre automaticamente no modo standby quando não houver emissão ou sinal de entrada no equipamento ligado.

### Para isso:

Após seleccionar a opção, pressione . Depois, pressione  ou  para seleccionar o intervalo de tempo e, por último, pressione **OK** para memorizá-lo.

---

## Estado unidade

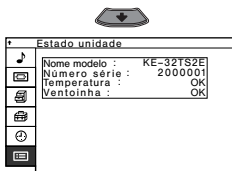
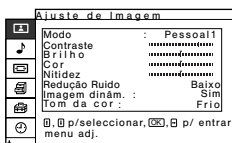



O menú “Estado unidade” permite verificar as informações e as advertências do televisor.

---

<b>Nome modelo</b>	Nome do modelo do televisor.
<b>Número série</b>	Número de série atribuído a cada televisor.
<b>Temperatura</b>	Se piscar a indicação <b>NG</b> , realize os passos abaixo indicados.
<b>Ventoinha</b>	Se piscar a indicação <b>NG</b> , realize os passos abaixo indicados.

---





Se a luz vermelha de **NG** se acender e o indicador de modo de espera  /  piscar, pressione o botão  Ligar/Desligar do televisor para desligá-lo e retire a ficha da tomada.

### **A) Se “NG” aparecer na coluna “Temperatura”**

Instale o televisor num lugar fresco para reduzir a temperatura do aparelho.

#### **Se as aberturas de ventilação estiverem bloqueadas**

Nunca bloqueie nem cubra as aberturas de ventilação. Instale o televisor num lugar bem ventilado para proporcionar uma circulação de ar adequada.

Verifique se o indicador de modo de espera  /  deixou de piscar. Se o indicador de modo de espera  /  continuar a piscar, consulte o Serviço de Assistência Técnica Sony da sua zona.

### **B) Se “NG” aparecer na coluna “Ventoinha”**

Consulte o Serviço de Assistência Técnica Sony da sua zona.

---

# Teletexto

**i** Teletexto é um serviço de informação transmitido pela maioria das emissoras de televisão. A página do índice do serviço de teletexto (a página 100, geralmente) proporciona informação sobre como utilizar este serviço. Para operar dentro do teletexto, utilize os botões do telecomando da forma indicada nesta página.

**!** Assegure-se de utilizar um canal de televisão com um sinal forte, pois de contrário, poderiam ocorrer erros no teletexto.

## Activar o serviço de Teletexto:

Após seleccionar o canal (emissora de televisão) que forneça o serviço de teletexto que deseja ver, pressione .





## Seleção de uma página de Teletexto:

Introduza os três dígitos do número de página que deseja ver, utilizando os botões numerados do telecomando.

- Se errar algum número, introduza três dígitos quaisquer e, depois, introduza novamente o número de página correcto.
- Se o contador de páginas não parar, significa que a página solicitada não está disponível. Nesse caso, introduza outro número de página.



## Seleção da página seguinte ou precedente:

Pressione PROG + () ou PROG - (.

## Sobrepor o teletexto na imagem de televisão:

Enquanto estiver a ver o teletexto, pressione . Pressione-o novamente para sair do modo de teletexto.

## Parar uma página:

Pressione  / . Pressione-o novamente para cancelar a paragem.

## Revelação de uma informação escondida (p. ex.: respostas de passatempos):

Pressione  / . Pressione-o novamente para esconder a informação.

## Desactivar o serviço de teletexto:

Pressione .

# Fastext

**i** O serviço Fastext permite aceder às páginas de teletexto pressionando um único botão. Estando dentro do serviço de teletexto e se a emissora de televisão emitir sinais Fastext, na parte inferior do ecrã aparece um menú de códigos coloridos que permite entrar directamente numa página. Para isso, pressione o botão da cor correspondente (vermelho, verde, amarelo ou azul) do telecomando.

# Ligação de equipamentos opcionais

**i** É possível ligar ao televisor uma ampla gama de equipamentos opcionais, como se mostra abaixo. (Os cabos de ligação não são fornecidos).

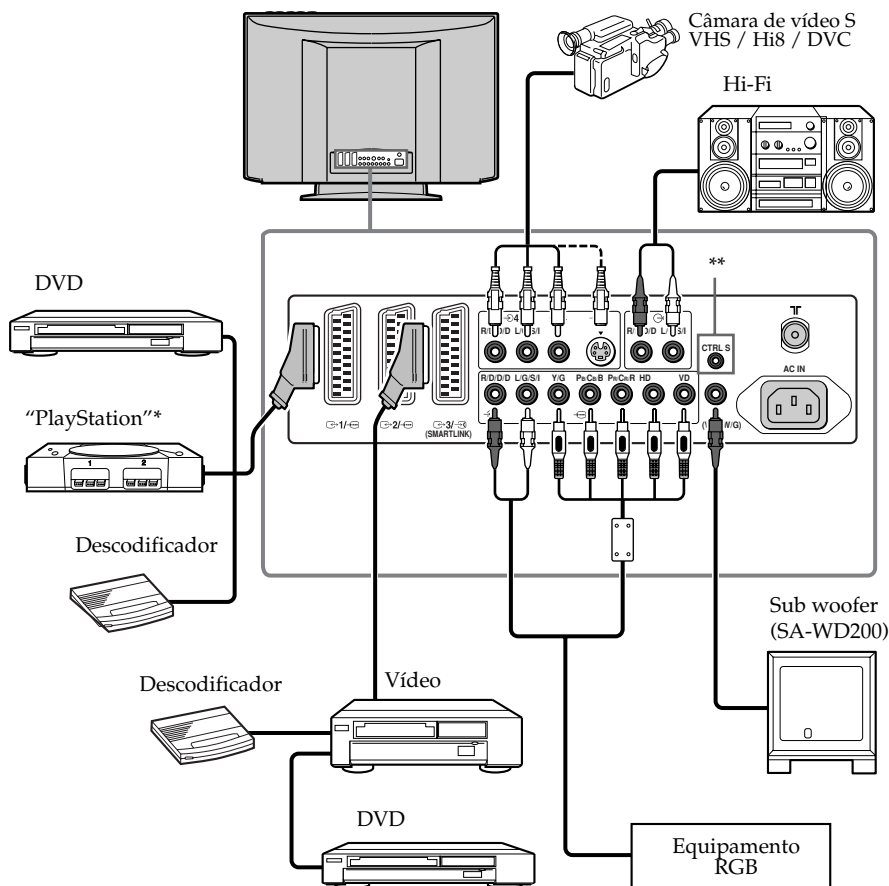

\* "PlayStation" é um produto da Sony Computer Entertainment, Inc.

\* "PlayStation" é uma marca registada da Sony Computer Entertainment, Inc.

\*\* Para operar outros aparelhos Sony com o telecomando do televisor, ligue a tomada CONTROL S IN do aparelho à tomada CONTROL S OUT do televisor com o cabo CONTROL S.

**i** Somente quando o televisor estiver ligado ou quando a luz vermelha do indicador de modo de espera estiver acesa. Se o televisor estiver desligado, não poderá utilizar esta função.

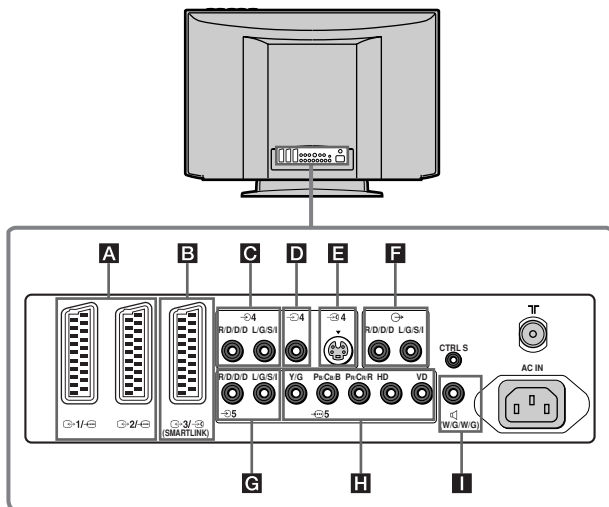

**⚠** Para evitar a distorção da imagem, não ligue o equipamento às tomadas **D** e **E** ao mesmo tempo.

### Ligação de um vídeo:

Para ligar um vídeo, consulte o capítulo “Ligação da antena e do vídeo” na página 8 deste manual de instruções. Recomendamos que ligue o vídeo utilizando um cabo de Euroconector. Se não dispõe de um cabo de Euroconector, sintonize manualmente o canal do sinal de vídeo no programa número “0” do televisor através da opção “Sintonia Manual”. (Para mais informações de como realizar manualmente estes ajustes, ver a página 22, passo A).

Consulte também o manual de instruções do vídeo para ver como encontrar o canal do sinal de vídeo.

### Ligação de um vídeo que disponha de SmartLink:

**i** SmartLink é uma ligação directa entre o televisor e um aparelho de vídeo. Para mais informações sobre SmartLink, consulte o manual de instruções do seu aparelho de vídeo.

Se o seu vídeo dispuser de SmartLink, utilize um cabo de Euroconector e ligue-o ao Euroconector **3/4** **B**.

### Se tiver um descodificador ligado ao Euroconector **3/4** ou a um vídeo ligado a esse Euroconector:

Selecione a opção “Sintonia Manual” dentro do menu “Programar” e após entrar na opção “Descodificador\*”, selecione “Sim” (utilizando **↓** ou **↑**). Repita esta opção para cada canal codificado.

\* Esta opção só aparecerá dependendo do país que tiver seleccionado no menu “Idioma/País”.



### Ligação a um equipamento de áudio externo:









Se desejar amplificar a saída de áudio do televisor, ligue o seu equipamento de alta fidelidade às saídas de áudio **F**. Depois, utilizando o sistema de menus, selecione o menu “Funções” e situe “Altifalante TV” em “Não”.

### Para ligar um sub woofer







Ligue o sub woofer à saída **I** **W / G / W / G**, utilizando um cabo de áudio monoaural.

# Uso de equipamentos opcionais

- 1 Ligue o equipamento opcional à tomada adequada do televisor da forma indicada na página 28.
- 2 Ligue o equipamento conectado.
- 3 Para ver a imagem do equipamento ligado, pressione repetidamente o botão  até o símbolo de entrada correcto apareça no ecrã.  até o símbolo de entrada correcto apareça no ecrã.



Símbolo	Sinais de entrada
 1 ou  2	• Sinal de entrada de áudio / vídeo, através do Euroconector <b>A</b> .
	• Sinal de entrada RGB através do Euroconector <b>A</b> . Este símbolo só aparece se tiver ligado uma fonte de entrada RGB.
 3	• Sinal de entrada de áudio / vídeo, através do Euroconector <b>B</b> .
 3	• Sinal de entrada S-Vídeo através do Euroconector <b>B</b> .
 4	• Sinal de entrada de vídeo através da tomada de áudio <b>D</b> e sinal de entrada de áudio através de <b>C</b> .
 4	• Sinal de entrada S-Vídeo através da tomada de entrada de S-Vídeo <b>E</b> e sinal de entrada de áudio através de <b>C</b> .
 5	• Sinal de entrada RGB através das tomadas Y/G, P <sub>B</sub> /C <sub>B</sub> /B, P <sub>R</sub> /C <sub>R</sub> /R e das tomadas HD, VD <b>H</b> , e sinal de entrada de áudio através de <b>G</b> .



- Se o seu equipamento estiver ligado aos Euroconectores  3/  3 ou  4/  4, ou  5, seleccione o formato do sinal de entrada do equipamento ligado, através das opções “Entrada AV3”, “Entrada AV4” ou “Entrada AV5” no menú “Funções” (página 20).
- Se o seu equipamento estiver ligado à tomada  5 e o sinal de saída for RGB, seleccione **Modo RGB** no menú “Funções” (página 20).

- 4 Para regressar à imagem normal de televisão, pressione o botão  do telecomando.

## Ligação de equipamentos Mono

Ligue o cabo de áudio à tomada L / G / S / I e seleccione o sinal de entrada  4 ou  4, seguindo as instruções descritas acima. Por último, siga as instruções do capítulo “Ajuste do Som” deste manual e seleccione “Som Duplo” “A” no ecrã do menú de som.

# Configuração do telecomando para um DVD ou um Vídeo

Para além das funções deste televisor Sony, este telecomando está preparado para controlar também as funções básicas do seu DVD Sony e da maioria dos vídeos Sony sem a necessidade de configurar o telecomando. Para controlar outras marcas de DVD e vídeos, bem como alguns vídeos Sony, deverá configurar este telecomando antes de utilizá-lo pela primeira vez. Para isso, realize os seguintes passos:

- 1** Antes de começar, procure o código de três dígitos de acordo com a marca do seu DVD ou Vídeo (ver tabela abaixo). Nas marcas em que aparece mais de um código, introduza o primeiro código.
  - Sony procurará actualizar os códigos segundo as modificações do mercado. Encontrará a tabela de códigos actualizada na embalagem do telecomando.
- 1** Pressione repetidamente o botão do Selector de Equipamento do telecomando até que a luz verde apareça na posição desejada, DVD ou VCR (para o vídeo).
  - ⚠** Se o Selector de Equipamento estiver na posição TV, não poderá memorizar nenhum código.
- 2** Enquanto o indicador verde estiver iluminado na posição desejada, pressione o botão amarelo do telecomando, durante aproximadamente 6 segundos, até que o indicador verde comece a piscar.
- 3** Enquanto o indicador verde estiver a piscar, introduza, através dos botões numerados do telecomando, o código de três dígitos de acordo com o aparelho que deseja utilizar.
  - i** Se o código introduzido existir, os três indicadores verdes brilharão momentaneamente. De contrário, repita os passos anteriores.
- 4** Ligue o aparelho que deseja utilizar e verifique se é possível controlar as principais funções com o telecomando do televisor.
  - Se o aparelho não funcionar ou algumas funções falharem, repita todos os passos anteriores e assegure-se de introduzir o código correcto ou, se existir mais de um código, introduza o código seguinte, e assim sucessivamente, até encontrar o código correcto.
  - Se demorar mais de um minuto em trocar as pilhas esgotadas, os códigos memorizados desaparecerão. Nesse caso, repita novamente todos os passos anteriores. Na parte interior da tampa das pilhas, encontrará uma etiqueta onde poderá escrever o código.
  - Não estão contempladas todas as marcas nem todos os modelos de uma determinada marca.

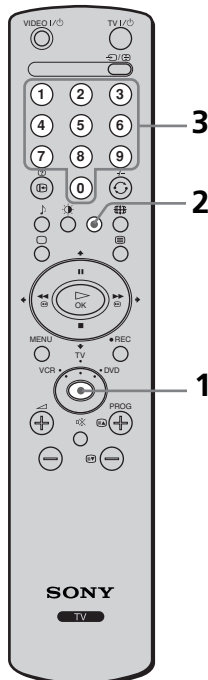

## Lista de acordo com as marcas de Vídeo

Marca	Código
SONY (VHS)	301, 302, 303, 308, 309
SONY (BETA)	303, 307, 310
SONY (DV)	304, 305, 306
AIWA	325, 331, 351
AKAI	326, 329, 330
DAEWOO	342, 343
GRUNDIG	358, 355, 360, 361, 320, 351
HITACHI	327, 333, 334
JVC	314, 315, 322, 344, 352, 353, 354, 348, 349
LG	332, 338
LOEWE	358, 355, 360, 361, 320, 351
MATSUI	356, 357
ORION	328
PANASONIC	321, 323
PHILIPS	311, 312, 313, 316, 317, 318, 358, 359
SAMSUNG	339, 340, 341, 345
SANYO	335, 336
SHARP	324
THOMSON	319, 350
TOSHIBA	337

## Lista de acordo com as marcas de DVD

Marca	Código
SONY	001
AIWA	021
DENON	018, 027, 020, 002
GRUNDIG	009, 028, 023, 024, 016, 003
HITACHI	025, 026, 015, 004
JVC	006, 017
KENWOOD	008
LG	015, 014
LOEWE	009, 028, 023, 024, 016, 003
MATSUI	013, 016
ONKYO	022
PANASONIC	018, 027, 020, 002
PHILIPS	009, 028, 023, 024, 016, 003
PIONEER	004
SAMSUNG	011, 014
SANYO	007
SHARP	019, 027
THOMSON	012
TOSHIBA	003
YAMAHA	018, 027, 020, 002

# Especificações

## Sistema de TV:

Dependendo do país que tiver seleccionado:  
B/G/H, D/K, L, I

## Sistema de cor:

PAL, SECAM

NTSC 3.58, 4.43 (só em Vídeo In)

## Cobertura de canais

VHF: E2-E12

UHF: E21-E69

CATV: S1-S20

HYPER: S21-S41

D/K: R1-R12, R21-R69

L: F2-F10, B-Q, F21-F69

I: UHF B21-B69

## Tamanho do ecrã (medido diagonalmente):

KE-32TS2E: 32" aprox. 82 cm, medido diagonalmente

KE-42TS2E: 42" aprox. 107 cm, medido diagonalmente

## Sistema do painel:

Painel de ecrã de plasma

## Resolução do ecrã:

KE-32TS2E: 852 pixels (horizontal) x 1024 linhas (vertical)

KE-42TS2E: 1024 pixels (horizontal) x 1024 linhas (vertical)

## Terminais posteriores:



Euroconector de 21 pinos (norma CENELEC), incluindo entrada de áudio / vídeo, entrada RGB, saídas TV áudio / vídeo.



Euroconector de 21 pinos (norma CENELEC), incluindo entrada de áudio / vídeo, entrada RGB, saídas TV áudio / vídeo.

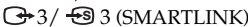

Euroconector de 21 pinos (norma CENELEC), incluindo entrada de áudio / vídeo, entrada de S-vídeo, saída de áudio, vídeo seleccionável e ligação SmartLink.



Saídas de áudio (esq./dir.) – tomadas RCA.



entrada de S-vídeo (mini DIN de 4 pinos):  
Y: 1Vp-p, 75 Ohms desequilibrado, sincronização negativa  
C: 0.286 Vp-p (Sinal de sincronização), 75 Ohms



entrada de vídeo (tomada RCA):  
Y: 1Vp-p, 75 Ohms desequilibrado, sincronização negativa



entrada de áudio (tomadas RCA):  
500 m Vrms (modulação 100%),  
Impedância: 47quilo-Ohms



Y: 1 Vp-p, 75 Ohms, 0,3 V sincronização negativa  
PB: 0.7 Vp-p, 75 Ohms  
PR: 0.7 Vp-p, 75 Ohms

ou  
G: 0.7 Vp-p, 75 Ohms, Sincronizada em verde  
B: 0.7 Vp-p, 75 Ohms, Sincronizada em verde  
R: 0.7 Vp-p, 75 Ohms, Sincronizada em verde

ou  
G: 0.7 Vp-p, 75 Ohms, não Sincronizada em verde  
B: 0.7 Vp-p, 75 Ohms, não Sincronizada em verde  
R: 0.7 Vp-p, 75 Ohms, não Sincronizada em verde

HD: 1-5 Vp-p

VD: 1-5 Vp-p



entrada de áudio (tomadas RCA)  
500 m Vrms (modulação 100%),  
Impedância: 47 quilo-ohms

▣ SUB WOOFER: tomada RCA

CTRL S: mini jacks RCA

## Terminais frontais:

⌚ tomada para auscultadores

## Saída de som:

KE-32TS2E: 2 x 7 W (RMS), 2 x 7 W (potência musical)

KE-42TS2E: 2 x 9 W (RMS), 2 x 9 W (potência musical)

## Consumo de energia:

KE-32TS2E: 300 W

KE-42TS2E: 415 W

## Consumo de energia no modo standby:

KE-32TS2E: 3,0 W

KE-42TS2E: 3,0 W

## Dimensões (lar x alt x prof):

KE-32TS2E: Aprox. 856 x 627 x 132 mm

KE-42TS2E: Aprox. 1056 x 764 x 124 mm

## Peso:

KE-32TS2E: Aprox. 25,5 Kg

KE-42TS2E: Aprox. 37,0 Kg

## Acessórios fornecidos:

Acessórios fornecidos:

1 telecomando (RM-932)

2 pilhas (tipo R6)

2 suportes

1 cabo coaxial

1 cabo CC (Tipo C-4)

1 cabo CC (Tipo C-5)

1 cabo CC (Tipo BF)

⚠ Em alguns países os cabos de alimentação Tipo C-5 e Tipo BF não são fornecidos.

1 pano de limpeza

## Outras características:

- Teletexto, Fasttext, TOPtext
- Temporizador desligar
- SmartLink (comunicação directa entre o televisor e um aparelho de vídeo compatível. Para mais informações sobre SmartLink, consulte o manual de instruções do aparelho de vídeo).
- Detecção automática do sistema de televisão
- Formato automático da imagem

**Design e especificações sujeitos a alterações sem aviso prévio**

**Papel ecológico – Totalmente isento de cloro**

# Solução de problemas









Apresentamos abaixo algumas soluções simples para resolver problemas que possam afectar a imagem e o som.

Problema	Possíveis soluções
<b>Ausência de imagem</b>	
Ausência de imagem (o ecrã aparece escuro) e de som.	<ul style="list-style-type: none"> <li>• Verifique a ligação da antena.</li> <li>• Ligue o televisor e pressione o botão  Ligar/desligar da parte frontal do aparelho.  de la parte frontal del aparato.</li> <li>• Se o indicador de modo de espera  /  estiver aceso, pressione o botão TV  do telecomando.</li> </ul>
O televisor desliga-se automaticamente. (O televisor entra no modo standby).	<ul style="list-style-type: none"> <li>• Verifique se o Temp. Desligar está activado (página 24).</li> <li>• Verifique se o Lig./Desl Temp. está activado (página 25).</li> <li>• Verifique se Desligar auto está activado (página 25).</li> </ul>
Ausência de imagem ou do menú de informação do equipamento opcional ligado ao Euroconector.	<ul style="list-style-type: none"> <li>• Assegure-se de ter ligado o equipamento opcional e pressione várias vezes o botão  do telecomando até que o símbolo de entrada correcto apareça no ecrã.</li> <li>• Verifique a ligação entre o equipamento opcional e o televisor.</li> <li>• Se tiver ligado o equipamento opcional ao Euroconector  3 /  S, no menú “Funções” seleccione “Entrada AV3” para “S Video” (página 20).</li> </ul>
<b>Imagem deficiente / Imagem instável</b>	
Imagem dupla ou espectro.	<ul style="list-style-type: none"> <li>• Verifique as ligações da antena e do cabo.</li> <li>• Verifique o lugar de colocação e a direcção da antena.</li> </ul>
No ecrã só aparece neve e há ruído	<ul style="list-style-type: none"> <li>• Verifique se a antena está quebrada ou curvada.</li> <li>• Verifique se a antena já ultrapassou o período de vida útil. (3-5 anos de uso em condições normais, 1-2 anos em regiões costeiras).</li> </ul>
Linhas de pontos ou bandas.	<ul style="list-style-type: none"> <li>• Situe o televisor longe de fontes de ruído de origem eléctrica, tais como automóveis, motocicletas ou secadores de cabelo.</li> </ul>
Não há cor nos programas a cores.	<ul style="list-style-type: none"> <li>• Através do sistema de menús, entre no menú “Ajuste de Imagem” e seleccione “Recomeço” para restabelecer os ajustes de fábrica (página 14).</li> <li>• Se na opção Poupar energia seleccionar “Reduzir”, as cores da imagem poderão ser atenuadas (página 19).</li> </ul>
Aparecem pequenos pontos pretos e/ou pontos brilhantes no ecrã.	<ul style="list-style-type: none"> <li>• A imagem de um ecrã plano de plasma é composta por pixels. Pequenos pontos pretos e/ou pontos brilhantes (pixels) no ecrã não indicam um mau funcionamento.</li> </ul>
O ecrã pisca ao ligar o televisor.	<ul style="list-style-type: none"> <li>• Isto é causado pela peculiar característica do ecrã de plasma e não indica um mau funcionamento.</li> </ul>
A imagem é muito brilhante.	<ul style="list-style-type: none"> <li>• Através do sistema de menús, entre no menú “Ajuste de Imagem” e seleccione “Modo”. Depois, seleccione o modo de imagem desejado (página 13).</li> </ul>
Imagem com ruído (banda).	<ul style="list-style-type: none"> <li>• Verifique se a antena está ligada com o cabo coaxial fornecido.</li> <li>• Mantenha o cabo da antena afastado dos outros cabos de ligação.</li> <li>• Não utilize cabos de 300 Ohms de conduto duplo, já que podem causar interferências.</li> </ul>
A imagem aparece distorcida e produz ruídos.	<ul style="list-style-type: none"> <li>• Verifique se algum dos equipamentos opcionais está instalado em frente ou ao lado do televisor. Quando instalar um equipamento opcional, deixe um espaço razoável entre ele e o televisor.</li> </ul>
Som entrecortado durante a reprodução ou a gravação de um vídeo.	<ul style="list-style-type: none"> <li>• A cabeça do vídeo produz interferências. Situe o vídeo afastado do televisor.</li> <li>• Deixe um espaço de 30 cm entre o vídeo e o televisor, para evitar o ruído.</li> <li>• Não coloque o vídeo em frente ou ao lado do televisor.</li> </ul>
A imagem é deficiente ou inexistente (o ecrã aparece escuro), mas a qualidade do som é boa.	<ul style="list-style-type: none"> <li>• Através do sistema de menús, entre no menú “Ajuste de Imagem” e seleccione “Recomeço” para restabelecer os ajustes de fábrica (página 14).</li> </ul>
Imagem com ruído num canal de TV.	<ul style="list-style-type: none"> <li>• Através do sistema de menús, seleccione a opção “Sintonia Manual” no menú “Programar” e ajuste Fine Tuning (AFT) para obter uma melhor recepção de imagem (página 23).</li> <li>• Através do sistema de menús, seleccione a opção “Redução Ruído” no menú “Ajuste de Imagem”, para reduzir o ruído na imagem (página 14).</li> </ul>

continua...

## Problema

## Possíveis soluções

<b>Imagem distorcida ao mudar de canal ou ao seleccionar o teletexto.</b>	<ul style="list-style-type: none"><li>• Desligue qualquer equipamento ligado ao Euroconector da parte de trás do televisor.</li></ul>
<b>Aparecem caracteres incorrectos ao entrar no teletexto.</b>	<ul style="list-style-type: none"><li>• Através do sistema de menús, entre na opção "Idioma/País" no menú "Programar" e seleccione o país em que está a utilizar o televisor (página 21). Para idiomas cirílicos, recomendamos que seleccione Rússia se o seu país não aparece na lista.</li></ul>
<b>A imagem não é descodificada ou não é estável quando vê um canal codificado através de um descodificador ligado ao Euroconector  3/ .</b>	<ul style="list-style-type: none"><li>• Através do sistema de menús, seleccione o menú "Funções". Depois, situe "Saída AV3" em "Auto" (página 20).</li></ul>
<b>Não há som / Som com ruídos.</b>	
Não há som, mas a imagem é de boa qualidade.	<ul style="list-style-type: none"><li>• Pressione o botão  +/– do telecomando.</li><li>• Verifique se "Altifalante TV" está situado em "Sim" no menú "Funções" (página 19).</li><li>• Assegure-se de que os auscultadores não estão ligados.</li></ul>
Som com ruídos.	<ul style="list-style-type: none"><li>• Verifique se a antena está ligada com o cabo coaxial fornecido.</li><li>• Mantenha o cabo da antena afastado dos outros cabos de ligação.</li><li>• Não utilize cabos de 300 Ohms de conduto duplo, já que podem produzir interferências.</li><li>• Podem surgir problemas de comunicação se utilizar um aparelho de comunicação por infravermelho perto do televisor (p.ex. auscultadores sem fio por infravermelho). Recomendamos que use auscultadores que não sejam do sistema infravermelho sem fio; no entanto, se utilizar esse tipo de aparelho, situe o emissor/receptor por infravermelho o mais longe possível do televisor até que o ruído desapareça, ou aproxime mais o emissor do receptor do equipamento de comunicação por infravermelhos.</li></ul>
O ruído da ventoinha aumenta.	<ul style="list-style-type: none"><li>• Com o passar do tempo, as aberturas de ventilação podem acumular pó. O pó depositado pode reduzir a eficácia da função de refrigeração da ventoinha incorporada no aparelho. Como medida de prevenção, recomendamos eliminar o pó periodicamente (uma vez por mês), utilizando um aspirador.</li></ul>
<b>Não é possível operar com o menú.</b>	<ul style="list-style-type: none"><li>• Se a opção que deseja seleccionar aparecer com uma tonalidade pálida, ela não poderá ser seleccionada.</li></ul>
<b>Ouve-se um ruído estranho.</b>	
A caixa do televisor estala.	<ul style="list-style-type: none"><li>• As variações da temperatura do local onde o televisor está instalado podem produzir a dilatação ou a contracção da caixa do televisor, originando consequentemente alguns ruídos. Isto não indica um mau funcionamento.</li></ul>
O televisor emite um zumbido.	<ul style="list-style-type: none"><li>• O ventilador do televisor está a funcionar. Isto não indica um mau funcionamento.</li></ul>
O televisor faz tiquetaque.	<ul style="list-style-type: none"><li>• Ao ligar o televisor activa-se um circuito eléctrico dentro do aparelho. Isto não indica um mau funcionamento.</li></ul>
O televisor emite um ruído suave.	<ul style="list-style-type: none"><li>• Pode ser devido a uma sobretensão ao ligar o televisor. Isto não indica um mau funcionamento.</li></ul>
<b>O telecomando não funciona.</b>	<ul style="list-style-type: none"><li>• Verifique se o botão Media Selector do telecomando está na posição adequada para o aparelho que deseja utilizar (vídeo, TV ou DVD).</li><li>• Se não for possível operar o vídeo ou o DVD com o telecomando, estando o botão Media Selector na posição correcta, introduza novamente o código necessário, da forma descrita no capítulo "Configuração do telecomando para um DVD ou um vídeo" na página 31.</li><li>• Substitua as pilhas.</li></ul>
<b>O indicador de modo de espera  /  do televisor está a piscar.</b>	<ul style="list-style-type: none"><li>• Contacte o Serviço de Assistência Técnica Sony da sua zona.</li></ul>
 Se o problema persistir, entre em contacto com um serviço técnico autorizado. Não abra nunca o televisor.	

# Введение

Мы благодарим Вас за то, что Вы выбрали этот цветной телевизор с Плазменным Экраном Сони.

Перед первым включением телевизора внимательно ознакомьтесь с данной Инструкцией по Эксплуатации и сохраните ее для будущих консультаций.

Условные обозначения, используемые в данной Инструкции:



.... Важная информация.



....Затененные кнопки пульта дистанционного управления указывают на кнопки, которые надо нажать для выполнения различных инструкций.



.... Информация о работе.

1,2..... Последовательность инструкций для выполнения.



.....Информация о результатах выполнения инструкций.

## Оглавление

Введение.....	3
Общие правила техники безопасности .....	4
Дополнительные Меры предосторожности.....	5
Проверка комплектности поставки дополнительных устройств.....	5

### Общее описание

Общее описание кнопок телевизора .....	6
Назначение кнопок на пульте дистанционного управления .....	7

### Установка

Установка батареек в пульт дистанционного управления .....	8
Подключение кабеля питания, антенны и видеомэагнитофона.....	8
Предотвращение падения телевизора на пол .....	9

### Первое включение телевизора в работу

Включение и автоматическая настройка телевизора.....	11
--	----

### Вывод системы меню на экран

Введение и работа с системой меню .....	13
Настройка изображения.....	13
Настройка звука .....	15
Управление экраном.....	16
Функции.....	19
Установка .....	21
Таймер .....	24
Состояние устройства.....	26

### Телетекст











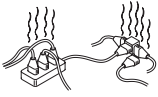

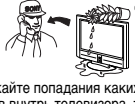

Телетекст.....	27
----------------	----

### Дополнительная информация

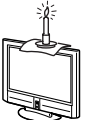
Подключение дополнительных устройств .....	28
Использование дополнительных устройств.....	30
Настройка пульта дистанционного управления для DVD или видеомэагнитофона .....	31
Спецификации.....	32
Выявление неисправностей .....	33

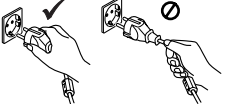
RU

# Общие правила техники безопасности

 <p>Этот телевизор предназначен для работы только от сети переменного тока напряжением 220-240 В. Не подключайте слишком много электроприборов к одной розетке, так как это может привести к возгоранию или поражению электрическим током.</p>	 <p>Из соображений безопасности и энергосбережения не рекомендуется оставлять телевизор в дежурном режиме, когда он не используется. Отключайте телевизор от сети сетевой кнопкой.</p>	 <p>Не допускайте попадания каких-либо предметов внутрь телевизора, так как это может привести к возгоранию или поражению электрическим током. Не допускайте проливания каких-либо жидкостей на телевизор. Если все же произошло проливание жидкости или попадание какого-либо предмета внутрь телевизора, немедленно выключите телевизор и не включайте его до тех пор, пока его не проверит квалифицированный мастер.</p>
 <p>Не вскрывайте корпус и заднюю крышку телевизора. Обращайтесь только к квалифицированному техническому персоналу.</p>	 <p>В целях Вашей безопасности не прикасайтесь к любым частям телевизора, сетевому шнуру или антенному кабелю во время грозы.</p>	 <p>Во избежание опасности возгорания или поражения электрическим током оберегайте телевизор от дождя и сырости.</p>
 <p>Не перекрывайте вентиляционные отверстия в телевизоре. Для обеспечения нормальной вентиляции оставляйте вокруг телевизора пространство не менее 10 см с каждой стороны.</p>	 <p>Не помещайте телевизор в местах с повышенной температурой, влажностью или запыленностью. Не устанавливайте телевизор в месте, где он может подвергаться воздействию механической вибрации.</p>	 <p>Во избежание возгорания не располагайте вблизи телевизора легковоспламеняющиеся предметы и источники открытого огня (например, свечи).</p>
 <p>Вытирайте экран и корпус телевизора только мягкой, слегка увлажненной материей. Не используйте абразивные материалы, щелочные моющие средства, чистящие порошки и растворители, такие как спирт, бензин, антистатический аэрозоль и т.п. Из соображений безопасности отключайте штепсель ТВ от сети на время уборки.</p>	 <p>При отключении вилки питания от розетки тяните за саму вилку, а не за провод питания.</p>	 <p>Следите за тем, чтобы тяжелые предметы не ставились на шнур питания, так как это может привести его повреждению. Рекомендуется сматывать излишнюю длину сетевого шнура на специальные держатели на задней крышке телевизора.</p>
 <p>Устанавливайте телевизор на прочную, устойчивую подставку. Не позволяйте детям влезать на телевизор. Не ставьте телевизор набок или экраном вверх.</p>	 <p>Отключайте вилку питания телевизора из розетки перед тем, как переставить телевизор. При переноске телевизора будьте осторожны, избегайте неровных поверхностей и чрезмерных усилий. В случае падения или повреждения телевизора нужно, чтобы его немедленно проверил квалифицированный технический персонал.</p>	 <p>Не накрывайте вентиляционные отверстия телевизора газетами, шторами и т.п.</p>

## Дополнительные Меры предосторожности



- Для переноски данного телевизора требуются два человека или более. В случае транспортировки необходимо защитить телевизор от возможных ударов, вибраций или чрезмерных усилий.
- Отверстия в корпусе телевизора, а также нижние и верхние отверстия обеспечивают нормальную вентиляцию. Не перекрывайте эти отверстия в целях обеспечения нормальной работы телевизора и предотвращения его перегрева.
- После того, как телевизор устанавливается в теплое помещение сразу после пребывания при низкой температуре, или в том случае, если температура в комнате подверглась резкому изменению, изображение на экране может быть расплывчатым или цвет может быть не ярким в некоторых местах. Это связано с конденсацией влаги на зеркальной поверхности или на линзах в телевизоре. Перед повторным включением телевизора надо подождать, пока испарится влага.
- Не допускайте прямого попадания солнечных лучей или яркого света на экран для получения контрастного изображения. По мере возможности, направляйте световой поток вниз с потолка.
- Экран данного телевизора имеет антибликовое покрытие. Во избежание повреждения экрана телевизора, выполняйте приведенные ниже рекомендации. Не прикасайтесь к экрану телевизора и не царапайте его твердыми предметами, не бросайте никаких предметов в экран телевизора. Это может повредить его.
- Перед началом протирки экрана телевизора убедитесь в том, что сетевой шнур, подключенный к приемному устройству, отключен от сети питания.
- Не прикасайтесь к поверхности экрана после того, как телевизионный аппарат проработал без перерывов в течение длительного времени, так как она будет горячей.
- Экран данного телевизионного аппарата имеет антибликовое покрытие. Мы рекомендуем не касаться поверхности экрана.
- Снимайте пыль с экрана телевизора тряпочкой, входящей в комплект поставки, или мягкой материей, слегка увлажненной раствором мягкого моющего средства.
- Запрещается использовать абразивные чистящие средства, порошок для обезжиривания или такие растворители, как спирт или бензин. Такого рода вещества могут повредить поверхность телевизионного экрана.
- При положении «Выкл.» переключателя телевизор не отключается от сети питания. Для его полного выключения следует отключить вилку питания от розетки.
- **Замечание о работе в горной местности**  
При эксплуатации на высоте 1900 м или 6248 футов над уровнем моря, при атмосферном давлении ниже 800 ГПа данная Плазменная Панель Отображения может испускать негромкое жужжание, появляющееся из-за разности наружного и внутреннего давлений. Этот эффект не является неисправностью, и гарантия Сони на него не распространяется. Такое жужжание присуще любой Плазменной Панели Отображения.

### Коррозия

В том случае, если телевизор устанавливается в

местах, расположенных близко от моря, он может быть подвергнут воздействию соленой атмосферы и коррозии, что может привести к внутренним повреждениям, и, в результате, к ухудшению работы телевизора. В том случае, если телевизор будет подвергнут воздействию одного из этих факторов, необходимо принять меры для снижения степени влажности и температуры в том месте, где он установлен.

### Побочное остаточное изображение или "прожженный экран"

- В том случае, если неподвижный стоп кадр изображения, указанный ниже, удерживается на экране телевизора в течение продолжительного времени, может произойти эффект побочного остаточного изображения или "прожженного экрана" в определенных частях экрана, что связано с характеристиками плазменного экрана.
  - Черные полосы на верхней и на нижней части, появляющиеся на видеорежимах ( эффект "Letter box").
  - Черные полосы с левой и с правой сторон, которые появляются при просмотре видео в формате 4:3 (обычные телевизионные программы).
  - Видео игры.
  - Изображения, полученные через компьютер.
  - Просмотр меню DVD на экране.
  - Просмотр меню на экране, номера каналов и т.д., подключенных приспособлений, таких, как цифровое приемное устройство, кабельный модем, видеомагнитофон и т.д.Эта степень риска увеличивается в том случае, если телевизионный аппарат находится в режиме "Репортаж", или же если он работает в режиме большой контрастности изображения. Это явление прожога экрана является необратимым и его нельзя убрать с экрана после того, как оно там появилось. Для того, чтобы предотвратить риск появления на экране прожженных побочных остаточных изображений, не оставляйте на экране такие малоподвижные сюжеты или программы в течение продолжительного времени; используйте функцию "Экранная заставка", либо уменьшите значение регулировки контрастности при чрезмерно контрастных изображениях. Регулярный и длительный показ телевизором в течение долгого времени одного и того же изображения или программы может также привести к появлению эффекта прожога экрана. **ГАРАНТИЯ СОНИ НЕ РАСПРОСТРАНЯЕТСЯ НА ВЫШЕОПИСАННЫЙ ДЕФЕКТ ОСТАТОЧНОГО ИЗОБРАЖЕНИЯ НА ЭКРАНЕ.**
- Для снижения эффекта побочного остаточного изображения, в данном телевизионном аппарате предусмотрена функция "Экранная заставка". Заданное значение функции "Перемещение" в "Экранная заставка" будет "Вкл."
- Функция "Экранная заставка" предотвращает и снижает эффект побочного остаточного изображения.
- При длительном использовании данного телевизионного аппарата в режиме 4:3, область экрана 4:3 может потемнеть при использовании полного экрана 16:9. Во избежание этой проблемы, мы рекомендуем использовать режим изображения "Оптимал".

## Проверка комплектности поставки дополнительных устройств



Смотри стр. 32.

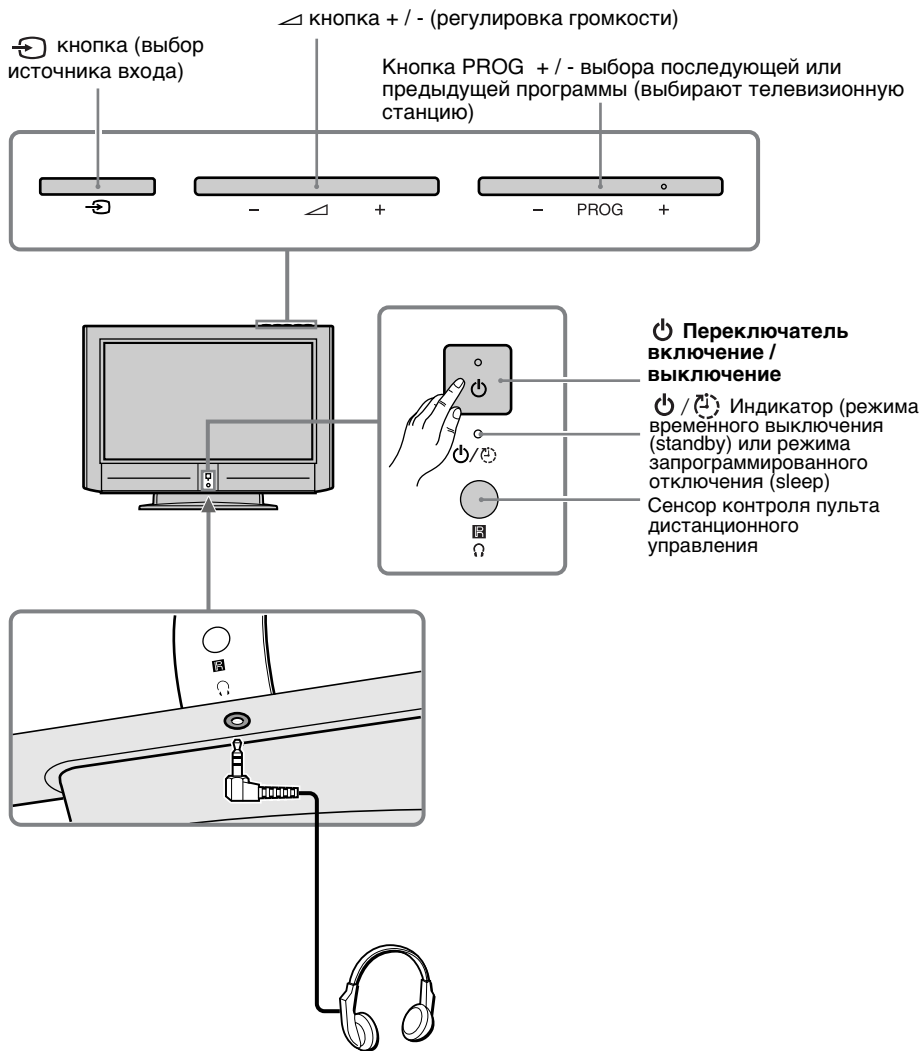

# Общее описание кнопок телевизора

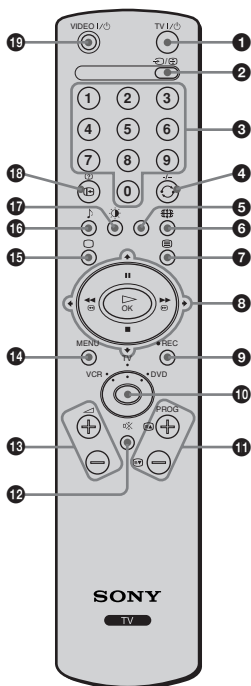

# Назначение кнопок на пульте дистанционного управления



## 1 Временное отключение телевизора:

Нажмите для временного отключения телевизора (загорится индикатор режима ожидания / sleep  / ). Нажмите еще раз для включения телевизора из режима временного отключения (standby).  
*В целях экономии электроэнергии мы рекомендуем полностью выключать телевизор, если Вы им не пользуетесь.*



После того, как в течение некоторого время отсутствует входной сигнал, и в том случае, если не нажата ни одна из кнопок, телевизор автоматически переходит в режим временного отключения "Standby" (Автоотключение, стр. 25).

**2 Выбор входного сигнала:** Нажмите несколько раз, пока обозначение требуемого входного сигнала не появится на экране.

**3 Выбор каналов:** Если кнопка выбора дополнительного оборудования находится в положении TV или VCR, (видеомагнитофон), нажмите на нее для выбора каналов.

Для номеров программы из двух цифр, нажмите вторую цифру в период времени до 2, 5 секунд.

**4 а) Если кнопка выбора оборудования находится в положении «TV»:** Нажмите для возвращения к последнему выбранному каналу (предыдущий канал должен был задержаться на экране в течение 5 секунд минимально).

**б) Если кнопка выбора оборудования находится в положении «VCR»:** Если Вы пользуетесь видеомагнитофоном Sony, для номеров программ, состоящих из двух цифр, например, 23, нажмите сначала --, а потом на кнопки 2и3.

**5 Эта кнопка работает только в режиме телетекста.**

**6 Выбор формата экрана:** Нажмите на эту кнопку несколько раз для изменения формата изображения. Для получения более подробной информации, обратитесь к главе «Управление экраном» на странице 16.

**7 Выбор телетекста:** Нажмите для включения телетекста.

**8 а) Если кнопка выбора дополнительного оборудования находится в положении «TV»:** Вызвав MENU, пользуйтесь этими кнопками для перемещения по системе меню. Для получения более подробной информации, обратитесь к главе «Введение и работа с системой меню» на странице 13.

**б) Если кнопка выбора оборудования находится в положении «VCR» (видеомагнитофон) или DVD:** Пользуйтесь этими кнопками для контроля основных функций видеомагнитофона или DVD.

**9 Кнопка записи:** Если кнопка выбора оборудования находится в положении «VCR», нажмите на эту кнопку для записи программ.

**10 Кнопка выбора оборудования:** С помощью этого пульта дистанционного управления можно работать не только с телевизором, но и контролировать основные функции Вашего DVD или видеомагнитофона. Включите интересное Вас оборудование, после чего нажмите несколько раз на эту кнопку для выбора «DVD», «TV» или «VCR» (для видеомагнитофона). Зеленая подсветка тут же выделит выбранную Вами позицию.



Перед первым включением дистанционного управления для контроля DVD или видеомагнитофона, следует настроить его в зависимости от марки оборудования. Для этого обратитесь к главе «Настройка дистанционного управления для DVD или видеомагнитофона» на странице 31.

**11 Выбор каналов:** Нажмите для выбора следующего или предыдущего канала.

**12 Отключение звука:** Нажать для отключения звука. Нажать еще раз для восстановления звука.

**13 Регулировка Уровня Громкости:** Нажмите для регулировки уровня громкости телевизора.

**14 Включение системы меню:** Нажмите для вывода меню на экран. Нажмите еще раз для его выключения и для возвращения к обычному экрану телевизора.

**15 Выбор режима телевизора:** Нажмите для отключения телетекста или входа сигнала видео.

**16 Выбор звукового эффекта:** Нажмите на эту кнопку несколько раз для изменения звукового эффекта.

**17 Выбор Режимы Изображения:** Нажмите несколько раз для смены Режимы Изображения.

**18 Показать информацию на экране:** Нажать для вывода на экран всех указаний. Снова нажать для отмены.

**19 Включение/Выключение видеомагнитофона или DVD:** Нажмите для включения или выключения видеомагнитофона или DVD.



Помимо функций телевизора, все цветные кнопки также используются для работы с телетекстом. Для получения более подробной информации, обратитесь к Разделу «Телетекст» на странице 27 данной Инструкции по Эксплуатации.

## Установка батареек в пульт дистанционного управления

-  Убедитесь в том, что батарейки вставлены в соответствии с обозначенными полюсами.  
Бережно относитесь к окружающей среде и выбрасывайте отработанные батарейки в специально установленные для этого контейнеры.

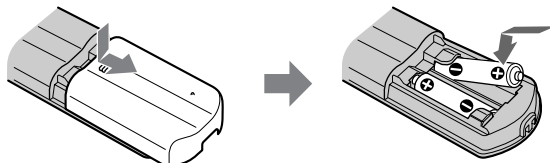

## Подключение кабеля питания, антенны и видеомagniтофона

-  • Использовать прилагаемый кабель питания (тип С с контактом заземления).  
• Пользуйтесь коаксиальным кабелем для подключения антенны, входящим в комплект поставки.  
• Прочие шнуры для подключения не входят в комплект поставки.

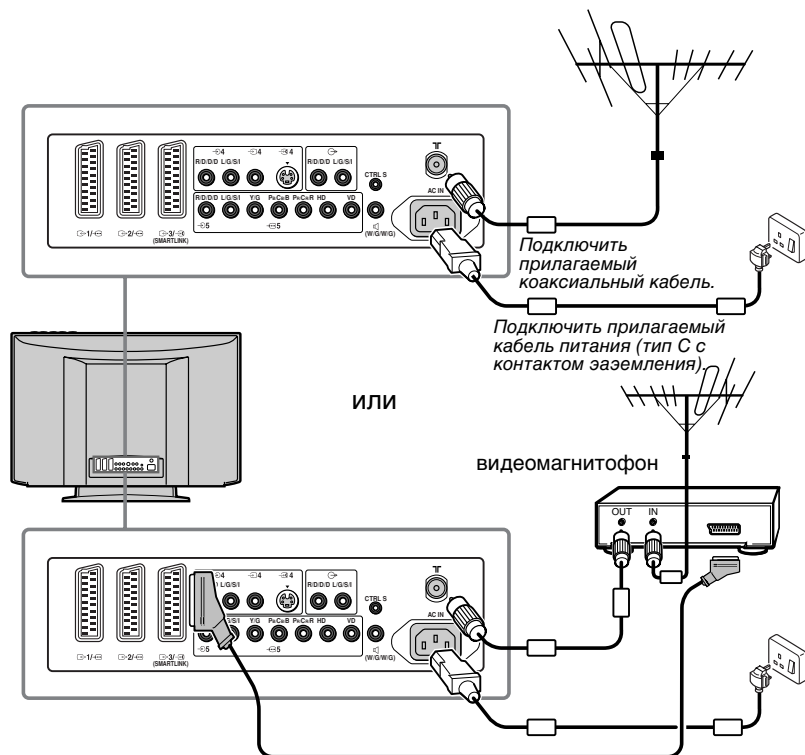

Для получения более подробной информации о подключении видеомagniтофона, обратитесь к Разделу «Подключение дополнительных устройств» на странице 28 данной Инструкции по Эксплуатации.

Подключение через Евроразъем (SCART) (поставляется дополнительно).

# Предотвращение падения телевизора на пол

Установите скобы, входящие в комплект поставки, на задней панели телевизора, пропустите через них крепкий шнур или цепь и закрепите к стене или к стойке. Перед закреплением скоб обратитесь за консультацией к Вашему дистрибьютору, так как крепежные винты скоб одновременно неподвижно закрепляют заднюю панель телевизора.

- 1** Выньте один из винтов, находящихся на задней панели телевизора.

 Не вынимайте оба винта одновременно, так как они крепят заднюю панель телевизора. Запрещается включать телевизор, не закрепив винтами заднюю панель.

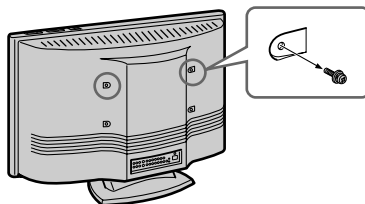

- 2** Установите скобу, входящую в комплект поставки, вместе с винтом.

 Убедитесь в том, что Вы заворачиваете именно тот винт, который крепит заднюю панель. Использование иного винта может повредить телевизор и может повлечь электрический разряд.



- 3** Повторите указанное в пунктах 1 и 2 для установления второй скобы.

- 4** Надежно закрепите крепкий шнур или цепь к каждой скобе на задней части телевизора.



продолжение ...

---

**5** Прикрепите шнур или цепь к стене или к стойке.

Вид с боку

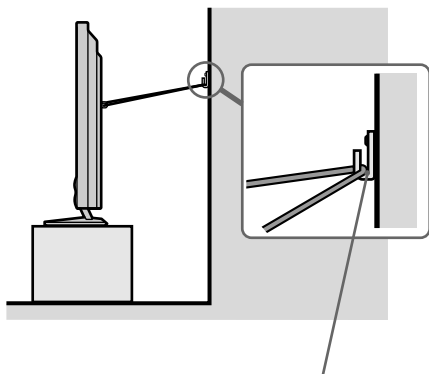

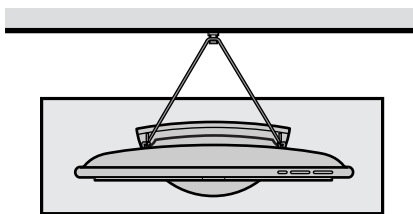

Вид сзади





Надежно закрепите крюк (не входит в комплект поставки) к стене или к стойке.

# Включение и автоматическая настройка телевизора

**i** При первом включении телевизора на экране появится ряд меню, с помощью которых можно: 1) выбрать язык меню, 2) выбрать страну, где Вы будете пользоваться телевизором, 3) искать и автоматически запоминать все имеющиеся каналы (телевизионные станции) и 4) изменять порядок появления каналов (телевизионных станций) на экране телевизора. Однако, если в дальнейшем Вы захотите изменить какой-либо из этих параметров регулировки, Вы можете это сделать, выбрав соответствующий пункт в  (меню Установка).

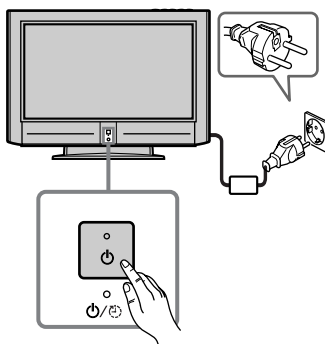
**1** Включите штепсель телевизора в розетку сети переменного тока (220-240 В, 50 Гц). При первом включении телевизора, включение происходит автоматически. Если он не включится, нажмите на кнопку включение/выключение  на передней части телевизора для его включения. При включении телевизора в первый раз, на экране автоматически появится меню **Language** (Язык).



**2** Нажмите на кнопку  или  пульта дистанционного управления для выбора языка, а затем нажмите на кнопку **OK** для подтверждения выбора. Начиная с этого момента все меню появятся на экране на выбранном Вами языке.

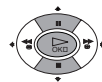
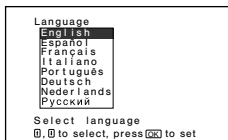

**3** На экране автоматически появится меню **Страна**. Нажмите на кнопку  или  для выбора страны, где Вы будете пользоваться телевизором, а затем нажмите на кнопку **OK** для подтверждения выбора.

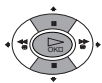

- i**
- Если в списке нет той страны, где Вы будете пользоваться телевизором, выберите «-» вместо страны.
  - Чтобы избежать неправильного отображения символов телетекста при использовании языков с кириллицей, в случае, если Вашей страны нет в списке стран, рекомендуется выбрать Россию.

**4** На экране появится меню Автонастройка. Нажмите на кнопку **OK** для выбора **Да**.

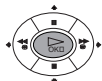
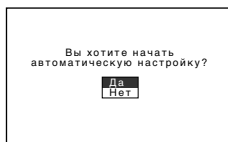

**RU**

продолжение

**5** Телевизор начинает настраивать и автоматически запоминать все имеющиеся каналы (телевизионные станции).



 Этот процесс занимает несколько минут. Надо набраться терпения и не нажимать на кнопки в течение процесса настройки, иначе настройка прервется.

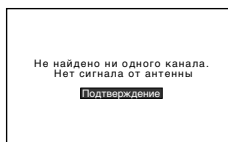
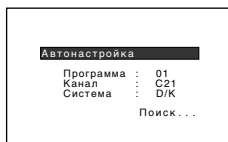

 Если телевизор не обнаружил ни одного канала (телевизионной станции) с помощью автонастройки, на экране появится сообщение о том, что следует подключить антенну. Подключите, пожалуйста, антенну в соответствии с инструкциями, приведенными на стр. 8 данного сборника, после чего нажмите **OK**. Процесс автонастройки возобновится.



**6**  После того, как телевизор настроил и запомнил все каналы (телевизионные станции), на экране автоматически появится меню **Сортировка программ** для изменения порядка появления каналов на экране.

**а)** Если Вы не хотите изменять порядок каналов, обратитесь к пункту 7.

**б)** Если вы хотите изменить порядок каналов:  
**1** Нажмите на кнопку  или  для выбора номера программы и канала (телевизионной станции), который Вы хотите изменить, после чего нажмите на кнопку .

**2** Нажмите на  или  для выбора нового номера программы, где Вы хотите запомнить выбранный Вами канал (телевизионную станцию), после чего нажмите на .

**3** Повторите шаги б)1 и б)2, если Вы хотите изменить порядок появления других телевизионных каналов.

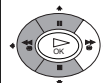
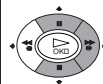
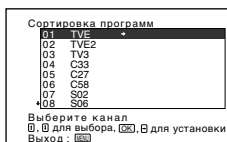

**7** Нажмите на кнопку **MENU** для возвращения к нормальному экрану телевизора.

**MENU**



# Введение и работа с системой меню

**i** В данном телевизоре предусмотрена система вывода меню на экран для объяснения различных операций. Пользуйтесь следующими кнопками пульта дистанционного управления для передвижения по меню:

**1** Нажмите на кнопку **MENU** для выхода на первый уровень меню на экране.

**MENU**



- 2**
- Для подчеркивания требуемого меню или пункта меню, нажмите на **↓** или **↑**.
  - Для входа в меню или в выбранный пункт меню, нажмите **→**.
  - Для того чтобы вернуться в предыдущее меню или пункт меню, нажмите **←**.
  - Для изменения параметров выбранного пункта меню нажмите **↓ / ↑ / ← / →**.
  - Для подтверждения и запоминания Вашего выбора, нажмите **OK**.

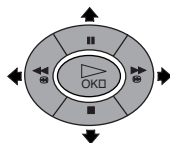

**3** Нажмите на кнопку **MENU** для возвращения к обычному телевизионному режиму.

**MENU**



## Настройка изображения

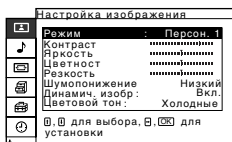
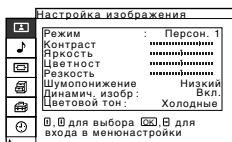

Меню «Настройка изображения» дает возможность изменить параметры регулировки изображения.

**Для этого:** после выбора пункта меню, который вы хотите изменить,

нажмите **→**, после этого нажмите несколько раз на **↓ / ↑ / ← / →** для изменения параметров, а затем нажмите **OK** для запоминания. Данное меню также дает Вам возможность выбрать качество изображения в соответствии с режимами «Кино», «Персон. 1» и «Персон. 2» в зависимости от вида программы, которую Вы смотрите.

### Режим

**Репортаж** (для усиления контраста и четкости изображения)

**Стандарт** (для изображения с контрастом в соответствии с условиями освещения Вашего салона)

**Кино** (для изображения с четкостью деталей)

**Персон. 1** (для регулировки по Вашему усмотрению)

**Персон. 2** (для регулировки по Вашему усмотрению)

### Контраст

Нажмите **↓ / ←** для ослабления контраста изображения.

Нажмите **↑ / →** для увеличения контраста изображения.

### Яркость

Нажмите **↓ / ←** для получения более темного изображения.

Нажмите **↑ / →** для получения более светлого изображения.

**RU**

продолжение .....

---

**Цветность** Нажмите **▼** / **◀** для снижения интенсивности цвета.  
Нажмите **▲** / **▶** для повышения интенсивности цвета.

 **Цветность** не регулируется через вход RGB.

---

**Резкость** Нажмите **▼** / **◀** для смягчения изображения.  
Нажмите **▲** / **▶** для получения более четкого изображения.

---

**Шумопонижение** **Выкл./ Низкий/ Средний/ Высокий**  
Установите для снижения уровня шума всех подключенных дополнительных устройств. Эффективнее всего для сигнала от гнезда VHF/ UHF.

 Не подлежит регулировке **Шумопонижение** для оборудования, подключенного к входу RGB.

---

**Динамич. изобр** **Вкл./ Выкл.**  
Установите для усиления контраста изображения.

---

**Цветовой тон** **Холодные/ Нормальные/ Теплые/ User1/ User2/ User3**  
Установите для придания красноватого тона ярким цветам (Регулируемая настройка от **Холодные** до **Теплые**).  
Установите **User1, User2 User3** по личному предпочтению для **Цветовой тон** посредством регулировки **Усил. красный, Усил. красный** и **Усилить синий**, и запомните Ваш выбор.  
**Именной набор:** Дайте название настройке по Вашему предпочтению. Нажмите **▼** / **▲** / **◀** / **▶** для выбора буквы, затем нажмите **OK**. После этого нажмите **▼** / **▲** / **◀** или **▶** для выбора слова «End» на экране и нажмите **OK** для запоминания.  
• Для исправления буквы, установите **←** на экране для возвращения назад, и нажмите **OK**.  
• Для пробела, выберите **□** на экране и нажмите **OK**.

---

**Коррек. цветов** **Вкл./ Выкл.**  
Установите для усиления красных и синих оттенков.

 **Коррек. цветов** не может регулироваться через вход RGB.

---

**Коррек. гаммы** **Высокий/ Средний/ Низкий**  
Установите для регулировки баланса между светлыми и темными сегментами изображения.

---

**Сброс** **Отмена/ OK**  
Установите для возвращения к заводской настройке заданных параметров изображения.

---

 Не все параметры могут быть изменены в том случае, если **Режим** находится в режиме **Репортаж** или **Стандарт**.

# Настройка звука

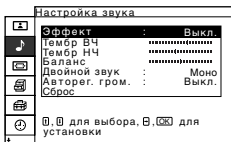
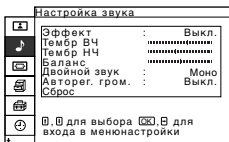
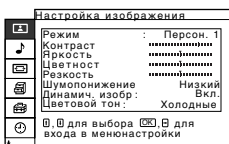

Вы можете изменить настройку режима звука в меню «Настройка звука».

## Для этого:

установите пункт меню, который Вы хотите изменить, и нажмите . После этого нажмите несколько раз / / или для изменения настройки, после чего нажмите **OK** для запоминания.

## Эффект

**Выкл.** (без эффекта)

**Естеств.** (подчеркивает четкость, оттенки и само звучание посредством системы «BBE High Definition Sound system»<sup>\*</sup>.)

**Динамичный** («BBE High Definition Sound system»<sup>\*</sup> усиливает четкость и само звучание, способствуя большей разборчивости речи и более естественному звучанию музыки.)

**TS** (TruSurround) (симуляция звукового эффекта четырех громкоговорителей (например, для программ DVD).

Воспроизводит виртуальное звучание четырех громкоговорителей.)



<sup>\*</sup> BBE произведен Sony Corporation по лицензии BBE Sound, Inc. Он защищен патентом США за номером 4,638,258 и 4,482,866. Слово BBE и символ BBE являются торговыми марками BBE Sound, Inc.

<sup>\*\*</sup> TruSurround и символ являются торговыми марками SRS Labs, Inc. Технология TruSurround произведена по лицензии SRS Labs, Inc.

## Тембр ВЧ

Нажмите / для смягчения тембра ВЧ.

Нажмите / для усиления тембра ВЧ.

## Тембр НЧ

Нажмите / для смягчения тембра НЧ.

Нажмите / для усиления тембра НЧ.

## Баланс

Нажмите / для усиления звучания левого громкоговорителя.

Нажмите / для усиления звучания правого громкоговорителя.

## Двойной звук

**Моно/ Стерео**

Для получения эффекта стереофонического звучания, установите **Стерео** или **Моно**.

**Моно/ A/B**

Для передач на двух языках, установите **A** для канала звука 1, **B** для канала звука 2, или **Моно** для одноязычной передачи, в том случае, если это предусмотрено.

## Авторег. гром.

**Вкл./ Выкл.**

Громкость поддерживается на одном и том же уровне, вне зависимости от сигнала канала радиовещания (например, в рекламе.)

## Сброс

**Отмена/ ОК**

Восстанавливает заводскую настройку уровней звука.

# Управление экраном

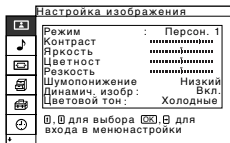

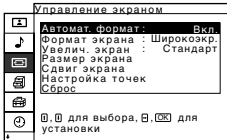
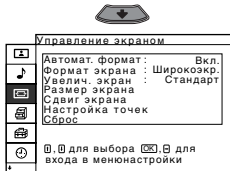

Меню «Управление экраном» дает возможность изменения параметров настройки экрана.



**Автомат. формат** Пункт «Автомат. формат» дает возможность автоматического изменения вида формата изображения.

**Для этого:**



после установки этого пункта меню, нажмите . После этого, нажмите  или  для выбора **Вкл.** (если Вы желаете, чтобы телевизор автоматически изменил формат изображения в соответствии с сигналом телевизионной станции), или установите **Выкл.** (если Вы желаете сохранить формат изображения в соответствии с Вашим выбором). После этого нажмите на **OK** для запоминания.



В том случае, если Вы выбрали **Вкл.** или **Выкл.** в пункте «Автомат. формат», у Вас всегда есть возможность изменить вид формата изображения на экране посредством нажатия несколько раз на кнопку  пульта дистанционного управления.

**Формат экрана** Пункт «Формат экрана» дает Вам возможность изменить формат экрана.

**Для этого:**

После выбора этого пункта меню, нажмите на . После этого, нажмите на  или  для выбора интересующего Вас формата экрана, после чего нажмите на **OK** для запоминания.

**Оптималь.:** Имитация широкоэкранный режима для передач 4:3.



**4:3:** Изображение обычного формата 4:3. Изображение показывается полностью, без потерь.



**14:9:** Компромисс между форматами 4:3 и 16:9.





**Увелич.:** Широкоэкранный режим для фильмов формата LetterBox (с черными полосами сверху и снизу.)



**Широкоэкр.:** Для передач 16:9. Изображение показывается полностью и без потерь.



Если изображение на экране неполное, не видна как верхняя, так и нижняя часть. Нажмите  или  для регулировки положения изображения на экране (например, для прочтения субтитров.)

---

**Увелич. экран** Пункт «Увелич. экран» дает возможность увеличить изображение при сохранении центральной полосы без изменений (только в том случае, если **Формат экрана** находится в режиме **Широкоэкр.**).

**Для этого:**

После выбора этого пункта меню, нажмите на **➡**. После этого нажмите **⬇️ / ⬆️** для выбора **Стандарт** (обычный размер), **x 2** (двойной), **x 3** (тройной), или же **x 4** (в четыре раза), после чего нажмите **ОК** для запоминания.



**Увелич. экран** может быть настроен только в том случае, если **Формат экрана** находится в режиме **Широкоэкр.**

---

**Размер экрана** Пункт «Размер экрана» дает возможность отрегулировать размер изображения для каждого вида Формат экрана.

**Для этого:**

- 1 После выбора этого пункта меню, нажмите **➡**.
- 2 Нажмите **⬇️ / ⬆️ / ⬅️** или **➡** для выбора размера, после чего нажмите **ОК** для запоминания.

Нажмите **⬆️** для вертикального удлинения изображения.

Нажмите **⬇️** для уменьшения изображения по вертикали.

Нажмите **⬅️** для уменьшения изображения по горизонтали.

Нажмите **➡** для горизонтального удлинения изображения.



**Размер экрана** не может быть настроен по горизонтали в том случае, если **Формат экрана** находится в режиме **Оптималь.**

---

**Сдвиг экрана** Пункт «Сдвиг экрана» дает возможность настроить положение изображения для каждого вида Формат экрана.

**Для этого:**

- 1 После выбора этого пункта меню, нажмите **➡**.
- 2 Нажмите **⬇️ / ⬆️ / ⬅️** или **➡** для выбора размера, после чего нажмите **ОК** для запоминания.

Нажмите **⬆️** для перемещения изображения вверх.

Нажмите **⬇️** для перемещения изображения вниз.

Нажмите **⬅️** для перемещения изображения влево.

Нажмите **➡** для перемещения изображения вправо.





**Сдвиг экрана** не может быть настроен по горизонтали в том случае, если **Формат экрана** находится в режиме **Оптималь.**

---

**Настройка точек**

Пункт «Настройка точек» дает возможность настроить изображение от устройства RGB.

**Для этого:**

- 1 После выбора этого пункта меню, нажмите .
- 2 Нажмите  или  для выбора следующей настройки:

**Авто настройка:**

Установите **ОК** для того, чтобы автоматически настроить входной сигнал на оптимальные параметры. Не забывайте о том, что эта настройка, возможно, не будет совершенной, что зависит от характеристик входного сигнала и от параметров изображения. В этом случае, надо снова произвести **Авто настройка**.

**Фаза точек:**

Если часть выведенного на экран текста или само изображение не четкие, произведите настройку от 00 до 63.

**Всего Г точек** (всего горизонтальных точек):

Настройте в том случае, если как буквы, так и изображение в целом не четкие.

**Сброс:**

Возврат к заводским параметрам настройки.



**Настройка точек** предусмотрен только для входного сигнала RGB, подключенного к штекеру  5, и «Вход AV5» настроен на «RGB» в меню «Features».

---

**Сърос****отмена / ОК**

Выберите **ОК** для удаления «Увелич. экран», «Размер экрана» и «Сдвиг экрана» и для возвращения к параметрам фабричной настройки.

---

# **Функции**

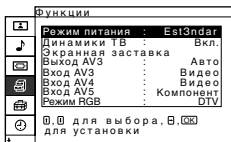
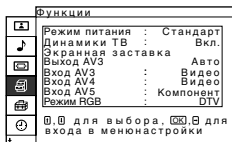
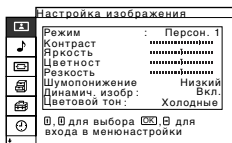

Меню «Функции» дает возможность изменить различные параметры настройки данного телевизора.

**Режим питания** Пункт «Режим питания» дает возможность экономии электроэнергии, потребляемой телевизором.

### Для этого:

После выбора этого пункта меню, нажмите **▶**. После этого нажмите **▼** или **▲** для выбора **Снижение**, после чего нажмите **OK** для запоминания.



- В том случае, если телевизор выключается при включенном режиме «Режим питания», данный режим будет включен при последующем включении телевизора.
- Если Вы выбрали режим «Кино», «Персон. 1» или «Персон. 2» в меню «Настройка изображения» (страница 13.), Вы сможете настроить изображение даже в том случае, если будет включен режим «Режим питания» Помните о том, что при увеличении параметров **Контраст** или **Яркость**, потребление электроэнергии не будет снижено.

**Динамики ТВ** Пункт «Динамики ТВ» дает Вам возможность отключить звук телевизионных громкоговорителей для получения звука только через внешний усилитель звука.

### Для этого:

После выбора этого пункта меню нажмите **▶**. После этого нажмите **▼** или **▲** для выбора **Выкл.**, после чего нажмите **OK** для запоминания. Звук телевизионных громкоговорителей будет отключен.

## **Экранная заставка**

Пункт «Экранная заставка» дает возможность снизить риск прожога экрана статичными контрастными изображениями.

### Для этого:

- 1 После выбора этого пункта меню, нажмите **▶**. Сдвиньте изображение для уменьшения задержки изображения.

**Перемещение:** Установите **Вкл.** для сдвига положения. После выбора **Вкл.**, установите **Диапазон пер-я** и **Цикл перем-я**.

**Диапазон пер-я:** Установите диапазон перемещения **Большой**, **Средний** или **Малый**.

**Цикл перем-я:** Установите время перемещения: **10 секунд**, **30 секунд**, **1 мин** или **5 мин**.



- 2 Нажмите **OK** для запоминания.

**RU**

продолжение ...

---



## Выход AV3

Пункт меню «Выход AV3» дает возможность выбрать выходной сигнал Евроразъема  3/  для записи через данный Евроразъем любого сигнала, поступающего от телевизора или от любого другого дополнительного устройства, подключенного к другим разъемам.







Если к Вашего видеомagniтофона есть SmartLink, в этом нет необходимости.

### Для этого:

После выбора данного пункта меню, нажмите . После этого нажмите  или  для выбора требуемого выходного сигнала: **Авто**, **TV**, **AV1**, **AV2** или **AV4**.





- При выборе **Авто**, выходной сигнал будет всегда тем же, который появился на экране телевизора.
- Если Вы подключили декодер к Евроразъему  3/  или к видеомagniтофону, подключенному к данному Евроразъему, не забудьте снова перевести «Выход AV3» в **Авто** для правильного декодирования канала.
- Когда **Выход AV3** находится в положении **Авто**, входной сигнал через вход AV5 и RGB не являются выходным сигналом через Евроразъем  3/ .

---

## Вход AV3 / Вход AV4 / Вход AV5

Пункты меню «Вход AV3», «Вход AV4» и «Вход AV5» дают возможность выбрать разъем для входного сигнала телевизора: видеомagniтофон или видеомagniтофон S через Вход AV3 и Вход AV4, и Компонент или RGB через вход Вход AV5.

### Для этого:



После выбора этого пункта меню, нажмите . После этого нажмите  или  для выбора нужного разъема, а затем нажмите **OK** для запоминания.

---

## Режим RGB

установите пункт меню «Режим RGB» если Ваше устройство с выходным сигналом RGB подключено к разъемам Y/G, P<sub>B</sub>/C<sub>B</sub>/B, P<sub>R</sub>/C<sub>R</sub>/R в  5.

### Для этого:

После выбора этого пункта меню, нажмите . После этого нажмите  или  для выбора подключенного устройства: **DTV** для цифрового тюнера с выходным сигналом RGB, или **Другие** для других устройств с RGB.



DTV является форматом стандартного цифрового телевидения в США, причем существуют различные форматы сигнала, такие, как 480i, 575i, 480p, 575p, 720p и 1080i.

---

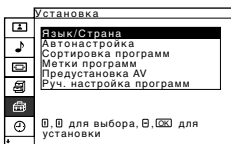
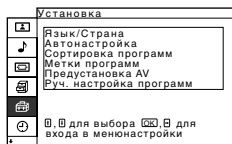
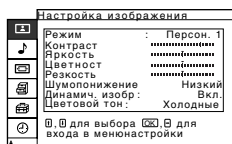

Меню «Установка» дает возможность изменить различные параметры настройки данного телевизора.

## Язык/Страна

Пункт меню «Язык/Страна» дает возможность выбрать язык, который вы предпочитаете для появления меню на экране. Также Вы можете выбрать страну, где Вы будете пользоваться телевизором.

### Для этого:

После выбора этого пункта меню, нажмите на , после чего выполняйте все, указанное в Разделе «Включение и автоматическая настройка телевизора», пункты 2 и 3 на странице 11.

## Автонастройка

Пункт меню «Автонастройка» дает Вам возможность автоматического поиска и запоминания всех доступных каналов (телевизионных станций).

### Для этого:

После выбора этого пункта меню, нажмите на , после чего выполняйте все, указанное в Разделе «Включение и автоматическая настройка телевизора», пункты 4 и 5 на странице 11.

## Сортировка программ

Пункт меню «Сортировка программ» дает Вам возможность изменить порядок появления на экране каналов (телевизионных станций).













### Для этого:

После выбора этого пункта меню, нажмите на , после чего выполняйте все, указанное в Разделе «Включение и автоматическая настройка телевизора», пункт 6б) на странице 12.

## Метки программ

Пункт меню «Метки программ» дает Вам возможность присвоить каналу название с максимальным количеством из пяти знаков (буквы или цифры).

### Для этого:

- 1 После выбора этого пункта, нажмите , после чего нажмите  или  для выбора номера программы, которой Вы хотите присвоить название.
- 2 Нажмите . Нажмите  /  /  для выбора буквы, затем нажмите **OK**. После этого нажмите  /  /  для выбора слова «End» на экране и нажмите **OK** для запоминания.
  - Для исправления буквы, установите  на экране для возвращения назад, и нажмите **OK**.
  - Для пробела, выберите  на экране и нажмите **OK**.

продолжение ...

---

**Предустановка  
AV**

Пункт меню «Предустановка AV» дает возможность присвоить название дополнительному устройству, подключенному к разъемам телевизора.

**Для этого:**

- 1 После выбора этого пункта, нажмите **▼**, затем нажмите **▼** или **▲** для выбора источника входного сигнала, которому Вы хотите присвоить название. После этого нажмите **▶**.
- 2 Автоматически появится заданное название в Метка:
  - a) Если Вы хотите воспользоваться одним из заданных названий (**CABLE, GAME, CAM, DVD, Видео** или **SAT**), нажмите **▼** или **▲** для выбора одного из них, после чего нажмите **OK** для запоминания.
- 3 Если Вы хотите создать Ваше собственное название, установите **Edit** (Изм.) и нажмите **▶**. После этого, выделив первый элемент, нажмите **▼** / **▲** / **◀** / **▶** для выбора буквы, затем нажмите **OK**. После этого нажмите **▼** / **▲** / **◀** или **▶** для выбора слова «End» на экране и нажмите **OK** для запоминания.
  - Для исправления буквы, установите **←** на экране для возвращения назад, и нажмите **OK**.
  - Для пробела, выберите **□** на экране и нажмите **OK**.

---

**Руч. настройка  
программ**

Пункт меню «Руч. настройка программ» дает возможность:

- A)** Настроить одну за другой и в определенном порядке интересные для Вас программы.

**Для этого:**

- 1 После выбора пункта меню «Руч. настройка программ», нажмите **▶**. Выделив пункт меню **Программа**, нажмите **▶**, после чего нажмите на **▼** или на **▲** для выбора номера программы, где вы хотите настроить телевизионную станцию (для видеомагнитофона мы рекомендуем Вам выбрать номер программы «0»). Затем нажмите **OK**.
- 2  Следующий пункт появится только в зависимости от страны, которую Вы выбрали в меню «Язык/ Страна».

После выбора пункта меню **Система**, нажмите **▶**, после чего нажмите на **▼** или на **▲** для выбора системы телевизионной станции (**B/G** для стран Западной Европы, **D/K** для стран Восточной Европы, **I** для Великобритании или **L** для Франции.) После этого нажмите **OK**.

- 3 После выбора пункта меню **Канал**, нажмите **▶**. Затем нажмите **▼** или **▲** для выбора вида канала (**S** для кабельных каналов или **C** для широкоэмитерных каналов.) Затем нажмите **▶**. После этого нажмите на цифровые кнопки для ввода номера канала телевизионной станции или сигнала канала видео. Если Вы не знаете номер канала, нажмите **▼** или **▲** для его поиска. Когда Вы найдете канал, который Вы хотите запомнить, нажмите **OK**. Подчеркнув пункт меню **Подтверждение** нажмите **OK**. После этого нажмите **▼** для выбора **OK**, а затем нажмите **OK** для запоминания.

*Повторите все эти шаги для настройки и запоминания остальных каналов.*

---

---

**Б)** Обозначить канал меткой до пяти знаков.

**Для этого:**

**4** Выделите пункт меню **Программа** и нажмите **PROG+/-** до появления номера программы, которой Вы хотите дать название. Когда программа, которой Вы хотите дать название, появится на экране, установите пункт меню **Метка**, после чего нажмите **➔**. Затем нажмите **▼ / ▲ / ◀ / ▶** для выбора одной буквы, а затем нажмите **OK**. После этого нажмите **▼ / ▲ / ◀ / ▶** или **➔** для выбора слова «End» на экране и нажмите **OK** для запоминания.

- Для исправления буквы, установите **←** на экране для возвращения назад, и нажмите **OK**.
- Для пробела, выберите **□** на экране и нажмите **OK**.

---

**В)** Обычно включена автоматическая подстройка каналов (АПЧ), но можно осуществить подстройку вручную для получения лучшего качества приема изображения в том случае, если оно искажено.

**Для этого:**

В то время, как Вы смотрите канал (телевизионную станцию), который вы хотите подстроить, установите пункт меню **АПЧ**, после чего нажмите **➔**. Затем нажмите **▼** или **▲** для подстройки частоты канала от -15 до +15, до нажмите **OK**. Подчеркнув пункт меню **Подтверждение** нажмите **OK**. После этого нажмите **▼** для выбора **OK**, а затем нажмите **OK** для запоминания.

---

**Д)** Пропустить номера программ, которые Вам не нужны, при выборе их с помощью кнопок **PROG+/-**.

**Для этого:**

Выделите пункт меню **Программа** и нажать **PROG+/-**, пока не появится номер программы, который Вы хотите пропустить. Когда он появится на экране, установите пункт меню **Пропуск**, после чего нажмите **➔**. Нажмите **▼** или **▲** для выбора **Да**, до нажмите **OK**. Подчеркнув пункт меню **Подтверждение** нажмите **OK**. После этого нажмите **▼** для выбора **OK**, а затем нажмите **OK** для запоминания.

*Если Вы хотите отменить эту функцию в дальнейшем, установите снова **Нет** вместо **Да**.*

---

**Д)** Этот пункт меню дает возможность смотреть и правильно записывать закодированный канал при помощи декодера, подключенного к Евроразъему **3/ES** непосредственно или через видеоманитофон.



Следующий пункт появится только в зависимости от страны, которую Вы выбрали в меню «Язык/Страна».

**Для этого:**

Установите пункт меню **Декодер** и нажмите **➔**. После этого нажмите **▼** или **▲** для выбора **Вкл.**, до нажмите **OK**. Подчеркнув пункт меню **Подтверждение** нажмите **OK**. После этого нажмите **▼** для выбора **OK**, а затем нажмите **OK** для запоминания.

*Если в дальнейшем Вы захотите отказаться от этой возможности, установите снова **Выкл.** вместо **Вкл.***

## Таймер

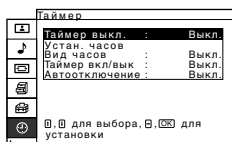
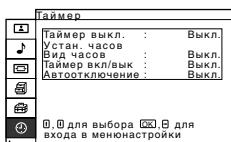
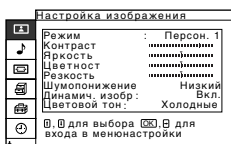





Меню «Таймер» дает Вам возможность изменять регулировку режима временного отключения.

### Таймер выкл.

Пункт меню «Таймер выкл.» дает возможность выбрать период времени, по истечению которого телевизор автоматически перейдет в режим временного отключения (standby.).

#### Для этого:







После выбора этого пункта нажмите на , затем нажмите на  или на  для выбора интервала времени (максимально 2 часа), после чего нажмите на **OK** для запоминания.

 Если, во время просмотра, Вы хотите увидеть, сколько минут осталось до отключения, нажмите на кнопку .

### Устан. часов

Пункт меню «Устан. часов» дает Вам возможность увидеть точное показание текущего времени. Допуск в показании вставленных часов составляет  $\pm 30$  секунд в месяц.



#### Для этого:

- 1 После выбора пункта меню, нажмите .
- 2 Нажмите  или  для установки часовой стрелки, затем нажмите .
- 3 Нажмите  или  для установки минутной стрелки, затем нажмите .
- 4 Нажмите **OK** на обозначении времени. Часы пойдут.

### Вид часов

Пункт меню «Вид часов» дает Вам возможность увидеть показания часов на экране.

#### Для этого:

После выбора данного пункта меню, нажмите , после чего нажмите  или  для выбора **Вкл.**, а затем нажмите **OK**.

 Через 5 минут после включения пункт меню часы автоматически исчезают с экрана.









---

**Таймер вкл/вык** Пункт меню «Таймер вкл/вык» дает Вам возможность автоматически включать и выключать Ваш телевизор в определенное время. Для использования этой функции требуется предварительно настроить и пустить в ход часы.



Не выключайте телевизор посредством  **включение / выключение** Переключателя на передней панели телевизора, так как в этом случае функция **Время вкл.** не будет работать.

**Для этого:**



- 1 После выбора этого пункта меню нажмите .
- 2 Нажмите  или  для выбора **Вкл.**, после чего нажмите .
- 3 Нажмите  или  для выбора **Режим таймера**, после чего нажмите .
- 4 Нажмите  или  для выбора нужного Режим таймера:

**Выкл.:** Нажмите для установки времени для выключения телевизора.

**Вкл.:** Нажмите для установки времени для включения телевизора.

**Вкл/Выкл:** Нажмите для установки времени для включения и выключения телевизора.

Нажмите **ОК** для подтверждения Вашего выбора.

- 5 Нажмите  или  для выбора **Времы выкл.** или **Время вкл.**, после чего нажмите .

- 6 Установка времени.

Если Вы выбрали **Вкл/Выкл** в пункте 4, повторите все указанное в пунктах 5 и 6 для установки как **Времы выкл.**, так и **Время вкл.**

- 7 После этого нажмите **ОК** для запоминания.



Для ежедневного включения и выключения телевизора в определенное время, установите



**Повтор** в положение **Вкл.** после выполнения указанного в пункте 2, а затем перейдите к пункту 3.

*Для отмены этой функции нажмите **Выкл.** вместо **Вкл.** в вышеприведенном пункте 2.*

---

**Автоотключение** Пункт меню «Автоотключение» дает вам возможность настройки телевизора на режим автоматического перехода в режим временного выключения (standby) в случае отсутствия передач или входного сигнала, поступающего от подключенных устройств.

**Для этого:**

После выбора этого пункта меню, нажмите , затем нажмите  или  для выбора периода времени, после чего нажмите **ОК** для запоминания.

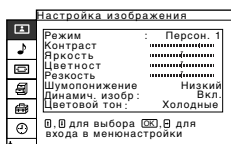

---

## Состояние устройства



Меню «Состояние устройства» дает Вам возможность проверить состояние Вашего телевизора.



<b>Модель</b>	Название модели телевизора.
<b>Серийный номер</b>	Порядковый номер, присвоенный каждому телевизору.
<b>Температура</b>	В том случае, если мигает <b>ПЛ</b> , выполняйте приведенные ниже инструкции.
<b>Вентилятор</b>	В том случае, если мигает <b>ПЛ</b> , выполняйте приведенные ниже инструкции.

Если **ПЛ** загорается красным светом, и если загорается индикатор  (режим временного отключения standby/ sleep), нажмите на кнопку включения / выключения Переключателя телевизора  и выключите телевизор, а также отключите его от сети.

### **А) Если «ПЛ» появляется в Разделе «Температура».**

Поместите телевизор в холодное помещение для снижения его температуры.

#### **Если вентиляционные отверстия перекрыты.**

Запрещается закрывать или перекрывать вентиляционные отверстия телевизора. Поместите телевизор в хорошо вентилируемое помещение для обеспечения достаточного проветривания. Убедитесь в том, что индикатор  (режим временного отключения standby/ sleep) перестал мигать. Если индикатор  (режим временного отключения standby/ sleep) продолжает мигать, обратитесь за консультацией в ближайший центр технического обслуживания Сони.

### **Б) Если «ПЛ» появляется в Разделе «Вентилятор»**

Обратитесь за консультацией в ближайший центр технического обслуживания Сони.

# Телетекст

**i** Телетекст - это информационные услуги, которые предоставляют основные телевизионные станции. Страница оглавления услуг телетекста (обычно это страница 100) предоставляет информацию о том, как надо пользоваться этой службой. Для работы с телетекстом пользуйтесь кнопками пульта дистанционного управления в соответствии с приведенными ниже указаниями.

**A** Убедитесь в том, что настроенный Вами канал телевидения имеет хороший сигнал, в противном случае в телетексте могут появиться ошибки.

## Как войти в услуги Телетекста:

После выбора канала (телевизионной станции), передающего интересующий Вас телетекст, нажмите .

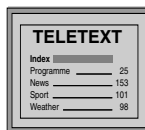

## Выберите страницу Телетекста:

Введите три цифры номера интересующей Вас страницы с помощью цифровых кнопок дистанционного управления.

- В случае ошибки, введите три любые цифры, а затем снова введите правильный номер страницы.
- Если счетчик страниц не останавливается, это значит, что такой страницы нет. В этом случае введите другой номер страницы.



## Выберите следующую или предыдущую страницу:

Нажмите на кнопку **PROG +** () или **PROG -** ()



## Наложить телетекст на телевизионное изображение:

В то время, когда Вы смотрите телетекст, нажмите . Нажмите снова для выхода из режима телетекста.

## Задержка одной страницы:

Нажмите  / . Нажмите снова для отмены задержки.

## Показать скрытую информацию (например, решение кроссворда):

Нажмите  / . Нажмите еще раз для того, чтобы эта информация не была видна.

## Выход из службы телетекста:

Нажмите .

# Фастекст

**i** Услуги Фастекста дают возможность получить доступ к страницам телетекста, нажимая только одну кнопку.

Если Вы находитесь в режиме телетекста и в том случае, если есть сигналы Фастекста, на нижней части страницы появится меню цветных кодов, которые дают возможность прямого доступа к странице. Для этого нажмите на соответствующую цветную кнопку (красную, зеленую, желтую или синюю) дистанционного управления.

## Подключение дополнительных устройств

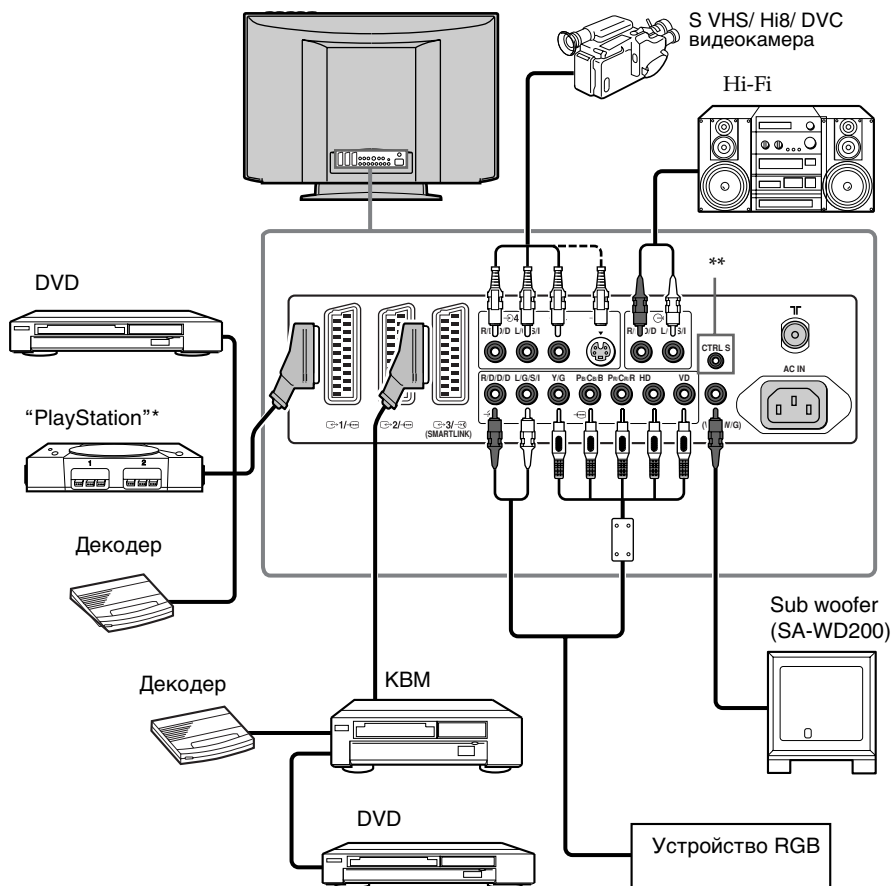

**i** К телевизору можно подключить широкую гамму дополнительных устройств, как это показано ниже. (Шнуры для подключения не поставляются).





\* «PlayStation» – это продукт Sony Computer Entertainment, Inc.

\* «PlayStation» это зарегистрированная марка Sony Computer Entertainment, Inc.

\*\* Для управления другими устройствами марки Sony с помощью пульта дистанционного управления, надо подключить штекер CONTROL S IN устройства к разъему CONTROL S OUT телевизора с помощью шнура CONTROL S.

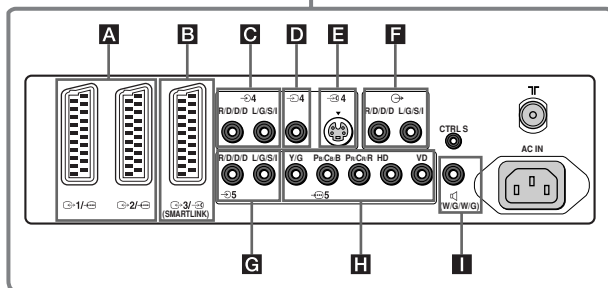
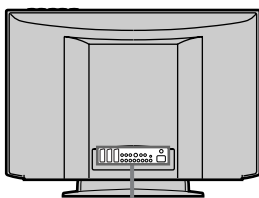
**i** Только в том случае, если телевизор включен, или если индикатор  /  (режим временного отключения standby/ sleep) загорается красным светом. При выключенном телевизоре нельзя пользоваться данным режимом.



 Во избежание искажения изображения не подключайте устройства одновременно к разъемам **D** и **E**.

### Подключение видеомagniфона:

Для подключения видеомagniфона обратитесь к Разделу «Подключение антенны и видеомagniфона» на странице 8 данной Инструкции по Эксплуатации. Мы рекомендуем подключить магнифон через шнур с Евроразъемом (SCART). Если у Вас нет такого шнура, настройте программу с номером «0» на тестовый сигнал видеомagniфона с помощью пункта меню «Руч. Настройка программ» (для получения информации о том, как произвести ручную настройку этих каналов, обратитесь к странице 22, пункт А).



Также обратитесь к Инструкции по Эксплуатации Вашего видеомagniфона для определения частотного канала выходного сигнала.

### Подключение видеомagniфона со Smartlink:

 SmartLink – это прямая связь между телевизором и видеомagniфоном, которая дает возможность прямой передачи определенной информации. Если Вам требуется более детальная информация о SmartLink, обратитесь к Инструкции по Эксплуатации Вашего видеомagniфона.

Если в Вашем видеомagniфоне предусмотрен SmartLink, пользуйтесь шнуром Евроразъема, подсоединив его к Евроразъему  **B**.

### Если Вы подключили декодер непосредственно к Евроразъему или через видеомagniфон, подключенный к этому разъему:

Установите пункт меню «Руч. Настройка Программ» в меню «Установка», и после выбора пункта «Декодер», установите «Вкл.» (с помощью  или ). Повторите это для каждого закодированного сигнала.

\* Этот пункт появится только в зависимости от страны, которую Вы выбрали в меню «Язык/Страна».

### Подключение внешней звуковоспроизводящей аппаратуры:

Подключите Ваш музыкальный центр к выходу аудио **F** для воспроизведения звука Вашего телевизора. После этого войдите в пункт меню «Функции». В пункте «Динамики ТВ» установите «Выкл.».









### Для подключения сабвуфера (нч динамика)

Подключите Ваш сабвуфер к разъему **I**  с помощью звукового монофонического шнура.







RU

# Использование дополнительных устройств

- 1 Подключите дополнительное устройство к соответствующему разъему телевизора, как это указано на странице.
- 2 Включите подключенное устройство.
- 3 Если Вы хотите увидеть изображение с подключенного устройства, нажмите несколько раз на кнопку  до появления на экране правильного символа входа.



Символ	Входные сигналы
 1 или  2	• Входной сигнал аудио/ видео посредством Евроразъема <b>A</b> .
	• Входной сигнал RGB посредством Евроразъема <b>A</b> . Этот символ появляется только при подключении входа RGB.
 3	• Входной сигнал аудио/ видео посредством Евроразъема <b>B</b> .
 3	• Входной сигнал S-видео посредством Евроразъема <b>B</b> .
 4	• Входной сигнал видео через аудио разъем <b>D</b> и входной сигнал аудио посредством <b>C</b> .
 4	• Входной сигнал S-видео посредством разъема S Video <b>E</b> и аудио сигнал посредством <b>C</b> .
 5	• Входной сигнал RGB посредством разъемов Y/G, P <sub>B</sub> /C <sub>B</sub> /B, P <sub>R</sub> /C <sub>R</sub> /R и разъемов <b>H</b> HD, VD, и входной сигнал аудио посредством <b>G</b> .



- Если Ваши устройства подключены к Евроразъемам  3/ , или  4/  4, или  5, установите входной сигнал от подключенных устройств с помощью пунктов меню «Вход AV3», «Вход AV4» или «Вход AV5» в меню «Функции» (стр. 20).
- Если Ваши устройства подключены к разъему  5 сигнала RGB, нажмите пункт **Режим RGB** в меню «Функции» (стр. 20).

- 4 Нажмите на кнопку  на пульте дистанционного управления, чтобы убрать меню с экрана.

## Для моно устройств

Подсоедините моно штекер к гнезду L/ G/ S/ I и установите входной сигнал  4 или  4, используя вышеприведенные инструкции. После этого, обратитесь к Разделу «Настройка звука» настоящей инструкции и установите «Двойной звук» «А» на экране звукового меню.

# Настройка пульта дистанционного управления для DVD или видеомагнитофона

Этот пульт дистанционного управления без предварительной настройки рассчитан не только для управления телевизором. С его помощью можно управлять основными функциями DVD Сони и большинства видеомагнитофонов марки Сони.

Для работы с другими марками DVD и видеомагнитофонов, а также с некоторыми видеомагнитофонами Сони, следует настроить этот пульт дистанционного управления перед его первым использованием. Для этого нужно сделать следующее:

- 1** • Перед началом работы, выберите код из трех цифр в соответствии с маркой Вашего DVD или видеомагнитофона (обратитесь к нижеприведенной таблице). Для марок, имеющих более одного кода, введите первый из кодов.
- Сони делает все возможное для обновления кодов по мере их появления. В чехле для пульта дистанционного управления Вы найдете таблицу с обновленными кодами.

**1** Нажмите несколько раз на кнопку выбора дополнительного оборудования пульта дистанционного управления, пока нужное положение не будет подсвечено зеленым светом. DVD или VCR (для видеомагнитофона).

**⚠** Если кнопка выбора дополнительного оборудования находится в положении TV, то нет возможности запомнить код.

**2** Пока нужное Вам положение будет подсвечено зеленым светом, нажмите и удерживайте кнопку желтого цвета на пульте дистанционного управления в течение 6 секунд приблизительно, пока зеленая подсветка не начнет мигать.

**3** Пока указатель зеленого цвета будет мигать, нужно, посредством числовых кнопок дистанционного управления, ввести трехзначный код, соответствующий Вашему аппарату.

**i** Если введенный Вами код предусмотрен, одновременно загорятся все три индикатора зеленого цвета. В противном случае следует повторить все приведенные выше шаги.

**4** Включите выбранное Вами оборудование и убедитесь в том, что Вы можете контролировать все его основные функции с помощью телевизионного пульта дистанционного управления.

**⚠** • Если оборудование не работает или если происходит сбой в работе его отдельных функций, повторите все указанные выше шаги и убедитесь в том, что вводимый Вами код правильный. В случае наличия нескольких кодов, попробуйте ввести следующий, и так далее, пока Вы не найдете правильный код.

• Запомненные коды будут утрачены в том случае, если смена вышедших из строя батареек будет произведена в период времени, превышающий одну минуту. В этом случае повторите снова все вышеприведенные шаги. На нижней части крышки отсека батареек на пульте предусмотрена этикетка, где можно записать код.

• Может отсутствовать код для какой-либо марки или для моделей какой-либо марки.

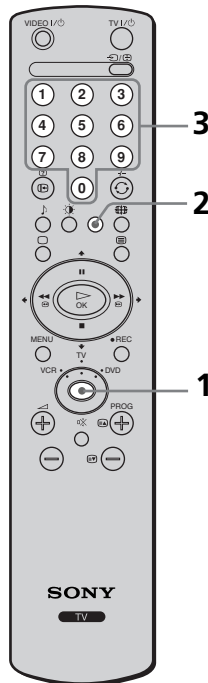

## Список марок видеомагнитофонов

Марка	Код
SONY (VHS)	301, 302, 303, 308, 309
SONY (BETA)	303, 307, 310
SONY (DV)	304, 305, 306
AIWA	325, 331, 351
AKAI	326, 329, 330
DAEWOO	342, 343
GRUNDIG	358, 355, 360, 361, 320, 351
HITACHI	327, 333, 334
JVC	314, 315, 322, 344, 352, 353, 354, 348, 349
LG	332, 338
LOEWE	358, 355, 360, 361, 320, 351
MATSUI	356, 357
ORION	328
PANASONIC	321, 323
PHILIPS	311, 312, 313, 316, 317, 318, 358, 359
SAMSUNG	339, 340, 341, 345
SANYO	335, 336
SHARP	324
THOMSON	319, 350
TOSHIBA	337

## Список марок DVD

Марка	Код
SONY	001
AIWA	021
DENON	018, 027, 020, 002
GRUNDIG	009, 028, 023, 024, 016, 003
HITACHI	025, 026, 015, 004
JVC	006, 017
KENWOOD	008
LG	015, 014
LOEWE	009, 028, 023, 024, 016, 003
MATSUI	013, 016
ONKYO	022
PANASONIC	018, 027, 020, 002
PHILIPS	009, 028, 023, 024, 016, 003
PIONEER	004
SAMSUNG	011, 014
SANYO	007
SHARP	019, 027
THOMSON	012
TOSHIBA	003
YAMAHA	018, 027, 020, 002

RU

# Спецификации



## Система телевидения:

В зависимости от выбранной страны:  
В/G/H, D/K, L, I

## Система кодировки цвета:

PAL, SECAM

NTSC 3.58, 4.43 (только для входа видео)

## Диапазон принимаемых каналов:

VHF: E2-E12

UHF: E21-E69

CATV: S1-S20

HYPER: S21-S41

D/K: R1-R12, R21-R69

L: F2-F10, B-Q, F21-F69

I: UHF B21-B69

## Размер экрана (измерение по диагонали):

KE-32TS2E: 32" прибл. 82 см., измерение по диагонали

KE-42TS2E: 42" прибл. 107 см., измерение по диагонали

## Система панели:

Плазменная панель отображения

## Разрешение:

KE-32TS2E: 852 точки (по горизонтали) x 1024 линии

KE-42TS2E: 1024 точки (вертикали) x 1024 линии

## Задние входные и выходные разъемы:

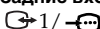

21- контактный Евроразъем (стандарт CENELEC), включая вход аудио/ видео, вход RGB, выход аудио/ видео TB.

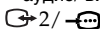

21- контактный Евроразъем (стандарт CENELEC), включая вход аудио/ видео, вход RGB, выход аудио/ видео TB.

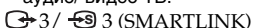

21- контактный Евроразъем (стандарт CENELEC), включая вход аудио/ видео, вход видео S, выход аудио/ видео при возможности выбора и подключение SmartLink.



Выходы аудио (лев./прав.) – разъемы RCA.



вход видео S (мини DIN с 4 контактами):

Y: 1Vp-p, 75 Ом без баланса, отрицательная синхронизация

C: 0.286 Vp-p (Сигнал синхронизации), 75 Ом



вход видео (разъемы RCA):

Y: 1Vp-p, 75 ом без баланса, отрицательная синхронизация



вход аудио (разъемы RCA):

500 м Врмс (модуляция 100%),  
Сопrotивление: 47 кило-ом

**Внесение изменений в дизайн и спецификации производится без предварительного оповещения.**

**Экологичная бумага без хлора**



Y: 1 Vp-p, 75 Ом, 0,3 V отрицательная синхронизация

PB: 0.7 Vp-p, 75 Ом

PR: 0.7 Vp-p, 75 Ом

или

G: 0.7 Vp-p, 75 Ом, Синхронизация по зеленому

B: 0.7 Vp-p, 75 Ом, Синхронизация по зеленому

R: 0.7 Vp-p, 75 Ом, Синхронизация по зеленому

или

G: 0.7 Vp-p, 75 Ом, без Синхронизации по

зеленому

B: 0.7 Vp-p, 75 Ом, без Синхронизации по

зеленому

R: 0.7 Vp-p, 75 Ом, без Синхронизации по

зеленому

HD: 1-5 Vp-p

VD: 1-5 Vp-p



вход видео (разъемы RCA)  
500 м Врмс (модуляция 100%),

Сопrotивление: 47 кило-ом

▣ SUB WOOFER: разъем RCA

CTRL S: мини разъемы RCA

## Передние разъемы:

⊖ вход для наушников

## Аудио выход:

KE-32TS2E: 2 x 7 W (RMS), 2 x 7 W (музыкальная

мощность)

KE-42TS2E: 2 x 9 W (RMS), 2 x 9 W (музыкальная

мощность)

## Потребление электроэнергии:

KE-32TS2E: 300 W

KE-42TS2E: 415 W

## Потребление электроэнергии в состоянии ожидания (standby):

KE-32TS2E: 3,0 W

KE-42TS2E: 3,0 W

## Габариты (ширина x высота x глубина):

KE-32TS2E: Приблизительно. 856 x 627 x 132 мм

KE-42TS2E: Приблизительно. 1056 x 764 x 124 мм

## Вес:

KE-32TS2E: Приблизительно. 25,5 кг

KE-42TS2E: Приблизительно. 37,0 кг

## Комплект принадлежностей:

1 пульт дистанционного управления (RM-932)

2 батарейки (тип R6)

2 скобы

1 коаксиальный

1 сетевой шнур (Тип C-4)

1 сетевой шнур (Тип C-5)

1 сетевой шнур (Тип BF)

Возможно, что сетевые шнуры типа C-5 и типа BF отсутствует в комплектации, это зависит от страны.

1 мягкая тряпочка для стирания пыли

## Прочие характеристики:







- Телетекст, Фастекст, ТОПтекст
- Автоматическое выключение SmartLink (прямая связь между телевизором и соответствующим видеомагнитофоном. Если Вам требуется более детальная информация о SmartLink, обратитесь к Инструкции по Эксплуатации Вашего видеомагнитофона.)
- Автоматическое определение системы телевидения
- Автоматический формат изображения

Made in Spain  
Printed in Spain  
**Sony Spain S. A.**  
Pol. Ind. Can Mitjans s/n  
08232 Viladecavalls  
(Barcelona)  
Spain

Сделано в Испании  
Отпечатано в Испании  
**Сони Спэйн С.А. завод в Барселоне**  
Пол.Кан Митьянс с/н 08232  
Виладекавальс,  
Барселона, Испания





# Выявление неисправностей

 Ниже приводятся некоторые простые советы по устранению возможных нарушений качества изображения и звука.

Неисправность	Меры по устранению
<b>Нет изображения</b>	
Нет изображения (темный экран) и нет звука	<ul style="list-style-type: none"><li>• Проверьте, подключена ли антенна.</li><li>• Включите вилку телевизора в розетку и нажмите на кнопку  на передней панели телевизора.</li><li>• Если индикатор  /  (standby/ sleep) телевизора светится, нажмите на кнопку TV  на пульте дистанционного управления.</li></ul>
Телевизор автоматически отключается. (Телевизор входит в режим временного отключения).	<ul style="list-style-type: none"><li>• Убедитесь в том, что включен Таймер выкл. (стр. 24)</li><li>• Убедитесь в том, что включен Таймер вкл/вык (стр. 25)</li><li>• Убедитесь в том, что включен Автоотключение (стр. 25)</li></ul>
Отсутствует изображение или информационное меню дополнительного устройства, подключенного к Евроразъему (Scart) на задней панели телевизора.	<ul style="list-style-type: none"><li>• Убедитесь в том, что дополнительное устройство включено и несколько раз нажмите на кнопку  на пульте дистанционного управления, пока на экране не появится нужный Вам входной сигнал.</li><li>• Проверьте подключение между дополнительным устройством и телевизором.</li><li>• Если Вы подключили дополнительное устройство к Евроразъему  3/ , настройте «Вход AV3» в меню «Функции» на «S Video» (стр. 20).</li></ul>
<b>Изображение плохое/ изображение неустойчивое.</b>	
Изображение двоится или изображение с помехами.	<ul style="list-style-type: none"><li>• Проверьте подключение антенны и шнуров.</li><li>• Проверьте расположение антенны и ее направление.</li></ul>
На экране виден только «снег» и слышен только шум.	<ul style="list-style-type: none"><li>• Проверьте, не повреждена ли антенна.</li><li>• Убедитесь в том, что срок службы антенны не истек. (Это 3 – 5 лет при работе в нормальных условиях или 1 – 2 года на берегу моря).</li></ul>
Пунктирные линии или полосы.	<ul style="list-style-type: none"><li>• Удалите телевизор от источников электрических помех, таких как: машины, мотоциклы или фены для волос.</li></ul>
Нет цвета на цветных передачах.	<ul style="list-style-type: none"><li>• С помощью меню войдите в меню «Настройка изображения» и установите «Сброс» для возвращения к заводским параметрам настройки. (Стр. 14)</li><li>• В том случае, если в Режим питания Вы выбрали пункт «Снижение», цвета изображения могут стать более тусклыми (Стр. 19.)</li></ul>
На экране появляются маленькие черные точки и / или светлые точки.	<ul style="list-style-type: none"><li>• Изображения на плоской панели экрана состоит из пикселей. Маленькие черные точки и / или светлые точки (пиксели) на экране не свидетельствует о неисправности.</li></ul>
Изображение мигает при включении телевизора.	<ul style="list-style-type: none"><li>• Причиной этого являются свойства самого плазменного экрана, и это не свидетельствует о неисправности.</li></ul>
Изображение слишком светло.	<ul style="list-style-type: none"><li>• С помощью меню установите «Настройка изображения», после чего установите пункт «Режим». После этого установите интересующий Вас режим изображения (стр.13.)</li></ul>
Шум при появлении изображения (полос).	<ul style="list-style-type: none"><li>• Убедитесь в том, что антенна подключена с помощью коаксиального шнура.</li><li>• Следите за тем, чтобы провод антенны не касался других соединительных шнуров.</li><li>• Не пользуйтесь двойным двухжильным проводом на 300 ом во избежание интерференции.</li></ul>
Искаженное изображение и шум.	<ul style="list-style-type: none"><li>• Проверьте, какие дополнительные устройства установлены перед телевизором или рядом с ним. При установке дополнительных устройств необходимо оставить определенное пространство между телевизором и этими устройствами.</li></ul>
Помехи в виде полос при воспроизведении или записи на видеомагнитофоне.	<ul style="list-style-type: none"><li>• Наводка помех на головку видеомагнитофона. Отодвиньте Ваш видеомагнитофон от телевизора.</li><li>• Во избежание появления шума, расстояние между телевизором и видеомагнитофоном должно составлять, как минимум, 30 см.</li><li>• Не устанавливайте Ваш видеомагнитофон непосредственно перед телевизором или со стороны телевизора.</li></ul>
Плохое изображение или отсутствие изображения (экран темный), но хороший звук.	<ul style="list-style-type: none"><li>• С помощью меню установите меню «Настройка изображения» и пункт «Сброс» для возвращения к заводским параметрам настройки.</li></ul>

## Неисправность

## Меры по устранению

Изображение сопровождается шумом при просмотре телевизионной программы.	<ul style="list-style-type: none"><li>С помощью меню установите пункт «Руч. настройка программ» в меню «Установка» и настройте подстройку (АПЧ) для получения лучшего качества изображения (стр. 23.)</li><li>С помощью системы меню установите пункт «Шумопонижение» (Снижение шума) в меню «Настройка изображения» для снижения шума изображения (стр. 14.)</li></ul>
Изображение искажается при смене программы или при выборе телетекста.	<ul style="list-style-type: none"><li>Выключите устройство, подключенное к 21-контактному Евроразъему на задней панели телевизора.</li></ul>
При просмотре телетекста появляются некорректные символы.	<ul style="list-style-type: none"><li>С помощью меню войдите в пункт «Язык/Страна» в меню «Установка» и установите страну, в которой Вы пользуетесь телевизором (стр.21). При использовании языков с кириллицей, в случае, если вашей страны нет в списке стран, рекомендуется выбрать Россию.</li></ul>
Нет декодирования или неустойчивое изображение при просмотре закодированного канала с декодером, подключенным к Евроразъему  3/  .	<ul style="list-style-type: none"><li>С помощью меню войдите в меню «Функции». Затем установите «AV3 Выход» в «Авто» (стр.20.)</li></ul>
Нет звука/ звук сопровождается шумом.	<p>Хорошее изображение, нет звука.</p> <ul style="list-style-type: none"><li>Нажмите кнопку  +/- – на пульте дистанционного управления.</li><li>Убедитесь в том, что пункт меню «Динамики ТВ» установлен на «Вкл.» в меню «Функции» (стр.19.)</li><li>Убедитесь в том, что наушники не подключены.</li></ul>
Звуковой шум.	<ul style="list-style-type: none"><li>Убедитесь в том, что антенна подключена с помощью коаксиального шнура.</li><li>Следите за тем, чтобы провод антенны не касался других соединительных шнуров.</li><li>Не пользуйтесь двойным двужильным проводом на 300 ом во избежание интерференции.</li><li>При использовании устройствами с передачей информации посредством инфракрасного (ИК) излучения (например, беспроводные наушники с передачей по ИК-каналу) вблизи телевизора возможны помехи связи. Рекомендуется использовать наушники с другим принципом передачи (не ИК). Если Вы все же предпочитаете пользоваться ИК-устройством, отодвиньте передатчик и приемник достаточно далеко от телевизора до исчезновения помех, либо расположите передатчик и приемник ближе друг к другу.</li></ul>
Шум от вентилятора телевизора усиливается.	<ul style="list-style-type: none"><li>В вентиляционных отверстиях может, с течением времени, накапливаться пыль. Накопленная пыль может привести к снижению эффективности работы встроенного вентилятора. Для предотвращения этого мы рекомендуем периодически убирать пыль (один раз в месяц) пылесосом.</li></ul>
Система меню не работает.	<ul style="list-style-type: none"><li>Если пункт меню, который Вы хотите установить, имеет бледный цвет, Вы не сможете его установить.</li></ul>
Странный звук.	
Скрипит телевизионная коробка.	<ul style="list-style-type: none"><li>Изменения температуры в комнате иногда приводят к тому, что телевизионная коробка расширяется или сжимается, что приводит к появлению легкого шума. Это не свидетельствует о неисправности.</li></ul>
Вихревой звук в телевизоре.	<ul style="list-style-type: none"><li>Происходит настройка вентилятора телевизора. Это не свидетельствует о неисправности.</li></ul>
Слышен тикающий звук в телевизоре.	<ul style="list-style-type: none"><li>При включении телевизора включается в работу электрическая система. Это не свидетельствует о неисправности.</li></ul>
Телевизор жужжит.	<ul style="list-style-type: none"><li>При включении телевизора может раздаваться пульсирующий звук. Это не свидетельствует о неисправности.</li></ul>
Пульт дистанционного управления не работает.	<ul style="list-style-type: none"><li>Убедитесь в том, что кнопка выбора дополнительных устройств пульта дистанционного управления находится в требуемом положении в соответствии с используемым Вами устройством (VCR, TV или DVD) .</li><li>Если пульт дистанционного управления не работает и в том случае, если кнопка выбора дополнительных устройств находится в требуемом положении, введите нужный код в соответствии с инструкциями «Настройка пульта дистанционного управления для DVD или видеоманитфона» на странице 31.</li><li>Замените батарейки.</li></ul>
Индикатор временного отключения (standby/ sleep)  /  моргает.	<ul style="list-style-type: none"><li>Свяжитесь с ближайшим сервисным центром Сони.</li></ul>



Если проблемы не устранены, обратитесь к квалифицированному персоналу для ремонта Вашего телевизора. Никогда не вскрывайте сами корпус телевизора.

**<http://www.sony.net/>**

**Sony España, S.A.**

Printed in Spain

