

# SONY®

4-256-733-42(1)

## LCD Digital Colour TV

Инструкция по эксплуатации RU

Інструкція з експлуатації UA

# BRAVIA

KDL-22PX300

## Введение

Благодарим Вас за то, что Вы выбрали этот телевизор Sony. Перед первым включением телевизора внимательно ознакомьтесь с данной инструкцией по эксплуатации и сохраните ее для консультаций в будущем.

## Примечание в отношении Цифрового ТВ

- Все функции, относящиеся к Цифровому ТВ (DVZ), будут действовать только в тех странах или регионах, в которых ведется эфирная цифровая трансляция сигнала DVB-T (MPEG-2 или H.264/MPEG-4 AVC), или обеспечивается доступ к совместимому кабельному цифровому вещанию DVB-C (MPEG-2 или H.264/MPEG-4 AVC). Просим Вас уточнить у своего дилера, можно ли принимать сигнал DVB-T там, где Вы живете, или узнать у своего провайдера кабельного телевидения, доступна ли предоставляемая им услуга кабельного вещания DVB-C для Вашего телевизора.
- Провайдер кабельного ТВ может установить дополнительный сбор за такую услугу и потребовать от Вас согласия со своими условиями.
- Хотя данный телевизор удовлетворяет характеристикам DVB-T и DVB-C, мы не можем гарантировать его совместимость с будущим цифровым эфирным вещанием в формате DVB-T и цифровым кабельным вещанием в формате DVB-C.
- Некоторые из функций Цифрового ТВ в некоторых странах/регионах могут быть недоступными, а правильный прием сигнала стандарта DVB-C может быть обеспечен не для всех провайдеров кабельного ТВ.

Дополнительную информацию о поддержке провайдеров см. на нашем сайте поддержки услуг кабельного ТВ:

<http://support.sony-europe.com/TV/DVBC/>

## Информация о торговых марках

DVZ является зарегистрированной торговой маркой DVB Project.

HDMI, логотип HDMI и High-Definition Multimedia Interface являются товарными знаками или зарегистрированными товарными знаками компании HDMI Licensing LLC в США и других странах.

DLNA®, логотип DLNA и DLNA CERTIFIED® являются товарными знаками, знаками обслуживания или знаками сертификации компании Digital Living Network Alliance.

DivX® представляет собой технологию сжатия видеофайлов, разработанную корпорацией DivX, Inc.

DivX®, DivX Certified®, а также все соответствующие логотипы являются товарными знаками корпорации DivX, Inc. и используются по лицензии.

О ВИДЕОФАЙЛАХ ФОРМАТА DIVX. DivX® является цифровым видеоформатом, разработанным корпорацией DivX, Inc. Данное устройство является официальным устройством DivX Certified, которое воспроизводит видеофайлы формата DivX. Для получения дополнительной информации и программных средств для преобразования файлов в видеоформат DivX посетите сайт [www.divx.com](http://www.divx.com).

О ВИДЕО ПО ЗАПРОСУ ФОРМАТА DIVX. Для воспроизведения видеосодержимого по запросу формата DivX необходимо зарегистрировать это устройство DivX Certified®. Чтобы сгенерировать регистрационный код, найдите раздел DivX VOD в меню настройки этого устройства. Перейдите на сайт [vod.divx.com](http://vod.divx.com) и укажите этот код, чтобы завершить процедуру регистрации и получить дополнительную информацию о технологии DivX VOD.

Произведено по лицензии компании Dolby Laboratories. “Dolby” и логотип с двойной буквой D являются торговыми марками компании Dolby Laboratories.

“BRAVIA” и BRAVIA являются торговыми марками компании Sony Corporation.

“XMB” и “cross media bar” являются торговыми марками компаний Sony Corporation и Sony Computer Entertainment Inc.

“PS”, “PlayStation”, “PS2”, “DUALSHOCK” и “PS Move” являются зарегистрированными товарными знаками Sony Computer Entertainment Inc.

Компания Sony Corporation использует систему динамической проверки подлинности (DNAS) в качестве собственной системы проверки подлинности для защиты авторских прав и обеспечения безопасности подключения системы PlayStation™2 к сети. Система DNAS может получить сведения о программном обеспечении и оборудовании, установленном на стороне пользователя, для проверки подлинности, защиты от копирования, блокировки учетной записи, управления системой, правами доступа или игр, а также в других целях. Собранные данные не содержат личных данных о пользователе. Незаконная передача, представление и распространение программ и устройств в обход схемы проверки подлинности может быть запрещено законом.

DVD VIDEO является товарным знаком корпорации DVD Format/Logo Licensing Corporation.

**HDMI**<sup>TM</sup>  
HIGH-DEFINITION MULTIMEDIA INTERFACE

**DOLBY**<sup>®</sup>  
DIGITAL

**DLNA**<sup>®</sup>  
CERTIFIED

**DVD**<sup>TM</sup> VIDEO  
**COMPACT**  
**disc**

**DVD**<sup>TM</sup>  
ROM

## Защита от копирования

Копирование диска DVD, воспроизводимого на данном устройстве, может быть заблокировано или ограничено с помощью технологии защиты от копирования, примененной при изготовлении этого DVD. Запись или копирование дисков DVD для частного использования путем удаления или обхода средств защиты от копирования может преследоваться по закону.

## Гарантия

Смотрите гарантийный талон, прилагаемый к данному изделию.  
Sony Computer Entertainment Europe  
10 Great Marlborough Street, London,  
W1F 7LP, United Kingdom  
(Соединенное Королевство)

Sony Corporation, 1-7-1 Konan,  
Minato-ku, Tokyo Japan

Assembled in Spain, Slovakia



Sony Corporation, 1-7-1 Konan,  
Minato-ku, Tokyo Japan

Собрано в Испании, Словакии



Импортер на территории РФ: ЗАО  
«СОНИ Электроникс», 123103,  
Москва, Карамышевский проезд, д.6

# Содержание

Проверка принадлежностей.....	3
Установка батареек в пульт ДУ.....	3

## Настройка

Подключение антенны/телеприставки/записывающего устройства (например, DVD-рекордер).....	4
Устойчивая установка телевизора.....	5
Укладка кабеля питания переменного тока.....	5
Первоначальная настройка.....	6

## Просмотр телевизора

Просмотр программ.....	7
Использование функций телевизора.....	7
Использование i-Manual.....	8

## Использование PlayStation™2

О расширенных операциях PlayStation™2.....	9
Воспроизведение содержимого.....	9
Вызов главного меню.....	9

## Дополнительные сведения

Поиск и устранение неисправностей.....	12
Технические характеристики.....	14
Сведения по безопасности.....	16
Меры предосторожности.....	17
Предупреждение относительно использования PlayStation™2.....	18
Меры предосторожности при использовании PlayStation™2.....	19

- Данный телевизор BRAVIA имеет встроенное руководство по эксплуатации. Информацию о его использовании см. в разделе “Использование i-Manual” (стр. 8).
- Перед включением телевизора прочтите раздел “Сведения по безопасности” (стр. 16). Сохраните это руководство для обращения к нему в дальнейшем.

## Проверка принадлежностей

- Пульт ДУ (1)
- Батарейки размера AAA (типа R3) (2)
- Игровой контроллер (DUALSHOCK®2) (1)

## Установка батареек в пульт ДУ

Чтобы открыть крышку, нажмите на нее и поднимите.

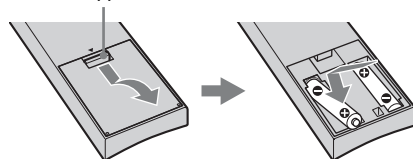

## Подключение антенны/ телеприставки/ записывающего устройства (например, DVD-рекордер)

Подключение телеприставки/  
записывающего устройства  
(например, DVD-рекордер) с  
помощью разъема SCART

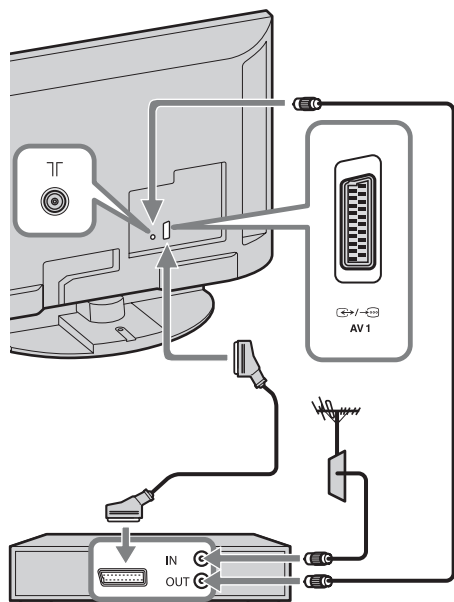

Телеприставка/записывающее  
устройство (например, DVD-рекордер)

## Подключение телеприставки/ записывающего устройства (например, DVD-рекордера) с помощью разъема HDMI

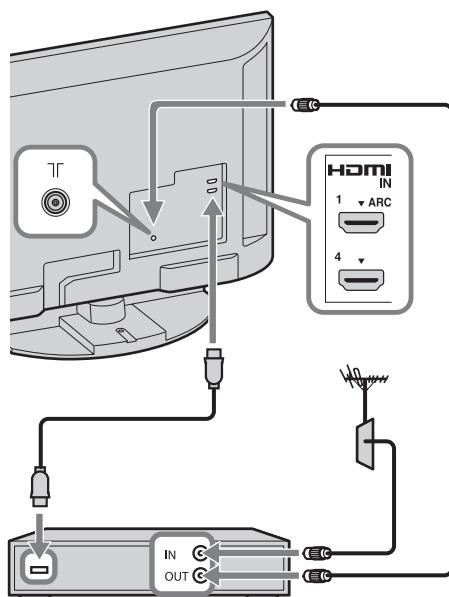

Телеприставка/записывающее  
устройство (например, DVD-рекордер)

## Устойчивая установка телевизора

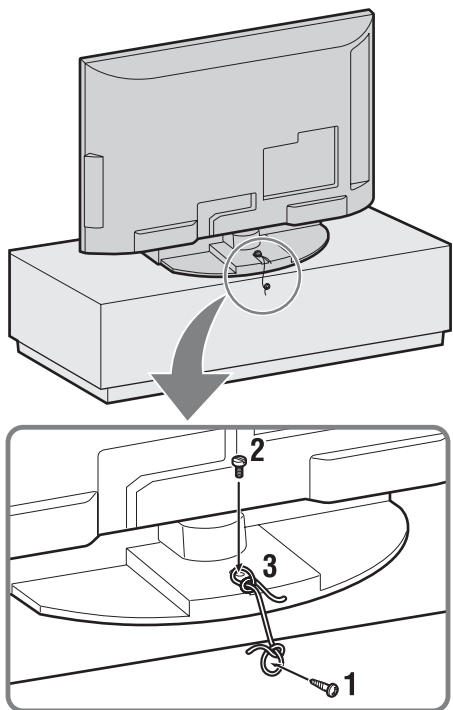

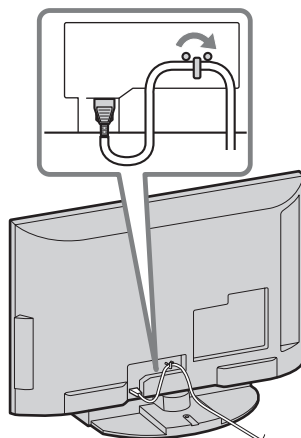

- 1** Закрутите шуруп (диаметром 4 мм, не прилагается) в подставку под телевизор.
- 2** Закрутите крепежный винт (M4 × 16, не прилагается) в отверстие под винт на телевизоре.
- 3** Свяжите шуруп и крепежный винт прочной бечевкой (не прилагается).

## Укладка кабеля питания переменного тока

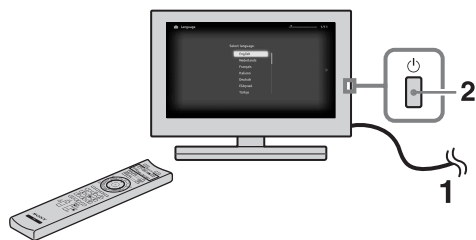

## Первоначальная настройка



- 1** Подключите телевизор к электрической розетке.
- 2** Нажмите кнопку  на телевизоре.  
При первом включении телевизора на экране автоматически отобразится меню “Язык” (Language).

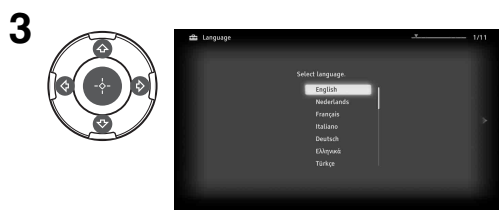





Следуйте указаниям, появляющимся на экране.

**Автопоиск цифр. станций:** при выборе параметра “Кабель” рекомендуется использовать параметр “Быстрое сканирование” для быстрой настройки. Задайте для параметров “Частота” и “Идентификатор сети” значения в соответствии с информацией, полученной от провайдера кабельного телевидения. Если при использовании функции “Быстрое сканирование” не удалось найти ни одного канала, попробуйте использовать функцию “Полное сканирование” (это может занять больше времени).

- Функция “Полное сканирование” может быть недоступна в некоторых странах/регионах.

Список оказывающих соответствующие услуги провайдеров см. на веб-сайте поддержки по адресу: <http://support.sony-europe.com/TV/DVBC/>

**Сортировка прогр.:** эта функция позволяет изменить порядок аналоговых каналов, сохраненных в памяти телевизора.

- 1** С помощью кнопок  выберите канал, который требуется переместить в другое положение, затем нажмите кнопку .
- 2** С помощью кнопок  выберите другое положение для канала, затем нажмите .

- Каналы можно также настроить вручную.
- Параметры “Язык”, “Часовой пояс” и “Летнее время” в меню настройки PlayStation™2 не удастся установить в ходе начальной настройки. Эти параметры будут доступны в основном меню настроек PlayStation (стр. 9).

# Просмотр телевизора

## Просмотр программ

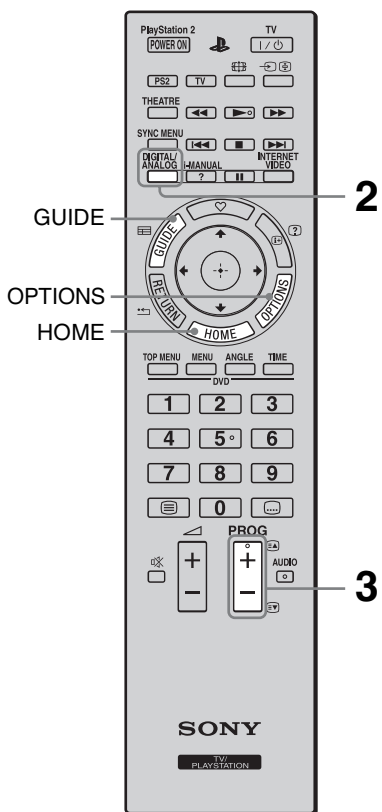

- На цифровой кнопке **5**, а также на кнопках **▶**, **PROG +** и **AUDIO** пульта дистанционного управления имеются тактильные точки. По ним удобно ориентироваться при управлении телевизором.

### 1 Включите телевизор.

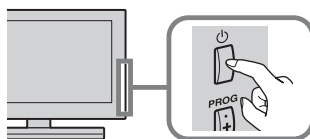

Для включения телевизора нажмите на нем кнопку .

### 2 Выберите режим.



### 3 Выберите телевизионный канал.



#### Использование цифрового электронного телегида

Нажмите кнопку **GUIDE** в цифровом режиме для отображения цифрового телегида.



## Использование функций телевизора

### Кнопка HOME

Нажмите для отображения различных экранов операций и настройки.



### Кнопка OPTIONS

Нажмите для отображения удобных функций в зависимости от текущего входа или содержимого.

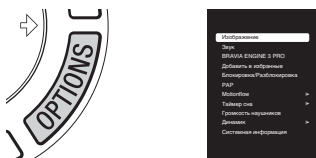

# Использование i-Manual

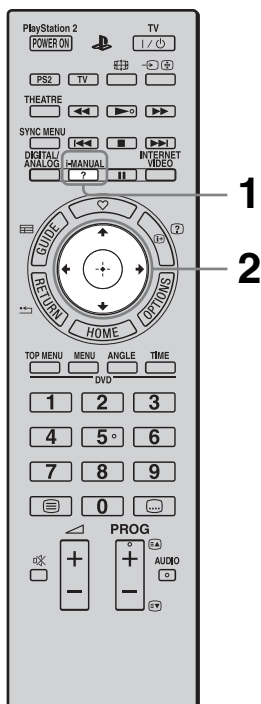

Данный телевизор BRAVIA имеет встроенное руководство по эксплуатации, которое можно отобразить на экране. При необходимости можно отобразить руководство i-Manual для поиска множества удобных функций.

## 1 Нажмите кнопку i-MANUAL.



## 2 С помощью кнопок </>/</>/</>/</>/</> выберите требуемые элементы.

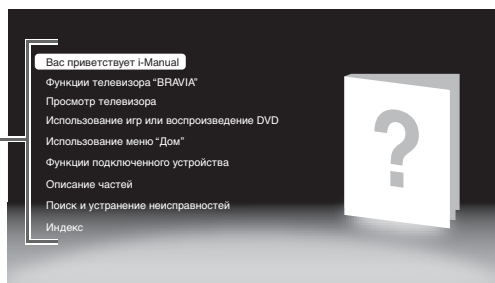
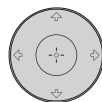

- Вас приветствует i-Manual
- Функции телевизора "BRAVIA"
- Просмотр телевизора

Предоставляет доступ к удобным функциям, например цифровому экранному телегиду (EPG), избранному и т.д.

- Использование игр или воспроизведение DVD
- Использование меню "Дом"

Возможность выполнения настроек телевизора и т.д.



- Изображения и иллюстрации могут отличаться от отображаемых на экране.

- Функции подключенного устройства

Предоставляет информацию о подключении дополнительного оборудования.

- Описание частей
- Поиск и устранение неисправностей

Поиск и устранение неисправностей.

- Индекс

# Использование PlayStation™2

## О расширенных операциях PlayStation™2

Руководство пользователя PlayStation™2 предоставляется для расширенного использования PlayStation™2. Доступ к Руководству пользователя (в формате PDF) можно получить на компьютере через Интернет, оно содержит информацию по выполнению расширенных операций, технические характеристики и другую информацию. Посетите сайт [www.sony-europe.com/myproduct/](http://www.sony-europe.com/myproduct/) и введите название модели, чтобы найти соответствующее Руководство пользователя.

## Воспроизведение содержимого

На приставке PlayStation™2 можно играть в игры, воспроизводить диски DVD Video и музыкальные компакт-диски.

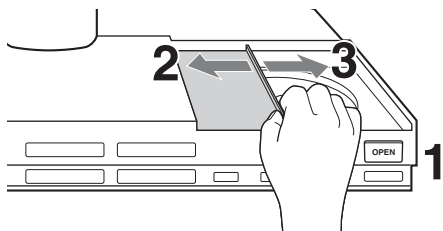

- 1 Нажмите кнопку **OPEN**, чтобы разблокировать крышку отсека для дисков.
- 2 Сдвиньте крышку отсека для дисков влево и установите диск этикеткой вверх.
- 3 Закройте крышку отсека для дисков, сдвинув ее вправо до фиксации.



- Перед воспроизведением диска обязательно зафиксируйте крышку отсека для дисков.

## Вызов главного меню

Из главного меню можно получать доступ к информации и изменять разнообразные настройки. Из главного меню можно также перейти к следующим экранам. Главное меню отображается при включении консоли без вставленного диска.

- Экран браузера (стр. 10)
- Меню “Конфигурация системы” (стр. 10)

- 1 Нажмите кнопку **PlayStation 2 POWER ON** на пульте дистанционного управления телевизора.

На экране появится главное меню. Обратите внимание, что отображение главного меню может занять некоторое время.



- Если кнопку **PlayStation 2 POWER ON** на пульте дистанционного управления телевизора нажать, когда загружен диск, основное меню не отобразится. Чтобы отобразить основное меню, нажмите кнопку **OPEN** на передней панели консоли и извлеките диск. Затем нажмите кнопку **PlayStation 2 POWER ON** на пульте дистанционного управления телевизора.

## Использование экрана браузера

С помощью экрана браузера можно выполнять следующие операции:

- Копировать или удалять игровые данные на Memory Card
- Запускать игры
- Воспроизводить аудио CD
- Воспроизводить DVD

**1** Отобразите главное меню.

**2** Используя кнопки направлений, выберите “Браузер”, затем нажмите кнопку (X).

Отобразится экран браузера.

**3** Вставьте диск или Memory Card.

Значок вставленного диска отображается на экране браузера.

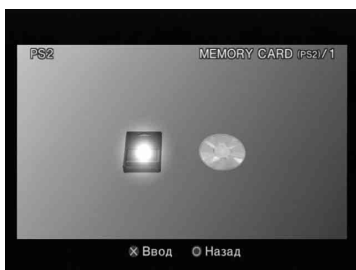

**4** Выберите значок, затем нажмите кнопку (X).

- После выбора значка Memory Card появляются значки данных, сохраненных на Memory Card. О копировании и удалении игровых данных см. i-Manual.
- При выборе значка для диска с программным обеспечением формата PlayStation™2 или PlayStation™ запускается игра.
- При выборе значка аудио CD отображаются дорожки компакт-диска. См. i-Manual.
- При выборе значка диска DVD-видео начнется воспроизведение DVD.



- Если в консоли отсутствует Memory Card или диск, на экране браузера отображается сообщение “Нет данных”.

## Использование меню “Конфигурация системы”

С помощью меню “Конфигурация системы” вы можете изменить настройки множества параметров, включая язык, время и способ воспроизведения аудио- и видеоданных.

**1** Отобразите главное меню.

**2** С помощью кнопок направлений выберите “Конфигурация системы” и нажмите кнопку (X).

Появится меню “Конфигурация системы”.

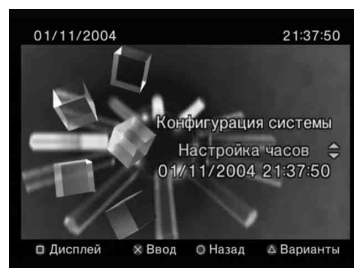

**3** Выберите элемент, затем нажмите кнопку (X).

Указанный пункт меню станет доступным для выбора.

**4** Выберите желаемое значение, затем нажмите кнопку (X).

Подробные сведения см. в инструкции для каждого элемента меню (стр. 11).



- В нижеприведенных объяснениях установки по умолчанию для каждого элемента меню подчеркнуты.
- Изменения каждой настройки сохраняются даже после отключения или перезагрузки консоли.

### Настройка часов

Вы можете установить дату и время. Используйте кнопки направлений для установок “Год”, “Месяц”, “День”, “Час”, “Минута” и “Секунда”.

Установки вступают в силу при нажатии кнопки (X).

## Дополнительные параметры

При нажатии кнопки **(A)** на экране “Настройка часов” можно установить такие параметры, как “Формат даты” или “Формат времени”. Используйте кнопки направлений и кнопку **(X)** для установки каждого параметра.

<b>Формат времени</b>	Устанавливает системные часы в 12-часовой или 24-часовой формат
<b>Формат даты</b>	Устанавливает порядок отображения года, месяца и дня
<b>Часовой пояс</b>	Устанавливает часовой пояс
<b>Летнее время</b>	Устанавливает зимнее или летнее время. По умолчанию установлено “зимнее время”.

## Размер экрана

Выбор режима отображения в зависимости от подключаемого телевизора.

<b>4:3</b>
<b>Весь экран*</b>
<b>16:9</b>

\* Режим “Весь экран” совместим с меню “Конфигурация системы”, экраном браузера и экраном аудио CD.

## DIGITAL OUT (OPTICAL) (цифровой оптический выход)

Возможность вывода сигнала через разъем DIGITAL OUT (OPTICAL).

<b>Вкл.</b>	Выберите это значение, если необходимо выводить сигнал через разъем DIGITAL OUT (OPTICAL).
<b>Выкл.</b>	Выберите это значение, если не требуется, чтобы звуковой сигнал выводился через разъем DIGITAL OUT (OPTICAL).

## Пульт дистанционного управления

Настройте этот параметр при использовании пульта дистанционного управления DVD (для PlayStation™2) (продается отдельно).

<b>Функция игры Вкл.</b>	Выберите это значение, если с помощью пульта дистанционного управления DVD осуществляется управление программным обеспечением формата PlayStation™2 или PlayStation™.
<b>Функция игры Выкл.</b>	Выберите это значение, если с помощью пульта дистанционного управления DVD не осуществляется управление программным обеспечением формата PlayStation™2 или PlayStation™.



- Когда параметр “Пульт дистанционного управления” установлен в значении “Функция игры Вкл.”, действуют следующие ограничения:
  - В зависимости от программного обеспечения, некоторые кнопки пульта дистанционного управления могут работать некорректно.
  - Пульт дистанционного управления DVD не срабатывает, если нажаты одновременно две или более кнопок.
  - Некоторые диски с программным обеспечением могут перестать работать при отключении контроллера от порта контроллера 1. Если это происходит, установите значение “Функция игры Выкл.”.

## Язык

Выбор языка для главного меню, экрана браузера, меню “Конфигурация системы” и экрана “Информация о версии”.

<b>Английский</b>	Отображает сообщения на английском языке
<b>Русский</b>	Отображает сообщения на русском языке

## Поиск и устранение неисправностей

Проверьте, не мигает ли индикатор  (режима ожидания) красным светом.

### Если мигает индикатор (ожидание)

Активирована функция автодиагностики.

**1** Подсчитайте, сколько раз мигает индикатор  (режима ожидания) перед каждой трехсекундной паузой.



Например, индикатор может мигнуть три раза, затем последует пауза продолжительностью три секунды, после чего индикатор снова мигнет три раза.

**2** Нажмите кнопку  на телевизоре, чтобы выключить его, отключите кабель питания переменного тока и сообщите своему дилеру или специалистам сервисного центра Sony, как мигает индикатор (укажите число миганий).

### Если индикатор (ожидание) не мигает













**1** Выполните проверки в соответствии с нижеприведенной таблицей. (См. также раздел “Поиск и устранение неисправностей” в руководстве i-Manual.)

**2** Если проблема не устраняется, обратитесь к квалифицированным специалистам по обслуживанию телевизоров.

Состояние	Пояснение и решение
<b>Изображение</b>	
Нет ни изображения (темный экран), ни звука.	<ul style="list-style-type: none"><li>• Проверьте подключение антенны или кабеля.</li><li>• Подключите телевизор к электросети и нажмите кнопку  на телевизоре.</li><li>• Если индикатор  (режима ожидания) загорится красным, нажмите кнопку <b>TV I/</b>.</li></ul>
Наличие на экране очень маленьких черных и/или ярких точек.	<ul style="list-style-type: none"><li>• Изображение на экране складывается из пикселей. Маленькие черные точки и/или яркие точки (пиксели) на экране не являются дефектом.</li></ul>
<b>Звук</b>	
Низкий уровень звука, выводимого с DVD.	<ul style="list-style-type: none"><li>• Выберите значение “Выкл.” в меню “DIGITAL OUT (ОПТИКАЛ) (цифровой оптический выход)” (стр. 11) и в качестве значения выходного уровня громкости DVD выберите “+1” или “+2”. Для получения дополнительной информации см. Руководство пользователя в Интернете (стр. 9).</li></ul>

Состояние	Пояснение и решение
<b>Общие</b>	
Телевизор автоматически выключается (телевизор входит в режим ожидания).	<ul style="list-style-type: none"> <li>• Убедитесь, не включен ли параметр “Таймер сна”, или проверьте значение “Продолжительность” параметра “Таймер включения”.</li> <li>• Убедитесь, не активизирован ли параметр “Отключение неиспользуемого ТВ”.</li> </ul>
Не работает пульт дистанционного управления.	<ul style="list-style-type: none"> <li>• Замените батарейки.</li> <li>• Возможно, телевизор находится в режиме SYNC. Нажмите кнопку <b>SYNC MENU</b>, выберите пункт “Управление ТВ”, а затем выберите “Дом (Меню)” или “Опции” для управления телевизором.</li> <li>• Проверьте функциональные кнопки на пульте дистанционного управления. Если значение <b>PS2</b> выбрано в режиме телевизора или значение <b>TV</b> выбрано в режиме PS2, то пульт дистанционного управления не будет работать.</li> </ul>
Забыли пароль для функции “Замок от детей” в меню настройки телевизора.	<ul style="list-style-type: none"> <li>• Введите 9999 в качестве PIN-кода. (PIN-код 9999 всегда принимается.)</li> </ul>
Поверхности телевизора нагреваются.	<ul style="list-style-type: none"> <li>• При длительном использовании телевизора его поверхности нагреваются. Они становятся горячими на ощупь.</li> </ul>

# Технические характеристики

Система	
Система панели	Панель жидкокристаллического дисплея (ЖКД)
Система телевидения	Аналоговая: в зависимости от выбранной страны/региона: В/Г/Н, D/К, L, I Цифровая: DVB-T/DVB-C
Система цветного телевидения	Аналоговая: PAL, PAL60 (только вход Video In), SECAM, NTSC3.58 (только вход Video In), NTSC4.43 (только вход Video In) Цифровая: MPEG-2 MP@ML/HL, H.264/MPEG-4 AVC MP/HP@L4
Диапазон принимаемых каналов	Аналоговые: VHF: E2–E12/UHF: E21–E69/CATV: S1–S20/HYPER: S21–S41 D/К: R1–R12, R21–R69/L: F2–F10, B–Q, F21–F69/I: UHF B21–B69 Цифровые: VHF/UHF
Выходная мощность звука	5 Вт + 5 Вт
Входные/выходные разъемы	
Кабель антенны	Разъем 75 Ом для VHF/UHF
 AV1	21-штырьковый Scart-разъем (стандарт CENELEC), включая аудио-/видеовход, вход RGB и телевизионный аудио-/видеовход.
 COMPONENT IN	Поддерживаемые форматы: 1080р, 1080i, 720р, 576р, 576i, 480р, 480i
 COMPONENT IN	Аудиовход (гнезда типа “тюльпан”)
HDMI IN1, 2, 3, 4	Видео: 1080/24р, 1080р, 1080i, 720р, 576р, 576i, 480р, 480i Аудио: двухканальный линейный PCM: 32, 44,1 и 48 кГц, 16, 20 и 24 бит, Dolby Digital Аналоговый аудиовход (мини-гнездо) (только HDMI IN4) Вход ПК
 AV2	Видеовход (гнездо типа “тюльпан”)
 AV2	Аудиовход (гнезда типа “тюльпан”)
 DIGITAL AUDIO OUT (OPTICAL)	Цифровой оптический разъем (двухканальный линейный PCM, Dolby Digital)
 (VAR/FIX)	Аудиовыход (гнезда типа “тюльпан”)
 PC IN	Вход ПК (15-контактный мини-разъем D-sub)  аудиовход для подключения ПК (мини-гнездо)
	USB-порт
	Гнездо для подключения наушников
	Разъем под CAM (Модуль ограниченного доступа)
 LAN	Разъем 10BASE-T/100BASE-TX (Скорость соединения зависит от операционной среды сети. Скорость и качество передачи данных интерфейса 10BASE-T/100BASE-TX для данного телевизора не гарантируются.) * Для установки локальной сети используйте кабель 10BASE-T/100BASE-TX категории 7 (не прилагается).

Название модели KDL-		22PX300
Электропитание и прочее		
Электропитание	220 В–240 В пер. тока, 50 Гц	
Размер экрана (по диагонали)	Приблизительно 54,8 см (прибл. 22 дюйма)	
Разрешение экрана	1366 точек (по горизонтали) × 768 строк (по вертикали)	
Потребляемая мощность	в режиме “Дом”/ “Стандартный”	39,0 Вт
	в режиме “Магазин”/ “Яркий”	90,0 Вт
Мощность, потребляемая в дежурном режиме*1	0,9 Вт (13 Вт, когда для параметра “Быстрый запуск” установлено значение “Вкл.”)	
Среднее ежегодное энергопотребление*2	57 кВт/ч	
Лазер	Тип: полупроводниковый, непрерывный DVD Длина волны: 645 - 660 нм Мощность: макс. 6 мВт CD Длина волны: 770 - 800 нм Мощность: макс. 7 мВт	
Размеры (прибл.) (ширина × высота × глубина)		
с настольной подставкой	57,5 × 42,9 × 25,3 см	

<b>Название модели KDL-</b>	<b>22PX300</b>
Масса (прибл.)	
с настольной подставкой	9,8 кг
Комплект поставки	См. “Проверка принадлежности” (стр. 3).
Рабочая температура	От 5 °С до 35 °С

\*1 Номинальная величина мощности потребления в дежурном режиме достигается после того, как телевизор выполнит необходимые внутренние процессы.

\*2 4 часа в день и 365 дней в год



• Экономия энергопотребления

- При уменьшении настройки подсветки (яркость экрана) снижается энергопотребление.
- Настройка “Эко” (например, “Энергосбережение”, “Отключение неиспользуемого ТВ”) помогает снизить энергопотребление и, тем самым, уменьшить расходы на оплату электричества.

Конструкция и технические характеристики могут быть изменены без уведомления.

## Дополнительные аксессуары

При покупке дополнительных устройств убедитесь, что они совместимы с этой моделью консоли PlayStation™2.

### Пульт дистанционного управления DVD (для PlayStation™2)

При покупке нового пульта дистанционного управления DVD выбирайте модель SCPH-10420 E, с которой не поставляется блок инфракрасного приемника (для PlayStation™2).

### Оборудование, не совместимое с этой моделью консоли

Перечисленные ниже дополнительные устройства для консоли PlayStation™ и консоли PlayStation™2 не совместимы с этой моделью консоли PlayStation™2.

Название устройства
Сетевой адаптер (Ethernet) (для PlayStation™2)
Multitap
Вертикальная подставка (для PlayStation™2)
Горизонтальная подставка (для PlayStation™2)
Продукт с разъемом i.LINK S400
Компонентный кабель AV
Компонентный кабель AV (для PlayStation™2)
Кабель Euro-AV
Адаптер RFU

# Сведения по безопасности

## Установка и подключение

Во избежание возгорания, поражения электрическим током, повреждения телевизора и/или травм выполняйте установку и эксплуатацию телевизора в соответствии с нижеследующими указаниями.

### Установка

- Телевизор следует устанавливать вблизи легкодоступной сетевой розетки.
- Установите телевизор на ровную устойчивую поверхность.
- Настенная установка телевизора должна выполняться только квалифицированными специалистами сервисной службы.

### Перемещение

- Перед перемещением телевизора отсоедините от него все кабели.
- При переноске телевизора вручную держите его, как показано на рисунке справа. Не прикладывайте усилия к ЖК-панели и рамке экрана.
- При подъеме или перемещении телевизора крепко придерживайте его снизу.
- При перевозке берегите телевизор от ударов и сильной вибрации.
- Если необходимо доставить телевизор в ремонтную мастерскую или перевезти в другое место, упакуйте его в картонную коробку и упаковочный материал, в которых он поставлялся изначально.

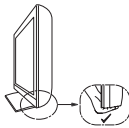

### Вентиляция

- Никогда не перекрывайте вентиляционные отверстия и не вставляйте в них никакие предметы.
- Оставляйте свободное пространство вокруг телевизора, как показано на рисунке ниже.

#### Установка на подставке

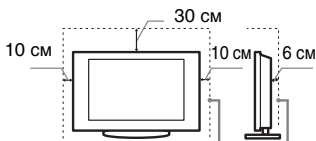

Обеспечьте вокруг телевизора расстояние не меньше указанного.

- Для обеспечения надлежащей вентиляции и предотвращения скопления грязи и пыли:

- Не кладите телевизор экраном вниз; не устанавливайте телевизор перевернутым нижней стороной вверх, задом наперед или набок.
- Не устанавливайте телевизор на полке, ковре, кровати или в шкафу;
- Не накрывайте телевизор тканью, например, занавесками, а также газетами и т.п.
- Не устанавливайте телевизор так, как показано на рисунке ниже.

Циркуляция воздуха нарушена.

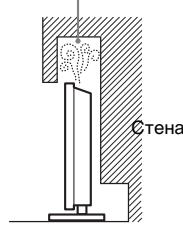

### Кабель питания

Во избежание возгорания, поражения электрическим током, повреждения телевизора и/или травм обращайтесь с кабелем питания и сетевой розеткой в соответствии с нижеследующими указаниями:

- Используйте только кабели питания поставки Sony, не пользуйтесь кабелями других поставщиков.
- Вставляйте вилку в розетку до конца.
- Используйте для питания телевизора только сеть переменного тока напряжением 220-240 В.
- Выполняя кабельные соединения между устройствами, в целях безопасности извлеките кабель питания из сетевой розетки и будьте осторожны, чтобы не запнуться о кабели.
- Перед выполнением каких-либо работ с телевизором или его переноской выньте вилку кабеля питания от сети.
- Кабель питания не должен находиться рядом с источниками тепла.
- Регулярно чистите вилку кабеля питания, предварительно вынимая ее из розетки. Если на вилке имеется пыль, в которой скапливается влага, это может привести к повреждению изоляции и, как следствие, к возгоранию.

### Примечания

- Не используйте входящий в комплект поставки кабель питания с другим оборудованием.
- Не пережимайте, не перегибайте и не перекручивайте кабель питания, прилагая излишние усилия. В противном случае могут оголиться или переломиться внутренние жилы кабеля.
- Не изменяйте конструкцию кабеля питания.

- Не ставьте и не кладите никакие тяжелые предметы на кабель питания.
- Вынимая кабель питания из розетки, не тяните за сам кабель.
- Не подключайте слишком много приборов к одной электророзетке.
- Не пользуйтесь электророзеткой с плохими контактами.

## Запрещенные типы установки

Во избежание возгорания, поражения электрическим током, повреждения телевизора и/или травм не устанавливайте/не эксплуатируйте телевизор в таких местах, помещениях и ситуациях, которые перечислены ниже.

### Места расположения:

На открытом воздухе (под прямыми солнечными лучами), на берегу моря, на корабле или другом судне, в автомобиле, в медицинских учреждениях, вблизи воды, или там, где возможно воздействие на него дождя, влаги или дыма.

### Помещения:

В жарких, влажных или слишком запыленных помещениях; в местах, где могут быть насекомые; в таких местах, в которых телевизор может быть подвержен механической вибрации; вблизи огнеопасных объектов (свечей и др.). На телевизор не должны попадать какие-либо капли или брызги; нельзя ставить на него предметы, содержащие жидкости, например вазу с цветами.

### Ситуации:

Не касайтесь телевизора мокрыми руками; не эксплуатируйте его со снятым корпусом или с дополнительными аксессуарами, не рекомендованными изготовителем. Во время грозы отключайте телевизор от розетки электропитания и антенны.

### Осколки:

- Не бросайте никакие предметы в телевизор. От удара экранное стекло может разбиться и нанести серьезную травму.
- Если на поверхности телевизора образовались трещины, перед тем, как прикоснуться к нему, выньте кабель питания из розетки. В противном случае Вы можете получить удар электрическим током.

## Если телевизор не используется

- Если Вы не собираетесь пользоваться телевизором в течение нескольких дней, по соображениям безопасности и энергосбережения его следует отключить от сети электропитания.

- Так как телевизор не отключается от сети при выключении кнопкой, для его полного отключения от электропитания выньте вилку кабеля питания из розетки.
- Следует иметь в виду, что некоторые телевизоры обладают функциями, для корректной работы которых требуется оставлять телевизор в дежурном режиме.

## Меры предосторожности в отношении детей

- Не позволяйте детям взбираться на телевизор.
- Храните мелкие детали вне досягаемости детей, чтобы они не могли случайно проглотить их.

## Если имеют место следующие неисправности...

**Немедленно** выключите телевизор и выньте вилку кабеля питания из розетки в следующих случаях.

Обратитесь к своему дилеру или в сервисный центр Sony для того, чтобы квалифицированные специалисты сервисной службы выполнили проверку телевизора.

### В случае, если:

- Поврежден кабель питания.
- Электророзетка имеет плохие контакты.
- Телевизор получил повреждения в результате падения, удара или попадания брошенным в него предметом.
- Внутри корпуса телевизора через отверстия попала жидкость или какой-либо предмет.

### Предупреждение

Во избежание возгорания держите свечи или источники открытого огня вдали от изделия на всем протяжении его работы.



## Меры предосторожности

### Просмотр телевизора

- Смотрите телевизор при достаточном освещении; просмотр при плохом освещении или в течение чрезмерно продолжительного времени утомляет глаза.
- При пользовании наушниками не устанавливайте слишком большую громкость, чтобы не повредить слух.

### ЖК-экран

- Хотя ЖК-экран изготовлен по высокоточной технологии и число эффективных точек достигает 99,99% и выше, на экране могут постоянно появляться черные или яркие цветные (красные, синие или зеленые) точки. Это структурное свойство ЖК-экрана, которое не является признаком неисправности.
- Не нажимайте на защитный фильтр, не царапайте его и не ставьте на телевизор какие-либо предметы. Это может привести к неравномерности изображения или повреждению ЖК-экрана.
- Если телевизор работает в холодном месте, изображение может оказаться размытым или слишком темным. Это не является признаком неисправности. Эти явления исчезнут с повышением температуры.
- При продолжительной демонстрации неподвижного изображения могут появиться остаточные изображения. Через несколько секунд они могут исчезнуть.
- Во время работы телевизора экран и корпус нагреваются. Это не является признаком неисправности.
- ЖК-экран содержит небольшое количество жидких кристаллов. Некоторые люминесцентные лампы, применяемые в этом телевизоре, содержат также ртуть. При утилизации соблюдайте соответствующие местные положения и инструкции.

### Уход за поверхностью экрана, корпусом телевизора и их чистка

Перед чисткой телевизора или вилки кабеля питания отсоедините кабель от сети.

Для обеспечения сохранности конструкционных материалов и покрытия экрана телевизора соблюдайте следующие меры предосторожности.

- Для удаления пыли с поверхности экрана/корпуса телевизора осторожно протирайте его мягкой тканью. Если пыль не удаляется полностью, протрите экран мягкой тканью, слегка смоченной в слабом растворе мягкого моющего средства.
- Не разбрызгивайте воду или моющее средство прямо на телевизор. Скопление жидкости внизу экрана или на наружных поверхностях может привести к выходу телевизора из строя.

- Ни в коем случае не используйте никакие абразивные материалы, щелочные/кислотные очистители, чистящие порошки и такие летучие растворители, как спирт, бензин, разбавитель или инсектициды. Применение этих веществ или длительный контакт с изделиями из резины/винила могут повредить покрытие корпуса или поверхность экрана.
- Для обеспечения надлежащей вентиляции рекомендуется периодически прочищать вентиляционные отверстия с помощью пылесоса.
- При регулировке угла наклона телевизора изменяйте его положение медленно и осторожно во избежание соскальзывания телевизора с подставки.

### Дополнительные устройства

- Держите дополнительные компоненты или оборудование, излучающее электромагнитные волны, на расстоянии от телевизора. В противном случае может иметь место искажение изображения и/или звука.
- Данное оборудование протестировано и признано отвечающим требованиям к предельным значениям, установленным в Директиве ЭМС, при использовании соединительного сигнального кабеля длиной менее 3 метров.

### Батарейки

- Вставляя батарейки, соблюдайте полярность.
- Не используйте одновременно батарейки различных типов или старые и новые батарейки.
- При утилизации батареек всегда соблюдайте правила охраны окружающей среды. В некоторых регионах правила утилизации батареек могут быть регламентированы. Просьба обращаться по этому поводу в местные органы власти.
- Бережно обращайтесь с пультом ДУ. Не бросайте его, не становитесь на него и не лейте на него никаких жидкостей.
- Не оставляйте пульт ДУ вблизи источников тепла или в месте, подверженном прямому воздействию солнечных лучей, или во влажном помещении.

## Утилизация телевизора



**Утилизация  
отслужившего  
электрического  
и электронного  
оборудования  
(директива**

**применяется в странах  
Евросоюза и других  
европейских странах, где  
действуют системы  
раздельного сбора  
отходов)**

Данный знак на устройстве или его упаковке обозначает, что данное устройство нельзя утилизировать вместе с прочими бытовыми отходами. Его следует сдать в соответствующий приемный пункт переработки электрического и электронного оборудования. Неправильная утилизация данного изделия может привести к потенциально негативному влиянию на окружающую среду и здоровье людей, поэтому для предотвращения подобных последствий необходимо выполнять специальные требования по утилизации этого изделия. Переработка данных материалов поможет сохранить природные ресурсы. Для получения более подробной информации о переработке этого изделия обратитесь в местные органы городского управления, службу сбора бытовых отходов или в магазин, где было приобретено изделие.



**Утилизация  
использованных  
элементов  
питания  
(применяется в  
странах**



**Евросоюза и  
других  
европейских  
странах, где**

**действуют системы  
раздельного сбора  
отходов)**

Данный знак на элементе питания или упаковке означает, что элемент питания, поставляемый с устройством, нельзя утилизировать вместе с прочими бытовыми отходами. На некоторых элементах питания данный символ может комбинироваться с символом химического элемента. Символы ртути (Hg) или свинца (Pb) указываются, если содержание данных металлов менее 0,0005% (для ртути) и 0,004% (для свинца) соответственно. Обеспечивая правильную утилизацию использованных элементов питания, вы предотвращаете негативное

влияние на окружающую среду и здоровье людей, возникающее при неправильной утилизации. Вторичная переработка материалов, использованных при изготовлении элементов питания, способствует сохранению природных ресурсов. При работе устройств, для которых в целях безопасности, выполнения каких-либо действий или сохранения имеющихся в памяти устройств данных необходима подача постоянного питания от встроенного элемента питания, замену такого элемента питания следует производить только в специализированных сервисных центрах. Для правильной утилизации использованных элементов питания, после истечения срока службы, сдавайте их в соответствующий пункт по сбору электронного и электрического оборудования. Об использовании прочих элементов питания, пожалуйста, узнайте в разделе, в котором даны инструкции по извлечению элементов питания из устройства, соблюдая меры безопасности. Сдавайте использованные элементы питания в соответствующие пункты по сбору и переработке использованных элементов питания. Для получения более подробной информации о вторичной переработке данного изделия или использованного элемента питания, пожалуйста, обратитесь в местные органы городского управления, службу сбора бытовых отходов или в магазин, где было приобретено изделие.

## Предупреждение относительно использования PlayStation™2

### Предупреждение

Использование, регулировка или обслуживание изделия способами, не упомянутыми в данном руководстве, может привести к воздействию опасного излучения. Использование оптических приборов с данным изделием является причиной повышенной опасности для зрения.

CLASS 1 LASER PRODUCT  
LUOKAN 1 LASERLAITE  
KLASS 1 LASERAPPARAT

Изделие относится к 1 КЛАССУ ЛАЗЕРОВ согласно IEC60825-1: 2001.

### Внимательно прочтите перед использованием консоли PlayStation™2

Некоторые люди имеют предрасположенность к приступам эпилепсии под воздействием вспышек света или мелькающих изображений. Приступ может случиться во время просмотра телепередач или в ходе использования видеоигр на консоли PlayStation™2. Это может произойти даже если ранее с человеком не случалось ничего подобного и ему не ставили диагноза эпилепсии. Прежде чем использовать консоль PlayStation™2, обратитесь к врачу, если вы подвержены эпилептическим приступам или если в ходе игры замечен хотя бы один из следующих симптомов: расплывчатое зрение, подергивание мышц, любые непроизвольные движения, потеря ориентации, помутнение сознания и/или конвульсии.

### Совместимость программного обеспечения

Некоторое программное обеспечение формата PlayStation™ или программное обеспечение формата PlayStation™2 может работать в этой консоли иначе, чем в предыдущих версиях консолей PlayStation™2 или PlayStation™, или работать некорректно. Дополнительная информация находится на веб-сайте [eu.playstation.com/ps2](http://eu.playstation.com/ps2).

## Меры предосторожности при использовании PlayStation™2

### Меры предосторожности

При разработке данного изделия учтены все требования к обеспечению безопасности пользователя. Однако любой электрический прибор при неправильном использовании является потенциальным источником возгорания, поражения электрическим током или травмы. Для обеспечения безопасной работы изделия следуйте данной инструкции.

- Ознакомьтесь со всеми предупреждениями, мерами предосторожности и инструкциями.
- Немедленно прекратите использование и отключите шнур питания от электрической сети, если изделие не работает должным образом, издает необычные звуки или запахи.
- Подключайте кабели к разъему NETWORK только согласно инструкции в данном Руководстве.
- Если устройство работает неправильно, обратитесь в службу технической поддержки PlayStation™, адреса которой можно найти в каждом руководстве к программному обеспечению формата PlayStation™ и PlayStation™2.

### Использование и уход

- Используйте изделие в хорошо освещенном помещении, находясь на достаточном расстоянии от экрана телевизора.
- Воздержитесь от продолжительного использования консоли. Делайте перерывы на 10-15 минут после каждого часа игры.
- Немедленно прекратите использование консоли, если у вас появились перечисленные ниже симптомы. Если такое состояние не проходит, обратитесь к врачу.
  - Головокружение, тошнота, “морская болезнь”
  - Усталость, дискомфорт или боль в руках
  - Усталость, сухость или резь в глазах
- Не используйте консоль рядом с источниками воды.
- Не устанавливайте консоль и дополнительные устройства на полу и в таких местах, где о них можно споткнуться.
- Не устанавливайте консоль и дополнительные устройства на неустойчивые, наклонные или вибрирующие поверхности.
- Не подвергайте консоль и дополнительные устройства воздействию высокой температуры, высокой влажности

или прямых солнечных лучей (используйте изделие при температуре от 5°C до 35°C/от 41°F до 95°F).

- Не устанавливайте консоль в местах с недостаточным доступом воздуха – например, в маленьких закрытых пространствах, вплотную к стене, на толстом ковре или на постели.
- Не подвергайте консоль воздействию пыли, пара или сигаретного дыма.
- Не допускайте попадания жидкости или мелких предметов внутрь консоли.
- Ничего не кладите на поверхность консоли.
- Не касайтесь разъемов консоли или дополнительных устройств, не вставляйте в них посторонние предметы.
- Не допускайте скопления пыли или иных веществ вокруг вентиляционных отверстий консоли. Удаляйте пыль пылесосом малой мощности.
- Не оставляйте диск в консоли, когда передвигаете ее или меняете положение консоли.
- Не прикасайтесь к поверхности диска, когда он вращается.
- Избегайте попадания пальцев в щель при закрытии крышки дискового отсека.
- Перед началом использования проигрывателя DVD настройте его в соответствии с прилагаемыми инструкциями.
- Храните консоль и принадлежности, включая кабели и крепеж, в недоступной для маленьких детей месте.

### Использование продуктов, поддерживающих функцию вибрации аналогового контроллера (DUALSHOCK®2)

Не используйте функцию вибрации при заболеваниях или повреждениях костей, суставов или мышц рук. В большинстве случаев функцию вибрации можно отключить (Выкл.) в меню параметров программного обеспечения.

### Сеть (кроме локальных сетей)

- Для подключения к сети Интернет требуется широкополосное соединение.
- Услуги подключения консоли PlayStation™2 к сети Интернет могут быть платными. В некоторых случаях затраты могут оказаться больше ожидаемых. Для получения дополнительной информации прочитайте контракт на обслуживание или обратитесь к поставщику Интернет-услуг.
- Родителям рекомендуется присматривать за участием детей в сетевых играх во избежание небезопасного и безответственного пользования сетью Интернет.

### Подключение с помощью кабеля Ethernet

Не подключайте кабель Ethernet или телефонные шнуры перечисленных ниже типов к разъему NETWORK.

- Кабели Ethernet, непригодные к использованию с сетью 10Base-T/100Base-TX
- Стандартные домашние телефонные линии
- Любые телефонные линии или каналы передачи данных, совместимые с ISDN (цифровые)
- Телефонные линии мини-ATC
- Другие неизвестные типы телефонных линий

### Обращение с дисками

- Не прикасайтесь к поверхности диска, держите его за края.
- Не наносите на поверхность диска надписи или наклейки.
- Отпечатки пальцев, пыль, грязь или царапины на диске могут привести к искажению изображения или ухудшению качества звука. Обращайтесь с дисками аккуратно, а перед использованием убедитесь, что диски чистые.
- Не подвергайте диски воздействию высокой температуры, высокой влажности или прямых солнечных лучей.
- Когда диски не используются, храните их в коробках.
- Очищайте диск мягкой тканью, легкими движениями от центра к краю. Не используйте растворители, бензин, антистатические аэрозоли, предназначенные для виниловых пластинок, и другие не предназначенные для компакт-дисков чистящие средства.
- Не используйте диски неправильной формы (например, в форме сердца или звезды), поврежденные или отремонтированные диски.

### Запрещается разбирать консоль и прилагаемые дополнительные устройства

Используйте консоль PlayStation™2 и дополнительные устройства в соответствии с инструкциями в руководстве пользователя. Не разрешено производить анализ или изменение модификации консоли, а также анализ и использование конфигурации ее схем. Внутри консоли PlayStation™2 нет компонентов, обслуживание которых может выполнить пользователь. В случае разборки консоли гарантия на нее будет аннулирована. Кроме того, существует опасность поражения лазерным излучением или электрическим током.

## **Замечание о воспроизведении компакт-дисков и дисков DVD**

Чрезмерное повышение громкости может привести к повреждению органов слуха и поломке динамиков. Будьте осторожны, регулируя громкость.

## **Конденсация влаги**

При переносе консоли или диска из холодного помещения в теплое на линзе внутри консоли или на диске может сконденсироваться влага. Это может привести к неправильной работе консоли. В этом случае извлеките диск, выключите консоль и извлеките штепсель из розетки. Не вставляйте диск, пока влага не испарится (это может занять несколько часов). Если консоль по-прежнему работает неправильно, обратитесь в службу технической поддержки PlayStation™, адреса которой можно найти в каждом руководстве к программному обеспечению формата PlayStation™ и PlayStation™2.

## **Очистка**

- В целях безопасности перед началом очистки консоли или подсоединенных к ней дополнительных устройств:
  - 1) отключите консоль,
  - 2) извлеките из розетки штепсель электропитания консоли и
  - 3) отсоедините кабель Ethernet от консоли.
- Для чистки консоли пользуйтесь мягкой сухой тканью. Не используйте для чистки устройства растворители и другие химические вещества или салфетки со специальной пропиткой.
- Не касайтесь линз, расположенных под крышкой дискового отсека. Чтобы линзы не заплылились, держите крышку дискового отсека закрытой, за исключением случаев, когда вы вставляете или извлекаете диск.
- Охлаждающий вентилятор поддерживает низкую температуру внутри консоли PlayStation™2. При скоплении пыли вокруг вентиляционных отверстий температура внутри консоли PlayStation™2 может подняться, что приведет к неисправности. Регулярно очищайте вентиляционные отверстия на боковой и задней панелях консоли PlayStation™2 (рекомендуется один раз в месяц).

## **Защита от внешних повреждений**

Во избежание повреждения окрашенных частей необходимо соблюдать следующие меры предосторожности.

- Не проливайте на устройство спирт, растворители и прочие химические вещества.
- Не оставляйте на длительное время резиновые, виниловые или пластиковые предметы на окрашенных поверхностях устройства.



## Вступ

Дякуємо, що ви обрали цей продукт від Sony. Перед початком експлуатації телевізора уважно прочитайте цей посібник і збережіть його для використання у майбутньому.

## Примітки щодо функції цифрового телебачення

- Усі функції, пов'язані з цифровим телебаченням (DV), працюватимуть тільки в тих країнах або регіонах, де транслюється цифровий ефірний сигнал DVB-T (MPEG-2 та H.264/MPEG-4 AVC) або де є доступ до сумісного абонентського кабельного вводу DVB-C (MPEG-2 та H.264/MPEG-4 AVC). Дізнайтеся у свого продавця, чи є можливість приймати сигнал DVB-T у місці вашого проживання, або запитайте свого провайдера кабельного телебачення, чи сумісний кабельний сервіс DVB-C, що ними надається, із цим телевізором.
- Ваш провайдер кабельного телебачення може стягати платно за свої послуги або потребувати вашої згоди з положеннями та умовами своєї діяльності.
- Цей телевізор відповідає технічним вимогам DVB-T і DVB-C, але його сумісність із майбутніми цифровими ефірними передачами DVB-T і цифровими кабельними передачами DVB-C не гарантована.
- Деякі функції цифрового телебачення можуть бути недоступними у певних країнах або регіонах, а кабель DVB-C може не працювати належним чином із деякими провайдерами.

Список сумісних провайдерів кабельного телебачення див. на веб-сайті підтримки:

<http://support.sony-europe.com/TV/DVBC/>

## Інформація про товарні знаки

DV є зареєстрованим товарним знаком проекту DVB.

HDMI, логотип HDMI і High-Definition Multimedia Interface є торговими марками або зареєстрованими товарними знаками HDMI Licensing LLC у США та інших країнах.

DLNA®, логотип DLNA і DLNA CERTIFIED® є торговельними марками, знаками обслуговування або сертифікаційними знаками Digital Living Network Alliance.

DivX® – технологія стискання відеофайлів, розроблена компанією DivX, Inc.

DivX®, DivX Certified® та пов'язані логотипи - це зареєстровані товарні знаки компанії DivX, Inc., що використовуються за ліцензією.

ПРО ВІДЕО DIVX: DivX® – цифровий формат відео, створений компанією DivX, Inc. Цей виріб офіційно сертифікований (DivX Certified) для відтворення відео в форматі DivX. На сайті [www.divx.com](http://www.divx.com) можна отримати детальнішу інформацію, а також програми для конвертування файлів у формат DivX.

ПРО DIVX VIDEO-ON-DEMAND: для користування послугою DivX Video-on-Demand (VOD) цей пристрій, сертифікований як DivX Certified®, необхідно зареєструвати. Щоб згенерувати код реєстрації, відкрийте розділ DivX VOD у меню налаштування пристрою. Уведіть цей код на сайті [vod.divx.com](http://vod.divx.com), щоб завершити реєстрацію. Там також можна отримати детальнішу інформацію про послугу DivX VOD.

Вироблено за ліцензією Dolby Laboratories. Dolby і символ із подвійною літерою D є товарними знаками Dolby Laboratories.

«BRAVIA» і BRAVIA є товарними знаками компанії Sony Corporation.

«XMB» і «cross media bar» є товарними знаками Sony Corporation і Sony Computer Entertainment Inc.

«PS», «PlayStation», «PS2», «DUALSHOCK» і «△ ○ × □» - це зареєстровані товарні знаки Sony Computer Entertainment Inc.

Корпорація Sony використовує запатентовану систему автентифікації DNAS (Dynamic Network Authentication System) для захисту авторських прав і забезпечення безпеки при підключенні приставки PlayStation™2 до мережі. Система DNAS може отримувати інформацію про апаратне і програмне забезпечення користувача з метою проведення автентифікації, захисту від копіювання, блокування облікового запису, керування системою, правилами та іграми і т. і. Зібрана інформація не дозволяє ідентифікувати особу користувача. Несанкціонована передача, демонстрація, експорт, імпорт чи пересилання програм і обладнання в обхід системи автентифікації можуть бути законодавчо забороненими.

DVD є товарним знаком DVD Format/Logo Licensing Corporation.

**HDMI**<sup>™</sup>  
HIGH-DEFINITION MULTIMEDIA INTERFACE

**DOLBY**<sup>®</sup>  
DIGITAL

**DLNA**<sup>®</sup>  
CERTIFIED

**DVD**<sup>™</sup>  
VIDEO

**COMPACT**  
**disc**

**DVD**<sup>™</sup>  
ROM

## Про захист від копіювання

Наявна на DVD-диску технологія захисту від копіювання здатна попередити чи обмежити спроби його копіювання при відтворенні на цьому приладі. Запис і копіювання DVD-дисків для приватного використання в обхід технології захисту від копіювання або шляхом її знищення можуть бути законодавчо забороненими.

## Гарантія

Дякуємо за придбання цього виробу. Термін «виріб» стосується розважальної комп'ютерної системи PlayStation™2, а також додаткового приладдя і периферійних пристроїв, які з нею постачаються. Ця гарантія не розповсюджується на програмне забезпечення, у тому числі те, що постачається із виробом.

## **Посібник із початкового налаштування**

**5**

Інформація щодо безпечної експлуатації.....	8
Застережні заходи.....	9
Попередження щодо PlayStation™2 .....	10
Застереження щодо PlayStation™2 .....	10
Елементи керування/індикатори пульта й телевізора .....	13

## **Перегляд телебачення**

Перегляд телебачення .....	18
Використання цифрової електронної програми телепередач (EPG) .....	20
Використання функції «Избранные» .....	21

## **Використання додаткового обладнання**

Підключення додаткового обладнання .....	23
Перегляд змісту, що надається додатковими приладами.....	26
Відтворення «Фото/Музыка/Видео» за допомогою USB .....	26
Використання BRAVIA Sync з функцією Контроль по HDMI .....	28

## **Використання функцій домашньої мережі**

Підключення до мережі .....	30
Підтримка бездротового доступу до локальної мережі .....	31
Послуга BRAVIA Internet Video .....	32
Відтворення «Фото/Музыка/Видео» через мережу .....	33
Перевірка мережевого підключення .....	34
Регулювання для Настройки отображения серверов.....	34

## **Використання приставки PlayStation™2**

Розширені функції PlayStation™2 .....	35
Назви компонентів .....	35
Настройка приставки PlayStation™2.....	38
Відтворення вмісту .....	39
Ігри .....	39
Використання аналогового контролера (DUALSHOCK®2) .....	39
Використання карт пам'яті.....	40
Інтерактивні ігри.....	41
Створення мережевої конфігурації .....	41
Перегляд DVD-диска.....	41
Керування програвачем DVD .....	41
Параметри батьківського контролю .....	43
Сумісне програмне забезпечення .....	43

Параметри Інтернету для вбудованої приставки PlayStation™2.....	44
Підключення за допомогою кабелю Ethernet.....	45
Відображення головного меню.....	46

### ***Використання функцій меню***

Перехід по пунктах початкового меню телевізора у рядку XMB™ .....	49
Меню параметрів телевізора.....	50

### ***Додаткова інформація***

Технічні характеристики.....	63
Пошук та усунення несправностей.....	67
Алфавітний покажчик.....	74

Перед використанням телевізора прочитайте розділ «Інформація щодо безпечної експлуатації» (стор. 8). Збережіть цей посібник для використання у майбутньому.

## Перед використанням

Щоб перевірити додаткові прилади

Пульт дистанційного керування (1)

Батареї AAA (тип R3) (2)

Аналоговий контролер (DUALSHOCK®2)  
(1)

### Щоб вставити батареї у пульт дистанційного керування

Щоб відкрити, натисніть і підніміть кришку.

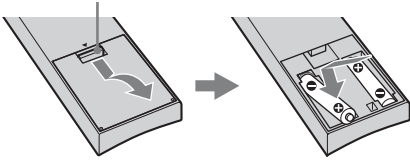

## 1: Підключення антени/ декодера/записуючого пристрою (наприклад, записувача DVD)

Підключення декодера/записуючого пристрою (наприклад, записуючого DVD-пристрою) за допомогою SCART

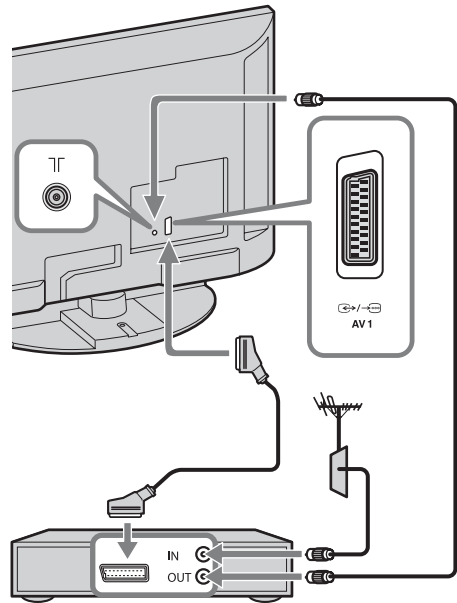

Декодер/записуючий пристрій (наприклад, записуючий DVD-пристрій)

Підключення декодера/записуючого пристрою (наприклад, записуючого DVD-пристрою) за допомогою HDMI

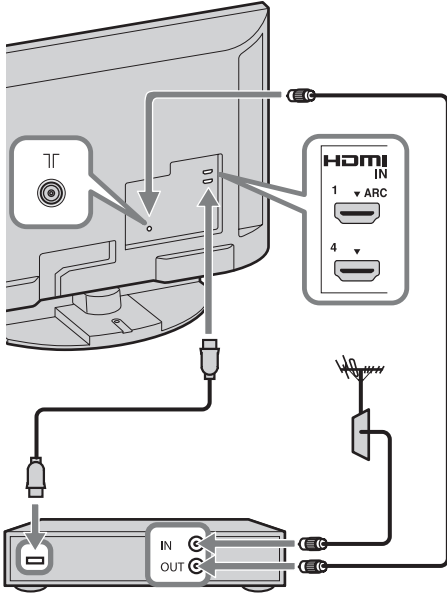

Декодер/записуючий пристрій (наприклад, записуючий DVD-пристрій)

## 2: Запобігання перекиданню телевізора

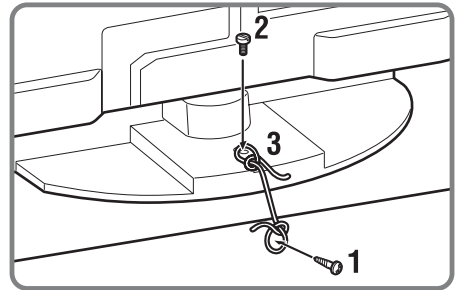
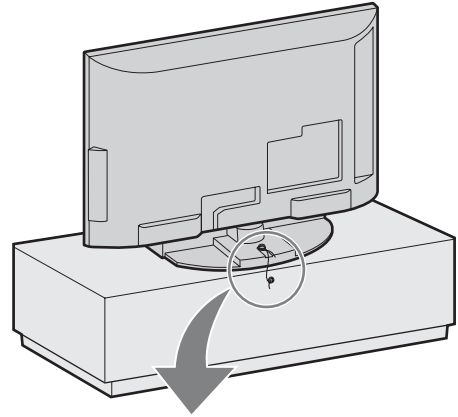

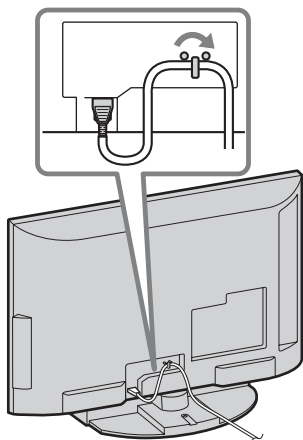

- 1 Вкрутіть шуруп (діаметром 4 мм, не додається) у підставку під телевізор.
- 2 Вкрутіть гвинт кріплення (M4 × 16, не додається) в отвір для гвинта у телевізорі.
- 3 Зв'яжіть гвинт для дерева й гвинт кріплення міцним шнуром (не додається).

### 3: Розташування кабелю живлення

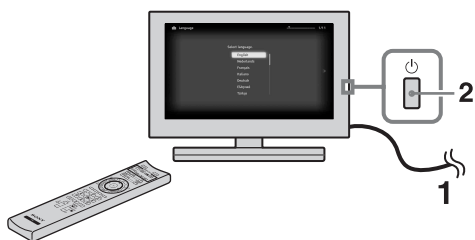

### 4: Виконання початкових налаштувань



- 1 Підключіть телевізор до електричної розетки.
- 2 Натисніть кнопку  на телевізорі. При першому вклученні телевізора на екрані з'являється вибір мови.

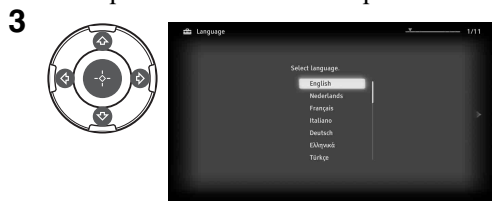

Виконуйте інструкції, що з'являються на екрані.

**Автопоиск цифр. станций:** При виборі пункту «Кабель» рекомендовано вибрати опцію «Быстрое сканирование» для швидкого налаштування. Встановіть значення пунктів «Частота» й «Идентификатор сети» відповідно до інформації, яку надав оператор мережі кабельного телебачення. Якщо при використанні опції «Быстрое сканирование» жодного каналу не знайшлося, спробуйте опцію «Полное сканирование» (це може тривати довше).



- Функція «Полное сканирование» може бути недоступна в деяких регіонах та країнах.

Список сумісних операторів мереж кабельного телебачення див. на веб-сайті підтримки:  
<http://support.sony-europe.com/TV/DVBC/>

**Сортировка прогр.:** Якщо потрібно змінити порядок аналогових каналів, виконайте кроки, наведені у розділі «Сортировка прогр.» (стор. 58).



- Канали також можна налаштувати вручну (стор. 58).
- Під час початкового конфігурування системи налаштування параметрів «Язык», «Часовой пояс» і «Летнее время (на годину вперед)» у меню настройки PlayStation™2 не передбачене. Налаштуйте ці параметри у відповідному розділі головного меню PlayStation (стор. 46).

# Інформація щодо безпечної експлуатації

## Встановлення/ налаштування

Встановіть та використовуйте телевізор згідно з нижченаведеними інструкціями з метою запобігання ризику виникнення пожежі, ураження електричним струмом та/або травм.

### Встановлення

- Телевізор має бути встановлений поблизу легкодоступної електричної розетки.
- Поставте телевізор на надійній рівній поверхні.
- Встановлення телевізора на стіну повинен здійснювати тільки кваліфікований працівник центру сервісного обслуговування.

### Транспортування

- Перед транспортуванням телевізора від'єднайте всі кабелі.
- При транспортуванні телевізора вручну тримайте його так, як показано на малюнку праворуч. Не натискайте на РК-панель та рамку довкола екрана.
- Піднімаючи або переміщуючи телевізор, міцно тримайте його знизу.
- При переміщенні телевізора оберігайте його від поштовхів або надмірної вібрації.
- При транспортуванні телевізора до сервісного центру або при переїзді запакуйте його в коробку, використовуючи призначені для нього пакувальні матеріали.

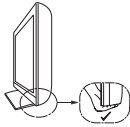

### Вентиляція

- Ніколи не закривайте вентиляційні отвори і нічого не вставляйте у корпус.
- Залишіть вільний простір навколо телевізора, як показано нижче.

### Встановлення за допомогою підпори

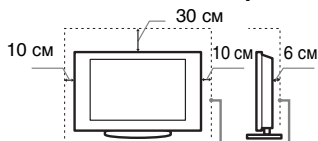

Залиште принаймні такий простір вільним навколо телевізора.

- Для забезпечення належної вентиляції та запобігання накопиченню бруду або пилу:

- Не кладіть телевізор у горизонтальне положення, не встановлюйте його нижньою стороною догори, задом наперед або на бік.
- Не ставте телевізор на полицю, килим, постіль або у шафу.
- Не накривайте телевізор тканиною, такою як занавіски, або іншими речами, наприклад газетами тощо.
- Не встановлюйте телевізор так, як показано нижче.

Циркуляція повітря неможлива.

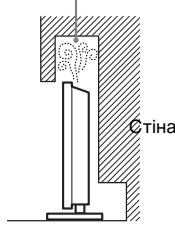

### Силовий шнур

Поводьтеся із силовим шнуром і розеткою у зазначений нижче спосіб, щоб запобігти ризику виникнення пожежі, ураження електричним струмом або пошкодження та/або травм:

- Використовуйте силовий шнур, наданий тільки компанією Sony, а не іншими постачальниками.
- Вставляйте штепсель до електричної розетки до кінця.
- Підключайте телевізор тільки до мережі змінного струму з напругою 220-240 В.
- При підключенні кабелів заради власної безпеки обов'язково від'єднайте силовий шнур і слідкуйте, щоб не заплутатися ногами у кабелів.
- Від'єднайте силовий шнур від розетки перед ремонтом або переміщенням телевізора.
- Тримайте силовий шнур подалі від джерел тепла.
- Регулярно виймайте штепсель із розетки й очищайте його. Якщо штепсель вкритий пилом і на нього потрапляє волога, його ізоляція може зіпсуватися, що може призвести до пожежі.

### Примітки

- Не використовуйте наданий силовий шнур із жодним іншим обладнанням.
- Не защемляйте, не згинайте і не перекручуйте силовий шнур надто сильно. Струмopовідні жили можуть оголитися або зламатися.
- Не модифікуйте силовий шнур.
- Не кладіть важкі речі на силовий шнур.
- Не тягніть силовий шнур при від'єднанні його від електричної розетки.
- Не підключайте надто багато приладів до однієї розетки.

- Не використовуйте електричну розетку, що не забезпечує належного прилягання контактів штепселя.

### Заборонене використання

Не встановлюйте/використовуйте телевізор у нижчезазначених місцях, оточеннях і ситуаціях, оскільки це може призвести до несправності телевізора, пожежі, ураження електричним струмом, пошкодження та/або травм.

### Місце:

Надворі (під прямим сонячним промінням), на морському узбережжі, на кораблі або іншому судні, всередині транспортного засобу, у медичних закладах, нестабільних місцях, поблизу відкритих водойм або джерел води, в умовах дощу або диму.

### Оточення:

Гарячі, вологі або надмірно запилені місця; місця, куди можуть потрапити комахи; де телевізор може зазнати механічної вібрації, поблизу займистих речей (свічок тощо). Захищайте телевізор від крапель і бризок рідини та не ставте на нього наповнені рідиною предмети, наприклад вази.

### Ситуація:

Не використовуйте телевізор, якщо у вас мокрі руки, якщо корпус телевізора знятий, а також не використовуйте його з приладами, не рекомендованими виробником. Від'єднайте телевізор від розетки та антени під час грози.

### Поломка компонентів:

- Не кидайте нічого в телевізор. Скло екрана може розбитися від удару та спричинити серйозну травму.
- Якщо корпус телевізора тріснув, не торкайтеся його, доки ви не від'єднаєте силовий шнур від електромережі. Інакше може статися ураження електричним струмом.

### Коли телевізор не використовується

- Якщо ви не будете використовувати телевізор протягом кількох днів, його слід від'єднати від електромережі з міркувань безпеки та збереження навколишнього середовища.
- Оскільки просте вимикання телевізора не означає його від'єднання від електромережі, потрібно витягнути штепсель з електричної розетки, щоб відключити телевізор повністю.
- Однак деякі телевізори мають такі функції, для належної роботи яких телевізори мають залишатися в режимі очікування.

## Щодо дітей

- Не дозволяйте дітям залазити на телевизор.
- Тримайте малі деталі поза доступом дітей, щоб діти їх випадково не проковтнули.

## У разі виникнення нижченаведених проблем...

У разі виникнення будь-якої з нижченаведених проблем негайно **вимкніть** телевизор і від'єднайте силовий шнур від електромережі.

Зверніться до свого продавця або сервісного центру Sony з проханням, щоб ваш телевизор перевірів кваліфікований працівник.

### Коли:

- Силовий шнур пошкоджено.
- Штепсель погано тримається в електричній розетці.
- Телевизор пошкоджено у результаті падіння, удару або потрапляння у нього якого-небудь предмета.
- Через отвори у корпусі всередину потрапила рідина або твердий предмет.

### Попередження

Аби попередити розповсюдження вогню, завжди уникайте розміщення свічок або інших джерел відкритого вогню у безпосередній близькості від пристрою.



## Застережні заходи

### Перегляд телевизора

- Дивіться телевизор при помірному освітленні, оскільки перегляд телевизора при поганому освітленні або протягом тривалого часу призводить до напруження очей.
- Використовуючи навушники, відрегулюйте гучність таким чином, щоб уникнути надмірних рівнів, оскільки в іншому разі це може призвести до погіршення слуху.

### РК-екран

- Незважаючи на те, що РК-екран виготовлений із використанням високоточної технології і 99,99% або більше пікселів ефективно функціонують, на екрані можуть з'явитися чорні точки або яскраві точки світла (червоні, сині або зелені). Це структурна властивість РК-екрана, а не результат його несправності.
- Не штовхайте й не дряпайте передній фільтр і не кладіть речі на цей телевизор. Зображення може стати нерівномірним або РК-екран може бути пошкоджено.

- Якщо телевизор використовується у холодному приміщенні, зображення може стати розмитим або темним. Це не є ознакою несправності. Такі явища зникають при підвищенні температури.
- При тривалому відтворенні нерухомих зображень на них може з'являтися ореол. Він може зникнути через кілька секунд.
- Екран і корпус нагріваються під час роботи телевизора. Це не є несправністю.
- РК-екран містить невелику кількість рідкого кристала. Деякі люмінесцентні трубки у цьому телевизорі також містять ртуть. Дотримуйтеся місцевих постанов і правил щодо утилізації.

## Догляд і чищення екрана/корпусу телевизора

Перед чищенням обов'язково від'єднайте силовий шнур телевизора від електричної розетки.

Щоб запобігти погіршенню якості матеріалів або покриття екрана, дотримуйтеся нижченаведених заходів безпеки.

- Щоб видалити пил із поверхні екрана/корпусу, обережно протріть її м'якою тканиною. Якщо зашплення стійке, протріть поверхню м'якою тканиною, злегка змоченою слабким розчином мийного засобу.
- Не розбризкуйте воду або миючий засіб безпосередньо на телевизор. Рідина може потрапити на нижню частину екрана або зовнішніх деталей та призвести до неполадки.
- Ніколи не використовуйте жодні жорсткі тканини, лужні або кислотні розчини й порошки для чищення або леткі розчинники, зокрема спирт, бензол, розріджувачі, інсектициди тощо. Використання таких речовин або тривалий контакт із гумою або вінілом може призвести до пошкодження поверхні екрана і матеріалу, з якого зроблено корпус.
- Для забезпечення належної вентиляції рекомендуємо періодично чистити вентиляційні отвори за допомогою пилососа.
- Регулюючи кут повороту телевизора, повертайте його повільно, щоб уникнути його переміщення або зсування зі своєї підставки.

### Додаткове обладнання

- Тримайте додаткові компоненти або будь-яке обладнання, від якого йде електромагнітне випромінювання, подалі від телевизора. Інакше це може спричинити спотворення зображення та/або виникнення шуму.
- Це обладнання належним чином випробуване та визнане таким, що забезпечує функціонування з обмеженнями, визначеними у директиві щодо електромагнітної сумісності (EMC Directive) за використання сигнальних кабелів, коротших за 3 метри.

## Елементи живлення

- Встановлюючи елементи живлення, слідкуйте за правильністю полярності.
- Не використовуйте одночасно елементи живлення різних типів або старі й нові елементи живлення.
- Утилізуйте елементи живлення без шкоди для навколишнього середовища. У певних регіонах існують правила щодо утилізації елементів живлення. Будь ласка, дізнайтеся про це у місцевих органах влади.
- Поводьтеся з пультом обережно. Не впускайте, не наступайте на нього та не допускайте пролиття на нього жодних рідин.
- Не кладіть пульт поблизу джерел тепла, під пряме сонячне проміння та у вологі місця.

## Утилізація телевизора



**Утилізація старого електричного та електронного обладнання**

**(застосовується в Європейському союзі та інших європейських країнах із системами роздільного збирання сміття)**

Цей символ на виробі або на упаковці означає, що цей виріб не можна утилізувати як побутове сміття. Замість цього його потрібно здати до відповідного приймального пункту для вторинної обробки електричного та електронного обладнання. Забезпечивши належну утилізацію цього виробу, ви допоможете запобігти негативним наслідкам для навколишнього середовища та людського здоров'я, до яких могла б призвести неправильна утилізація цього виробу. Вторинна переробка матеріалів допоможе зберегти природні ресурси. Щоб отримати докладнішу інформацію щодо вторинної переробки цього виробу, зверніться до місцевих органів влади, до служби утилізації побутових відходів або до магазину, де було придбано цей виріб.



**Переробка використаних елементів живлення**  
(директива діє у межах країн Європейського Союзу та інших країн Європізі системами

### роздільного збору відходів)

Даний знак на елементі живлення або упаковці означає, що елемент живлення, який використовується для роботи цього пристрою, не можна утилізувати разом з іншими побутовими відходами.

На деяких елементах живлення цей знак може використовуватися у комбінації з позначенням хімічного елементу. Якщо елемент живлення містить більше ніж 0,0005% ртуті або 0,004% свинцю, наводиться відповідне позначення хімічного елементу ртуті (Hg) або свинцю (Pb). Забезпечивши належну переробку використаних елементів живлення, ви допоможете запобігти потенційно негативним наслідкам впливу на зовнішнє середовище та людське здоров'я, які спричиняються невідповідною переробкою елементів живлення. Вторинна переробка матеріалів сприяє збереженню природних ресурсів. При роботі пристроїв, для яких метою безпеки, виконання яких-небудь дій або збереження наявних у пам'яті пристроїв даних необхідна подача постійного живлення від вбудованого елемента живлення, заміну такого елемента живлення варто робити тільки в уповноважених сервісних центрах. Для правильної переробки використаних елементів живлення після закінчення терміну їх служби, здавайте їх у відповідний пункт збору електронного й електричного обладнання. Стосовно використання інших елементів живлення дивіться інформацію в розділі, у якому дані інструкції з безпечного витягнення елементів живлення із пристрою. Здавайте використані елементи живлення у відповідні пункти збору й переробки використаних елементів живлення. Для одержання більш докладної інформації про вторинну переробку даного виробу або використаного елемента живлення, будь ласка, звертайтеся до органу місцевої адміністрації, служби збору побутових відходів або до магазину, в якому ви придбали виріб.

## Попередження щодо PlayStation™2

### Обережно

Застосування засобів регулювання чи налаштування або виконання інших процедур, які не описані у цьому документі, може призвести до ураження небезпечним випромінюванням. Використання оптичних інструментів разом із цим приладом підвищує небезпеку для очей.

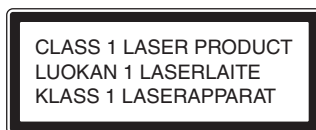

Цей прилад має класифікацію CLASS 1 LASER згідно IEC60825-1: 2001.

### Прочитати перед використанням приставки PlayStation™2

Споглядання миготливого світла чи візерунків у звичному оточенні може викликати епілептичний припадок у деяких людей. У таких людей припадок може виникнути під час перегляду телевізора або використання відеоігор, у тому числі відео на DVD-дисках та ігор на приставці PlayStation™2. Навіть за відсутності припадку гравець може мати приховані ознаки епілепсії. Перед використанням приставки PlayStation™2 проконсультуйтеся з лікарем, якщо ви маєте ознаки епілепсії чи відчуваєте наступні симптоми під час перегляду телевізора або використання відеоігор: зорові галюцинації, посмикування м'язів, інші мимовільні рухи, втрата сприйняття оточуючого середовища, сплутаність свідомості, конвульсії.

### Сумісність програмного забезпечення

Деякі програми формату PlayStation™2 або PlayStation™2 на цій приставці можуть функціонувати інакше, ніж на попередніх приставках PlayStation™2 та PlayStation™, чи функціонувати неправильно. Додаткову інформацію див. на нашому веб-сайті за адресою [www.eu.playstation.com/ps2](http://www.eu.playstation.com/ps2).

## Застереження щодо PlayStation™2

### Безпека

Цей виріб сконструйований з дотриманням максимальних заходів безпеки. У той же час, будь-який електричний прилад у випадку неналежного використання може спричинити пожежу, ураження електричним струмом та отримання травм. Дотримуйтеся наступних інструкцій з безпечної експлуатації.

- Дотримуйтеся усіх попереджень, застережень та інструкцій.
- Якщо прилад функціонує ненормально чи продукує незвичні шуми і запахи, негайно припиніть користуватися ним і від'єднайте кабель живлення від електричної розетки.
- Підключайте до роз'єму мережі тільки кабелі, вказані у цьому посібнику.
- Якщо прилад функціонує неналежним чином, подзвоніть за телефоном сервісного центру PlayStation™, який можна знайти у посібнику до будь-якого програмного забезпечення формату PlayStation™ або PlayStation™2.

### Використання і догляд

- Користуйтеся пристроєм у добре освітленому приміщенні на безпечній відстані від екрана телевізора.
- Не користуйтеся приставкою надто довго. Щоб уникнути напруження очей, робіть 15-хвилинну перерву на протязі кожної години гри.
- Відчувши один із наступних симптомів, негайно припиніть користуватися приставкою. Якщо симптом не зникає, зверніться до лікаря.
  - Запаморочення, нудота чи відчуття, схоже на морську хворобу
  - Втома, дискомфорт або біль у руках
  - Втома, сухість або біль в очах
- Не використовуйте приставку поблизу води.
- Не залишайте приставку та підключене приладдя на підлозі й у місцях, де через них можуть спіткнутися і впасти люди.
- Не залишайте приставку та підключене приладдя на нестійких і похилих поверхнях, а також на поверхнях, які зазнають вібрації.
- Не піддавайте приставку та підключене приладдя дії високих температур, вологи або прямих сонячних променів (допускається користування за навколишньої температури 5-35°C).

- Не встановлюйте приставку у погано вентиляваних місцях, наприклад, у тісному, замкненому просторі, безпосередньо під стіною, на товстому килимі або на постелі.
- Уникайте контакту приставки з пилом, димом і паром.
- Не допускайте потрапляння у приставку рідини та дрібних предметів.
- Не ставте на приставку інші предмети.
- Не торкайтеся роз'ємів на приставці та додатковому приладді і не вставляйте в них сторонні предмети.
- Пильнуйте, щоб вентиляційні отвори приставки не були заблоковані пилом чи брудом. Для видалення пилу використовуйте пилосос малої потужності.
- Виймайте диск перед переміщенням приставки або зміною її положення.
- Не торкайтеся диска, коли він обертається.
- Закриваючи кришку диска, пильнуйте, щоб не защемити руку або палець.
- Перед відтворення DVD-диска настройте програвач DVD згідно наданих інструкцій.
- Тримайте приставку і приладдя, у тому числі кабельні стяжки і затискачі, у недосяжному для малих дітей місці.

## При використанні ПЗ, яке підтримує функцію вібрації аналогового контролера (DUALSHOCK®2)

Забороняється використовувати функцію вібрації людям із захворюванням чи травмами кісток, суглобів або м'язів рук. У більшості випадків для функції вібрації можна задати значення «Вимк.» через меню параметрів програмного забезпечення.

## Мережа (окрім локальних мереж)

- Для підключення до мережі необхідно мати ширококомунікаційний доступ в Інтернет.
- При підключенні приставки PlayStation™2 до мережі постачальник послуг Інтернету може стягати додаткову платню. У певних випадках розмір цієї платні може бути більшим, ніж ви очікуєте. Додаткову інформацію див. у договорі про надання послуг або звертайтеся до постачальника послуг Інтернету.
- Щоб забезпечити безпечне і відповідальне користування Інтернетом, батькам слід контролювати участь дітей в інтерактивних іграх.

## Підключення за допомогою кабелю Ethernet

Не підключайте до мережевого роз'єму кабелі Ethernet чи телефонні кабелі наступних типів.

- Кабелі Ethernet, не призначені для використання у мережі 10Base-T/100Base-TX
- Звичайні телефонні лінії у житлових приміщеннях
- Телефонні чи інформаційні лінії, сумісні із мережею ISDN (цифрова)
- Лінії офісної АТС
- Інші телефонні лінії «невідомого» типу

## Поводження з дисками

- Не торкайтеся поверхні диска, тримайте його за краї.
- Не наклеюйте на диск папір або стрічку, не робіть написів на диску.
- Відбитки пальців, пил, бруд і подряпини на поверхні диска здатні спотворити зображення і погіршити якість звуку. Обережно тримайте диски і пильнуйте, щоб вони залишалися чистими.
- Не залишайте диски поблизу від джерел тепла, під прямими променями сонця або у вологих місцях.
- Коли диски не використовуються, зберігайте їх у футлярах.
- Для чищення дисків використовуйте м'яку ганчірку, обережно рухаючи її від центру назовні. Не використовуйте розчинники, наприклад, бензин, наявні у продажу миючі засоби, не призначені для компакт-дисків, чи антистатичні аерозолі для вінілових платівок.
- Не використовуйте диски нестандартної форми (наприклад, у вигляді серця або зірки), а також пошкоджені, трансформовані та відремонтовані диски.

## Не розбирайте приставку і додаткове приладдя, яке з нею постачається

Користуйтеся приставкою PlayStation™2 і додатковим приладдям згідно інструкцій у наданій документації. Забороняється досліджувати і модифікувати приставку, а також досліджувати і використовувати застосовану у ній електричну схему. Всередині приставки PlayStation™2 немає компонентів, які можуть обслуговуватися користувачем. У випадку розбирання приставки гарантія втрачає свою силу. Крім того, існує ризик потрапити під дію лазерного випромінювання і отримати електричний удар.

## Примітка щодо безпеки при відтворенні DVD- та компакт-дисків

Надто високий рівень гучності може призвести до погіршення слуху або пошкодження динаміків. Будьте обережні при регулюванні гучності.

## Конденсація вологи

Якщо приставку або диск занести з холоду одразу у тепле приміщення, то на лінзі всередині приставки, а також на поверхні диска може конденсуватися волога. При цьому приставка може працювати неналежним чином. У такому разі вийміть диск і вимкніть приставку та від'єднайте її від розетки. Не вставляйте диск, доки волога не випарується (для цього може знадобитися декілька годин). Якщо приставка функціонує неналежним чином, подзвоніть за телефоном сервісного центру PlayStation™, який можна знайти у посібнику до будь-якого програмного забезпечення формату PlayStation™ або PlayStation™2.

## Чищення

- З міркувань безпеки перед чищенням приставки чи підключеного додаткового приладдя слід (1) вимкнути приставку, (2) від'єднати кабель живлення приставки від електричної розетки і (3) від'єднати кабель Ethernet від приставки.
- Використовуйте для чищення приставки суху, м'яку ганчірку. Не використовуйте розчинники та інші хімічні речовини, а також просякнуті хімічними речовинами серветки.
- Не торкайтеся лінзи, яка знаходиться під кришкою диска. Щоб захистити лінзу від пилу, відкривайте кришку тільки для вставляння чи виймання диска.
- Вентилятор охолодження підтримує низьку температуру всередині консолі PlayStation™2. Якщо навколо вентиляційних отворів збиратиметься пил, температура всередині консолі PlayStation™2 може піднятися та призвести до несправності. Регулярно (бажано раз на місяць) чистьте вентиляційні отвори, розташовані в задній та бокових панелях PlayStation™2.

## **Захист зовнішньої поверхні**

Щоб уникнути пошкодження пофарбованих деталей, подбайте про наступне.

- Не виливайте на виріб рідини, такі як алкоголь, розчинники чи інші хімічні речовини.
- Не залишайте на поверхні приставки гумові та вінілові вироби на тривалий час.

# Елементи керування/індикатори пульта й телевізора

## Елементи керування на пульті та телевізорі/приставці PlayStation™2

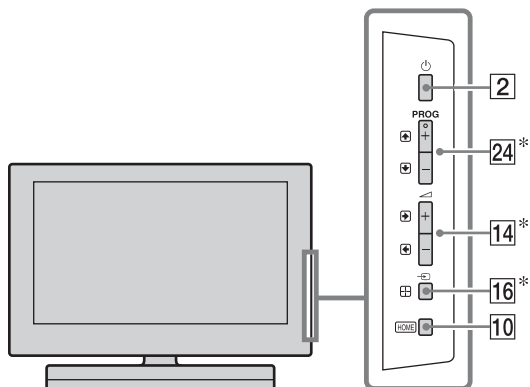
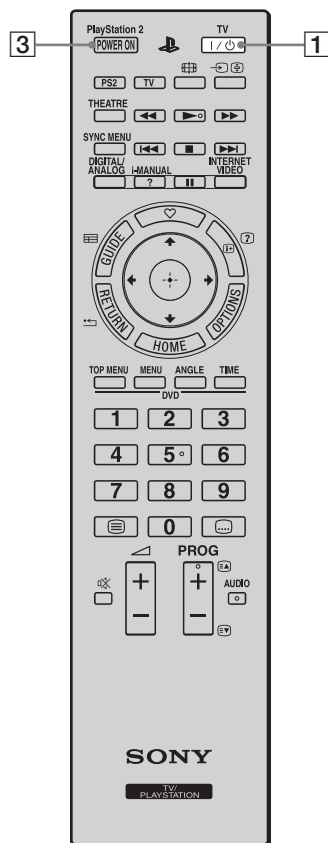

Кнопки на телевізорі виконують ті самі функції, що й кнопки на пульті.

\* У меню телевізора ці кнопки мають такі значення: / / / / .





- На кнопках із номером 5, , **PROG +** і **AUDIO** на пульті є тактильна точка. Спирайтеся на ці тактильні точки як на орієнтир під час використання телевізора.

Кнопка/перемикач	Опис
------------------	------

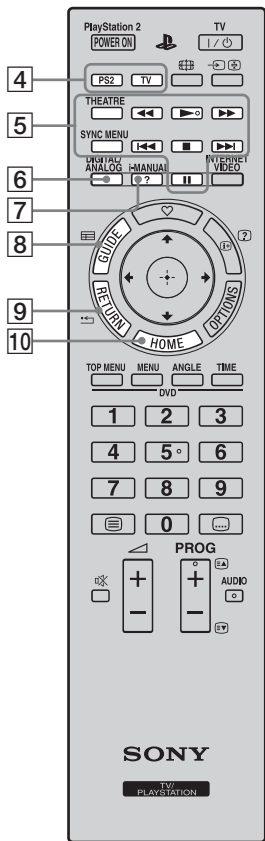
- |   |   |
|---|---|
| <b>1</b> <b>TV I/ (режим очікування телевізора)</b> | Натисніть, щоб увімкнути телевізор або увійти в режим очікування.<br><ul style="list-style-type: none"><li>• Після вимкнення телевізора сам телевізор і вбудована приставка PlayStation™2 переходять у режим очікування.</li></ul>  |
| <b>2</b> <b>(живлення)</b>                          | Натисніть, щоб увімкнути телевізор або увійти в режим очікування.<br><ul style="list-style-type: none"><li>• Щоб від'єднати телевізор, вимкніть його і від'єднайте кабель живлення від електромережі.</li><li>• Після вимкнення телевізора сам телевізор і вбудована приставка PlayStation™2 переходять у режим очікування.</li></ul> |
| <b>3</b> <b>PlayStation 2 POWER ON</b>              | Натисніть для увімкнення вбудованої приставки PlayStation™2. Телевізор і приставка PlayStation™2 вмикаються, а на телевізорі автоматично активується режим вводу з PlayStation™2 (стор. 38).  |



Кнопка/перемикач	Опис
4 <b>Функціональні кнопки</b>	Вмикають функцію телевізора чи функцію вбудованої приставки PlayStation™2 з автоматичним переключенням джерела вхідного сигналу між телевізором і приставкою PlayStation™2.
5 <b>Кнопки керування додатковим обладнанням</b>	<p>◀◀/▶▶/▶▶▶▶/◀◀◀◀/■/▶▶▶▶/  :</p> <p>Коли до телевізора підключено обладнання, сумісне з BRAVIA Sync, ним можна керувати за допомогою телевізійного пульта дистанційного керування, одночасно переглядаючи зображення із цього обладнання. Якщо активована функція PlayStation™2, то можна керувати програвачем компакт-/DVD-дисків.</p> <p><b>THEATRE:</b> Увімкніть «Режим театра» для оптимального відтворення звуку та зображення кінофільмів.</p> <p><b>SYNC MENU:</b> Натисніть, щоб відкрити меню BRAVIA Sync і вибрати підключене обладнання HDMI у списку «Вибір устр. HDMI».</p> <p></p> <ul style="list-style-type: none"> <li>• При вимкненні телевізора «Режим театра» також вимикається.</li> <li>• Якщо змінити налаштування «Вибір сцени», «Режим театра» вимикається автоматично.</li> <li>• «Контроль по HDMI» (BRAVIA Sync) доступний тільки для під'єднаних пристроїв Sony, які підтримують технологію BRAVIA Sync або функцію «Контроль по HDMI».</li> </ul>
6 <b>DIGITAL/ANALOG</b>	Натискайте для перемикання між цифровим та аналоговим режимами. При перегляді зображень із під'єданого обладнання: натисніть, щоб повернутися до останнього режиму перегляду телебачення.
7 <b>i-MANUAL</b>	Натисніть, щоб відобразити на екрані посібник з експлуатації.
8 <b>GUIDE (EPG)</b>	Натисніть для відображення цифрової електронної програми телерадіопередач (EPG) (стор. 20).
9 <b>RETURN</b>	<p></p> <ul style="list-style-type: none"> <li>• Ця кнопка недоступна для PlayStation™2.</li> </ul> <p><b>Функція телевізора:</b> Натисніть, щоб повернутися до попереднього вікна або вийти з меню.</p> <p><b>Функція PlayStation™2:</b> Натисніть для повернення до попереднього екрана меню DVD.</p>
10 <b>HOME</b>	Натисніть для відображення початкового меню телевізора (стор. 49).

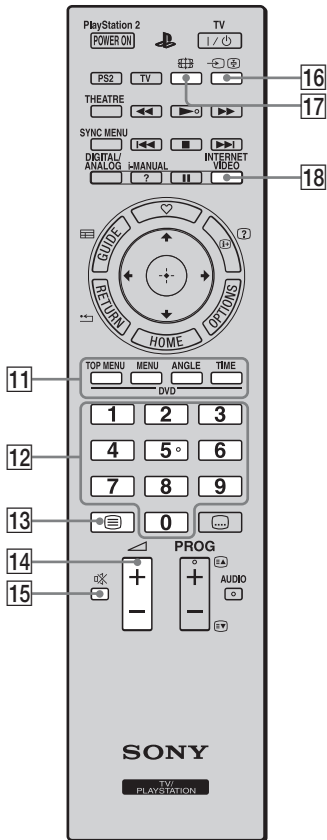

Кнопка/перемикач	Опис
11	<p><b>Кольорові кнопки/кнопки DVD</b></p> <p><b>Функція телевізора:</b> Коли кольорові кнопки доступні, на екрані з'являється інструкція з користування.</p> <p><b>Функція PlayStation™2:</b>  <b>DVD TOP MENU:</b>  Натисніть для відображення меню верхнього рівня.  <b>DVD MENU:</b>  Натисніть для відображення меню.  <b>DVD ANGLE:</b>  Натисніть для зміни кута перегляду.  <b>DVD TIME:</b>  Натисніть для відображення номера поточного елемента чи розділу, а також часу, що минув.</p>
12	<p><b>Цифрові кнопки</b></p> <p><b>У режимі телебачення:</b> Натискайте для вибору каналів. Для вибору каналів із номером 10 і вище швидко натискайте кнопку з наступною цифрою.</p> <p><b>Функція PlayStation™2:</b> Натискайте для вводу номера розділу.</p> <p><b>У режимі Текст:</b> Натискайте для введення номера сторінки.</p>
13	<p><b>(Текст)</b></p> <p>Натисніть для відображення текстової інформації (стор. 18).</p> <p></p> <ul style="list-style-type: none"> <li>• Ця кнопка недоступна для PlayStation™2.</li> </ul>
14	<p><b>+/- (гучність)</b></p> <p>Натискайте для регулювання рівня гучності.</p>
15	<p><b>⊗ (вимкнення звуку)</b></p> <p>Натисніть для вимкнення звуку.  Натисніть ще раз для відновлення звуку.</p>
16	<p><b>→/← (вибір вхідного сигналу/утримання Текст)</b></p> <p><b>У режимі телебачення:</b> Натисніть для відображення списку вхідних сигналів.</p> <p><b>У режимі Текст:</b> Натисніть для утримання поточної сторінки.</p>
17	<p><b>(режим екрана)</b></p> <p>Натисніть, щоб змінити формат екрана (стор. 19).</p>
18	<p><b>INTERNET VIDEO</b></p> <p>Натисніть, щоб отримати доступ до інтернет-матеріалів на «XMB» (стор. 32).</p>

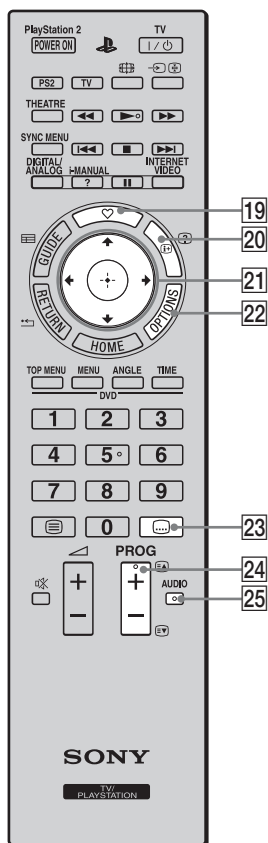

Кнопка/перемикач	Опис
19  (Улюблене)	Натисніть, щоб відобразити меню «Избранные» (стор. 21).
20  (відображення інформації/Текст)	Внаслідок кожного натискання кнопки на екрані з'являються такі елементи: <b>У цифровому режимі:</b> Інформація про поточну передачу → Інформація про наступну передачу <b>В аналоговому режимі:</b> Номер поточного каналу та екранний режим <b>У режимі Текст:</b> Відображає приховані дані (наприклад, відповіді на запитання вікторини) (стор. 19). <b>Функція PlayStation™2:</b> Панель керування
21  (↑/↓/←/→/⊕)	<b>Функція телевізора:</b> Натискайте  для переміщення курсору по екрану. Натисніть кнопку  , щоб вибрати/підтвердити виділений пункт. <b>Функція PlayStation™2:</b> Натискайте  для переміщення курсору по екрану. Натисніть кнопку  , щоб ввести/підтвердити виділений пункт.
22 <b>OPTIONS</b>	Натисніть, щоб відкрити список зручних функцій та ярликів меню. Пункти меню відрізняються залежно від поточного джерела вхідного сигналу та відтворюваного матеріалу.  • Ця кнопка недоступна для PlayStation™2.
23  (Параметри субтитрів)	<b>Функція телевізора:</b> Натискайте для вмикання та вимикання субтитрів (за наявності цієї функції). <b>Функція PlayStation™2:</b> Натискайте для вмикання та вимикання субтитрів (за наявності цієї функції).
24 <b>PROG +/-</b> 	<b>У режимі телебачення:</b> натисніть для вибору наступного (+) або попереднього (-) каналу. <b>У режимі Текст:</b> натисніть для вибору наступної () або попередньої () сторінки.
25 <b>AUDIO</b>	<b>Функція телевізора:</b> Натисніть, щоб змінити режим двоканального звуку (стор. 57). У цифровому режимі: натисніть, щоб змінити мову, що використовуватиметься для поточної передачі (стор. 59). <b>Функція PlayStation™2:</b> Натисніть, щоб змінити режим багатоканального звуку.

## Індикатори

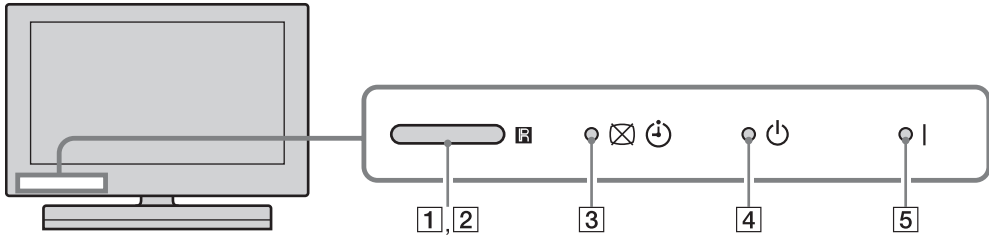



Індикатор	Опис
1 Датчик освітленості	Визначає рівень освітленості в приміщенні та відповідним чином регулює яскравість і колірний тон зображення. Не кладіть біля датчика жодних предметів, оскільки це може вплинути на його роботу.
2 Датчик дистанційного керування	Отримує сигнали з пульта дистанційного керування. Не кладіть біля датчика жодних предметів, оскільки це може вплинути на його роботу.
3 ☒ ⏴ (Откл. изобр. / Таймер)	Засвічується зеленим кольором, коли вибрано «Откл. изобр.» у режимі «Энергосбережение» або «Эко» (стор. 51). Світиться жовтогарячим світлом при встановленні таймера (стор. 51). Засвічується або блимає жовтогарячим під час оновлення програмного забезпечення.
4 ⏻ (очікування)	Засвічується червоним, коли телевізор перебуває в режимі очікування, в режимі енергозбереження ПК або під час оновлення програмного забезпечення.
5 I (живлення)	Світиться зеленим світлом, коли телевізор увімкнено.

# Перегляд телебачення

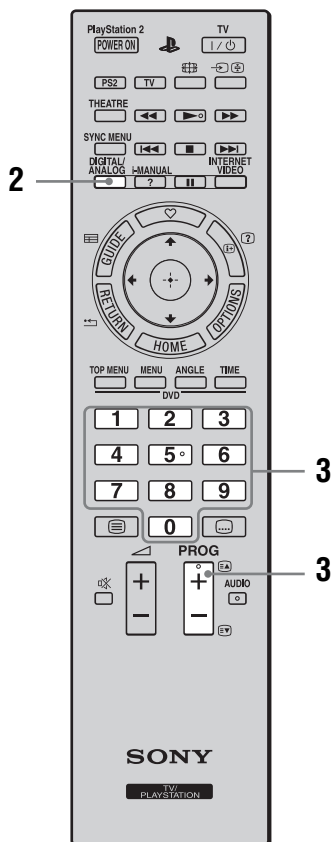
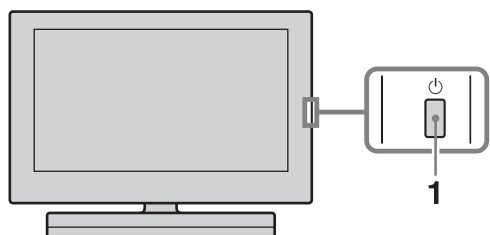
## Перегляд телебачення



- 1 Натисніть на телевізорі кнопку , щоб увімкнути його.

Якщо телевізор перебуває в режимі очікування (індикатор режиму очікування  на передній панелі телевізора світиться червоним світлом), натисніть кнопку **TV I/⏻** на пульті, щоб увімкнути телевізор.

- 2 Натисніть кнопку **DIGITAL/ANALOG**, щоб увімкнути цифровий чи аналоговий режим.









Перелік доступних каналів варіюється залежно від режиму.

- 3 Натискайте кнопки з цифрами або **PROG +/-**, щоб вибрати телевізійний канал.



Для вибору цифрової передачі використовуйте цифрову електронну програму телепередач (EPG), див. стор. 20.

У цифровому режимі на екрані на короткий час з'являється інформаційний банер. Кожне натиснення кнопки  циклічно змінює представлення інформаційного банера таким чином: інформація про поточну передачу → інформація про наступну передачу → банер відсутній

На банері можуть бути нижченаведені піктограми.

- : наявність доступної інтерактивної послуги (цифровий текст)
- : послуга радіозв'язку
- : шифрована/платна послуга
- : наявність кількох аудіомов
- : наявність субтитрів
- : наявність субтитрів для людей із поганим слухом
- : нагадування
- : рекомендований мінімальний вік для перегляду цієї передачі (від 4 до 18 років)
- : замок от дітей

### Щоб отримати доступ до Текст

Натисніть . Внаслідок кожного натискання кнопки  на екрані чергуються:

Текст і телевізійне зображення → Текст → Текст відсутній (вихід із послуги Текст)

Для вибору сторінки натискайте кнопки з цифрами або / .

Для утримання сторінки натисніть кнопку .

Для відображення прихованих даних натисніть кнопку .



- Можна також безпосередньо перейти на сторінку, вибравши її номер на екрані. Натискайте кнопки і / , щоб вибрати номер сторінки, потім натисніть .
- Коли у нижній частині сторінки Текст з'являються чотири кольорові елементи, користувач отримує швидкий і легкий доступ до сторінок (Швидкий текст). Натисніть відповідну кольорову кнопку, щоб отримати доступ до сторінки.
- Доступність інтерактивних послуг визначається телевізійною компанією.

## Щоб змінити Формат екрана вручну

Натисніть кнопку кілька разів для вибору потрібного Формат екрана.

### Оптимальний\*

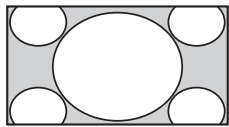

Збільшення зображення на увесь екран у форматі 16:9, максимально зберігаючи початкове зображення.

### 4:3

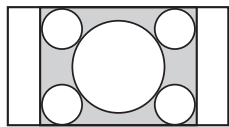

Показує зображення формату 4:3 у вихідному розмірі. Для заповнення екрана формату 16:9 по боках відображаються смуги.

### Широкоекранний

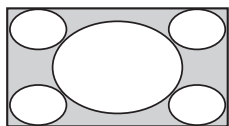

Горизонтально розтягує зображення формату 4:3 для заповнення екрана формату 16:9.

### Увеличенный\*

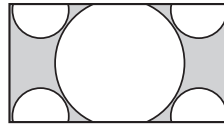

Показує широкоекранне зображення (формат поштової скриньки) у правильній пропорції.

### 14:9\*

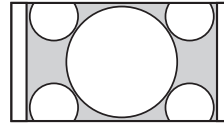

Показує зображення формату 14:9 у початковому розмірі. Для заповнення екрана формату 16:9 по боках відображаються смуги.

\* Верхня та нижня частини зображення можуть бути відрізані.



- При виборі формату «Оптимальний» деякі символи та/або букви у верхній і нижній частинах зображення можуть не бути видними. У такому разі відрегулюйте параметр «Размер по вертикали» у меню «Управление экраном» (стор. 54).



- Якщо для функції «Автомат. формат» (стор. 54) встановлено значення «Вкл.», телевізор автоматично вибирає найкращий формат для поточної передачі.
- Якщо вихідні зображення з роздільною здатністю 720p, 1080i або 1080p відображаються з чорною рамкою по краях екрана, виберіть формат «Оптимальний» або «Увеличенный», щоб настроїти зображення.

# Використання цифрової електронної програми телепередач (EPG)

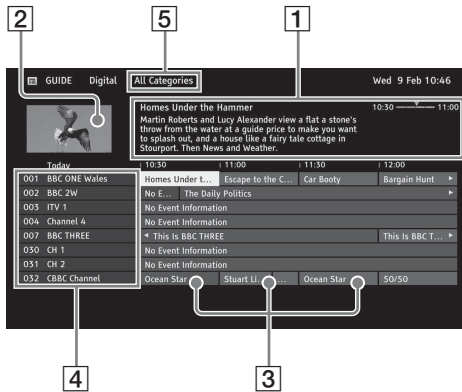

- 1 У цифровому режимі натисніть кнопку **GUIDE**.
- 2 Виконайте потрібну операцію, як показано у нижченаведеній таблиці або зображено на екрані.

Орган керування	Опис
1 <b>Інформаційне вікно</b>	Містить інформацію про виділену передачу.
2 <b>Вікно відео</b>	Показує передачу, яку ви переглядали, перш ніж відкрити EPG.
3 <b>Таблиця передач</b>	Вибір передачі для перегляду чи автоматичного нагадування.
4 <b>Інформація про канали</b>	Перелік назв і номерів каналів, які транслює телевізійна компанія.
5 <b>Категорія</b>	Категорія з відповідною назвою (наприклад, «Гид Избранные 1») містить усі канали, що належать до цієї категорії.



- У меню **OPTIONS** можна вибрати такі пункти:
  - «Список жанров программ» – пошук передач за жанром;
  - «Установки Гид Избранные» – реєстрація улюблених передач із будь-яких категорій;
  - «Список таймеров» – встановлення передач, що відтворюватиметься на екрані після запуску.

## Використання функції «Избранные»

Функція «Избранные» забезпечує швидкий доступ до улюблених телеканалів чи зовнішніх пристроїв (наприклад, ігрової приставки, програвача DVD), які ви використовуєте найчастіше. На екрані «Избранные» також можуть відображатися ваші улюблені медіафайли та інтернет-матеріали.



- Матеріали з Інтернету (наприклад, інтернет-відео) можуть бути недоступні в деяких країнах та регіонах.

### Відображення елементів меню Избранные

- 1 Натисніть ♥.

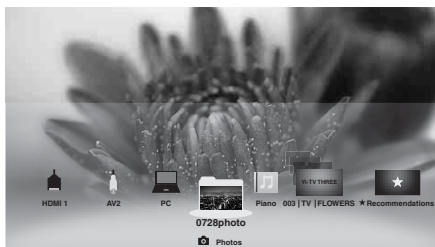

- 2 Користуючись пультом дистанційного керування, виберіть потрібний значок в нижній частині екрана і натисніть ⊕, щоб розгорнути його на повний екран.



- Якщо обрано папку з фотографіями, автоматично вмикається показ слайдів.

### Відображення недавно переглянутого

Вибравши пакет «Недавно просмотренные» на екрані «Избранные», ви можете переглянути список матеріалів, які нещодавно переглядали. Список «Недавно просмотренные» стирається щоразу, коли вимикається телевізор.

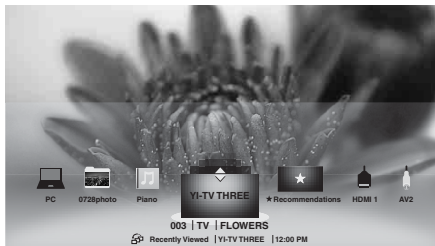

- Список «Недавно просмотренные» організовано за стековим принципом. Щоб переходити між його елементами, натискайте кнопки ⇄/⇅.

## Рекомендации

Функция «Рекомендации» автоматически анализирует ваши интересы на основе истории просмотра, чтобы найти передачи и другие материалы, які можуть вас зацікавити, і пропонує їх вам у меню «Избранные». Щоб увімкнути цю функцію, виберіть «Вкл.» у пункті «Рекомендация» меню «Общие настройки» (див. стор. 51).

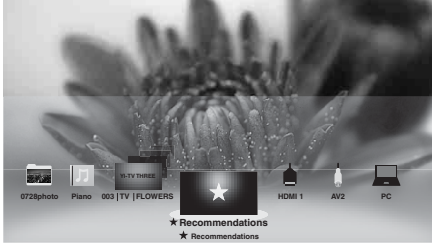

- Рекомендовані передачі, які транслюються в даний момент, відображаються у вигляді стекового списку. Щоб розгорнути вибраний елемент на весь екран, натисніть ⊕.



- Функція «Рекомендации» може бути недоступна залежно від регіону, країни та умов трансляції.

## Додавання та видалення елементів меню «Избранные»

Додавати та видаляти елементи меню «Избранные» можна через «ХМВ» або під час перегляду матеріалу на екрані.

- 1 Виберіть потрібний пункт у «ХМВ» і натисніть **OPTIONS**.
- 2 Виберіть «Добавить в избранные» або «Удалить из Избранных».







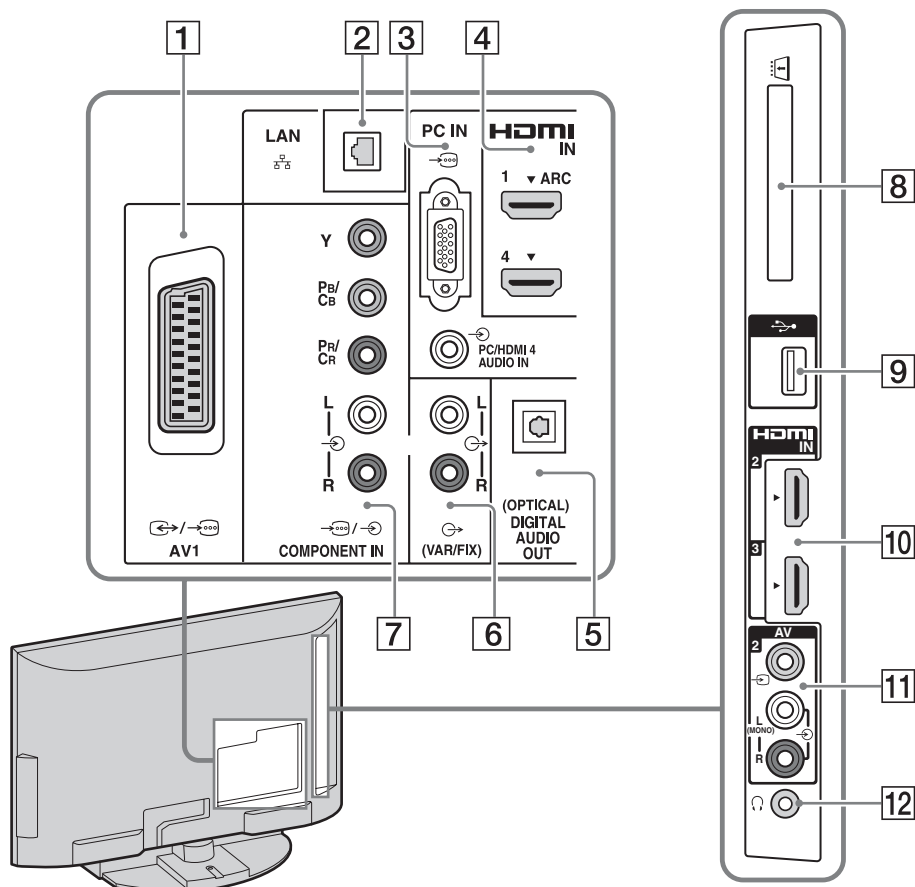





# Використання додаткового обладнання

## Підключення додаткового обладнання





До вашого телевізора можна підключити широкий діапазон додаткового обладнання.









## Підключення аудіо/відеоприладів (у порядку якості, від високої до низької)

Підключення до	Підключення за допомогою	Опис
 4,  10 HDMI IN 1, 2, 3 або 4	<b>Кабель HDMI</b>	<p>Високороздільний мультимедійний інтерфейс HDMI (High-Definition Multimedia Interface) забезпечує передачу нестиснених потоків цифрових даних між телевизором і аудіо-відеопристроями, оснащеними цим інтерфейсом. Крім того, якщо підключене обладнання підтримує функцію «Контроль по HDMI», інтерфейс HDMI забезпечує взаємодію з цим обладнанням.</p> <p></p> <ul style="list-style-type: none"> <li>• Обов'язково використовуйте тільки дозволений кабель HDMI із логотипом HDMI.</li> <li>• Якщо цифрова аудіосистема також підтримує технологію Audio Return Channel (ARC), її слід підключати до гнізда HDMI IN 1. Якщо ні, необхідно додатково підключити її до гнізда DIGITAL AUDIO OUT (OPTICAL).</li> <li>• Якщо пристрій має гніздо DVI, підключайте його до роз'єму HDMI IN 4 через перехідник DVI–HDMI (не додається), а його аудіовиходи – до роз'єму PC/HDMI 4 AUDIO IN, розташованого в PC IN.</li> </ul>
 7  /  COMPONENT IN	<b>Компонентний відеокабель, аудіокабель</b>	—
 1  /  AV1	<b>Кабель SCART</b>	При підключенні аналогового декодера ТВ-тюнер надсилає до нього зашифровані сигнали, а декодер розшифровує ці сигнали, перш ніж виводити їх.
 11  AV2 і  AV2	<b>Комбінований відеокабель</b>	Для підключення монофонічного обладнання використовуйте гніздо  AV2 L.

## Підключення аудіо/портативного обладнання

Підключення до	Підключення за допомогою	Опис
 6  (VAR/FIX)	<b>Аудіокабель</b>	Можна слухати звук телебачення через підключене аудіообладнання Hi-Fi.
 5 <b>DIGITAL AUDIO OUT (OPTICAL)</b>	<b>Оптичний аудіокабель</b>	Можна слухати звук телебачення через підключену систему домашнього кінотеатру з цифровим входом.
 9  USB	<b>USB-кабель</b>	Можна відтворювати фото, відео та музику з файлів, які зберігаються на USB-пристрої (стор. 26).

## Підключення іншого обладнання

Підключення до	Підключення за допомогою	Опис
3  PC IN	ПК-кабель із феритами, аудіокабель	Рекомендовано використовувати ПК-кабель із феритами, такий як «Connector, Mini D-sub 15» (див. 1-793-504-11, наявний у сервісному центрі Sony) або його аналог.
2  LAN	Кабель локальної мережі	Можна відтворювати вміст, що зберігається на сумісних із DLNA пристроях, через мережу (стор. 30).
8  CAM (модуль обумовленого доступу)		Надає доступ до платних послуг телебачення. Докладніші відомості див. у посібнику з експлуатації, наданому в комплекті з CAM.  <ul style="list-style-type: none"><li>• Не вставляйте чіп-картки безпосередньо у гніздо CAM (модуль обумовленого доступу) на телевізорі. Вони мають вставлятися до модулів обумовленого доступу, які надаються місцевим уповноваженим дилером.</li></ul>  <ul style="list-style-type: none"><li>• CAM не підтримується у деяких країнах/регіонах. Дізнайтеся у місцевого уповноваженого дилера.</li></ul>
12  Навушники		Можна слухати звук телевізора через навушники.

## Перегляд змісту, що надається додатковими приладами

- 1 Увімкніть підключене обладнання.
- 2 Натисніть  і виберіть джерело вхідного сигналу.

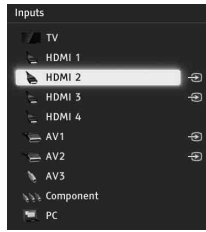

### Для одночасного перегляду двох зображень – PIP (Дві картинки)

«PIP» дозволяє одночасно переглядати два зображення з підключеного обладнання та телепрограми/композитного відео, крім входу SCART.



• Ця функція недоступна для вхідного сигналу з ПК.

- 1 Натисніть **OPTIONS**.
- 2 Виберіть «PIP» із меню **OPTIONS**.
- 3 Для перемикання звукового супроводу між зображеннями натискайте кнопку . Зображення, з якого відтворюється звук, підсвічується.

### Для одночасного перегляду двох зображень – PIP (Картинка в картинці)

У режимі «PIP» зображення з підключеного ПК відтворюється на повний екран, а телепрограма чи композитне відео (крім входу SCART) – у вставному вікні.

- 1 Натисніть **OPTIONS**.
- 2 Виберіть «PIP» із меню **OPTIONS**.
- 3 Для перемикання звукового супроводу між двома зображеннями використовуйте меню **OPTIONS**.

## Відтворення «Фото/Музыка/Видео» за допомогою USB

Можна відтворювати фото/аудіо/відеофайли, що зберігаються у цифровій фотокамері або відеокамері від Sony, на телевізорі за допомогою кабелю або накопичувача USB.

- 1 Натисніть **HOME** і виберіть USB-пристрої в категоріях «Фото», «Музыка» та «Видео».
- 2 Виберіть файли чи папки для відтворення на вибраному USB-пристрої.

### Автоматичне відтворення фотознімків

Відтворення фотознімків починається автоматично після підключення USB-пристрою до увімкненого телевізора, якщо в пункті «Автоматический запуск USB» вибрано «Слайд-шоу» або «Просм. мин.изобр.» (стор. 51).



- У разі підключення до телевізора цифрового фотоапарата Sony за допомогою USB-кабелю необхідно встановити на фотоапараті режим USB-з'єднання «Auto» або «Mass Storage».
- Відеофайли зберігаються в такій структурі папок (ієрархічно):  
/AVCHD/BDMV/STREAM/00000.MTS  
/PRIVATE/AVCHD/BDMV/STREAM/00000.MTS  
/MP\_ROOT/100ANV01/MANA0001.MP4
- Щоб запобігти втраті файлів, що зберігаються на USB-пристроях, слід регулярно робити їх резервні копії. Компанія Sony не відповідає за втрату чи пошкодження даних, які зберігаються на USB-пристроях.
- BRAVIA TV підтримує DivX®.
- Для отримання оновленої інформації про сумісні USB-пристрої відвідайте вказаний нижче веб-сайт:  
<http://support.sony-europe.com/TV/compatibility/>
- «Просмотр фото (USB)» підтримує файлові системи FAT12, FAT16 і FAT32.

- Файли із USB-пристрою мають бути наведених нижче підтримуваних форматів.
  - JPEG (файли формату JPEG, що мають розширення «.jpg» і відповідають стандарту DCF або Exif)
  - RAW (файли формату ARW/ARW 2.0 з розширенням «.arw») (тільки перегляд)
- Відтворення через USB підтримується такими форматами музичних файлів:
  - MP3 (файли з розширенням «.mp3», не захищені авторським правом)
- Відтворення через USB підтримується такими форматами відеофайлів:
  - AVCHD (файли з розширенням «.mts» або «.m2ts»)
  - MP4 (AVC) (файли з розширенням «.mp4»)
  - MPEG1 (файли з розширенням «.mpg»)
- Щоб запобігти втраті файлів, що зберігаються на USB-пристрої, слід регулярно робити їх резервні копії. Компанія Sony не відповідає за втрату чи пошкодження даних, які зберігаються на USB-пристрої.
- Ця функція не підтримується через роз'єм USB на передній панелі приставки PlayStation™2.

## Для відображення фотознімків – Режим Фоторамка

Можна встановити певний період часу, протягом якого на екрані відображатиметься фотознімок. Після закінчення цього періоду телевізор автоматично перейде у режим очікування.

- 1 Виберіть фотознімок.
- 2 Натисніть **OPTIONS** під час відображення вибраного фотознімка, потім за допомогою кнопок  $\leftarrow/\rightarrow$  виберіть пункт «Параметри файла» і натисніть  $\oplus$ .
- 3 За допомогою кнопок  $\leftarrow/\rightarrow$  виберіть пункт «Поместить в Фоторамку» і натисніть  $\oplus$ .
- 4 Натисніть **HOME**, потім натисніть  $\leftarrow/\rightarrow$ , щоб вибрати «Фото», виберіть «Режим Фоторамка» і натисніть  $\oplus$ .

Телевізор переходить у Режим Фоторамка, і на екрані відображається вибраний фотознімок.

## Для встановлення тривалості відображення фотознімка

Натисніть **OPTIONS**, виберіть пункт «Продолжительность» і натисніть кнопку  $\oplus$ . Потім виберіть тривалість і натисніть кнопку  $\oplus$ . На екрані з'явиться значок лічильника.



- Якщо вибирається фотознімок із USB-пристрою, то пристрій повинен залишатися підключеним до телевізора.
- Якщо активовано функцію «Таймер сна», телевізор автоматично перейде у режим очікування.

## Для відображення фотокarti

За допомогою цифрового фотоапарата з функцією GPS можна показати фотознімок із картою місцевості, де його було знято. Для цього телевізор має бути підключений до Інтернету, щоб завантажити картографічні дані.

- 1 Виберіть фотографію за допомогою «XMB».
- 2 Для збільшення та зменшення карти користуйтеся кнопками  $\updownarrow/\leftarrow/\rightarrow$
- 3 Натискайте найлівішу кольорову кнопку, щоб змінити положення відображення карти.



- Якщо телевізор не підключений до Інтернету, або якщо не діє картографічний сервіс в Інтернеті, на екрані відображатиметься великомасштабна карта, яку не можна збільшувати і зменшувати.
- Місце, позначене на карті, може відрізнятись залежно від цифрового фотоапарата.
- Картографічний сервіс в Інтернеті надає стороння організація. Тому цей сервіс може бути припинено, або умови його надання може бути змінено, без попередження.

## Використання BRAVIA Sync з функцією Контроль по HDMI

BRAVIA Sync із функцією «Контроль по HDMI» забезпечує взаємодію з сумісним обладнанням за допомогою шини даних HDMI CEC (Consumer Electronics Control). Щоб уніфікувати керування підключеним обладнанням, скористайтеся вказаними нижче налаштуваннями та рекомендаціями.

- 1 Натисніть **HOME**.
- 2 За допомогою кнопок  $\leftarrow/\rightarrow$  виберіть пункт «Установки».
- 3 За допомогою кнопок  $\updownarrow$  виберіть пункт «Внешние входы» і натисніть  $\oplus$ .
- 4 За допомогою кнопок  $\updownarrow$  виберіть «Контроль по HDMI» в меню «Настройка HDMI», тоді виберіть «Вкл.».



- «Контроль по HDMI» (BRAVIA Sync) доступний тільки для під'єднаних пристроїв Sony, які підтримують технологію BRAVIA Sync або функцію «Контроль по HDMI».
- Налаштування «Контроль по HDMI» необхідно виконати як на телевізорі, так і на підключених пристроях. Порядок налаштування підключених пристроїв описано у відповідних інструкціях.
- Коли підключаються пристрої Sony, сумісні з технологією «Контроль по HDMI» (BRAVIA Sync), BRAVIA Sync на цих пристроях активується автоматично.

### Керування пристроями, сумісними з BRAVIA Sync

Пристрої, сумісні з BRAVIA Sync, перелічено в розділі «Внешние входы» початкового меню як нове джерело вхідного сигналу (стор. 49). Щоб керувати цими пристроями за допомогою пульта, натисніть **SYNC MENU** і виберіть потрібні пристрої в меню «Выбор устр. HDMI».

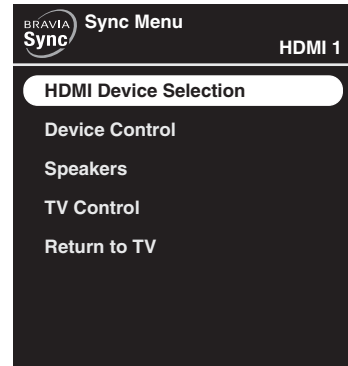

### Програвач BD/DVD

- Автоматично вмикає обладнання, сумісне з BRAVIA Sync, і перемикає телевізор на вхідний сигнал із цього обладнання, якщо вибрати цей пристрій у початковому меню або меню Sync.
- Автоматично включає телевізор і переключає його на вхідний сигнал із підключеного обладнання, коли обладнання починає відтворювати файли.
- Автоматично вимикає підключене обладнання, коли телевізор переводиться до режиму очікування.

### Аудіо-відеопідсилювач

- Автоматично вмикає підключений підсилювач і перемикає звуковий вихід із динаміка телевізора на аудіосистему, коли вмикається телевізор. Ця функція доступна тільки в тому випадку, якщо аудіо-відеопідсилювач використовувався раніше для відтворення звуку з телевізора.
- Автоматично перемикає звуковий вихід на аудіо-відеопідсилювач і вмикає підсилювач, коли вмикається телевізор.
- Автоматично вимикає підключений аудіо-відеопідсилювач, коли телевізор переводиться до режиму очікування.
- Дозволяє регулювати гучність ( $\triangle +/-$ ) і вимикати звук ( $\otimes$ ) підсилювача за допомогою пульта дистанційного керування телевізора.

- Якщо цифрова аудіосистема також підтримує технологію Audio Return Channel (ARC), її слід підключати до гнізда HDMI IN 1 за допомогою кабелю HDMI. Якщо система несумісна з технологією «Контроль по HDMI» або ARC, необхідно додатково підключити її до гнізда DIGITAL AUDIO OUT (OPTICAL).

### **Відеокамера**

- Автоматично вмикає телевизор і перемикає вхідний сигнал на підключену відеокамеру, коли вмикається ця відеокамера.
- Автоматично вимикає підключену відеокамеру, коли телевизор переводиться до режиму очікування.

# Використання функцій домашньої мережі

За допомогою цього телевізора можна переглядати вміст, що зберігається на сумісних із DLNA пристроях у домашній мережі.

Пристрої, що зберігають і надають вміст, такий як фото/аудіо/відеофайли, називаються «Сервер». Телевізор отримує фото/аудіо/відеофайли з сервера через мережу, і можна відтворювати їх навіть в інших кімнатах. Щоб використовувати домашню мережу, потрібен сумісний із DLNA пристрій (VAIO, Cyber-shot тощо) як сервер.

З'єднання з мережею може бути дротове (див. «Підключення до мережі» нижче) або бездротове (див. «Підтримка бездротового доступу до локальної мережі» на стор. 31).

Також, підключивши телевізор до Інтернету, можна відображати фотознімки, місце зйомки яких буде позначено на карті (стор. 27), або переглядати інтернет-відео (стор. 32).



- Щоб забезпечити підключення до Інтернету, вам потрібно укласти договір із постачальником послуг Інтернету.

## Підключення до мережі

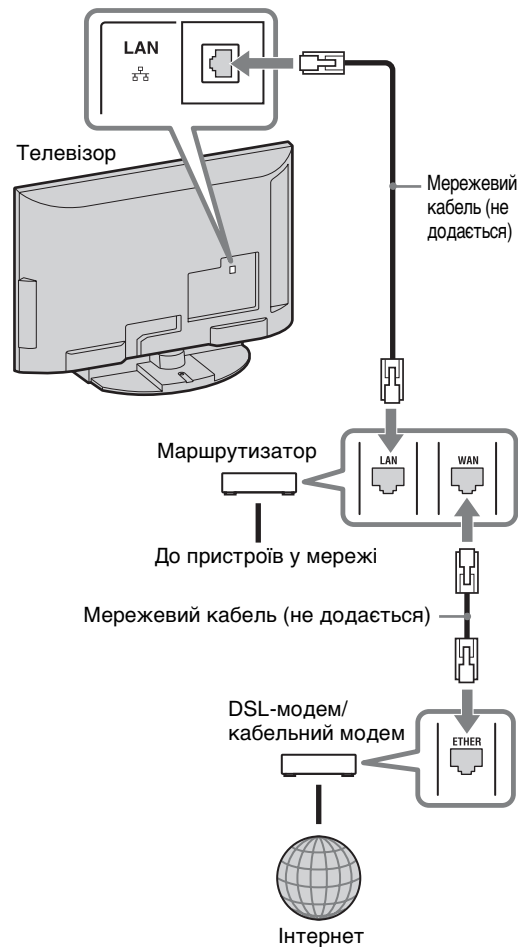

## Підтримка бездротового доступу до локальної мережі

Підтримка бездротового доступу до локальної мережі дозволяє легко підключитися до Інтернету та домашньої мережі за допомогою USB-адаптера бездротової мережі UWA-BR100 (станом на січень 2010). Для створення бездротової локальної мережі слід вставити адаптер в USB-порт телевізора.

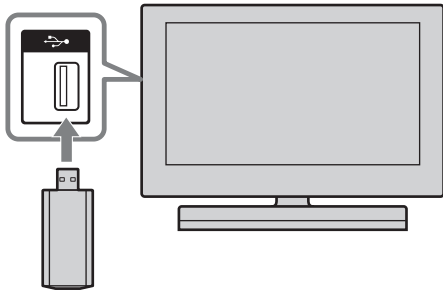

- Перш ніж налаштувати телевізор для бездротового доступу, необхідно сконфігурувати маршрутизатор бездротової мережі.
- USB-адаптер бездротової мережі надається в комплекті або продається додатково, залежно від моделі телевізора. У деяких країнах і регіонах цей адаптер не продається.
- Ця функція не підтримується через роз'єм USB на передній панелі приставки PlayStation™2.

### Підключення до бездротової мережі

Ви можете підключити телевізор до бездротової локальної мережі. Процедура налаштування залежить від типу мережі та маршрутизатора. Перш ніж налаштувати бездротову мережу, визначте її конфігурацію за наведеною нижче схемою.

- 1 Безпечна бездротова локальна мережа?

**ТАК:** перейти до п. 2.

**НІ:** виконати налаштування в розділах «Налаштування мережі» і

«Небезпечна мережа з будь-яким типом безпроводного маршрутизатора».

- 2 Маршрутизатор бездротової мережі підтримує протокол WPS (Wi-Fi Protected Setup)?

**ТАК:** виконати налаштування в розділах «Налаштування мережі» і «Безпечна мережа з WPS».

**НІ:** виконати налаштування в розділах «Налаштування мережі» і «Безпечна мережа без WPS».

### Налаштування мережі

Початковий екран меню «Налаштування мережі» дозволяє вибрати процедуру налаштування відповідно до конфігурації мережі.

«Просмотр состояния сети»: виберіть, щоб визначити стан мережі.

«Проводная настройка»: для підключення до дротової мережі.

«Беспроводная настройка»: для підключення до бездротової мережі.

### Безпечна мережа з WPS

Стандарт WPS дозволяє забезпечити захист домашньої бездротової мережі простим натисканням кнопки WPS на маршрутизаторі. Перш ніж налаштувати бездротову мережу, перевірте положення кнопки WPS на маршрутизаторі і з'ясуйте, як нею користуватися.

- 1 Виберіть «Беспроводная настройка» в початковому меню «Налаштування мережі».
- 2 Виберіть «WPS (кнопка)» або «WPS (PIN)» залежно від технології, яка використовується в маршрутизаторі.
- 3 Виконуйте інструкції, що з'являтимуться на екрані.



- Для підключення до бездротової мережі з WPS треба, щоб маршрутизатор підтримував стандарт WPS.

## Безпечна мережа без WPS

Для налаштування бездротової мережі треба знати SSID (ім'я бездротової мережі) та ключ безпеки (WEP або WPA). Якщо ви їх не знаєте, подивіться в інструкцію до маршрутизатора.

- 1 Виберіть «Беспроводная настройка» в початковому меню «Настройка сети».
- 2 Виберіть «Сканировать», потім у списку знайдених бездротових мереж виберіть свою мережу.
- 3 Виконайте інструкції, що з'являтимуться на екрані.

## Небезпечна мережа з будь-яким типом безпроводного маршрутизатора

Для налаштування бездротової мережі треба знати SSID (ім'я бездротової мережі). Ключ безпеки (WEP чи WPA) не потрібен, оскільки в цій процедурі не треба вибирати метод захисту.

- 1 Виберіть «Беспроводная настройка» в початковому меню «Настройка сети».
- 2 Виберіть «Сканировать», потім у списку знайдених бездротових мереж виберіть свою мережу.
- 3 Виконайте інструкції, що з'являтимуться на екрані.

## Послуга BRAVIA Internet Video





Послуга BRAVIA Internet Video дає можливість отримувати різноманітні розважальні матеріали з Інтернету безпосередньо на телевізор. Якщо у вас є ширококутний доступ в Інтернет, ви можете переглядати відео на замовлення, в тому числі художні та мультимедійні фільми.



- Підключіть телевізор до Інтернету через ширококутний канал і виконайте початкову настройку та «Настройка сети» (стор. 61).

### Для доступу до Internet Video

У відеоматеріалах можна здійснювати пошук у прямому і зворотному напрямку. (Наявність цієї функції залежить від постачальника послуг інтернет-контенту.)

- 1 Натисніть **INTERNET VIDEO**.
- 2 За допомогою кнопок /// виберіть піктограму відео, яке бажаєте переглянути, і натисніть .

### Повернення до режиму єдиного зображення

Натисніть  **RETURN**.



- Інтерфейс доступу до інтернет-відео залежить від постачальника інтернет-контенту.
- Служби інтернет-відео обмежують доступ до своїх матеріалів відповідно до налаштувань «Замок от детей» телевізора, проте деякі постачальники послуг не підтримують цю функцію.
- Щоб оновити вміст служб BRAVIA Internet Video, виберіть у початковому меню пункт «Установки», потім у меню «Сеть» виберіть «Обновить Интернет-содержимое» (стор. 61).

## Відтворення «Фото/Музыка/Відео» через мережу

Ви можете переглядати фотографії та відео, слухати музику з файлів, що зберігаються на медіа-сервері DLNA Certified у вашій домашній мережі. Домашня мережа забезпечує доступ до матеріалів з Інтернету чи локальних носіїв з телевізора, який може знаходитися навіть в іншій кімнаті. Для користування всіма можливостями домашньої мережі треба використовувати сервер DLNA Certified (наприклад, VAIO).

- 1 Натисніть **HOME**.
- 2 За допомогою кнопок  $\leftarrow/\rightarrow$  виберіть медіа-сервери в категорії «Фото», «Музыка» або «Відео».
- 3 Натискаючи кнопки  $\uparrow/\downarrow$ , виберіть файли або папки, які бажаєте переглянути, зі списку на вибраному медіа-сервері.



- Файли на мережевому пристрої мають бути сумісні з такими форматами:
  - Нерухомі зображення: формат JPEG
  - Музыка: формат MP3 або лінійний формат PCM
  - Відео: Формати файлів, що зберігаються на сервері: AVCHD або MPEG2 (в деяких випадках не відтворюється)

### Для відтворення фотознімків, музики й відео на телеекрані, використовуючи пристрої – **Renderer**

Фотографії, музику та відео, що зберігаються на мережевих пристроях (наприклад, цифрових фотоапаратах, мобільних телефонах) можна відтворювати на телевізорі, безпосередньо керуючи цільовим пристроєм. Мережевий пристрій має бути сумісним із модулем рендерінга.

- 1 Натисніть **HOME**.
- 2 За допомогою кнопок  $\leftarrow/\rightarrow$  виберіть пункт «Установки».

- 3 За допомогою кнопок  $\uparrow/\downarrow$  виберіть «Сеть», потім «Функция Renderer», «Контроль доступа к Renderer» і «Настройка Renderer» у меню «Renderer», якщо потрібно (стор. 61).
- 4 Відтворюйте медійні файли за допомогою мережевих пристроїв.

## Перевірка мережевого підключення

Уведіть потрібну літерно-цифрову послідовність для свого маршрутизатора (якщо треба). Параметри, які потрібно встановити (наприклад, IP-адреса, маска підмережі, DHCP) можуть бути різними залежно від інтернет-провайдера або маршрутизатора. Для отримання докладніших відомостей ознайомтеся з посібниками з експлуатації, які надаються інтернет-провайдером або постачаються з маршрутизатором.

- 1 Натисніть **HOME**.
- 2 За допомогою кнопок  $\leftarrow/\rightarrow$  виберіть пункт «Установки».
- 3 За допомогою кнопок  $\uparrow/\downarrow$  виберіть пункт «Сеть» і натисніть  $\oplus$ .
- 4 Виберіть «Настройка сети» і натисніть кнопку  $\oplus$ .
- 5 Виберіть «Авто», щоб встановити IP-адресу і проксі-сервер автоматично, або «Вручную», що встановити їх вручну.

Виконуйте інструкції, що з'являтимуться на екрані.

Початковий екран меню дозволяє вибрати процедуру налаштування відповідно до конфігурації мережі. «Просмотр состояния сети»: виберіть, щоб визначити стан мережі. «Проводная настройка»: для підключення до дротової мережі. «Беспроводная настройка»: для підключення до бездротової мережі.

## Регулювання для Настройки отображения серверов

Користувач може обрати сервери домашньої мережі, які відобразатимуться у початковому меню.

У початковому меню можуть автоматично відобразатися до 10 серверів.

- 1 Натисніть **HOME**.
- 2 За допомогою кнопок  $\leftarrow/\rightarrow$  виберіть пункт «Установки».
- 3 За допомогою кнопок  $\uparrow/\downarrow$  виберіть пункт «Сеть» і натисніть  $\oplus$ .
- 4 Виберіть «Настройки отображения серверов» і натисніть кнопку  $\oplus$ .
- 5 Виберіть сервер, який відобразатиметься у початковому меню, і налаштуйте його параметри.

### Якщо не вдається підключитися до домашньої мережі

Коли телевізор не може з'єднатися з домашньою мережею, він визначає правильність розпізнавання сервера. Якщо результати діагностики вказують на несправність, перевірте можливі причини, а також з'єднання та параметри мережі.

- 1 Натисніть **HOME**.
- 2 За допомогою кнопок  $\leftarrow/\rightarrow$  виберіть пункт «Установки».
- 3 За допомогою кнопок  $\uparrow/\downarrow$  виберіть пункт «Сеть» і натисніть  $\oplus$ .
- 4 Виберіть «Диагностика сервера» і натисніть кнопку  $\oplus$ .

Розпочнеться діагностика сервера. Після завершення діагностики сервера на екрані з'явиться звіт про результати діагностики.

# Використання приставки PlayStation™2

## Розширені функції PlayStation™2

Для розширеного користування приставкою PlayStation™2 надається Руководство пользователя для PlayStation™2. Зі свого ПК ви можете переглядати в Інтернеті Руководство пользователя (формат PDF), що містить інструкції до розширених функцій, технічні характеристики та іншу інформацію.

Відвідайте сайт [www.sony-europe.com/myproduct/](http://www.sony-europe.com/myproduct/) і введіть назву своєї моделі, щоб знайти відповідне Руководство пользователя.

## Назви компонентів

Спереду

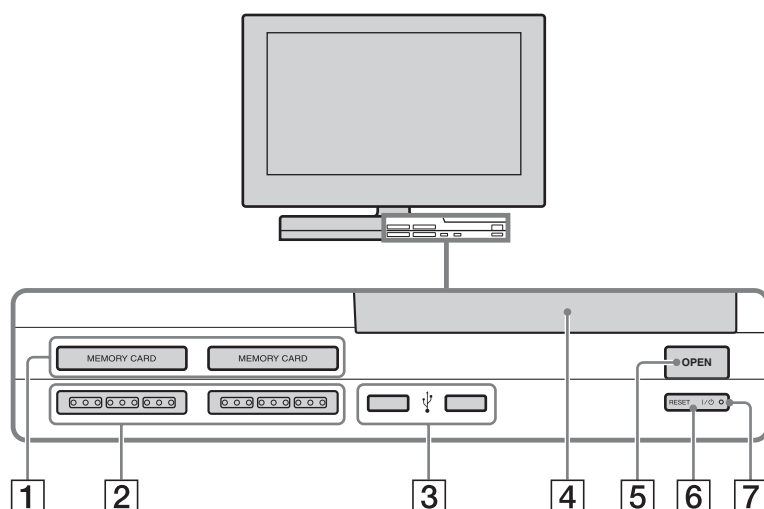

Підключення до	Опис
1 Гніздо MEMORY CARD 1/2	Вставте карту пам'яті (стор. 40).
2 Порт контролера 1/2	Вставте аналоговий контролер (DUALSHOCK®2) у порт контролера на приставці PlayStation™2 (стор. 38).
3 USB Роз'єм USB	До вбудованої приставки PlayStation™2 можна підключати різноманітні USB-пристрої, хоча не всі пристрої є сумісними. Додаткову інформацію див. у інструкціях до USB-пристрою.  <ul style="list-style-type: none"><li>• Через роз'єм USB приставки PlayStation не можна відтворювати фотографії, музику та відео.</li></ul>
4 Кришка диска	Натисніть кнопку <b>OPEN</b> , щоб відкрити кришку.
5 Кнопка OPEN	Натисніть, щоб відкрити кришку диска.

Підключення до	Опис
<b>6</b> I/⏻ (увімкнення/режим очікування)/кнопка RESET	Натисніть, щоб увімкнути вбудовану приставку PlayStation™2, перейти у режим очікування чи виконати скидання параметрів. RESET: натисніть один раз. Режим очікування: натисніть і утримуйте більше однієї секунди.
<b>7</b> Індикатор I/⏻ (увімкнення/режим очікування)	Світиться зеленим світлом, коли вбудована приставка PlayStation™2 увімкнена. Світиться червоним світлом, коли вбудована приставка PlayStation™2 знаходиться у режимі очікування.

## Ззаду

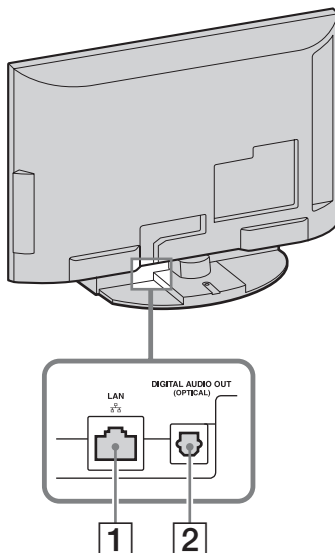

Підключення до	Опис
<b>1</b> LAN	Щоб грати в інтерактивні ігри, підключіть приставку PlayStation™2 до широкосмугової мережі (стор. 41).  Щоб користуватися функціями домашньої мережі «BRAVIA», підключіть до гнізда LAN на телевізорі за допомогою кабелю Ethernet (стор. 45).
<b>2</b> DIGITAL AUDIO OUT (OPTICAL)	Можна слухати звук, відтворюваний вбудованою приставкою PlayStation™2, через підключену систему домашнього кінотеатру з цифровим входом.

## Аналоговий контролер (DUALSHOCK®2)

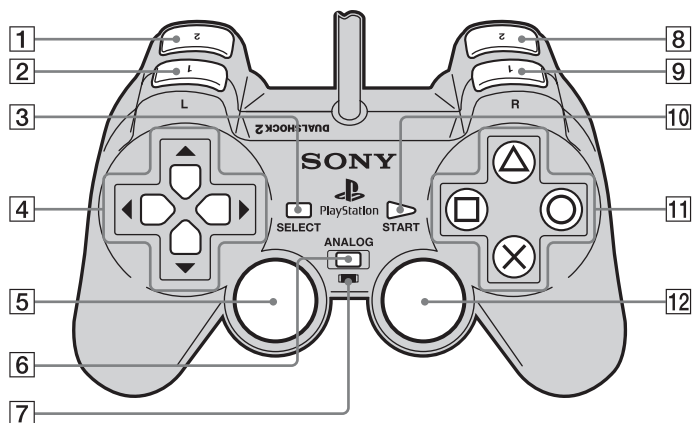

Кнопка/перемикач	Опис
1 Кнопка L2	
2 Кнопка L1	
3 Кнопка SELECT	
4 Кнопки напрямку	
5 Ліва аналогова ручка керування/кнопка L3	<p>💡</p> <ul style="list-style-type: none"> <li>Ліва аналогова ручка керування і кнопка <b>L3</b> функціонують тільки в аналоговому режимі (індикатор: червоний).</li> <li>Кнопка <b>L3</b> функціонує, коли аналогова ручка керування натиснута.</li> </ul>
6 Кнопка режиму ANALOG	Переключення між цифровим і аналоговим режимами.
7 Індикатор режиму	<p>Цифровий режим: не світиться. Аналоговий режим: світиться червоним.</p> <p>💡</p> <ul style="list-style-type: none"> <li>У залежності від програмного забезпечення натиснення кнопки <b>ANALOG</b> може не призвести до зміни режиму.</li> </ul>
8 Кнопка R2	
9 Кнопка R1	
10 Кнопка START	
11 Кнопки $\Delta/O/x/\square$	
12 Права аналогова ручка керування/кнопка R3	<p>💡</p> <ul style="list-style-type: none"> <li>Права аналогова ручка керування і кнопка <b>R3</b> функціонують тільки в аналоговому режимі (індикатор: червоний).</li> <li>Кнопка <b>R3</b> функціонує, коли аналогова ручка керування натиснута.</li> </ul>
	<p>💡</p> <ul style="list-style-type: none"> <li>У залежності від програмного забезпечення функціональність кнопок у аналоговому режимі може бути обмежена. Додаткову інформацію див. у інструкціях до програмного забезпечення.</li> <li>Увімкнути чи вимкнути функцію вібрації можна через меню параметрів програмного забезпечення. У залежності від програмного забезпечення функція вібрації може вмикатися автоматично.</li> </ul>

## Настройка приставки PlayStation™2

На вбудованій приставці PlayStation™2 можна грати в ігри, переглядати фільми і слухати музику.

- 1 Підключіть аналоговий контролер (DUALSHOCK®2) до порту контролера на передній панелі вбудованої приставки PlayStation™2.

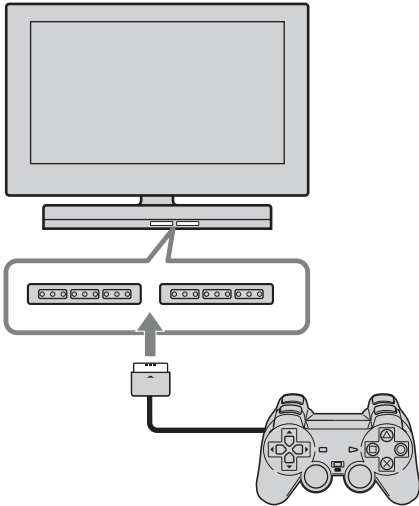

- 2 Натисніть кнопку **PlayStation 2 POWER ON** на пульті дистанційного керування, щоб увімкнути телевизор і приставку PlayStation™2. (На телевизорі автоматично активується режим вводу з PlayStation™2.)

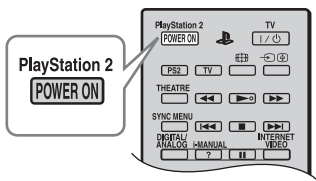

- При вимкненні телевизора також вимикається приставка PlayStation™2. Активація перерахованих нижче функцій призводить до вимкнення телевизора і приставки PlayStation™2.

- Отключение неиспользуемого ТВ
- Таймер сна
- Управление питанием с ПК
- Напоминание
- Таймер включения
- Режим Фоторамка

- Не намагайтеся отримати доступ до карти пам'яті, коли відображається попередження (наприклад, «телевізор скоро вимкнеться»).

## Відтворення вмісту

Приставка PlayStation™2 дозволяє грати в ігри, а також відтворювати звукові компакт-диски і відео DVD-диски.

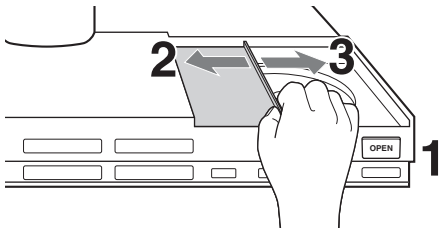

- 1 Натисніть кнопку **OPEN**, щоб відкрити замок кришки диска.
- 2 Зсуньте кришку диска вліво і вставте диск стороною з етикеткою догори.
- 3 Щоб закрити кришку диска, зсуньте її вправо до фіксації.



- Перед відтворенням диска переконайтеся, що кришка диска закрита.

## Ігри

На вбудованій приставці PlayStation™2 можна відтворювати програмне забезпечення формату PlayStation™2 і PlayStation™.

### Запуск гри

Вставте диск, щоб розпочати відтворення.



- Щоб завершити гру, натисніть кнопку PlayStation™2 **II/⏻** (**увімкнення/режим очікування**)/кнопка **RESET** на консолі спереду після збереження даних гри, а потім вийміть диск (стор. 36).

## Використання аналогового контролера (DUALSHOCK®2)

На аналоговому контролері (DUALSHOCK®2) є кнопки, що реагують на натискання, і ручки керування. Це дозволяє точно контролювати перебіг гри, змінюючи силу натискання кнопок і кут нахилу ручок керування. Це контролер із силовим зворотним зв'язком і функцією вібрації.



- У залежності від гри вам, можливо, доведеться переключити контролер у цифровий чи аналоговий режим. Для переключення в аналоговий режим натисніть на контролері кнопку режиму **ANALOG**. Щоб повернутися у цифровий режим, знову натисніть кнопку режиму **ANALOG**. Деякі ігри здійснюють переключення автоматично.

## Використання карт пам'яті

Дані гри можна зберегти, а потім завантажити із карти пам'яті (продається окремо). Крім того, дані гри можна видалити або скопіювати з однієї карти пам'яті на іншу.

### Типи карт пам'яті

Існує два типи карт пам'яті. Вибирайте карту пам'яті згідно з використовуваним програмним забезпеченням.

#### Карта пам'яті для PlayStation™2; SCPH-10020 E

- Сумісне ПЗ: програмне забезпечення формату PlayStation™2
- Об'єм пам'яті: приблизно 8 МБ

#### Карта пам'яті SCPH-1020 E (більше не випускається)

- Сумісне ПЗ: програмне забезпечення формату PlayStation™
- Об'єм пам'яті: 15 блоків пам'яті (приблизно 120 КБ)



- MagicGate™ — це позначення технології захисту авторських прав, розробленої корпорацією Sony.

### Вставка карти пам'яті

Вставте карту пам'яті у гніздо карти пам'яті. Деякі ігри вимагають використовувати конкретне гніздо карти пам'яті.

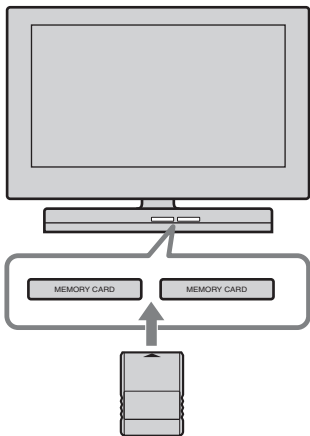

### Копіювання і видалення збережених даних

Збережені дані можна видалити або скопіювати на іншу карту пам'яті. Для вибору елементів використовуйте кнопки напрямку і кнопку контролера  $\odot$   $\otimes$ .

- 1 Увімкніть вбудовану приставку PlayStation™2 без диска і вставте карту пам'яті.
- 2 Виберіть «Браузер», а потім вкажіть карту пам'яті, з якої ви хочете скопіювати чи видалити дані.
- 3 Виберіть значок елемента даних, а потім виберіть команду «Копирование» або «Удаление».
- 4 Виконуйте інструкції, що з'являтимуться на екрані.

## Інтерактивні ігри

Щоб грати в інтерактивні ігри, підключіть вбудовану приставку PlayStation™2 до мережі.

Необхідні компоненти

- Гра PlayStation™2 з підтримкою мережі
- Широкосмуговий доступ до Інтернету
- Кабель Ethernet (наявний у продажу)
- Карта пам'яті (8 МБ) (для PlayStation™2) (продається окремо)

## Створення мережевої конфігурації

Для використання інтерактивної гри підключіть кабель Ethernet (наявний у продажу) до мережевого роз'єму і створіть мережеву конфігурацію. Інструкції зі створення мережевої конфігурації надаються у комплекті з інтерактивною грою.

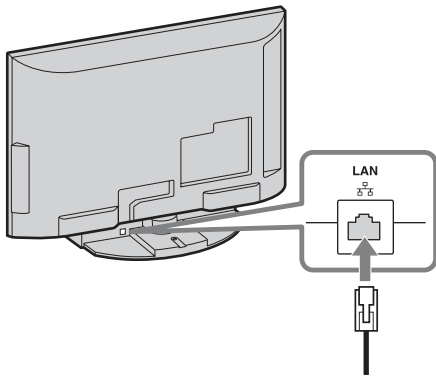

## Перегляд DVD-диска

Вбудована приставка PlayStation™2 може відтворювати DVD-диски.

### Запуск DVD-диска







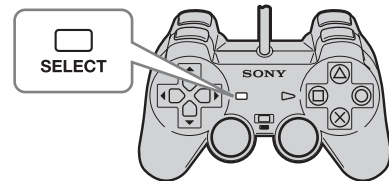













Вставте DVD-диск, щоб розпочати відтворення.

## Керування програвачем DVD



Натисніть кнопку **SELECT** на аналоговому контролері, а потім виберіть значок.



## Елементи на панелі керування

Значок		Опис
	<b>Меню</b>	Відображення меню
	<b>Меню верхнього рівня</b>	Відображення меню верхнього рівня
	<b>Назад</b>	Повернення на попередній екран
	<b>Параметри звуку</b>	Відображення і зміна параметрів звуку
	<b>Параметри кута перегляду</b>	Відображення і зміна кута перегляду
	<b>Параметри субтитрів</b>	Відображення і зміна параметрів субтитрів
	<b>Перейти до</b>	Перехід до вибраного елемента, розділу чи на вказаний час і початок відтворення
	<b>Настройка</b>	Відображення і зміна параметрів мови, якості зображення, звуку, рівня батьківського контролю тощо
	<b>Дисплей часу</b>	Відображення номера поточного елемента чи розділу, часу, що минув, тощо
	<b>Довідка</b>	Відображення функцій кнопок аналогового контролера (DUALSHOCK®2)
<b>0-9</b>	<b>Перейти до розділу</b>	Для введення номера розділу, до якого необхідно перейти
	<b>Попередній/ наступний</b>	Повернення/перехід на початок поточного, попереднього чи наступного розділу
	<b>Пошук</b>	Швидке відтворення назад/вперед
	<b>Повільно</b>	Сповільнене відтворення/прокручування назад
	<b>Відтворення</b>	Запуск відтворення
	<b>Пауза</b>	Призупинення відтворення
	<b>Стоп</b>	Зупинка відтворення
<b>A-B</b>	<b>Повтор A-B</b>	Вибір сцени для відтворення і запуск її відтворення
	<b>Відтворення у довільній послідовності</b>	Відтворення елементів чи розділів у довільній послідовності
	<b>Відтворення у запрограмованій послідовності</b>	Відтворення елементів чи розділів у запрограмованій послідовності
	<b>Повторне відтворення</b>	Вибір повторного відтворення усіх елементів на диску, одного елемента чи одного розділу
	<b>Оригінал/список відтворення</b>	Для дисків DVD-RW (режим VR): відтворення оригінального вмісту чи списку відтворення
	<b>Очистити</b>	Очищення вибраних номерів чи режимів відтворення



- Якщо після зупинки відтворення знову вибрати  (стоп), то функція поновлення відтворення (відтворення з точки останньої зупинки) вимикається.
- Деякі елементи на панелі керування не можна вибрати, коли діє функція поновлення відтворення. Щоб вибрати такі елементи, скасуйте поновлення відтворення. Для цього виберіть на панелі керування  (стоп), дочекайтеся зупинки відтворення і знову виберіть  (стоп).

## Параметри батьківського контролю

На панелі керування виберіть «Установка», а потім «Родительский контроль» у «Пользовательские установки».

Дотримуючись інструкцій, зареєструйте або введіть пароль. Після реєстрації або вводу пароля виберіть регіон і рівень батьківського контролю на відповідних екранах.



- Якщо ви вибрали у списку регіонів «Другие», див. «Розширені функції PlayStation™2» (стор. 35).
- Пам'ятайте, що чим нижче значення рівня батьківського контролю, тим жорсткіші обмеження.
- Щоб скасувати встановлений рівень батьківського контролю, виберіть «Вykl.».
- Щоб змінити пароль, виберіть «Изменение пароля» у параметрах батьківського контролю і дотримуйтеся подальших інструкцій.

### Тимчасове скасування обмежень батьківського контролю

Включіть відтворення DVD-диска. У відповідь на запит системи виберіть «Да» і введіть пароль.



- Не можна змінити параметри батьківського контролю без пароля.
- Коли відтворення DVD-диска зупиниться, відновиться рівень батьківського контролю, встановлений за замочуванням.
- Якщо ви забули пароль, вставте DVD-диск без функції батьківського контролю. Щоб зупинити відтворення, виберіть на панелі керування ■ (стоп), а потім ще раз виберіть ■ (стоп) для вимкнення функції поновлення відтворення. Виберіть «Установка», потім «Родительский контроль» у «Пользовательские установки» і натисніть кнопку ⊗. Натисніть кнопку **SELECT** на аналоговому контролері, а потім введіть число «7444».

## Сумісне програмне забезпечення

### DVD-диски

- DVD-ROM формату PlayStation™2
- DVD-ROM (DVD-відео)
- DVD+R/DVD+RW
- DVD-R/DVD-RW (режим відео / режим VR)

### Компакт-диски



- CD-ROM формату PlayStation™2
- CD-ROM формату PlayStation™
- CD-DA (аудіо компакт-диск)



- Деякі диски можуть не відтворюватися через наявність подряпин, пилу або помилок запису.
- Функція відтворення аудіо компакт-дисків у цьому виробі відповідає стандарту компакт-диска (CD). Недавно деякі звукозаписувальні компанії розпочали продаж музичних дисків, закодованих за допомогою технології захисту авторських прав. Такі музичні диски можуть не відповідати стандарту CD і, відповідно, не будуть відтворюватися цим виробом.
- DualDisc — це двосторонній диск, на одній стороні якого записані DVD-матеріали, а на іншій — цифрові звукові дані. Оскільки сторона зі звуковими даними не відповідає стандарту CD, то відтворення таких дисків цим виробом не гарантується.
- Не використовуйте нелегально скопійовані диски. Це може викликати несправність або пошкодження приставки PlayStation™2.

### Коди регіонів

Деяким дискам присвоюються коди регіонів для кожного регіону продажу. Вбудована приставка PlayStation™2 може відтворювати диски з наступними кодами регіонів.

- DVD: ,  (окрім RU),  (RU)
- DVD-ROM/CD-ROM формату PlayStation™2:
- CD-ROM формату PlayStation™:

## Відео DVD-диски

Вбудована приставка PlayStation™2 може відтворювати тільки диски, записані у форматі мовлення PAL.

## Диски DVD-R, DVD-RW, DVD+R і DVD+RW

- Відтворюються тільки диски, закриті для запису.
- Вбудована приставка PlayStation™2 не підтримує відтворення захищених від копіювання відеоматеріалів цифрових телепередач, що записані на дисках DVD-RW і DVD-R з підтримкою системи Content Protection for Recordable Media (CPRM).

---

## Параметри Інтернету для вбудованої приставки PlayStation™2

Щоб грати в інтерактивні ігри, підключіть приставку PlayStation™2 до широкосмугової мережі. Для усіх інтерактивних ігор потрібні наступні компоненти.

- Гра PlayStation™2 з підтримкою мережі
- Широкосмуговий доступ до Інтернету
- Кабель Ethernet (наявний у продажу)
- Карта пам'яті (8 МБ) (для PlayStation™2) (продається окремо)



- Не можна грати в інтерактивні ігри через з'єднання віддаленого доступу або підключення по лінії ISDN.
- Підключення зовнішнього мережевого пристрою до роз'єму USB не підтримується.
- Існує два типи кабелів Ethernet: прямий кабель і перехресний кабель. Для підключення вбудованої приставки PlayStation™2 до каналу широкосмугового доступу до Інтернету використовуйте кабель відповідного типу. Додаткову інформацію див. у документації до мережевого пристрою або звертайтеся до постачальника послуг Інтернету.
- Не підключайтеся до гнізда LAN на телевізорі за допомогою кабелю Ethernet.

## Підключення за допомогою кабелю Ethernet

Вбудовану приставку PlayStation™2 можна підключити до мережі за допомогою кабелю Ethernet через розташований ззаду роз'єм NETWORK. Підключення можливе до мережі 100 Base-TX або 10 Base-T. Додаткову інформацію див. у інструкціях до мережевого пристрою.

### Базова настройка мережі

Лінія мережі

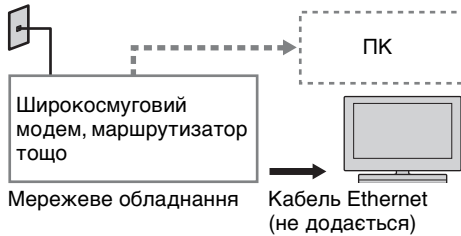

**Лінія мережі:** залежить від типу каналу широкопasmового доступу до Інтернету.

**Мережеве обладнання:** також залежить від типу каналу широкопasmового доступу.



- Для підключення вбудованої приставки PlayStation™2 чи ПК до мережі може знадобитися мережевий прилад, наприклад маршрутизатор або концентратор. Додаткову інформацію див. у інструкціях до мережевого пристрою.
- Додаткову інформацію щодо налаштування мережі див. у розділі «Розширені функції PlayStation™2» (стор. 35).

## Підключення вбудованої приставки PlayStation™2

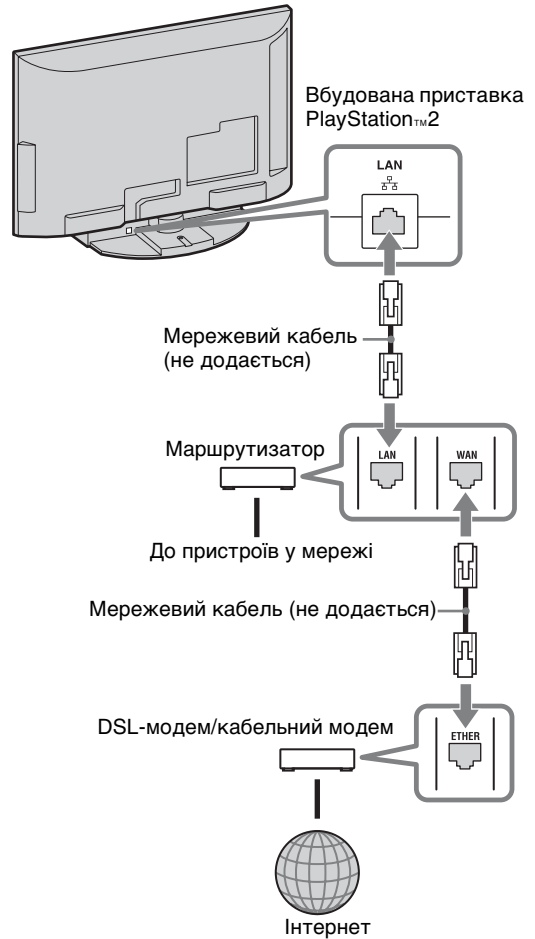

- 1 Підключіть кабель Ethernet до роз'єму NETWORK ззаду.
- 2 Підключіть кабель Ethernet до мережевого пристрою.



- До встановлення усіх з'єднань не підключайте кабель живлення вбудованої приставки PlayStation™2 до електричної розетки.

- Не підключайте до мережевого роз'єму кабелі Ethernet чи телефонні кабелі наступних типів. На роз'єм може бути поданий надмірний електричний струм, який здатен спричинити несправність, перегрівання чи загорання роз'єму.
  - Звичайні телефонні лінії у житлових приміщеннях
  - Кабелі Ethernet, не призначені для використання у мережі 10Base-T/100Base-TX
  - Телефонні чи інформаційні лінії, сумісні із мережею ISDN (цифрова)
  - Лінії офісної АТС
  - Інші телефонні лінії невідомого типу

### Настройка параметрів мережі

Після підключення кабелю Ethernet до вбудованої приставки PlayStation™2 необхідно настроїти і зберегти параметри мережі. Для цього вам знадобиться диск доступу до мережі, який надається після реєстрації приставки PlayStation™2. Ви можете зареєструвати приставку PlayStation™2. Додаткову інформацію див. у розділі «Розширені функції PlayStation™2» (стор. 35).

Для настройки мережі вам знадобляться наступні компоненти.

- Карта пам'яті (8 МБ) (для PlayStation™2) (продається окремо)
- Реєстраційне ім'я та інформація про конфігурацію мережі, надані постачальником послуг Інтернету



- У залежності від типу використовуваних послуг Інтернету вам, можливо, доведеться повідомити постачальнику MAC-адресу приставки. MAC-адреса приставки PlayStation™2 вказана на екрані з інформацією про версію.

## Відображення головного меню

Головне меню відкриває доступ до інформації й уможливорює налаштування різних параметрів. Також із головного меню користувач може переходити до таких екранів. Головне меню відображається в результаті ввімкнення консолі, у яку не завантажено диск.

- Екран оглядача (стор. 46)
- Меню конфігурації системи (стор. 47)

- 1 На пульті дистанційного керування телевізором натисніть **PlayStation 2 POWER ON**.

Відобразиться головне меню. Зауважте, що для виведення на екран головного меню може знадобитися деякий час.



- Якщо кнопку **PlayStation 2 POWER ON** на пульті дистанційного керування телевізором натиснуто за наявності диска, головне меню не відобразиться. Щоб відобразити головне меню, натисніть кнопку **OPEN** на передній панелі консолі й вилучіть диск. Після цього натисніть кнопку **PlayStation 2 POWER ON** на пульті дистанційного керування телевізором.

### Використання екрана оглядача

На екрані оглядача можна виконувати такі операції:

- Копіювати або видаляти дані, збережені на карті пам'яті
- Розпочинати гру
- Розпочинати відтворення аудіо компакт-диска
- Розпочинати відтворення диска DVD

- 1 Відобразіть головне меню.
  - 2 За допомогою кнопок напрямку виберіть «Браузер» і натисніть кнопку (X).
- Відобразиться екран оглядача.
- 3 Вставте диск або карту пам'яті.
- На екрані оглядача відобразиться піктограма завантаженого носія.

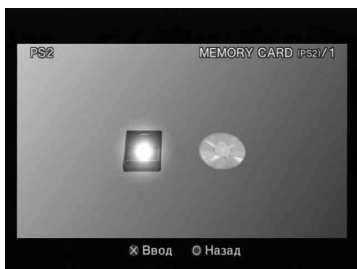

- 4 Виберіть піктограму й натисніть кнопку (X).
- Якщо вибрано піктограму карти пам'яті, відображаються піктограми даних, збережених на карті пам'яті. Інструкції щодо копіювання або видалення збережених даних ігор наведені в розділі «Копіювання і видалення збережених даних» (стор. 40).
  - Якщо вибрано піктограму диска із програмним вмістом формату PlayStation™2 або PlayStation™, розпочнеться гра.
  - Якщо вибрано піктограму аудіо компакт-диска, відображаються доріжки, що містяться на компакт-диску. Зверніться до розділу «Відтворення вмісту» (стор. 39).
  - Якщо обрано піктограму диска DVD, розпочнеться відтворення диска DVD.
- 💡
- Якщо в консоль не завантажено ані карти пам'яті, ані диска, на екрані оглядача відобразиться повідомлення «Нет данных».

## Використання меню конфігурації системи

За допомогою меню конфігурації системи користувач може виконувати налаштування багатьох параметрів, зокрема вибирати мову, встановлювати час, а також призначати спосіб виведення аудіо- й відеовмісту.

- 1 Відобразіть головне меню.
  - 2 За допомогою кнопок напрямку виберіть «Конфигурация системы» й натисніть кнопку (X).
- Відобразиться меню Конфигурация системы.

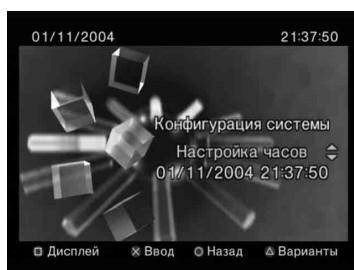

- 3 Виберіть елемент меню й натисніть кнопку (X).
- Опції елемента стають активними й можуть бути обрані.
- 4 Виберіть бажане значення й натисніть кнопку (X).
- Додаткова інформація наведена в інструкціях до кожного елемента меню (стор. 48).





- У наведених нижче роз'ясненнях опції елементів меню, що використовуються за замовчуванням, є підкресленими.
- Кожну опцію, призначену на заміну попередньої, буде збережено; вона залишиться діючою навіть після вимкнення або перезавантаження консолі.

### Настройка часов

Користувач може встановити дату й час. За допомогою кнопок напрямку задайте значення для параметрів «Год», «Месяц», «День», «Час», «Минута» и «Секунда». Задане значення стає діючим після натискання кнопки (X).

## Додаткові налаштування

Натиснувши кнопку  на екрані «Налаштування годинника», можна налаштувати такі параметри: «Формат дати» та «Формат часу». Щоб налаштувати зазначені параметри, скористайтеся кнопками напрямку й кнопкою .

<b>Формат часу</b>	Призначення 12- або 24-годинного формату відображення часу системним годинником
<b>Формат дати</b>	Призначення порядку відображення року, місяця й числа
<b>Часовий пояс</b>	Визначення часового поясу
<b>Летнє час</b>	Встановлення годинника на «зимовий» або «літній» час (на годину вперед). Зазвичай обирайте опцію «зимнє час».

## Размер екрана

Вибір формату відображення вмісту на екрані телевізора.

<b>4:3</b>
<b>Весь екран*</b>
<b>16:9</b>

\* Режим відображення «Весь екран» підтримує відповідне відображення меню конфігурації системи, екрана оглядача й екрана відтворення аудіо компакт-дисків.

## DIGITAL OUT (OPTICAL) (цифровий оптичний вихід)

Користувач може задати виведення сигналу через з'єднувач DIGITAL OUT (OPTICAL).

<b>Вкл.</b>	Оберіть цю опцію, якщо сигнал виводитиметься через з'єднувач DIGITAL OUT (OPTICAL).
<b>Викл.</b>	Оберіть цю опцію, якщо сигнал не виводитиметься через з'єднувач DIGITAL OUT (OPTICAL).

## Пульт дистанційного керування

Використовуючи пульт дистанційного керування DVD (для PlayStation™2) (продається окремо), налаштуйте цей параметр.

<b>Функція гри Вкл.</b>	Якщо оперування програмним вмістом формату PlayStation™2 або PlayStation™ здійснюватиметься за допомогою пульта дистанційного керування DVD, виберіть цю опцію.
<b>Функція гри Викл.</b>	Якщо оперування програмним вмістом формату PlayStation™2 або PlayStation™ не здійснюватиметься за допомогою пульта дистанційного керування DVD, виберіть цю опцію.



- Якщо параметру використання пульта дистанційного керування DVD надане значення «Функція гри Вкл.», застосовуються такі обмеження:
  - Індивідуальні властивості програмного забезпечення унеможливають належне функціонування деяких кнопок пульта дистанційного керування
  - Одночасне натискання двох або декількох кнопок на пульті дистанційного керування DVD блокує роботу пульта.
  - Відключення контролера від порту контролера 1 унеможливає належне функціонування певного програмного забезпечення. У такому разі надайте параметру значення «Функція гри Викл.».

## Язык

Оберіть мову відображення текстового вмісту головного меню, екрана оглядача, меню конфігурації системи й екрана з даними щодо версії системи.

<b>Английский</b>	Текстовий вміст відображається англійською мовою
<b>Русский</b>	Текстовий вміст відображається російською мовою

# Використання функцій меню

## Перехід по пунктах початкового меню телевізора у рядку XMB™

Початкове меню телевізора/XMB™ (XrossMediaBar) забезпечує швидкий доступ до списку передач, джерел вхідного сигналу, меню налаштувань тощо.

- 1 Натисніть **HOME**, щоб відобразити XMB™.



- 2 За допомогою кнопок  $\leftarrow/\rightarrow$  виберіть категорію.

Піктограма категорії медіа	Опис
<b>Установки</b>	Містить всю необхідну інформацію для налаштування телевізора (стор. 50).
<b>Фото</b>	Перегляд фотографій із пристроїв, підключених через порт USB або через мережу, у тому числі з Інтернету. (стор. 26, 33).
<b>Музыка</b>	Прослуховування музики із пристроїв, підключених через порт USB або через мережу, у тому числі з Інтернету. (стор. 26, 33).
<b>Видео</b>	Перегляд відео із пристроїв, підключених через порт USB або через мережу, у тому числі з Інтернету. (стор. 26, 33).
<b>Цифровое ТВ</b>	Вибір цифрових каналів та цифрової електронної програми телепередач (EPG) (стор. 20).
<b>Аналоговое ТВ</b>	Вибір аналогових каналів.
<b>Внешние входы</b>	Дозволяє вибрати обладнання, підключене до телевізора.
<b>Сеть</b>	Перегляд «Інтернет-відео» (стор. 32).

- 3 За допомогою кнопок  $\uparrow/\downarrow$  виберіть пункт, потім натисніть  $\oplus$ .
- 4 Виконуйте інструкції, що з'являються на екрані.
- 5 Натисніть кнопку **HOME**, щоб вийти.







- Опції, які можна обрати, відрізняються залежно від ситуації.
- Недоступні опції виділені сірим кольором або не відображаються.
- Опції «Фото», «Музыка» і «Видео» недоступні через роз'єм USB на передній панелі приставки PlayStation™2.

## Меню параметрів телевізора







### Поддержка продукта



<b>i-Manual</b>	<p>Відображення посібника з експлуатації на екрані.</p>  <ul style="list-style-type: none"><li>Деякі функції можна запускати безпосередньо з i-Manual. Коли в нижній частині екрана з'являється напис «Воспользуйтесь этой функцией.», відповідну функцію можна запустити, натиснувши кнопку .</li></ul>
<b>Обновление системы</b>	<p>Автоматичне оновлення програмного забезпечення телевізора через ефір (антену), мережу кабельного ТБ або Інтернет (за наявності). Щоб завжди мати найновішу версію програмного забезпечення, рекомендуємо встановити цей параметр в положення «Вкл.».</p>  <ul style="list-style-type: none"><li>Оновлення здійснюється, коли телевізор перебуває в режимі очікування.</li><li>Якщо відбувається оновлення, увімкнення телевізора може тривати кілька хвилин.</li></ul>
<b>Системная информация</b>	<p>Відображення відомостей про виробника, марку, номер моделі, серійний номер, версію програмного забезпечення та стан сигналу. Стан сигналу визначається для каналу, що переглядається в даний момент. Показчик рівня на екрані піднімається або опускається відповідно до інтенсивності сигналу.</p>  <ul style="list-style-type: none"><li>Рівень сигналу аналогових програм і сигналів від зовнішніх пристроїв не визначається.</li></ul>



### Системные настройки

<b>Выбор сцены</b>	<p>Оптимізація зображення та звуку шляхом вибору перелічених нижче варіантів.</p>  <ul style="list-style-type: none"><li>Якщо встановити «Режим театра» в положення «Вкл.», «Выбор сцены» автоматично перемикається в значення «Кино».</li></ul>
<b>Кино</b>	Оптимізація зображення та звуку, як у кінотеатрі.
<b>Спорт</b>	Реалістичне зображення та звук, як на стадіоні.
<b>Фото</b>	Відтворення фактури та кольорів друкованих фотографій.
	 <ul style="list-style-type: none"><li>Режим «Фото» доступний тільки для вхідного сигналу 1080i/p.</li></ul>
<b>Музыка</b>	Динамічний і чистий звук, як у концертному залі.
<b>Игра</b>	Висока якість зображення та звуку, оптимізована для відеоігор.
<b>Графика</b>	Чіткіше та детальніше зображення для полегшення тривалого перегляду.



	<b>Универсальная</b>	Оптимізовано для перегляду різних матеріалів.
	<b>Авто</b>	Автоматична оптимізація зображення та звуку відповідно до джерела сигналу.
<b>Еко</b>		Зміна налаштувань, пов'язаних зі споживанням електроенергії.
	<b>Энергосбережение</b>	Зниження споживання електроенергії завдяки налаштуванню підсвічування. Якщо вибрати «Откл. изобр.», залишається тільки звук.
	<b>Отключение неиспользуемого ТВ</b>	Вимкнення телевізора, якщо він простоював вказаний період часу.
	<b>Управление питанием с ПК</b>	Перемикає телевізор у режим очікування, якщо він не отримує жодного сигналу з ПК протягом 30 секунд.
<b>Часы/Таймеры</b>	<b>Устан. часов</b>	Встановлення поточного часу. Коли телевізор отримав час у сигналі трансляції, налаштувати годинник вручну неможливо.
	<b>Часовой пояс</b>	Вибір часового поясу, в якому ви перебуваєте.
	<b>Летнее время: Авто</b>	Перемикає між літнім і зимовим часом за календарем.
	<b>Таймер включения</b>	Вмикає телевізор з режиму очікування у вказаний час, налаштованим на вибраний канал чи вхід.
	<b>Таймер сна</b>	Перемикає телевізор у режим очікування через визначений період часу.  • Якщо вимкнути і знову увімкнути телевізор, «Таймер сна» встановлюється в положення «Вykl.».
<b>Общие настройки</b>	<b>Автоматический запуск USB</b>	Виберіть «Слайд-шоу» або «Просм. мин.изобр.», щоб автоматично запустити відтворення фотографій.  • Не забудьте увімкнути телевізор, перш ніж під'єднувати до нього пристрій USB. • Ця опція не підтримується через роз'єм USB на передній панелі приставки PlayStation™2.
	<b>Перемещение курсора меню «Дом»</b>	Вибір швидкості руху курсору для переходу між пунктами меню: «Быстрая прокрутка», «Медленная прокрутка» або «Без автоповтора».
	<b>Рекомендация</b>	Пошук передач, які можуть вас зацікавити, і їх відображення в розділі «Рекомендации» меню «Избранные».
	<b>Быстрый запуск</b>	Прискорене увімкнення телевізора натисканням кнопки живлення на пульті дистанційного керування. Можна встановити до трьох проміжків часу. Якщо «Интеллектуальный режим» встановлено в положення «Вкл.», телевізор вмикається в той час доби, коли ви його найбільше переглядаєте.  • Якщо встановлено «Быстрый запуск», споживання електроенергії може зростати.
	<b>Заводские настройки</b>	Скидає всі параметри до заводських значень. Після виконання цієї операції відображається початковий екран встановлення.
<b>Язык</b>		Дозволяє встановити мову, що відображається на екранах меню.
<b>Радио дисплей</b>		Відображає екранну заставку під час прослуховування радіо. Для заставки можна вибрати візерунок або «Слайд-шоу из фото».

<b>Замок от детей</b>	Встановлює обмеження за віком на перегляд передач або блокує певні канали. Щоб переглянути заблокований канал чи передачу з обмеженим доступом, треба ввести правильний PIN-код.
<b>PIN-код</b>	Уведіть PIN-код, щоб активувати «Замок от детей». Також PIN-код можна змінити.  <ul style="list-style-type: none"> <li>• PIN-код 9999 діє завжди.</li> </ul>
<b>DivX(R) VOD</b>	Виберіть «DivX(R) VOD регистрационный код», щоб зареєструвати телевизор для перегляду фільмів у форматі DivX. Виберіть «DivX(R) VOD код удаления регистр.», щоб скасувати реєстрацію.  <ul style="list-style-type: none"> <li>• Після скасування реєстрації за допомогою «DivX(R) VOD код удаления регистр.» в пункті «DivX(R) VOD регистрационный код» відобразатиметься новий реєстраційний код.</li> </ul>
<b>Автозапуск</b>	Дозволяє запустити початкове конфігурування, яке здійснювалося під час першого підключення телевизора, та вибрати мову та країну або регіон чи настроїти всі канали знову. Навіть якщо під час першого підключення телевизора були вказані параметри, можливо, знадобиться змінити їх після переїзду до нового будинку або здійснити пошук нових каналів.



## Дисплей

<b>Изображение</b>	<b>Выбр. входы</b>	Виберіть «Текущий», щоб застосувати індивідуальні налаштування для поточного вхідного сигналу. Виберіть «Общая», щоб застосувати спільні налаштування звуку для всіх вхідних сигналів.
	<b>Режим изображ.</b>	Дозволяє настроїти режим зображення. Опції, які можна вибрати, відрізняються залежно від параметрів вибраної сцени.
	<b>Яркий</b>	Покращення контрастності та різкості зображення.
	<b>Стандартный</b>	Для стандартних зображень. Базові налаштування, рекомендовані для домашнього перегляду.
	<b>Индивидуальный</b>	Збереження індивідуальних налаштувань.
	<b>Кино</b>	Для перегляду кінопродукції. Рекомендовано для перегляду в глядацьких залах.
	<b>Спорт</b>	Оптимізація зображення для перегляду спортивних змагань.
	<b>Игра-стандарт.</b>	Стандартні параметри зображення для відеоігор.
	<b>Игра-оригинал.</b>	Індивідуальне налаштування зображення для відеоігор.
	<b>Графика</b>	Оптимізація зображення для перегляду графіки.
	<b>Фото-Яркий</b>	Підвищена контрастність і чіткість, більш насичені кольори для перегляду фотографій.

<b>Фото-Стандарт.</b>	Стандартне налаштування для перегляду фотографій.
<b>Фото-оригинал.</b>	Підсилена візуальна теплота фотографій.
<b>Фото-Індивідуал.</b>	Детальні налаштування параметрів для перегляду фотографій, збереження індивідуальних параметрів.
<b>Сброс</b>	Дозволяє скинути всі параметри «Изображение» до заводських значень, за винятком «Выбр. входы», «Режим изображ.» та «Доп. установки».
<b>Подсветка</b>	Дозволяє відрегулювати яскравість підсвічування.
<b>Контраст</b>	Дозволяє збільшити або зменшити контрастність зображення.
<b>Яркость</b>	Дозволяє збільшити або зменшити яскравість зображення.
<b>Цветность</b>	Дозволяє збільшити або зменшити інтенсивність кольору.
<b>Оттенок</b>	Дозволяє збільшити або зменшити інтенсивність зелених та червоних тонів.  • Наявність параметра «Оттенок» залежить від системи колірності.
<b>Цветовой тон</b>	Дозволяє відрегулювати відтінки білого на зображенні. <b>Холодный</b> Надання білим кольорам блакитного відтінку. <b>Нейтральный</b> Надання білим кольорам нейтрального відтінку. <b>Теплый 1/ Теплый 2</b> Надання білим кольорам червоного відтінку. «Теплый 2» надає більш червоний відтінок, ніж «Теплый 1».
<b>Резкость</b>	Дозволяє збільшити або зменшити різкість зображення.
<b>Шумопонижение</b>	Зменшення рівня шуму зображень (зображень, що сніжать).  • Параметр «Шумопонижение» доступний, коли «Интеллект. изображение» встановлено в положення «Выкл.».
<b>Шумопонижение для MPEG</b>	Зменшення шуму зображення під час відтворення відео зі стисненням MPEG.
<b>Режим Фильм</b>	Дозволяє забезпечити покращений рух зображення під час відтворення дисків DVD або зображень, записаних на відеоплівку, зменшуючи розмитість та зернистість. <b>Авто</b> Дозволяє відтворити оригінальний вміст, записаний на плівці, таким, як він є.

---

**Выкл.**

- Якщо зображення містить нерівномірні сигнали або забагато шумів, значення параметра «Режим Фильм» автоматично вимикається, навіть якщо вибрано значення «Авто».

---

<b>Доп. установки</b>	Дозволяє встановити докладніші параметри «Изображение». Ці параметри недоступні, якщо для «Режим изображ.» встановлено значення «Яркий» (або «Фото-Яркий»).
<b>Сброс</b>	Дозволяє скинути всі додаткові параметри до заводських значень.
<b>Корректор черного</b>	Дозволяє покращити чорні області зображення для збільшення контрастності.
<b>Доп. улучш. контраста</b>	Регулює параметри «Подсветка» та «Контраст» залежно від яскравості екрана. Цей параметр ефективний для темних зображень і сцен.
<b>Гамма</b>	Дозволяє відрегулювати баланс між яскравими та темними областями зображення.
<b>Автоограничение яркости</b>	Дозволяє зменшити яскраве світло, наприклад у сценах, коли весь екран білий.
<b>Ярко-белый цвет</b>	Дозволяє підкреслити білі кольори.
<b>Живые цвета</b>	Робить кольори яскравішими.
<b>Баланс белого</b>	Настроювання температури кожного кольору.

---

<b>Датчик освещенности</b>	Автоматично оптимізує налаштування зображення відповідно до освітлення у приміщенні. Датчик визначає рівень освітленості, щоб відповідним чином регулювати яскравість і колірний тон зображення. Ця функція дозволяє отримати найвищу якість зображення за умов освітленості вашої кімнати.
----------------------------	---

---

<b>Управление экраном</b> (для джерел вхідного сигналу, відмінних від ПК)	<b>Выбр. входы</b> Виберіть «Текущий», щоб застосувати індивідуальні налаштування для поточного вхідного сигналу. Виберіть «Общая», щоб застосувати спільні налаштування звуку для всіх вхідних сигналів.
--	---

---

<b>Формат экрана</b>	Див. розділ «Щоб змінити Формат екрана вручну» (стор. 19).
----------------------	--

---

<b>Автомат. формат</b>	Автоматично змінює «Формат экрана» відповідно до вхідного сигналу. Щоб використовувати параметри, вказані у пункті «Формат экрана», виберіть «Выкл.».
------------------------	---

---

<b>4:3 по умолч.</b>	Дозволяє встановити формат екрана за замовчуванням для трансляцій у форматі 4:3.
----------------------	--

---

<b>Оптимальный</b>	Дозволяє відобразити телепередачі, що транслюються у стандартному форматі 4:3 з імітацією ефекту широкого екрана.
--------------------	---

---

<b>4:3</b>	Дозволяє відобразити телепередачі, що транслюються у стандартному форматі 4:3 у правильному співвідношенні.
------------	---



---

	<b>Выкл.</b>	Дозволяє використовувати параметри, вказані в пункті «Формат екрана».
	<b>Авто Обл. отображения</b>	Автоматично пристосовує зображення до найбільш відповідної області зображення.
	<b>Обл. отображения</b>	Дозволяє настроїти область відображення зображення.
	<b>+1</b>	Дозволяє відображати зображення в їхньому вихідному розмірі.
	<b>Нормальная</b>	Дозволяє відображати зображення в рекомендованому для них розмірі.
	<b>-1</b>	Дозволяє збільшити зображення, щоб його кути виходили за видиму область відображення.
	<b>Положение экрана</b>	Дозволяє відрегулювати вертикальне та горизонтальне положення зображення.
	<b>Размер по вертикали</b>	Дозволяє відрегулювати вертикальний розмір зображення.
(для входу з ПК)	<b>Автоподстройка</b>	Дозволяє автоматично настроїти положення відображення та фазу зображення в режимі ПК.  <ul style="list-style-type: none"> <li>• «Автоподстройка» може не працювати належним чином із певними вхідними сигналами. У таких випадках вкажіть значення параметрів «Фаза», «Шаг», «Сдвиг по горизонталі» та «Сдвиг по вертикалі» вручну.</li> </ul>
	<b>Сброс</b>	Дозволяє скинути всі параметри екрана ПК до заводських значень.
	<b>Фаза</b>	Дозволяє настроїти фазу, якщо екран мерехтить.
	<b>Шаг</b>	Дозволяє настроїти крок, коли на зображенні присутні небажані вертикальні смуги.
	<b>Сдвиг по горизонтали</b>	Дозволяє відрегулювати горизонтальне положення зображення.
	<b>Сдвиг по вертикали</b>	Дозволяє відрегулювати вертикальне положення зображення.
	<b>Формат экрана</b>	Дозволяє встановити значення параметра «Формат екрана» для відображення зображень із ПК.
	<b>Нормальный</b>	Дозволяє відображати зображення в його оригінальному розмірі.
	<b>Полный 1</b>	Дозволяє збільшити зображення, щоб заповнити область відображення, зберігаючи його початкові пропорції.
	<b>Полный 2</b>	Дозволяє збільшити зображення, щоб воно заповнило область відображення.
<b>Настройки видеовхода</b>	<b>Система цвета</b>	Вибір колірної системи відповідно до вхідного сигналу від зовнішнього джерела.



## Звук



<b>Звук</b>	<b>Выбр. входы</b>	Виберіть «Текущий», щоб застосувати індивідуальні налаштування для поточного вхідного сигналу. Виберіть «Общая», щоб застосувати спільні налаштування звуку для всіх вхідних сигналів.
	<b>Режим звука</b>	Дозволяє встановити режим звуку. «Режим звука» включає варіанти, оптимальні для відтворення, відповідно, відео та фотознімків. Опції, які можна вибрати, відрізняються залежно від параметрів вибраної сцени.
	<b>Динамичный</b>	Забезпечує чистоту звуку завдяки підсиленню високих і низьких частот.
	<b>Стандартный</b>	Забезпечує природний звук.
	<b>Отчетливость речи</b>	Покращує чіткість звучання голосу завдяки зниженню навколишніх шумів.
	<b>Сброс</b>	Дозволяє скинути всі параметри «Звук» до заводських значень, за винятком «Выбр. входы» та «Режим звука».
	<b>Тембр ВЧ</b>	Дозволяє настроїти високочастотні звуки.
	<b>Тембр НЧ</b>	Дозволяє настроїти низькочастотні звуки.
	<b>Баланс</b>	Підсилює звук із лівого або правого динаміка.
	<b>Окруж. звук</b>	Дозволяє вибрати підходящі ефекти об'ємного звуку залежно від жанру телевізійної передачі (кіно, спортивна передача, музика тощо) або відеоігри. Опції, які можна вибрати, відрізняються залежно від параметрів «Выбор сцены».
	<b>S-FORCE Front Surround</b>	Віртуальне відтворення реалістичного звуку.
	<b>Спорт</b>	Забезпечує ефекти об'ємного звуку, як під час реального перегляду спортивних подій.
	<b>Музыка</b>	Забезпечує ефекти об'ємного звуку, як у концертному залі.
	<b>Кино</b>	Забезпечує ефекти об'ємного звуку, подібні до високоякісних звукових систем у кінотеатрах.
	<b>Игра</b>	Реалістичний звук у відеоіграх.
	<b>Выкл.</b>	Вимикає «Окруж. звук».
		 <ul style="list-style-type: none"> <li>Щоб отримати реалістичний ефект об'ємного звучання, перш ніж вибрати «Окруж. звук», налаштуйте «Выбор сцены» відповідно до типу програми.</li> </ul>
	<b>Улучшение звука</b>	Відтворення чистого звуку завдяки оптимізації низькочастотного звучання.
	<b>Авторег. громкости</b>	Підтримує однаковий рівень звуку для всіх програм та рекламних роликів (наприклад, гучність реклами зазвичай вища, ніж у телепередачах).

	<b>Коррекция громкости</b>	Дозволяє настроїти рівень гучності поточного джерела відносно інших джерел вхідного сигналу, коли для параметра «Вибр. входи» встановлено значення «Текущий».
<b>Двухканальный звук</b>	<b>Стерео/Моно</b>	Дозволяє настроїти звук для динаміка під час трансляції у форматі стерео або на двох мовах.
	<b>А/В/Моно</b>	Для трансляцій у форматі стерео. У разі двомовних трансляцій виберіть «А» для звукового каналу 1, «В» для звукового каналу 2 або «Моно» для монофонічного каналу, якщо він є.
		<ul style="list-style-type: none"> <li>• Для іншого обладнання, підключеного до телевізора, встановіть для параметра «Двухканальный звук» значення «Стерео», «А» або «В».</li> </ul>
<b>Динамик</b>	<b>Динамик ТВ</b>	Дозволяє ввімкнути та виводити звук із телевізора через його динаміки.
	<b>Аудиосистема</b>	Дозволяє вимкнути динаміки телевізора та виводити звук із телевізора через зовнішнє звукове обладнання, підключене до гнізд виходу звуку на телевізорі.
		<ul style="list-style-type: none"> <li>• Щоб скористатися багатоканальним звуком, виберіть зовнішню аудіосистему і підключіть оптичний вихід, якщо обладнання сумісне з Dolby Digital.</li> <li>• Для прослуховування багатоканального звуку в форматі 5.1 необхідно вибрати параметр «Аудиосистема».</li> </ul>
<b>Установки наушников</b>	<b>Связь наушников с динам.</b>	Дозволяє вмикати та вимикати внутрішні динаміки телевізора у разі підключення до нього навушників.
<b>Линейный выход звука</b>	<b>Постоянный</b>	Аудіовихід телевізора фіксується. Використовуйте регулятор гучності аудіоресивера для регулювання гучності (та інших аудіопараметрів) своєї звукової системи.
	<b>Регулируемый</b>	Під час використання зовнішньої звукової системи гучність виведеного звуку з аудіовиходу можна регулювати за допомогою пульта дистанційного керування телевізора.
<b>Звук клавиши</b>	Виберіть «Вкл.», щоб натискання кнопок на пульті дистанційного керування супроводжувалося звуковими сигналами.	
		<ul style="list-style-type: none"> <li>• Якщо вибрати значення «Выкл.», то звук запуску телевізора також буде вимкнений.</li> </ul>
<b>Оптический выход</b>	Для аудіосигналів, що подаються на вхід <b>DIGITAL AUDIO OUT (OPTICAL)</b> . Якщо підключений пристрій підтримує технологію Dolby Digital, виберіть «Авто», якщо не підтримує – виберіть «PCM».	



### Настр. аналоговых каналов

<b>Отображ. списка программ</b>	Виберіть значення «Выкл.», щоб приховати список аналогових каналів з ХМВ (XrossMediaBar).
---------------------------------	---

<b>Режим 1 цифри</b>	<p>Установіть «Вкл.», щоб вибирати аналогові канали натисканням однієї цифрової кнопки (0 – 9) на пульті дистанційного керування.</p>  <ul style="list-style-type: none"> <li>• Ви не зможете вибирати номери каналів від 10 і вище, натискаючи дві кнопки з цифрами на пульті дистанційного керування.</li> </ul>										
<b>Автонастройка</b>	<p>Автоматичне налаштування на всі наявні аналогові канали і збереження цих налаштувань у пам'яті телевізора. Функцію «Автонастройка» можна використовувати після переїзду в інше помешкання, зміни постачальника послуг або для пошуку нових каналів.</p>										
<b>Сортировка прогр.</b>	<p>Дозволяє змінити порядок аналогових каналів, збережених у телевізорі.</p>										
<b>Метки программ</b>	<p>Дозволяє призначити каналам обрані імена.</p> <ol style="list-style-type: none"> <li><b>1</b> За допомогою кнопок <math>\uparrow/\downarrow</math> виберіть канал, якому потрібно дати назву, а потім натисніть кнопку <math>\oplus</math>.</li> <li><b>2</b> За допомогою кнопок <math>\uparrow/\downarrow</math> виберіть потрібну літеру або цифру («_» для введення пробілу), а потім натисніть кнопку <math>\Rightarrow</math>.</li> </ol> <p><b>У разі введення неправильного символу</b></p> <p>За допомогою кнопок <math>\Leftarrow/\Rightarrow</math> виберіть неправильний символ. Потім за допомогою кнопок <math>\uparrow/\downarrow</math> виберіть правильний символ.</p> <ol style="list-style-type: none"> <li><b>3</b> Повторюйте крок 2, доки не завершите введення назви.</li> <li><b>4</b> Натисніть кнопку <math>\oplus</math>, щоб завершити процедуру призначення назви.</li> </ol>										
<b>Интеллект. изображение</b>	<p><b>Вкл. с индикат.</b> Дозволяє автоматично зменшити шум зображення. Панель рівня сигналу відображається під час змінення каналу або змінення зображення з екрана вхідного сигналу на телевізійну передачу.</p> <p><b>Вкл.</b> Дозволяє автоматично зменшити шум зображення.</p> <p><b>Выкл.</b> Дозволяє вимкнути функцію «Интеллект. изображение».</p>										
<b>Руч. настр. прогр.</b>	<p>Щоб налаштувати канал, виберіть номер програми за допомогою кнопки <b>PROG +/-</b>.</p>  <ul style="list-style-type: none"> <li>• Не можна вибрати номер, для якого встановлено параметр «Пропуск» (стор. 59).</li> </ul> <table border="1"> <tr> <td><b>Программа</b></td> <td>Виберіть номер програми для ручного налаштування.</td> </tr> <tr> <td><b>Система</b></td> <td>Виберіть систему телетрансляції.</td> </tr> <tr> <td><b>Канал</b></td> <td>Виберіть «S» для кабельних каналів або «C» для ефірних каналів.</td> </tr> <tr> <td><b>АПЧ</b></td> <td>Дозволяє точно настроїти вибраний канал вручну, якщо здається, що незначне настроювання може покращити якість зображення. Коли вибрано значення «Вкл.», точне настроювання здійснюється автоматично.</td> </tr> <tr> <td><b>Аудиофильтр</b></td> <td>Дозволяє покращити якість звуку окремих каналів, якщо він спотворюється під час трансляції монофонічних каналів.</td> </tr> </table>  <ul style="list-style-type: none"> <li>• Не вдасться отримати звук у форматі стерео або двоканальний звук, якщо вибрано значення «Слаб.» або «Сильн.».</li> </ul>	<b>Программа</b>	Виберіть номер програми для ручного налаштування.	<b>Система</b>	Виберіть систему телетрансляції.	<b>Канал</b>	Виберіть «S» для кабельних каналів або «C» для ефірних каналів.	<b>АПЧ</b>	Дозволяє точно настроїти вибраний канал вручну, якщо здається, що незначне настроювання може покращити якість зображення. Коли вибрано значення «Вкл.», точне настроювання здійснюється автоматично.	<b>Аудиофильтр</b>	Дозволяє покращити якість звуку окремих каналів, якщо він спотворюється під час трансляції монофонічних каналів.
<b>Программа</b>	Виберіть номер програми для ручного налаштування.										
<b>Система</b>	Виберіть систему телетрансляції.										
<b>Канал</b>	Виберіть «S» для кабельних каналів або «C» для ефірних каналів.										
<b>АПЧ</b>	Дозволяє точно настроїти вибраний канал вручну, якщо здається, що незначне настроювання може покращити якість зображення. Коли вибрано значення «Вкл.», точне настроювання здійснюється автоматично.										
<b>Аудиофильтр</b>	Дозволяє покращити якість звуку окремих каналів, якщо він спотворюється під час трансляції монофонічних каналів.										

<b>Пропуск</b>	Дозволяє пропускати аналогові канали, які не використовуються, у разі натискання кнопки <b>PROG +/-</b> для вибору каналів. Щоб вибрати запрограмовані канали, які потрібно пропускати, скористайтеся відповідними кнопками з цифрами.
<b>Уровень сигнала</b>	Показує рівень сигналу для поточної програми.





## Цифровая конфигурация

<b>Настройка субтитров</b>	<b>Установка субтитров</b>	Щоб показувати субтитри для глухих (якщо такі субтитри є), слід вибрати «Для людей с наруш. слуха».
	<b>Основной язык</b>	Виберіть основну бажану мову субтитрів.
	<b>Дополнительный язык</b>	Виберіть другу бажану мову субтитрів.
<b>Настройка звука</b>	<b>Тип аудио</b>	Дозволяє переключати телевізор на трансляцію для осіб із вадами слуху, якщо вибрано «Для людей с наруш. слуха».
	<b>Основной язык</b>	Виберіть основну бажану мову. На деяких цифрових каналах передачі можуть транслюватися на кількох мовах.
	<b>Дополнительный язык</b>	Виберіть другу бажану мову.
	<b>Звуковое описание</b>	Дозволяє надати звуковий опис (дикторський текст) візуальної інформації, якщо така інформація доступна.
	<b>Уровень микширования</b>	Дозволяє настроїти вихідний рівень основного звуку телевізора та звуку «Звуковое описание».
	<b>Динамический диапазон</b>	Усуває різницю в гучності між каналами (лише для звуку у форматі Dolby Digital).  • Цей ефект може не працювати або може відрізнитися залежно від передачі, незважаючи на значення параметра «Динамический диапазон».
<b>Автопоиск цифр. станций</b>	<b>Уровень звука MPEG</b>	Дозволяє настроїти звуковий рівень для формату MPEG.
	Автоматичне налаштування на всі наявні цифрові канали і збереження цих налаштувань у пам'яті телевізора. Функцію «Автопоиск цифр. станций» можна використовувати після переїзду в інше помешкання, зміни постачальника послуг або для пошуку нових каналів.	
<b>Диапазон автонастройки</b>	Виберіть діапазон настройки для пошуку наявних каналів.	
	<b>Стандартный</b>	Пошук у межах регіону чи країни.
	<b>Полный</b>	Пошук незалежно від регіону чи країни.
<b>Сортировка цифровых программ</b>	Усунення небажаних каналів або зміна порядку, в якому цифрові канали зберігаються в пам'яті телевізора.	
<b>Руч. поиск цифр. Станций</b>	Ручна настройка на цифрові канали, коли для параметра «Автопоиск цифр. станций» встановлено значення «Эфир».	

<b>Автообновление цифр. станций</b>	Виявлення та збереження нових цифрових послуг у міру їх появи.
<b>Авт. замена станции</b>	Автоматична зміна каналу, коли телевізійна станція змінює канал, на якому транслюється певна програма.
<b>Настройка модуля СА</b>	Забезпечує доступ до платних телевізійних послуг після отримання модуля обумовленого доступу (САМ) та картки перегляду. Перевірте положення роз'єму  (PCMCIA) (стор. 23).



## Внешние входы

<b>Предустановка AV</b>	<p>Призначення піктограми або імені зовнішньому пристрою. Виберіть «Авто», щоб показувати піктограми чи імена тільки тоді, коли пристрій підключено, або «Всегда», щоб показувати їх незалежно від підключення.</p> <p></p> <ul style="list-style-type: none"> <li>• Для підключення через роз'єм SCART, а також у режимі PlayStation™2 пропуск встановити не можна.</li> <li>• Для підключення ПК піктограма і мітка не встановлюються.</li> </ul>
<b>Настройка HDMI</b>	<p>Взаємодія з пристроями, сумісними з функцією «Контроль по HDMI».</p> <p></p> <ul style="list-style-type: none"> <li>• «Контроль по HDMI» треба налаштувати також у підключеному пристрої.</li> </ul>
<b>Контроль по HDMI</b>	Забезпечує узгоджену роботу телевізора і підключеного обладнання. Цей параметр застосовується автоматично до підключених пристроїв Sony, сумісних із функцією «Контроль по HDMI», коли встановлено значення «Вкл.».
<b>Автовыкл. устройств</b>	Вмикає підключені пристрої, коли вмикається телевізор.
<b>Автовключение ТВ</b>	Вмикає телевізор, коли вмикаються підключені пристрої або вмикається відтворення, тощо.
<b>Список устр-в HDMI</b>	Дозволяє відобразити список підключеного обладнання, сумісного з функцією Контроль по HDMI.
<b>Кнопки управления устройством</b>	Вибір функцій кнопок пульта дистанційного керування для керування підключеними пристроями.
<b>Стандартные</b>	Для основних операцій, наприклад навігаційні кнопки (вгору, вниз, вліво або вправо, тощо).
<b>Кнопки настройки</b>	Для основних операцій і для використання кнопок керування каналами, таких як PROG +/- або 0 - 9, тощо. Зручно для керування тюнером, декодером тощо за допомогою пульта дистанційного керування.
<b>Кнопки меню</b>	Для основних операцій і для кнопок HOME/OPTIONS. Зручно для вибору меню програвача BD тощо за допомогою пульта дистанційного керування.

**Кнопки настр. и меню** Для основних операцій і для використання кнопок керування каналами та кнопок HOME/OPTIONS.



- Функцію «Контроль по HDMI» використати не вдасться, якщо операції телевізора пов'язані з операціями аудіосистеми, сумісної з функцією Контроль по HDMI.

## **Сеть**



- Для приставки PlayStation™2 використовуються інші настройки.

<b>Настройка сети</b>	Виберіть «Проводная настройка», а потім «Вручную».
<b>Настройка IP адреса</b>	Виберіть «Вручную», щоб встановити IP-адресу вручну, або «Авто», щоб установити її автоматично.
<b>IP адрес/Маска подсети/Шлюз по умолчанию/Первичный DNS/Вторичный DNS</b>	Налаштування кожної опції з вибраним значенням «Вручную» в меню «Настройка IP адреса».
<b>Адрес MAC</b>	Дозволяє відобразити MAC-адресу, що є незмінним, повністю унікальним ідентифікатором мережевого пристрою.
<b>Прокси-сервер</b>	Налаштування імені проксі-сервера та номера порту (якщо використовується проксі-сервер).
<b>Сеть (SSID)</b>	Виберіть SSID (ім'я мережі) цільового маршрутизатора.
<b>Безопасность</b>	Виберіть відповідний ключ безпеки.
<b>Обновить Интернет-содержимое</b>	Відновлення з'єднання з Інтернетом для отримання інтернет-сервісів.
<b>Настройки отображения серверов</b>	Відображення поточного списку серверів. Можна вибрати сервер для відображення в початковому меню.
<b>Диагностика сервера</b>	Дозволяє визначити, чи може телевізор підключитися до кожного сервера в домашній мережі.
<b>Renderer</b>	<b>Функция Renderer</b> Дозволяє відтворювати на телевізорі фото-, відео- та музичні файли, що зберігаються на інших керівних пристроях, таких як цифровий фотоапарат чи мобільний телефон, використовуючи з'єднання через мережу. <b>Контроль доступа к Renderer</b> Виберіть «Вкл.», щоб дозволити доступ з вказаного керівного пристрою.

---













**Настройка  
Renderer**

«Автоматическое разрешение на доступ» позволяет автоматичний доступ до телевизора, коли керівний пристрій з'єднується з телевизором уперше. Коли для параметра «Интеллектуальный выбор» встановлено значення «Вкл.», телевизор може реагувати на інфрачервоні сигнали від керівних пристроїв. Можна налаштувати відображення імені телевизора в полі «Имя Renderer» керівного пристрою.

---

# Додаткова інформація

## Технічні характеристики

Система	
Система панелі	ПК-панель (рідкокристалічний дисплей)
Телевізійна система	Аналогова: Залежно від вибраної країни або регіону: В/Г/Н, D/K, L, I Цифрова: DVB-T/DVB-C
Система колірності/ відео	Аналогова: PAL, PAL60 (тільки відеовхід), SECAM, NTSC3.58 (тільки відеовхід), NTSC4.43 (тільки відеовхід) Цифрова: MPEG-2 MP@ML/HL, H.264/MPEG-4 AVC MP/HP@L4
Покриття каналів	Аналогові: VHF: E2-E12/UHF: E21-E69/CATV: S1-S20/HYPER: S21-S41 D/K: R1-R12, R21-R69/L: F2-F10, B-Q, F21-F69/I: UHF B21-B69 Цифрові: VHF/UHF
Виведення звуку	5 Вт + 5 Вт
Вхідні та вихідні гнізда	
Антенний кабель	Зовнішній роз'єм із опором 75 Ом для VHF/UHF
 AV1	21-штирковий з'єднувач Scart (стандарт CENELEC), у тому числі аудіо/відеовхід, вхід RGB та аудіо/відеовихід телевізора.
 COMPONENT IN	Підтримувані формати: 1080p, 1080i, 720p, 576p, 576i, 480p, 480i
 COMPONENT IN	Аудіовхід (роз'єми для підключення програвача)
HDMI IN1, 2, 3, 4	Відео: 1080/24p, 1080p, 1080i, 720p, 576p, 576i, 480p, 480i Звук: двоканальна лінійна імпульсно-кодова модуляція: 32, 44,1 та 48 кГц, 16, 20 та 24 біти, Dolby Digital Аналоговий аудіовхід (міні-стереороз'єм) (лише HDMI IN 4) Вхід ПК (стор. 65)
 AV2	Відеовхід (роз'єм для підключення програвача)
 AV2	Аудіовхід (роз'єми для підключення програвача)
 DIGITAL AUDIO OUT (OPTICAL)	Цифровий оптичний роз'єм (двоканальна лінійна імпульсно-кодова модуляція (Linear PCM), Dolby Digital)
 (VAR/FIX)	Аудіовихід (роз'єми для підключення програвача)
 PC IN	Вхід для ПК (15-штирковий Mini D-Sub) (стор. 65)  Аудіовхід ПК (міні-стереороз'єм)
	Порт USB
	Гніздо для навушників
	Гніздо CAM (модуль обумовленого доступу)
 LAN	З'єднувач 10BASE-T/100BASE-TX (Залежно від робочого середовища мережі швидкість з'єднання може відрізнятися. Швидкість та якість передавання даних 10BASE-T/100BASE-TX не гарантуються для цього телевізора.) * Для підключення по локальній мережі використовуйте кабель категорії 7 10BASE-T/100BASE-TX (не додається).

<b>Модель KDL-</b>		<b>22PX300</b>
<b>Живлення та інше</b>		
Вимоги до живлення		220 В - 240 В змінного струму, 50 Гц
Розмір екрана (виміряний по діагоналі)		Приблизно 54,8 см/22 дюйми
Роздільна здатність дисплея		1366 точок (по горизонталі) × 768 рядків (по вертикалі)
Споживання електроенергії	у режимі «Дом»/ «Стандартный»	39,0 Вт
	у режимі «Магазин»/ «Яркий»	90,0 Вт
Споживання електроенергії в режимі очікування* <sup>1</sup>		0,9 Вт (13 Вт, якщо для параметра «Быстрый запуск» встановлено значення «Вкл.»)
Середньорічне споживання електроенергії* <sup>2</sup>		57 кВт-г
Лазер		Тип: напівпровідниковий, безперервний DVD Довжина хвилі: 645 - 660 нм Потужність: макс. 6 мВт CD Довжина хвилі: 770 - 800 нм Потужність: макс. 7 мВт
<b>Габаритні розміри (приблизно) (ширина × висота × товщина)</b>		
з настільною підпорою		57,5 × 42,9 × 25,3 см
<b>Вага (приблизно)</b>		
з настільною підпорою		9,8 кг
Акcesуари, які додаються		Див. розділ «Щоб перевірити додаткові прилади» (стор. 5).
Робоча температура		Від 5 °С до 35 °С

\*<sup>1</sup> Вказане споживання електроенергії в режимі очікування досягається після того, як телевізор завершить усі внутрішні процеси.

\*<sup>2</sup> 4 години на день, 365 днів на рік



• Як знизити споживання електроенергії

– Споживання енергії зменшиться, якщо знизити силу підсвічування (яскравість екрана).

– Параметри «Еко» (наприклад, «Енергосбережение», «Отключение неиспользуемого ТВ») допомагають знизити рівень енергоспоживання і відповідні витрати.

Конструкція та технічні характеристики можуть бути змінені без оповіщення.

**Довідкова таблиця вхідних сигналів з ПК для входів  ПК та HDMI IN 1, 2, 3, 4**

Роздільна здатність			Горизонтальна частота (кГц)	Вертикальна частота (Гц)	Стандарт
Сигнали	По горизонталі (у пікселях)	× По вертикалі (у рядках)			
VGA	640	× 480	31,5	60	VGA
SVGA	800	× 600	37,9	60	Рекомендації VESA
XGA	1024	× 768	48,4	60	Рекомендації VESA
WXGA	1280	× 768	47,4	60	VESA
	1280	× 768	47,8	60	VESA
	1360	× 768	47,7	60	VESA

\* Синхронізація 1080p, яка застосовується до входу HDMI, здійснюватиметься як синхронізація відео, а не ПК. Це впливатиме на налаштування «Налаштування відеовходу» та «Управління екраном». Щоб переглядати матеріали з ПК, установіть параметр «Формат екрана» на значення «Широкоекранний».



- Цей вхід для ПК на телевізорі не підтримує синхронізацію в каналі зеленого кольору або композитну синхронізацію.
- Вхід для ПК цього телевізора не підтримує черезрядкові сигнали.

## Додаткове приладдя

Купуйте додаткове приладдя, сумісне із цією моделлю приставки PlayStation™2.

### Пульт дистанційного керування DVD (для PlayStation™2)

Якщо ви вирішили придбати новий пульт дистанційного керування DVD, то вибирайте модель SCPH-10420 E без інфрачервоного приймача (для PlayStation™2).

### Додаткове приладдя, несумісне із цією моделлю

Наступне додаткове приладдя для приставок PlayStation™ і PlayStation™2 несумісне із цією моделлю приставки PlayStation™2.



Назва виробу
Мережевий адаптер (Ethernet) (для PlayStation™2)
Розгалужувач
Вертикальна стійка (для PlayStation™2)
Горизонтальна стійка (для PlayStation™2)
Вироби, які використовують роз'єм iLINK™ S400
Аудіо-/відеокабель для компонентного сигналу
Аудіо-/відеокабель для компонентного сигналу (для PlayStation™2)
Аудіо-/відеокабель Euro-AV
Адаптер RFU

## Пошук та усунення несправностей

Перевірте, чи блимає індикатор  (очікування) червоним.



### Коли блимає індикатор (очікування)





Активовано функцію самодіагностики.

- 1 Порахуйте, скільки разів блимає індикатор  (очікування) між інтервалами у три секунди.  
Наприклад, індикатор може блимати три рази, припинити блимати на три секунди, та знову блимати три рази.
- 2 Натисніть кнопку  на телевізорі, щоб вимкнути його, від'єднайте кабель живлення та проінформуйте свого дилера або представників сервісного центру Sony про кількість блимань індикатора.

### Коли індикатор (очікування) не блимає

- 1 Перевірте пункти у наведених нижче таблицях.
- 2 Якщо проблема не зникне, віддайте телевізор на обслуговування кваліфікованому технічному персоналу.

Стан	Пояснення/рішення
<b>Зображення</b>	
Нема інформації від під'єданого обладнання.	<ul style="list-style-type: none"><li>• Натисніть клавішу , щоб відобразити список джерел вхідного сигналу, а потім виберіть потрібне джерело.</li><li>• Перевірте з'єднання між обладнанням та телевізором.</li></ul>
З'являється ореол або зображення двоїться.	<ul style="list-style-type: none"><li>• Перевірте антенне або кабельне з'єднання.</li><li>• Перевірте розташування антени та її напрямок.</li></ul>
На екрані видно тільки шум.	<ul style="list-style-type: none"><li>• Перевірте, чи не пошкоджено або не зігнуто антену.</li><li>• Перевірте, чи не закінчився строк експлуатації антени (він складає від трьох до п'яти років нормального використання та один-два роки у разі використання на узбережжі моря).</li></ul>
Під час перегляду телевізійного каналу присутні шуми зображення або звуку.	<ul style="list-style-type: none"><li>• Налаштуйте параметр «АПЧ» (автоматичне точне налаштування), щоб покращити прийом зображення (стор. 58).</li></ul>
Маленькі чорні та/або яскраві точки з'являються на екрані.	<ul style="list-style-type: none"><li>• Екран складається з пікселів. Маленькі чорні та/або яскраві точки (пікселі) на екрані не вказують на несправність.</li></ul>
Зображення спотворене.	<ul style="list-style-type: none"><li>• Змініть поточне значення параметра «Режим Фільм» на інше (стор. 53).</li></ul>
Чорно-біле зображення.	<ul style="list-style-type: none"><li>• Виберіть «Сброс» у меню «Изображение» (стор. 53).</li></ul>
Чорно-біле зображення з пристрою, підключеного до гнізд  COMPONENT IN.	<ul style="list-style-type: none"><li>• Перевірте, чи підключено пристрій до гнізд  COMPONENT IN і чи з'єднувачі повністю вставлені в гнізда.</li></ul>

Стан	Пояснення/рішення
Нема зображення з підключеного обладнання.	<ul style="list-style-type: none"> <li>• Увімкніть підключене обладнання.</li> <li>• Перевірте кабельне з'єднання.</li> <li>• Натисніть клавішу , щоб відобразити список джерел вхідного сигналу, а потім виберіть потрібне джерело.</li> <li>• Правильно вставте карту пам'яті або інший накопичувач, такий як цифровий фотоапарат.</li> <li>• Переконайтеся, що карта пам'яті (в таких пристроях, як цифровий фотоапарат) правильно відформатована.</li> <li>• Функціонування гарантується не для всіх пристроїв USB. Крім того, функціонування відрізняється залежно від функцій пристрою USB та відтворених відеофайлів.</li> </ul>
Не вдається вибрати підключене обладнання в початковому меню.	<ul style="list-style-type: none"> <li>• Перевірте кабельне з'єднання.</li> <li>• Налаштуйте відображення серверів на стартовому екрані (стор. 34).</li> </ul>
Розмір відеозображення із вбудованої приставки PlayStation™2 не відповідає розмірам екрана телевізора.	<ul style="list-style-type: none"> <li>• Перевірте параметри формату екрана на телевізорі.</li> <li>• Відрегулюйте розмір зображення DVD згідно формату екрана телевізора. Запустіть DVD-диск, зупиніть відтворення, виберіть «Установка», а потім — «Тип екрана» у меню «Настройка екрана» на панелі керування PlayStation™2.</li> <li>• Деякі DVD-диски не дозволяють змінювати розмір зображення.</li> </ul>
<b>Звук</b>	
Нема звуку.	<ul style="list-style-type: none"> <li>• Натисніть  +/- або  (вимкнення звуку).</li> <li>• Переконайтеся, що для параметра «Динамик» встановлено значення «Динамик ТВ» (стор. 57).</li> <li>• У разі використання входу HDMI із компакт-диском Super Audio або диском DVD-Audio, з DIGITAL AUDIO OUT (OPTICAL) можуть не подаватися аудіосигнали.</li> <li>• Якщо вибрано аналоговий (РЧ) канал і зображення відтворюється правильно, відкрийте пункт «Система» в меню «Руч. настр. прогр.» (стор. 58) і змініть систему телетрансляції.</li> </ul>
Звук відсутній. (Для інтегрованої PlayStation™2.)	<ul style="list-style-type: none"> <li>• Натисніть  +/- або  (вимкнення звуку).</li> <li>• Якщо PlayStation™2 підключена до аудіопристрою, перевірте налаштування підключеного пристрою. Додаткова інформація наведена в посібнику з експлуатації, який додається до пристрою.</li> <li>• Під час відтворення програмного вмісту формату PlayStation™2, який не підтримує виведення аудіосигналу через з'єднувач DIGITAL OUT (OPTICAL), звук буде відсутній, навіть якщо під'єднання реалізоване оптичним цифровим кабелем для аудіосигналу.</li> </ul>
Звук відсутній, або звук, що відтворюється цифровим аудіообладнанням, має низьку якість. (Для вбудованої приставки PlayStation™2.)	<ul style="list-style-type: none"> <li>• Якщо приставка PlayStation™2 підключена до цифрового аудіообладнання, переконайтеся, що параметр «Digital Out (Optical)» у меню конфігурації системи має значення «Вкл.».</li> <li>• При відтворенні звуку у форматі DTS встановіть для параметра «DTS» значення «Вкл.» на панелі керування PlayStation™2 (виберіть «Установка», а потім виберіть «Цифровий виход звука» в «Настройка звука»). Якщо підключений пристрій не має вбудованого декодера DTS, то звук у форматі DTS не відтворюватиметься.</li> </ul>
При відтворенні DVD-диска зі звуковою доріжкою Dolby Digital ефект об'ємного звуку не створюється. (Для вбудованої приставки PlayStation™2.)	<ul style="list-style-type: none"> <li>• Переконайтеся, що приставка PlayStation™2 підключена до аудіообладнання із вбудованим декодером Dolby Digital за допомогою оптичного цифрового кабелю.</li> <li>• Для відтворення звуку у форматі Dolby Digital встановіть для параметра «Dolby Digital» значення «Вкл.» на панелі керування PlayStation™2 (виберіть «Установка», а потім виберіть «Цифровий виход звука» в «Настройка звука»).</li> </ul>

Стан	Пояснення/рішення
Низький звук відтворюваного DVD-диска.	<ul style="list-style-type: none"> <li>• Виберіть «Выкл.» у «DIGITAL OUT (OPTICAL) (цифровий оптичний вихід)» (стор. 48) і встановіть для DVD гучність виводу звуку «+1» або «+2». Руководство пользователя в Інтернеті (стор. 35) містить більш докладну інформацію.</li> </ul>
<b>Канали</b>	
Не вдається вибрати потрібний канал.	<ul style="list-style-type: none"> <li>• Переключіться в цифровий або аналоговий режим та виберіть потрібний канал.</li> </ul>
Деякі канали пусті.	<ul style="list-style-type: none"> <li>• Канал доступний тільки як шифрована/абонентська послуга. Передплатіть послугу платного телебачення.</li> <li>• Канал використовується тільки для передавання даних (без зображення або звуку).</li> <li>• Зверніться до телерадіомовної компанії стосовно відомостей про трансляцію.</li> </ul>
Не вдається переглядати цифрові канали.	<ul style="list-style-type: none"> <li>• Дізнайтеся в місцевого установника, чи є в вашій місцевості цифрові трансляції.</li> <li>• Встановіть антену з потужнішим підсилюванням.</li> </ul>
<b>Мережеве підключення</b>	
Нема з'єднання.	<p><b>Перевірте з'єднання</b></p> <ul style="list-style-type: none"> <li>• Переконайтеся, що для підключення до локальної мережі використовується прямий кабель.</li> <li>• Перевірте надійність кабельного з'єднання.</li> <li>• Перевірте з'єднання між телевізором і маршрутизатором.</li> </ul> <p><b>Перевірте параметри</b></p> <ul style="list-style-type: none"> <li>• Змініть IP-адресу сервера DNS (стор. 34).</li> <li>• Зверніться до постачальника інтернет-послуг.</li> <li>• Вкажіть IP-адресу маршрутизатора, якщо невідомий DNS-сервер постачальника інтернет-послуг.</li> </ul>
Не знайдено сервер, не отримано списку, немає відтворення.	<ul style="list-style-type: none"> <li>• Після змінення параметрів сервера вимкніть та увімкніть телевізор, натиснувши клавішу  на ньому.</li> <li>• Виконайте процедуру «Діагностика сервера» (стор. 34).</li> </ul> <p><b>У разі використання ПК як сервера</b></p> <ul style="list-style-type: none"> <li>• Перевірте, чи увімкнено ПК. Не вимикайте ПК, поки здійснюється доступ до нього.</li> <li>• Якщо на ПК встановлено захисне програмне забезпечення, дозвольте підключення з зовнішніх пристроїв. Для отримання детальних відомостей див. посібник, який постачається з програмними засобами захисту даних.</li> <li>• Якщо сервер працює нестабільно, зупиніть серверну програму і запустіть її знову. Якщо сервер і далі працює нестабільно, перезавантажте ПК.</li> <li>• Закрийте частину програм, запущених на ПК – можливо, сервер перевантажений.</li> <li>• Зменште обсяг матеріалів – можливо, сервер перевантажений.</li> </ul>
Зміни на сервері відображаються неправильно.	<ul style="list-style-type: none"> <li>• Іноді зміни не відображаються на екрані телевізора, навіть якщо на сервері було додано чи видалено матеріали. У такому випадку верніться на один рівень вище і спробуйте ще раз відкрити папку чи сервер.</li> </ul>

Стан	Пояснення/рішення
<p>Не відтворюються файли фотографій, музики чи відео.</p>	<p><b>Попередня перевірка</b></p> <ul style="list-style-type: none"> <li>• Переконайтеся, що підключений пристрій підтримує DLNA.</li> <li>• Функціонування гарантується не для всіх серверів. Крім того, функціонування відрізняється залежно від функцій сервера та поточного вмісту.</li> <li>• Увімкніть підключений пристрій.</li> </ul> <p><b>Перевірте з'єднання: переконайтеся, що кабель підключення до локальної мережі або кабель живлення сервера належним чином підключені.</b></p> <p><b>Перевірте параметри</b></p> <ul style="list-style-type: none"> <li>• Переконайтеся, що підключений пристрій зареєстрований в «Настройки отображения серверов» (стор. 34).</li> <li>• Переконайтеся, що сервер правильно настроєний.</li> <li>• Переконайтеся, що вибраний пристрій підключено до мережі і до нього можна отримати доступ.</li> <li>• Якщо для параметра «Настройка IP адреса» в меню «Настройка сети» (стор. 61) встановлено значення «Авто», розпізнавання пристроїв за відсутності сервера DHCP може зайняти деякий час.</li> <li>• Для відтворення матеріалів із ПК налаштуйте його брандмауер.</li> </ul>
<p>Не вдається знайти телевизор із пристрою, сумісного із засобами візуалізації.</p>	<ul style="list-style-type: none"> <li>• Перевірте з'єднання: переконайтеся, що кабель підключення до локальної мережі або кабель живлення пристрою належним чином підключені.</li> <li>• Перевірте з'єднання з бездротовою локальною мережею і налаштування мережі (стор. 31).</li> </ul> <p><b>Перевірте параметри</b></p> <ul style="list-style-type: none"> <li>• Переконайтеся, що активована «Функция Renderet» (стор. 61).</li> <li>• Переконайтеся, що підключений пристрій зареєстрований в меню «Контроль доступа к Renderet» (стор. 61).</li> </ul>
<p>Нема доступу до бездротової локальної мережі або погані умови прийому радіосигналу.</p>	<ul style="list-style-type: none"> <li>• Перевірте місце встановлення телевизора та маршрутизатора бездротової мережі. Поганий прийом сигналу може бути обумовлений такими причинами: <ul style="list-style-type: none"> <li>– Поруч працюють інші радіоприлади, мікрохвильові печі, люмінесцентні лампи тощо.</li> <li>– Між маршрутизатором бездротової мережі та телевизором є перешкоди, такі як стіни чи міжповерхові перекриття.</li> </ul> </li> <li>• Якщо для доступу до бездротової мережі використовується USB-адаптер, перенесіть його в інше місце, скориставшись кабелем-подовжувачем базового модуля (додаткове приладдя), щоб уникнути інтерференції сигналів.</li> </ul>
<p>Не вдається підключитися до мережі вбудованої приставки PlayStation™2.</p>	<ul style="list-style-type: none"> <li>• Перевірте правильність параметрів мережі (стор. 45). Налаштуйте параметри, керуючись вказівками постачальника послуг Інтернету та інструкціями до використовуваного програмного забезпечення.</li> <li>• Подбайте, щоб кабель Ethernet був правильно підключений (стор. 45).</li> <li>• Переконайтеся, що використовується кабель Ethernet відповідного типу (прямий або перехресний). Докладну інформацію див. у посібнику з експлуатації мережевого пристрою.</li> <li>• Подбайте, щоб мережевий пристрій був правильно підключений. Перевірте правильність параметрів мережевого пристрою. Докладну інформацію див. у посібнику з експлуатації мережевого пристрою.</li> </ul>
<p>У пункті «Сеть» меню Номе відображається замало піктограм.</p>	<ul style="list-style-type: none"> <li>• Це нормально, коли підключення до Інтернету відсутнє.</li> </ul>

Стан	Пояснення/рішення
<b>Аналоговий контролер (DUALSHOCK®2)</b>	
Контролер працює неналежним чином.	<ul style="list-style-type: none"> <li>• Якщо програмне забезпечення сумісне тільки із аналоговим контролером (DUALSHOCK®2), то воно не буде працювати належним чином із аналоговим контролером (DUALSHOCK®). Використовуйте контролер, призначений для конкретного програмного забезпечення. Докладну інформацію див. у посібнику до програмного забезпечення.</li> <li>• Деякі програми вимагають використання конкретного порту контролера. Переконайтеся, що контролер підключений до правильного порту. Докладну інформацію див. у посібнику до програмного забезпечення.</li> <li>• Можливо виникла проблема у роботі самого контролера. Спробуйте скористатися іншим контролером, який сумісний із вбудованою приставкою PlayStation™2.</li> </ul>
Права і ліва аналогові ручки керування на контролері функціонують неправильно.	<ul style="list-style-type: none"> <li>• При виникненні таких симптомів обертайте праву і ліву аналогові ручки керування аналогового контролера (DUALSHOCK®2) великими колами, щоб настроїти оптимальний діапазон дії. Обертайте ручки по колу і не згинайте їх.</li> </ul>
<b>Користування (PlayStation™2)</b>	
Спочатку перевірте наступне:	<ul style="list-style-type: none"> <li>• Приставка PlayStation™2 має бути увімкнена. Натисніть на пульті дистанційного керування кнопку <b>PlayStation 2 POWER ON</b>, щоб увімкнути приставку PlayStation™2 (індикатор I/Ⓞ на передній панелі приставки PlayStation™2 загориться зеленим світлом).</li> <li>• Кабель живлення телевізора має бути повністю вставлений в електричну розетку (стор. 7).</li> <li>• Усі кабелі повинні бути правильно і надійно підключені.</li> </ul>
Диск не відтворюється.	<ul style="list-style-type: none"> <li>• Переконайтеся, що приставка PlayStation™2 підтримує відтворення дисків такого типу (стор. 43).</li> <li>• Переконайтеся, що диск чистий і знаходиться у гарному стані. Якщо диск брудний, обережно протріть його м'якою тканиною.</li> <li>• Деяке програмне забезпечення формату PlayStation™ може функціонувати неналежним чином. Додаткову інформацію можна отримати за URL-адресою, що вказана у посібнику з експлуатації (друкований документ).</li> <li>• Якщо на диску є етикетка, вставляйте його у приставку PlayStation™2 етикеткою догори (стор. 39).</li> <li>• Не підтримується відтворення дисків DVD-R і DVD-RW, які не закриті для запису.</li> <li>• Не підтримується відтворення захищених від копіювання відеоматеріалів цифрових телепередач, що записані на дисках DVD-RW і DVD-R з підтримкою системи Content Protection for Recordable Media (CPRM).</li> <li>• Переконайтеся, що DVD-диск має код регіону, який підтримується використовуваною приставкою PlayStation™2 (стор. 43). Також перевірте відповідність формату мовлення.</li> <li>• Можливо для диска активована функція батьківського контролю. Дотримуючись інструкцій на екрані, тимчасово скасуйте обмеження батьківського контролю.</li> </ul>

Стан	Пояснення/рішення
<p>Приставка PlayStation™2 не розпізнає карту пам'яті. Не вдається зберегти чи скопіювати дані на карту пам'яті.</p>	<ul style="list-style-type: none"> <li>• Переконайтеся, що карта пам'яті сумісна із програмним забезпеченням (стор. 40). Для збереження і завантаження програмного забезпечення формату PlayStation™2 використовуйте карту пам'яті (8 МБ) (для PlayStation™2) (SCPH-10020 E). Для збереження і завантаження програмного забезпечення формату PlayStation™ використовуйте карту пам'яті (SCPH-1020 E).</li> <li>• Не можна скопіювати збережені дані із програмного забезпечення формату PlayStation™2 на карту пам'яті (SCPH-1020 E).</li> <li>• Переконайтеся, що карта пам'яті надійно вставлена у гніздо карти пам'яті на передній панелі приставки PlayStation™2 (стор. 40).</li> <li>• Можливо виникла проблема із самою картою пам'яті. Якщо у вас є інша карта пам'яті, сумісна із приставкою PlayStation™2, спробуйте скористатися нею.</li> </ul>
<p>Пошкодження даних, збережених на карті пам'яті.</p>	<ul style="list-style-type: none"> <li>• Не намагайтеся виконати перелічені нижче дії, коли відбувається збереження, завантаження, копіювання чи видалення даних. Це може призвести до пошкодження даних. <ul style="list-style-type: none"> <li>– Не виймайте карту пам'яті і не від'єднуйте контролер.</li> <li>– Не відкривайте кришку диска.</li> <li>– Не виконуйте скидання параметрів PlayStation™2.</li> <li>– Не вимикайте приставку PlayStation™2.</li> </ul> </li> </ul>
<p>Приставка PlayStation™2 функціонує неналежним чином.</p>	<ul style="list-style-type: none"> <li>• Можливо на роботу приставки PlayStation™2 впливає статична електрика чи інші подібні явища. Вимкніть приставку PlayStation™2 і телевізор, а потім відключіть телевізор від розетки. Знову підключіть до розетки й увімкніть телевізор.</li> </ul>
<p>Індикатор I/⏻ блимає червоним кольором, і приставка PlayStation™2 не працює.</p>	<ul style="list-style-type: none"> <li>• Не використовуйте приставку PlayStation™2, поки блимання не припиниться. У разі встановлення телевізора у дуже гарячому місці чи блокування вентиляційних отворів приставки PlayStation™2 внутрішня температура приладу зростає, і він не може функціонувати належним чином.</li> </ul>
<p>Ви забули пароль.</p>	<ul style="list-style-type: none"> <li>• Щоб видалити пароль, виконайте наступні дії. <ol style="list-style-type: none"> <li>1: Вставте DVD-диск без функції батьківського контролю.</li> <li>2: Щоб зупинити відтворення, виберіть на панелі керування PlayStation™2 ■ (стоп), а потім ще раз виберіть ■ (стоп) для вимкнення функції поновлення відтворення.</li> <li>3: Виберіть «Установка», потім «Родительский контроль» у «Пользовательские установки» і натисніть кнопку ⊗ на контролері.</li> <li>4: Натисніть кнопку <b>SELECT</b> на контролері, а потім введіть число «7444» у вікні, що відкриється. Зареєстрований пароль буде видалений і відкриється вікно для реєстрації нового пароля. Введіть новий пароль.</li> </ol> </li> </ul>
<p>DVD-диск не функціонує. Деякі параметри DVD неможливо змінити.</p>	<ul style="list-style-type: none"> <li>• Статус відтворення і параметри деяких DVD-дисків встановлюються виробником. Оскільки приставка PlayStation™2 відтворює DVD-диски згідно параметрів, що встановлені на цих дисках, то певні функції можуть бути недоступні, навіть за умови дотримання інструкцій у цьому посібнику.</li> <li>• Деякі параметри не можна змінити під час відтворення або поновлення відтворення. Щоб зупинити відтворення, виберіть на панелі керування PlayStation™2 ■ (стоп), а потім ще раз виберіть ■ (стоп) для вимкнення функції поновлення відтворення.</li> </ul>
<h3>Загальна інформація</h3>	
<p>Погана якість зображення з інтернет-відео BRAVIA.</p>	<ul style="list-style-type: none"> <li>• Якість відтворення відео телевізором залежить від якості відеоматеріалів, які надає постачальник, а також від пропускну здатності з'єднання з Інтернетом.</li> </ul>

Стан	Пояснення/рішення
Малий розмір зображення з інтернет-відео BRAVIA.	<ul style="list-style-type: none"> <li>Для збільшення та зменшення зображення користуйтеся кнопками <math>\updownarrow</math>.</li> </ul>
У деяких програмах інтернет-відео може спостерігатися втрата деталей зображення, особливо в кадрах швидкого руху та затемнених сценах.	<ul style="list-style-type: none"> <li>Якість відео та розмір зображення залежать від швидкості з'єднання та якості трансляції.</li> </ul>
Якісне зображення, але нема звуку під час перегляду інтернет-відео.	<ul style="list-style-type: none"> <li>Якість залежить від матеріалу, який транслює постачальник, а також від пропускну здатності з'єднання з Інтернетом.</li> <li>Не всі матеріали інтернет-відео мають звуковий супровід.</li> </ul>
У програмі інтернет-відео мало відеоматеріалів.	<ul style="list-style-type: none"> <li>Натисніть <b>OPTIONS</b> і вибирайте категорії, які вас цікавлять, щоб переглянути більше матеріалів.</li> </ul>
Зображення та/або звук спотворені.	<ul style="list-style-type: none"> <li>Тримайте телевізор подалі від джерел електричного шуму, таких як автомобілі, фени для волосся та додаткове обладнання.</li> <li>У разі встановлення додаткового обладнання залиште деякий простір між обладнанням та телевізором.</li> <li>Перевірте антенне або кабельне з'єднання.</li> <li>Тримайте кабель антени або кабельного телебачення подалі від інших з'єднувальних кабелів.</li> </ul>
Телевізор автоматично вимикається.	<ul style="list-style-type: none"> <li>Перевірте, чи активовано «Таймер сна», або підтвердьте значення «Продолжительность» параметра «Таймер включенія» (стор. 51).</li> <li>Перевірте, чи активовано «Отключение неиспользуемого ТВ» в меню «Еко» (стор. 51).</li> </ul>
Телевізор автоматично вмикається.	<ul style="list-style-type: none"> <li>Перевірте, чи активовано «Таймер включенія» (стор. 51).</li> </ul>
Не вдається вибрати деякі джерела вхідного сигналу.	<ul style="list-style-type: none"> <li>Виберіть «Предустановка AV» та підтвердьте значення параметра «Всегда» для джерела вхідного сигналу (стор. 60).</li> </ul>
Пульт дистанційного керування не працює.	<ul style="list-style-type: none"> <li>Замініть батарейки.</li> <li>Можливо телевізор знаходиться у режимі SYNC. Натисніть <b>SYNC MENU</b>, виберіть «Управление ТВ», а потім виберіть «Дом (Меню)» або «Опции», щоб керувати телевізором.</li> <li>Перевірте функціональні кнопки на пульті (стор. 14). Якщо у режимі телебачення вибрано <b>PS2</b> або у режимі PS2 вибрано <b>TV</b>, пульт не працюватиме.</li> </ul>
Обладнання HDMI не відображається в пункті «Выбор устр. HDMI».	<ul style="list-style-type: none"> <li>Переконайтеся, що обладнання сумісне з Контроль по HDMI і для параметра «Контроль по HDMI» встановлено значення «Вкл.».</li> </ul>
Не вдається вибрати значення «Выкл.» для параметра «Контроль по HDMI».	<ul style="list-style-type: none"> <li>Для аудіосистем, сумісних із «Контроль по HDMI», неможливо вибрати значення «Выкл.». Якщо потрібно, щоб звук виводився через динамік телевізора, виберіть значення «Динамик ТВ» в меню «Динамик» (стор. 57).</li> </ul>
Ви забули пароль «Замок от детей» із меню настройки телевізора.	<ul style="list-style-type: none"> <li>Введіть PIN-код 9999. (PIN-код 9999 завжди діє.)</li> </ul>
Не вдається настроїти всі кабельні канали.	<ul style="list-style-type: none"> <li>Див. веб-сайт підтримки постачальників кабельного телебачення. <a href="http://support.sony-europe.com/TV/DVBC/">http://support.sony-europe.com/TV/DVBC/</a></li> </ul>
Зона навколо телевізора нагрівається.	<ul style="list-style-type: none"> <li>Якщо телевізор використовується протягом тривалого часу, зона навколо телевізора може нагріватися. Користувач може відчути це на дотик.</li> </ul>

# Алфавітний показчик

## Цифрові дані

14:9 19  
4:3 19  
BRAVIA Sync 28  
DivX(R) VOD 52  
EPG (цифрова електронна  
програма телепередач) 20  
i-Manual 50  
PAP 26  
PIP 26  
ХМВ™ (XrossMediaBar) 49

## А-Ж

Авт. замена станції 60  
Автозапуск 52  
Автонастройка 58, 59  
Автообновление цифр. станцій  
60  
Автопоиск цифр. станцій 59  
Відображення фотокарти 27  
Відео 26, 33  
Виконання початкового  
налаштування 7  
Використання приставки  
PlayStation™2 35  
Выбор сцени 50  
Двухканальний звук 57  
Динамики 57  
Диагностика сервера 61  
Диапазон автонастройки 59  
Датчик освітленості 17  
Датчик освещенности 54

## З-П

Звук 56  
Звук клавиши 57  
Замок от детей 52  
Избранные 21  
Изображение 52  
Интеллект. изображение 58  
Индикатор вимкнення  
зображення (⊗) 17  
Индикатор живлення (I) 17  
Индикатор режиму очікування  
(⏻) 17  
Индикатор таймера (⌚) 17  
Интернет-відео 32  
Кнопки/индикатори телевізора  
13  
Кнопка живлення (⏻) 13  
Контроль по HDMI 28  
Канали  
    вибір 18  
    Пропуск 59  
Линейный выход звука 57  
Мережеве підключення 34  
Метки программ 58  
Модуль рендерингу 33, 61  
Музыка 26, 33

Наушники  
    підключення 25  
Настройки видеовхода 55  
Настройки отображения  
серверов 34, 61  
Настройка звука 59  
Настройка модуля CA 60  
Настройка сети 61  
Настройка субтитров 59  
Настройка HDMI 60  
Обновить Интернет-  
содержимое 61  
Обновление системы 50  
Общие настройки 51  
Оптимальный 19  
Оптический выход 57  
Отображ. списка программ 57  
Підключення  
    антена 5  
    Декодер/записуючий  
    пристрій 5  
    додаткове обладнання 23  
    мережа 30  
    Підтримка бездротового  
    доступу до локальної  
    мережі 31  
Пошук та усунення  
несправностей 67  
Предустановка AV 60  
Продолжительность 27  
Пульт дистанційного керування  
13  
    вставлення батарей 5  
    датчик 17

## Р-Я

Режим 1 цифры 58  
Режим Фоторамка 27  
Руч. настр. прогр. 58  
Руч. поиск цифр. Станций 59  
Радио дисплей 51  
Сброс  
    звук 56  
    зображення 53  
    параметри ПК 55  
Системная информация 50  
Сортировка прогр. 58  
Сортировка цифровых  
программ 59  
Текст 18  
Технічні характеристики 63  
Увеличенный 19  
Управление экраном 54  
Установки  
    Внешние входы 60  
    Дисплей 52  
    Звук 56  
    Настр. аналоговых каналов  
    57  
    Поддержка продукта 50  
    Сеть 61  
    Системные настройки 50  
    Цифровая конфигурация  
    59

Установки наушников 57  
Формат экрана 19  
Фото 26, 33  
    GPS 27  
Часы/Таймеры 51  
Швидкий текст 19  
Широкоэкранный 19  
Эко 51  
Язык 51





Для получения полезной информации о продукции Сони  
Для отримання корисної інформації щодо виробів компанії  
Sony

<http://www.sony-europe.com/myproduct/>



4256733421

4-256-733-42(1)

<http://www.sony.net/>

© 2010 Sony Corporation