

IC Recorder

Инструкция по эксплуатации
ICD-SX750/SX850

IC RECORDER

| | |
|---|---|
| Начало работы _____ | ■ |
| Запись _____ | ■ |
| Воспроизведение _____ | ■ |
| Редактирование сообщений _____ | ■ |
| Использование функции меню _____ | ■ |
| Использование компьютера _____ | ■ |
| Поиск и устранение неисправностей _____ | ■ |
| Дополнительные сведения _____ | ■ |
| Указатель _____ | ■ |

Изготовитель: Сони Корпорейшн
Адрес: 1-7-1 Конан,
Минато-ку, Токио 108-0075, Япония
Страна-производитель: Китай

Для покупателей в Европе **Утилизация отслужившего** **электрического и электронного** **оборудования (директива** **применяется в странах Евросоюза** **и других европейских странах, где** **действуют системы раздельного** **сбора отходов)**



Данный знак на устройстве или его упаковке обозначает, что данное устройство нельзя утилизировать вместе с прочими бытовыми отходами. Его следует сдать в соответствующий приемный пункт переработки электрического и электронного оборудования.

Неправильная утилизация данного изделия может привести к потенциально негативному влиянию на окружающую среду и здоровье людей, поэтому для предотвращения подобных последствий необходимо выполнять специальные требования по утилизации этого изделия. Переработка данных материалов поможет сохранить природные ресурсы. Для получения более подробной информации о переработке этого изделия обратитесь в местные органы городского управления, службу сбора бытовых отходов или в магазин, где было приобретено изделие.

Входящие в комплект принадлежности:
Соединительный кабель USB, Держатель

Утилизация использованных **элементов питания (применяется** **в странах Евросоюза и других** **европейских странах, где** **действуют системы раздельного** **сбора отходов)**



Данный знак на элементе питания или упаковке означает, что элемент питания, поставляемый с устройством, нельзя утилизировать вместе с прочими бытовыми отходами.

На некоторых элементах питания данный символ может комбинироваться с символом химического элемента. Символы ртути (Hg) или свинца (Pb) указываются, если содержание данных металлов менее 0,0005% (для ртути) и 0,004% (для свинца) соответственно.

Обеспечивая правильную утилизацию использованных элементов питания, вы предотвращаете негативное влияние на окружающую среду и здоровье людей, возникающее при неправильной утилизации. Вторичная переработка материалов, использованных при изготовлении элементов питания, способствует сохранению природных ресурсов.

При работе устройств, для которых в целях безопасности, выполнения каких-либо действий или сохранения имеющихся в памяти устройств данных необходима подача постоянного питания от встроеного элемента питания, замену такого элемента питания следует производить только в специализированных сервисных центрах. Для правильной утилизации использованных элементов питания, после истечения срока службы, сдавайте их в соответствующий пункт по сбору электронного и электрического оборудования.

Об использовании прочих элементов питания, пожалуйста, узнайте в разделе, в котором даны инструкции по извлечению элементов питания из устройства, соблюдая меры безопасности. Сдавайте использованные элементы питания в соответствующие пункты по сбору и переработке использованных элементов питания.

Для получения более подробной информации о вторичной переработке данного изделия или использованного элемента питания, пожалуйста, обратитесь в местные органы городского управления, службу сбора бытовых отходов или в магазин, где было приобретено изделие.

Примечание для покупателей: следующая информация применима только для оборудования, продающегося в странах, где действуют директивы ЕС

Производителем данного устройства является корпорация Sony Corporation, 1-7-1 Konan, Minato-ku, Tokyo, 108-0075 Japan. Уполномоченным представителем по электромагнитной совместимости (EMC) и безопасности изделия является компания Sony Deutschland GmbH, Hedelfinger Strasse 61, 70327 Stuttgart, Germany. По вопросам обслуживания и гарантии обращайтесь по адресам, указанным в соответствующих документах.



относится только к аккумуляторам.

- Записанную музыку можно использовать только для личных нужд. Чтобы использовать музыку для других нужд, требуется разрешение владельцев авторского права.
- Корпорация Sony не несет ответственности за данные, записанные/загруженные не полностью или поврежденные вследствие неполадок цифрового диктофона или компьютера.
- В зависимости от типа текста и символов текст, отображаемый на цифровом диктофоне, возможно, будет отображаться на устройстве неверно. Это обусловлено следующим.
 - Емкость памяти подсоединенного цифрового диктофона.
 - Цифровой диктофон не работает надлежащим образом.
 - Текущая информация записана на таком языке или с использованием таких символов, которые не поддерживаются цифровым диктофоном.

Информация для пользователей

Программа: © 1999, 2000, 2001, 2002, 2003, 2004, 2005, 2006, 2007, 2008, 2009 Sony Corporation Documentation ©2009 Sony Corporation

Все права защищены. Все или отдельные части настоящего руководства или описанного в нем программного обеспечения запрещается воспроизводить, переводить или сокращать в любом виде, пригодном для прочтения на компьютере, без предварительного письменного разрешения Sony Corporation.

НИ ПРИ КАКИХ ОБСТОЯТЕЛЬСТВАХ КОРПОРАЦИЯ SONY НЕ НЕСЕТ НИКАКОЙ ОТВЕТСТВЕННОСТИ ЗА КАКИЕ БЫ ТО НИ БЫЛО ПОБОЧНЫЕ, КОСВЕННЫЕ ИЛИ РЕАЛЬНЫЕ УБЫТКИ КАК ПО ГРАЖДАНСКОМУ ЗАКОНОДАТЕЛЬСТВУ, КОНТРАКТУ, ТАК И ПРИ ЛЮБЫХ ДРУГИХ ОБСТОЯТЕЛЬСТВАХ, ВОЗНИКШИХ ВСЛЕДСТВИЕ ИЛИ В СВЯЗИ С ИСПОЛЬЗОВАНИЕМ ДАННОГО РУКОВОДСТВА, ПРОГРАММНОГО ОБЕСПЕЧЕНИЯ ИЛИ ДРУГОЙ ИНФОРМАЦИИ, СОДЕРЖАЩЕЙСЯ В НИХ ИЛИ ПОЛУЧЕННОЙ В РЕЗУЛЬТАТЕ ИХ ИСПОЛЬЗОВАНИЯ.

Sony Corporation сохраняет за собой право в любое время без уведомления вносить любые изменения в данное руководство или содержащуюся в нем информацию.

Использование программного обеспечения, описанного в данном руководстве, также может быть определено положениями отдельного лицензионного соглашения пользователя.

- Это программное обеспечение работает в системе Windows, его нельзя использовать на компьютерах Macintosh.
- Прилагаемый соединительный кабель предназначен для цифрового диктофона ICD-SX750/SX850. Другие цифровые диктофоны использовать нельзя.

Содержание

| | |
|---|---|
| Проверка содержимого комплекта поставки | 7 |
| Указатель деталей и органов управления | 8 |

Начало работы

| | |
|--|----|
| Шаг 1. Подготовка источника питания | 14 |
| Установка батарей..... | 14 |
| Отсоединение цифрового диктофона от компьютера | 15 |
| Зарядка/замена батарей..... | 16 |
| Шаг 2. Установка часов..... | 19 |
| Установка часов после зарядки батарей..... | 19 |
| Установка часов с использованием меню..... | 20 |
| Шаг 3. Установка языка, используемого в окошке дисплея | 21 |
| Шаг 4. Подготовка к записи..... | 23 |
| Включение или выключение цифрового диктофона | 25 |
| Выключение питания | 26 |
| Включение питания | 26 |

Запись

| | |
|--|----|
| Запись сообщений | 27 |
| Выбор режима записи..... | 30 |
| Установка уровня записи..... | 33 |
| Ручной режим записи | 35 |
| Автоматическая установка уровня входного сигнала с целью предотвращения искажения звука – функция ограничителя | 37 |
| Предварительная запись в течение нескольких секунд, выполняемая до основной записи – функция предварительной записи..... | 38 |
| Фильтр низких частот – функция LCF | 41 |
| Автоматическое начало записи при наличии звукового сигнала – функция VOR | 42 |
| Разделение сообщения на две части во время записи..... | 43 |
| Добавление записи в ранее записанное сообщение | 45 |
| Добавление наложенной записи во время воспроизведения..... | 47 |
| Запись с помощью внешнего микрофона | 49 |
| Запись звука с обычного или сотового телефона..... | 50 |

| | |
|--|----|
| Запись с другого оборудования..... | 50 |
| Запись с использованием функции синхронизированной записи..... | 51 |
| Запись без использования функции синхронизации записи..... | 52 |

Воспроизведение

| | |
|---|----|
| Воспроизведение сообщений..... | 54 |
| Выбор режима воспроизведения | 57 |
| Повторное воспроизведение указанного сегмента | |
| – Повтор A-B..... | 58 |
| Настройка скорости воспроизведения – функция DPC | 59 |
| Усиление басов..... | 60 |
| Уменьшение искажения для более четкого звучания человеческого голоса – функция Noise Cut | 61 |
| Настройка громкости воспроизведения путем усиления слабых звуков – функция Digital Voice Up | 63 |
| Добавление закладки..... | 64 |
| Запись с помощью другого оборудования | 66 |
| Воспроизведение сообщения в нужный день и время со звуковым сигналом..... | 67 |

Редактирование сообщений

| | |
|---|----|
| Удаление сообщений..... | 71 |
| Удаление сообщений по одному..... | 71 |
| Удаление всех сообщений в папке | 72 |
| Перемещение сообщения в другую папку..... | 73 |
| Разделение сообщения на две части | 75 |
| Добавление меток приоритета – функция метки приоритета..... | 77 |
| Предотвращение случайных операций – функция HOLD | 78 |

Использование функции меню

| | |
|-------------------------------|----|
| Установка настроек меню | 79 |
|-------------------------------|----|

Использование компьютера

| | |
|---|-----|
| Возможные операции при использовании компьютера | 93 |
| Системные требования к компьютеру | 94 |
| Подсоединение цифрового диктофона к компьютеру | 95 |
| Отсоединение цифрового диктофона от компьютера | 96 |
| Копирование файлов с цифрового диктофона на компьютер | 96 |
| Копирование файлов с компьютера на цифровой диктофон и их воспроизведение | 97 |
| Структура папок и файлов | 99 |
| Использование прилагаемого программного обеспечения Digital Voice Editor | 101 |
| Возможности программного обеспечения Digital Voice Editor | 101 |
| Системные требования | 103 |
| Установка программного обеспечения | 104 |
| Обращение к файлам справки | 108 |
| Передача файлов с помощью программного обеспечения Digital Voice Editor | 108 |

| | |
|--|-----|
| Использование цифрового диктофона в качестве устройства-накопителя USB | 109 |
|--|-----|

Поиск и устранение неисправностей

| | |
|---|-----|
| Поиск и устранение неисправностей | 110 |
| Цифровой диктофон | 110 |
| Сообщения об ошибках | 120 |
| Системные ограничения | 123 |

Дополнительная информация

| | |
|--|-----|
| Использование адаптера сетевого питания USB (не прилагается) | 125 |
| Отключение цифрового диктофона от электрической розетки | 126 |
| Меры предосторожности | 127 |
| Технические характеристики | 129 |
| Указатель | 131 |

Проверка содержимого комплекта поставки

Цифровой диктофон (1)

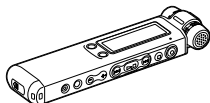

Перед началом использования цифрового диктофона снимите пленку с окошка дисплея.

Аккумуляторные батареи NH-AAA (размер AAA) (2)



Стереонаушники* (1)



Соединительный кабель USB (1)

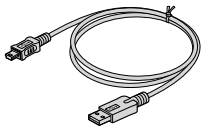

Ветровой экран (1)



Используйте ветровой экран, чтобы прикрыть встроенные микрофоны.

Программное обеспечение, Digital Voice Editor (диск CD-ROM)

Программное обеспечение, Dragon NaturallySpeaking (диск DVD-ROM)*

Держатель* (1)

Подставка (1)

Сумка для переноски (1)

Микрофон для записи телефонных разговоров* (1)

Футляр для батареи (1)

Инструкция по эксплуатации

* Стереонаушники, держатель, микрофон и некоторое программное обеспечение поставляются только с некоторыми моделями и не во все регионы.

Предупреждаем, что любые изменения или модификации данного оборудования, конкретно не описанные в настоящем руководстве, могут быть причиной лишения права на использование данного оборудования.

Указатель деталей и органов управления

Подробнее см. на страницах, указанных в скобках.

Вид спереди

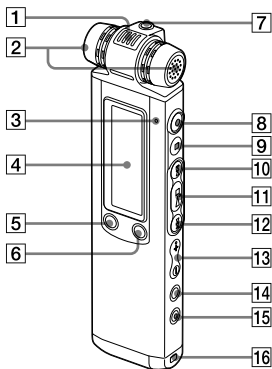

- 1** Встроенный микрофон (направленный)*¹ (28, 36)
- 2** Встроенные микрофоны (стерео)*¹ (28, 36)
- 3** Индикатор работы (15, 18, 27, 54, 91)
- 4** Окошко дисплея (10)

- 5** Кнопка DIVIDE/✂ (закладка) (44, 65, 75)
- 6** Кнопка 📁 (папка)/MENU (27, 54, 79)
- 7** Гнездо Ω (наушники)*² (29, 55, 66)
- 8** Кнопка ● (запись/пауза) (27, 29, 40)
- 9** Кнопка ■ (стоп) (28, 54, 69, 79)
- 10** Кнопка ►► (поиск/ускоренная перемотка вперед) (27, 54, 55, 65, 79)
- 11** Кнопка ►■ (воспроизведение/стоп/ввод)*³ (29, 54, 56, 79)
- 12** Кнопка ◀◀ (проверка/быстрая перемотка назад) (27, 54, 55, 65, 79)
- 13** Кнопка VOL (громкость) +*³/- (29, 54)
- 14** Кнопка ↶ (повтор) A-B/★ (приоритет) (58, 77)
- 15** Кнопка ERASE (71)
- 16** Отверстие для ремешка (ремешок не прилагается.)

- ¹ Если цифровой диктофон используется на улице, то для уменьшения шума от ветра прилагается на цифровой диктофон прилагаемый ветровой экран так, чтобы он покрывал встроенные микрофоны.

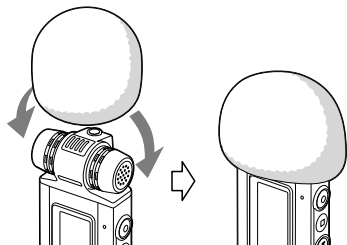



- ² Подключите прилагаемые или имеющиеся в продаже стереонаушники к гнезду  (наушники). Если слышен нежелательный шум, протрите разъем наушников.

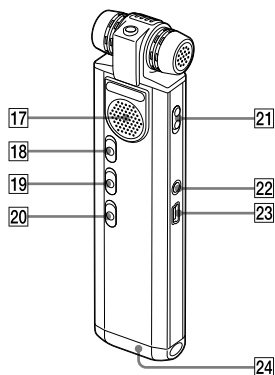

- ³ Каждая из этих кнопок и гнездо имеют осязаемый точечный выступ. Используйте его для работы с диктофоном или для идентификации его элементов.

Вид сзади



- 17** Громкоговоритель
18 Переключатель HOLD (21, 26, 78)
19 Переключатель NOISE CUT (61)
20 Переключатель DPC (59)
21 Переключатель DIRECTNL (направленный) (29)
22 Гнездо  (микрофон)¹³ (49, 51)
23 Разъем  (USB) (14, 95, 125)
24 Отделение для батарей (14)

Окошко дисплея

Вид дисплея во время воспроизведения и останова

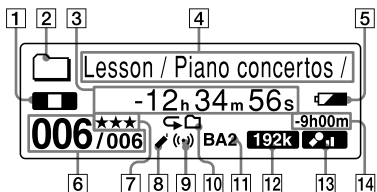

1 Индикатор режима работы

Отображаются следующие элементы, в зависимости от текущего режима работы



: стоп



: воспроизведение

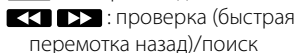

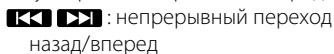

(ускоренная перемотка вперед)



назад/вперед

2 Индикатор папки

 : папка для сообщений, записанных с помощью цифрового диктофона.

 : папка для сообщений/музыки, скопированных с компьютера и доступных только для воспроизведения.

3 Индикация прошедшего времени/оставшегося времени/даты и времени записи

4 Индикация имени папки/имени сообщения/имени исполнителя/имени файла

5 Индикатор оставшегося заряда батарей

Если используются аккумуляторные батареи или сухие батареи, этот индикатор показывает оставшийся заряд.

Во время зарядки аккумуляторных батарей отображается анимация.

6 Номер сообщения

Номер выбранного сообщения отображается в числителе, а общее количество сообщений в папке отображается в знаменателе.

7 Метки приоритета



Отображаются, когда для сообщения установлены метки приоритета.

8 Индикатор закладки

Отображается, если на сообщение установлена закладка.

9 Индикатор звукового сигнала

Отображается, если для сообщения установлен звуковой сигнал.

- 10** Индикатор повтора воспроизведения
-  **1**: отображается при повторном воспроизведении одного сообщения.
 -  : отображается при повторном воспроизведении сообщений одной папки.
 -  **ALL**: отображается при повторном воспроизведении всех сообщений.

- 11** Индикатор звуковых эффектов
Отображает настройку "EFFECT" в меню.

BA1: выбрана настройка "BASS1".

Усиливаются басовые частоты.

BA2: выбрана настройка "BASS2".

Басовые частоты еще более усиливаются.

- 12** Индикатор режима записи
Отображает режим записи, устанавливаемый с помощью меню, когда цифровой диктофон находится в режиме остановки, и отображает текущий режим записи, когда цифровой диктофон находится в режиме воспроизведения.

48k, **128k**, **192k**: файлы MP3, записанные с помощью цифрового диктофона.

22/16, **44/16**: файлы LPCM, записанные с помощью цифрового диктофона.

LP, **SP**, **STLP**, **ST**, **STHC**: файлы LPEC, записанные с помощью цифрового диктофона.

Для получения подробной информации см. раздел "Выбор режима записи" (стр. 30).

Когда файл передан с компьютера, отображается одна из следующих индикаций.

MP3: передача файлов MP3.

LPCM: передача файлов LPCM.

WMA: передача файлов WMA.

Если цифровой диктофон не может распознать файл, отображается следующий значок.



- 13** Индикатор уровня записи
Отображает используемый для записи уровень чувствительности микрофона.

 : запись с низким уровнем записи.

 : запись с высоким уровнем записи.

 : запись с еще более высоким уровнем записи.

 : запись с соответствующим балансом для музыки.

MAN : запись в ручном режиме записи.

14 Индикация оставшегося времени записи

Показывает оставшееся время записи в часах, минутах и секундах. Если остается более 10 часов, время отображается в часах. Если остается менее 10 часов, но более 10 минут, время отображается в часах и минутах. Если остается менее 10 минут, время отображается в минутах и секундах.

Вид дисплея во время записи

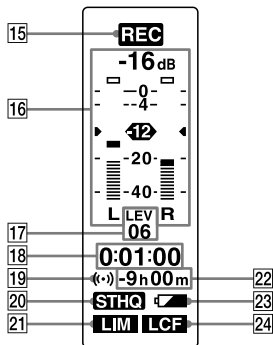

15 Индикатор режима работы

Отображаются следующие элементы, в зависимости от текущего режима цифрового диктофона.

REC : запись

 : мигает во время ожидания записи/паузы при записи

REC VOR : запись с использованием функции VOR

 **VOR** : пауза при записи с использованием функции VOR (мигает)

При нажатии кнопки ● (запись/пауза) для приостановки записи, когда в меню для функции “VOR” установлено значение “ON”, мигает только индикация “● ||”:

REC SYNC: синхронизированная запись

● || **SYNC**: мигает, когда синхронизированная запись приостановлена.

16 Измеритель уровня записи

17 Индикатор уровня записи

Отображает текущую чувствительность микрофона во время записи.

● : для записи под диктовку или в шумном месте.

● : для записи на собраниях или в тихом/большом помещении.

● : для записи с еще большей чувствительностью.

● : для записи музыки.

Отображает уровень записи во время записи с ручной настройкой.

18 Индикация истекшего времени записи/времени ожидания предварительной записи

Если с начала записи прошло более 100 часов, время выводится на экран в часах и минутах.

Если с начала записи прошло менее 100 часов, время выводится на экран в часах, минутах и секундах.

Если в меню для функции “PRE REC” установлено значение “ON”, время ожидания предварительной записи отображается в секундах между 0 и 5.

19 Индикатор звукового сигнала

20 Индикатор режима записи
Отображает режим записи, заданный в меню.

21 Индикатор-ограничитель

LIM: когда в меню для функции “LIMITER” установлено значение “ON”.

--- : когда запись выполняется не в ручном режиме записи, а в другом режиме.

22 Индикация оставшегося времени записи

23 Индикатор оставшегося заряда батарей

24 Индикатор LCF (Low Cut Filter)

LCF: когда в меню для функции “LCF (LOW CUT)” установлено значение “ON”.

--- : когда в меню для функции “LCF (LOW CUT)” установлено значение “OFF”.

Шаг 1. Подготовка источника питания

Перед началом использования цифрового диктофона снимите пленку с окошка дисплея.

Установка батарей

- 1 Сдвиньте и поднимите крышку отделения для батарей.

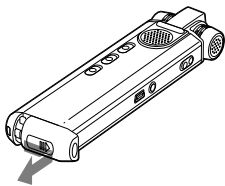

- 2 Вставьте две аккумуляторные батареи NH-AAA, соблюдая полярность, и закройте крышку.

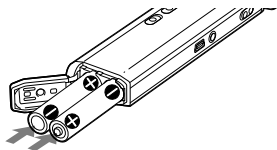

- 3 Зарядите батареи, подключив разъем USB (цифровой диктофон) к включенному компьютеру.



Во время зарядки батарей отобразится индикация "CONNECTING" и загорится индикатор батареи.

Когда индикатор оставшегося заряда батарей отобразится как "100%", зарядка будет завершена. (Время зарядки: approx. 4 часа*)

В случае использования цифрового диктофона в первый раз или спустя определенный период времени, когда цифровой диктофон не использовался, рекомендуется несколько раз зарядить батареи, чтобы отобразилась индикация **"FULL"**.

Если индикатор батареи не отображается, это значит, что зарядка выполнена неверно. Снова перейдите к шагу 1.

* Это приблизительное время, которое требуется для полной зарядки батарей при комнатной температуре. Оно зависит от оставшегося заряда батарей и условий их использования. Если батареи использовались при низкой температуре или заменялись во время переноса данных на цифровой диктофон, то для зарядки потребуется большее время.

Отсоединение цифрового диктофона от компьютера

Выполните процедуру, описанную ниже; несоблюдение процедуры может привести к повреждению данных.

1 Убедитесь, что индикатор работы не мигает.

2 Отсоедините соединительный кабель USB, подсоединенный к цифровому диктофону, от порта USB компьютера.

Щелкните левой кнопкой мыши значок "Безопасное извлечение устройства" на панели задач Windows, а затем щелкните "Безопасное извлечение запоминающего устройства для USB". На рабочем столе Macintosh перетащите "IC RECORDER" на значок "Корзина".

Подробную информацию об отключении цифрового диктофона см. в инструкции по эксплуатации, прилагаемой к компьютеру.

Советы

- Можно зарядить аккумуляторные батареи, подсоединив цифровой диктофон к электрической розетке с помощью адаптера сетевого питания USB (не прилагается) (стр. 125).
- При замене батарей записанные сообщения или настройки предупреждающего сигнала будут сохранены даже после извлечения батарей.
- При замене батарей часы продолжают работать в течение некоторого периода времени после извлечения батарей.

Примечания

- Когда вместо индикатора оставшегося заряда батарей отображается индикация **COLD** или **HOT**, зарядка батарей невозможна. Заряжайте батареи при температуре окружающей среды 5 °C – 35 °C.
- Если для "USB CHARGE" в меню "DETAIL MENU" установлено значение "OFF", невозможно будет зарядить батареи с помощью компьютера. Установите для "USB CHARGE" значение "ON" (стр. 92).
- При воспроизведении через внутренний громкоговоритель зарядка батарей невозможна.
- При использовании в цифровом диктофоне аккумуляторных батарей индикатор оставшегося заряда батарей может показывать неполный заряд.
- Батареи цифрового диктофона не заряжаются, когда компьютер находится в спящем режиме, даже если питание компьютера включено.

Если батареи устанавливаются впервые или после того, как цифровой диктофон находился некоторое время без батарей, отобразится дисплей установки часов с мигающей секцией года. Порядок установки даты и времени см. в разделе "Установка часов после зарядки батарей" на стр. 19.

Зарядка/замена батарей

Индикатор оставшегося заряда батарей на дисплее отображает состояние батарей.

Индикация оставшегося заряда батарей

 : зарядите аккумуляторные батареи или замените старые батареи новыми.



 : отобразится индикация "LOW BATTERY", и цифровой диктофон не будет работать.

Можно использовать имеющиеся в продаже щелочные батареи LR03 (размер AAA), однако нельзя использовать марганцевые батареи.

Срой службы батарей*1

При использовании аккумуляторных батарей Sony NH-AAA

| | Запись | Воспроизведение ² через громкоговоритель | Воспроизведение через наушники |
|---|--------------|---|-----------------------------------|
| LPCM 44/16 ³ | Прибл. 19 ч. | Прибл. 16 ч. | Прибл. 20 ч. |
| LPCM 22/16 ⁴ | Прибл. 17 ч. | Прибл. 15 ч. | Прибл. 18 ч. |
| MP3 192k ⁵ | Прибл. 17 ч. | Прибл. 16 ч. | Прибл. 20 ч. |
| MP3 128k ⁶ | Прибл. 17 ч. | Прибл. 16 ч. | Прибл. 20 ч. |
| MP3 48k ⁷ | Прибл. 19 ч. | Прибл. 16 ч. | Прибл. 20 ч. |
| LPEC STHQ ⁸ | Прибл. 14 ч. | Прибл. 15 ч. | Прибл. 18 ч. |
| LPEC ST ⁹ | Прибл. 15 ч. | Прибл. 16 ч. | Прибл. 19 ч. |
| LPEC STLP ¹⁰ | Прибл. 17 ч. | Прибл. 16 ч. | Прибл. 20 ч. |
| LPEC SP ¹¹ | Прибл. 17 ч. | Прибл. 17 ч. | Прибл. 21 ч. |
| LPEC LP ¹² | Прибл. 19 ч. | Прибл. 18 ч. | Прибл. 22 ч. |
| Музыкальный файл (WMA 128 kbps/44,1 kHz) | — | Прибл. 16 ч. | Прибл. 19 ч. |

(ч.: часы)

При использовании щелочных батарей Sony LR03 (SG) (размер AAA)

| | Запись | Воспроизведение ² через громкоговоритель | Воспроизведение через наушники |
|---|--------------|---|-----------------------------------|
| LPCM 44/16 ³ | Прибл. 25 ч. | Прибл. 21 ч. | Прибл. 26 ч. |
| LPCM 22/16 ⁴ | Прибл. 23 ч. | Прибл. 19 ч. | Прибл. 23 ч. |
| MP3 192k ⁵ | Прибл. 22 ч. | Прибл. 21 ч. | Прибл. 26 ч. |
| MP3 128k ⁶ | Прибл. 22 ч. | Прибл. 21 ч. | Прибл. 26 ч. |
| MP3 48k ⁷ | Прибл. 25 ч. | Прибл. 21 ч. | Прибл. 26 ч. |
| LPEC STHQ ⁸ | Прибл. 18 ч. | Прибл. 20 ч. | Прибл. 24 ч. |
| LPEC ST ⁹ | Прибл. 20 ч. | Прибл. 21 ч. | Прибл. 25 ч. |
| LPEC STLP ¹⁰ | Прибл. 22 ч. | Прибл. 21 ч. | Прибл. 27 ч. |
| LPEC SP ¹¹ | Прибл. 22 ч. | Прибл. 22 ч. | Прибл. 28 ч. |
| LPEC LP ¹² | Прибл. 26 ч. | Прибл. 24 ч. | Прибл. 30 ч. |
| Музыкальный файл (WMA 128 kbps/44,1 kHz) | — | Прибл. 20 ч. | Прибл. 25 ч. |

(ч.: часы)

- ⁷¹ Срок службы батарей определен в ходе испытаний по методике, принадлежащей компании Sony. Срок службы батарей зависит от условий эксплуатации цифрового диктофона.
- ⁷² При воспроизведении музыки через внутренний громкоговоритель устанавливается уровень громкости 20
- ⁷³ LPCM 44/16: файл LPCM, записанный с помощью цифрового диктофона в режиме высококачественной стереофонической записи
- ⁷⁴ LPCM 22/16: файл LPCM, записанный с помощью цифрового диктофона в режиме стереофонической записи для длительного воспроизведения
- ⁷⁵ MP3 192k: файл MP3, записанный с помощью цифрового диктофона в режиме высококачественной стереофонической записи
- ⁷⁶ MP3 128k: файл MP3, записанный с помощью цифрового диктофона в режиме стандартной стереофонической записи
- ⁷⁷ MP3 48k: файл MP3, записанный с помощью цифрового диктофона в режиме стандартной монофонической записи
- ⁷⁸ LPEC STHQ: режим высококачественной стереофонической записи LPEC
- ⁷⁹ LPEC ST: режим стандартной стереофонической записи LPEC
- ⁷¹⁰ LPEC STLP: режим стереофонической записи LPEC для длительного воспроизведения
- ⁷¹¹ LPEC SP: режим монофонической записи LPEC для стандартного воспроизведения
- ⁷¹² LPEC LP: режим монофонической записи LPEC для длительного воспроизведения

Примечание относительно считывания данных

Если в окошке дисплея отображается анимация обновления и индикация “UPDATING DATABASE...”, или индикатор работы мигает оранжевым светом, значит, цифровой диктофон считывает данные. Пока цифровой диктофон считывает данные, нельзя извлекать батареи или подсоединять или отсоединять адаптер сетевого питания USB (не прилагается). Это может привести к повреждению данных.

■ Примечание

Если цифровой диктофон обрабатывает большой объем данных, сообщение “UPDATING DATABASE...” может отображаться длительное время. Это не является неисправностью цифрового диктофона. Прежде чем приступить к выполнению операции, подождите, пока исчезнет анимация и сообщение.

Шаг 2. Установка часов

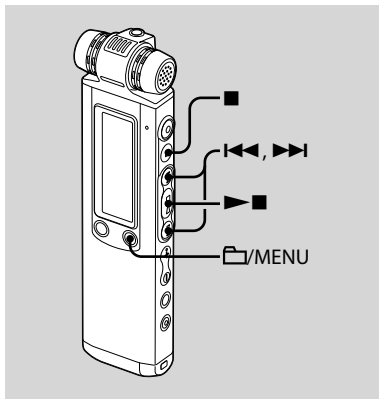

Необходимо установить часы, чтобы использовать функцию предупреждения или записать дату и время.

Если батареи устанавливаются впервые или после того, как цифровой диктофон находился некоторое время без батарей, отобразится дисплей установки часов, отобразится индикация "SET DATE & TIME", а затем в окошке дисплея замигает секция года.

Установка часов после зарядки батарей

- 1 Нажмите кнопку ◀◀ или ▶▶, чтобы установить последовательно год, месяц, день, час и минуты, затем нажмите кнопку ▶■.

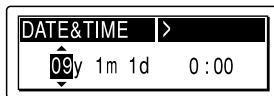

Появится индикация "EXECUTING....", и часы будут установлены.

- 2 Нажмите кнопку ■ (стоп) для возврата к дисплею режима остановки.





Установка часов с использованием меню

Пока цифровой диктофон находится в режиме останова, можно установить часы, используя меню.

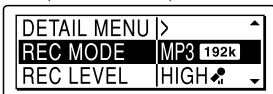

1 В меню выберите "DATE & TIME".

- 1 Нажмите и удерживайте кнопку , чтобы войти в режим меню. Отобразится окно режима меню.

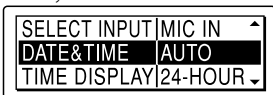

- 2 Нажмите кнопку  или  для выбора "DETAIL MENU", затем нажмите кнопку .
- 3 Нажмите кнопку  или  для выбора "DATE & TIME", затем нажмите кнопку .



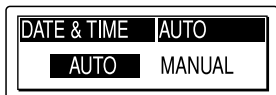

- 2 Нажмите кнопку  или  для выбора "AUTO" или "MANUAL", затем нажмите кнопку .





При выборе значения "AUTO" часы настраиваются автоматически в соответствии с часами на компьютере, на котором запущена прилагаемая программа Digital Voice Editor и к которому подключен цифровой диктофон.

При выборе значения "MANUAL" перейдите к выполнению следующих шагов.

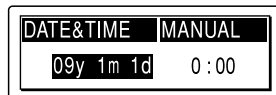
- 3 Нажмите кнопку  или  для выбора "09y 1m 1d", затем нажмите кнопку .



- 4 Нажмите кнопку  или  для выбора "09y 1m 1d", затем нажмите кнопку  для выбора "0:00".

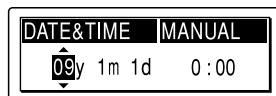

Появится индикация "EXECUTING...", и часы будут установлены.

5 Нажмите кнопку ■ (стоп) для возврата к дисплею режима остановки.

💡 **Советы**

- Нажмите кнопку /MENU для возврата к предыдущей операции.
- В меню можно установить следующие форматы времени для часов: "12-HOUR" или "24-HOUR". Если установлен формат "12-HOUR", в окошке дисплея отобразится "AM" или "PM".

Примечание

Если кнопка  ■ не будет нажата в течение одной минуты после ввода времени, режим установки часов будет отменен, и окошко дисплея перейдет в режим остановки.

Отображение текущего времени

Передвиньте переключатель HOLD в направлении стрелки, чтобы отобразить текущее время.



Шаг 3. Установка языка, используемого в окошке дисплея

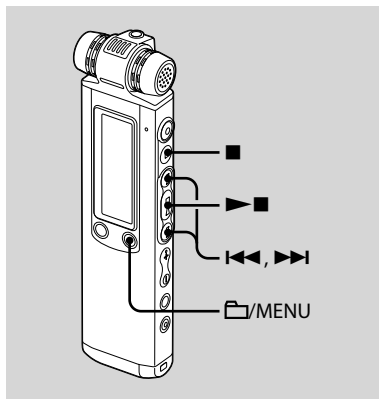



Можно выбрать язык, на котором будут отображаться сообщения, меню, имена папок, имена файлов и т.д. (модель для Европы имеет 6 языков, другие модели – 11 языков).

- 1** Нажмите и удерживайте кнопку /MENU, чтобы перейти в режим меню.

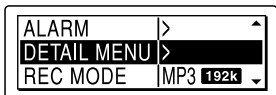

Откроется окно режима меню.

- 2** Нажмите кнопку  или  для выбора “DETAIL MENU”, затем нажмите кнопку .

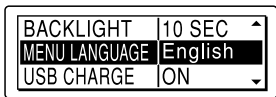

- 3** Нажмите кнопку  или  для выбора “MENU LANGUAGE”, затем нажмите кнопку .



- 4** Нажмите кнопку  или  для выбора необходимого языка, затем нажмите кнопку .

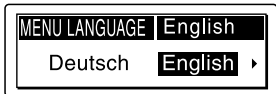

Можно выбрать следующие языки.

Модель для Европы:

Deutsch (немецкий),
English (английский),
Español (испанский),
Français (французский),
Italiano (итальянский), Русский



Другие модели:

Deutsch (немецкий),
English (английский),
Español (испанский),
Français (французский),
Italiano (итальянский),
Русский, 日本語 (японский),
한국어 (корейский),
简体中文 (китайский),
繁體中文 (китайский), ไทย (тайский)

- 5** Нажмите кнопку  (стоп) для выхода из режима меню.

Шаг 4. Подготовка к записи

Запись во время совещания

- В меню установите для "REC LEVEL" значение "HIGH"  или "S-HIGH"  (стр. 33).
- Передвиньте переключатель DIRECTNL в положение "ON", чтобы выполнить запись голоса, исходящего в определенном направлении (стр. 29).
- В меню установите для "LCF (LOW CUT)" значение "ON", чтобы предотвратить запись шума от проектора и т.д. (стр. 41).
- Благодаря установке цифрового диктофона на подставку можно добиться записи четкого звука без случайных шумов, например без вибрационного шума от соприкосновения со столом.

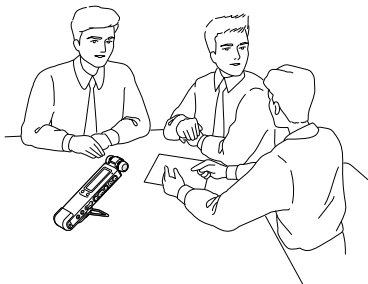

Запись музыкального концерта

- В меню установите для "REC LEVEL" значение "MUSIC" , чтобы записать более реалистичный звук без искажений. Чтобы добиться более реалистичной записи звука, можно настроить уровень записи вручную, установив для "REC LEVEL" значение "MANUAL" (стр. 35).
- В меню установите для "LIMITER" значение "ON" (стр. 37), чтобы предотвратить искажение при записи неожиданно громкого звука.
- При установке на штатив (не прилагается) и использовании подставки можно регулировать углы цифрового диктофона и встроенных микрофонов более точно.

Источник звука



Прибл. от 2 до 3 м

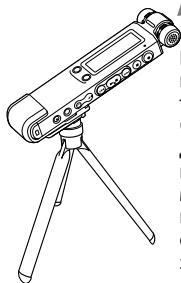

Расположите цифровой диктофон таким образом, чтобы окошко дисплея смотрело вверх, а встроенные микрофоны были направлены в сторону источника звука.

Штатив (не прилагается)

Запись диктуемой речи (с помощью программы распознавания голоса)

- В меню установите для "REC LEVEL" значение "LOW" (стр. 33).
- Передвиньте переключатель DIRECTNL в положение "ON", чтобы выполнить запись голоса, исходящего в определенном направлении (стр. 29).
- Для транскрибирования сообщения, записанного на цифровой диктофон, с помощью программы распознавания голоса (не прилагается) установите для "REC MODE" режим LPCM, MP3 или LPEC (кроме LP) (стр. 30).

Микрофон

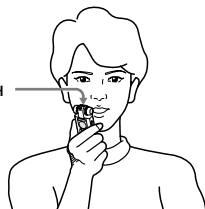

- Прежде чем выполнять транскрибирование записанных сообщений, необходимо создать файл пользователя, специально адаптированный для звука записываемой

речи. Эта процедура называется "обучение". Для получения подробной информации о процедуре "обучения" см. файлы справки используемой программы распознавания голоса.

- Для обеспечения максимальной точности распознавания держите цифровой диктофон таким образом, чтобы микрофон находился на расстоянии приблизительно 2 – 3 см от угла рта.
- Чтобы в записи почти не слышалось ваше дыхание, не держите микрофон прямо передо ртом.
- Для обеспечения максимальной точности распознавания не выполняйте запись в шумных местах.
- Невозможно будет транскрибировать сообщение, если будут записаны голоса нескольких человек одновременно.

Включение или выключение цифрового диктофона

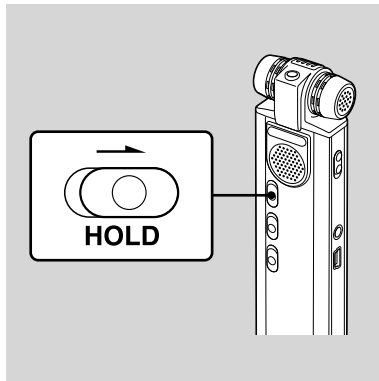

Во избежание быстрой разрядки батарей в то время, когда цифровой диктофон не используется, необходимо выключить питание.

Выключение питания

Передвиньте переключатель HOLD в направлении стрелки в режиме останова. Отобразится индикация “HOLD” с изображением ключа, а затем отобразится индикация “POWER OFF”. Через несколько секунд цифровой диктофон выключится.

Включение питания

Передвиньте переключатель HOLD в направлении, противоположном стрелке. Цифровой диктофон включится, и отобразится анимационный индикатор считывания данных.

Советы

- Если не планируется использовать цифровой диктофон в течение длительного времени, рекомендуется его выключить.
- Если в течение приблизительно 10 минут после включения цифрового диктофона с ним не выполняется никаких операций, автоматически гаснет дисплей и цифровой диктофон отключается. (Нажмите любую кнопку, чтобы включить отображение на дисплее.)

Запись сообщений

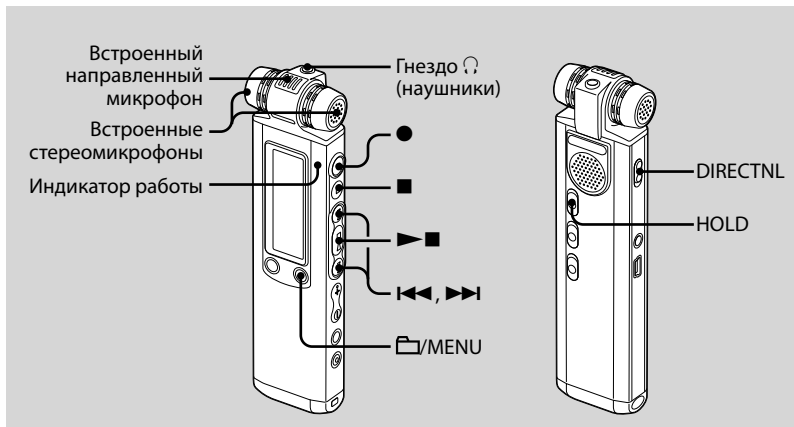

1 Выберите папку.

- 1 Нажмите кнопку /MENU для отображения окна выбора папок.
- 2 Нажмите кнопку или для выбора папки, в которую необходимо записать сообщения, а затем нажмите кнопку .

2 Начните запись.

- 1 Нажмите кнопку (запись/пауза) в режиме остановки. Индикатор работы загорится красным. (Когда в меню для "LED" установлено значение "OFF" (стр. 91), индикатор работы не загорается.) Во время записи нет необходимости удерживать нажатой кнопку (запись/пауза).

Если нажать и удерживать кнопку ● (запись/пауза), цифровой диктофон перейдет в режим приостановки записи. После записи предыдущего сообщения запись нового начнется автоматически.

- ② Говорите во встроенные микрофоны.

3 Нажмите кнопку ■ (стоп) для остановки записи.

Цифровой диктофон остановится в начале текущей записи.

💡 Советы

- Перед началом записи рекомендуется сделать пробную запись.
- На момент приобретения цифрового диктофона для записи доступно 5 папок и можно сохранить до 999 сообщений в каждую.
- Используя прилагаемое программное обеспечение Digital Voice Editor, можно создавать новые папки или удалять ненужные папки (стр. 101).
- Во время записи можно заблокировать все функции всех кнопок, что поможет предотвратить случайные операции при перемещении переключателя HOLD в направлении стрелки.

📌 Примечания

- Нельзя записать сообщение в папку 📁 переданную с компьютера. При нажатии кнопки ● (запись/пауза) во время выбора папки 📁 папка будет автоматически изменена на папку 📁, в которую можно записать сообщение, причем это сообщение будет записано в папку последним.
- Когда индикатор работы мигает или горит красным или оранжевым, не следует извлекать батареи или подключать или отключать адаптер сетевого питания USB. Это может привести к повреждению данных.
- Если во время записи случайно провести каким-либо предметом, например пальцем, по цифровому диктофону или задеть за него, могут записаться помехи.
- Перед выполнением записи обязательно проверьте оставшийся заряд батарей (стр. 16).
- Когда для "REC LEVEL" установлено значение "LOW 🗲", "HIGH 🗲", "S-HIGH 🗲" или "MUSIC 🗲", функция ограничителя не работает.
- Во избежание замены батарей во время продолжительной записи используйте адаптер сетевого питания USB (не прилагается). (стр. 125).
- Максимальное время записи может отличаться в зависимости от выбранного режима записи сообщений.

| Чтобы | Выполните следующее |
|---------------------------------------|--|
| установить паузу во время записи* | Нажмите кнопку ● (запись/пауза). Во время приостановки записи индикатор работы мигает красным и в окошке дисплея мигает индикация  . |
| отменить паузу и возобновить запись | Еще раз нажмите кнопку ● (запись/пауза). ● запись возобновится с этого места. (Чтобы остановить запись после установки паузы, нажмите кнопку ■ (стоп).) |
| немедленно проверить текущую запись** | Нажмите кнопку ►■. Запись будет остановлена, и начнется воспроизведение с начала только что записанного сообщения. |
| выполнить проверку во время записи** | Нажмите и удерживайте кнопку ◀◀ во время записи или паузы во время записи. Запись будет остановлена, и можно выполнить поиск в обратном направлении, прослушивая звук, воспроизводимый на повышенной скорости. Когда кнопка ◀◀ будет отпущена, воспроизведение начнется с этого места. |

* Примерно через час после приостановки записи этот режим будет автоматически отменен, и цифровой диктофон перейдет в режим остановки.

** Эту функцию нельзя выбрать в ручном режиме записи.

Контроль записи

Подключите прилагаемые стереонаушники к гнезду  (наушники) и проконтролируйте запись. Можно отрегулировать уровень громкости, нажав кнопку VOL + или -, однако уровень записи не меняется.

Запись звука, исходящего в определенном направлении

Для записи звука, исходящего в определенном направлении, передвиньте переключатель DIRECTNL в положение "ON". Это удобно, когда требуется записать определенный звук на конференции/совещании и т.д. Когда переключатель DIRECTNL установлен в положение "ON", используется направленный микрофон, поэтому звук записывается в монофоническом режиме, даже если выбран режим стереозаписи (режим LPCM 44/16, LPCM 22/16, MP3 192k, MP3 128k, LPEC STHQ, LPEC ST или LPEC STLP). Когда используется внешний микрофон, переключатель DIRECTNL не функционирует.

Переключатель DIRECTNL установлен
в положение "OFF"

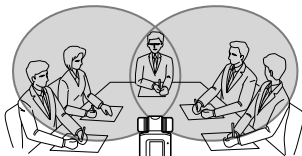

Переключатель DIRECTNL установлен
в положение "ON"



Выбор режима записи

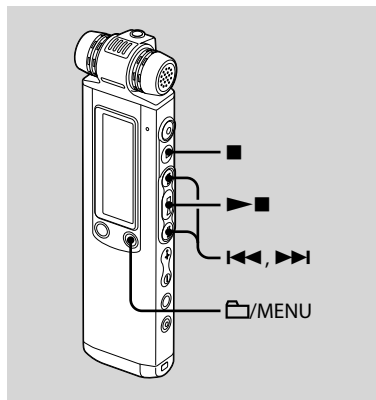

Цифровой диктофон совместим с 3 видами кодека, LPCM (Linear PCM), MP3 и LPEC. Ниже перечислены функции каждого из них.

LPCM (Linear PCM): файл WAV, позволяющий записывать звук без сжатия и получать запись более высокого качества, чем качество MP3 или LPEC. С другой стороны, размер такого файла очень велик, и для передачи его на компьютер требуется время, а доступное время записи меньше, чем для

MP3 или LPEC. Этот кодек рекомендуется использовать для записи, когда большую роль играет качество звука, например для записи музыкального концерта.

MP3: стандартный метод сжатия звука, который затем можно воспроизвести на компьютерах различных видов. Этот кодек рекомендуется использовать, если требуется отправить записанные сообщения по почте или открыть к ним доступ для других пользователей.

LPEC: метод сжатия звука от корпорации Sony. Можно воспроизводить, редактировать и преобразовывать файлы в формат MP3 или WAV, используя прилагаемое программное обеспечение "Digital Voice Editor". Рекомендуется использовать это программное обеспечение, если требуется редактировать сообщения/музыку, записанные с помощью цифрового диктофона на компьютер. При записи сообщений с использованием формата LPEC можно добавлять в сообщения закладки и/или метки приоритета.

Когда цифровой диктофон находится в режиме остановки, в меню можно выбрать режим записи.

На момент приобретения цифрового диктофона для "REC MODE" установлено значение "MP3 192k".

1 Нажмите и удерживайте кнопку /MENU, чтобы перейти в режим меню.

Откроется окно режима меню.

2 Нажмите кнопку или для выбора "REC MODE", затем нажмите кнопку .

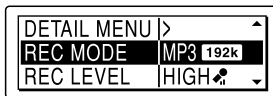

3 Нажмите кнопку или для выбора необходимого режима записи, затем нажмите кнопку .



PCM 44/16: стерео (44,1 kHz/16 bit/WAV)

Можно выполнять стереофоническую запись звука с высоким качеством, эквивалентным качеству компакт-диска.

PCM 22/16: стерео (22,05 kHz/16 bit/WAV)

Можно выполнять стереофоническую запись звука с высоким качеством в течение более продолжительного времени.

MP3 192k: стерео (44,1 kHz/192 kbps, MPEG1 Layer3)

Можно выполнять стереофоническую запись звука с высоким качеством.

MP3 128k: стерео (44,1 kHz/128 kbps, MPEG1 Layer3)

Можно выполнять стереофоническую запись звука.

MP3 48k: моно (44,1 kHz/48 kbps, MPEG1 Layer3)

Можно выполнять монофоническую запись звука.

LPEC SHQ: стерео (44,1 kHz/128 kbps)

Можно выполнять стереофоническую запись звука с высоким качеством.

LPEC ST: стерео (44,1 kHz/48 kbps)

Можно выполнять стереофоническую запись звука стандартного качества.

LPEC STLP: стерео (44,1 kHz/24 kbps)

Можно выполнять стереофоническую запись звука в течение более продолжительного времени.

LPEC SP: моно (16 kHz/16 kbps)

Можно выполнять монофоническую запись звука стандартного качества.

LPEC LP: моно (8 kHz/6 kbps)

Можно выполнять монофоническую запись звука в течение более продолжительного времени.

4 Нажмите кнопку ■ (стоп) для выхода из режима меню.

■ Примечание

Во время записи нельзя устанавливать режим записи.

Максимальное время записи

Ниже указано максимальное время записи для всех папок при условии, что все сообщения записаны в одном режиме записи.

ICD-SX750

| Режим LPCM 44/16 | Режим LPCM 22/16 | Режим MP3 192k |
|------------------|------------------|----------------|
| 3 ч 10 мин | 6 ч 25 мин | 23 ч 35 мин |

| Режим MP3 128k | Режим MP3 48k | Режим LPEC SHQ |
|----------------|---------------|----------------|
| 35 ч 25 мин | 94 ч 40 мин | 34 ч 55 мин |

| Режим LPEC ST | Режим LPEC STLP | Режим LPEC SP |
|---------------|-----------------|---------------|
| 92 ч 15 мин | 177 ч 40 мин | 281 ч 20 мин |

| Режим LPEC LP |
|---------------|
| 750 ч 15 мин |

ICD-SX850

| Режим LPCM 44/16 | Режим LPCM 22/16 | Режим MP3 192k |
|---------------------|---------------------|----------------|
| 6 ч 25 мин | 12 ч 50 мин | 47 ч 30 мин |

| Режим MP3 128k | Режим MP3 48k | Режим LPEC STHQ |
|----------------|---------------|-----------------|
| 71 ч 15 мин | 190 ч 5 мин | 70 ч 10 мин |

| Режим LPEC ST | Режим LPEC STLP | Режим LPEC SP |
|---------------|-----------------|---------------|
| 185 ч 20 мин | 356 ч 45 мин | 564 ч 40 мин |

| Режим LPEC LP |
|---------------|
| 1505 ч 55 мин |

(ч: часы/мин: минуты)

Установка уровня записи

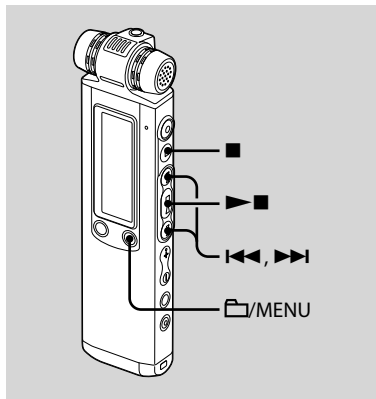



Запись

Уровень записи можно установить в меню, когда цифровой диктофон остановлен или выполняет запись. На момент приобретения цифрового диктофона для "REC LEVEL" установлено значение "HIGH" .

- 1 Нажмите и удерживайте кнопку /MENU, чтобы перейти в режим меню.**

Открывается окно режима меню.

- 2 Нажмите кнопку  или  для выбора "REC LEVEL", затем нажмите кнопку .**

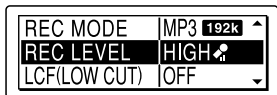



- 3 Нажмите кнопку  или  для выбора необходимого уровня записи, затем нажмите кнопку .**



LOW : для записи диктуемой речи, когда микрофон находится перед ртом, звука, источник которого находится близко от цифрового диктофона, или громкого звука.

HIGH : для записи обычного разговора или совещания, например в конференц-зале или во время интервью.

S-HIGH : для записи звука, источник которого находится на расстоянии от цифрового диктофона, или негромкого звука, например в просторном помещении.

MUSIC : для записи более естественного звука, а также для предотвращения искажений.

MANUAL: во время записи, регулируемой вручную, можно вручную настроить и уровень записи.

- 4 Нажмите кнопку  (стоп) для выхода из режима меню.**

Ручной режим записи



Когда для “REC LEVEL” установлено значение “MANUAL”, можно настроить уровень записи вручную.

1 В меню установите для “REC LEVEL” значение “MANUAL”.

Для получения подробной информации см. раздел “Установка уровня записи” (стр. 33).

2 Выберите папку.

- 1 Нажмите кнопку /MENU для отображения окна выбора папок.
- 2 Нажмите кнопку или для выбора папки, в которую необходимо записать сообщения, а затем нажмите кнопку .

3 Нажмите и удерживайте кнопку (запись/пауза).

Цифровой диктофон перейдет в режим ожидания записи. Когда голос направлен на микрофон, измеритель уровня в окошке дисплея перемещается.

4 Нажмите кнопку или , чтобы настроить уровень записи в зависимости от источника звука.

На измерителе уровня настройте максимальный уровень звука для записи, приблизительно -12 dB, в зависимости от источника звука.

Если отобразится индикация “OVER”, нажмите кнопку или и понизьте уровень записи, чтобы индикация “OVER” не отображалась и не было искажений звука.

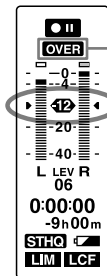

Индикатор OVER

Настройте максимальный уровень звука, приблизительно -12 dB.

Нажмите и удерживайте нажатой кнопку **◀◀** или **▶▶** для непрерывного изменения уровня звука. Уровень звука также отображается в виде численного значения ниже измерителя уровня.

5 В меню выберите другие настройки записи, "LIMITER", "LCF (LOW CUT)" и т.д.

6 Начните запись.

- 1 Нажмите кнопку **●** (запись/пауза). Индикатор работы загорится красным, и отобразится индикация **"REC"**. Во время записи нет необходимости удерживать нажатой кнопку **●** (запись/пауза).
- 2 Говорите во встроенный микрофон.

7 Нажмите кнопку **■** (стоп) для остановки записи.

💡 Совет

Настройки, заданные для ручного режима записи, сохраняются, когда запись завершена или для уровня записи установлено значение, отличное от "MANUAL", например "LOW **◆**". В следующее время можно вручную запустить запись, используя те же настройки.

📌 Примечания

- В ручном режиме записи функцию VOR для записи использовать нельзя (стр. 42).
- В ручном режиме записи текущую запись проверить невозможно, даже если нажать кнопку **▶■**.

Автоматическая установка уровня входного сигнала с целью предотвращения искажения звука – функция ограничителя

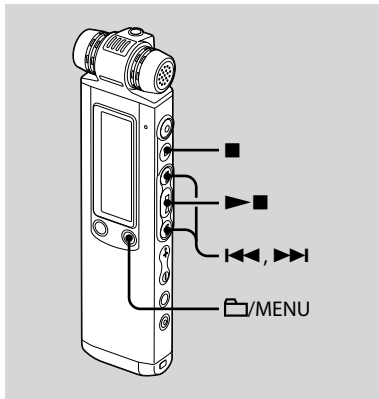

В режиме остановки или записи установите для "LIMITER" значение "ON", и автоматически будет задан максимальный уровень входного сигнала, предотвращающий искажение звука, которое происходит, если звук на входе слишком громкий. Для слишком громкого звука автоматически настраивается соответствующий уровень, что позволяет предотвратить искажение звука.

На момент приобретения цифрового диктофона для "LIMITER" установлено значение "ON".

- 1 Нажмите и удерживайте кнопку /MENU, чтобы перейти в режим меню.

Откроется окно режима меню.

- 2 Нажмите кнопку или для выбора "DETAIL MENU", затем нажмите кнопку .

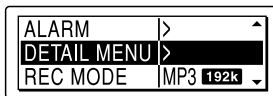

- 3 Нажмите кнопку или для выбора "LIMITER", затем нажмите кнопку .

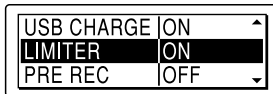



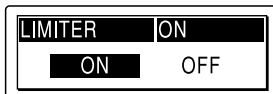

- 4 Нажмите кнопку или для выбора "ON", затем нажмите кнопку .



5 Нажмите кнопку **■** (стоп) для выхода из режима меню.

■ Примечание

Когда для "REC LEVEL" установлено значение "LOW ", "HIGH ", "S-HIGH  или "MUSIC ", функция ограничителя не работает.

Отмена функции ограничителя

В пункте 4 установите для "LIMITER" значение "OFF".

Предварительная запись в течение нескольких секунд, выполняемая до основной записи – функция предварительной записи

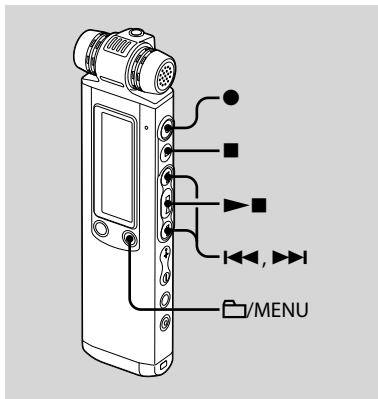

Функция предварительной записи позволяет выполнять запись звука за максимум 5 секунд до того момента, когда будет запущена основная запись. Звук, записанный в течение этих 5 секунд, буферизуется в памяти.

Эта функция полезна при записи интервью или при записи вне помещения, поскольку при ее использовании появляется возможность не пропустить удобный момент начала записи.

Звук, записанный в течение этих 5 секунд, буферизуется в памяти

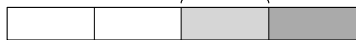

Нажмите и удерживайте кнопку ● (запись/пауза) для перехода в режим ожидания записи.

Нажмите кнопку ● (запись/пауза).
→ Начало записи.

1 Нажмите и удерживайте кнопку /MENU, чтобы перейти в режим меню.

Откроется окно режима меню.

2 Нажмите кнопку или для выбора "DETAIL MENU", затем нажмите кнопку .

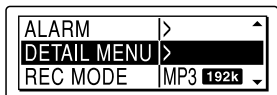

3 Нажмите кнопку или для выбора "PRE REC", затем нажмите кнопку .

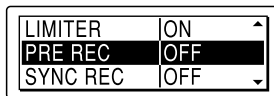

4 Нажмите кнопку или для выбора "ON", затем нажмите кнопку .

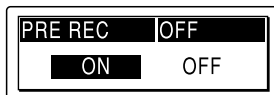

5 Нажмите кнопку (стоп) для выхода из режима меню.

6 Выберите папку.

- 1 Нажмите кнопку /MENU для отображения окна выбора папок.
- 2 Нажмите кнопку или для выбора папки, в которую необходимо записать сообщения, а затем нажмите кнопку .

7 Нажмите и удерживайте кнопку ● (запись/пауза) для перехода в режим ожидания записи.

Звук, записанный в течение последних 0 - 5 секунд, буферизуется в памяти.

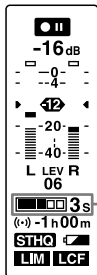

Индикация, указывающая на то, что звук, записанный в промежуток 0 - 5 секунд, буферизован в память.

8 Нажмите кнопку ● (запись/пауза) для начала записи.

Ожидание для режима записи будет отменено, и запись начнется. Будет сохранена запись звука, сделанная в течение 0 - 5 секунд до момента нажатия кнопки.

9 Нажмите кнопку ■ (стоп) для остановки записи.

Примечания

- Если запись начата с выбранной функцией предварительной записи и при использовании встроенных микрофонов, то в момент нажатия кнопки ● (запись/пауза) может быть записан звук щелчка. При выполнении записи с активной функцией предварительной записи рекомендуется использовать внешний микрофон.
- Когда останется менее 10 секунд времени записи, функция предварительной записи отключится.
- По прошествии 60 минут после перехода цифрового диктофона в режим ожидания этот режим будет отменен, а запись остановится.
- Если остановить запись до пункта 8, звук, буферизованный в память, сохранен не будет.

Отмена функции предварительной записи

В пункте 4 установите для "PRE REC" значение "OFF".

Фильтр низких частот – функция LCF

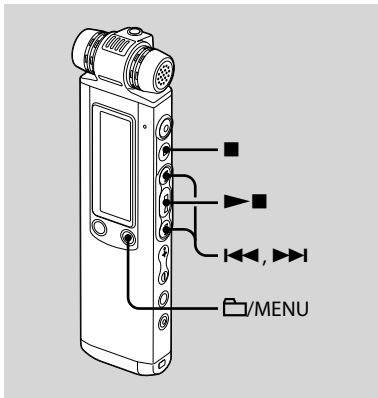

Когда в режиме остановки или записи для функции LCF (Low Cut Filter) устанавливается значение "ON", при записи исключается звук, частота которого ниже 200 Hz, тем самым можно снизить шум ветра и т.д., что помогает получить более чистый звук при записи.

На момент приобретения цифрового диктофона для функции LCF установлено значение "OFF".

- 1 Нажмите и удерживайте кнопку /MENU, чтобы перейти в режим меню.

Открывается окно режима меню.

- 2 Нажмите кнопку или для выбора "LCF (LOW CUT)", затем нажмите кнопку .

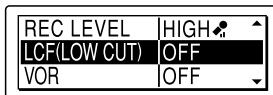

- 3 Нажмите кнопку или для выбора "ON", затем нажмите кнопку .

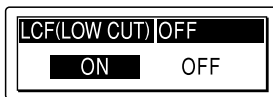

- 4 Нажмите кнопку (стоп) для выхода из режима меню.

Отключение функции LCF

В пункте 3 установите для "LCF (LOW CUT)" значение "OFF".

Автоматическое начало записи при наличии звукового сигнала – функция VOR

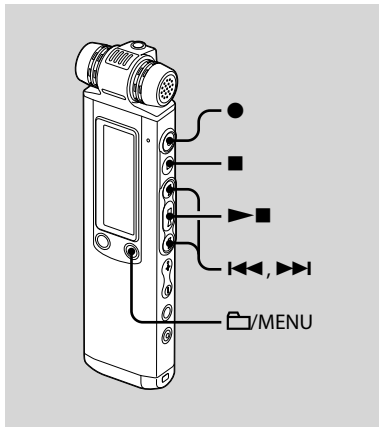

Можно установить для функции VOR (Voice Operated Recording) значение "ON", чтобы цифровой диктофон начинал запись при улавливании звука и останавливался при исчезновении звука, не выполняя запись при отсутствии каких-либо звуков.

На момент приобретения цифрового диктофона для функции VOR установлено значение "OFF".

- 1 Нажмите и удерживайте кнопку /MENU, чтобы перейти в режим меню.

Откроется окно режима меню.

- 2 Нажмите кнопку или для выбора "VOR", затем нажмите кнопку .

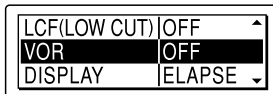

- 3 Нажмите кнопку или для выбора "ON", затем нажмите кнопку .

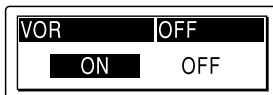

- 4 Нажмите кнопку (стоп) для выхода из режима меню.
- 5 Нажмите кнопку (запись/пауза). "REC" и "VOR".

Запись начнется, как только цифровой диктофон обнаружит звук. Если во время записи звук отсутствует, то устанавливается режим паузы, а на дисплее мигает индикация **"VOR"** и **"● II"**. Запись возобновится, когда цифровой диктофон снова уловит звук.

Отмена функции VOR

В пункте 3 установите для функции "VOR" значение "OFF".

■ Примечания

- На работу функции VOR оказывает влияние окружающий звук. В меню установите для элемента "REC LEVEL" соответствующее значение, исходя из условий записи. Если после изменения чувствительности микрофона запись окажется неудовлетворительной или планируется важная запись, установите в меню для функции "VOR" значение "OFF".
- При нажатии кнопки **●** (запись/пауза) для приостановки записи в режиме VOR, мигает только индикатор **"● II"**.
- Во время синхронизированной записи (стр. 51), записи вручную (стр. 35) и при использовании предварительной записи (стр. 38) функция VOR не работает.

Разделение сообщения на две части во время записи

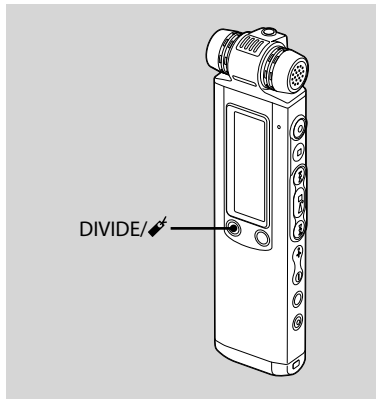

Во время записи сообщение можно разбить на две части. При этом новый номер сообщения добавляется в новую часть разбитого сообщения.

Нажмите кнопку DIVIDE/✎ во время записи.

На дисплее появится анимация, а в том месте, где была нажата кнопка, будет добавлен номер нового сообщения. Сообщение будет записано как два сообщения, однако запись продолжится без остановки.

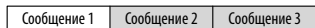

▲
Сообщение разделено.
Сообщение 2 и сообщение 3
записываются без остановки.

Совет

Записываемое сообщение можно разделить на два во время приостановки записи.

Примечания

- Чтобы разделить сообщение, требуется определенный объем свободной памяти. Для получения дополнительной информации см. раздел “Системные ограничения” на стр. 123.
- Если в папке уже записано 999 сообщений, в данной папке сообщение разделить нельзя.
- Разделенные сообщения нельзя снова объединить с помощью цифрового диктофона.
- Нельзя разделить сообщение в его начале (0,5 секунды с начала сообщения).
- При разделении сообщения на две части в точке деления может быть пауза между концом первого и началом второго сообщения.
- Во время синхронизированной записи (стр. 51) функция разделения сообщений недоступна.
- При слишком частом разделении сообщения во время их записи может произойти следующее: индикатор работы продолжает мигать, однако в течение некоторого периода времени устройство не работает. Это не является неисправностью. Дождитесь, когда индикатор работы погаснет.

Добавление записи в ранее записанное сообщение



Если для элемента меню "ADD/OVERWRITE" установлено значение "ADD", можно добавить запись в воспроизводимое сообщение. Добавленная запись будет размещена после текущего сообщения и будет считаться частью этого сообщения.

Во время воспроизведения Сообщения 3

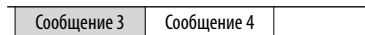

После добавления записи



Добавленная запись

Выберите сообщение, к которому прежде всего требуется добавить запись.

- 1 Нажмите и удерживайте кнопку /MENU, чтобы перейти в режим меню.

Откроется окно режима меню.

- 2 Нажмите кнопку или для выбора "ADD/OVERWRITE", затем нажмите кнопку .

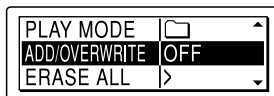

- 3 Нажмите кнопку или для выбора "ADD", затем нажмите кнопку .



4 Нажмите кнопку ■ (стоп) для выхода из режима меню.

5 Когда начнется воспроизведение сообщения, которое требуется добавить, нажмите кнопку ● (запись/пауза).

Появится индикация "ADD REC? [REC] TO EXECUTE".

Для получения дополнительной информации о воспроизведении см. стр. 54.



6 Во время отображения индикации "ADD REC? [REC] TO EXECUTE" нажмите кнопку ● (запись/пауза).

Индикатор работы загорится красным. Новая запись будет добавлена в конец текущего сообщения.

7 Нажмите кнопку ■ (стоп) для остановки записи.

■ Примечания

- Невозможно добавить запись, если размер файла сообщения больше максимального допустимого размера (1 GB для файлов LPEC или MP3 и 2 GB для файлов LPCM).
- Невозможно добавить запись в файл LPCM или MP3, который записан не с помощью этого цифрового диктофона.
- Если после выполнения действий пункта 5 прошло 10 минут, необходимо выполнить процедуру с шага 5.
- Невозможно добавить запись, если оставшийся объем памяти недостаточен.
- Добавленная часть сообщения будет записана в том же режиме записи.

Добавление наложенной записи во время воспроизведения

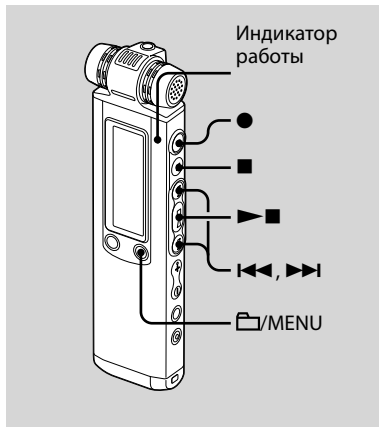

Если для элемента меню "ADD/OVERWRITE" установлено значение "OVERWRITE", можно добавить наложенную запись после выбранного места в записанном сообщении. Часть сообщения после выбранного места будет удалена.

Точка начала наложенной записи

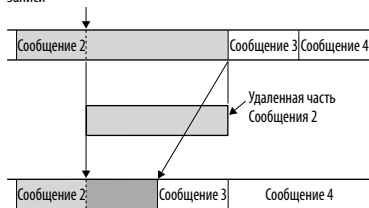

▲ Добавленная наложенная запись в Сообщении 2

Выберите сообщение, к которому прежде всего требуется добавить наложенную запись.

1 Нажмите и удерживайте кнопку /MENU, чтобы перейти в режим меню.

Откроется окно режима меню.

2 Нажмите кнопку или для выбора "ADD/OVERWRITE", затем нажмите кнопку ■.

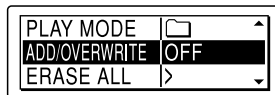

- 3** Нажмите кнопку **◀◀** или **▶▶** для выбора “OVERWRITE”; затем нажмите кнопку **▶■**.

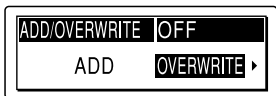

- 4** Нажмите кнопку **■** (стоп) для выхода из режима меню.

- 5** Когда начнется воспроизведение сообщения, которое требуется наложить, нажмите кнопку **●** (запись/пауза).

Появится индикация “OVERWRITE REC? [REC] TO EXECUTE”.

Для получения дополнительной информации о воспроизведении см. стр. 54.

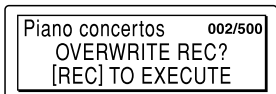

- 6** Во время отображения индикации “OVERWRITE REC? [REC] TO EXECUTE” нажмите кнопку **●** (запись/пауза).

Индикатор работы загорится красным. Затем начнется запись.

- 7** Нажмите кнопку **■** (стоп) для остановки записи.

■ Примечания

- Невозможно добавить наложенную запись в файл, если размер файла сообщения/музыкального файла больше максимального допустимого размера (1 GB), если только не используется файл LPCM. В файл LPCM можно добавить наложенную запись, даже когда размер файла сообщения/музыкального файла больше максимального допустимого размера (2 GB), если до места наложения записи размер файла не превышает максимально допустимый размер.
- Невозможно добавить наложенную запись в файл LPCM или MP3, который записан не с помощью этого цифрового диктофона.
- Если после выполнения действий пункта 5 прошло 10 минут, необходимо выполнить процедуру с шага 5.

Запись с помощью внешнего микрофона

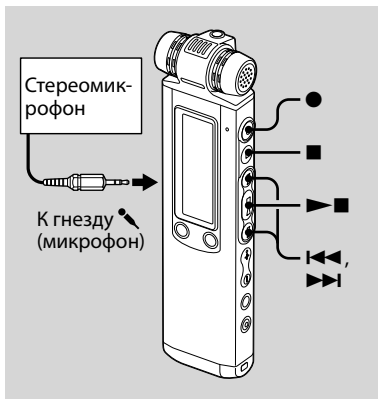

💡 Совет

Перед началом записи рекомендуется сделать пробную запись.

1 Подключите внешний микрофон к гнезду (микрофон), когда цифровой диктофон находится в режиме остановки.

В окошке дисплея отобразится сообщение "SELECT INPUT".

2 Нажмите кнопку или для выбора "MIC IN", затем нажмите кнопку .

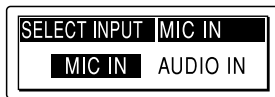

3 Нажмите кнопку (запись/пауза) для начала записи.

Встроенные микрофоны будут автоматически отключены.

Если уровень входного сигнала недостаточно высок, настройте на цифровом диктофоне уровень записи.

При подсоединении микрофона с питанием от устройства, к которому он подключается, питание на этот микрофон будет автоматически подаваться с цифрового диктофона.

📌 Примечание

Если индикация "SELECT INPUT" не отображается, установите соответствующий параметр в меню (стр. 89).

💡 Рекомендованные микрофоны

Можно использовать электретный конденсаторный микрофон ECM-CS10 или ECM-CZ10 фирмы Sony (не прилагается).

Запись звука с обычного или сотового телефона

Для записи звука с обычного или сотового телефона можно использовать прилагаемый микрофон или электретный конденсаторный микрофон для записи телефонных разговоров ECM-TL1, выполненный в виде наушника (не прилагается).

Вставьте наушник микрофона в ухо, затем, придерживая ресивер около уха с наушником, подсоедините штекер наушника к гнезду  на цифровом диктофоне.

Примечания

- Прежде чем начинать запись после подключения, проверьте качество звучания разговора и уровень записи.
- Если записывается звуковой сигнал телефона или тональный сигнал, разговор может записаться с пониженным уровнем громкости. В этом случае следует включать запись после начала разговора.
- Функция VOR может быть недоступна в зависимости от типа телефона и условий связи.
- Мы не несем ответственности за любые неудобства даже в случае неудачных попыток записать разговор на цифровой диктофон.
- Некоторые из перечисленных выше дополнительных принадлежностей могут отсутствовать у дилера. Для получения подробной информации обратитесь к дилеру.

Запись с другого оборудования

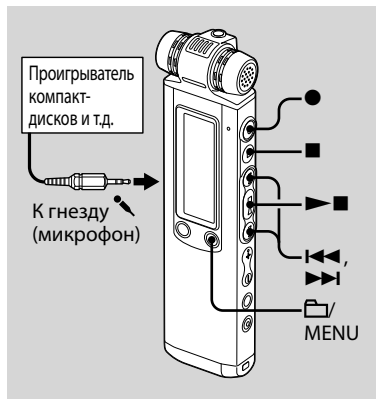

Можно записывать музыкальные файлы без использования компьютера, записывая звук с другого оборудования, например проигрывателя компакт-дисков, подключенного к цифровому диктофону. При использовании функции синхронизированной записи цифровой диктофон переходит в режим приостановки записи, когда фиксируется отсутствие звука более 2 секунд, а при обнаружении звука цифровой диктофон возобновляет запись, при этом записывается новое сообщение.

Совет

Перед началом записи рекомендуется сделать пробную запись.



Запись с использованием функции синхронизированной записи

- 1 Нажмите и удерживайте кнопку /MENU, чтобы перейти в режим меню.

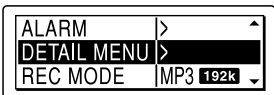

Открывается окно режима меню.

- 2 Нажмите кнопку  или  для выбора "DETAIL MENU", затем нажмите кнопку .

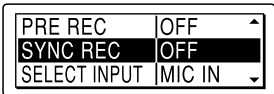

- 3 Нажмите кнопку  или  для выбора "SYNC REC", затем нажмите кнопку .



- 4 Нажмите кнопку  или  для выбора "ON", затем нажмите кнопку .

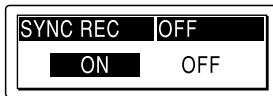

- 5 Нажмите кнопку  (стоп) для выхода из режима меню.

- 6 Подключите другое оборудование к цифровому диктофону, когда он находится в режиме остановки.

Подсоедините выходной разъем аудио (мини-стереоразъем) внешнего устройства к гнезду  (микрофон) цифрового диктофона, используя соединительный аудиокабель*.

В окошке дисплея отобразится сообщение "SELECT INPUT".

- 7 Нажмите кнопку  или  для выбора "AUDIO IN", затем нажмите кнопку .

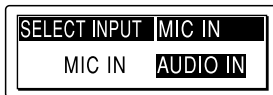

8 Нажмите кнопку **●** (запись/пауза) для начала записи.

“**●** **SYNC**” мигает, и цифровой диктофон перейдет в режим приостановки записи.

9 Начните воспроизведение на устройстве, подключенном к цифровому диктофону.

На дисплее отобразится индикация “**REC SYNC**”, и начинается синхронизированная запись.

Синхронизированная запись будет приостановлена, когда более чем 2 секунды не будет фиксироваться звук, и на экране будет мигать индикация “**●** **SYNC**”. Цифровой диктофон возобновляет запись при обнаружении звука, при этом записывается новое сообщение.

Примечания

- Во время синхронизированной записи функция разделения записываемого сообщения недоступна (стр. 43), невозможно также приостановить запись (стр. 29), выполнить запись с помощью функции VOR или функции предварительной записи.
- В зависимости от оборудования, подключенного к цифровому диктофону, функция синхронизированной записи может не работать по причине различия уровней входного аудиосигнала.

Запись без использования функции синхронизации записи

1 Нажмите и удерживайте кнопку **☰**/MENU, чтобы перейти в режим меню.

Откроется окно режима меню.

2 Нажмите кнопку **◀◀** или **▶▶** для выбора “DETAIL MENU”, затем нажмите кнопку **▶■**.

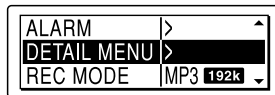

3 Нажмите кнопку **◀◀** или **▶▶** для выбора “SYNC REC”, затем нажмите кнопку **▶■**.

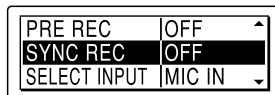

4 Нажмите кнопку **◀◀** или **▶▶** для выбора “OFF”, затем нажмите кнопку **▶■**.

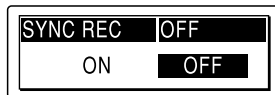

5 Нажмите кнопку **■** (стоп) для выхода из режима меню.

6 Подключите другое оборудование к цифровому диктофону, когда он находится в режиме остановки.

Подсоедините выходной разъем аудио (мини-стереоразъем) внешнего устройства к гнезду  (микрофон) цифрового диктофона, используя соединительный аудиокабель*.

В окошке дисплея отобразится сообщение "SELECT INPUT".

7 Нажмите кнопку **◀◀** или **▶▶** для выбора "AUDIO IN", затем нажмите кнопку **▶■**.

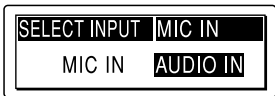

8 Нажмите кнопку **●** (запись/пауза) для начала записи.

Встроенные микрофоны будут автоматически отключены, и будет записан звук с подключенного оборудования.

9 Начните воспроизведение на устройстве, подключенном к цифровому диктофону.

* Дополнительные соединительные аудиокабели (не прилагаются)

| | К цифровому диктофону | К другому оборудованию |
|---------|-----------------------|------------------------|
| RK-G139 | Мини-стереоразъем | Мини-штекер (моно) |
| RK-G136 | Мини-стереоразъем | Мини-стереоразъем |

Примечания

- Если входной сигнал недостаточно сильный, в пункте 6 подсоедините гнездо наушников (мини-гнездо, стерео) оборудования к гнезду  (микрофон) цифрового диктофона и отрегулируйте уровень громкости на оборудовании, подключенном к цифровому диктофону.
- Если индикация "SELECT INPUT" не отображается, установите соответствующий параметр в меню (стр. 89).
- Некоторые из перечисленных выше дополнительных принадлежностей могут отсутствовать у дилера. Для получения подробной информации обратитесь к дилеру.

Воспроизведение сообщений

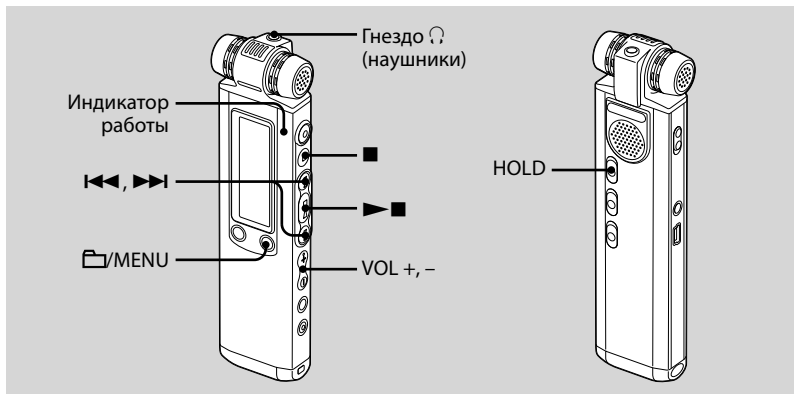

1 Выберите папку.

- 1 Нажмите кнопку /MENU.
- 2 Нажмите кнопку или для выбора папки, затем нажмите кнопку .

2 Нажмите кнопку или для выбора сообщения, которое требуется воспроизвести.

3 Нажмите кнопку , чтобы начать воспроизведение.

Индикатор работы горит зеленым. (Если в меню для "LED" установлено значение "OFF" (стр. 91), индикатор работы не горит.)

4 Отрегулируйте громкость с помощью кнопки VOL + или -.

5 Нажмите кнопку (стоп), чтобы остановить воспроизведение.

Совет

Сдвинув переключатель HOLD в направлении стрелки, можно заблокировать все функции всех кнопок, чтобы предотвратить случайные операции.

Прослушивание с лучшим качеством звучания



• Прослушивание через наушники:

Подключите стереонаушники к гнезду  (наушники). Встроенный громкоговоритель будет автоматически отключен.

• Прослушивание через внешний громкоговоритель:

Подключите активный громкоговоритель (не прилагается) к гнезду  (наушники).

Быстрый поиск места, с которого необходимо начать воспроизведение (Простой поиск)

Если в меню для "EASY SEARCH" установлено значение "ON" (стр. 85), можно быстро найти нужное место, с которого требуется начать воспроизведение, несколько раз нажав кнопку  или  во время воспроизведения.

Можно вернуться припл. на 3 секунды назад, один раз нажав кнопку , или

перейти припл. на 10 секунд вперед, один раз нажав кнопку . Данная функция полезна для поиска нужного места при продолжительной записи.

Поиск вперед/назад во время воспроизведения (поиск/проверка)

• Поиск в направлении

вперед (поиск): нажмите и удерживайте кнопку  во время воспроизведения и отпустите ее в том месте, где необходимо возобновить воспроизведение.

• Поиск в обратном направлении (проверка):

нажмите и удерживайте кнопку  во время воспроизведения и отпустите ее в том месте, где необходимо возобновить воспроизведение.

Цифровой диктофон выполняет поиск на медленной скорости с одновременным воспроизведением. Это полезно, когда необходимо переместиться на одно слово вперед или назад. Затем, если нажать и удерживать кнопку, цифровой диктофон начнет поиск на более высокой скорости.

Сообщения воспроизводятся до конца последнего сообщения

- Если воспроизведение или воспроизведение на увеличенной скорости выполняется до конца последнего сообщения, то на 5 секунд появится индикация "MESSAGE END" и индикатор работы загорится зеленым. (Звук воспроизведения не будет слышен.)
- Когда индикация "MESSAGE END" и индикатор работы погаснут, цифровой диктофон остановится в начале последнего сообщения.
- Если нажать и удерживать кнопку **◀◀**, когда горит индикация "MESSAGE END", сообщения будут воспроизводиться на увеличенной скорости, и воспроизведение в обычном режиме начнется, когда будет отпущена кнопка.
- Если последнее сообщение оказалось длинным и необходимо начать его воспроизведение не с самого начала, а с какого-нибудь другого места в сообщении, нажмите и удерживайте кнопку **▶▶**, чтобы переместиться к концу сообщения, а затем нажмите кнопку **◀◀**, пока горит индикация "MESSAGE END", чтобы переместиться в нужное место.
- В отношении других сообщений, кроме последнего, перейдите к началу следующего сообщения и выполните воспроизведение в обратном направлении до нужного места.

| Чтобы | Выполните следующее |
|--|---|
| остановиться в текущем положении (функция паузы воспроизведения) | Нажмите кнопку ■ (стоп) или ▶■ . Чтобы возобновить воспроизведение с этого места, снова нажмите кнопку ▶■ . |
| вернуться к началу текущего сообщения* | Один раз нажмите кнопку ◀◀ **. |
| вернуться к предыдущему сообщению | Нажимайте кнопку ◀◀ нужное число раз. (В режиме остановки удерживайте кнопку нажатой, чтобы непрерывно перемещаться по сообщениям в обратном направлении.) |
| перейти к следующему сообщению* | Один раз нажмите кнопку ▶▶ **. |
| перейти к последующим сообщениям | Нажмите кнопку ▶▶ несколько раз. (В режиме остановки удерживайте кнопку нажатой, чтобы непрерывно переходить от одного сообщения к другому.) |

* Если на сообщении была установлена закладка, цифровой диктофон остановится на закладке.

** Эти операции поддерживаются в том случае, если для элемента "EASY SEARCH" установлено значение "OFF" (стр. 85).

Повторное воспроизведение сообщения

Во время воспроизведения нажмите и удерживайте кнопку ►■ до тех пор, пока не появится индикация "↶1".

Выбранное сообщение будет воспроизведено многократно. Для возобновления обычного воспроизведения нажмите кнопку ►■ еще раз.

Выбор режима воспроизведения

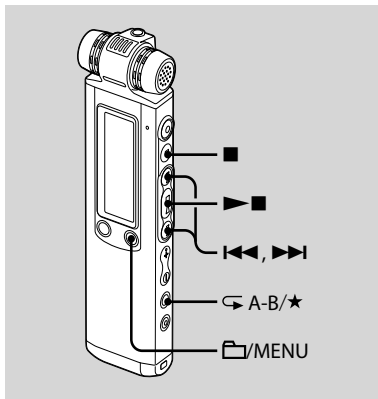





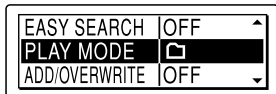

Режим воспроизведения можно выбрать в меню.

- 1 Нажмите и удерживайте кнопку /MENU, чтобы перейти в режим меню.**





Откроется окно режима меню.

- 2 Нажмите кнопку **◀◀** или **▶▶** для выбора “PLAY MODE”, затем нажмите кнопку **▶■**.

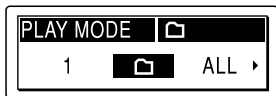

- 3 Нажмите кнопку **◀◀** или **▶▶** для выбора “1”, “”, “ALL”, “ 1”, “ ” или “ ALL”, затем нажмите кнопку **▶■**.





| | |
|---|---|
| 1 | Воспроизведение сообщения. |
|  | Выполняется непрерывное воспроизведение сообщений из одной папки. |
| ALL | Выполняется непрерывное воспроизведение всех сообщений. |
|  1 | Выполняется повторное воспроизведение одного сообщения. |
|   | Выполняется повторное воспроизведение сообщений из одной папки. |
|  ALL | Выполняется повторное воспроизведение всех сообщений. |

- 4 Нажмите кнопку **■** (стоп) для выхода из режима меню.

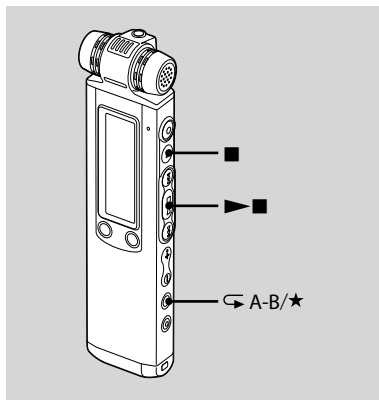
Повторное воспроизведение указанного сегмента – Повтор A-B



- 1 Во время воспроизведения нажмите кнопку  (повтор) A-B/★, чтобы установить точку начала A. Появится индикация “A-B V?”.
- 2 Нажмите кнопку  (повтор) A-B/★ еще раз, чтобы установить точку окончания B.
- Отобразится индикация “ A-B” и заданный сегмент будет воспроизводиться повторно.

Возобновление обычного воспроизведения

Нажмите кнопку ►■.

Остановка повторного воспроизведения A-B

Нажмите кнопку ■ (стоп).

Изменение сегмента, указанного для повторного воспроизведения A-B

В режиме повторного воспроизведения A-B нажмите кнопку ◀ (повтор) A-B/★ еще раз, чтобы установить новую точку начала A. Затем укажите новое место окончания воспроизведения B, как описано в пункте 2.



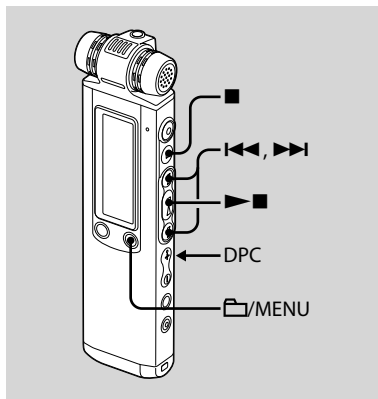

■ Примечания

- Нельзя установить точку A и точку B в самом начале сообщения (0,5 секунды с начала) или в самом его конце (0,5 секунды до конца).
- Невозможно установить точку A и точку B около заданной закладки (0,5 секунды до и после места закладки).





Настройка скорости воспроизведения – функция DPC



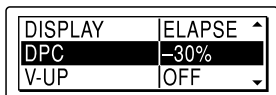

Если переключатель DPC (Digital Pitch Control) установлен в положение "ON", в меню скорость воспроизведения можно регулировать в следующих пределах: от +200% до -75% от обычной скорости. Сообщение воспроизводится с естественным тоном благодаря функции цифровой обработки.

- 1 Установите переключатель DPC в положение “ON”.
- 2 Нажмите и удерживайте кнопку /MENU, чтобы перейти в режим меню.
Откроется окно режима меню.
- 3 Нажмите кнопку  или  для выбора “DPC”, затем нажмите кнопку  .

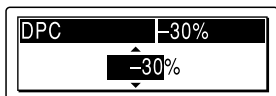

- 4 Нажмите кнопку  или , чтобы отрегулировать скорость воспроизведения, затем нажмите кнопку  .
- Установите скорость, задав 10% для настройки + и 5% для настройки -.



- 5 Нажмите кнопку  (стоп) для выхода из режима меню.

Возобновление обычного воспроизведения

Установите переключатель DPC в положение “OFF”.

Усиление басов

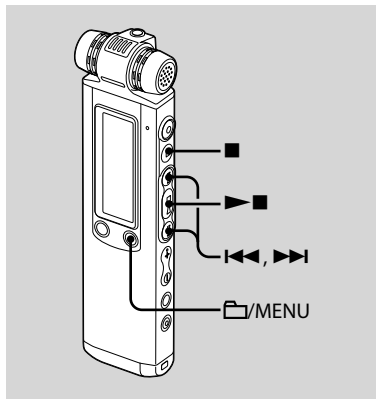

В меню можно установить для воспроизведения басовые частоты. Однако при воспроизведении с помощью встроенного громкоговорителя данная настройка не работает.

- 1 Нажмите и удерживайте кнопку /MENU, чтобы перейти в режим меню.

Откроется окно режима меню.

- 2 Нажмите кнопку **◀◀** или **▶▶** для выбора “EFFECT”, затем нажмите кнопку **▶■**.

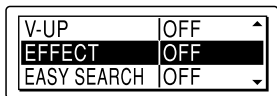

- 3 Нажмите кнопку **◀◀** или **▶▶** для выбора басовых частот, которые требуется воспроизвести, затем нажмите кнопку **▶■**.

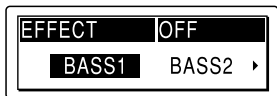

| | |
|--------|--|
| BASS 1 | Усиливаются басовые частоты. |
| BASS 2 | Басовые частоты еще более усиливаются. |
| OFF | Басовые частоты усилить невозможно. |

- 4 Нажмите кнопку **■** (стоп) для выхода из режима меню.

■ Примечание

Невозможно усилить басовые частоты, если переключатель NOISE CUT установлен в положение “ON”.

Уменьшение искажения для более четкого звучания человеческого голоса – функция Noise Cut

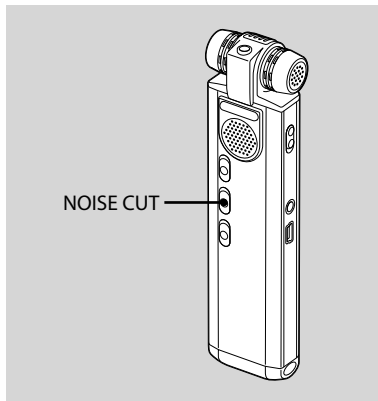

Когда переключатель NOISE CUT установлен в положение “ON”, искажение звука очень незначительное, а количество высоких частот, выходящих за пределы диапазона человеческого голоса, снижено, поэтому голос человека звучит более отчетливо.

Когда используется встроенный громкоговоритель, функция Noise Cut не работает.

Во время воспроизведения установите переключатель NOISE CUT в положение "ON".



Примечания

- Невозможно усилить басовые частоты, если переключатель NOISE CUT установлен в положение "ON".
- Эффект от функции NOISE CUT может отличаться в зависимости от состояния записи голоса.

Отмена функции Noise Cut

Установите переключатель NOISE CUT в положение "OFF".

Настройка громкости воспроизведения путем усиления слабых звуков – функция Digital Voice Up

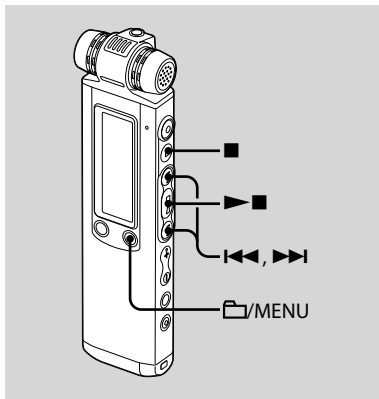

Если для “V-UP” установить значение “MEDIUM” или “MAXIMUM”, тихие части записанного сообщения усиливаются, позволяя хорошо слышать даже слабые голоса.

- 1 Нажмите и удерживайте кнопку /MENU, чтобы перейти в режим меню.

Откроется окно режима меню.

- 2 Нажмите кнопку или для выбора “V-UP”, затем нажмите кнопку .

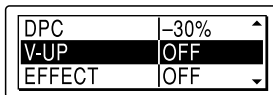

- 3 Нажмите кнопку или для выбора “MEDIUM” или “MAXIMUM”, затем нажмите кнопку .

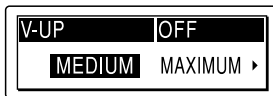

MEDIUM: менее точная настройка функции Digital Voice Up.

MAXIMUM: возможна более эффективная настройка функции Digital Voice Up.

OFF: функция Digital Voice Up не работает.

- 4 Нажмите кнопку (стоп) для выхода из режима меню.

Отмена функции Digital Voice Up

В пункте 3 установите для "V-UP" значение "OFF".

Добавление закладки

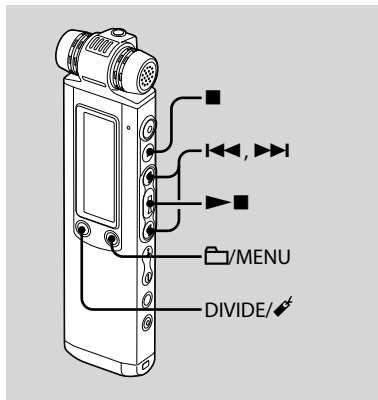

Можно добавить закладку в каком-нибудь месте сообщения и использовать ее во время воспроизведения. В одно сообщение можно добавить только одну закладку.

Во время воспроизведения или остановки нажмите и удерживайте кнопку DIVIDE/🔪 (закладка) в том месте, где требуется добавить закладку.

Закладка добавится, и три раза мигнет индикация "🔪" (закладка).

При добавлении закладки в сообщении, у которого уже есть закладка, предыдущая закладка удаляется, а новая добавляется в новое место сообщения.

Воспроизведение с места закладки

Нажмите кнопку ⏮ или ⏭, когда цифровой диктофон находится в режиме остановки. Когда один раз мигнет индикация "🔪" (закладка), нажмите кнопку ▶■.

Удаление закладки

- 1 Нажмите и удерживайте кнопку 📁/MENU, чтобы перейти в режим меню. Откроется окно режима меню.
- 2 Нажмите кнопку ⏮ или ⏭ для выбора "ERASE BOOKMARK", затем нажмите кнопку ▶■. Появится индикация "ERASE BOOKMARK?".

- 3 Нажмите кнопку ⏮ или ⏭ для выбора "YES", затем нажмите кнопку ▶■.

Появится анимация удаления и индикация "ERASING...", и закладка будет удалена.

- 4 Нажмите кнопку ■ (стоп) для выхода из режима меню.

Примечания

- Невозможно добавить закладку в файлы MP3, LPCM и WMA.
- Нельзя добавить закладку в самое начало или в самый конец сообщения.

Запись с помощью другого оборудования

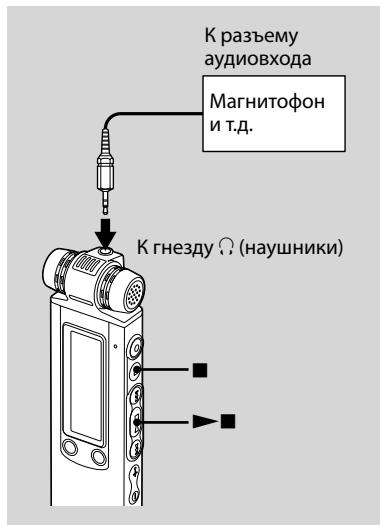

Для записи звука с другого оборудования с помощью этого цифрового диктофона подсоедините гнездо Ⓛ (наушники) на цифровом диктофоне к разъему аудиовхода (мини-гнездо, стерео) другого

оборудования с помощью соединительного аудиокабеля* (не прилагается).

1 Подсоедините гнездо Ⓛ (наушники) цифрового диктофона к разъему аудиовхода (мини-гнездо, стерео) другого устройства, используя соединительный аудиокабель*.

2 Нажмите кнопку ▶■, чтобы начать воспроизведение, и одновременно для подключенного оборудования установите режим записи.

Сообщение, записанное на цифровом диктофоне, будет записываться на подключенное устройство.

3 Для остановки записи одновременно нажмите кнопку ■ (стоп) на цифровом диктофоне и подключенном устройстве.

* **Дополнительные соединительные аудиокабели (не прилагаются)**

| | К цифровому диктофону | К другому оборудованию |
|---------|-----------------------|------------------------|
| RK-G139 | Мини-стереоразъем | Мини-штекер (моно) |
| RK-G136 | Мини-стереоразъем | Мини-стереоразъем |

Совет

Перед началом записи рекомендуется сделать пробную запись.

Примечание

Некоторые из перечисленных выше дополнительных принадлежностей могут отсутствовать у дилера. Для получения подробной информации обратитесь к дилеру.

Воспроизведение сообщения в нужный день и время со звуковым сигналом

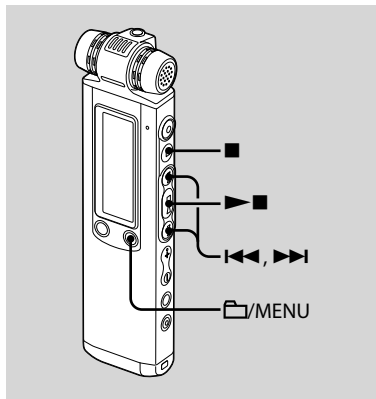



Можно воспроизвести предупреждающий звуковой сигнал и начать воспроизведение выбранного сообщения в нужное время. Можно назначить воспроизведение сообщения в нужный день, один раз в неделю или ежедневно в одно и то же время.

1 Выберите сообщение, которое необходимо воспроизвести вместе со звуковым сигналом.

2 Перейдите в режим установки звукового сигнала.

- ① Нажмите и удерживайте кнопку , чтобы перейти в режим меню.

Откроется окно режима меню.



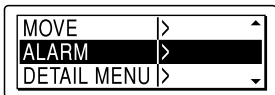

- ② Нажмите кнопку  или  для выбора "ALARM", затем нажмите кнопку .









- ③ Нажмите кнопку  или  для выбора "NEW", затем нажмите кнопку .



3 Установите дату и время звукового сигнала.

- ① Нажмите кнопку  или  для выбора "DATE", дня недели или "DAILY", затем нажмите кнопку .
- ② Если выбран параметр "DATE": Установите последовательно год, месяц, день, час и минуты, как описано в разделе "Шаг 2. Установка часов" на стр. 19, затем нажмите кнопку . Появится сообщение "EXECUTING...", а затем выбранные настройки.

Если выбран день недели или параметр "DAILY":

Нажмите кнопку  или  для установки часа, а затем нажмите кнопку ,  или  для установки минут, затем нажмите кнопку . Появится сообщение "EXECUTING...", а затем выбранные настройки.

Процесс настройки завершен, и в окошке дисплея появится "☎" (индикатор звукового сигнала).

4 Нажмите кнопку  (стоп) для выхода из режима меню.

Когда наступят установленные день и время

В установленное время в течение 10 секунд прозвучит звуковой сигнал, в окошке дисплея будет отображаться индикация “ALARM”, и начнется воспроизведение выбранного сообщения.

По окончании воспроизведения сообщения цифровой диктофон автоматически остановится в начале этого сообщения.

Повторное прослушивание того же сообщения

Нажмите кнопку ►■, и то же сообщение будет воспроизведено с начала.

Отмена звукового сигнала до начала воспроизведения

Нажмите кнопку ■ (стоп), когда слышен звуковой сигнал. Воспроизведение звукового сигнала можно остановить, даже когда активизирована функция HOLD.

Изменение настройки звукового сигнала

1 В меню выберите “ALARM” – “LIST”, затем нажмите кнопку ►■.

Появится список настроенных звуковых сигналов.

2 Нажмите кнопку ◀◀ или ▶▶, чтобы выбрать элемент, который требуется изменить, затем нажмите кнопку ►■.

3 Нажмите кнопку ◀◀ или ▶▶ для выбора “EDIT”, затем нажмите кнопку ►■.

4 Выберите “DATE”, день недели или “DAILY”, затем нажмите кнопку ►■.

5 Установите дату и время и нажмите кнопку ►■.

Появится сообщение “EXECUTING...”, а затем выбранные настройки.

6 Нажмите кнопку ■ (стоп) для выхода из режима меню.

Отмена настройки звукового сигнала

Выполните действия 1 и 2 из раздела "Изменение настройки звукового сигнала". В шаге 3 выберите пункт "CANCEL" и нажмите кнопку ►■.

Появится сообщение "CANCEL ALARM?". Нажмите кнопку ◀◀ или ▶▶ для выбора "YES", затем нажмите кнопку ►■. Звуковой сигнал будет отменен, а индикатор звукового сигнала исчезнет в окошке дисплея.

■ Примечания

- Можно задать звуковой сигнал только с одним сообщением.
- Невозможно установить звуковой сигнал, если не установлены часы или не записаны сообщения.
- Если индикатор папок имеет вид , звуковой сигнал задать невозможно (стр. 67).
- Звуковой сигнал звучит даже в том случае, если в меню для "BEEP" установлено значение "OFF" (стр. 90).
- Если время звукового сигнала наступило во время выполнения записи, звуковой сигнал прозвучит по окончании записи. "●●" начнет мигать, когда наступит время звукового сигнала.
- Если время сигнала наступило во время удаления сообщения, сигнал прозвучит по завершении операции.

- Если время сигнала наступило, когда выполняется обновление данных, сигнал будет автоматически отменен.
- Если подошло время не одного, а нескольких звуковых сигналов, будет воспроизведено только первое сообщение.
- Заданный звуковой сигнал не будет отменен даже после воспроизведения сообщения.
- Если наступило время звукового сигнала, а в это время воспроизводится другое сообщение со звуковым сигналом, воспроизведение этого сообщения будет остановлено, и начнется воспроизведение нового сообщения.
- Если время звукового сигнала наступило при настройке меню, звуковой сигнал прозвучит, а операция, выполняемая в меню, будет отменена.
- При разделении сообщения, для которого установлен звуковой сигнал, установка остается действительной только для первой части разделенного сообщения.
- Если удалить сообщение, для которого установлен звуковой сигнал, этот звуковой сигнал также будет удален.

Удаление сообщений

Можно удалять записанные сообщения по одному или сразу все сообщения в папке.

■ Примечание

После удаления записи ее уже невозможно восстановить.

Удаление сообщений по одному

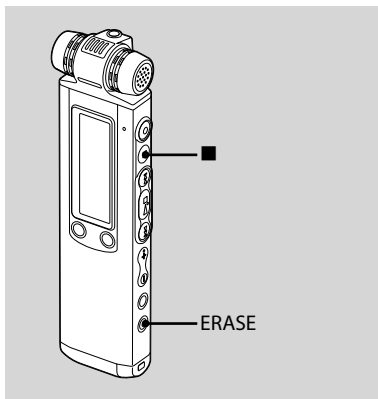

Когда цифровой диктофон находится в режиме остановки или воспроизведения, можно удалить ненужные сообщения, сохранив все остальные сообщения.

При удалении сообщения остальные сообщения будут передвинуты вперед и перенумерованы, чтобы между ними не оставалось пропуска.

1 Нажмите кнопку ERASE во время воспроизведения сообщения, которое необходимо удалить, или нажмите и удерживайте кнопку ERASE, когда цифровой диктофон находится в режиме остановки.

Отобразится название сообщения, его номер и индикация "ERASE? [ERASE] TO EXECUTE", и сообщение будет воспроизведено.

2 Нажмите кнопку ERASE еще раз, пока отображается сообщение "ERASE? [ERASE] TO EXECUTE".

Отобразится индикация "ERASING..."; одно сообщение будет удалено, а остальные сообщения будут перенумерованы.

Отмена удаления

В пункте 1 нажмите кнопку ■ (стоп).

Удаление другого сообщения

Выполните те же самые действия с самого начала.

Удаление части одного сообщения

Сначала разделите сообщение на два сообщения, а затем выполните те же самые действия с самого начала.

Удаление всех сообщений в папке

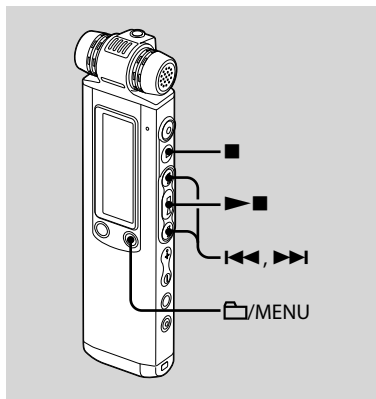

- 1** Когда цифровой диктофон находится в режиме остановки, выберите папку с сообщениями, которые необходимо удалить.
- 2** Нажмите и удерживайте кнопку /MENU, чтобы перейти в режим меню.
Откроется окно режима меню.

- 3** Нажмите кнопку ◀◀ или ▶▶ для выбора “ERASE ALL”, затем нажмите кнопку ▶■.

Появится индикация “ERASE ALL?”.

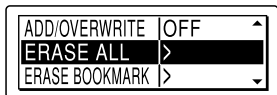

- 4** Нажмите кнопку ◀◀ или ▶▶ для выбора “YES”, затем нажмите кнопку ▶■.



Появится индикация “ERASING...” и анимация, и все сообщения в выбранной папке будут удалены.

- 5** Нажмите кнопку ■ (стоп) для выхода из режима меню.

Отмена удаления

В пункте 4 выберите “NO”, затем нажмите кнопку ▶■.

Перемещение сообщения в другую папку

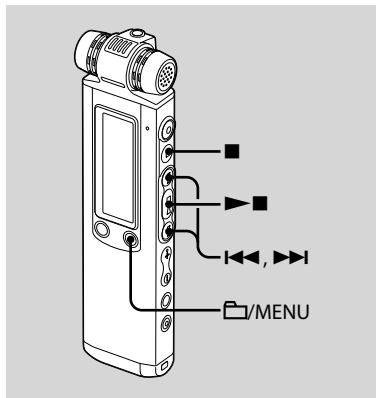



■ Примечания

- Если индикатор папок имеет вид “folder”, сообщение переместить невозможно (стр. 99).
- Невозможно переместить сообщение в папку folder.

1 Выберите сообщение, которое необходимо переместить.



2 Нажмите и удерживайте кнопку /MENU, чтобы перейти в режим меню.

Откроется окно режима меню.

3 Нажмите кнопку  или  для выбора "MOVE", затем нажмите кнопку .

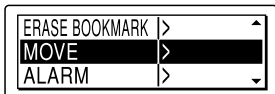
Будет воспроизведено перемещаемое сообщение.



4 Нажмите кнопку  или  для выбора папки, в которую необходимо переместить сообщение, а затем нажмите кнопку .

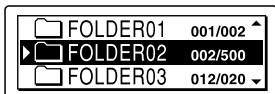

Отобразится индикация "EXECUTING...", и сообщение будет перемещено на последнее место в папке назначения.

Когда сообщение перемещается в другую папку, исходное сообщение удаляется из предыдущей папки.

5 Нажмите кнопку  (стоп) для выхода из режима меню.

Отмена перемещения сообщения

Нажмите кнопку  (стоп) перед выполнением пункта 4.

Разделение сообщения на две части

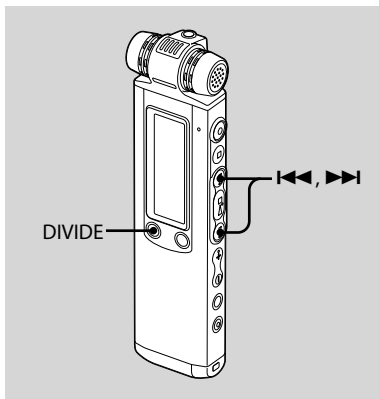

Во время воспроизведения сообщение можно разбить на две части. При этом новый номер сообщения добавляется в новую часть разбитого сообщения. При выполнении продолжительной записи, например на совещании, можно разделить сообщение, чтобы проще было найти место, которое необходимо воспроизвести. Сообщения можно разделять, пока

общее количество сообщений в папке не достигнет 999 или пока общее количество сообщений во всех папках не достигнет 1012, если имеется 5 папок

- 1 Нажмите кнопку DIVIDE/ (закладка) во время воспроизведения сообщения, которое необходимо разделить.**

Отобразится сообщение “DIVIDE? [DIVIDE] TO EXECUTE”, заголовок сообщения или имя файла, а также номер сообщения.

- 2 Нажмите кнопку DIVIDE/ (закладка).**

Отобразится индикация “DIVIDING...” с анимацией, новый номер будет добавлен в новую часть разделенного сообщения, а номера следующих сообщений будут увеличиваться на единицу.

| | | | |
|-------------|-----------------------|-------------|-------------|
| Сообщение 1 | Сообщение 2 | Сообщение 3 | |
| | Сообщение разделено.. | | |
| Сообщение 1 | Сообщение 2 | Сообщение 3 | Сообщение 4 |

Номера сообщений увеличиваются на единицу.



Примечания

- Чтобы разделить сообщение, требуется определенный объем свободной памяти. Для получения дополнительной информации см. раздел "Системные ограничения" на стр. 123.
- При разделении сообщения с заголовком и именем исполнителя новая часть будет содержать тот же самый заголовок и имя исполнителя.
- Если разбирается сообщение с метками приоритета, метки приоритета будут добавлены в обе части разбитого сообщения.
- При разделении сообщения в месте, в котором установлена закладка, эта закладка будет удалена.
- Время записи последней части разделяемого сообщения будет совпадать с временем в положении разделения. Если выполняется разделение файла LPCM или MP3, записанного с помощью цифрового диктофона, время записи последнего файла части разделяемого сообщения будет совпадать с временем записи файла-оригинала.
- Если сообщение разделяется во время повторного воспроизведения A-B, или во время повторного воспроизведения одного сообщения, настройка повторного произведения будет отменена.
- Если после выполнения действий пункта 1 прошло более 10 минут, необходимо

выполнить процедуру с самого начала.

- Нельзя разделить сообщение, которое записано не с помощью цифрового диктофона (файл MP3/LPCM/WMA, переданный с компьютера).
- Разбитые сообщения нельзя объединить с помощью цифрового диктофона.
- При частом разбиении сообщений функция разбиения сообщений в устройстве может перестать работать.
- При разделении сообщения, для которого установлен звуковой сигнал, установка данного звукового сигнала остается действительной только для первой части разделенного сообщения.
- Нельзя разделить сообщение в самом его начале (0,5 секунды с начала) или в самом конце (0,5 секунды до конца) сообщения.
- Невозможно разделить сообщение в диапазоне 0,5 секунды до и после места установки закладки.
- Если индикатор папок имеет вид , сообщение разделить невозможно.

Воспроизведение разбитого сообщения

Нажмите кнопку  или , чтобы отобразился номер сообщения, поскольку у каждой части разделенного сообщения имеется свой номер.

Добавление меток приоритета – функция метки приоритета

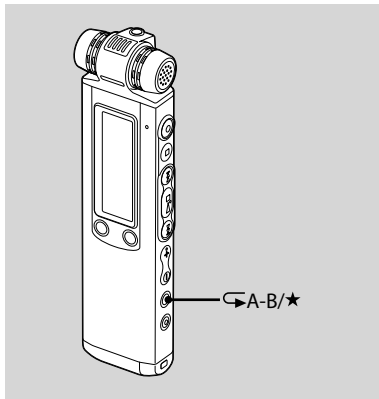

Можно добавить метки приоритета (★) для важных сообщений. Существует четыре уровня: “★★★★” (наиболее важные), “★★★”, “★★” и без метки приоритета. Метки приоритета можно добавлять и в режиме остановки, и в режиме воспроизведения.

1 Выберите сообщение, которое необходимо отметить.

2 Нажмите и удерживайте кнопку **↶A-B/★** (приоритет).

Индикатор “★” будет мигать.

3 Нажмите и удерживайте кнопку **↶A-B/★** (приоритет) снова, чтобы добавить метку приоритета.

При каждом нажатии и удерживании кнопки **↶A-B/★** метки приоритета будут изменяться следующим образом:

→ Без метки → ★ → ★★ → ★★★

Примечания

- Невозможно добавить метки приоритета в файле LPCM, MP3 или WMA.
- Если индикатор папок имеет вид , метку приоритета добавить невозможно.

Предотвращение случайных операций – функция HOLD

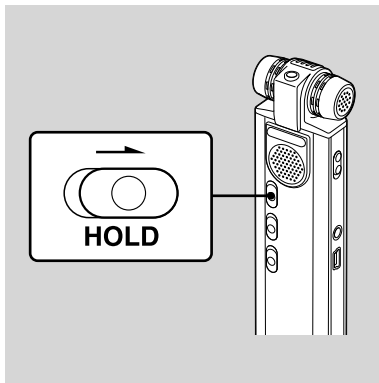

Для предотвращения случайных операций передвиньте переключатель HOLD в направлении стрелки в режиме записи или воспроизведения.

В течение 3 секунд будет отображаться индикация "HOLD", изображение ключа и текущее время, что означает блокировку функций всех кнопок.



Отмена функции HOLD

Передвиньте переключатель HOLD в направлении, противоположном стрелке.

Примечание

Когда функция HOLD активизируется во время записи, то для остановки записи сначала выключите функцию HOLD.

Совет

Воспроизведение звукового сигнала можно остановить даже при включенной функции HOLD. Чтобы остановить воспроизведение сигнала или сообщения, нажмите кнопку ■ (стоп).

Установка настроек меню

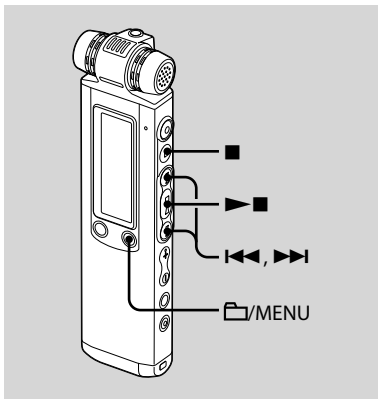

- 1 Нажмите и удерживайте кнопку /MENU, чтобы перейти в режим меню.

Откроется окно режима меню.

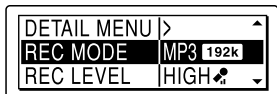

- 2 Нажмите кнопку или , чтобы выбрать элемент меню, для которого требуется выполнить настройку, затем нажмите кнопку .

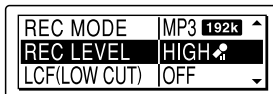

- 3 Нажмите кнопку или , чтобы выбрать настройку для установки, затем нажмите кнопку .



- 4 Нажмите кнопку (стоп) для выхода из режима меню.

Примечание

Если в течение одной минуты не будет нажата ни одна кнопка, режим меню будет автоматически отменен, и окошко дисплея перейдет в обычное состояние.









Возврат к предыдущему окну

Нажмите кнопку /MENU во время настройки меню.

Прекращение работы в меню в середине процесса





Нажмите кнопку (стоп).

Установки меню

| Элементы меню | Установки | Рабочий режим (○: установка возможна/ —: установка невозможна) | | |
|-------------------|--|--|--------------------------|--------------|
| | | Режим остановки | Режим воспроизведения | Режим записи |
| REC MODE | MP3 48k , MP3 128k , MP3 192k , LPCM 22/16 , LPCM 44/16 , LPEC LP , LPEC SP , LPEC STLP , LPEC ST , LPEC STHQ | ○ | — | — |
| REC LEVEL | LOW  , HIGH  , S-HIGH  , MUSIC  , MANUAL | ○ | — | ○ |
| LCF (LOW CUT) | ON, OFF | ○ | — | ○ |
| VOR | ON, OFF | ○ | — | ○ |
| DISPLAY | ELAPSE, REMAIN, REC DATE | ○ | ○ | — |
| DPC | n% (n=-75 - +200) | ○ | ○ | — |
| V-UP | MEDIUM, MAXIMUM, OFF | ○ | ○ | — |
| EFFECT | BASS1, BASS2, OFF | ○ | ○ | — |
| EASY SEARCH | ON, OFF | ○ | ○ | — |
| PLAY MODE | 1,  , ALL,  , 1,  ,  ,  , ALL | ○ | ○ | — |
| ADD/OVERWRITE | ADD, OVERWRITE, OFF | ○ | — | — |
| ERASE ALL | ERASE ALL? → YES, NO | ○ | — | — |
| ERASE BOOKMARK | ERASE BOOKMARK? → YES, NO | ○ | — | — |
| MOVE | (Папка для перемещения) | ○ | ○ | — |



| Элементы меню | Установки | Рабочий режим (○: установка возможна/ —: установка невозможна) | | |
|------------------|---|--|--------------------------|--------------|
| | | Режим остановки | Режим воспроизведения | Режим записи |
| ALARM | NEW, LIST | ○ | — | — |
| DETAIL MENU | | ○ | — | ○ |
| LIMITER | ON, OFF | ○ | — | ○ |
| PRE REC | ON, OFF | ○ | — | — |
| SYNC REC | ON, OFF | ○ | — | — |
| SELECT INPUT | MIC IN, AUDIO IN | ○ | — | ○ |
| DATE&TIME | AUTO, MANUAL | ○ | — | — |
| TIME DISPLAY | 12-HOUR, 24-HOUR | ○ | — | — |
| FORMAT | ERASE ALL DATA? → YES, NO | ○ | — | — |
| BEEP | ON, OFF | ○ | — | — |
| LED | ON, OFF | ○ | — | — |
| BACKLIGHT | 10SEC, 60SEC, OFF | ○ | — | — |
| MENU LANGUAGE | Модель для Европы: Deutsch (немецкий), English (английский), Español (испанский), Français (французский), Italiano (итальянский), Русский Другие модели: Deutsch (немецкий), English (английский), Español (испанский), Français (французский), Italiano (итальянский), Русский, 日本語 (японский), 한국어 (корейский), 简体中文 (китайский), 繁體中文 (китайский), ไทย (тайский) | ○ | — | — |
| USB CHARGE | ON, OFF | ○ | — | — |



| Элементы меню | Установки (*: исходная установка) | См. стр. |
|---------------|---|----------|
| REC MODE | Установка режима записи. MP3 48k : Режим стандартной монофонической записи. MP3 128k : Режим стандартной стереофонической записи. MP3 192k *: Режим высококачественной стереофонической записи. LPCM 22/16 : Режим высококачественной стереофонической записи для длительного воспроизведения. LPCM 44/16 : Режим высококачественной стереофонической записи. LPEC LP : Режим монофонической записи для длительного воспроизведения. LPEC SP : Режим стандартной монофонической записи. LPEC STLP : Режим стереофонической записи для длительного воспроизведения. LPEC ST : Режим стандартной стереофонической записи. LPEC STHQ : Режим высококачественной стереофонической записи. | 30 |

| Элементы меню | Установки (*: исходная установка) | См. стр. |
|---------------|--|----------|
| REC LEVEL | <p>Установка чувствительности микрофона.</p> <p>LOW :</p> <p>Для записи диктуемой речи, когда микрофон находится передо ртом, звука, источник которого находится близко от цифрового диктофона, или громкого звука.</p> <p>HIGH *:</p> <p>Для записи обычного разговора или совещания, например в конференц-зале или во время интервью.</p> <p>S-HIGH :</p> <p>Для записи звука, источник которого находится на расстоянии от цифрового диктофона, или негромкого звука, например в просторном помещении.</p> <p>MUSIC :</p> <p>Для записи более естественного звука, а также для предотвращения искажений.</p> <p>MANUAL:</p> <p>Во время записи, регулируемой вручную, можно вручную настроить и уровень записи.</p> | 33 |
| LCF (LOW CUT) | <p>Установка функции LCF (Low Cut Filter) для исключения низких частот с целью сокращения шумов от ветра и т.д.; это позволяет получить более четкую запись сообщений.</p> <p>ON:</p> <p>Включение функции LCF.</p> <p>OFF*:</p> <p>Отключение функции LCF.</p> | 41 |

| Элементы меню | Установки (*: исходная установка) | См. стр. |
|---------------|--|----------|
| VOR | <p>Установка функции VOR (Voice Operated Recording).</p> <p>ON: Запись начинается, когда цифровой диктофон улавливает звук, и приостанавливается, когда звук не слышен, что позволяет не выполнять запись при отсутствии каких-либо звуков. Функция VOR работает, когда нажата кнопка ● (запись/пауза).</p> <p>OFF*: Функция VOR не работает.</p> <p>Примечание Если для "REC LEVEL" установлено значение "MANUAL", функция VOR не работает.</p> | 42 |
| DISPLAY | <p>Изменение режима дисплея в режиме воспроизведения/остановки.</p> <p>ELAPSE*: Время, прошедшее с начала воспроизведения одного сообщения</p> <p>REMAIN: Оставшееся время воспроизведения одного сообщения</p> <p>REC DATE: Дата записи</p> | – |
| DPC | <p>Установка функции DPC (Digital Pitch Control).</p> <p>Если переключатель DPC установлен в положение "ON", скорость воспроизведения можно регулировать в следующих пределах: от +200% до -75%. Установите скорость, задав 10% для настройки + и 5% для настройки -.</p> <p>–30%*</p> | 59 |

| Элементы меню | Установки (*: исходная установка) | См. стр. |
|---------------|--|----------|
| V-UP | <p>Тихий звук в части записанного сообщения можно усилить, что позволит хорошо слышать даже слабые голоса.</p> <p>MEDIUM: Менее точная настройка функции V-UP.</p> <p>MAXIMUM: Более эффективная настройка функции V-UP.</p> <p>OFF*: Функция V-UP не работает.</p> | 63 |
| EFFECT | <p>Установка усиления или ослабления басовых частот во время воспроизведения.</p> <p>BASS1: Усиливаются басовые частоты.</p> <p>BASS2: Басовые частоты еще более усиливаются.</p> <p>OFF*: Функция EFFECT не работает.</p> <p>Примечание При воспроизведении сообщений через встроенный громкоговоритель функция EFFECT не работает.</p> | 60 |
| EASY SEARCH | <p>Установка функции простого поиска.</p> <p>ON: Можно переместиться приблизительно на 10 секунд вперед, нажав кнопку ►►, и вернуться приблизительно на 3 секунды назад, нажав кнопку ◀◀. Эта функция полезна при поиске нужного места в длинной записи.</p> <p>OFF*: Функция простого поиска не работает. Если нажать кнопку ◀◀ или ►►, будет выполнена перемотка сообщения вперед или назад.</p> | 55 |

| Элементы меню | Установки (*: исходная установка) | См. стр. |
|---------------|--|----------|
| PLAY MODE | <p>Установка режима воспроизведения.</p> <p>1: Будет выполнено воспроизведение сообщения, а после него цифровой диктофон остановится.</p> <p>*: Будет выполнено непрерывное воспроизведение сообщений, принадлежащих одной папке, а после него цифровой диктофон остановится.</p> <p>ALL: Будет выполнено непрерывное воспроизведение всех сообщений, а после него цифровой диктофон остановится.</p> <p>↪ 1: Выполняется повторное воспроизведение одного сообщения.</p> <p>↪ : Выполняется повторное воспроизведение сообщений из одной папки.</p> <p>↪ ALL: Выполняется повторное воспроизведение всех сообщений.</p> | 57 |
| ADD/OVERWRITE | <p>Можно добавить запись в ранее записанное сообщение или наложить новую запись во время воспроизведения.</p> <p>ADD: Можно добавить запись.</p> <p>OVERWRITE: Можно наложить запись.</p> <p>OFF*: Невозможно добавить или наложить запись.</p> | 45, 47 |
| ERASE ALL | <p>Все сообщения в выбранной папке будут удалены.</p> <p>Нажмите кнопку /MENU, чтобы вернуться в окно папки до удаления сообщений, выберите папку, из которой требуется удалить все сообщения, затем перейдите в окно меню и выберите "YES".</p> <p>NO*: Отмена функции удаления.</p> | 72 |

| Элементы меню | Установки (*: исходная установка) | См. стр. |
|-----------------------|---|-----------------|
| ERASE BOOKMARK | Отмена закладки выбранного сообщения. Нажмите кнопку  /MENU, чтобы вернуться в окно папки до удаления закладки, выберите папку, из которой требуется удалить закладку, затем перейдите в окно меню и выберите "YES". NO*: Отмена функции удаления. | 65 |
| MOVE | Выбранное сообщение будет перемещено в выбранную папку. Нажмите кнопку  /MENU, чтобы вернуться в окно папки до перемещения сообщения, и выберите папку, из которой требуется переместить сообщение. | 73 |
| ALARM | Установка звукового сигнала. NEW*: Установка даты (DATE) воспроизведения, SUN (воскресенье), MON (понедельник), TUE (вторник), WED (среда), THU (четверг), FRI (пятница), SAT (суббота) или DAILY. LIST: Отобразится список номеров сообщений, дат или дней недели, для которых уже установлен звуковой сигнал. EDIT: Можно изменить выбранную дату или день недели. CANCEL: Можно отменить звуковой сигнал для выбранной даты или дня недели. | 67 |

DETAIL MENU

| | | |
|---------|---|----|
| LIMITER | Автоматическая установка уровня входного сигнала с целью предотвращения искажения звука, если он слишком громкий. ON*: функция LIMITER работает. OFF: функция LIMITER отменена. | 37 |
|---------|---|----|

Примечание

Если для "REC LEVEL" установлено значение "MANUAL", то эта настройка эффективна.

| | | |
|---------|---|----|
| PRE REC | Позволяет выполнять запись звука за максимум 5 секунд до того момента, когда будет запущена основная запись. Звук, записанный в течение этих 5 секунд, буферизуется в памяти. ON: функция предварительной записи включена. OFF*: функция предварительной записи отменена. | 38 |
|---------|---|----|

| | | |
|----------|---|----|
| SYNC REC | Если установлено значение "ON", цифровой диктофон переходит в режим приостановки записи, когда фиксируется отсутствие звука более 2 секунд, цифровой диктофон возобновляет запись при обнаружении звука, при этом записывается новое сообщение. ON: функция синхронизированной записи включена. OFF*: функция синхронизированной записи отменена. | 51 |
|----------|---|----|

Примечание

Запись с помощью функции синхронизированной записи можно выполнять только в том случае, если с помощью соединительного кабеля к цифровому диктофону подключено внешнее устройство, а для "SELECT INPUT" установлено значение "AUDIO IN".

| Элементы меню | Установки (*: исходная установка) | См. стр. |
|---------------|--|----------|
| SELECT INPUT | <p>Выбор внешнего входного устройства, с которого требуется записать сигнал, подключенного к гнезду  (микрофон).</p> <p>MIC IN*: Выберите, если запись сообщений выполняется с помощью внешнего микрофона.</p> <p>AUDIO IN: Выберите, если запись выполняется с помощью другого оборудования.</p> | 49, 50 |
| DATE & TIME | <p>Установка часов.</p> <p>AUTO*: Если цифровой диктофон подключен к компьютеру, на котором установлена программа Digital Voice Editor, часы будут настроены автоматически в соответствии с часами на компьютере.</p> <p>MANUAL: Можно установить часы, последовательно указав год, месяц, день, часы и минуты.</p> | 19 |
| TIME DISPLAY | <p>Настройка дисплея часов.</p> <p>12-HOUR: 12:00AM = полночь, 12:00PM = полдень</p> <p>24-HOUR*: 0:00 = полночь, 12:00 = полдень</p> | – |

| Элементы меню | Установки (*: исходная установка) | См. стр. |
|---------------|--|----------|
| FORMAT | <p>Установка форматирования диска после отображения сообщения "ERASE ALL DATA?".</p> <p>YES: диск будет форматироваться.</p> <p>NO*: диск форматироваться не будет.</p> <p>Примечания</p> <ul style="list-style-type: none"> Отформатируйте память с помощью функции форматирования цифрового диктофона. Если форматирование цифрового диктофона выполняется с помощью компьютера, звук может неожиданно прерываться, а время записи может быть короче. При форматировании памяти все данные, хранящиеся в цифровом диктофоне, будут удалены. Удаленные данные восстановить невозможно. | – |
| BEEP | <p>Включение и выключение звукового сигнала.</p> <p>ON*: подается звуковой сигнал, подтверждающий принятие операции.</p> <p>OFF: звуковой сигнал выключен.</p> <p>Примечание</p> <p>Звуковой сигнал звучит даже в том случае, если в меню для "BEEP" установлено значение "OFF".</p> | – |

| Элементы меню | Установки (*: исходная установка) | См. стр. |
|---------------|--|----------|
| LED | <p>Включение и выключение индикатора работы во время выполнения операций.</p> <p>ON*: в процессе записи или воспроизведения индикатор работы горит или мигает.</p> <p>OFF: индикатор работы не горит и не мигает даже при выполнении операций.</p> <p>■ Примечание Если цифровой диктофон подключен к компьютеру, индикатор работы горит или мигает, даже если для "LED" установлено значение "OFF".</p> | – |
| BACKLIGHT | <p>Включение или выключение подсветки окошка дисплея.</p> <p>10 SEC*: подсветка окошка дисплея включается на 10 секунд.</p> <p>60 SEC: подсветка окошка дисплея включается на 60 секунд.</p> <p>OFF: подсветка окошка дисплея не включается даже во время работы.</p> | – |
| MENU LANGUAGE | <p>Установка языка, на котором будут отображаться сообщения, меню, имена папок, имена файлов и т.д.</p> <p>Модель для Европы: Deutsch (немецкий), English (английский)*, Español (испанский), Français (французский), Italiano (итальянский), Русский,</p> <p>Другие модели: Deutsch (немецкий), English (английский)*, Español (испанский), Français (французский), Italiano (итальянский), Русский, 日本語 (японский), 한국어 (корейский), 简体中文 (китайский), 繁體中文 (китайский), ไทย (тайский)</p> | 21 |

| Элементы меню | Установки (*: исходная установка) | См. стр. |
|---------------|--|----------|
| USB CHARGE | Установка, включающая и отключающая функцию зарядки батарей через разъем USB. ON*: батареи будут заряжаться. OFF: батареи не будут заряжаться. | – |
| | Примечание При подключении цифрового диктофона к электрической розетке с помощью адаптера сетевого питания USB (не прилагается) можно заряжать батареи независимо от данной установки. | |

Использование компьютера

Возможные операции при использовании компьютера

Если с помощью прилагаемого соединительного кабеля USB подключить цифровой диктофон к компьютеру, можно выполнять перечисленные ниже операции.

Копирование файлов с цифрового диктофона на компьютер, чтобы их сохранить (стр. 96)

Для сохранения файлов и папок, записанных на цифровой диктофон, можно их скопировать.

Копирование файлов с компьютера на цифровой диктофон и их воспроизведение (стр. 97)

Можно скопировать файлы WAV/MP3/WMA, сохраненные в компьютере, путем простого перетаскивания, если цифровой диктофон подключен к компьютеру с помощью прилагаемого соединительного кабеля USB.

Скопированные файлы можно также воспроизводить.

Управление файлами и их редактирование с помощью программного обеспечения Digital Voice Editor (стр. 101)

Программное обеспечение Digital Voice Editor позволяет передавать сообщения, записанные с помощью цифрового диктофона, в компьютер, на экране которого ими можно управлять и выполнять их редактирование. Кроме того, можно передавать музыкальные файлы, сохраненные в компьютере, на цифровой диктофон.

Использование цифрового диктофона в качестве устройства-накопителя USB (стр. 109)

На цифровом диктофоне можно временно хранить данные изображений и текстовые данные компьютера.

Системные требования к компьютеру

Использование программного обеспечения Digital Voice Editor на компьютере

Если требуется на компьютере запустить программное обеспечение Digital Voice Editor, см. раздел "Системные требования" на стр. 103.

Работа на компьютере без программного обеспечения Digital Voice Editor

Чтобы использовать компьютер в сочетании с цифровым диктофоном без привлечения программного обеспечения Digital Voice Editor или использовать цифровой диктофон в качестве устройства-накопителя USB, на компьютере должна быть установлена одна из перечисленных ниже операционных систем и указанные порты.

Операционные системы:

Windows® 7 Ultimate
Windows® 7 Professional
Windows® 7 Home Premium
Windows® 7 Home Basic
Windows® 7 Starter
Windows Vista® Ultimate Service Pack 1 или более поздняя версия
Windows Vista® Business Service Pack 1 или более поздняя версия
Windows Vista® Home Premium Service Pack 1 или более поздняя версия

Windows Vista® Home Basic Service Pack 1 или более поздняя версия
Windows® XP Media Center Edition 2005 Service Pack 3 или более поздняя версия
Windows® XP Media Center Edition 2004 Service Pack 3 или более поздняя версия
Windows® XP Media Center Edition Service Pack 3 или более поздняя версия
Windows® XP Professional Service Pack 3 или более поздняя версия
Windows® XP Home Edition Service Pack 3 или более поздняя версия
Windows® 2000 Professional Service Pack 4 или более поздняя версия
ОС Mac X (v10.2.8-v10.6)
Предварительно установленные

Аппаратные средства:

- Порт: порт USB
- Звуковая плата: Звуковые платы, совместимые с любой из поддерживаемых операционных систем Microsoft® Windows®

Примечание

Не поддерживаются следующие системы:

- 64-разрядные версии Windows® XP;
- все операционные системы, отличные от перечисленных выше;
- индивидуально собранные компьютеры или разработанные операционные системы;
- обновленные операционные системы;
- среда с возможностью загрузки нескольких операционных систем;
- среда с несколькими мониторами;

– для получения информации о последней версии и совместимости с операционной системой посетите следующую главную страницу технической поддержки для цифрового диктофона:

Страны Европы:
<http://support.sony-europe.com/DNA>

Страны Азии:
<http://www.sony-asia.com/support>

Подсоединение цифрового диктофона к компьютеру

Можно перенести данные цифрового диктофона на компьютер, подсоединив цифровой диктофон к компьютеру.

Для соединения разъема USB цифрового диктофона и порта USB компьютера используйте соединительный кабель USB, прилагаемый к цифровому диктофону. Цифровой диктофон будет распознан компьютером сразу после подключения кабеля. Кабель можно подсоединять или отсоединять независимо от того, включен или выключен цифровой диктофон и компьютер.

Пока цифровой диктофон подключен к компьютеру, в окошке дисплея цифрового диктофона отображается индикация "CONNECTING".

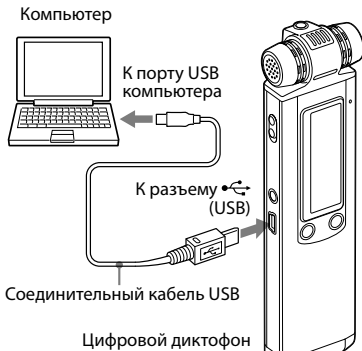

Примечания

- Не подсоединяйте к компьютеру более двух устройств USB. Нормальная работа не будет гарантирована.
- Нормальная работа цифрового диктофона с концентратором USB или удлинителем USB не гарантируется.
- Возможны неполадки в работе при одновременном подключении определенных устройств USB.
- Перед подсоединением цифрового диктофона к компьютеру убедитесь, что в цифровой диктофон вставлены батареи.
- Рекомендуется отсоединять кабель от компьютера, если программа Digital Voice Editor не используется.

Отсоединение цифрового диктофона от компьютера

Выполните процедуру, описанную ниже; несоблюдение процедуры может привести к повреждению данных.

- 1 Убедитесь, что индикатор работы не мигает.**
- 2 Отсоедините соединительный кабель USB, подсоединенный к цифровому диктофону, от порта USB компьютера.**

Щелкните левой кнопкой мыши значок “Безопасное извлечение устройства” на панели задач Windows, а затем щелкните “Безопасное извлечение запоминающего устройства для USB”.

На рабочем столе Macintosh перетащите “IC RECORDER” на значок “Корзина”.

Подробную информацию об отключении цифрового диктофона см. в инструкции по эксплуатации, прилагаемой к компьютеру.

Копирование файлов с цифрового диктофона на компьютер

Можно сохранить файлы или папки, передав их с цифрового диктофона на компьютер.

- 1 Подключите цифровой диктофон к компьютеру (стр. 95).**

На экране Windows: откройте “Мой компьютер” и убедитесь, что диск “IC RECORDER” распознан. На экране Macintosh: убедитесь, что на рабочем столе отображается диск “IC RECORDER”.

- 2 Скопируйте файлы или папки, которые требуется передать на компьютер.**

Перетащите папки, содержащие нужные файлы, с “IC RECORDER” на локальный диск компьютера.

💡 Копирование папки (перетаскивание)

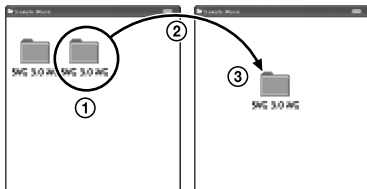

- 1 Щелкните и удерживайте,
- 2 перетащите,
- 3 затем разместите.

Копирование файлов с компьютера на цифровой диктофон и их воспроизведение

Можно скопировать музыкальные или звуковые файлы (WAV/MP3/WMA) с компьютера на цифровой диктофон путем перетаскивания, не используя для этого программное обеспечение Digital Voice Editor, а затем их можно будет воспроизвести на цифровом диктофоне.

Максимальное время воспроизведения (композиций*) музыкальных файлов на цифровом диктофоне указано в следующей таблице.

| | 48 kbps | 128 kbps |
|-----------|----------------------------------|----------------------------------|
| ICD-SX750 | 94 ч 40 мин (1420 композиций) | 35 ч 25 мин (531 композиций) |
| ICD-SX850 | 190 ч 5 мин (2851 композиций) | 71 ч 15 мин (1068 композиций) |

* Если продолжительность каждой композиции, перенесенной на цифровой диктофон, составляет 4 минуты.

1 Подсоедините цифровой диктофон к компьютеру (стр. 95).

На экране Windows: откройте “Мой компьютер” и убедитесь, что диск “IC RECORDER” распознан. На экране Macintosh: убедитесь, что на рабочем столе отображается диск “IC RECORDER”.

2 Скопируйте папку, в которой хранятся музыкальные файлы, на цифровой диктофон.

Используя Проводник на экране Windows и программу Finder на экране Macintosh, перетащите папку в память цифрового диктофона.

Цифровой диктофон может распознать до 500 папок. Можно скопировать до 999 файлов в одну папку, а в общей сложности до 5000 файлов.

3 Отсоедините цифровой диктофон от компьютера, затем нажмите кнопку /MENU для выбора нужной папки.

4 Нажмите кнопку или , чтобы выбрать файл для воспроизведения, затем нажмите кнопку .

5 Нажмите кнопку , чтобы остановить воспроизведение.



Примечания

- Скопированный с компьютера музыкальный файл можно воспроизвести, но его нельзя разделить или переместить.
- Если требуется отсоединить цифровой диктофон от компьютера, см. стр. 96.

Структура папок и файлов

Папки и файлы отображаются на экране компьютера как показано на рисунке.

Индикаторы папки в окошке дисплея цифрового диктофона могут быть следующими:

-  : папки для сообщений, записанных с помощью цифрового диктофона (они уже имеют на цифровом диктофоне при его покупке.)
-  : папки, переданные с компьютера (они отображаются после передачи музыкальных файлов с компьютера.)

Примечание

Невозможно будет воспроизвести файл, даже если он передан в папку VOICE.

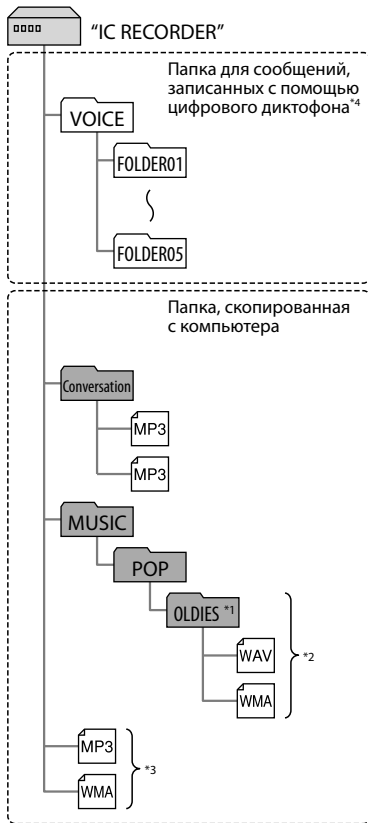

- ^{*1} Имя папки, в которой хранятся музыкальные файлы, будет отображаться на цифровом диктофоне как есть, поэтому лучше заранее присвоить папке простое для запоминания имя. Папки, изображенные на рисунке, являются примерами имен папок.
- ^{*2} Цифровой диктофон может распознать до трех уровней папок, скопированных на цифровой диктофон, т.е. до папки "OLDIES", показанной на рисунке.
- ^{*3} Если копировать музыкальные файлы по отдельности, они распределяются в "NO FOLDER".
- ^{*4} Даже если напрямую передать файл в папку VOICE, воспроизвести этот файл будет невозможно. Если планируется передача файла, выполните ее в папку VOICE.



Совет

Музыкальные файлы позволяют вводить название или имя исполнителя и т.д. Названия и имена исполнителей можно отобразить на цифровом диктофоне. Рекомендуется вводить эту информацию с помощью программы, которая использовалась для создания музыкальных файлов на компьютере.

Примечания

- Копирование 511 или более папок (кроме папок VOICE или файлов в корневой каталог, расположенный на компьютере непосредственно на устройстве "IC RECORDER", невозможно. Это обусловлено ограничениями файловой системы FAT. Иногда может не удасться перенести все файлы или папки в зависимости от количества символов, используемых в именах файлов или папок, или операционной системы. (Кроме ICD SX-850)
- Если название или имя исполнителя не введено, отобразится индикация "Unknown".
- Если название не введено, отобразится имя файла.
- Название и имя исполнителя, связанные с файлом LPCM, на цифровом диктофоне отобразить невозможно. В этом случае отобразится имя файла.
- Если требуется отсоединить цифровой диктофон от компьютера, см. стр. 96.

Использование прилагаемого программного обеспечения Digital Voice Editor

Возможности программного обеспечения Digital Voice Editor

Программное обеспечение Digital Voice Editor позволяет переносить сообщения, записанные с помощью цифрового диктофона, на компьютер. Их можно сохранять в памяти компьютера, воспроизводить и редактировать. Кроме того, можно передавать музыкальные файлы, сохраненные в компьютере, на цифровой диктофон.

Подробная информация об использовании программы Digital Voice Editor находится в справочных файлах.

Передача сообщений, записанных на цифровой диктофон, в память компьютера

Сообщения, записанные с помощью цифрового диктофона, можно сохранять на жесткий диск компьютера, при чем это можно делать по одному сообщению, по папке или переносить сразу все сообщения одновременно. Можно выбрать формат, в котором будут сохранены сообщения; это могут быть файлы MSV (LPEC), файлы MSV (ADPCM), файлы MP3, стандартные файлы WAV Windows.

Воспроизведение сообщений на компьютере

Сообщения можно воспроизводить на компьютере, используя различные функции, а именно повторное воспроизведение одного сообщения, повторное воспроизведение A-B, простой поиск, воспроизведение с закладками, а также обычное воспроизведение. Можно также настроить скорость воспроизведения.

Передача сообщений, сохраненных в компьютере, на цифровой диктофон с целью воспроизведения

На цифровой диктофон можно передать сообщения, сохраненные в компьютере, а также другие файлы, такие как голосовые файлы, отправленные по электронной почте, файлы MSV (LPEC/ADPCM), файлы WAV, файлы MP3, файлы WMA; это можно сделать по одному файлу или по одной папке. Их можно также воспроизвести на цифровом диктофоне.

Редактирование сообщений, сохраненных в компьютере или на цифровом диктофоне, с помощью компьютера

На компьютере можно изменять названия сообщений или имена пользователей, сортировать сообщения, устанавливать/

удалять метки приоритета или закладки, разделять/объединять сообщения и т.д., причем набор возможностей зависит от формата файла. С помощью компьютера на цифровом диктофоне можно изменять порядок сообщений. Сообщения, сохраненные в компьютере, можно также сохранять путем преобразования голосового формата в более удобный формат.

Создание собственного оригинального звукового компакт-диска или компакт-диска с данными

Используя инструментальное средство CD Burning Tool для программы Digital Voice Editor, можно создавать на компакт-диске собственные музыкальные файлы или файлы данных, на основе записей, сделанных с помощью цифрового диктофона, или на основе файлов, сохраненных на жестком диске компьютера с помощью программы Digital Voice Editor.

Другие возможности

- С помощью программы электронной почты, поддерживающей MAPI, по электронной почте можно отправлять голосовые сообщения.
- Можно транскрибировать сообщения, записанные на цифровой диктофон,

с использованием программы распознавания речи Dragon NaturallySpeaking® (только при наличии установленной на компьютере программы Dragon NaturallySpeaking версии 5.0 (или более поздней версии) Preferred или Professional Edition).

- Можно установить/отменить имя пользователя на цифровом диктофоне, изменив настройки звукового сигнала и т.д. с помощью компьютера.
- Используя инструментальное средство CD Recording Tool для программы Digital Voice Editor, можно воспроизводить композиции компакт-диска в CD-дисковом компьютере, а также сохранять композиции компакт-диска на жесткий диск компьютера в файловом формате, поддерживаемом программой Digital Voice Editor. Затем сохраненные файлы можно перенести в цифровой диктофон, используя программу Digital Voice Editor.

Использовать средство CD Recording Tool для DVE разрешено только в личных целях.

Примечание

Для получения сведений об использовании функции Dragon NaturallySpeaking см. документацию, прилагаемую к программному обеспечению.

Системные требования

Чтобы можно было использовать прилагаемое программное обеспечение, операционная система компьютера и аппаратные средства должны соответствовать требованиям, перечисленным ниже.

Операционные системы:

Windows® 7 Ultimate
 Windows® 7 Professional
 Windows® 7 Home Premium
 Windows® 7 Home Basic
 Windows® 7 Starter
 Windows Vista® Ultimate Service Pack 1 или более поздняя версия
 Windows Vista® Business Service Pack 1 или более поздняя версия
 Windows Vista® Home Premium Service Pack 1 или более поздняя версия
 Windows Vista® Home Basic Service Pack 1 или более поздняя версия
 Windows® XP Media Center Edition 2005 Service Pack 3 или более поздняя версия
 Windows® XP Media Center Edition 2004 Service Pack 3 или более поздняя версия
 Windows® XP Media Center Edition Service Pack 3 или более поздняя версия
 Windows® XP Professional Service Pack 3 или более поздняя версия
 Windows® XP Home Edition Service Pack 3 или более поздняя версия

Windows® 2000 Professional Service Pack 4 или более поздняя версия
 Предварительно установленные

Аппаратные средства:

- Компьютер: IBM PC/AT или совместимый компьютер
- ЦП: 1 ГГц Pentium® III или более мощный (для Windows® 7), 800 МГц Pentium® III или более мощный (для Windows Vista®), 266 МГц Pentium® II или более мощный (для Windows® XP или Windows® 2000)
- ОЗУ: 1 ГБ или более (для Windows® 7 (32-разрядная версия)), 2 ГБ или более (для Windows® 7 (64-разрядная версия)), 512 МБ или более (для Windows Vista®), 128 МБ или более (для Windows® XP или Windows® 2000)
- Пространство жесткого диска: 300 МБ или более
- Дисковод CD-ROM (при создании звуковых компакт-дисков или компакт-дисков с данными требуется дисковод CD-R/RW)
- Порт: порт USB
- Звуковая плата: звуковые платы, совместимые с любой из поддерживаемых операционных систем Microsoft® Windows®
- Дисплей: High color (16bit) или выше и 800×480 точек или более
- Интернет-доступ к функции Voice Mail и службе базы данных компакт-дисков CD DataBase

Примечание

Не поддерживаются следующие системы:

- 64-разрядные версии Windows® XP;
- все операционные системы, отличные от перечисленных выше;
- индивидуально собранные компьютеры или разработанные операционные системы;
- обновленные операционные системы;
- среда с возможностью загрузки нескольких операционных систем;
- среда с несколькими мониторами;
- для получения информации о последней версии и совместимости с операционной системой посетите следующую главную страницу технической поддержки для цифрового диктофона:

Страны Европы:

<http://support.sony-europe.com/DNA>

Страны Азии:

<http://www.sony-asia.com/support>

Примечание относительно транскрибирования сообщения

При использовании программного обеспечения распознавания речи Dragon NaturallySpeaking® для транскрибирования сообщения компьютер также должен соответствовать системным требованиям, необходимым для работы Dragon NaturallySpeaking.

Примечание по отправке сообщения электронной почты

При использовании приложений Microsoft® Outlook Express 5.5/6.0/7.0, Microsoft® Outlook 2000/2002/2003/2007 и Microsoft® Windows Mail для отправки речевого сообщения электронной почтой компьютер должен также соответствовать системным требованиям, необходимым для работы Outlook Express.

Установка программного обеспечения

Установите программу Digital Voice Editor на жесткий диск компьютера.

Примечания

- 64-разрядные версии Windows® XP не поддерживаются.
- Во время установки программного обеспечения не подсоединяйте и не отсоединяйте соединительный кабель USB. Программа может быть установлена неправильно.
- При установке или удалении программы в Windows® 2000 Professional необходимо войти в систему Windows с именем пользователя "Администратор".
- При установке или удалении программы в Windows® 7 Ultimate/Windows® 7 Professional/Windows® 7 Home Premium/Windows® 7 Home Basic/Windows® 7 Starter/

Windows Vista® Ultimate Service Pack 1 или более поздней версии/Windows Vista® Business Service Pack 1 или более поздней версии/Windows Vista® Home Premium Service Pack 1 или более поздней версии/Windows Vista® Home Basic Service Pack 1 или более поздней версии/Windows® XP Media Center Edition 2005 Service Pack 3 или более поздней версии/Windows® XP Media Center Edition 2004 Service Pack 3 или более поздней версии/Windows® XP Media Center Edition Service Pack 3 или более поздней версии/Windows® XP Professional Service Pack 3 или более поздней версии/Windows® XP Home Edition Service Pack 3 или более поздней версии войдите в систему с именем пользователя и учетной записью пользователя "Администратор компьютера". (Чтобы определить, имеется ли учетная запись пользователя "Администратор компьютера" для имени пользователя, откройте вкладку "Учетные записи пользователей" на панели управления и посмотрите, что отображается в разделе ниже имени пользователя.)

- После установки, в зависимости от операционной системы компьютера, также может быть установлен модуль Microsoft DirectX. Этот модуль не удаляется в случае удаления программы.
- Перед установкой программы Digital Voice Editor обязательно закройте все запущенные программы.
- После установки программы Digital Voice Editor не следует устанавливать программу "Memory Stick Voice Editor 1.0/1.1/1.2/2.0". Программа Digital Voice Editor будет

работать неправильно. (С помощью цифрового диктофона можно сохранять и редактировать сообщения в "Memory Stick")

- Если ранее была установлена программа "Memory Stick Voice Editor 1.0/1.1/1.2/2.0", то при установке прилагаемой программы автоматически удалится программа "Memory Stick Voice Editor". (Сообщения не удалятся.)

1 Убедитесь, что цифровой диктофон не подключен, затем включите компьютер и запустите Windows.

2 Вставьте прилагаемый компакт-диск в дисковод CD-ROM.

Автоматически запустится меню [ICRecorder Software Setup] и появится окно [Welcome to IC Recorder Software Setup]. Если меню [Welcome to IC Recorder Software Setup] не отображается, откройте папку [DVE] в папке [Setup] на компакт-диске, а затем дважды щелкните [setup.exe].

3 Убедитесь, что условия лицензионного соглашения приемлемы, выберите пункт [I accept the terms of the license agreement], затем нажмите кнопку [Next].

Отобразится окно [Software Install].

4 Выберите [Digital Voice Editor], затем нажмите [Install].

Чтобы выполнить настройки, необходимые для установки, следуйте инструкциям на экране.

Если предыдущая версия Digital Voice Editor или любая версия “Memory Stick Voice Editor” уже установлена

Отобразится диалоговое окно, с помощью которого была установлена предыдущая версия Digital Voice Editor или любая версия “Memory Stick Voice Editor”. Для установки программного обеспечения следуйте инструкциям на экране. Файлы сообщений удалены не будут.

■ Примечание

Если была предпринята несанкционированная попытка изменить данные или использовать файл не в личных целях, файл может стать недоступным для воспроизведения или программа Digital Voice Editor перестанет работать.

Если отображается диалоговое окно, используемое для выбора способа сохранения файлов

Если записанные с помощью цифрового диктофона файлы сохраняются на компьютер, упомянутый выше, можно отметить, требуется ли преобразовывать их в формат MP3. Выберите необходимую настройку.

Если отображается диалоговое окно для выбора диктофонов серии ICD-P

Выберите [Yes], чтобы можно было редактировать сообщения, записанные с помощью диктофонов серии ICD-P.

Если отображается диалоговое окно, используемое для выбора языка справки

Выберите язык, на котором будет отображаться справка.

5 Когда появится окно [Ready to Install the Program], выберите [Install].

Начнется установка.

- 6** Когда появится окно [InstallShield Wizard Complete], выберите пункт [Yes, I want to restart my computer now], затем нажмите кнопку [Finish].

Будет выполнена перезагрузка компьютера.

После перезагрузки компьютера установка будет завершена.

Удаление программного обеспечения

Если программное обеспечение требуется удалить, выполните шаги, перечисленные ниже.

Для Windows 2000 или WindowsXP

- 1 Выберите [Пуск], [Настройка], [Панель управления], а затем [Установка и удаление программ] или [Добавление или удаление приложений].
2. В списке выберите [Digital Voice Editor 3] и нажмите кнопку [Удалить] или [Заменить или удалить].
3. Следуйте инструкциям на экране.

Для Windows Vista

- 1 Выберите [Пуск] - [Панель управления] - [Программы], затем выберите в категории [Удаление программы].
2. В списке выберите [Digital Voice Editor 3] и нажмите кнопку [Удалить].
3. Нажмите кнопку [Продолжить] в окне [Контроль учетных записей пользователей].
4. Следуйте инструкциям на экране.

Примечание

Если после установки программного обеспечения его требуется переместить на другой диск или в другой каталог, сначала это программное обеспечение требуется удалить, а затем установить повторно. Если просто будет выполнено перемещение файлов программного обеспечения, оно будет работать неправильно.

Совет

При удалении программы файлы сообщений удалены не будут.

Обращение к файлам справки

Для получения подробной информации о каждой операции см. файлы справки.

Справка

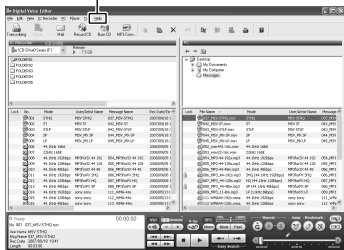





Передача файлов с помощью программного обеспечения Digital Voice Editor

1 Подсоедините цифровой диктофон к компьютеру с помощью прилагаемого соединительного кабеля USB (стр. 95).

2 Запустите программу Digital Voice Editor и выполните передачу музыкальных или звуковых файлов с компьютера на цифровой диктофон.

Цифровой диктофон может распознать до 511 папок. Если в каждой папке содержится только один файл, можно создать до 340 папок, а если существует 5 папок, можно скопировать до 1012 файлов, и каждая папка может содержать до 999 файлов.

3 Отсоедините цифровой диктофон от компьютера, затем нажмите кнопку /MENU для выбора нужной папки.

4 Нажмите кнопку  или , чтобы выбрать файл для воспроизведения, затем нажмите кнопку .

5 Нажмите кнопку , чтобы остановить воспроизведение.

Для получения подробной информации об использовании программы Digital Voice Editor см. файлы справки.

Использование цифрового диктофона в качестве устройства-накопителя USB

Если цифровой диктофон подсоединен к компьютеру, данные изображений или текстовые данные компьютера, а также сообщения или файлы, записанные с помощью цифрового диктофона, можно временно хранить на цифровом диктофоне.

Для получения сведений о системных требованиях см. стр. 94.

1 Подсоедините цифровой диктофон к компьютеру с помощью прилагаемого соединительного кабеля USB (стр. 95).

На экране Windows: откройте “Мой компьютер” и убедитесь, что диск “IC RECORDER” распознан. На экране Macintosh: убедитесь, что на рабочем столе отображается диск “IC RECORDER”.

2 Скопируйте папку с файлами данных, которую следует сохранить на цифровом диктофоне, используя метод перетаскивания.

Используя Проводник на экране Windows и программу Finder на экране Macintosh, перетащите папку в память цифрового диктофона.

Цифровой диктофон может распознать до 500 папок. Можно скопировать до 999 файлов в одну папку, а в общей сложности до 5000 файлов.

■ Примечания



- Если требуется отсоединить цифровой диктофон от компьютера, см. стр. 96.
- Цифровой диктофон не имеет средств, позволяющих задавать порядок воспроизведения записей. Чтобы задать какой-либо конкретный порядок воспроизведения, пользуйтесь программой Digital Voice Editor.







Поиск и устранение неисправностей

Прежде чем обращаться куда-либо по поводу ремонта цифрового диктофона, проверьте следующее. Если не удалось устранить неполадку даже после выполнения всех приведенных инструкций, обратитесь к ближайшему дилеру Sony.

Цифровой диктофон

| Признак | Устранение |
|--|--|
| Цифровой диктофон не выключается. | <ul style="list-style-type: none">• Когда цифровой диктофон остановится, передвиньте переключатель HOLD в направлении стрелки (стр. 25). |
| Цифровой диктофон не включается. | <ul style="list-style-type: none">• Установлен переключатель HOLD. Передвиньте переключатель HOLD в направлении, противоположном стрелке (стр. 25). |
| Индикация на дисплее не исчезает.Индикация на дисплее размытая. | <ul style="list-style-type: none">• Перед началом использования цифрового диктофона снимите защитную пленку с окошка дисплея. |
| Цифровой диктофон не работает. | <ul style="list-style-type: none">• Батареи были вставлены без соблюдения правильной полярности (стр. 14).• Разрядились батареи (стр. 16).• Кнопки заблокированы переключателем HOLD (стр. 78). (При нажатии любой кнопки в течение 3 секунд будет мигать индикация "HOLD"). |
| Не слышен звук в громкоговорителе. | <ul style="list-style-type: none">• Установлен минимальный уровень громкости (стр. 54).• Подключены наушники (стр. 55). |
| Из громкоговорителя слышен звук даже при подключенных наушниках. | <ul style="list-style-type: none">• Звук из громкоговорителя может раздаваться, если во время воспроизведения подключить наушники не до конца. Отключите наушники и подключите их правильно. |

| Признак | Устранение |
|--|--|
| Не горит индикатор работы. | <ul style="list-style-type: none">Для параметра "LED" установлено значение "OFF" (стр. 91). Отобразите меню и установите для параметра "LED" значение "ON". |
| Отображается индикация "MEMORY FULL", и не удается начать запись. | <ul style="list-style-type: none">Память заполнена. Удалите несколько сообщений (стр. 71) или удалите все сообщения, предварительно сохранив их на компьютере. |
| Отображается индикация "FILE FULL", и цифровой диктофон не работает. | <ul style="list-style-type: none">В выбранной папке  хранятся 999 записанных сообщений или всего записано 1012 сообщений (при наличии 5 папок). Поэтому невозможно записать другое сообщение, а также разделить или переместить сообщение. Удалите несколько сообщений (стр. 71) или удалите все сообщения, предварительно сохранив их на компьютере. |
| Невозможно добавить запись или наложить запись. | <ul style="list-style-type: none">В качестве заводской настройки для элемента меню "ADD/OVERWRITE" установлено значение "OFF". Отобразите меню и установите для элемента меню "ADD/OVERWRITE" значение "ADD" или "OVERWRITE" (стр. 45, 47).Оставшийся объем памяти недостаточен. Перезаписанная часть будет удалена по окончании перезаписи. Поэтому перезапись можно выполнить только в течение оставшегося времени записи.К файлам LPCM, WMA или MP3 нельзя добавить или наложить запись, если они не записаны с помощью этого цифрового диктофона.Если индикатор папок имеет вид , сообщения этой папки редактировать нельзя. |
| Запись прерывается. | <ul style="list-style-type: none">Включена функция VOR (стр. 42) или функция синхронизированной записи. В меню для "VOR" установите значение "OFF" (стр. 84) или для "SYNC REC" установите значение "OFF" (стр. 88). |

| Признак | Устранение |
|--|--|
| Слышны помехи. | <ul style="list-style-type: none"> • Во время записи цифровой диктофон был задет каким-либо предметом, например пальцем, и этот звук был записан. • Во время записи или воспроизведения устройство находилось рядом с источниками переменного тока, флуоресцентной лампой или мобильным телефоном. • Во время записи штекер подключенного микрофона был загрязнен. Очистите штекер. • Штекер  (наушники) загрязнен. Очистите штекер. • Помехи могут быть слышны во время паузы в записи файла MP3, записи с использованием функции VOR или синхронизированной записи. Кроме того, помехи могут быть в точке добавления записи или в точке наложения записи. |
| Низкий уровень записи. | <ul style="list-style-type: none"> • Для элемента "REC LEVEL" установлено значение "LOW ". Отобразите меню и установите для элемента "REC LEVEL" значение "HIGH " или "S-HIGH " (стр. 33). • Если для элемента "REC LEVEL" установлено значение "MANUAL", настройте уровень записи вручную, используя кнопку  или . • Если тихие звуки записанного сообщения плохо слышны, установите для "V-UP" значение "MAXIMUM" или "MEDIUM" (стр. 63). Воспроизводимый звук может стать более слышимым. |
| При записи с другого оборудования входной сигнал имеет слишком высокий или недостаточно высокий уровень. | <ul style="list-style-type: none"> • Подключите гнездо для наушников другого оборудования к гнезду  (микрофон) цифрового диктофона и отрегулируйте уровень громкости на оборудовании, подключенном к цифровому диктофону. |
| Слишком высокая или слишком низкая скорость воспроизведения. | <ul style="list-style-type: none"> • Скорость воспроизведения настраивается с помощью элемента DPC. Установите переключатель DPC в положение "OFF" или отобразите меню и заново настройте скорость с помощью элемента DPC (стр. 59, 84). |

| Признак | Устранение |
|---|---|
| На дисплее отображается индикация "--:--". | <ul style="list-style-type: none">• Не выполнена установка часов (стр. 19). |
| Отображается индикация "--y--m--d" или "--:--". | <ul style="list-style-type: none">• Дата записи не будет отображаться, если сообщение было записано, когда часы не были установлены. |
| В режиме меню отображено меньшее количество элементов меню. | <ul style="list-style-type: none">• Набор отображаемых элементов меню зависит от выбранного режима работы (режим остановки, режим воспроизведения и режим записи) (стр. 80, 81). |
| Оставшееся время, отображаемое в окошке дисплея, меньше времени, отображаемого в прилагаемой программе Digital Voice Editor. | <ul style="list-style-type: none">• Цифровому диктофону необходим определенный объем памяти для работы системы. Этот объем вычитается из оставшегося времени, что и является причиной разницы. |
| Короткий срок службы батарей. | <ul style="list-style-type: none">• Срок службы батарей, указанный на стр. 17, рассчитан на воспроизведение с уровнем громкости, настроенным на 20. Срок службы батарей может сократиться в зависимости от условий эксплуатации цифрового диктофона. |
| Батареи разрядились, поскольку цифровой диктофон не использовался в течение длительного периода времени, а батареи не были извлечены. | <ul style="list-style-type: none">• Даже если цифровой диктофон не используется, имеет место незначительный расход энергии батарей. Срок службы батарей в этом случае зависит от влажности и других условий окружающей среды. Обычно ресурс батарей составляет около трех месяцев. Если цифровой диктофон не планируется использовать в течение длительного периода времени, рекомендуется отключить питание (стр. 25) и извлечь батареи. |

| Признак | Устранение |
|--|--|
| Во время зарядки батарей не отображается анимация индикатора оставшегося заряда батарей. | <ul style="list-style-type: none"> • Используются не аккумуляторные батареи. • Батареи были вставлены без соблюдения правильной полярности. • Соединительный кабель USB подсоединен неправильно. • Для параметра "USB CHARGE" в меню "DETAIL MENU" установлено значение "OFF". Чтобы зарядить батареи с помощью компьютера, установите значение "ON". • При воспроизведении сообщений через встроенный громкоговоритель зарядка батарей невозможна. • Зарядка батарей невозможна, когда компьютер находится в спящем режиме. |
| Анимация индикатора оставшегося заряда батарей исчезает в процессе зарядки. | <ul style="list-style-type: none"> • Вставлены аккумуляторные батареи, отличные от NH-AAA. • Аккумуляторные батареи повреждены. • При воспроизведении сообщений через встроенный громкоговоритель зарядка батарей невозможна. |
| Вместо индикатора оставшегося заряда батарей мигает индикация "COLD" или "HOT" . | <ul style="list-style-type: none"> • Температура окружающей среды выходит за пределы температуры, при которой необходимо выполнять зарядку. Заряжайте батареи при температуре 5 °C - 35 °C. |
| Короткий срок службы аккумуляторных батарей. | <ul style="list-style-type: none"> • Аккумуляторные батареи используются при температуре ниже 5 °C. • Цифровой диктофон не использовался в течение определенного периода времени. Зарядите и разрядите аккумуляторные батареи несколько раз с помощью цифрового диктофона. • Замените старые аккумуляторные батареи новыми. • Индикатор оставшегося заряда батарей отображается только в течение короткого времени, однако аккумуляторные батареи заряжены не полностью. Для полной зарядки полностью разряженных батарей требуется приблизительно 4 часа. |

| Признак | Устранение |
|---|---|
| Измененная настройка меню не работает. | <ul style="list-style-type: none">• Если батареи извлечены сразу после изменения настройки или параметров меню с помощью функции "IC Recorder Setting" программы Digital Voice Editor, когда вставлены разряженные батареи, настройка меню может не работать. |
| Индикация "UPDATING DATABASE..." на дисплее не исчезает. | <ul style="list-style-type: none">• Если цифровой диктофон обрабатывает большой объем данных, индикация "UPDATING DATABASE" может отображаться длительное время. Это не является неисправностью цифрового диктофона. Дождитесь исчезновения этой индикации. |
| Не удается подключить цифровой диктофон к компьютеру. | <ul style="list-style-type: none">• Обратитесь к файлам справки программного обеспечения Digital Voice Editor 3. |
| Цифровой диктофон начинает работать не сразу. | <ul style="list-style-type: none">• Если в памяти цифрового диктофона хранится слишком много сообщений, для его запуска может потребоваться некоторое время. Это не является неисправностью. Дождитесь отображения дисплея режима остановки. |
| Цифровой диктофон работает неисправно. | <ul style="list-style-type: none">• Извлеките и снова вставьте батареи (стр. 14). |
| Цифровой диктофон не работает. | <ul style="list-style-type: none">• Возможно, память цифрового диктофона была отформатирована с помощью компьютера. Отформатируйте память с помощью функции форматирования цифрового диктофона (стр. 90). |
| Цифровой диктофон не распознается компьютером. Невозможно передать папку/файл с компьютера. | <ul style="list-style-type: none">• Отсоедините цифровой диктофон от компьютера и подсоедините его еще раз.• Не используйте концентратор USB или удлинительный кабель USB, отличный от прилагаемого соединительного кабеля USB. Подсоедините цифровой диктофон к компьютеру с помощью прилагаемого соединительного кабеля USB.• Нормальное функционирование не гарантируется, если системные требования отличаются от перечисленных требований на стр. 94.• Если компьютер имеет несколько портов USB, подключите цифровой диктофон к другому порту USB. |

| Признак | Устранение |
|---|---|
| Файл, переданный с компьютера, невозможно воспроизвести. | <ul style="list-style-type: none"> • Формат файла может отличаться от формата, который можно воспроизводить с помощью цифрового диктофона (.mp3/.wma / .msv/.wav) (стр. 101). Проверьте имя файла. |
| Имя файла не отображается. | <ul style="list-style-type: none"> • Если файл LPEC, MP3 или WMA не имеет названия, вместо него отображается имя файла. Если требуется отобразить название, введите его с помощью компьютера. • Название/имя исполнителя файла PCM отобразить невозможно, поскольку название/имя исполнителя не поддерживается. В этом случае отображается имя файла. |
| Неожиданно громкий звук при воспроизведении. | <ul style="list-style-type: none"> • Для "V-UP" установлено значение "MAXIMUM" или "MEDIUM". Установите значение "OFF" (стр. 85). |
| Имейте в виду, что записанные сообщения могут быть удалены во время техобслуживания или ремонта устройства. | |

Digital Voice Editor

См. также файлы справки программного обеспечения Digital Voice Editor.

| Признак | Устранение |
|---|--|
| Не удается установить программное обеспечение Digital Voice Editor. | <ul style="list-style-type: none">• Слишком мало свободного места на диске или недостаточный объем памяти компьютера. Проверьте объем памяти жесткого диска.• Попытка установить программное обеспечение Digital Voice Editor на компьютер с операционной системой, которое данное программное обеспечение не поддерживает.• Вход в систему Windows® 7 Ultimate/Windows® 7 Professional/Windows® 7 Home Premium/Windows® 7 Home Basic/Windows® 7 Starter/Windows Vista® Ultimate Service Pack 1 или более поздней версии/Windows Vista® Business Service Pack 1 или более поздней версии/Windows Vista® Home Premium Service Pack 1 или более поздней версии/Windows Vista® Home Basic Service Pack 1 или более поздней версии/Windows® XP Media Center Edition 2005 Service Pack 3 или более поздней версии/Windows® XP Media Center Edition 2004 Service Pack 3 или более поздней версии/Windows® XP Media Center Edition Service Pack 3 или более поздней версии/Windows® XP Professional Service Pack 3 или более поздней версии/Windows® XP Home Edition Service Pack 3 или более поздней версии осуществляется с именем пользователя, учетная запись которого имеет ограничения. Войдите в систему через учетную запись “Администратор компьютера”.• Войдите в систему Windows® 2000 Professional Service Pack 4 или более поздней версии через учетную запись “Администратор”. |



| Признак | Устранение |
|---|---|
| <p>Не удается правильно подключить цифровой диктофон или карту памяти "Memory Stick".</p> | <ul style="list-style-type: none"> • Убедитесь, что установка программного обеспечения была успешной. Проверьте соединение следующим образом: <ul style="list-style-type: none"> – При использовании внешнего концентратора USB подсоедините цифровой диктофон непосредственно к компьютеру. – Отсоедините, а затем снова подсоедините кабель к цифровому диктофону. – Подсоедините цифровой диктофон к другому порту USB. • Возможно, компьютер находится в ждущем/спящем режиме. При подключенном цифровом диктофоне не допускайте перехода компьютера в ждущий/спящий режим. |
| <p>Компьютер воспроизводит очень тихий звук./ Компьютер не воспроизводит звук.</p> | <ul style="list-style-type: none"> • Не установлена звуковая карта. • Компьютер не оборудован ни встроенными, ни внешними громкоговорителями. • Установлен минимальный уровень громкости звука. • Увеличьте громкость на компьютере. (см. справочное руководство компьютера.) • Можно изменять и сохранять громкость файлов WAV, используя функцию "Increase Volume" в программе Microsoft Sound Recorder. |
| <p>Невозможно воспроизвести или отредактировать сохраненные файлы сообщений.</p> | <ul style="list-style-type: none"> • Невозможно воспроизвести сообщение, формат файла которого не поддерживается программным обеспечением Digital Voice Editor. Для некоторых форматов файлов невозможно использовать часть функций редактирования, имеющихся в программе. |
| <p>Счетчик или бегунок перемещается неправильно. Слышны помехи.</p> | <ul style="list-style-type: none"> • Это происходит при воспроизведении сообщений, которые были разбиты, объединены и для которых была наложена или добавлена запись. Сначала сохраните сообщение на компьютере, а затем добавьте в цифровой диктофон. Выберите при сохранении формат файла, который поддерживается используемым цифровым диктофоном. |

| Признак | Устранение |
|---|--|
| Программа работает медленно при наличии большого количества сообщений. | <ul style="list-style-type: none">• Независимо от продолжительности времени записи, когда количество сообщений увеличивается, программа начинает работать медленнее. |
| Дисплей не работает во время сохранения, добавления или удаления сообщений. | <ul style="list-style-type: none">• Требуется больше времени для копирования или удаления длинных сообщений. По окончании выполнения операций дисплей будет работать нормально. |
| Требуется слишком много времени для преобразования формата файла. | <ul style="list-style-type: none">• Время, необходимое для преобразования файлов, увеличивается по мере роста размера файлов. |
| При запуске программа Digital Voice Editor "зависает". | <ul style="list-style-type: none">• Не отсоединяйте разъем на цифровом диктофоне во время обмена данными между компьютером и цифровым диктофоном. В противном случае работа компьютера может стать нестабильной или произойдет повреждение данных в цифровом диктофоне.• Возможно, возникает конфликт между программой и другим драйвером или приложением.• Не устанавливайте программу "Memory Stick Voice Editor" и Digital Voice Editor Ver. 2x после установки программы Digital Voice Editor. Программа Digital Voice Editor может работать неисправно. |

Сообщения об ошибках

| Сообщение об ошибке | Причина/устранение |
|---------------------|---|
| BATTERY LOWER-LEVEL | <ul style="list-style-type: none">Невозможно отформатировать запоминающее устройство или стереть все файлы в папке из-за недостаточного заряда батареи. Подготовьте новые батареи. |
| LOW BATTERY | <ul style="list-style-type: none">Батареи полностью разряжены. Замените старые батареи новыми. Зарядите аккумуляторные батареи или замените старые аккумуляторные батареи новыми. |
| MEMORY FULL | <ul style="list-style-type: none">Оставшийся объем памяти цифрового диктофона недостаточен. Удалите несколько сообщений перед выполнением записи. |
| FILE FULL | <ul style="list-style-type: none">Невозможно разбить сообщение, если в выбранной папке содержится 999 сообщений или достигнуто максимальное число файлов, сохраненных в цифровом диктофоне. Прежде чем записать сообщение, удалите некоторые имеющиеся сообщения. |
| FILE DAMAGED | <ul style="list-style-type: none">Воспроизведение или редактирование сообщений невозможно, поскольку данные выбранного файла повреждены. |
| FORMAT ERROR | <ul style="list-style-type: none">Цифровой диктофон нельзя включить с помощью компьютера, поскольку отсутствует копия файла управления, необходимого для выполнения данной операции. Отформатируйте цифровой диктофон с помощью функции форматирования в меню. |
| PROCESS ERROR | <ul style="list-style-type: none">Не удалось осуществить обращение к памяти цифрового диктофона. Извлеките и снова вставьте батареи.Сохраните резервную копию данных и отформатируйте цифровой диктофон с помощью меню. |

| Сообщение об ошибке | Причина/устранение |
|---------------------|---|
| SET DATE&TIME | <ul style="list-style-type: none">Установите часы; в противном случае будет невозможно установить сигнал предупреждения. |
| SET ADD/OVERWRITE | <ul style="list-style-type: none">Для элемента меню "ADD/OVERWRITE" установлено значение "OFF". Невозможно добавить запись или наложить запись. |
| NO FILE | <ul style="list-style-type: none">В выбранной папке отсутствуют сообщения. Из-за этого невозможно добавить метки приоритета, закладки, установить предупреждение и т.п. |
| ALREADY SET | <ul style="list-style-type: none">Устанавливается предупреждение для воспроизведения сообщения во время, которое было предварительно установлено для другого сообщения. Измените установку для сигнала предупреждения. |
| PAST DATE/TIME | <ul style="list-style-type: none">Сигнал установлен на прошедшее время. Проверьте это и установите правильную дату и время. |
| NO SETTING | <ul style="list-style-type: none">Если сигнал предупреждения не установлен, список сигналов предупреждения не будет отображаться. Установите для сигнала предупреждения значение "NEW".Если для сообщения задана закладка, ее нельзя отменить. |
| FILE PROTECTED | <ul style="list-style-type: none">Для выбранного сообщения установлена защита; файл доступен только для чтения. Его стирание невозможно. Чтобы отредактировать сообщение с помощью цифрового диктофона, отмените ограничение "Только чтение" на компьютере. |
| UNKNOWN DATA | <ul style="list-style-type: none">Формат данных не поддерживается цифровым диктофоном.Файл, который защищен авторскими правами, невозможно воспроизводить. |

| Сообщение об ошибке | Причина/устранение |
|---------------------------|---|
| CANNOT OPERATE | <ul style="list-style-type: none"> • Если выбран файл LPCM или MP3, нельзя добавить метки приоритета или закладки. Если выбран файл WMA, нельзя добавить метки приоритета или закладки, разделить сообщение, добавить или наложить запись. • Если в качестве индикатора папки отображается , нельзя добавить метки приоритета или закладки, разделить сообщение, добавить или наложить запись. • Нельзя переместить или разделить сообщение, поскольку существует несколько папок, содержащих файлы с одинаковыми именами. Измените имена файлов. |
| INVALID IN MANUAL SETTING | <ul style="list-style-type: none"> • Для элемента меню "REC LEVEL" установлено значение "MANUAL". Функция VOR не работает. Чувствительность микрофона настроить невозможно. |
| MANUAL SETTING ONLY | <ul style="list-style-type: none"> • Для элемента меню "REC LEVEL" установлено значение "MANUAL". Функция LIMITER не работает. |
| FULL SETTING | <ul style="list-style-type: none"> • Можно задать до 30 сигналов предупреждения. Отмените ненужные сигналы предупреждения. |
| NEW TRACK | <ul style="list-style-type: none"> • Если размер сообщения/музыкального файла превышает максимально допустимый размер (1 ГБ для файлов MP3 или LPCM, 2 ГБ для файлов LPCM), то сообщение будет разделено. |
| CHANGE FOLDER | <ul style="list-style-type: none"> • Если в папке  отсутствуют файлы, в окошке отображения не отображаются папки, поэтому параметры папки будут изменены. |
| INVALID IN [NOISE CUT] ON | <ul style="list-style-type: none"> • Если переключатель NOISE CUT установлен в положение "ON", настройки в меню EFFECT работают не будут. |
| SYSTEM ERROR | <ul style="list-style-type: none"> • Системная ошибка, отличная от указанной выше. Извлеките батареи и снова их вставьте. |

Системные ограничения

Цифровой диктофон имеет некоторые системные ограничения. Затруднения, упоминаемые ниже, не являются неисправностью цифрового диктофона.

| Признак | Причина/устранение |
|--|--|
| Невозможно выполнить запись сообщений в течение указанного максимального времени. | <ul style="list-style-type: none"> При записи сообщений с переменным использованием режимов время записи изменяется в пределах от максимального времени записи в режиме LPCM 44/16 до максимального времени записи в режиме LPEC LP. Сумма значения на счетчике (обозначающего время с начала записи) и оставшегося времени записи может быть меньше максимального времени записи цифрового диктофона. |
| Невозможно отобразить музыкальные файлы по порядку. | <ul style="list-style-type: none"> Если перенос музыкальных файлов выполнялся с помощью компьютера, возможно, эти файлы не удастся скопировать или перенести по порядку по причине некоторых ограничений системы. |
| Сообщение/музыкальный файл автоматически разделяется. | <ul style="list-style-type: none"> Размер сообщения/музыкального файла превышает максимально допустимое значение (1 GB для файлов MP3 и LPEC, 2 GB для файлов LPCM), поэтому файл автоматически разделяется. |
| Невозможен ввод строчных символов. | <ul style="list-style-type: none"> При использовании некоторых комбинаций символов для имени папки, которая была создана на компьютере, все символы могут измениться на прописные. |
| "□" отображается вместо имени папки, названия, имени исполнителя или имени файла. | <ul style="list-style-type: none"> Использован символ, который не может быть отображен на цифровом диктофоне. С помощью компьютера замените его символом, который может быть отображен на цифровом диктофоне. Сообщения, в именах которых имеются запрещенные символы, могут не воспроизводиться. |
| Во время настройки режима повтора воспроизведения А-В, заданные положения немного смещаются. | <ul style="list-style-type: none"> Заданные положения могут смещаться в зависимости от файлов, передаваемых на цифровой диктофон с компьютера. |

| Признак | Причина/устранение |
|--|---|
| Невозможно разделить сообщение во время записи. | <ul style="list-style-type: none">• Если объем памяти недостаточен, сообщение разделить нельзя. |
| При разделении сообщения во время записи запись прерывается в начале разделенного сообщения. | <ul style="list-style-type: none">• В зависимости от оставшегося объема памяти, запись может быть прервана в начале разделенного сообщения. |

Использование адаптера сетевого питания USB (не прилагается)



Можно зарядить аккумуляторные батареи, подсоединив цифровой диктофон к электрической розетке с помощью адаптера сетевого питания USB AC-U50A (не прилагается). Можно заряжать батареи во время использования цифрового диктофона, чтобы его можно было

использовать для записи в течение продолжительного времени.

Примечание

Некоторые из дополнительных принадлежностей могут отсутствовать у дилера. Для получения подробной информации обратитесь к дилеру.

- 1** Подсоедините прилагаемый соединительный кабель USB к разъему (USB) цифрового диктофона.
- 2** Подсоедините адаптер сетевого питания USB (не прилагается) к соединительному кабелю USB.
- 3** Подсоедините адаптер сетевого питания USB к электрической розетке.

Теперь можно использовать цифровой диктофон во время зарядки батарей.

Во время зарядки батарей будет отображаться анимационный индикатор оставшегося заряда батарей. Когда индикатор оставшегося заряда батарей отобразится как "FULL", зарядка будет завершена. (Время зарядки: прибл. 4 часа*)

В случае использования цифрового диктофона в первый раз или спустя определенный период времени, когда цифровой диктофон не использовался, рекомендуется несколько раз зарядить батареи, чтобы отобразилась индикация **"COLD"**.

Если индикатор батареи не отображается, это значит, что зарядка выполнена неверно. Снова перейдите к шагу 1.

* Это приблизительное время, которое требуется для полной зарядки батарей при комнатной температуре. Оно зависит от оставшегося заряда и состояния батарей. Если батареи использовались при низкой температуре или заменялись во время переноса данных на цифровой диктофон, то для зарядки потребуется большее время.

Отключение цифрового диктофона от электрической розетки

Выполните процедуру, описанную ниже; несоблюдение процедуры может привести к повреждению данных.

1 При записи или воспроизведении сообщения нажмите кнопку ■ (стоп), чтобы перевести цифровой диктофон в режим останова.

2 Убедитесь, что индикатор работы не мигает.

3 Извлеките адаптер сетевого питания USB из электророзетки, а затем отключите цифровой диктофон от адаптера сетевого питания USB.

■ Примечания

- Когда вместо индикатора оставшегося заряда батарей отображается индикация **"COLD"** или **"HOT"**, зарядка батарей невозможна. Заряжайте батареи при температуре 5 °C – 35 °C.
- При воспроизведении сообщений через встроенный громкоговоритель зарядка батарей невозможна.

- Во время записи (индикатор работы горит или мигает красным) или доступа данным (индикатор работы мигает оранжевым)
 - цифровой диктофон нельзя подключать или отключать от USB-адаптера сетевого питания, подключенного к электророзетке.
 - Адаптер сетевого питания USB, подключенный к цифровому диктофону, нельзя подключать или отключать от электророзетки.

Это может привести к повреждению данных. Если цифровой диктофон обрабатывает большой массив данных, начальная заставка может отображаться длительное время. Это не является неисправностью цифрового диктофона. Подождите, пока начальная заставка не исчезнет с окошка дисплея.

- При использовании адаптера сетевого питания USB (не прилагается) индикатор оставшегося заряда батарей не отображается в окошке дисплея.

Меры предосторожности

Питание

- Для работы устройства используйте только источник питания 2,4 В или 3,0 В постоянного тока. Используйте две аккумуляторные батареи NH-AAA или две щелочные батареи LR03 (размер AAA).

Техника безопасности

- Не пользуйтесь устройством во время вождения автомобиля, езды на велосипеде и управления любыми самоходными механизмами.

Обращение

- Не оставляйте аппарат вблизи источников тепла или в местах, подверженных воздействию прямых солнечных лучей, скоплений пыли или механических ударов.
- При попадании внутрь устройства твердых предметов или жидкости извлеките батареи и не пользуйтесь устройством, пока его не проверит квалифицированный специалист.

- Не допускайте попадания на устройство брызг воды, так как оно не является водозащищенным. В частности, будьте осторожны в следующих ситуациях:
 - Когда вы заходите в ванную комнату и т.п. с устройством, находящимся в кармане. Если вы наклонитесь, устройство может упасть в воду и намочнуть.
 - Когда вы пользуетесь устройством в условиях, где оно может подвергаться воздействию дождя, снега или повышенной влажности.
 - В условиях, когда вы можете вспотеть. Устройство может намочнуть, если вы возьмете его влажными руками или положите в карман потной одежды.
- Если вы пользуетесь наушниками при очень низкой влажности окружающего воздуха, то можете почувствовать боль в ушах. Это явление не связано с неисправностью наушников, оно вызвано накоплением на теле статического электричества. Чтобы уменьшить образование статического электричества, пользуйтесь одеждой из несинтетических материалов.

Помехи

- При размещении устройства рядом с источниками переменного тока, флуоресцентной лампой или мобильным телефоном во время записи или воспроизведения могут быть слышны помехи.
- Если во время записи провести каким-либо предметом, например пальцем, по устройству или задеть за него, могут записаться помехи.

Уход

- Для чистки корпуса используйте мягкую ткань, слегка смоченную водой. Не следует пользоваться для этого спиртом, бензином или разбавителем.

В случае возникновения вопросов или проблем, касающихся данного аппарата, обратитесь к ближайшему дилеру Sony.

Рекомендации по созданию резервных копий

Во избежание возможной потери данных в результате случайных действий или неисправной работы цифрового диктофона рекомендуется создавать резервные копии записанных сообщений на магнитофоне, компьютере и т.д.

Технические характеристики

Цифровой диктофон

Емкость (емкость, доступная для пользователя)

ICD-SX750:

2 Гб (прибл. 1,9 Гб = 2047737856 байтов)

ICD-SX850:

4 Гб (прибл. 3,82 Гб = 4108156928 байтов)

Часть объема памяти используется для управления.

Время записи*1

См. стр. 32.

*1 Если необходима запись в течение длительного времени, во время записи, возможно, потребуется заменить батареи. Для получения сведений о сроке службы батарей см. стр. 17.

Диапазон частот

- LPCM 44/16: 50 - 20000 Гц
- LPCM 22/16: 50 - 10000 Гц
- MP3 192k: 50 - 16000 Гц
- MP3 128k: 50 - 16000 Гц
- MP3 48k: 50 - 14000 Гц
- LPEC SHQ: 50 - 20000 Гц
- LPEC ST: 50 - 16500 Гц
- LPEC STLP: 50 - 7000 Гц
- LPEC SP: 50 - 6000 Гц
- LPEC LP: 50 - 3500 Гц

Скорости передачи бит и частоты дискретизации для файлов MP3*2

Скорость передачи бит: 32 - 320 кбит/с, переменная скорость передачи в битах
Частоты дискретизации:
16/22,05/24/32/44,1/48 кГц

*2 Также поддерживается воспроизведение файлов MP3, записанных с помощью цифрового диктофона. Поддерживаются не все кодировщики.

Скорость передачи бит и частоты дискретизации*3 для файлов WMA

Скорость передачи бит: 32 - 192 кбит/с, переменная скорость передачи в битах
Частоты дискретизации: 44,1 кГц

*3 WMA версии 9 поддерживается, однако MBR (Multi Bit Rate), Lossless, Professional и Voice не поддерживаются. Файл, который защищен авторскими правами, невозможно воспроизводить. Поддерживаются не все кодировщики.

Общая информация

Громкоговоритель

Прибл. диаметр 16 мм.

Выходная мощность

150 мВт

Вход/выход

- Гнездо для микрофона (мини-гнездо, стерео)
 - с питанием от устройства, минимальный уровень входного сигнала 0,9 мВ, 3 кОм или микрофон с более низким сопротивлением
- Гнездо для наушников (мини-гнездо, стерео)
 - для наушников с сопротивлением 8-300 Ом
- Разъем USB
 - Совместим с высокоскоростной шиной USB

Управление скоростью воспроизведения (DPC)

от -75% до +200%

Требования к источнику питания

Две аккумуляторные батареи NH-AAA: 2,4 В пост. тока

Две щелочные батареи LR03 (размер AAA): 3,0 В пост. тока

Рабочая температура

5°C - 35°C

Размеры (ш/в/г) (не включая выступающие детали и органы управления) (JEITA)*4

31,3 x 130 x 15,4 мм

Вес (JEITA)*4

Прибл. 77 г, включая аккумуляторные батареи NH-AAA

*4 Измерения проводились согласно стандартам JEITA (Japan Electronics and Information Technology Industries Association)

Прилагаемые принадлежности

См. стр. 7.

Дополнительные принадлежности

Активный громкоговоритель SRS-M50
Электретный конденсаторный микрофон ECM-CS10, ECM-CZ10, ECM-TL1
Соединительный аудиокабель RK-G136, RK-G139 (кроме Европы)
Адаптер сетевого питания USB AC-U50A
Аккумуляторные батареи NH-AAA-B2K
Зарядное устройство BCG-34HS2KA

Некоторые из перечисленных выше дополнительных принадлежностей могут отсутствовать у дилера. Для получения подробной информации обратитесь к дилеру.

Конструкция и характеристики могут быть изменены без предварительного уведомления.

Указатель

А

| | |
|------------------------------------|-----------|
| Адаптер сетевого питания USB | 125 |
| Аккумуляторная батарея | 7, 14, 16 |

Б

| | |
|---------------|-----------|
| батареи | 7, 14, 16 |
|---------------|-----------|

В

| | |
|--|--------|
| Включение или выключение цифрового диктофона | 25 |
| Внешний микрофон | 49, 89 |
| Воспроизведение сообщений | 54 |
| Время записи | 32 |
| встроенные микрофоны | 28, 36 |

Д

| | |
|------------------------------------|--------|
| добавление записи | 45, 86 |
| добавление наложенной записи | 47, 86 |

З

| | |
|---|--------|
| закладка | 64, 87 |
| Запись с другого оборудования | 50 |
| Запись сообщений | 27 |
| Запись с помощью внешнего микрофона | 49 |

| | |
|---|--------|
| Запись с помощью другого оборудования | 66 |
| Запись с телефона | 50 |
| Зарядка через USB | 92 |
| звуковой сигнал | 67, 87 |

И

| | |
|--|--------|
| Индикатор оставшегося заряда батарей | 14, 16 |
|--|--------|

К

| | |
|---------------------------------------|----|
| Контроль записи | 29 |
| Копирование файлов на компьютер | 96 |
| копирование файлов с компьютера | 97 |

М

| | |
|----------------------|--------|
| Меню | |
| ADD/OVER WRITE | 80, 86 |
| ALARM | 81, 87 |
| BACKLIGHT | 81, 91 |
| BEEP | 81, 90 |
| DATE & TIME | 81, 89 |
| DETAIL MENU | 81, 88 |
| DISPLAY | 80, 84 |
| DPC | 80, 84 |
| EASY SEARCH | 80, 85 |
| EFFECT | 80, 85 |
| ERASE ALL | 80, 86 |

| | |
|----------------------------|--------|
| ERASE BOOKMARK..... | 80, 87 |
| FORMAT | 81, 90 |
| LCF (LOW CUT)..... | 80, 83 |
| LED | 81, 91 |
| LIMITER..... | 23, 88 |
| MOVE | 80, 87 |
| PLAY MODE | 80, 86 |
| PRE REC..... | 81, 88 |
| REC LEVEL..... | 80, 83 |
| REC MODE..... | 80, 82 |
| SELECT INPUT | 81, 89 |
| SYNC REC..... | 81, 88 |
| TIME DISPLAY | 81, 89 |
| USB CHARGE..... | 81, 92 |
| V-UP | 80, 85 |
| VOR..... | 80, 84 |
| Установка настроек..... | 79 |
| Установки меню..... | 80 |
| Меры предосторожности..... | 127 |
| Метки приоритета | 77 |

Н

| | |
|---------------------------|--------|
| настройка громкости | 29, 54 |
| Номер сообщения | 10 |

О

| | |
|---|----|
| Окошко дисплея | |
| Во время воспроизведения и останова..... | 10 |
| Во время записи..... | 12 |
| Оставшееся время..... | 84 |
| Оставшееся время записи | 12 |

П

| | |
|--|----------------|
| Папка | 27, 54, 97, 99 |
| Передача файлов..... | 108 |
| Переключатель DIRECTNL | 29 |
| Перемещение сообщения | 73, 87 |
| Повтор А-В..... | 58 |
| Повторное воспроизведение сообщения..... | 57, 58, 86 |
| Подготовка источника питания | 14 |
| Подсоединение цифрового диктофона к компьютеру..... | 95 |
| Подставка..... | 7, 23 |
| Поиск..... | 55 |
| Поиск и устранение неисправностей... 110 | |
| Digital Voice Editor | 117 |
| Цифровой диктофон..... | 110 |
| Помехи | 128 |
| Приостановка записи..... | 29, 43, 52 |

| | |
|------------------------------|--------|
| Проверка..... | 55 |
| Программное обеспечение..... | 101 |
| Простой поиск..... | 55, 85 |

Р

| | |
|-------------------------------|------------|
| Разбиение сообщения..... | 43, 75, 86 |
| Редактирование сообщений..... | 71 |
| Режим воспроизведения..... | 57, 86 |
| Режим записи..... | 30, 82 |
| Режим ожидания записи..... | 35 |
| Ручной режим записи..... | 35 |

С

| | |
|--------------------------------|--------|
| Синхронизированная запись..... | 51, 88 |
| Системные ограничения..... | 123 |
| Сообщения об ошибках..... | 120 |
| Срок службы батарей..... | 17 |

Т

| | |
|---------------------------------|-----|
| Технические характеристики..... | 129 |
|---------------------------------|-----|

У

| | |
|--|--------|
| Удаление сообщений..... | 71 |
| Указатель деталей и органов управления | |
| Окошко дисплея..... | 10 |
| Вид спереди..... | 8 |
| Вид сзади..... | 9 |
| Уровень записи..... | 33, 83 |
| Усиление басов..... | 60, 85 |
| Усиление голоса..... | 63, 85 |
| Установка часов..... | 19 |
| Установка языка..... | 21, 91 |
| Устройство-накопитель USB..... | 109 |
| Уход..... | 128 |

Ф

| | |
|--|-------------|
| Файл MP3..... | 30, 97, 129 |
| Файл WMA..... | 97, 129 |
| Фильтр низких частот..... | 41, 83 |
| Функция DPC (Digital Pitch Control)..... | 59, 84 |
| Функция LCF..... | 41, 83 |
| Функция VOR..... | 42, 80, 84 |

B

BEEP90

D

Digital Voice Editor.....7, 101

Установка..... 104

H

HOLD.....25, 78

L

LPCM 22/16..... 17, 30, 32, 82

LPCM 44/16..... 17, 30, 32, 82

LPEC LP 17, 30, 32, 82

LPEC SP 17, 30, 32, 82

LPEC ST..... 17, 30, 32, 82

LPEC STHQ..... 17, 30, 32, 82

LPEC STLP 17, 30, 32, 82

M

MP3 128k..... 17, 30, 32, 82

MP3 192k..... 17, 30, 32, 82

MP3 48k..... 17, 30, 32, 82

Товарные знаки

- Microsoft, Windows, Windows Vista, Windows Media, Outlook, DirectX и логотипы являются товарными знаками или зарегистрированными товарными знаками корпорации Microsoft Corporation в США и/или других странах.
- Apple, Macintosh и Mac OS являются зарегистрированными товарными знаками компании Apple Inc. в США и других странах.
- Pentium является зарегистрированным товарным знаком корпорации Intel.
- Nuance, the Nuance logo, Dragon, Dragon NaturallySpeaking, and RealSpeak are trademarks and/or registered trademarks of Nuance Communications Inc., and/or its affiliates in the United States and/or other countries.
- Технология кодирования звука MPEG Layer-3 и патенты используются по лицензии Fraunhofer IIS and Thomson.
- "Memory Stick" и  являются товарными знаками корпорации Sony Corporation.
- "LPEC" и ЛРЕС являются товарными знаками корпорации Sony Corporation.
- Патенты США и других государств используются по лицензии компании Dolby Laboratories..

Все другие товарные знаки и зарегистрированные товарные знаки являются товарными знаками и зарегистрированными товарными знаками соответствующих владельцев. В дальнейшем "™" и "®" в каждом отдельном случае не упоминаются в данном руководстве.

"Digital Voice Editor" использует нижеуказанные программные модули:
Microsoft DirectX Runtime 9.0c
©2004 Microsoft Corporation. Все права защищены.

<http://www.sony.net/>