

# *IC Recorder*

---

Operating Instructions\_\_\_\_\_ **GB**

Mode d'emploi\_\_\_\_\_ **FR**

## *IC RECORDER*

## *ICD-R100/R100PC*

---

# Table of Contents

What is the ICD-R100 IC recorder? .....	4
Features .....	5

---

## ***Getting Started***

Step 1: Installing the Batteries .....	6
Step 2: Setting the Clock .....	8

---

## ***Basic Operations***

Recording Messages .....	10
Playing Back Messages .....	14
Erasing Messages .....	18

---

## ***Various Ways of Recording***

Starting Recording Automatically in Response to the Sound	
— Advanced VOR function .....	20
Adding a Recording to a Previously Recorded Message .....	21
Recording with an External Microphone or Other Equipment .....	22

---

## ***Other Functions***

Adjusting the Playback Speed .....	23
Dividing a Message into Two/Combining Messages	
— Index Function .....	24
Moving Messages to a Different File	
— Move Function .....	27
Playing Back a Message at a Desired Time with an Alarm .....	28
Preventing Accidental Operation — HOLD function .....	33
Selecting the Display Mode .....	34
Selecting the Recording Mode .....	35
Turning off the Beep Sound .....	36
Playing Back All Messages in a File Continuously .....	38

---

## **Additional Information**

Precautions .....	39
Troubleshooting .....	40
Index to Parts and Controls .....	42
Menu map .....	44
Index .....	46
Specifications .....	48

### ***For ICD-R100PC***

Please read the instruction manual of “ICD-PCLINK Software” for PC Link operations.

**GB**

# What is the ICD-R100 IC recorder?

The ICD-R100 IC recorder enables you to record and play back oral messages in the built-in IC memory.

## ● Recording

When a new message is recorded, it is automatically added after the last recorded messages.

Unlike with tape recorders, you do not need to worry about recording over previously recorded messages by mistake.

Since you do not need to search for the end of the last recording, you can start recording quickly whenever you wish.

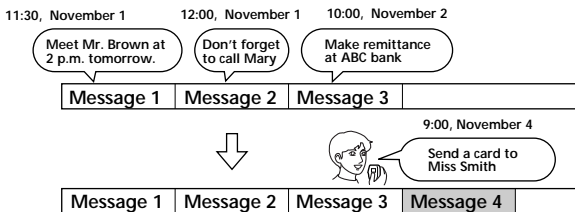

## ● Playback

With this IC recorder, you can quickly locate the message you want to play back.

Reviewing the current recording is also very easy.

## ● Erasing

You can quickly erase unwanted messages with an easy operation. When a message is erased, the next message automatically advances, leaving no blank space.

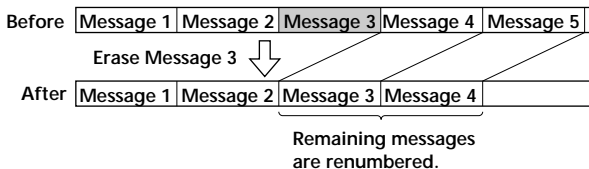

# Features

- **64 minutes (SP)/150 minutes (LP) recording time**  
This unit is suitable for recording long meetings or lectures.
- **Possible of recording up to 99 messages in each of two files**
- **Alarm function (page 28)**  
You can start playing back a desired message with an alarm on a desired date and time. You can use this function to remind you of the time of the meeting, etc.
- **Index function (page 24)**  
You can add an index at the desired point during recording or playback to divide a message into two. You can access easily the point where you added an index during playback of a long recording such as of a meeting.  
You can also combine messages by erasing the index.
- **Playback speed control (page 23)**  
You can play back messages rapidly (Fast playback)\* or slowly (Slow playback)\*. This is useful when playing back a long recording such as a meeting.  
\* Fast playback: +30% in LP mode or +20% in SP mode  
Slow playback: -15%
- **Advanced VOR function (page 20)**
- **Adding a recording to a previously recorded message (page 21)**  
You can add a recording to the message being played back to count as one message.
- **External microphone jack (page 22)**
- **LCD window with back light (page 43)**
- **Connecting to a personal computer**  
You can transfer the messages recorded in the ICD-R100 IC recorder to the computer with the ICD-PCLINK Software. (For ICD-R100PC, use the supplied software. For ICD-R100, use the optional PC Connecting Kit ICKIT-W2.)

# Step 1: Installing the Batteries

1

Slide and lift the battery compartment lid.

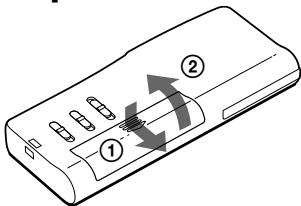

2

Insert two LR03 (size AAA) alkaline batteries with correct polarity, and close the lid.

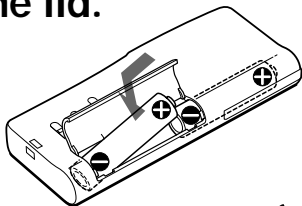

If the battery compartment lid is accidentally detached, attach it as illustrated.

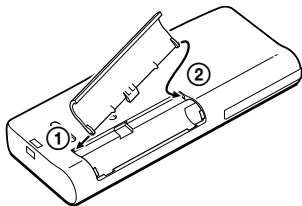

Clock setting display appears when you insert batteries for the first time, or when you insert batteries after the unit has been without batteries for a certain period of time. Please refer to Steps 2 to 4 in “Step 2: Setting the Clock” on pages 8 and 9 to set the date and time.

### Replacing the batteries

The battery indicator on the display window shows the battery condition as follows:

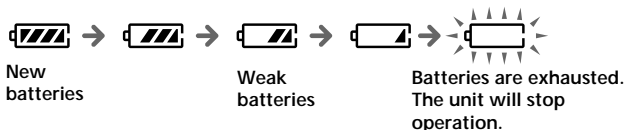

When  is displayed, replace the batteries with new ones.

### Battery life\*

With continuous use, approx. 19 hours recording/10 hours playback

- \* Using Sony alkaline batteries LR03 (SG)
- \* When playing back through the internal speaker with VOL control at around 4

The battery life may shorten depending on the operation of the unit.

### Notes

- Do not use manganese batteries for this unit.
- When you replace the batteries, insert the new ones within 3 minutes after you removed the exhausted ones. Otherwise, the display may show the clock setting display or incorrect date and time when you reinsert the batteries. In this case, set the date and time again.  
The recorded messages, however, will remain.
- When replacing the batteries, be sure to replace both batteries with new ones.
- Do not charge dry batteries.
- When you are not going to use the unit for a long time, remove the batteries to prevent damage from battery leakage and corrosion.

# Step 2: Setting the Clock

Clock setting display appears when you insert batteries for the first time, or when you insert batteries after the unit has been without batteries for a certain period of time. In this case, proceed from step 2.

## 1 Display the clock setting display.

- ① Press MENU to enter the menu mode.\*



\* The "ALARM" display may appear instead of the "MODE" display (see page 44).

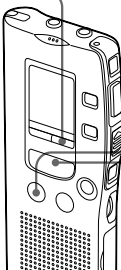

- ② Press ◀◀ once to display "SET DATE".



- ③ Press ▶▶PLAY/STOP. The year digits will flash.

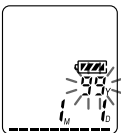

## 2 Set the date.

- ① Press ◀◀ or ▶▶ to select the digits of the year.



**Tip**  
This unit's clock system supports the Year 2000 indication. To set the date to Year 2000, display "00Y".

8<sup>GB</sup>



- ② Press ▶▶PLAY/STOP. The month digits will flash.



- ③ Set the month and day in sequence, then press ▶▶PLAY/STOP. The hour digits will flash.



# 3 Set the time.

- ① Press **◀** or **▶** to select the digits of the hour.



- ② Press **▶** **PLAY/STOP**. The minute digits will flash.

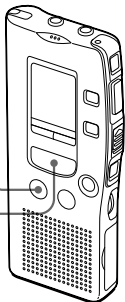

- ③ Set the minute.



- ④ Press **▶** **PLAY/STOP** at the time signal. The display will return to "SET DATE".



# 4 Exit from the menu mode.

Press **MENU**.

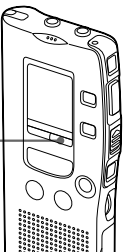

# Recording Messages

You can record up to 99 messages in each file (A and B).

Since a newly recorded message is automatically added behind the last recorded message, you can start recording quickly without searching for the end of the last recording.

e.g. 

Message 1	Message 2	Newly recorded message	Blank space
-----------	-----------	------------------------	-------------

## Note

Before making a long recording, be sure to insert new batteries and check the battery indicator (page 7).

## 1 Select the file.

Press FILE to display "A" or "B".

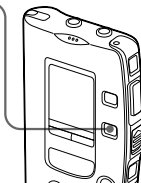

Current file



## 2 Start recording.

① Press ●REC/STOP.

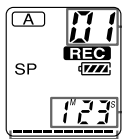

Current message number

Remaining memory indicator

Counter display\*

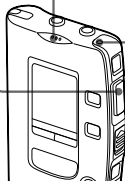

② Speak to the built-in microphone.

OPR indicator (lights in red during recording.)

\* The display selected with the DISPLAY button (page 34) appears.

You do not need to keep pressing ●REC/STOP while recording.

## 3 Stop recording.

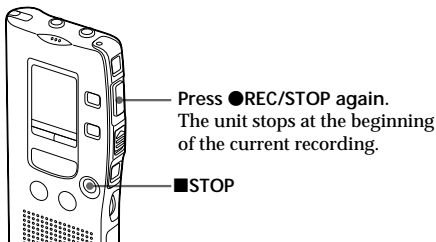

If you do not change the file after you stop recording, the next time you record you will record in the same file.

### To stop recording

You can also stop recording by pressing ■STOP instead of ●REC/STOP.

### To pause recording

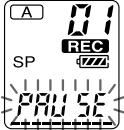
To	Do this
pause recording*	Press ■PAUSE. During recording pause, the OPR indicator flashes in red and "PAUSE" flashes in the display window. 
release pause and resume recording	Press ■PAUSE or ●REC/STOP. Recording resumes from that point. (To stop recording after pausing recording, press ■STOP.)

\* 15 minutes after you pause recording, recording pause is automatically released and the unit goes into the stop mode.

Continued

# Recording Messages (continued)

## **Note on recording**

Noise may be recorded if an object, such as your finger, etc., accidentally rubs or scratches the unit during recording.

## **To listen to the current recording**

Press ●REC/STOP or ■STOP to stop recording, then press ►PLAY/STOP.

## **To review the current recording instantly**

Press ►PLAY/STOP during recording.

## **To select the microphone sensitivity**

You can select the microphone sensitivity by switching the MIC SENS selector on the rear of the unit.

H (high): To record at meeting or in a quiet and/or spacious place.

L (low): To record for dictation or in a noisy place.

## **Recording with an external microphone or from other equipment**

See page 22.

## **To monitor the recording**

Connect an earphone or headphones (not supplied) to the EAR jack. You can adjust the volume with the VOL control, but the recording level is fixed.

## **Note**

If you turn up the volume excessively or place the earphone near the microphone while monitoring recording, the microphone may pick up the sound from the earphone, causing acoustic feedback (howling sound).

## **Maximum recording time**

You can record for up to 64 minutes in SP (standard play) mode and 150 minutes in LP (long play) mode. If you record messages in a mixture of SP and LP modes, the recordable time varies from 64 to 150 minutes.

The unit is factory-set to SP mode. To change the recording mode, see page 35. You can check the remaining amount of recording time by selecting the remaining recording time display mode. See page 34.

## Notes

Due to the limitation of the IC recording system, this unit records in the minimum recording unit of approx. 4 seconds in SP mode (approx. 10 seconds in LP mode), therefore the following symptoms may occur.

- When a message is shorter than the minimum recording unit, it is still counted as approx. 4 seconds (or approx. 10 seconds) so the remaining recording time will decrease by more than the actual length of the message.
- When the message is longer than the minimum recording unit, the remaining recording time will decrease by more than the actual length of the message if it cannot be divided by the minimum recording unit without a remainder.
- The sum of the number on the counter (elapsed recording time) and the remaining recording time may be less than the unit's maximum recording time (64 minutes in SP mode and 150 minutes in LP mode).

## Remaining memory indication

During recording, the remaining memory indicator decreases one by one.



When the remaining time of recording reaches 5 minutes, the last one of the indication flashes. When the remaining time of recording reaches 1 minute, the selected display mode (page 34) and "REMAIN" will flash one after the other in the display window. When the memory is full, recording automatically stops and "END" will flash in the display window with an alarm sound. To continue recording, first erase some of the messages (page 18).

## Notes

- If you press ●REC/STOP when the memory is full, "END" will flash with an alarm sound. Erase some of the messages before you start recording again. (Page 18)
- If you press ●REC/STOP after you have recorded 99 messages, "END" will flash with an alarm sound. Select another file or erase some of the messages. (Page 18)

# Playing Back Messages

When playing back a previously recorded message, start from Step 1.  
When playing back a message you have just finished recording, start from Step 3.

## 1 Select the file.

Press FILE to display "A" or "B".

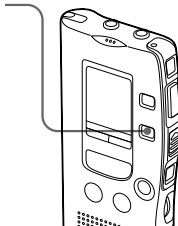

Current file



## 2 Select the message number.

Press ◀◀ or ▶▶ to display the desired message number.

◀◀: for smaller message number

▶▶: for larger message number

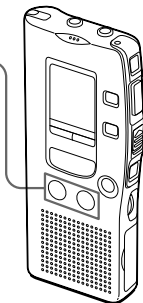

Selected message number

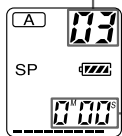

Counter display\*

\* The display selected with the DISPLAY button (page 34) appears.

### 3 Start playback.

Press ►PLAY/STOP.

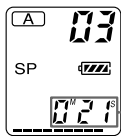

Counter display (or the selected display mode)

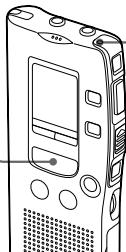

OPR indicator (lights in green during playback.)

After playing back one message, the unit stops at the beginning of the next message.

When the last message on a file has been played back, the unit stops at the beginning of the last message.

### 4 Adjust the volume.

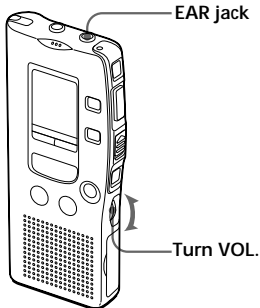

#### For private listening

Connect an earphone or headphones (not supplied) to the EAR jack. The built-in speaker will be automatically disconnected. If you plug in headphones, you will get monaural output from both left and right channels.

Continued

# Playing Back Messages (continued)

## To stop playback

To	Do this
stop at the beginning of the current message	Press ■STOP.
stop at the current position (Playback Pause function)*	Press ►PLAY/STOP. To resume playback from that point, press ►PLAY/STOP again.

\* You can also pause playback by pressing ■PAUSE instead of ►PLAY/STOP. The OPR indicator will flash in green. After 15 minutes, the unit goes in to the stop mode at the current position

## Other operations

To	Do this
go back to the beginning of the current message	Press ◀◀ once.
go back to previous messages	Press ◀◀ repeatedly. (During stop mode, keep the button pressed to skip the messages continuously.)
skip to the next message	Press ▶▶ once.
skip to the succeeding messages	Press ▶▶ repeatedly. (During stop mode, keep the button pressed to skip the messages continuously.)

## Searching forward/backward during playback (Cue/Review)

To search forward, keep ▶▶ pressed during playback and release the button at the point you wish to resume playback.

To search backward, keep ◀◀ pressed during playback and release the button at the point you wish to resume playback.



If you keep ▶▶ or ◀◀ pressed for more than 10 seconds, the unit starts to search at higher speed.

For the first 10 seconds of cue/review, fast playback sound can be heard. When searching at a higher speed, playback sound will not be heard. During cue/review, the counter will be displayed, regardless of the display mode setting (page 34).

### Tip



When fast playback is done to the end of the last message, “END” flashes for 3 seconds and the OPR indicator lights up in green. (You cannot hear the playback sound.) If you keep  pressed while “END” is flashing, the messages are played back rapidly, and normal playback will start at the point you release the button.



When “END” stops flashing and the OPR indicator goes off, the unit will stop at the beginning of the last message.

If the last message is long and you wish to start playback at a later part of the message, keep  pressed to play back the message to the end and then press  while “END” is flashing to go back to the desired point. (For messages other than the last one, go to the beginning of the next message and play backward to the desired point.)

## Playing back a message repeatedly

### — Repeat Play

During playback, press  PLAY/STOP for more than one second. “” will be displayed and the selected message will be played back repeatedly.

To resume normal playback, press  PLAY/STOP again. To stop playback, press  STOP.

## Playing the beginning of each message

### — Scanning Play

During stop mode, press  PLAY/STOP for more than one second. “SCAN” will be displayed in the display window and the first 5 seconds of each message in the selected file will be played back.

When you find the desired message, press  PLAY/STOP. The message will be played back until the end.

## Playing back all messages in a file continuously

### — Continuous Play

See page 38.

# Erasing Messages

You can erase the recorded messages one by one or all messages in a file at a time.

Note that once a recording has been erased, you cannot retrieve it.

## Erasing messages one by one

When a message is erased, the remaining messages will advance and renumbered so that there will be no space between messages.

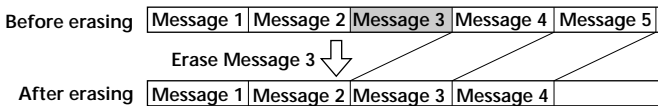

Remaining messages are renumbered.

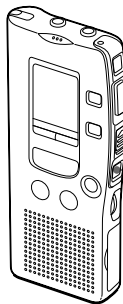

- ① Press ERASE while playing back the message you want to erase or press ERASE for more than 1 second during stop mode. A beep will sound and the message number and "ERASE" will flash while the first and last 5 seconds of the message is played back 10 times.

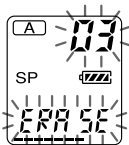

- ② Press ERASE while the message is being played back. The message is erased and the remaining messages will be renumbered. (For example, if you erase Message 3, Message 4 will be renumbered as Message 3. When erasing is completed, the unit will stop at the beginning of the following message.)



### To cancel erasing

Press ■STOP before step ②.

## To erase other messages

Repeat steps ① and ②.

## To erase a message partially

First divide the message by adding an index (see page 24) and then follow the steps on page 18 to erase the message.

# Erasing all messages in a file

e.g.

File A

Message 1	Message 2	Message 3	Blank space
-----------	-----------	-----------	-------------

File B

Message 1	Message 2	Message 3
-----------	-----------	-----------



Blank space
-------------

Message 1	Message 2	Message 3
-----------	-----------	-----------

- ① Press **FILE** to select the file you want to erase.

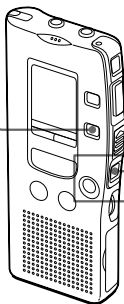

- ② While pressing **STOP**, press **ERASE** for more than 1 second. "ALL ERASE" will flash for 10 seconds.

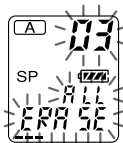

- ③ While the display is flashing, press **ERASE**.

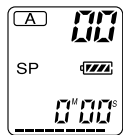

## To cancel erasing

Press **STOP** before step ③.

## ► *Various Ways of Recording*

### Starting Recording Automatically in Response to the Sound — Advanced VOR function

When VOR (voice operated recording) function is set to on, recording starts when the recorder detects sound and stops when no sound is heard.

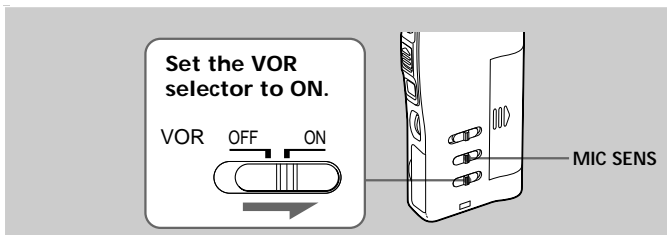

When you record messages with VOR set to ON, the recording pauses when no sound is detected, and "VOR PAUSE" appears on the display window.

#### **To cancel VOR**

Set the VOR selector to OFF.

#### **Note**

VOR function is affected by the sound around you. Set the MIC SENS selector to either H or L (see page 12). If recording is not satisfactory after you have changed the microphone sensitivity, or for important recording, set the VOR selector to OFF.

# Adding a Recording to a Previously Recorded Message

You can add a recording to the message being played back. The added recording will be placed after the current message and counted as a part of the message.

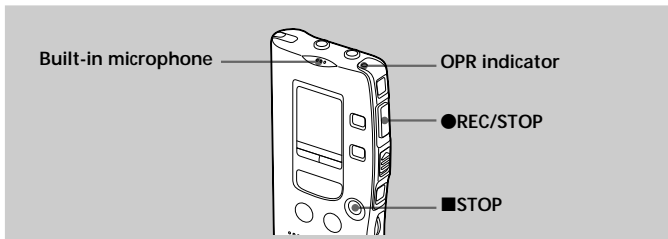
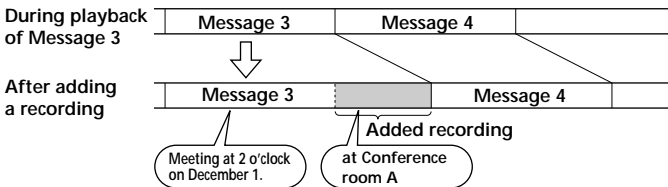

- 1** During playback, press ●REC/STOP for more than 1 second.  
The REC indicator appears and “PLUS” flashes three times on the display window.  
The OPR indicator will turn red.  
The new recording will be added at the end of the current message.

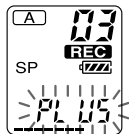

- 2** Press ●REC/STOP or ■STOP to stop the recording.

## Note

The added message will be recorded in the same recording mode (SP or LP; see page 35) as the original message, regardless of the current recording mode setting.

# Recording with an External Microphone or Other Equipment

- 1 Connect a plug-in-power type microphone or other equipment to the MIC (PLUG IN POWER) jack.

## When recording with an external microphone

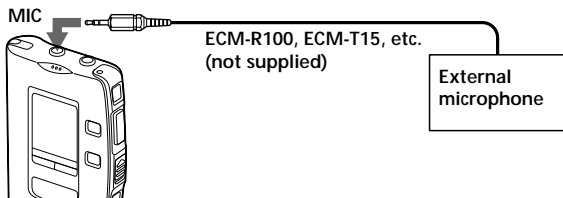

When you connect an external microphone, the built-in microphone is automatically cut off. When a plug in power type microphone is connected, power is automatically supplied to the microphone from the IC recorder.

## When recording from other equipment

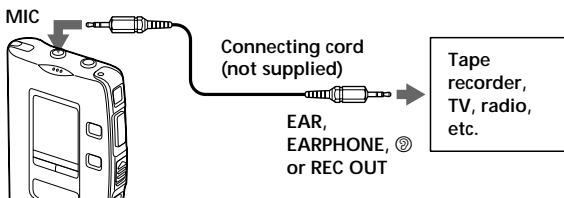

- 2 Follow the steps in "Recording messages" on page 10 to record messages.

### Notes

- Make sure that the plugs are connected securely.
- We recommend you make a trial recording to check the connections and volume control.
- When connecting equipment other than Sony's, refer to the instruction manual of the equipment.

# Adjusting the Playback Speed

You can adjust the speed of the playback with the use of the PLAY SPEED selector on the rear of the unit.

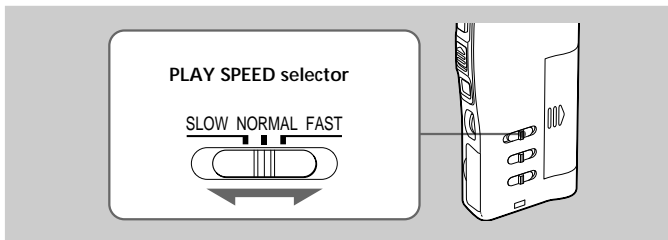

### To play back rapidly

Set PLAY SPEED to FAST.

When playback starts, "FAST" will flash three times in the display window and the messages will be played back about 30% (in LP mode, or 20% in SP mode) faster than normal.

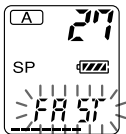

### To play back slowly

Set PLAY SPEED to SLOW.

When playback starts, "SLOW" will flash three times in the display window and the messages will be played back about 15% slower than normal.

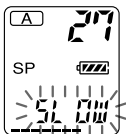

### To play messages with normal speed

Set PLAY SPEED to NORMAL.

#### Tip

You can change the playback speed during playback.

## Dividing a Message into Two/ Combining Messages — Index Function

You can divide a message by adding an index, or combine messages by erasing the index.

While recording/playing back messages, you can add an index (see below). In stop mode, you can erase the index (see page 26).

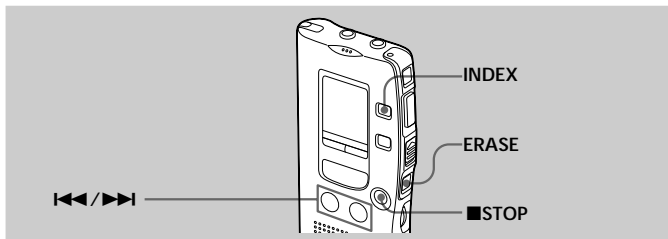

### Dividing a Message by Adding an Index

You can add an index to a message during recording or playback.

By dividing a message, you can easily find the point you want to play back when you make a long recording such as a meeting.

When you add an index, The message numbers will increase as follows.

Before adding  
an index

Message 1	Message 2	Message 3	Message 4
	↓ ▲ An index is added.		

After adding  
an index

Message 1	Message 2	Message 3	Message 4	Message 5
-----------	-----------	-----------	-----------	-----------

The first item on  
the agenda is...

We will now  
proceed to the  
next subject.

The message  
numbers increase.

## To mark an index during recording

While recording a message, press INDEX at the point you want to divide.

The new message number flashes three times at the point you pressed INDEX. The message will be divided in two messages; however, the messages will be recorded without a break.



Message 1 | Message 2 | Message 3

▲ An index is added.

→ Recording continues

### Tip

You can add an index during recording pause (page 11).

## To add an index during playback

While playing back a message, press INDEX at the point you want to divide.

The message is divided in two and the new message number flashes three times.

An index mark is added and the following index numbers will increase by one.

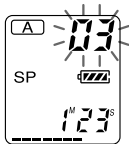

### Tip

You can add an index after you have paused playback with **|||**PAUSE (page 16).

## To play the message you marked with an index

Press **◀◀** or **▶▶** to display the message number as the divided messages each have message numbers.

## To play the divided messages continuously

Select "ON" for "CONT" as described in "Playing Back All Messages in a File Continuously" on page 38.

### Note

If 99 messages have been recorded in a file, you cannot add an index. In that case, reduce the number of messages to 98 or less by erasing unnecessary messages or by moving some of the messages to another file (see page 27) before adding an index.

## Dividing a Message into Two/Combining Messages — Index Function (continued)

### Combining messages by erasing the index

You can combine two messages into one by erasing the index.

Message 1	Message 2	Message 3	Message 4	Message 5
	↓	▲ An index is erased.		
Message 1	Message 2	Message 3	Message 4	

The message numbers decrease.

In stop mode, follow the steps below:

- 1 Press **◀◀** or **▶▶** to display the number of the second of the two messages you want to combine.
- 2 While pressing **ERASE**, press **INDEX** for more than 1 second.  
“ID ERASE” will flash for 10 seconds.
- 3 Press **ERASE** while the display is flashing.  
The two messages are combined into one and the messages will be renumbered as in the illustration above.

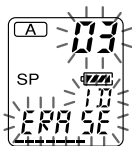

### To cancel erasing

Press **■STOP** before step 3.

### Notes on adding/erasing index

When recording with an IC recorder, the following symptoms may occur because of the limitation of the system, however, they are not malfunction.

- If you add/erase indexes frequently, the unit may become unable to add/erase indexes.
- You cannot add an index in the first or the last 1 second (2 seconds in LP mode) of a message.

# Moving Messages to a Different File— Move Function

You can move the recorded messages to another file (i.e. from File A to B, or from File B to A).

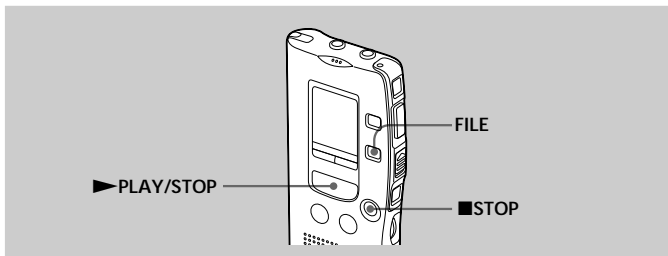

Example: Moving Message 3 in File A to File B

1 Play back the message you want to move.



2 While playing back the message, press FILE to flash the indication of the file to which you want to move the message (B in this case). The first and last 5 seconds of the message will be played back 10 times, while the file indication and "MOVE" flash.



3 Press ►PLAY/STOP.



**To cancel moving the message(s)**

Press ■STOP before step 3.

(Example: when File B had 4 messages)

## Note

The move function does not duplicate a message in another file. When you move a message to another file, the one in the previous file will be deleted.

# Playing Back a Message at a Desired Time with an Alarm

You can sound an alarm and start playback of a selected message at a desired time.

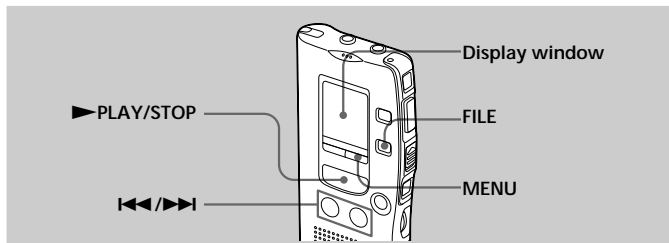

- 1 Use FILE and  to select the file and the message you want to play back.



- 2 Enter the alarm setting mode.

① Press MENU.

The unit enters the menu mode and "ALARM OFF" will be displayed. (If "ALARM ON" is displayed, the alarm has been set. If you do not wish to change the setting, press MENU and exit the menu mode.)



## Note

"ALARM OFF (or ON)" will not appear and the alarm cannot be set if the clock has not been set or no message has been recorded in the selected file.

- ② Press ►PLAY/STOP.  
“OFF” starts to flash.



- ③ Press ◀◀ or ▶▶ to flash “ON”.



- ④ Press ►PLAY/STOP.  
“DATE” will flash in the display window.

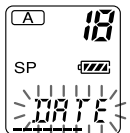

### 3 Set the alarm date.

- to play back on a desired date  
(the message will be played back at the same time on the same date every year until you erase the message)

- ① Press ►PLAY/STOP while “DATE” is flashing.  
The month digits will flash.

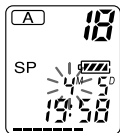

- ② Press ◀◀ or ▶▶ to select the month digits and press ►PLAY/STOP.  
The day digits will flash.



- ③ Press ◀◀ or ▶▶ to select the day digits.

Continued

## Playing Back a Message at a Desired Time with an Alarm (continued)

- **to play back once a week**  
Press **◀◀** or **▶▶** to select the day of the week.

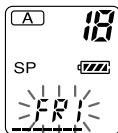

- **to play back at the same time every day**  
Press **◀◀** or **▶▶** to select "DAILY".

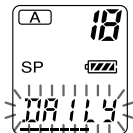

- 4** Press **▶**PLAY/STOP.  
The hour digits will flash.

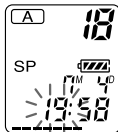

- 5** Set the alarm time.

- ① Press **◀◀** or **▶▶** to select the hour digits and press **▶**PLAY/STOP.  
The minute digits will flash.

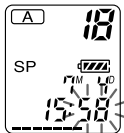

- ② Press **◀◀** or **▶▶** to select the minute digits and press **▶**PLAY/STOP.

"ALARM ON" and "(●)" will be displayed to indicate that the setting has been completed.



- 6** Press MENU to exit the menu mode.



“(●)” is displayed when the number of the message with alarm setting is selected.

At the set time, the alarm will sound for about 10 seconds and the selected message will be played back.

During playback, “ALARM” will flash in the display window.

When the playback ends, the unit will stop automatically at the beginning of that message.

### To listen to the same message again

Press ►PLAY/STOP. The same message will be played back from the beginning.

### To cancel the alarm setting before the playback starts

Press ■STOP while the alarm sound is heard. You can stop even when the HOLD function is activated.

### Notes

- You cannot set the alarm if you have not set the clock or there is no message in the selected file (the unit will not enter the alarm setting mode when you press MENU in Step 2 on page 28).
- If you try to set the alarm to play back a message at a previously set time on another message, “PRE SET” will be displayed, preventing new settings.
- If the alarm time comes while another message is being played back with an alarm, the playback stops and the new message will be played back.
- If the alarm time comes during recording, alarm will sound for 10 seconds after the recording is finished and playback begins. “(●)” will flash when the alarm time comes.
- If more than one alarm time comes during recording, only the first message will be played back.
- When the alarm time comes when the unit is in the menu mode, alarm will sound and the menu mode will be cancelled.
- If you erase the message you set the alarm to play back, the alarm setting will be cancelled.
- If you add an index to the message you set the alarm to play back, playback will stop at the index.
- If you erase the index on the message you set the alarm to play back, the alarm setting will be cancelled.
- You can adjust the playback volume with the VOL control.
- If the alarm time comes during erasing, alarm will sound for 10 seconds after the erasing is finished and playback begins.
- Alarm setting will not be cancelled when the alarm playback finishes. To cancel alarm setting, see page 32.

Continued

## Playing Back a Message at a Desired Time with an Alarm (continued)

### To cancel the alarm setting or change the alarm time

- 1 Select the message you set the alarm to play back, and press MENU. "ALARM ON" will be displayed.
- 2 Press ►PLAY/STOP to flash "ON".
- 3 To cancel the alarm setting: Press ◀◀ or ▶▶ to flash "OFF" and press ►PLAY/STOP.  
To change the alarm date and time: Press ►PLAY/STOP. When the alarm date is displayed, follow the steps 3 to 5 on pages 29 and 30 to change the alarm date and time.
- 4 Press MENU to exit the menu mode.

## Preventing Accidental Operation — HOLD function

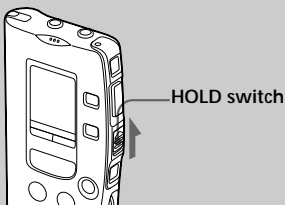

Slide the HOLD switch in the direction of the arrow. "HOLD" will flash three times, indicating that all the functions of the buttons are locked.

To cancel the HOLD function, simply slide the HOLD switch in the opposite direction.

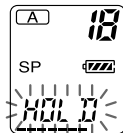

### **Note**

When the HOLD function is activated during recording, cancel the HOLD function first to stop recording.

### **Tip**

Even if the HOLD function is activated, you can stop the alarm playback. To stop the alarm or playback, press ■STOP.

## Selecting the Display Mode

You can select the display mode for the stop, recording and playback modes. (If the unit is left unoperated for more than 3 seconds in the stop mode, the display will show the current time, regardless of the display mode setting.)

Each time you press DISPLAY, the display mode will change as shown below:

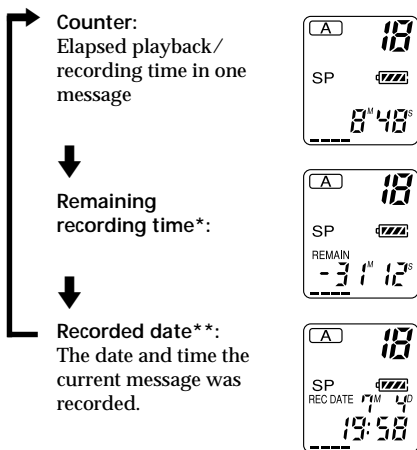
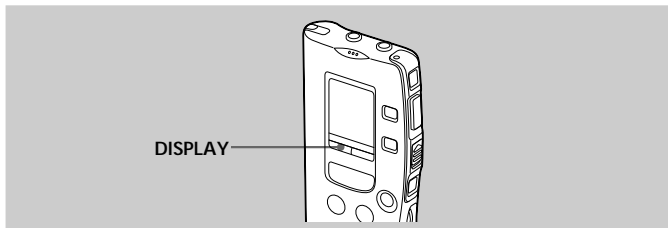

\* The remaining recording time indication varies according to the recording mode setting (SP or LP).

\*\*If the clock has not been set, "-M--D--:--" will be displayed.

# Selecting the Recording Mode

SP: You can make up to 64 minutes of recording with better sound.

LP: You can make up to 150 minutes of recording.

- 1** Press MENU to enter the menu mode.



- 2** Press ◀◀ or ▶▶ to display "MODE" and press ▶PLAY/STOP. "SP (or LP)" will flash.



- 3** Press ◀◀ or ▶▶ to select "SP" or "LP" and press ▶PLAY/STOP. Now the setting is completed.



- 4** Press MENU to exit the menu mode.



# Turning off the Beep Sound

**BEEP ON:** A beep will sound to indicate that operation has been accepted.

**BEEP OFF:** No beep sound will be heard except for the alarm and timer.

**1** Press MENU to enter the menu mode.



**2** Press ◀◀ or ▶▶ to display "BEEP ON (or OFF)" and press ▶PLAY/STOP. "ON (or OFF)" will flash.



**3** Press ◀◀ or ▶▶ to select "ON" or "OFF" and press ▶PLAY/STOP. The setting is completed.



**4** Press MENU to exit the menu mode.



## What beep sound means

Beep patterns	Meaning
- (single tone)	Usual mode
-- (double tone)	Enter/exit special mode
--- (triple tone)	Notice*
---- ---- (continuous beep)	Alarm set time has come.

\* This pattern lets you know the procedure is wrong or informs you of some messages, such as:

- you are trying to record a message when you have already recorded up to the maximum recordable time or the maximum number of messages.
- the unit has stopped functioning due to lack of battery power.

# Playing Back All Messages in a File Continuously

CONT ON: You can play back all messages in a file continuously.

CONT OFF: Playback stops at the end of each message.

- 1** Press MENU to enter the menu mode.



- 2** Press **◀◀** or **▶▶** to display "CONT" and press **▶**PLAY/STOP. "OFF (or ON)" will flash.



- 3** Press **◀◀** or **▶▶** to select "ON" or "OFF" and press **▶**PLAY/STOP.

Now the setting is completed.



- 4** Press MENU to exit the menu mode.



## ► Additional Information

### Precautions

#### On power

- Operate the unit only on 3 V DC. Use two LR03 (size AAA) alkaline batteries.

#### On safety

- Do not operate the unit while driving, cycling or operating any motorized vehicle.

#### On handling

- Do not leave the unit in a location near heat sources, or in a place subject to direct sunlight, excessive dust or mechanical shock.
- Should any solid object or liquid fall into the unit, remove the batteries and have the unit checked by qualified personnel before operating it any further.

#### On noise

- Noise may be heard when the unit is placed near an AC power source, a fluorescent lamp or a mobile phone during recording or playback.
- Noise may be recorded when an object, such as your finger, etc., rubs or scratches the unit during recording.

#### On maintenance

- To clean the exterior, use a soft cloth slightly moistened in water. Do not use alcohol, benzine or thinner.

Keep personal credit cards using magnetic coding or spring-wound watches, etc., away from the unit to prevent possible damage from the magnet used in the speaker.

If you have any questions or problems concerning your unit, please consult your nearest Sony dealer.

#### Backup recommendations

To avoid potential risk of data loss caused by accidental operation or malfunction of the IC recorder, we recommend that you save a backup copy of your recorded messages on a tape recorder or to a computer, etc.

You can transfer and save the messages in the IC recorder to your computer using the ICD-PCLINK Software (see page 5).

# Troubleshooting

Should any problem persist after you have made these checks, consult your nearest Sony dealer.

Symptom	Remedy
The unit does not operate.	<ul style="list-style-type: none"><li>•The batteries have been inserted with incorrect polarity.</li><li>•The batteries are weak.</li><li>•The buttons are locked with the HOLD switch. (If you press any button, "HOLD" will flash three times.)</li></ul>
No sound comes from the speaker.	<ul style="list-style-type: none"><li>•The earphone or headphones are plugged in.</li><li>•The volume is turned down completely.</li></ul>
"END" is displayed and you cannot start recording.	<ul style="list-style-type: none"><li>•The memory is full. Erase some of the messages. See page 18.</li><li>•99 messages has been recorded in the selected file. Select another file or erase some of the messages. See page 18.</li></ul>
Noise is heard.	<ul style="list-style-type: none"><li>•An object, such as your finger, etc., accidentally rubbed or scratched the unit during recording so that noise was recorded.</li><li>•The unit was placed near an AC power source, a fluorescent lamp or a mobile phone during recording or playback.</li><li>•Plug of the connected microphone was dirty when recording. Clean the plug.</li><li>•Earphone/headphones plug is dirty. Clean the plug.</li></ul>
Recording level is low.	<ul style="list-style-type: none"><li>•The MIC SENS selector is set to "L". Set it to "H" (see page 12).</li></ul>
Recording is interrupted.	<ul style="list-style-type: none"><li>•The advanced VOR function (page 20) is activated. Set the VOR selector to OFF.</li></ul>
Recording level is unstable (when recording music, etc.)	<ul style="list-style-type: none"><li>•This unit is designed to automatically adjust the recording level when recording meetings, etc., and is not suitable for music recording.</li></ul>
Playback speed is too fast or too slow.	<ul style="list-style-type: none"><li>•Set the PLAY SPEED selector to "NORMAL." See page 23.</li></ul>

Symptom	Remedy
“-M--D --:--” is displayed.	<ul style="list-style-type: none"> <li>• You have not set the clock (see page 8).</li> </ul>
“-M--D --:--” is displayed on the REC DATE display.	<ul style="list-style-type: none"> <li>• The date of recording will not be displayed if you recorded the message when the clock was not set.</li> </ul>
You cannot add an index while recording/playing a message.	<ul style="list-style-type: none"> <li>• If you add indexes frequently, the unit may become unable to add indexes.</li> <li>• You cannot add an index in the first or the last 1 second (2 seconds in LP mode) of a message.</li> </ul>
You cannot erase the index.	<ul style="list-style-type: none"> <li>• If you erase indexes frequently, the unit may become unable to erase indexes.</li> </ul>
You cannot record messages up to the maximum recording time (64 minutes in SP mode and 150 minutes in LP mode).	<ul style="list-style-type: none"> <li>• No more recording can be made when 99 messages each have been recorded in both A and B files.</li> <li>• If you record messages in a mixture of SP and LP modes, the recordable time varies from 64 to 150 minutes</li> <li>• Due to the limitation of the IC recording system, this unit records in the minimum recording unit of approx. 4 seconds in SP mode (approx. 10 seconds in LP mode). If the length of each message cannot be divided by the minimum recording unit, the remaining recording time may decrease by more than the total length of the messages. See page 13.</li> </ul>
The unit does not operate correctly.	<ul style="list-style-type: none"> <li>• Take out the battery and insert it again.</li> </ul>
The unit cannot be connected to your personal computer.	<ul style="list-style-type: none"> <li>• In order to connect to a computer, you need to use the ICD-PCLINK Software (page 5) and the connecting cable supplied with the software. For details, see the instruction manual of the “ICD-PCLINK Software”.</li> <li>• ICKIT-W1 cannot be used with this unit.</li> </ul>

Please note that recorded messages may be erased during service or repair work.

# Index to Parts and Controls

Refer to the pages indicated in parentheses for details.

## Main unit

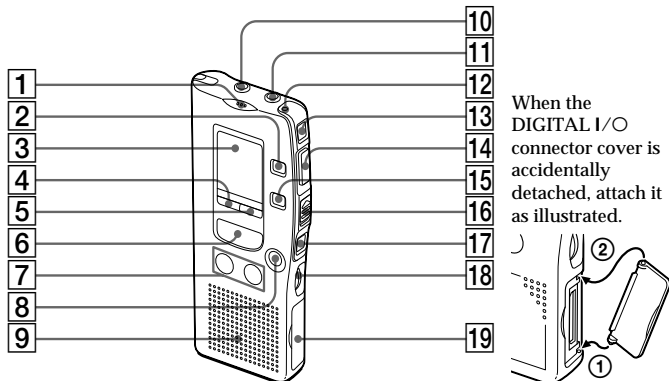

When the DIGITAL I/O connector cover is accidentally detached, attach it as illustrated.

- |   |  |
|---|--|
| <b>1</b> MIC (built-in microphone) (10)   | <b>10</b> MIC (PLUG IN POWER) jack (22)                          |
| <b>2</b> INDEX button (24)  | <b>11</b> EAR (earphone) jack (12, 15)                           |
| <b>3</b> Display window (43)  | <b>12</b> OPR (operation) indicator (10, 15)                     |
| <b>4</b> DISPLAY button(34)   | <b>13</b> <b>  </b> PAUSE button(11, 16)                         |
| <b>5</b> MENU button (8, 28, 35, 36, 38)  | <b>14</b> <b>●</b> REC (record) /STOP button(10, 21)             |
| <b>6</b> <b>▶</b> PLAY/STOP <b>•</b> EXECUTE (play/stop•enter) button (8, 15, 29, 35, 36, 38)   | <b>15</b> FILE button (10, 14)                                   |
| <b>7</b> <b>◀◀</b> REVIEW/ <b>▶▶</b> ICUE (fast backward, review/fast forward, cue•selection of menu mode) button (8, 14, 28, 35, 36, 38) | <b>16</b> HOLD switch(33)  |
| <b>8</b> <b>■</b> STOP button (11, 16)  | <b>17</b> ERASE button (18)                                      |
| <b>9</b> Speaker  | <b>18</b> VOL (volume) control(15)                               |
|   | <b>19</b> DIGITAL I/O connector for connecting to a computer (5) |

## Rear

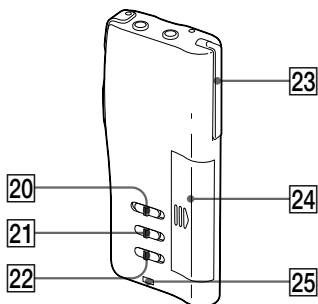

- 20 PLAY SPEED selector (23)
- 21 MIC SENS (microphone sensitivity) selector (12)
- 22 VOR selector (20)
- 23 Clip\*
- 24 Battery compartment (6)
- 25 Hook for handstrap (not supplied)

### Using the clip

Press here  
to open.

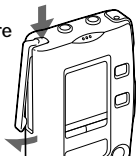

### Notes

- To prevent the clip from breaking, avoid hooking it on thick fabric, such as a pocket of a heavy coat.
- When bending down or running with the unit clipped on your pocket, be careful not to drop the unit.

## Display window

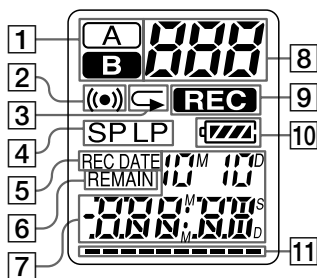

- 1 File indication (10, 14)
- 2 Alarm indicator (30, 31)
- 3 Repeat play indicator (17)
- 4 Recording mode indication (35)
- 5 REC DATE (recorded date) indication (34)
- 6 REMAIN indicator (34)
- 7 Counter / Remaining time indication / Recording date indication / Current time indication (15:30, etc.) (34) / Menu indication (ALARM, BEEP, etc.) / Messages (ERASE, HOLD, etc.)
- 8 Selected file number (10, 14) / Mode indication of the menu (ON, OFF, etc.) (8, 28, 35, 36, 38)
- 9 REC (recording) indicator (10)
- 10 Remaining battery indicator (7)
- 11 Remaining memory indicator (13)

### Note

The effect of the back light of the display window may be reduced in a bright location.

# Menu map

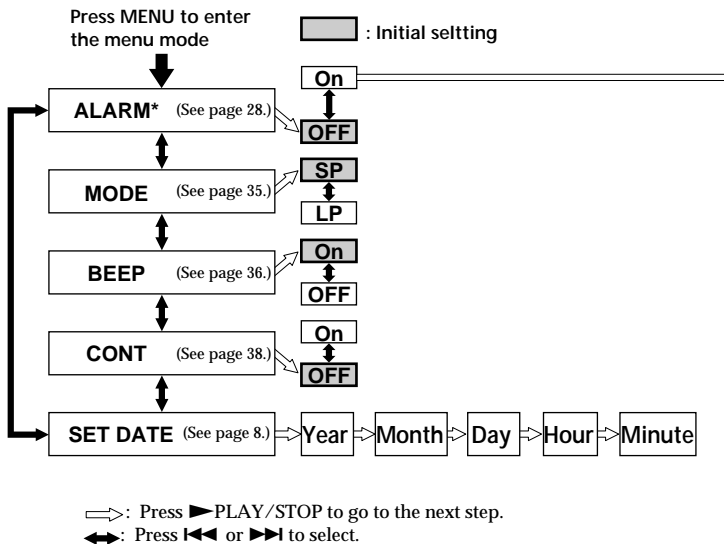

\* The "ALARM" display will not appear if you have not set the date and time or if there is no recorded message.

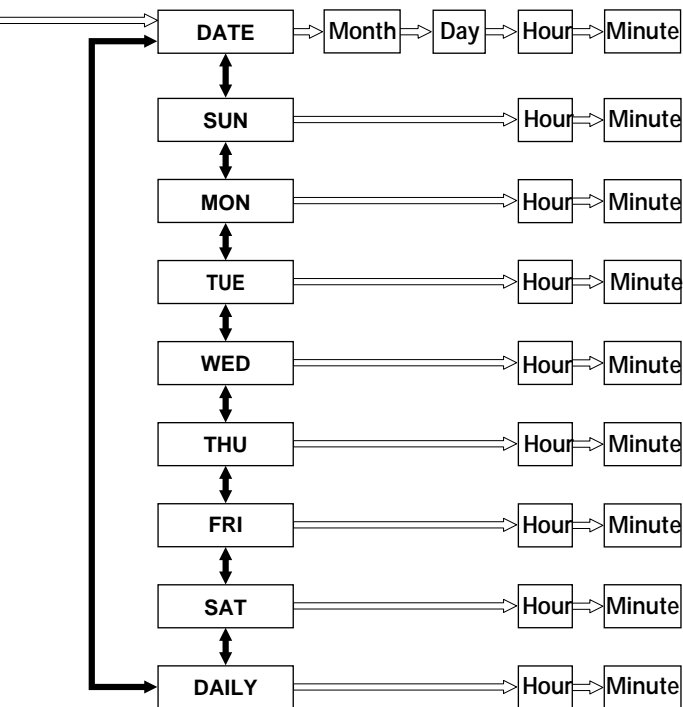

# Index

## A

Accidental operation .....	33
Advanced VOR .....	20
Alarm .....	28

## B

Battery .....	6
Beep .....	36
Built-in microphone .....	10

## C

Clock setting .....	8
Connecting external microphone .....	22
Connecting other equipment .....	22
Continuous playback .....	38
Counter display .....	34
Cue .....	16

## D

Display window .....	43
Display mode .....	34

## E

Erase, index .....	26
Erase, messages .....	18
External microphone .....	22

## F, G

File .....	10, 14
------------	--------

## H

Hold .....	33
------------	----

## I, J, K

IC memory .....	4
Index .....	24

## L

LP mode .....	35
---------------	----

## M, N, O

Menu .....	8, 28, 35, 36, 38, 44
Message, recording .....	10
Message, playing back .....	14
Message, erasing .....	18
Message number .....	18, 24, 26
Microphone, built-in .....	10
Microphone, external .....	22
Microphone, connecting .....	22
Microphone sensitivity .....	12
Move .....	27

## P, Q

PC connecting kit .....	42
Personal computer .....	5
Play back continuously .....	38
Playback .....	14
Playback Pause function .....	16
Playback speed .....	23
Plug in power .....	22

## R

Recorded date .....	34
Recording .....	10
Recording mode .....	35
Remaining memory .....	13
Remaining recording time .....	34
Repeat play .....	17
Review .....	16

**S, T, U**

Scanning play .....	17
Search backward .....	16
Search forward .....	16
SP mode. ....	35

**V, W, X, Y, Z**

Volume control .....	15
VOR .....	20

# Specifications

Recording media	Built-in flash memory, Monaural recording
Recording time	SP: 64 minutes LP: 150 minutes
Frequency response	SP: 280 Hz - 4,800 Hz LP: 240 Hz - 2,800 Hz
Speaker	approx. 2.8 cm (1 1/8 in.) dia.
Power output	110 mW
Input/Output	<ul style="list-style-type: none"><li>• Earphone jack (minijack) for 8 - 300 ohms earphone/headphones</li><li>• Microphone jack (minijack, monaural)</li></ul> Plug in power Minimum input level 0.5 mV 3 kilohms or lower impedance microphone <ul style="list-style-type: none"><li>• Digital I/O connector (15-pin)</li></ul>
Playback speed control	LP mode: FAST +30% SLOW -15% SP mode: FAST +20% SLOW -15%
Power requirements	Two LR03 (size AAA) alkaline batteries: 3 V DC
Dimensions (w/h/d) (not incl. projecting parts and controls)	44.4 × 100.5 × 12.5 mm (1 3/4 × 4 1/4 × 1/2 in.)
Mass (incl. batteries)	68 g (1.6 oz)
Supplied accessories	Carrying case × 1 LR03 (size AAA) alkaline battery × 2 (ICD-R100PC only) Connecting cable × 1 (ICD-R100PC only) Floppy disk × 3 (ICD-R100PC only) Registration card × 1 (ICD-R100PC only)
Optional accessories	Electret Condenser Microphone ECM-R100, ECM-T15 Active speakers SRS-T1 PC Connecting Kit ICKIT-W2 (For ICD-R100)

Your dealer may not handle some of the above listed optional accessories. Please ask the dealer for detailed information.

Design and specifications are subject to change without notice.



---

# Table des matières

Qu'est-ce que l'enregistreur à CI ICD-R100? .....	4
Caractéristiques .....	5

---

## **Préparation**

1re étape: Installation des piles .....	6
2e étape: Réglage de l'horloge .....	8

---

## **Opérations de base**

Enregistrement de messages .....	10
Lecture de messages .....	14
Effacement de messages .....	18

---

## **Différentes méthodes d'enregistrement**

Démarrage automatique de l'enregistrement au son de la voix	
— Fonction VOR avancée .....	20
Ajout d'un enregistrement à un message enregistré précédemment ..	21
Enregistrement au départ d'un microphone externe ou d'un autre appareil .....	22

---

## **Autres fonctions**

Réglage de la vitesse de lecture .....	23
Division d'un message en deux/Combinaison de messages	
— Fonction d'index .....	24
Déplacement de messages dans un autre fichier	
— Fonction de déplacement .....	27
Lecture d'un message à une heure déterminée avec une alarme .....	28
Prévention des manipulations accidentelles — Fonction HOLD .....	33
Sélection du mode d'affichage .....	34
Sélection du mode d'enregistrement .....	35
Désactivation du bip sonore .....	36
Lecture de tous les messages dans un fichier continu .....	38

---

## **Informations complémentaires**

Précautions .....	39
Dépannage .....	40
Index des composants et des commandes .....	42
Organigramme des menus .....	44
Index .....	46
Spécifications .....	Couverture dos

### ***Pour ICD-R100PC***

Veuillez lire le mode d'emploi du "ICD-PCLINK Software" pour l'utilisation de PC Link.

**FR**

# Qu'est-ce que l'enregistreur à CI ICD-R100?

L'enregistreur à CI ICD-R100 vous permet d'enregistrer des messages vocaux dans la mémoire à CI intégrée et de les reproduire.

## ● Enregistrement

Lorsqu'un nouveau message est enregistré, il est automatiquement ajouté après les derniers messages enregistrés.

Contrairement aux enregistreurs à cassettes, vous ne devez pas vous inquiéter de réenregistrer par erreur des messages précédemment enregistrés.

Comme vous ne devez pas rechercher la fin du dernier enregistrement, vous pouvez démarrer rapidement vos enregistrements quand vous le voulez.

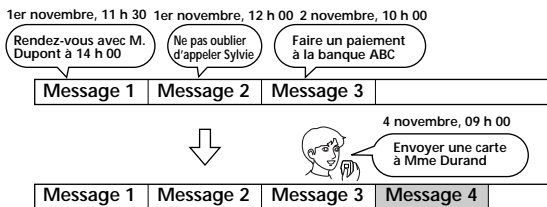

## ● Lecture

Cet enregistreur à CI vous permet de localiser rapidement le message que vous voulez reproduire.

Le contrôle de l'enregistrement en cours est également très facile.

## ● Effacement

Vous pouvez effacer rapidement des messages jugés inutiles au moyen d'une simple opération. Lorsqu'un message est effacé, le message suivant avance automatiquement sans laisser d'espace blanc.

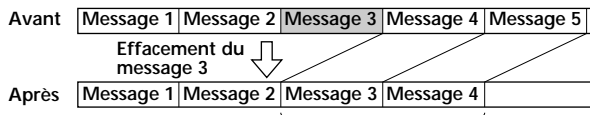

Les messages restants sont renumérotés.

# Caractéristiques

- **Durée d'enregistrement de 64 minutes (SP)/150 minutes (LP)**  
Cet appareil convient à l'enregistrement de réunions ou de conférences de longue durée.
- **Possibilité d'enregistrement de 99 messages dans chacun de deux fichiers**
- **Fonction d'alarme (page 28)**  
Vous pouvez démarrer la lecture d'un message donné à une date et à une heure déterminées au moyen d'une fonction d'alarme. Vous pouvez utiliser cette fonction pour vous rappeler l'heure d'une réunion, etc.
- **Fonction d'index (page 24)**  
Vous pouvez insérer un index à l'endroit voulu en cours d'enregistrement ou de lecture de manière à diviser un message en deux. Vous pouvez accéder aisément à l'endroit où vous avez inséré un index pendant la lecture d'un long enregistrement, par exemple d'une réunion. Vous pouvez également combiner des messages en effaçant l'index.
- **Réglage de la vitesse de lecture (page 23)**  
Vous pouvez reproduire des messages rapidement (lecture accélérée)\* ou lentement (lecture au ralenti)\*. Cette fonction s'avère bien pratique lorsque vous reproduisez un long enregistrement, par exemple d'une réunion.  
\* Lecture accélérée : +30% en mode LP ou +20% en mode SP  
Lecture au ralenti : -15%
- **Fonction VOR avancée (page 20)**
- **Ajout d'un enregistrement à un message précédemment enregistré (page 21)**  
Vous pouvez ajouter un enregistrement au message en cours de lecture qui comptera comme un message.
- **Prise pour microphone externe (page 22)**
- **Fenêtre LCD à rétro-éclairage (page 43)**
- **Raccordement à un ordinateur personnel**  
Vous pouvez transférer les messages enregistrés sur l'enregistreur IC ICD-R100 vers un ordinateur au moyen du logiciel ICD-PCLINK. (Pour l'ICD-R100PC, utilisez le logiciel fourni. Pour l'ICD-R100, utilisez le kit de connexion PC en option ICKIT-W2.)

# 1re étape: Installation des piles

1

Faites glisser et soulevez le couvercle du compartiment de la pile.

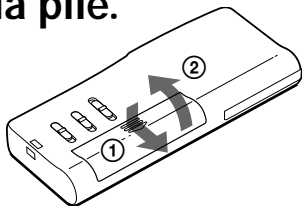

2

Introduisez deux piles alcalines LR03 (AAA) en respectant la polarité et refermez le couvercle.

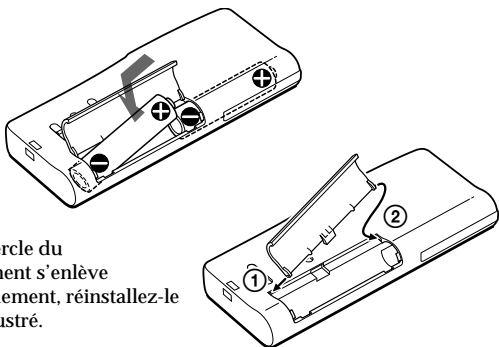



Si le couvercle du compartiment s'enlève accidentellement, réinstallez-le comme illustré.

L'écran de réglage de l'horloge apparaît lorsque vous introduisez des piles pour la première fois ou que vous introduisez des piles après que l'appareil est resté sans piles pendant une certaine période. Pour le réglage de la date et de l'heure, exécutez les étapes 2 à 4 de la "2e étape : Réglage de l'horloge" aux pages 8 et 9.

### Remplacement des piles

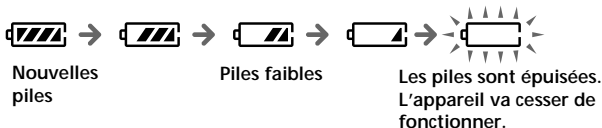
L'indicateur des piles dans la fenêtre d'affichage signale l'état des piles de la façon suivante:



Lorsque l'indication  apparaît, remplacez les piles.

### Autonomie des piles\*

En utilisation continue, approx. 19 heures d'enregistrement et 10 heures de lecture

- \* Avec des piles alcalines Sony LR03 (SG)
- \* En mode de lecture via le haut-parleur interne avec la commande VOL réglée sur environ 4

L'autonomie des piles peut être plus courte en fonction des conditions d'utilisation de l'appareil.

### Remarques

- N'utilisez pas de piles au manganèse dans cet appareil.
- Lorsque vous remplacez les piles, introduisez les nouvelles piles dans un délai de 3 minutes après avoir retiré les piles usagées. Sinon, l'écran de réglage de l'horloge ou une date et une heure incorrectes risquent d'apparaître dans la fenêtre d'affichage lorsque vous installez les nouvelles piles. Dans ce cas, recommencez le réglage de la date et de l'heure. Les messages enregistrés restent cependant en mémoire.
- Lorsque vous remplacez les piles, remplacez les deux piles en même temps.
- Ne chargez pas les piles sèches.
- Si vous prévoyez de ne pas utiliser l'appareil pendant une période prolongée, retirez-en les piles afin d'éviter tout dommage résultant d'une fuite des piles et de la corrosion subséquente.

# 2e étape: Réglage de l'horloge

L'écran de réglage de l'horloge apparaît la première fois que vous installez les piles ou lorsque vous installez les piles après que l'appareil est resté inutilisé et sans piles pendant un certain temps. Dans ce cas, procédez à partir de l'étape 2.

## 1 Activez l'écran de réglage de l'horloge.

- ① Appuyez sur MENU pour activer le mode de menu.\*



\* L'écran "ALARM" peut s'afficher au lieu de l'écran "MODE" (voir page 44).



- ② Appuyez une fois sur ◀◀ pour afficher "SET DATE".



- ③ Appuyez sur ▶▶PLAY/STOP. Les chiffres de l'année se mettent à clignoter.

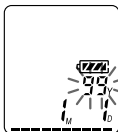

## 2 Réglez la date.

- ① Appuyez sur ◀◀ ou ▶▶ pour sélectionner les chiffres de l'année.

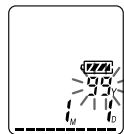

### ☞ Conseil

Le système d'horloge de cet appareil supporte l'indication de l'année 2000. Pour régler la date sur l'année 2000, affichez "00Y".

- ② Appuyez sur ▶▶PLAY/STOP. Les chiffres du mois se mettent à clignoter.



- ③ Réglez successivement le mois et le jour et appuyez ensuite sur ▶▶PLAY/STOP. Les chiffres de l'heure se mettent à clignoter.



## 3 Réglez l'heure.

- ① Appuyez sur **◀◀** ou **▶▶** pour sélectionner les chiffres de l'heure.



- ② Appuyez sur **▶** PLAY/STOP. Les chiffres des minutes se mettent à clignoter.



- ③ Réglez les minutes.



- ④ Appuyez sur **▶** PLAY/STOP au signal horaire. L'affichage revient à "SET DATE".

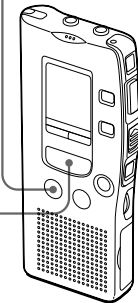

## 4 Quittez le mode de menu.

Appuyez sur MENU.

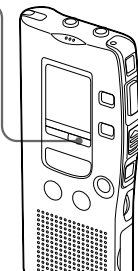
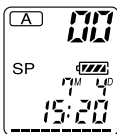

# Enregistrement de messages

Vous pouvez enregistrer jusqu'à 99 messages dans chaque fichier (A et B). Comme un nouveau message enregistré est automatiquement ajouté derrière le dernier message enregistré, vous pouvez rapidement démarrer l'enregistrement sans avoir à rechercher la fin du dernier enregistrement.

Ex.: 

Message 1	Message 2	Dernier message enregistré	Espace blanc
-----------	-----------	----------------------------	--------------

## Remarque

Avant de procéder à un enregistrement de longue durée, veuillez à installer de nouvelles piles et à vérifier l'indicateur des piles (page 7).

# 1

## Sélectionnez le fichier.

Appuyez sur FILE pour afficher "A" ou "B".

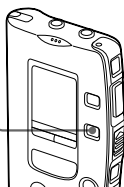

Fichier en cours



# 2

## Démarrez l'enregistrement.

① Appuyez sur ●REC/STOP.

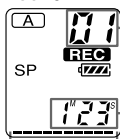

Indicateur de mémoire résiduelle

Numéro du message en cours

Compteur\*

② Parlez dans le microphone intégré.

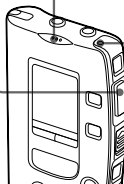

Indicateur OPR (s'allume en rouge en cours d'enregistrement)

\* L'écran sélectionné avec la touche DISPLAY (page 34) apparaît.

Vous ne devez pas maintenir la touche ●REC/STOP enfoncée pendant l'enregistrement.

## 3

## Arrêtez l'enregistrement.

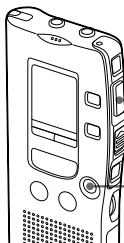

Appuyez à nouveau sur ●REC/STOP pour arrêter l'enregistrement.

L'appareil s'arrête au début de l'enregistrement en cours.

■STOP

Si vous ne changez pas le fichier après avoir arrêté l'enregistrement, votre prochain enregistrement se fera dans le même fichier.

### Pour arrêter l'enregistrement

Vous pouvez également arrêter l'enregistrement en appuyant sur ■STOP au lieu de ●REC/STOP.

### Pour activer une pause d'enregistrement

Pour

Procédez comme suit

activer une pause d'enregistrement\*

Appuyez sur ■■PAUSE. En mode de pause d'enregistrement, l'indicateur OPR clignote en rouge et "PAUSE" clignote dans la fenêtre d'affichage.

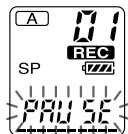

désactiver la pause et reprendre l'enregistrement

Appuyez sur ■■PAUSE ou ●REC/STOP. L'enregistrement reprend à partir de ce point. (Pour arrêter l'enregistrement après une pause d'enregistrement, appuyez sur ■STOP.)

\* 15 minutes après que vous avez activé la pause d'enregistrement, la pause d'enregistrement est automatiquement désactivée et l'appareil passe en mode d'arrêt.

suite page suivante

# Enregistrement de messages (suite)

## Remarque sur l'enregistrement

Il se peut que des bruits parasites soient enregistrés si quelque chose, comme votre doigt par exemple, touche ou frotte accidentellement l'appareil pendant l'enregistrement.

## Pour écouter l'enregistrement en cours

Appuyez sur ●REC/STOP ou ■STOP pour arrêter l'enregistrement et appuyez ensuite sur ►PLAY/STOP.

## Pour contrôler instantanément l'enregistrement en cours

Appuyez sur ►PLAY/STOP pendant l'enregistrement.

## Pour sélectionner la sensibilité du microphone

Vous pouvez sélectionner la sensibilité du microphone en commutant le sélecteur MIC SENS à l'arrière de l'appareil.

H (high) : Pour enregistrer une réunion ou dans un local tranquille et/ou spacieux.

L (low) : Pour enregistrer en dictée ou à un endroit bruyant.

## Enregistrement avec un microphone externe ou un autre appareil

Voir page 22.

## Pour contrôler l'enregistrement

Raccordez des écouteurs ou un casque d'écoute (non fourni) à la prise EAR. Vous pouvez régler le volume à l'aide de la commande VOL, mais le niveau d'enregistrement reste fixe.

## Remarque

Si vous augmentez le volume à l'excès ou si vous rapprochez les écouteurs du microphone pendant que vous contrôlez l'enregistrement, le microphone peut capter des sons diffusés par les écouteurs, provoquant ainsi un retour acoustique (hurlement).

## Durée d'enregistrement maximum

Vous pouvez enregistrer 64 minutes en mode SP (lecture standard) et 150 minutes en mode LP (longue durée). Si vous enregistrez des messages à la fois dans les modes SP et LP, la durée enregistrable varie de 64 à 150 minutes.

L'appareil est réglé par défaut en mode SP. Pour commuter le mode d'enregistrement, voir page 35.

Vous pouvez contrôler la durée d'enregistrement restante disponible en sélectionnant le mode d'affichage de la durée d'enregistrement résiduelle.

Voir page 34.

### Remarques

En raison des limites du système d'enregistrement IC, cet appareil enregistre des unités d'enregistrement minimales d'environ 4 secondes en mode SP (approx. 10 secondes en mode LP). En conséquence, les symptômes suivants peuvent se produire.

- Même si un message est plus court que l'unité d'enregistrement minimum, il est compté comme s'il avait une durée d'environ 4 secondes (ou d'environ 10 secondes) de sorte que la durée d'enregistrement restante disponible diminue de plus de la longueur réelle du message.
- Si le message est plus long qu'une unité d'enregistrement minimum, la durée d'enregistrement restante disponible diminue de plus de la longueur réelle du message si elle ne peut être divisée par l'unité d'enregistrement minimum sans reste.
- La somme du chiffre dans le compteur (durée d'enregistrement écoulée) et de la durée d'enregistrement restante disponible peut être inférieure à la durée d'enregistrement maximum de l'appareil (64 minutes en mode SP et 150 minutes en mode LP).

### Indication de mémoire restante

En cours d'enregistrement, l'indicateur de mémoire restante diminue par unités.



La mémoire est presque saturée.



Clignote

Lorsque la durée d'enregistrement restante disponible n'est plus que de 5 minutes, la dernière des indications se met à clignoter. Lorsque la durée d'enregistrement restante disponible n'est plus que de 1 minute, le mode d'affichage sélectionné (page 34) et l'indication "REMAIN" clignent alternativement dans la fenêtre d'affichage. Lorsque la mémoire est saturée, l'enregistrement s'arrête automatiquement et l'indication "END" clignote dans la fenêtre d'affichage tandis qu'une alarme sonore retentit. Pour poursuivre l'enregistrement, effacez d'abord quelques messages (page 18).

### Remarques

- Si vous appuyez sur ●REC/STOP alors que la mémoire est saturée, l'indication "END" clignote en même temps qu'une alarme sonore est activée. Effacez des messages avant de reprendre l'enregistrement. (Page 18)
- Si vous appuyez sur ●REC/STOP après avoir enregistré 99 messages, l'indication "END" se met à clignoter tandis qu'une alarme sonore est activée. Sélectionnez un autre fichier ou effacez des messages. (Page 18)

# Lecture de messages

Pour reproduire un message enregistré précédemment, démarrez à partir de l'étape 1.

Pour reproduire un message que vous venez d'enregistrer, passez directement à l'étape 3.

## 1 Sélectionnez le fichier.

Appuyez sur FILE pour afficher "A" ou "B".

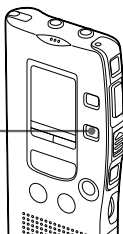

Fichier en cours



## 2 Sélectionnez le numéro du message.

Appuyez sur ◀◀ ou ▶▶ pour afficher le numéro du message voulu.

◀◀ : pour les numéros de message inférieurs

▶▶ : pour les numéros de message supérieurs

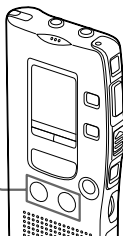

Numéro de message sélectionné

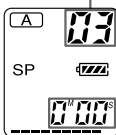

Compteur\*

\* Le mode d'affichage sélectionné à l'aide de la touche DISPLAY (page 34) apparaît.

## 3 Démarrez la lecture.

Appuyez sur ►PLAY/STOP.

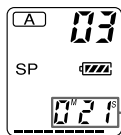

Compteur  
(ou le mode  
d'affichage  
sélectionné)

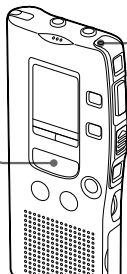

Indicateur OPR  
(s'allume en vert  
pendant la lecture)

Après avoir reproduit un message, l'appareil s'arrête au début du message suivant.

Lorsque le dernier message d'un fichier a été reproduit, l'appareil s'arrête au début du dernier message.

## 4 Réglez le volume.

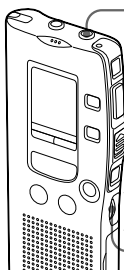

Prise EAR

Tournez VOL.

### Pour une écoute individuelle

Branchez des écouteurs ou un casque d'écoute (non fournis) sur la prise EAR. Le haut-parleur intégré est automatiquement déconnecté. Si vous branchez un casque d'écoute, un son monaural est diffusé par les canaux gauche et droit.

suite page suivante

# Lecture de messages (suite)

## Pour arrêter la lecture

Pour	Procédez comme suit
arrêter au début du message en cours	Appuyez sur ■STOP.
arrêter à la position actuelle (fonction de pause de lecture)*	Appuyez sur ►PLAY/STOP. Pour reprendre la lecture à partir de ce point, appuyez à nouveau sur ►PLAY/STOP.

\* Vous pouvez également activer une pause de lecture en appuyant sur ■PAUSE au lieu de ►PLAY/STOP. L'indicateur OPR clignote en vert. Au bout de 15 minutes, l'appareil passe en mode d'arrêt à la position en cours.

## Autres opérations

Pour	Procédez comme suit
revenir au début du message en cours	Appuyez une fois sur ◀◀◀.
revenir aux messages précédents	Appuyez plusieurs fois de suite sur ◀◀◀. (En mode d'arrêt, maintenez la touche ◀◀◀ enfoncée pour sauter les messages en continu.)
passer au message suivant	Appuyez une fois sur ▶▶▶.
sauter les messages suivants	Appuyez plusieurs fois de suite sur ▶▶▶. (En mode d'arrêt, maintenez la touche ▶▶▶ enfoncée pour sauter les messages en continu.)

## Recherche avant/arrière en cours de lecture (Recherche/Contrôle)

Pour rechercher vers l'avant, maintenez la touche ▶▶▶ enfoncée en cours de lecture et relâchez-la à l'endroit où vous voulez reprendre la lecture. Pour rechercher vers l'arrière, maintenez la touche ◀◀◀ enfoncée en cours de lecture et relâchez-la à l'endroit où vous voulez reprendre la lecture.

Si vous maintenez la touche ▶▶▶ ou ◀◀◀ enfoncée pendant plus de 10 secondes, l'appareil entame la recherche à grande vitesse.

Pendant les 10 premières secondes d'une recherche/contrôle, le son de lecture accélérée est audible. Lors d'une recherche à grande vitesse, aucun son de lecture n'est audible.

En cours de recherche/contrôle, le compteur s'affiche quel que soit le réglage du mode d'affichage (page 34).

**🔊 Conseil**

Si la lecture accélérée est maintenue jusqu'à la fin du dernier message, l'indication "END" clignote pendant 3 secondes et l'indicateur OPR s'allume en vert. (Vous ne pouvez pas entendre le son de lecture.) Si vous maintenez la touche **⏮** enfoncée alors que l'indication "END" clignote, les messages sont reproduits rapidement et la lecture normale démarre à l'endroit où vous relâchez la touche.

Lorsque l'indication "END" cesse de clignoter et que l'indicateur OPR est désactivé, l'appareil s'arrête au début du dernier message.

Si le dernier message est long et si vous souhaitez démarrer la lecture à un autre endroit qu'au début du message, maintenez la touche **⏭** enfoncée pour reproduire le message jusqu'à la fin et appuyez ensuite sur **⏮** lorsque l'indication "END" se met à clignoter pour revenir à l'endroit voulu.

(Pour les messages autres que le dernier message, passez au début du message suivant et activez la lecture arrière jusqu'au passage voulu.)

**Lecture répétée d'un message****— Lecture répétée**

En cours de lecture, appuyez sur la touche **▶PLAY/STOP** pendant au moins une seconde.

L'indication "↺" s'affiche et le message sélectionné est reproduit de manière répétitive.

Pour reprendre la lecture normale, appuyez de nouveau sur la touche **▶PLAY/STOP**. Pour arrêter la lecture, appuyez sur **■STOP**.

**Reproduction du début de chaque message****— Lecture par balayage**

En mode d'arrêt, appuyez sur **▶PLAY/STOP** pendant au moins une seconde.

L'indication "SCAN" apparaît dans la fenêtre d'affichage et les 5 premières secondes de chaque message du fichier sélectionné sont reproduites.

Lorsque vous avez trouvé le message voulu, appuyez sur **▶PLAY/STOP**. Le message est reproduit jusqu'à la fin.

**Lecture de tous les messages en un fichier continu — Lecture continue**

Voir page 38.

# Effacement de messages

Vous pouvez effacer les messages enregistrés un par un ou tous les messages d'un fichier en même temps.

Attention que lorsqu'un enregistrement a été effacé, il n'est plus possible de le restaurer.

## Effacement de messages un par un

Lorsqu'un message est effacé, les autres messages sont avancés et renumérotés de façon à ne pas laisser d'espace blanc entre les messages.

Avant  
l'effacement



Effacement du  
message 3



Après  
l'effacement

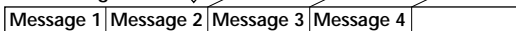

Les messages restants sont renumérotés.

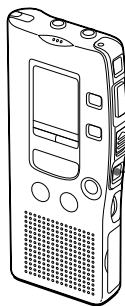

- 1 Appuyez sur ERASE pendant la lecture du message que vous voulez effacer ou appuyez sur ERASE pendant au moins une seconde en mode d'arrêt.

Un bip sonore retentit et le numéro du message et l'indication "ERASE" clignotent pendant que les 5 premières et dernières secondes du message sont reproduites 10 fois.

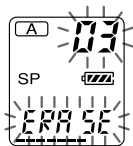

- 2 Appuyez sur ERASE pendant la lecture du message.

Le message est effacé et les autres messages sont renumérotés. (Par exemple, si vous effacez le Message 3, le Message 4 est renuméroté en Message 3. Lorsque l'effacement est terminé, l'appareil s'arrête au début du message suivant.)

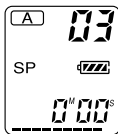

### Pour annuler l'effacement

Appuyez sur ■STOP avant l'étape ②.

## Pour effacer d'autres messages

Répétez les étapes ① et ②.

## Pour effacer partiellement un message

Divisez d'abord le message en insérant un index (voir page 24) et appliquez ensuite la procédure de la page 18 pour effacer le message.

# Effacement de tous les messages d'un fichier

Ex.

Fichier A

Message 1	Message 2	Message 3	Espace blanc
-----------	-----------	-----------	--------------

Fichier B

Message 1	Message 2	Message 3
-----------	-----------	-----------

Espace blanc
--------------

Message 1	Message 2	Message 3
-----------	-----------	-----------

- ① Appuyez sur FILE pour sélectionner le fichier que vous voulez effacer.

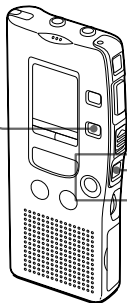

- ② Tout en maintenant la touche ■STOP enfoncée, appuyez sur ERASE pendant au moins 1 seconde. L'indication "ALL ERASE" clignote pendant 10 secondes.

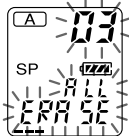

- ③ Pendant que l'affichage clignote, appuyez sur ERASE.

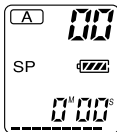

## Pour annuler l'effacement

Appuyez sur ■STOP avant l'étape ③.

# Démarrage automatique de l'enregistrement au son de la voix — Fonction VOR avancée

Lorsque la fonction VOR (enregistrement activé à la voix) est activée, l'enregistrement démarre lorsque l'enregistreur détecte le son et s'arrête lorsqu'aucun son n'est perçu.

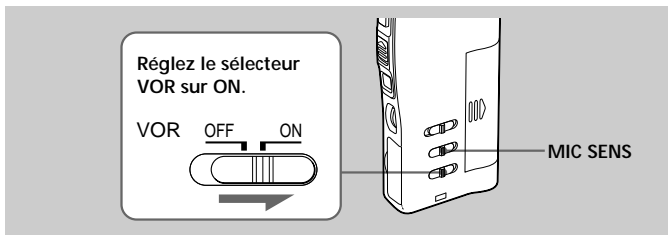

Lorsque vous enregistrez des messages avec VOR réglé sur ON, l'enregistrement se met en pause lorsqu'aucun son n'est détecté et l'indication "VOR PAUSE" apparaît dans la fenêtre d'affichage.

### Pour désactiver la fonction VOR

Réglez le sélecteur VOR sur OFF.

#### Remarque

La fonction VOR est affectée par les sons qui vous entourent. Réglez le sélecteur MIC SENS sur H ou L (voir page 12). Si l'enregistrement ne s'avère pas satisfaisant après que vous avez modifié la sensibilité du microphone, ou pour un enregistrement important, réglez le sélecteur VOR sur OFF.

# Ajout d'un enregistrement à un message enregistré précédemment

Vous pouvez ajouter un enregistrement au message en cours de lecture. L'enregistrement ajouté sera placé après le message en cours et est compté comme une partie de ce message.

Pendant la lecture du message 3

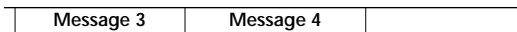

Après l'ajout d'un enregistrement

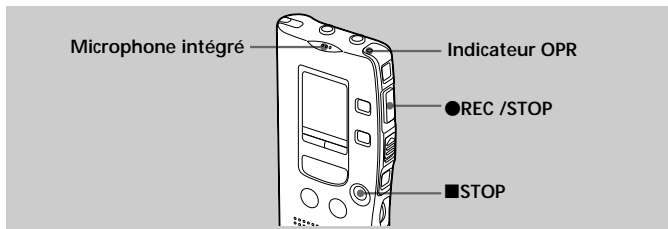

- 1 En cours de lecture, appuyez sur ●REC/STOP pendant au moins 1 seconde.

L'indicateur REC apparaît et l'indication "PLUS" clignote trois fois dans la fenêtre d'affichage.

L'indicateur OPR vire au rouge.

Le nouvel enregistrement est ajouté à la fin du message en cours.

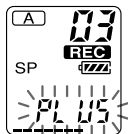

- 2 Appuyez sur ●REC/STOP ou ■STOP pour arrêter l'enregistrement.

## Remarque

Le message ajouté est enregistré dans le même mode d'enregistrement (SP ou LP; voir page 35) que le message original, quel que soit le mode d'enregistrement actuellement sélectionné.

# Enregistrement au départ d'un microphone externe ou d'un autre appareil

- 1 Branchez un microphone auto-alimenté par fiche ou tout autre appareil dans la prise MIC (PLUG IN POWER).

## Lors d'un enregistrement avec un microphone externe

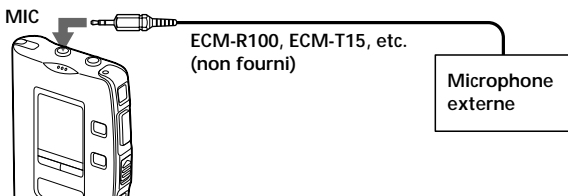

Lorsque vous branchez un microphone externe, le microphone intégré est automatiquement coupé. Lorsqu'un microphone auto-alimenté par fiche est raccordé, l'alimentation est automatiquement fournie au microphone par l'enregistreur IC.

## Lors d'un enregistrement au départ de tout autre appareil

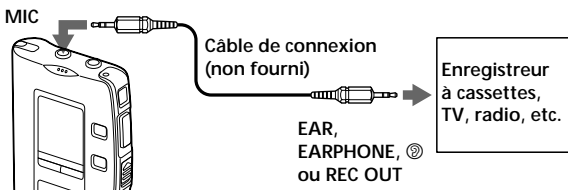

- 2 Suivez les étapes de "Enregistrement de messages" à la page 10 pour enregistrer les messages.

### Remarques

- Assurez-vous que les fiches sont branchées correctement.
- Nous vous recommandons d'effectuer un essai d'enregistrement pour vérifier les connexions et la commande du volume.
- Lorsque vous raccordez des appareils d'autres marques que Sony, reportez-vous au mode d'emploi de cet appareil.

## ► **Autres fonctions**

# Réglage de la vitesse de lecture

Vous pouvez régler la vitesse de lecture à l'aide du sélecteur PLAY SPEED à l'arrière de l'appareil.

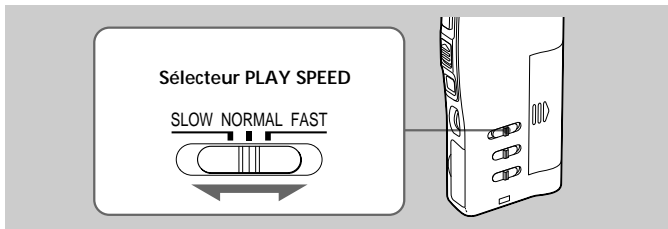

### **Pour reproduire des messages rapidement**

Réglez PLAY SPEED sur FAST.

Lorsque la lecture démarre, l'indication "FAST" clignote trois fois dans la fenêtre d'affichage et les messages sont reproduits environ 30% (en mode LP, ou 20% en mode SP) plus rapidement que la normale.

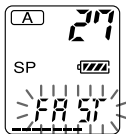

### **Pour reproduire des messages lentement**

Réglez PLAY SPEED sur SLOW.

Lorsque la lecture démarre, l'indication "SLOW" clignote trois fois dans la fenêtre d'affichage et les messages sont reproduits environ 15% plus lentement que la normale.

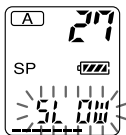

### **Pour reproduire des messages à la vitesse normale**

Réglez PLAY SPEED sur NORMAL.

#### **Conseil**

Vous pouvez changer la vitesse de lecture en cours de lecture.

## Division d'un message en deux/ Combinaison de messages — Fonction d'index

Vous pouvez diviser un message en ajoutant un index ou combiner des messages en supprimant un index.

Vous pouvez ajouter un index (voir ci-dessous) pendant l'enregistrement et la lecture de messages. Vous pouvez effacer un index en mode d'arrêt (voir page 26).

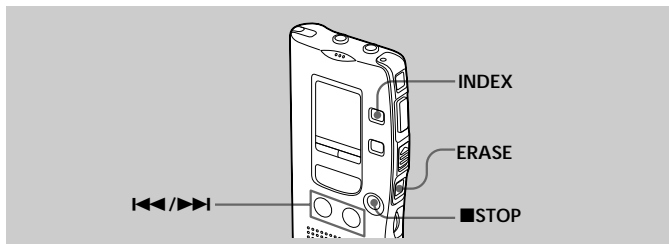

### Division d'un message par insertion d'un index

Vous pouvez diviser un message en insérant un index en cours d'enregistrement ou de lecture. La division d'un message vous permet de retrouver rapidement le point que vous voulez reproduire lorsque vous réalisez un long enregistrement, par exemple d'une réunion.

Lorsque vous insérez un index, les numéros des messages augmentent comme suit.

Avant  
l'insertion  
d'un index

Message 1	Message 2	Message 3	Message 4	
	↓   ▲ Insertion d'un index			
Message 1	Message 2	Message 3	Message 4	Message 5

Après  
l'insertion d'un  
index

Le premier point à l'ordre du jour est...

Nous allons à présent passer au sujet suivant.

Les numéros des messages augmentent.

## Insertion d'un index en cours d'enregistrement

Pendant l'enregistrement d'un message, appuyez sur INDEX à l'endroit où vous voulez opérer une division.

Le nouveau numéro de message clignote trois fois à l'endroit où vous avez appuyé sur INDEX. Le message est divisé en deux messages, mais ces deux messages sont enregistrés sans interruption.

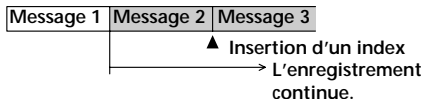

### Conseil

Vous pouvez insérer un index en mode de pause d'enregistrement (page 11).

## Insertion d'un index en cours de lecture

Pendant la lecture d'un message, appuyez sur INDEX à l'endroit où vous voulez opérer une division.

Le message est divisé en deux et le nouveau numéro de message clignote trois fois.

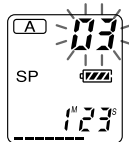

Un index est inséré et les numéros d'index suivants augmentent d'une unité.



### Conseil

Vous pouvez insérer un index après avoir activé une pause de lecture à l'aide de la touche  PAUSE (page 16).

## Pour reproduire le message que vous avez identifié d'un index

Appuyez sur  ou  pour afficher le numéro de message puisque chacun des messages divisés porte un numéro de message.

## Pour reproduire les messages divisés en continu

Sélectionnez "ON" pour "CONT" comme décrit dans la section "Lecture de tous les messages dans un fichier continu" à la page 38.

### Remarque

Lorsque 99 messages ont été enregistrés dans un fichier, vous ne pouvez pas ajouter d'index. Dans ce cas, réduisez le nombre de messages à 98 ou moins en effaçant des messages que vous jugez inutiles ou en déplaçant certains messages dans un autre fichier (voir page 27) avant d'insérer un index.

suite page suivante

## Division d'un message en deux/Combinaison de messages — Fonction d'index (suite)

### Combinaison de messages en supprimant un index

Vous pouvez combiner deux messages en un seul en effaçant un index.

Message 1	Message 2	Message 3	Message 4	Message 5
	↓	▲ Effacement d'un index		
Message 1	Message 2	Message 3	Message 4	

Les numéros des messages diminuent d'une unité.

En mode d'arrêt, appliquez la procédure ci-dessous:

- 1 Appuyez sur ◀◀ ou ▶▶ pour afficher le numéro du second des deux messages que vous souhaitez combiner.
- 2 Tout en maintenant la touche ERASE enfoncée, appuyez sur INDEX pendant au moins 1 seconde. L'indication "ID ERASE" clignote pendant 10 secondes.
- 3 Appuyez sur ERASE pendant que l'affichage clignote.  
Les deux messages sont combinés en un seul et les messages sont ensuite renumérotés comme illustré ci-dessus.

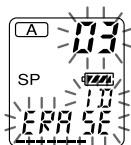

### Pour annuler l'effacement

Appuyez sur ■STOP avant l'étape 3.

### Remarques sur l'ajout/effacement d'un index

Lorsque vous effectuez un enregistrement au moyen d'un enregistreur IC, les symptômes suivants peuvent se produire en raison des limites du système, mais ils ne sont pas le signe d'un dysfonctionnement.

- Si vous ajoutez/effacez fréquemment des index, il se peut que l'appareil devienne incapable d'ajouter/effacer des index.
- Vous ne pouvez pas ajouter d'index durant la première ou la dernière seconde (2 secondes en mode LP) d'un message.

# Déplacement de messages dans un autre fichier — Fonction de déplacement

Vous pouvez déplacer les messages enregistrés dans un autre fichier (par ex., du Fichier A dans le Fichier B, ou inversement).

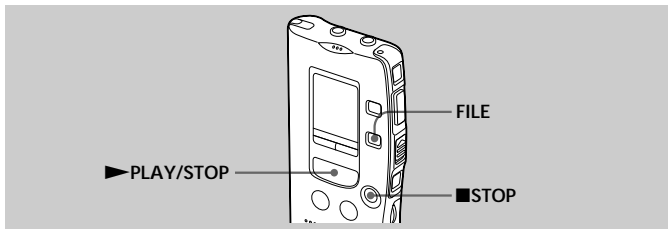

Exemple: Déplacement du Message 3 du Fichier A dans le Fichier B

- 1 Démarrez la lecture du message que vous voulez déplacer.
- 2 Pendant la lecture du message, appuyez sur FILE pour faire clignoter l'indication du fichier dans lequel vous souhaitez déplacer le message (dans ce cas, B). Les 5 premières et dernières secondes du message sont reproduites 10 fois, pendant que l'indication du fichier et "MOVE" clignotent.
- 3 Appuyez sur ►PLAY/STOP.

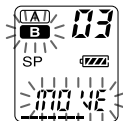

(Exemple : si le fichier B comprend 4 messages)

## Pour annuler le déplacement de message(s)

Appuyez sur ■STOP avant l'étape 3.

### Remarque

La fonction de déplacement ne duplique pas les messages dans un autre fichier. Lorsque vous déplacez un message dans un autre fichier, il est effacé de son fichier de départ.

# Lecture d'un message à une heure déterminée avec une alarme

Vous pouvez activer une alarme sonore et démarrer la lecture d'un message donné à une heure déterminée.

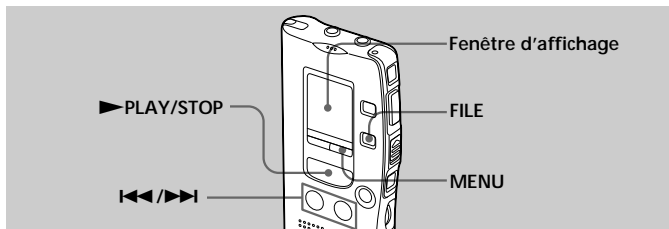

- 1 Utilisez les touches FILE et ◀▶/▶▶ pour sélectionner le fichier et le message que vous voulez reproduire.



- 2 Activez le mode de réglage de l'alarme.

- ① Appuyez sur MENU.

L'appareil passe en mode de menu et "ALARM OFF" s'affiche. (Si "ALARMON" s'affiche, c'est que l'alarme a été programmée. Si vous ne souhaitez pas modifier le réglage, appuyez sur MENU et quittez le mode de menu.)



## Remarque

"ALARM OFF (ou ON)" n'apparaît pas et l'alarme ne peut être programmée si l'horloge n'a pas été réglée ou si aucun message n'a été enregistré dans le fichier sélectionné.

- ② Appuyez sur ►PLAY/STOP.  
"OFF" se met à clignoter.



- ③ Appuyez sur ◀◀ ou ▶▶I pour faire clignoter "ON".



- ④ Appuyez sur ►PLAY/STOP.  
"DATE" clignote dans la fenêtre d'affichage.

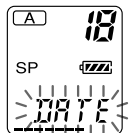

### 3 Réglez la date de l'alarme.

- pour reproduire un message à une date déterminée

(le message sera reproduit chaque année à la même date et à la même heure jusqu'à ce que vous effaciez le message)

- ① Appuyez sur ►PLAY/STOP lorsque "DATE" clignote.  
Les chiffres du mois se mettent à clignoter.

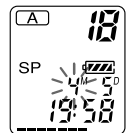

- ② Appuyez sur ◀◀ ou ▶▶I pour sélectionner les chiffres du mois et appuyez ensuite sur ►PLAY/STOP.  
Les chiffres du jour se mettent à clignoter.

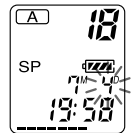

- ③ Appuyez sur ◀◀ ou ▶▶I pour sélectionner les chiffres du jour.

suite page suivante

## Lecture d'un message à une heure déterminée avec une alarme (suite)

- pour reproduire un message une fois par semaine

Appuyez sur **◀◀** ou **▶▶** pour sélectionner le jour de la semaine.

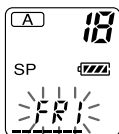

- pour reproduire un message chaque jour à la même heure

Appuyez sur **◀◀** ou **▶▶** pour sélectionner "DAILY".

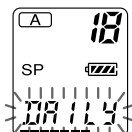

### 4 Appuyez sur **▶** PLAY/STOP.

Les chiffres de l'heure se mettent à clignoter.

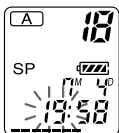

### 5 Réglez l'heure de l'alarme.

- ① Appuyez sur **◀◀** ou **▶▶** pour sélectionner les chiffres de l'heure et appuyez ensuite sur **▶** PLAY/STOP.

Les chiffres des minutes se mettent à clignoter.

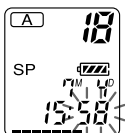

- ② Appuyez sur **◀◀** ou **▶▶** pour sélectionner les chiffres des minutes et appuyez ensuite sur **▶** PLAY/STOP.

"ALARM ON" et "(●)" s'affichent pour indiquer que la programmation est terminée.



### 6 Appuyez sur MENU pour quitter le mode de menu.



“(☉)” s’affiche lorsque vous sélectionnez un numéro de message pour lequel une alarme a été programmée.  
A l’heure programmée, l’alarme retentit pendant environ 10 secondes et le message sélectionné est reproduit.

Pendant la lecture du message, l’indication “ALARM” clignote dans la fenêtre d’affichage.

Lorsque la lecture se termine, l’appareil s’arrête automatiquement au début de ce message.

### **Pour réécouter le même message**

Appuyez sur ►PLAY/STOP. Le même message est de nouveau reproduit à partir du début.

### **Pour annuler la programmation de l’alarme avant le début de la lecture**

Appuyez sur ■STOP pendant que l’alarme sonore retentit. Vous pouvez l’arrêter même si la fonction HOLD est activée.

### **Remarques**

- Vous ne pouvez pas programmer l’alarme si vous n’avez pas réglé l’horloge ou si le fichier sélectionné ne comporte aucun message (l’appareil ne passe pas en mode de programmation de l’alarme lorsque vous appuyez sur MENU à l’étape 2 de la page 28).
- Si vous essayez de programmer l’alarme pour reproduire un message à une heure précédemment programmée pour un autre message, l’indication “PRE SET” s’affiche pour empêcher une nouvelle programmation.
- Si l’heure de programmation de l’alarme vient pendant la lecture d’un autre message, la lecture s’arrête et le nouveau message est reproduit.
- Si l’heure de programmation de l’alarme vient pendant un enregistrement, l’alarme retentit pendant 10 secondes après la fin de l’enregistrement et la lecture démarre. L’indication “ (☉)” clignote pendant que l’alarme est activée.
- Si plus d’une heure de programmation d’alarme vient pendant un enregistrement, seul le premier message est reproduit.
- Si l’heure de programmation de l’alarme vient alors que l’appareil se trouve en mode de menu, l’alarme retentit et le mode de menu est désactivé.
- Si vous effacez le message pour lequel vous avez programmé une alarme, la programmation de l’alarme est elle aussi effacée.
- Si vous ajoutez un index au message que vous avez programmé pour l’alarme,

suite page suivante

## Lecture d'un message à une heure déterminée avec une alarme (suite)

la lecture s'arrêtera à l'index.

- Si vous effacez l'index dans le message que vous avez programmé pour l'alarme, le réglage de l'alarme est annulé.
- Vous pouvez régler le volume de lecture à l'aide de la commande VOL.
- Si l'heure de programmation de l'alarme vient pendant une procédure d'effacement, l'alarme retentit pendant 10 secondes après la fin de l'enregistrement et la lecture démarre.
- La programmation de l'alarme n'est pas désactivée lorsque la lecture d'un message avec une alarme programmée se termine. Pour désactiver la programmation de l'alarme, voir plus bas.

## Pour désactiver la programmation de l'alarme ou changer l'heure de l'alarme

- 1 Sélectionnez le message pour lequel vous avez programmé une alarme de lecture et appuyez sur MENU.  
"ALARM ON" s'affiche.
- 2 Appuyez sur ►PLAY/STOP pour faire clignoter "ON".
- 3 Pour désactiver la programmation de l'alarme: Appuyez sur ◀◀ ou ▶▶ pour faire clignoter "OFF" et appuyez sur ►PLAY/STOP.  
Pour changer la date et l'heure de l'alarme: Appuyez sur ►PLAY/STOP. Lorsque la date de l'alarme est affichée, exécutez les étapes 3 à 5 des pages 29 et 30 pour changer la date et l'heure de l'alarme.
- 4 Appuyez sur MENU pour quitter le mode de menu.

## Prévention des manipulations accidentelles — Fonction HOLD

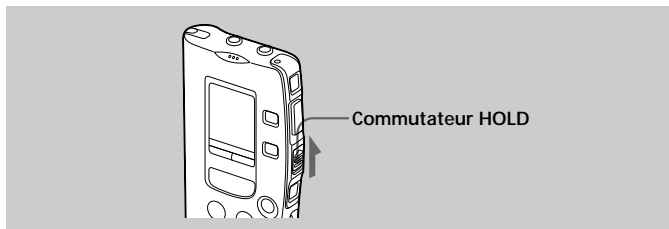

Faites glisser le commutateur HOLD dans le sens de la flèche. L'indication "HOLD" clignote trois fois pour indiquer que toutes les fonctions des touches sont verrouillées.

Pour désactiver la fonction HOLD, faites simplement glisser le commutateur HOLD dans le sens opposé à la flèche.

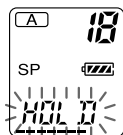

### *Remarque*

Si la fonction HOLD est activée pendant un enregistrement, désactivez la fonction HOLD avant d'arrêter l'enregistrement.

### *Conseil*

Même si la fonction HOLD est activée, vous pouvez arrêter l'alarme. Pour arrêter l'alarme ou la lecture, appuyez sur ■STOP.

## Sélection du mode d'affichage

Vous pouvez sélectionner le mode d'affichage pour les modes d'arrêt, d'enregistrement et de lecture. (Si vous ne manipulez pas l'appareil pendant plus de 3 secondes en mode d'arrêt, la fenêtre d'affichage indique l'heure, quel que soit le réglage du mode d'affichage.)

Chaque fois que vous appuyez sur DISPLAY, le mode d'affichage change selon la séquence suivante:

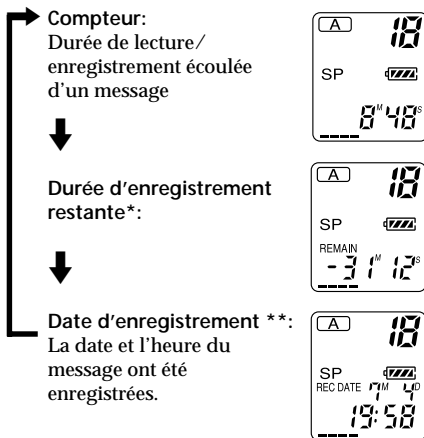
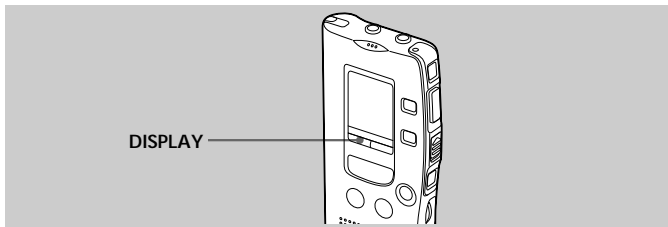

\* L'indication de la durée restante d'enregistrement disponible varie suivant le réglage du mode d'enregistrement (SP ou LP).

\* Si l'horloge n'a pas été réglée, l'indication "-M--D--:" s'affiche.

# Sélection du mode d'enregistrement

SP: Vous pouvez réaliser 64 minutes d'enregistrement avec une meilleure qualité sonore.

LP: Vous pouvez réaliser 150 minutes d'enregistrement.

- 1** Appuyez sur MENU pour activer le mode de menu.



- 2** Appuyez sur ◀◀ ou ▶▶ pour afficher "MODE" et appuyez sur ▶▶PLAY/STOP. "SP (ou LP)" se met à clignoter.



- 3** Appuyez sur ◀◀ ou ▶▶ pour sélectionner "SP" ou "LP" et appuyez ensuite sur ▶▶PLAY/STOP. Le réglage est à présent terminé.



- 4** Appuyez sur MENU pour quitter le mode de menu.



# Désactivation du bip sonore

**BEEP ON:** Un bip sonore retentit pour indiquer que l'opération exécutée est acceptée.

**BEEP OFF:** Aucun bip ne retentit, sauf pour l'alarme et le programmeur.

- 1** Appuyez sur MENU pour activer le mode de menu.



- 2** Appuyez sur ◀◀ ou ▶▶ pour afficher "BEEP ON (ou OFF)" et appuyez ensuite sur ▶PLAY/STOP. "ON (ou OFF)" se met à clignoter.



- 3** Appuyez sur ◀◀ ou ▶▶ pour sélectionner "ON" ou "OFF" et appuyez ensuite sur ▶PLAY/STOP. Le réglage est terminé.



- 4** Appuyez sur MENU pour quitter le mode de menu.



## Signification du bip sonore

Type de bip	Signification
- (simple tonalité)	Mode normal
-- (double tonalité)	Activer/désactiver un mode spécial
--- (triple tonalité)	Notice*
---- (bip continu)	L'heure de programmation de l'alarme est venue.

\* Ce type de bip sonore indique que la procédure appliquée est incorrecte ou vous informe de messages tels que:

- vous êtes en train d'enregistrer un message alors que vous avez atteint la durée maximum d'enregistrement ou le nombre maximum de messages;
- l'appareil a cessé de fonctionner en raison de la faiblesse de la pile.

# Lecture de tous les messages dans un fichier continu

CONT ON: Vous pouvez reproduire tous les messages d'un fichier en continu.

CONT OFF: La lecture s'arrête à la fin de chaque message.

- 1 Appuyez sur MENU pour activer le mode de menu.



- 2 Appuyez sur ◀◀ ou ▶▶ pour afficher "CONT" et appuyez ensuite sur ▶PLAY/STOP. "OFF (ou ON)" se met à clignoter.



- 3 Appuyez sur ◀◀ ou ▶▶ pour sélectionner "ON" ou "OFF" et appuyez ensuite sur ▶PLAY/STOP.

Le réglage est à présent terminé.



- 4 Appuyez sur MENU pour quitter le mode de menu.

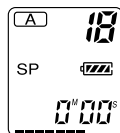

## ► Informations complémentaires

### Précautions

#### Alimentation

- Faites uniquement fonctionner l'appareil sur une tension de 3 V CC. Utilisez deux piles alcalines LR03 (AAA).

#### Sécurité

- Ne faites pas fonctionner l'appareil pendant la conduite d'une voiture, d'une bicyclette ou de tout véhicule motorisé.

#### Manipulation

- Ne laissez pas l'appareil à proximité d'une source de chaleur ou dans un endroit exposé au rayonnement direct du soleil, à de la poussière en excès ou à des chocs mécaniques.
- Si des solides ou des liquides venaient à pénétrer à l'intérieur de l'appareil, retirez-en les piles et faites-le vérifier par le personnel qualifié avant de le remettre en service.

#### Bruits

- Des bruits parasites peuvent se faire entendre si l'appareil est placé à proximité d'une source d'alimentation secteur, d'une lampe fluorescente ou d'un téléphone mobile durant l'enregistrement ou la lecture.
- Il se peut que des bruits parasites soient enregistrés si quelque chose, comme votre doigt par exemple, touche ou frotte accidentellement l'appareil pendant l'enregistrement.

#### Entretien

- Pour nettoyer l'extérieur, utilisez un chiffon doux légèrement imprégné d'eau. N'utilisez pas d'alcool, de benzine ni de diluant.

Gardez les cartes de crédit individuelles à code magnétique, les montres mécaniques, etc., à l'écart de l'appareil afin d'éviter tout dommage sous l'effet de l'aimant intégré dans le haut-parleur.

Si vous avez des questions ou des problèmes concernant cet appareil, consultez votre revendeur Sony.

#### Sauvegardes recommandées

Pour éviter tout risque de perte de données à la suite d'une opération accidentelle ou d'un dysfonctionnement de l'enregistreur à CI, nous vous conseillons d'enregistrer une copie de sauvegarde de vos messages sur une platine à cassette, sur un ordinateur, etc.

Vous pouvez transférer et sauvegarder les messages de l'enregistreur IC sur votre ordinateur à l'aide du logiciel ICD-PCLINK (voir page 5).

# Dépannage

Si le problème persiste après que vous avez effectué ces contrôles, consultez votre revendeur Sony.

Symptômes	Remèdes
L'appareil ne fonctionne pas.	<ul style="list-style-type: none"><li>• Les piles n'ont pas été installées en respectant la polarité.</li><li>• Les piles sont plates.</li><li>• Les touches ont été verrouillées à l'aide du commutateur HOLD. (Si vous appuyez sur une touche, l'indication "HOLD" clignote trois fois.)</li></ul>
Aucun son n'est diffusé par le haut-parleur.	<ul style="list-style-type: none"><li>• Les écouteurs ou le casque d'écoute sont branchés.</li><li>• Le volume est au minimum.</li></ul>
L'indication "END" s'affiche et vous ne pouvez pas démarrer l'enregistrement.	<ul style="list-style-type: none"><li>• La mémoire est saturée. Effacez des messages. Voir page 18.</li><li>• 99 messages ont été enregistrés dans le fichier sélectionné. Sélectionnez un autre fichier ou effacez des messages. Voir page 18.</li></ul>
Des bruits parasites sont audibles.	<ul style="list-style-type: none"><li>• Quelque chose, comme votre doigt par exemple, touche ou frotte accidentellement l'appareil pendant l'enregistrement.</li><li>• L'appareil a été placé à proximité d'une source d'alimentation secteur, d'une lampe fluorescente ou d'un téléphone mobile durant l'enregistrement ou la lecture.</li><li>• La fiche du microphone connecté était souillée lors de l'enregistrement. Nettoyez la fiche.</li><li>• La fiche des écouteurs/casque d'écoute est souillée. Nettoyez la fiche.</li></ul>
Le niveau d'enregistrement est faible.	<ul style="list-style-type: none"><li>• La sélecteur MIC SENS est réglée sur "L". Réglez-la sur "H" (voir page 12).</li></ul>
L'enregistrement est interrompu.	<ul style="list-style-type: none"><li>• La fonction VOR avancée (page 20) est activée. Réglez le sélecteur VOR sur OFF.</li></ul>
Le niveau d'enregistrement est instable (pendant l'enregistrement de musique, etc.)	<ul style="list-style-type: none"><li>• Cet appareil est conçu pour ajuster automatiquement le niveau d'enregistrement pendant l'enregistrement de réunions, etc., et ne convient pas à l'enregistrement de musique.</li></ul>

Symptômes	Remède
La vitesse de lecture est trop rapide ou trop lente.	<ul style="list-style-type: none"> <li>• Réglez le sélecteur PLAY SPEED sur "NORMAL". Voir page 23.</li> </ul>
"-M--D --:--" s'affiche.	<ul style="list-style-type: none"> <li>• Vous n'avez pas réglé l'horloge (voir page 8).</li> </ul>
"-M--D --:--" s'affiche dans l'écran REC DATE.	<ul style="list-style-type: none"> <li>• La date d'enregistrement ne s'affiche pas si vous avez enregistré le message alors que l'horloge n'était pas réglée.</li> </ul>
Impossible d'insérer un index pendant l'enregistrement/la lecture d'un message.	<ul style="list-style-type: none"> <li>• Si vous insérez fréquemment des index, il se peut que l'appareil soit dans l'impossibilité d'en insérer davantage.</li> <li>• Vous ne pouvez pas insérer d'index durant la première ou deuxième seconde (2 secondes en mode LP) d'un message.</li> </ul>
Vous ne pouvez pas effacer un index.	<ul style="list-style-type: none"> <li>• Si vous effacez fréquemment des index, il se peut que l'appareil ne puisse plus effacer d'index.</li> </ul>
Vous ne pouvez pas enregistrer de messages à concurrence de la durée d'enregistrement maximum (64 minutes en mode SP et 150 minutes en mode LP).	<ul style="list-style-type: none"> <li>• Vous ne pouvez plus effectuer d'enregistrement lorsque 99 messages ont été enregistrés dans chacun des fichiers A et B.</li> <li>• Si vous enregistrez des messages dans les deux modes SP et LP, la durée enregistrable varie de 64 à 150 minutes</li> <li>• En raison des limites du système d'enregistrement IC, cet appareil enregistre des unités d'enregistrement minimales d'environ 4 secondes en mode SP (approx. 10 secondes en mode LP). Si la longueur de chaque message ne peut être divisée par l'unité d'enregistrement minimum, il se peut que la durée d'enregistrement restante disponible diminue de plus de la longueur totale réelle des messages. Voir page 13.</li> </ul>
L'appareil ne fonctionne pas correctement.	<ul style="list-style-type: none"> <li>• Retirez la pile et réintroduisez-la ensuite.</li> </ul>
Impossible de raccorder l'appareil à votre ordinateur personnel.	<ul style="list-style-type: none"> <li>• Pour raccorder un ordinateur, vous devez utiliser le logiciel ICD-PCLINK (page 5) et le câble de connexion fourni avec le logiciel. Pour plus de détails, reportez-vous au mode d'emploi du "ICD-PCLINK Software".</li> <li>• L'ICKIT-W1 ne peut être utilisé avec cet appareil.</li> </ul>

Attention que les messages enregistrés seront peut-être effacés durant les travaux d'entretien ou de réparation.

# Index des composants et des commandes

Pour plus de détails, reportez-vous aux pages indiquées entre parenthèses.

## Appareil principal

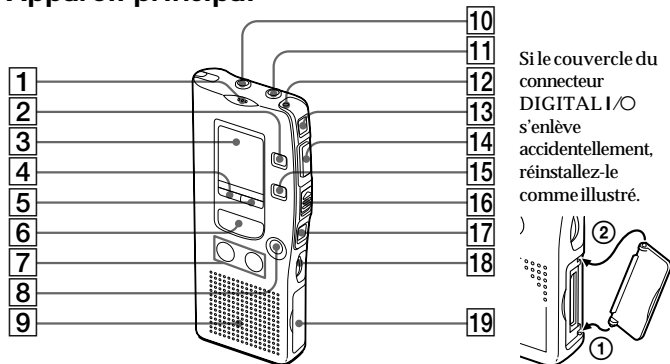

Si le couvercle du connecteur DIGITAL I/O s'enlève accidentellement, réinstallez-le comme illustré.

- 1 MIC (microphone intégré) (10)
- 2 Touche INDEX (24)
- 3 Fenêtre d'affichage (43)
- 4 Touche DISPLAY (34)
- 5 Touche MENU (8, 28, 35, 36, 38)
- 6 Touche ►PLAY/STOP • EXECUTE (lecture/stop • entrée) (8, 15, 29, 35, 36, 38)
- 7 Touche ◀◀REVIEW/ ▶▶ICUE (rembobinage, contrôle/avance rapide, recherche • sélection du mode de menu) (8, 14, 28, 35, 36, 38)
- 8 Touche ■STOP (11, 16)
- 9 Haut-parleur
- 10 Prise MIC (PLUG IN POWER) (22)
- 11 Prise EAR (écouteurs) (12, 15)
- 12 Indicateur OPR (fonctionnement) (10, 15)
- 13 Touche ■PAUSE (11, 16)
- 14 Touche ●REC (enregistrement)/STOP (10, 21)
- 15 Touche FILE (10, 14)
- 16 Commutateur HOLD (33)
- 17 Touche ERASE (18)
- 18 Commande VOL (volume) (15)
- 19 Connecteur DIGITAL I/O pour le raccordement à un ordinateur (5)

## Arrière

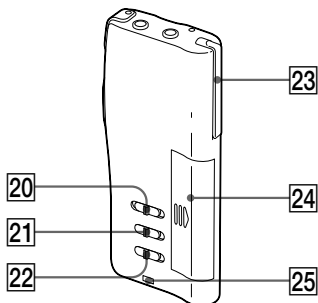

- 20** Sélecteur PLAY SPEED (23)
- 21** Sélecteur MIC SENS (sensibilité microphone) (12)
- 22** Sélecteur VOR (20)
- 23** Agrafe\*
- 24** Compartiment à piles (6)
- 25** Crochet pour dragonne (non fournie)

## Utilisation de l'agrafe

Poussez ici  
pour ouvrir.



### Remarques

- Pour éviter que l'agrafe se brise, ne l'accrochez pas à du tissu épais comme à la poche d'un manteau doublé.
- Lorsque vous vous penchez ou que vous couvrez avec l'appareil agrafé à votre poche, veillez à ne pas le laisser tomber.

## Fenêtre d'affichage

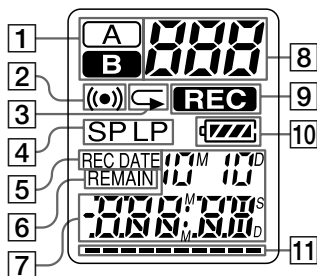

- 1** Indication du fichier (10, 14)
- 2** Indicateur d'alarme (30, 31)
- 3** Indicateur de lecture répétée (17)
- 4** Indication du mode d'enregistrement (35)
- 5** Indication REC DATE (date d'enregistrement) (34)
- 6** Indicateur REMAIN (34)
- 7** Indication du compteur / Durée restante / Date d'enregistrement / Heure (15:30, etc.) (34) / Menu (ALARM, BEEP, etc.) / Messages (ERASE, HOLD, etc.)
- 8** Indication du numéro du fichier sélectionné (10, 14) / Mode du menu (ON, OFF, etc.) (8, 28, 35, 36, 38)
- 9** Indicateur REC (enregistrement) (10)
- 10** Indicateur d'autonomie résiduelle des piles (7)
- 11** Indicateur de mémoire restante (13)

### Remarque

L'effet sur le rétro-éclairage de la fenêtre d'affichage peut être réduit à un endroit lumineux.

# Organigramme des menus

Appuyez sur MENU pour activer le mode de menu

 : Réglage initial

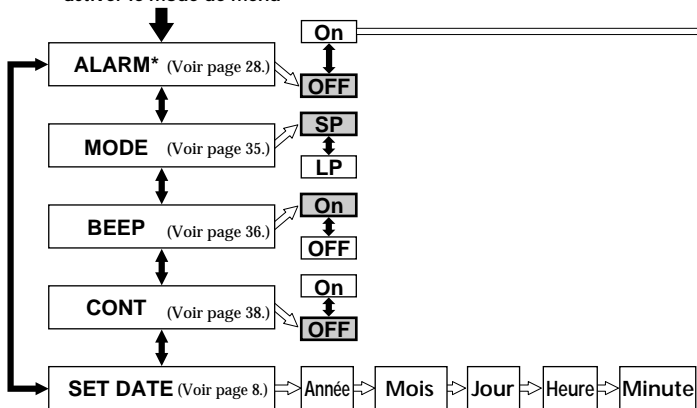

⇒ : Appuyez sur ►PLAY/STOP pour passer à l'étape suivante.

↔ : Appuyez sur ◀◀ ou ▶▶ pour sélectionner.

\* L'écran "ALARM" n'apparaît pas si vous n'avez pas réglé la date et l'heure ou s'il n'y a pas de messages enregistrés.

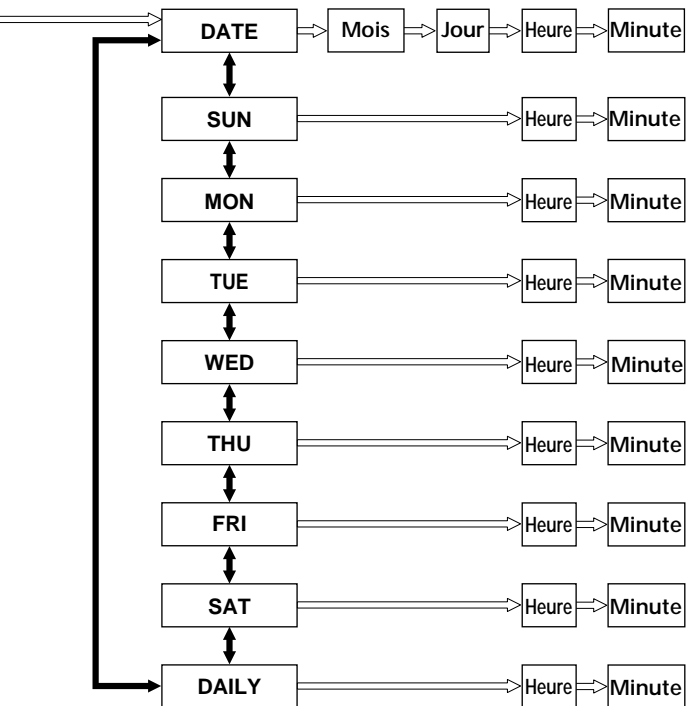

# Index

## A

- Alarme ..... 28
- Auto-alimenté par fiche ..... 22

## B

- Bip sonore ..... 36

## C

- Commande du volume ..... 15
- Compteur ..... 34
- Connexion d'un autre appareil .. 22
- Connexion d'un microphone externe ..... 22
- Contrôle ..... 16

## D

- Date d'enregistrement ..... 34
- Déplacement ..... 27
- Durée d'enregistrement restante 34

## E

- Effacer, index ..... 26
- Effacer, messages ..... 18
- Enregistrement ..... 10

## F, G, H

- Fenêtre d'affichage ..... 43
- Fichier ..... 10, 14

## I, J

- Index ..... 24

## K

- Kit de connexion PC ..... 42

## L

- Lecture ..... 14
- Lecture continue ..... 38
- Lecture par balayage ..... 17
- Lecture répétée ..... 17

## M

- Mémoire à CI ..... 4
- Mémoire restante ..... 13
- Menu ..... 8, 28, 35, 36, 38, 44
- Message, effacement ..... 18
- Message, enregistrement ..... 10
- Message, lecture ..... 14
- Microphone auto-alimenté ..... 22
- Microphone, connexion ..... 22
- Microphone externe ..... 22
- Microphone intégré ..... 10
- Microphone, sensibilité ..... 12
- Mode d'affichage ..... 34
- Mode d'enregistrement ..... 35
- Mode LP ..... 35
- Mode SP ..... 35

## N

- Numéro de message ..... 18, 24, 26

## O

- Opération accidentelle ..... 33
- Ordinateur personnel ..... 5

## P, Q

- Pause de lecture ..... 16
- Pile ..... 6

**R, S, T, U**

Recherche .....	16
Recherche vers l'arrière .....	16
Recherche vers l'avant .....	16
Réglage de l'horloge .....	8

**V, W, X, Y, Z**

Verrouillage .....	33
Vitesse de lecture .....	23
VOR .....	20
VOR avancé .....	20

# Spécifications

Support d'enregistrement	Mémoire flash intégrée, enregistrement monaural
Durée d'enregistrement	SP: 64 minutes LP: 150 minutes
Réponse en fréquence	SP: 280 Hz - 4.800 Hz LP: 240 Hz - 2.800 Hz
Haut-parleur	Approx. 2,8 cm (1 1/8 pouces) diam.
Puissance de sortie	110 mW
Entrée/sortie	<ul style="list-style-type: none"><li>• Prise écouteurs (miniprise) pour écouteurs/casque d'écoute 8 - 300 ohms</li><li>• Prise microphone (miniprise, monaurale) Auto-alimenté Niveau d'entrée minimum 0,5 mV Impédance du microphone de 3 kilohms ou moins</li><li>• Connecteur I/O numérique (15 broches)</li></ul>
Réglage de la vitesse de lecture	Mode LP: FAST +30%/SLOW -15% Mode SP: FAST +20%/SLOW -15%
Puissance de raccordement	3 V CC : deux piles alcalines LR03 (AAA)
Dimensions (l/h/p) (parties saillantes et commandes comprises)	44,4 × 100,5 × 12,5 mm (1 3/4 × 4 1/4 × 1/2 pouces)
Masse (sans la pile)	68 g (1,6 onces)
Accessoires fournis	Etui de transport × 1 Piles alcalines LR03 (AAA) × 2 (ICD-R100PC uniquement) Câble de connexion × 1 (ICD-R100PC uniquement) Disquettes × 3 (ICD-R100PC uniquement) Carte d'enregistrement × 1 (ICD-R100PC uniquement)
Accessoires en option	Microphone condensateur à électret ECM-R100, EMC-T15 Haut-parleurs actifs SRS-T1 Kit de connexion PC ICKIT-W2 (pour ICD-R100)

Il se peut que votre revendeur ne dispose pas de certains des accessoires en option susmentionnés. Pour plus de détails, veuillez vous adresser auprès de votre revendeur.

La conception et les spécifications sont sujettes à modifications sans préavis.

---

Sony  line <http://www.world.sony.com/>

---