

SONY[®]

4-278-253-41(1)

α

Flash

HVL-F58AM

Manual de instrucciones

ES

Manual de instruções

PT

Инструкция по эксплуатации

RU

Bruksanvisning

SE

Изготовитель: Сони Корпорейшн
Адрес: 1-7-1 Конан, Минато-ку,
Токио, 108-0075 Япония
Страна-производитель: Китай

<http://www.sony.net/>



4 2 7 8 2 5 3 4 1 0

Printed in China

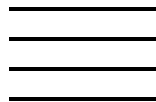

© 2010 Sony Corporation

Español

Antes de utilizar el producto, lea cuidadosamente este manual y consérvelo para futuras referencias.

POR FAVOR LEA DETALLADAMENTE ESTE MANUAL DE INSTRUCCIONES ANTES DE CONECTAR Y OPERAR ESTE EQUIPO.

RECUERDE QUE UN MAL USO DE SU APARATO PODRÍA ANULAR LA GARANTÍA.

ADVERTENCIA

Para reducir el riesgo de incendio o descarga eléctrica, no exponga la unidad a la lluvia ni a la humedad.

Cubra con cinta adhesiva los contactos de las pilas de litio para evitar que se provoquen cortocircuitos cuando se deshaga de las mismas y siga la normativa local para la eliminación de éstas.

Mantenga las pilas y demás objetos que se puedan tragar fuera del alcance de los niños. Póngase en contacto con un médico inmediatamente en caso de que se trague un objeto.

Extraiga inmediatamente las pilas y deje de utilizar la unidad en los siguientes casos:

- si el producto se cae o sufre un impacto tras el que el interior del mismo queda al descubierto.
- si el producto desprende un olor raro, calor o humo.

No desmonte el producto, ya que podría producirse una descarga eléctrica si se toca un circuito de alto voltaje del interior del producto.

Es posible que las pilas se calienten o exploten debido a un uso incorrecto.

Utilice únicamente las pilas especificadas en este manual de instrucciones.

No instale las pilas con la polaridad (+/-) invertida.

No exponga las pilas al fuego o a altas temperaturas.

No intente recargar (excepto las pilas recargables), desmontar ni provocar cortocircuitos en las mismas.

No mezcle pilas de tipos, marcas o antigüedad diferentes.

PRECAUCIÓN

No toque el tubo del flash durante el funcionamiento, ya que podría calentarse al dispararse el flash.

Para los clientes en Europa



Tratamiento de los equipos eléctricos y electrónicos al final de su vida útil (aplicable en la Unión Europea y en países europeos con sistemas de recogida selectiva de residuos)

Este símbolo en el equipo o el embalaje indica que el presente producto no puede ser tratado como residuos domésticos normales, sino que debe entregarse en el correspondiente punto de recogida de equipos eléctricos y electrónicos. Al asegurarse de que este producto se desecha correctamente, Ud. ayuda a prevenir las consecuencias negativas para el medio ambiente y la salud humana que podrían derivarse de la incorrecta manipulación en el momento de deshacerse de este producto. El reciclaje de materiales ayuda a conservar los recursos naturales. Para recibir información detallada sobre el reciclaje de este producto, póngase en contacto con el ayuntamiento, el punto de recogida más cercano o el establecimiento donde ha adquirido el producto.

Aviso para los clientes de países en los que se aplican las directivas de la UE

El fabricante de este producto es Sony Corporation, 1-7-1 Konan Minato-ku Tokyo, 108-0075, Japón. El representante autorizado en lo referente al cumplimiento de la directiva EMC y a la seguridad de los productos es Sony Deutschland GmbH, Hedelfinger Strasse 61, 70327 Stuttgart, Alemania. Para resolver cualquier asunto relacionado con el soporte técnico o la garantía, consulte las direcciones que se indican en los documentos de soporte técnico y garantía suministrados por separado.

Tabla de contenido

Características	8
Nombre de las piezas	9

Preparativos

Inserción de las pilas	14
Instalación y desmontaje de la unidad de flash	17
Conexión	19
Cambio del modo de flash	21
Iluminador del panel LCD	23

Aspectos básicos

Programación del flash automático (aspectos básicos)	24
Utilización del flash en cada modo de fotografía de la cámara	28

Aplicaciones

Destello de prueba	30
Cobertura del flash del zoom	31
Flash de rebote	35
Fotografía de acercamiento (rebote hacia abajo)	40
Flash manual (M)	42
Sincronización de alta velocidad (HSS)	46
Flashes múltiples (MULTI)	47
Modo de flash inalámbrico (WL)	53
Conexión de la cámara y el flash mediante un cable	68
Utilización del adaptador de batería externa	70
Iluminador de autofocus	71
Restablecimiento de los ajustes predeterminados	72
Ajuste personalizado	73

Información complementaria

Notas sobre el uso	80
Mantenimiento	82
Especificaciones	83

Antes de la utilización

Utilice esta unidad en combinación con una cámara que posea zapata de accesorios. Para obtener más información, consulte el manual de instrucciones suministrado con la cámara.

Esta unidad de flash no está fabricada a prueba de polvo, salpicaduras ni de agua.

No coloque esta unidad de flash en ninguno de los siguientes lugares

Independientemente de si se está utilizando la unidad de flash o no, no la coloque en ninguno de los siguientes lugares. Si lo hiciese, podría provocar fallos de funcionamiento.

- Si coloca la unidad de flash en lugares sometidos a la luz solar directa, como por ejemplo encima de la guantera o cerca de aparatos de calefacción, es posible que se deforme o que se produzca un fallo de funcionamiento.
- Lugares expuestos a fuertes vibraciones
- Lugares expuestos a un fuerte electromagnetismo
- Lugares con excesiva arena

En lugares como en la orilla del mar, en otros lugares arenosos o en lugares en los que se produzcan nubes de polvo, proteja la unidad de la arena y el polvo.

De lo contrario, podría provocar fallos de funcionamiento.

Características

El HVL-F58AM es un flash funcional desmontable que ofrece unas grandes prestaciones con un número de guía de 58 (posición de 105 mm ISO 100 · m).

→ página 83

Se puede utilizar con objetivos compatibles para permitir la medición de flash ADI (Advanced Distance Integration), que no se ve afectada por el índice de reflexión del fondo o del sujeto.

→ página 42

Permite la sincronización inalámbrica de alta velocidad.

→ página 46

La función de rebote de ajuste rápido permite ajustar fácilmente la posición superior o lateral durante las fotografías con flash de rebote.

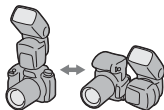

→ página 35

La lámina de rebote incorporada permite resaltar los ojos del sujeto.

→ página 35

Equipado con un panel LCD panorámico de fácil visualización.

→ página 12

Esta unidad de flash permite una gran cobertura del flash hasta una distancia focal de 16 mm mediante el panel panorámico incorporado cuando se dispara el flash.

→ página 33

Corrige automáticamente el balance de blancos mediante la información de temperatura del color.*

→ página 27

Ajusta la cobertura óptima del flash de acuerdo con el tamaño del sensor de imagen de la cámara.*

→ página 31

* Cuando se utiliza una cámara réflex de un objetivo Sony (que no sea DSLR-A100).

Nombre de las piezas

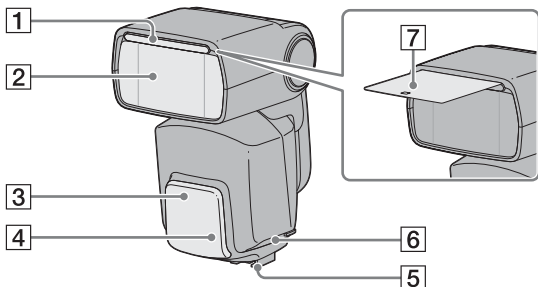

1 Panel panorámico incorporado (página 33)

2 Tubo de flash

3 Receptor de señal inalámbrica (página 53)

4 Iluminador de autofocus (página 71)

Extraiga la pegatina protectora de la parte frontal del iluminador de autofocus antes de utilizar el producto.

5 Pata de montaje (página 17)

6 Tapa del terminal (página 68, 70)

7 Lámina de rebote (página 35)

Continúa en la página siguiente

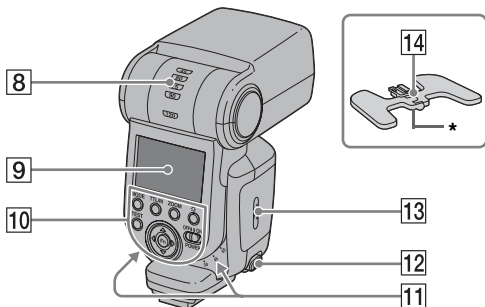

- 8** Indicador de rebote (ángulo superior) (página 35)
- 9** Panel LCD (página 12)
- 10** Panel de control (página 11)

- 11** Indicador de rebote (ángulo lateral) (página 35)
- 12** Botón de liberación de la pata de montaje (página 18)
- 13** Puerta del compartimiento para las pilas (página 14)
- 14** Minisoporte (página 56)
- * Montaje en trípode

Panel de control

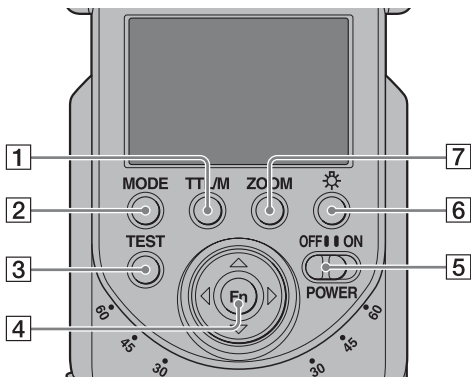

- | | |
|-------------------------------------------------------------------------------------------------------------------------------------|-------------------------------------------------|
| 1 Botón TTL/M (MANUAL/MULTI)
(página 43, 47, 60, 65, 72) | 5 Interruptor POWER (página 19) |
| 2 Botón MODE (página 21) | 6 Botón iluminador de LCD
(página 23) |
| 3 Botón TEST (página 30)
Estado mientras la lámpara
está encendida
Ámbar: Flash listo
Verde: Exposición correcta | 7 Botón ZOOM (página 31) |
| 4 Botones Fn (función)/de
dirección (página 43, 47, 60, 63,
65, 73) | |

Continúa en la página siguiente

Panel LCD

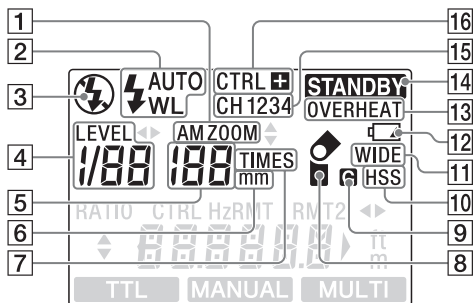

- | | |
|-----------------------------------------------------------------------------|---------------------------------------------------------------------|
| 1 Indicador de zoom (página 31) | 8 Indicador de rebote (página 35) |
| 2 Indicador de modo de flash (página 21, 60, 63, 65) | 9 Indicador de personalización (página 73) |
| 3 Indicador de flash apagado (página 21) | 10 Indicador de sincronización de alta velocidad (página 46) |
| 4 Indicador de nivel de potencia (página 42, 47) | 11 Indicador de panel panorámico (página 33) |
| 5 Zoom/Indicación de frecuencia de flashes múltiples (página 31, 47) | 12 Indicador de baja carga de pila (página 15) |
| 6 Indicador mm (página 31) | 13 Indicador OVERHEAT (página 16) |
| 7 Indicador TIMES (página 47) | 14 Indicador STANDBY (página 20) |
| | 15 Indicador de canal inalámbrico (página 53) |
| | 16 Indicador de controlador inalámbrico (página 53) |

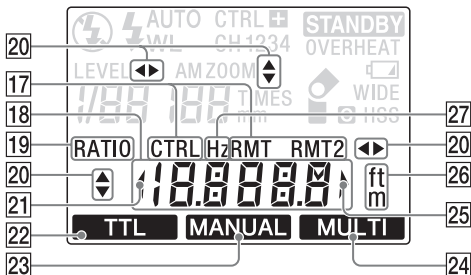

- | | |
|----------------------------------------------------------------------------------------------------------------------------------------------------------------------------------------------------------------------------------------------------------------------------------------------------------------------------------------------------------------------------------------------------------------------------------------------------------------------------------------------------------------------------------------------------------------|---------------------------------------------------------------------------------------------------------------------------------------------------------------------------------------------------------------------------------------------------------------|
| <p>17 Controlador inalámbrico/
Indicador remoto (página 53)</p> <p>18 Alcance de flash/Frecuencia de
flashes múltiples/Indicación de
proporción de destello
(página 26, 47, 65)</p> <p>19 Indicador de proporción de
destello (página 65)</p> <p>20 Indicador de funcionamiento
(página 77)</p> <p>21 Indicador de advertencia de
alcance de flash (lado cercano)
(página 26, 42)</p> <p>22 Indicador TTL (página 42)</p> <p>23 Indicador de flash manual
(página 42)</p> | <p>24 Indicador de flashes múltiples
(página 47)</p> <p>25 Indicador de advertencia de
alcance de flash (lado lejano)
(página 26, 42)</p> <p>26 Indicador ft/m (página 26, 42)</p> <p>27 Indicador Hz (página 47)</p> |
|----------------------------------------------------------------------------------------------------------------------------------------------------------------------------------------------------------------------------------------------------------------------------------------------------------------------------------------------------------------------------------------------------------------------------------------------------------------------------------------------------------------------------------------------------------------|---------------------------------------------------------------------------------------------------------------------------------------------------------------------------------------------------------------------------------------------------------------|

Inserción de las pilas

El HVL-F58AM puede funcionar con:

- Cuatro pilas alcalinas de tamaño AA*
 - Cuatro pilas de tamaño AA recargables de hidruro de níquel-metal (Ni-MH)*
- *Las pilas no se suministran.

Compruebe siempre que las baterías de hidruro de níquel-metal recargables se cargan en el cargador especificado.

- 1 Abra la puerta del compartimiento para las pilas como se indica.**

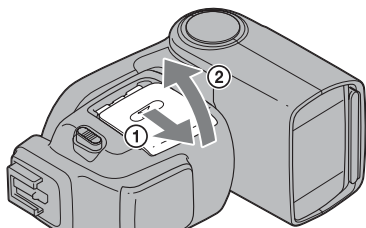

- 2 Coloque las pilas de acuerdo con el diagrama en el compartimiento para las pilas.**

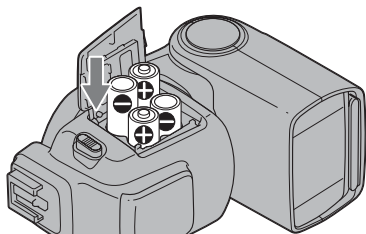



- 3 Cierre la puerta del compartimiento para las pilas.**

- Invierta el procedimiento para abrir la puerta del compartimiento para las pilas.

Comprobación de las pilas

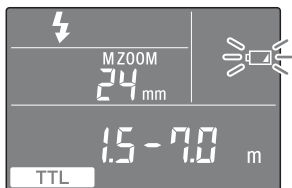
El indicador  del panel de datos parpadea cuando las pilas tienen poca carga.



 parpadea

Se recomienda cambiar las pilas. La unidad de flash todavía podrá utilizarse si el botón TEST parpadea en ámbar.

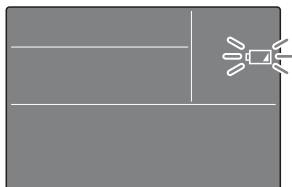

Sólo parpadear 

No se puede utilizar el flash.
Inserte pilas nuevas.

- Si no aparece nada en el panel LCD cuando se ajusta el interruptor POWER en ON, compruebe la orientación de las pilas.

Indicador OVERHEAT

Cuando la temperatura de la unidad aumenta debido a un uso continuo del flash o cuando se utiliza en un entorno de temperatura elevada, el flash deja de funcionar automáticamente.

- El indicador OVERHEAT parpadea cuando se detecta un sobrecalentamiento.
- El funcionamiento del flash queda suspendido hasta que la temperatura de la unidad baja.
- Ajuste el interruptor POWER en OFF y no utilice la unidad de flash durante al menos 10 minutos para permitir su refrigeración.

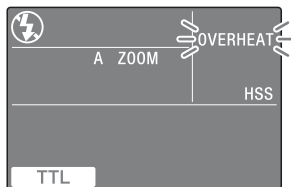

Instalación y desmontaje de la unidad de flash

Instalación de la unidad de flash en la cámara

Con la unidad de flash apagada, inserte firmemente y a fondo la pata de montaje en la zapata de accesorios de la cámara.

- La unidad de flash se fija automáticamente en su lugar.
- Si el flash integrado de la cámara está levantado, bájelo antes de instalar la unidad de flash.
- Esta unidad solamente es adecuada para una zapata de accesorios. Esta unidad no podrá utilizarse con una cámara que no posea zapata de accesorios.

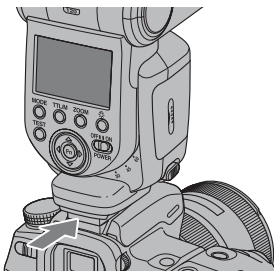

Desmontaje de la unidad de flash de la cámara

Mantenga pulsado el botón de liberación de la pata de montaje ① y desmonte la unidad de flash ②.

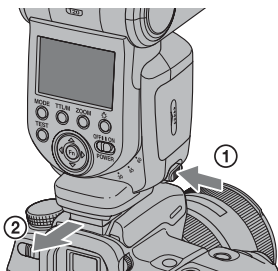

Conexión

Ajuste el interruptor POWER en la posición ON.

La alimentación de la unidad de flash se activa.

- Al encender la unidad de flash, el panel LCD se ilumina.

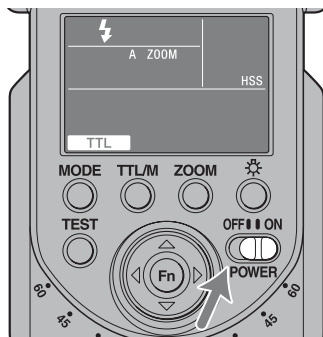

Para desconectar

Ajuste el interruptor POWER en la posición OFF.



Modo de ahorro de energía

Si la cámara o la unidad de flash no se utilizan durante tres minutos, la unidad de flash cambia al modo de ahorro de energía para conservar las pilas y el indicador STANDBY aparece en el panel LCD.

- Al realizar fotografías con el flash inalámbrico (página 53), la unidad de flash cambia al modo de ahorro de energía una vez transcurridos 60 minutos.
- Puede cambiar el tiempo para el ahorro de energía o desactivar el ahorro de energía. (página 73)
- La unidad de flash cambia automáticamente al modo de ahorro de energía cuando el interruptor POWER de la cámara se ajusta en la posición OFF.*
* Cuando se utiliza una cámara réflex de un objetivo Sony (que no sea DSLR-A100).
- Puesto que la cámara no se comunica con la unidad de flash, el modo de flash, la conmutación del modo TTL/M, el ahorro de energía y la visualización del panel panorámico no interactúan con la cámara si ésta tiene activado el modo de ahorro de energía o el monitor LCD está apagado.



Cambio del modo de flash

Pulse el botón MODE.

- El indicador del panel LCD cambiará del siguiente modo.
Cuando la unidad de flash no está conectada a la cámara, cuando se encuentra en el modo de ahorro de energía o el monitor LCD se está apagando cuando la unidad de flash está conectada a la cámara:

⚡ (⚡ AUTO) → ⚡ WL → ⚡ → ⚡ (⚡ AUTO) → ...

Cuando la cámara está encendida y la unidad de flash está conectada a la cámara (WL no está configurado) :



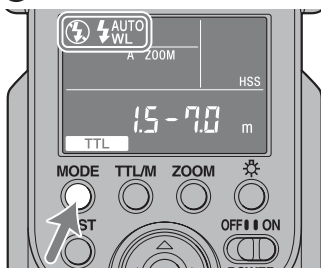

⚡ (⚡ AUTO) → ⚡ → ⚡ (⚡ AUTO) → ...

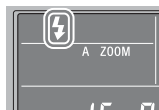

- [⚡ AUTO] se ilumina cuando la cámara está ajustada en flash automático. Sólo se ilumina [⚡] cuando la cámara está ajustada en flash completo.



Acerca del modo de flash

-  (Modo de flash de relleno)
La unidad de flash siempre se dispara.
-  AUTO (Modo de flash automático)
La unidad de flash se ajusta en este modo cuando la cámara está ajustada en flash automático.
-  WL (Modo de flash inalámbrico)
Este modo se utiliza cuando se toman fotografías con el flash inalámbrico.
-  (Modo sin flash)
La unidad de flash no se dispara.

Iluminador del panel LCD

Permite iluminar el panel de datos cuando hay poca luz.

Pulse el botón .

- El panel LCD se ilumina durante aproximadamente ocho segundos. Este período se amplía si se utiliza el flash o la cámara durante el mismo.
- Para apagar el iluminador del panel LCD, pulse nuevamente el botón  cuando el panel LCD está encendido.

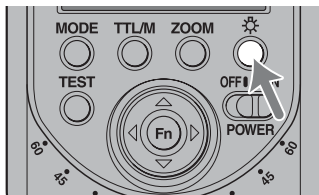

Programación del flash automático (aspectos básicos)

- 1 Seleccione el modo P en la cámara.
- 2 Pulse el botón MODE para mostrar [⚡ AUTO] o [⚡] en el panel LCD.

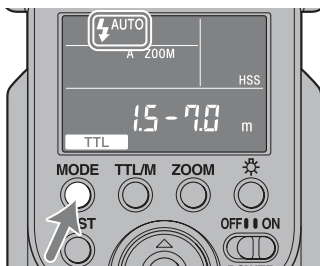

- [⚡ AUTO] se ilumina cuando la cámara está ajustada en flash automático. Sólo se ilumina [⚡] cuando la cámara está ajustada en flash completo.

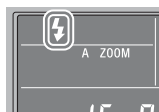

3 Pulse el botón del obturador hasta la mitad y asegúrese de que el sujeto esté en el alcance del flash.

- Consulte la página 26 para obtener información sobre el alcance del flash.

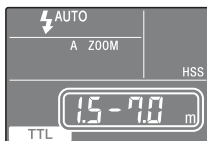

4 Cuando la unidad de flash esté cargada, pulse el botón del obturador para tomar la fotografía.

- La unidad de flash está totalmente cargada cuando el botón TEST del panel de control está encendido en ámbar. También puede confirmar que el flash está totalmente cargado porque el indicador “⚡” del visor de la cámara está encendido.

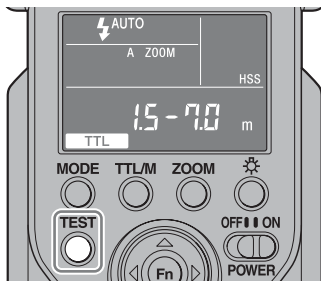

Cuando se obtiene una exposición correcta para la fotografía que se acaba de tomar, el botón TEST del panel de control parpadea en color verde.



- La fotografía quedará subexpuesta por la falta de luminiscencia si se toma antes de completarse la carga.
- Pulse el botón del obturador después de comprobar que se ha completado la carga cuando utilice la unidad de flash con el autodisparador.
- Si su cámara dispone de modo AUTO o de selección de escenas, serán referidas en este manual como programación automática.
- El modo de flash seleccionado (flash automático (⚡ AUTO), flash de relleno (⚡) o sin flash (⊕)) depende de la cámara. Para obtener más información, consulte el manual de instrucciones de la cámara.

Alcance del flash

Pulse el botón del obturador hasta la mitad.

El alcance de flash para obtener una exposición correcta se muestra en el panel LCD. Asegúrese de que el sujeto esté dentro del alcance y, a continuación, haga la fotografía.

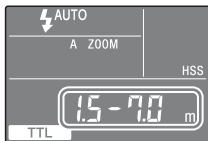

Puede aparecer un alcance de 1,5 m a 28 m en el panel LCD (de 0,7 m a 28 m para fotografías de rebote hacia abajo; consulte la página 40). Si la distancia está fuera de este alcance, se enciende ◀ o ▶ en ambos lados del alcance de flash.



Se obtiene una exposición correcta a menos de 1,5 m



Se obtiene una exposición correcta entre 1,5 m y 28 m o más.

- El alcance del flash no aparece cuando utiliza el rebote de flash hacia arriba, con el flash inalámbrico o cuando se utilizan para flashes fuera de la cámara.
- Cuando se hacen fotografías más allá del límite inferior del alcance de flash, la fotografía puede quedar sobreexpuesta a pesar de que el botón TEST se ilumine en verde o la parte inferior de la imagen puede estar oscura. Haga siempre sus fotografías dentro del alcance de flash indicado.

Ajuste automático del balance de blancos (WB) con información de temperatura del color

La unidad de flash envía información de temperatura del color a una cámara α . La cámara α ajusta automáticamente la temperatura del color en blanco estándar.

- Esta función está disponible con el modo de flash TTL utilizando la conexión desmontable con la cámara.
- Esta función no está disponible cuando se hacen fotografías con el flash manual.

Utilización del flash en cada modo de fotografía de la cámara

En esta sección se explica cómo utilizar la unidad de flash en cada modo de fotografía de la cámara.

Fotografía con flash con prioridad de apertura (A)

- 1 Seleccione el modo A en la cámara.
- 2 Pulse el botón MODE para mostrar [⚡].
 - Se seleccionará el flash de relleno.



- 3 Ajuste la apertura y enfoque el sujeto.
 - Reduzca la apertura (por ejemplo, aumente el f-stop) para reducir el alcance del flash o abra la apertura (por ejemplo, reduzca el f-stop) para aumentar el alcance del flash.
 - La velocidad del obturador se ajustará automáticamente.
- 4 Pulse el botón del obturador una vez completada la carga.

Fotografía con flash con prioridad de la velocidad de obturación (S)

- 1 Seleccione el modo S en la cámara.
- 2 Pulse el botón MODE para mostrar [1/].
 - Se seleccionará el flash de relleno.
- 3 Ajuste la velocidad de obturación y enfoque el sujeto.
- 4 Pulse el botón del obturador una vez completada la carga.

Fotografía con flash en modo de exposición manual (M)

- 1 Seleccione el modo M en la cámara.
- 2 Pulse el botón MODE para mostrar [1/].
 - Se seleccionará el flash de relleno.
- 3 Ajuste la abertura y la velocidad de obturación y enfoque el sujeto.
 - Reduzca la abertura (por ejemplo, aumente el f-stop) para reducir el alcance del flash o abra la abertura (por ejemplo, reduzca el f-stop) para aumentar el alcance del flash.
- 4 Pulse el botón del obturador una vez completada la carga.

Destello de prueba

Puede probar el flash antes de tomar fotografías. Compruebe el nivel de luz mediante el destello de prueba cuando utilice un exposímetro, etc. en el modo de flash manual (M).

Pulse el botón TEST cuando el botón TEST se ilumine de color ámbar.

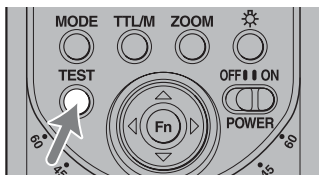

- El nivel de luz del destello de prueba depende del nivel de luz establecido (página 42). La unidad de flash dispara con un nivel de luz de 1/1 en el modo TTL.
- La función de destello de prueba (destello de modelaje) permite comprobar las sombras en el sujeto antes de tomar la fotografía. La unidad de flash cuenta con dos modos de destello de modelaje, un modo de tres destellos y un modo de destello de modelaje en el que la unidad de flash dispara repetidamente durante cuatro segundos. Para ver detalles sobre el ajuste del modo de destello de prueba, consulte “Ajuste personalizado” (página 73).

Botón TEST

El botón TEST se enciende de la manera que se indica a continuación, dependiendo del estado de la unidad de flash.

- Ámbar: Flash listo
- Verde: Exposición correcta

Cobertura del flash del zoom

Zoom automático

Esta unidad de flash cambia automáticamente la cobertura óptima del flash (cobertura del flash del zoom) para cubrir un rango de distancias focales de 24 mm a 105 mm durante la toma de fotografías (zoom automático). Normalmente no es necesario cambiar la cobertura del zoom manualmente.

El zoom automático está activado cuando [A ZOOM] se muestra en el panel LCD. El zoom no se muestra en el panel LCD si aparece [A ZOOM].

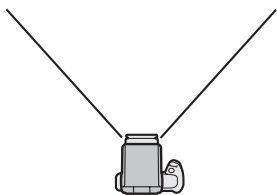

Distancia focal de 24 mm



Distancia focal de 105 mm

- Cuando se utiliza un objetivo con una distancia focal inferior a 24 mm con el zoom automático, [WIDE] parpadea en el panel LCD. Se recomienda el uso del panel panorámico incorporado (página 33) en este caso para evitar que la periferia de la imagen se vuelva más oscura.

Control del zoom automático optimizado para el tamaño del sensor de imagen

Si utiliza una cámara réflex de un objetivo Sony que no sea la DSLR-A100 con esta unidad de flash, la unidad de flash proporcionará cobertura de flash óptima de acuerdo con el tamaño del sensor de imagen (formato APS-C/formato de 35 mm) de la cámara.

Zoom manual

Es posible ajustar manualmente la cobertura del zoom independientemente de la distancia focal utilizada en ese momento (zoom manual).

Pulse el botón ZOOM para seleccionar la cobertura del flash deseada.

- La cobertura del zoom cambia en el siguiente orden.
105 mm → 70 mm → 50 mm → 35 mm → 28 mm → 24 mm → A ZOOM
→ 105 mm → . . .



- Si el zoom se ajusta manualmente, [M ZOOM] se muestra encima de la cobertura del zoom.

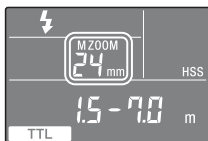

- Si la cobertura del flash se ajusta a un valor inferior a la distancia focal del objetivo que se está utilizando, la periferia de la imagen se oscurece.
- La cobertura del flash del zoom manual del panel LCD es el ángulo de visión de la distancia focal del formato de 35 mm

Panel panorámico incorporado (ángulo de zoom de 16 mm)

Si se saca el panel panorámico incorporado, se amplía la cobertura del flash hasta alcanzar una distancia focal de 16 mm

Saque el panel panorámico y colóquelo delante del tubo del flash y, a continuación, eche para atrás la lámina de rebote.

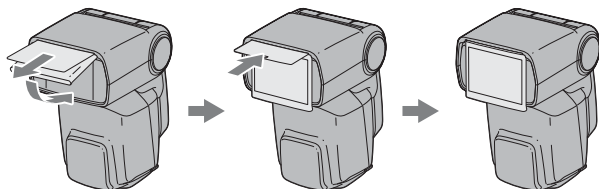

- [WIDE] se muestra en el panel LCD.
- Cuando vuelva a guardar el panel panorámico, insértelo completamente.
- No extraiga el adaptador de gran angular por la fuerza. Se podría dañar.
- Cuando tome fotografías de sujetos planos desde enfrente con una distancia focal de aproximadamente 16 mm es posible que la periferia de la pantalla se oscurezca ligeramente debido a que las distancias focales del centro y de la periferia de la pantalla sean diferentes.
- Si utiliza un objetivo gran angular con una distancia focal inferior a los 16 mm es posible que la periferia de la pantalla se oscurezca.
- La distancia focal se corresponde con la distancia focal del formato de 35 mm equivalente.
- Esta unidad de flash no admite el ángulo de visión de un objetivo de ojo de pez F2,8 de 16 mm
- Cuando guarde la unidad de flash en el estuche suministrado, inserte el panel panorámico y la lámina de rebote en el interior del cabezal del flash.

Cobertura del flash y distancia focal

Cuanto mayor sea la distancia focal del objetivo de una cámara, más lejos puede estar el sujeto que se fotografía; sin embargo, el área que se puede cubrir es más pequeña. Por el contrario, con una distancia focal menor, los sujetos se pueden fotografiar con una cobertura más amplia. La cobertura del flash es el área que puede cubrir uniformemente la luz del flash con una intensidad definida o superior, expresada como un ángulo. La cobertura del flash con la que puede tomar fotografías está determinada por la distancia focal.

Al estar determinada la cobertura del flash de acuerdo con la distancia focal, la cobertura del flash se puede expresar como una cifra para la distancia focal.

Flash de rebote

Aparecen sombras fuertes cuando se utiliza el flash con una pared directamente detrás del sujeto. Si apunta el flash hacia el techo, podrá iluminar el sujeto mediante la luz reflejada y reducirá la intensidad de las sombras para producir una luz más suave en la pantalla.

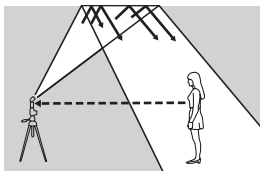



Flash de rebote

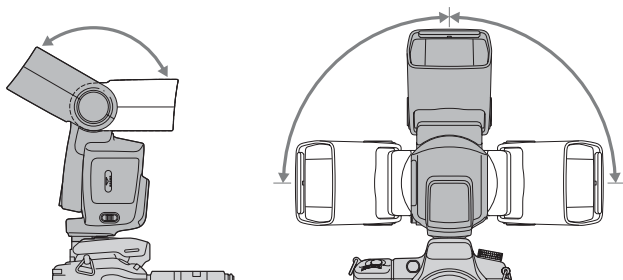

Flash normal

Gire la unidad de flash hacia arriba o hacia la izquierda y derecha mientras sujeta la cámara con fuerza.



-  aparece en el panel LCD.

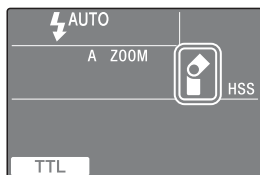

El flash se puede ajustar en los siguientes ángulos.

- Hacia arriba: 45°, 60°, 75°, 90°, 120°, 150°
- Hacia abajo: 10° (consulte “Fotografía de acercamiento (rebote hacia abajo)” página 40)
- A la derecha: 30°, 45°, 60°, 90°
- A la izquierda: 30°, 45°, 60°, 90°

- Si gira el flash hacia arriba, el alcance del flash no se muestra en el panel LCD. También se borra la sincronización de alta velocidad (página 46).
- Si gira el flash hacia arriba, el indicador de rebote no se muestra.
- Utilice un techo o pared blancos para que se refleje el flash. Una superficie de color puede cambiar el color de la luz reflejada. No se recomiendan techos altos ni cristales.

Ajuste del ángulo de rebote

Si utiliza simultáneamente una luz directa y de rebote de la unidad de flash, se producirá una iluminación irregular. Determine el ángulo de rebote con respecto a la distancia existente hasta la superficie reflectante, la distancia desde la cámara hasta el sujeto, la distancia focal del objetivo, etc.

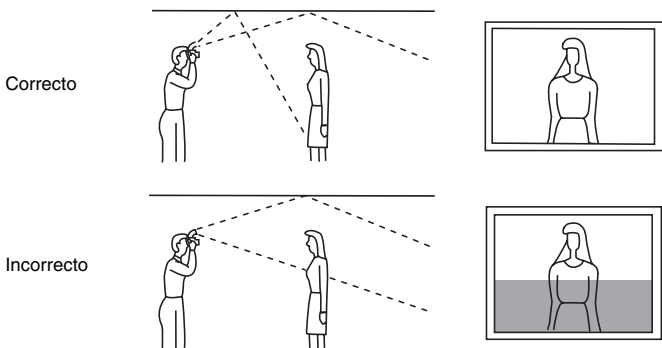

Cuando se rebota el flash hacia arriba

Determine el ángulo según la tabla facilitada a continuación.

Distancia focal del objetivo	Ángulo de rebote
70 mm como mínimo	45°
28 - 70 mm	60°
28 mm como máximo	75°, 90°

Utilización de la lámina de rebote

La lámina de rebote resalta los ojos del sujeto y le confiere un aspecto más animado.

- La lámina de rebote se extrae cuando se saca el panel panorámico. Inserte de nuevo el panel panorámico.
- Si utiliza la lámina de rebote, ajuste el ángulo de rebote en 90° hacia arriba.

Flash de rebote de ajuste rápido

Si toma fotografías en posición vertical, puede utilizar el mismo destello de rebote que el usado para las fotografías en posición horizontal y usar también el panel de control en el sentido correspondiente.

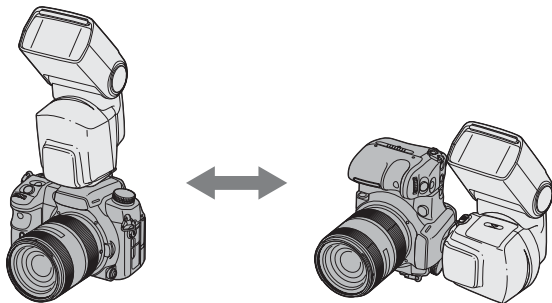

Rebote lateral de 90°

Si el ángulo de rebote se ajusta en 90° lateral y 0° hacia arriba al tomar una fotografía en posición vertical, el extremo posterior y superior de la fotografía pueden estar oscuros. En este caso, utilice el panel panorámico incorporado o ajuste el ángulo de rebote en 0° lateral.

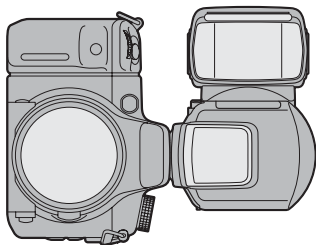

-  parpadea en el panel LCD.
- Si la cobertura del flash del zoom se ajusta en [A ZOOM] cuando se utiliza el rebote de 90° lateral, la cobertura se establece automáticamente en gran angular. En este caso, el alcance del flash es menor que el del rebote de 0° lateral.

Fotografía de acercamiento (rebote hacia abajo)

Incline el flash ligeramente hacia abajo cuando haga fotografías de objetos que están entre 0,7 m y 1,5 m de la cámara para asegurar una iluminación precisa.

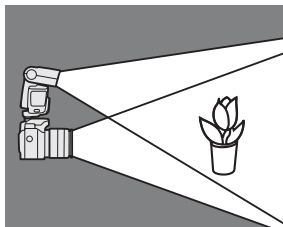

Gire el flash hacia abajo mientras sujeta firmemente la cámara.

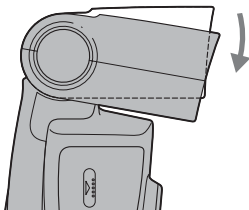

- El ángulo de rotación es 10°.

-  aparece en el panel LCD.

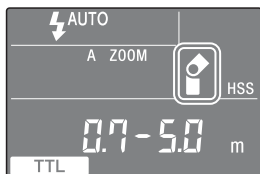

- Cuando se hacen fotografías a una distancia de menos de 0,7 m, el flash no podrá iluminar todo el sujeto y la parte inferior de la imagen estará más oscura. Utilice un flash independiente, flash doble para macro o lámpara anular.
- El rebote hacia abajo sólo se puede utilizar si el ángulo de rebote está ajustado en 0° o 90° lateral.
- Los objetivos muy largos pueden obstruir la luz del flash.

Flash manual (M)

La medición de flash TTL normal ajusta automáticamente la intensidad del destello para darle una exposición correcta del sujeto. El flash manual le da una intensidad de destello fija, independientemente del brillo del sujeto y del ajuste de la cámara.

- El flash manual sólo se puede usar en el modo M de la cámara. En otros modos, la medición TTL se selecciona automáticamente.
- El flash manual no se ve afectado por la reflexión del sujeto, por lo que conviene utilizarlo con sujetos de gran o de muy baja reflexión.

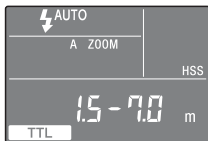

Medición de flash TTL

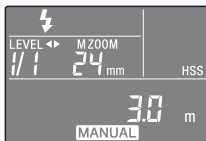

Medición de flash manual

1 Seleccione el modo M en la cámara.

2 Pulse el botón TTL/M para mostrar **MANUAL** en el panel LCD.

- Los modos cambian en el siguiente orden.

TTL , **MANUAL** , **MULTI**

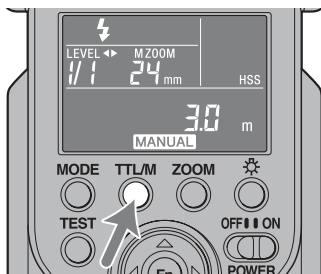

3 Pulse el botón < o > para seleccionar el nivel de potencia que desea ajustar.

- El nivel de potencia cambia en el siguiente orden.

1/1 → 1/2 → 1/4 → 1/8 → 1/16 → 1/32

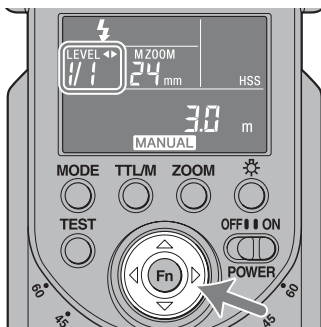

Continúa en la página siguiente

- Si pulsa el botón del obturador hasta la mitad, la distancia a la que se obtiene la exposición correcta aparece en el panel LCD.

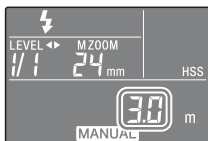

Se obtiene una exposición correcta a menos de 1,5 m.



Se obtiene una exposición correcta a más de 28 m.

- En la fotografía con flash manual, si el nivel de potencia se ajusta en 1/1, el flash se disparará con toda la potencia. El rango de nivel de potencia (p. ej. 1/1 → 1/2) se corresponde con el rango de apertura (p. ej. F4 → 5,6).
- La indicación de comprobación de alcance del flash del botón TEST (destella en verde) no funciona tras tomar una fotografía con el flash manual.
- Si utiliza las funciones personalizadas, es posible que el flash manual se seleccione sin cambiar la cámara al modo M (página 73).

Flash TTL

El flash manual le da una intensidad de destello fija, independientemente del brillo del sujeto y del ajuste de la cámara. El flash TTL* mide la luz existente desde el sujeto que se refleja a través del objetivo.

La medición TTL también cuenta con una función de medición P-TTL, que añade destellos preliminares a la medición TTL, y una función de medición ADI, que añade datos sobre la distancia a la medición P-TTL.

Esta unidad de flash define todas las mediciones P-TTL y ADI como flash TTL y se ilumina **TTL** en el panel LCD.

*TTL = a través del objetivo

- La medición ADI es posible en combinación con un objetivo que disponga de un codificador de distancia incorporado. Antes de utilizar la función de medición ADI, consulte las especificaciones del manual de instrucciones suministrado con el objetivo para comprobar si el objetivo dispone de codificador de distancia incorporado.

Sincronización de alta velocidad (HSS)



Sincronización de alta velocidad



Flash normal

La sincronización de alta velocidad elimina las restricciones de la velocidad de sincronización del flash y permite que se utilice el flash en todo el rango de velocidades del obturador de la cámara. El rango de apertura seleccionable aumenta para permitir la toma de fotografías con flash con apertura panorámica, lo cual deja al fondo desenfocado y resalta el motivo principal. Aunque tome fotografías en los modos A o M con un f-stop abierto, si el fondo es muy brillante y la fotografía saldría en condiciones normales con sobreexposición, podrá ajustar la exposición mediante el obturador de alta velocidad.

Para ver detalles sobre el ajuste de las funciones HSS, consulte “Ajuste personalizado” (página 73).

Velocidad de sincronización del flash

La toma de fotografías con flash se asocia normalmente con una velocidad de obturación máxima denominada velocidad de sincronización del flash. Esta restricción no se aplica a cámaras diseñadas para tomar fotografías con sincronización de alta velocidad (HSS), ya que permiten la toma de fotografías con flash con la velocidad de obturación máxima de la cámara.

Flashes múltiples (MULTI)

El flash se activa varias veces cuando el obturador está abierto (flashes múltiples). Los flashes múltiples permiten capturar en una fotografía el movimiento del sujeto para su análisis posterior.

- Para hacer fotografías de flashes múltiples, el modo M debe estar ajustado en la cámara.

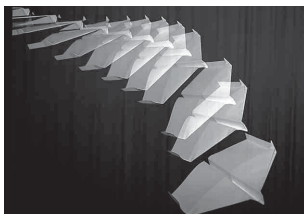

- 1 Ajuste la cámara en el modo M.
- 2 Pulse el botón TTL/M para mostrar **MULTI** en el panel LCD.

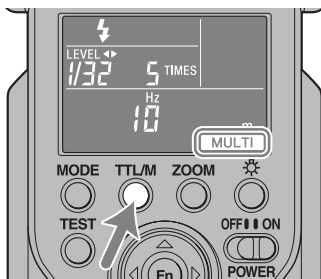

3 Pulse el botón Fn para que [TIMES] parpadee.

- En el panel LCD se muestra el número de destellos de los flashes múltiples.

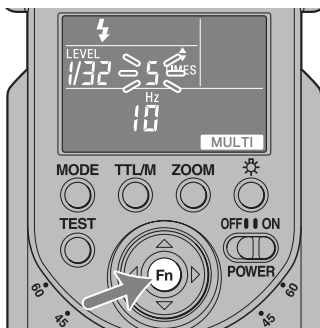

4 Pulse el botón Δ o ∇ para seleccionar el número de destellos.

- A continuación se indican los número de destellos que se pueden seleccionar.
--, 100, 90, 80, 70, 60, 50, 45, 40, 35, 30, 25, 20, 15, 10, 9, 8, 7, 6, 5, 4, 3, 2
- Mantenga pulsado el botón Δ o ∇ para cambiar el valor repetitivamente.
- Si selecciona "--", los destellos continúan a la frecuencia establecida cuando el obturador está abierto.

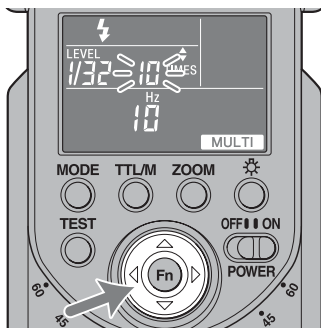

5 Pulse el botón Fn para que [Hz] parpadee.

- La frecuencia de flashes múltiples actual (destellos por segundo) se muestra en el panel LCD.

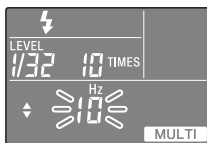

6 Pulse el botón Δ o ∇ para seleccionar la frecuencia de los destellos.

- A continuación se indican las frecuencias de destellos que se pueden seleccionar.

100, 90, 80, 70, 60, 50, 40, 30, 20, 10, 9, 8, 7, 6, 5, 4, 3, 2, 1

- Mantenga pulsado el botón Δ o ∇ para cambiar el valor reiteradamente.

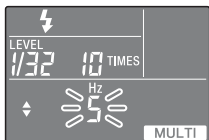

7 Pulse el botón Fn para hacer que el indicador de nivel de potencia parpadee.

- Se muestra el nivel de potencia actual.

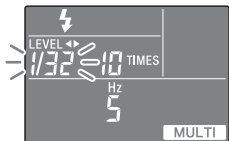

8 Pulse el botón \triangleleft o \triangleright para seleccionar el nivel de potencia que desea ajustar.

- A continuación se indican los niveles de potencia que se pueden seleccionar.

1/8, 1/16, 1/32

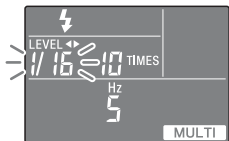

9 Pulse el botón Fn.

10 Ajuste la velocidad y la abertura de obturación.

- La velocidad de obturación se calcula de la siguiente forma para ajustarse a la frecuencia de destellos seleccionada y al número de destellos.

$\text{Número de destellos (TIME)} \div \text{Frecuencia de destello (Hz)} = \text{Velocidad de obturación}$

Por ejemplo, si se seleccionan 5 Hz y diez destellos, $10 \div 5 = 2$ requiere una velocidad de obturación de más de dos segundo.

11 Cuando el flash esté totalmente cargado, pulse el botón del obturador para tomar la fotografía.

- En el panel LCD se muestra la distancia a la que se obtiene la exposición correcta con un solo destello.
- Cuando se toman fotografías con flashes múltiples es recomendable utilizar un trípode para evitar vibraciones.
- El destello de prueba se activará a la frecuencia/número/nivel seleccionado cuando se pulsa el botón TEST si [TEST1] está seleccionado en el ajuste personalizado. Si [TEST3] o [TESTM] está seleccionado, los tres destellos o el destello de modelaje de cuatro tienen prioridad.
- El uso de los ajustes personalizados permite configurar la cámara para tomar fotografías de flashes múltiples sin tener que seleccionar el modo M (página 73).

Número máximo de destellos continuos

El número máximo de destellos continuos durante la fotografía con flashes múltiples está limitado por la carga de la batería. Utilice los valores siguientes a modo de guía.

Con pilas alcalinas

Nivel de potencia	Frecuencia del destello (Hz)																			
	100	90	80	70	60	50	40	30	20	10	9	8	7	6	5	4	3	2	1	
1/8	4	4	4	4	4	4	4	4	4	4	5	5	6	6	6	7	8	10	14	14
1/16	8	8	8	8	8	8	8	8	8	8	10	15	15	15	20	20	20	35	40	100
1/32	14	14	14	14	14	18	18	20	20	25	35	35	40	50	50	50	50	100	100*	

*100 significa más de 100.

Con pilas de hidruro de níquel-metal (si se utiliza 2500 mAh)

Nivel de potencia	Frecuencia del destello (Hz)																		
	100	90	80	70	60	50	40	30	20	10	9	8	7	6	5	4	3	2	1
1/8	4	4	4	4	4	4	5	5	5	7	7	7	7	10	10	15	20	50	100
1/16	8	8	8	8	8	9	10	10	10	15	15	15	20	20	30	50	100	100*	100*
1/32	15	17	17	17	18	18	18	20	25	50	60	70	70	70	70	100*	100*	100*	100*

*100 significa más de 100.

- El número máximo de destellos varía según el tipo de pila y su estado. Si se utiliza el adaptador de batería externa FA-EB1AM (opcional), el número máximo de destellos aumentará con respecto a los valores anteriores.

Modo de flash inalámbrico (WL)

Las fotografías tomadas con el flash instalado en la cámara se ven planas, como en la fotografía ①. En estos casos, desmonte la unidad de flash de la cámara y colóquela en la posición que produzca un efecto tridimensional más fuerte, como en la fotografía ②. Si utiliza 2 o más unidades de flash, se pueden obtener unas condiciones de luz más detalladas tal y como se muestra en la fotografía ③. Cuando se hace este tipo de fotografía con una cámara réflex de un objetivo, la cámara y la unidad de flash están casi siempre conectadas por cable. Este flash elimina la necesidad de un cable para transmitir las señales a la unidad de flash utilizando la luz del flash como señal. La cámara determina automáticamente la exposición correcta.



Flash normal



Flash inalámbrico



Flash inalámbrico
(Modo de control de proporción de luz)

Alcance del flash inalámbrico

El flash inalámbrico utiliza como señal la luz del flash para activar la unidad de flash fuera de cámara. Respete los siguientes puntos a la hora de colocar la cámara, el flash y el sujeto.

- Fotografié en lugares interiores oscuros.
- Si gira el tubo de flash utilizando la función de flash de rebote (página 35) para que el receptor de señal inalámbrico apunte hacia la cámara, será más fácil que el flash reciba la señal desde la cámara.
- Coloque el flash externo dentro de la zona gris en el siguiente diagrama.

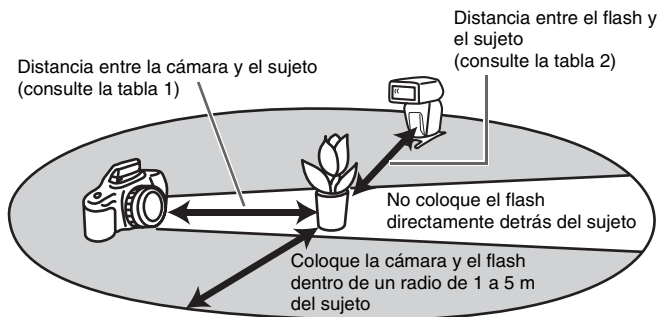

Distancia cámara-HVL-F58AM-sujeto

	Distancia cámara-sujeto (tabla 1)	Distancia HVL-F58AM - sujeto (tabla 2)				
		Cualquiera salvo HSS	HSS			
Velocidad de obturación	Todas las velocidades de obturación	Velocidad de sincronización o inferior	1/250 s	1/500 s	1/1000 s	1/2000 s
Abertura						
2,8	1,4 - 5	1,4 - 5	1 - 3,5	1 - 2,5	1 - 1,7	1 - 1,2
4	1 - 5	1 - 5	1 - 2,5	1 - 1,7	1 - 1,2	-
5,6	1 - 5	1 - 5	1 - 1,7	1 - 1,2	-	-

Unidad: m

- El cálculo de las distancias de la tabla anterior presupone la utilización de la especificación ISO 100. Si se utiliza la especificación ISO 400, las distancias deben multiplicarse por dos (se presupone un límite de 5 m).
- El alcance del flash no aparece en el panel LCD cuando se utiliza el flash inalámbrico.

Notas sobre el flash inalámbrico

- No puede utilizar un exposímetro de flash ni un colorímetro en el modo de flash inalámbrico debido a que el flash preliminar se apaga.
- El destello de prueba del flash inalámbrico esté en el modo de destello de prueba seleccionado actualmente. Se produce un destello con [TEST1] y tres destellos con [TEST3]. Los destellos se producen continuamente durante cuatro segundos con [TESTM]. Para obtener más información sobre el destello de prueba, consulte "Ajuste personalizado" (página 73).
- La posición del zoom del HVL-F58AM se ajusta automáticamente en 24 mm. No se recomienda ajustar una posición del zoom distinta de 24 mm.
- En el modo de flash inalámbrico, la medición ADI se cancelará y la medición de destellos P-TTL se utilizará automáticamente (página 42).
- No pueden utilizarse flashes múltiples.
- Si se utiliza cerca de otro flash inalámbrico, puede cambiar el canal en los ajustes personalizados para evitar interferencias (página 73).
- Cuando tome fotografías con el flash inalámbrico, es posible que éste se apague en casos poco frecuentes por error debido a la electricidad estática que haya en el ambiente o al ruido electromagnético.

Cuando no se utilice el flash, seleccione  mediante el botón MODE.

Continúa en la página siguiente

- La unidad de flash puede, en contadas ocasiones, proporcionar una luminiscencia incorrecta porque la luz de la señal no alcanza el sujeto. Esto se debe a la posición de instalación del flash inalámbrico. Para evitar una incorrecta luminiscencia, cambie la posición de instalación del flash inalámbrico o bien el ajuste del canal inalámbrico en la configuración personalizada (página 73).

Abertura y cierre del minisoporte

- El minisoporte es plegable y debe abrirse si se utiliza.



Instalación y desmontaje del minisoporte

- Utilice el minisoporte suministrado cuando la unidad de flash está fuera de la cámara.

Montaje

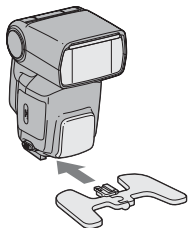

Desmontaje

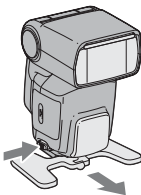

- Es posible instalar la unidad de flash en un trípode mediante los orificios roscados para el trípode del minisoporte. Utilice el trípode equipado con el tornillo de menos de 5,5 mm. Puesto que el trípode equipado con el tornillo de más de 5,5 mm no puede sujetar firmemente el minisoporte, el minisoporte podría dañarse.

- Si el minisoporte se separa en dos, encaje la pieza del eje en la otra pieza.

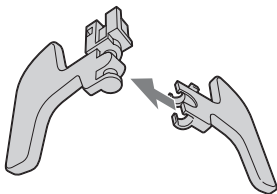

Posibilidad de esta unidad de flash de tomar fotografías con flash inalámbrico

Con esta unidad de flash se pueden utilizar los siguientes métodos para hacer fotografías con un flash inalámbrico.

[1] Fotografía con flash inalámbrico si la cámara incluye un flash incorporado

Si utiliza el flash incorporado de la cámara como controlador, esta unidad de flash puede utilizarse como un flash independiente.

[2] Fotografía con flash inalámbrico si la cámara no incluye un flash incorporado (sin control de proporción de luz)

Aunque la cámara no disponga de un flash incorporado, se pueden tomar fotografías con un flash inalámbrico si esta unidad de flash se utiliza como un controlador y otra unidad de flash como flash independiente.

[3] Fotografía con flash inalámbrico con control de proporción de luz

Se pueden tomar fotografías con el flash inalámbrico si se controla la proporción de luz de varios grupos de unidades de flash utilizando esta unidad de flash como controlador.

- (1) Si utiliza el HVL-F58AM/HVL-F42AM como flash independiente, se puede controlar la proporción de luz de hasta 3 grupos ([CTRL], [RMT], [RMT2]). Puede utilizar esta función con un DSLR-A900/A700.
 - (2) Si utiliza el HVL-F56AM/HVL-F36AM como flash independiente, se puede controlar la proporción de luz de hasta 2 grupos ([CTRL], [RMT]). Puede utilizar esta función con un DSLR-A900.
- Para más detalles, consulte “Combinación de cámara, flash independiente y controlador” (página 58).

- Puede utilizar varios flashes independientes al mismo tiempo.
- El flash independiente se activa con el nivel de potencia establecido en cada flash cuando el flash independiente está ajustado en el modo MANUAL.
- En este manual, el término “controlador” se refiere a la unidad de flash montada en la cámara, y “flash independiente” se refiere a una unidad de flash que se ha desmontado de una cámara para ser usada.

Combinación de cámara, flash independiente y controlador

Tipos		Cámara*1	Flash independiente*1	Controlador*2
[1]Con flash-incorporado		Cámaras digitales réflex de un solo objetivo con flash incorporado	HVL-F58AM/HVL-F42AM/HVL-F56AM/HVL-F36AM	Flash incorporado de la cámara
[2]Sin flash-incorporado		Cámaras sin flash incorporado DSLR-A900	HVL-F58AM*3/HVL-F42AM	HVL-F58AM: Modo [CTRL1]*4
			HVL-F58AM/HVL-F42AM/HVL-F56AM/HVL-F36AM	HVL-F58AM: Modo [CTRL2]*4*5
[3]Control de proporción de luz	[3]-(1) Control de hasta 3 grupos	DSLR-A700/ DSLR-A900	HVL-F58AM/HVL-F42AM*6	HVL-F58AM: Modo [CTRL1]*4
	[3]-(2) Control de hasta 2 grupos	DSLR-A900	HVL-F58AM/HVL-F42AM/HVL-F56AM/HVL-F36AM	HVL-F58AM: Modo [CTRL2]*4*5

*1 Para obtener información sobre cámaras y unidades de flash no incluidas en la tabla anterior, consulte el manual de instrucciones suministrado con los productos.

*2 Si se utiliza el DSLR-A100/A200/A300/A350, esta unidad de flash no se puede ajustar en el modo de controlador. Si la unidad de flash ya está ajustada en el modo de controlador, el ajuste se cancelará automáticamente. Para otras cámaras, consulte el manual de instrucciones suministrado con las cámaras.

*3 Ajuste el control inalámbrico/modo remoto en [RMT].

*4 Esta unidad de flash dispone de dos modos de control inalámbrico, [CTRL1] y [CTRL2]. El indicador de controlador inalámbrico del panel LCD se muestra de la siguiente manera.

Modo [CTRL1]: [CTRL+]

Seleccione este modo si se utiliza el HVL-F58AM/HVL-F42AM como flash independiente.

Modo [CTRL2]: [CTRL]

Seleccione este modo si se utiliza el HVL-F56AM/HVL-F36AM como flash independiente.

Cuando cambie el modo de controlador, ajuste [C03] en la configuración personalizada (página 73).

*5 Si se utiliza el DSLR-A700, esta unidad de flash no se puede ajustar en [CTRL](CTRL2). Si la unidad de flash ya está ajustada en [CTRL], el ajuste se cancelará automáticamente. Para otras cámaras, consulte el manual de instrucciones suministrado con las cámaras.

*6 El HVL-F42AM utilizado como flash independiente se incluye dentro del grupo [RMT].

[1] Fotografía con flash inalámbrico con flash incorporado en la cámara

Utilice sólo una unidad de flash independiente, usando como señal la luz del flash incorporado.

Flash incorporado



Unidad de flash

1 Instale la unidad de flash en la cámara y encienda la unidad de flash y la cámara.

2 Ajuste la cámara en flash inalámbrico.

- El método de ajuste difiere en función de la cámara utilizada. Para obtener más información, consulte el manual de instrucciones de la cámara.
- Si la cámara se ajusta en el modo inalámbrico, el flash también se ajustará en flash inalámbrico automáticamente, y se mostrará WL en el panel LCD. La información del canal del flash se transmite a la cámara.
- El nivel de luz se puede cambiar incluso para el modo de flash inalámbrico. Para obtener más información consulte la página 73.

3 Extraiga la unidad de flash de la cámara y levante el flash incorporado.

4 Prepare la cámara y la unidad de flash.

- Prepare la cámara y la unidad de flash en un lugar oscuro, como en interiores.
- Consulte la página 54 para obtener información.

5 Asegúrese de que el flash incorporado y la unidad de flash están totalmente cargados.

- “⚡” se enciende en el visor cuando se ha cargado totalmente el flash incorporado.
- Cuando la unidad de flash se ha cargado totalmente en el modo de flash inalámbrico, el iluminador de autofocus de la parte delantera parpadea y el botón TEST se ilumina de color ámbar.

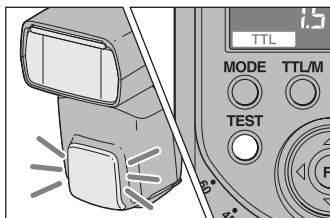

6 Utilice el destello-de prueba para comprobar el flash.

- Asegúrese de que el modo inalámbrico remoto de la unidad de flash esté ajustado en [RMT] o [RMT2].
- Durante la toma de fotografías con flash inalámbrico, el método usado para el destello-de prueba varía en función de la cámara utilizada. Para obtener más información, consulte el manual de instrucciones de la cámara.
- Si el flash-de prueba no funciona, cambie la posición de la cámara, flash y sujeto, o apunte el receptor de señal inalámbrico hacia la cámara.

7 Compruebe nuevamente que el flash integrado y la unidad de flash están totalmente cargados y pulse el botón del obturador para tomar la fotografía.

Ajuste del flash inalámbrico mediante el flash solo

Una vez realizada la configuración del flash inalámbrico en el paso [1], si continúa usando la misma combinación de cámara y flash sin cambiar el canal del flash inalámbrico, también podrá ajustar el flash y la cámara de manera independiente del flash inalámbrico.

Ajuste de la cámara:

Ajústela en modo de flash inalámbrico.

Para obtener más información, consulte el manual de instrucciones suministrado con la cámara.

Ajuste del flash:

- 1 Pulse el botón TTL/M para mostrar **TTL** o **MANUAL**.**
 - Cuando seleccione **MANUAL**, la unidad de flash se dispara con el nivel de potencia que desee ajustar.
- 2 Pulse el botón MODE repetidamente para mostrar [⚡WL].**
- 3 Pulse el botón Fn.**
- 4 Pulse el botón ◀ o ▶ para que parpadee [RMT] o [RMT2].**
- 5 Pulse el botón Fn.**
 - Asegúrese que el canal inalámbrico del flash independiente se ajuste en el mismo canal que el controlador. Para ver detalles sobre el ajuste del canal inalámbrico, consulte “Ajuste personalizado” (página 73).

[2] Fotografía con flash inalámbrico sin flash incorporado en la cámara

Se puede tomar una fotografía con un flash inalámbrico usando 2 unidades de flash, una como controlador y otra como unidad de flash independiente, aunque la cámara carezca de flash incorporado.

La unidad de flash se debe utilizar como el controlador.

Esta unidad de flash



Flash independiente

- 1 **Ajuste la cámara, el flash (controlador) y el flash (flash independiente) en el modo de flash inalámbrico.**

Ajuste de la cámara:

Ajuste la cámara en flash inalámbrico.

Para obtener más información, consulte el manual de instrucciones suministrado con la cámara.

Ajuste del controlador:

- 1 **Pulse el botón MODE repetidamente para mostrar [⚡WL].**
- 2 **Pulse el botón Fn.**
- 3 **Pulse el botón ◀ o ▶ para que parpadee [CTRL].**
- 4 **Pulse el botón Fn.**

5 Pulse el botón < o > para que parpadee RATIO [OFF].

6 Pulse el botón Fn.

- Se muestra [CTRL+] o [CTRL].

Ajuste del flash independiente:

Ajuste el flash inalámbrico cuando la unidad de flash está conectada a la cámara y, a continuación, desmóntelo de la cámara. Para obtener más información, consulte el manual de instrucciones suministrado con el flash externo. Si el HVL-F58AM se utiliza como flash independiente, consulte la página 62 y ajuste el modo remoto en [RMT].

2 Conecte el controlador a la cámara y encienda la cámara, el controlador y el flash independiente.

3 Configure la cámara con el controlador y el flash independiente.

- Consulte la página 54 para obtener información.

4 Asegúrese que el controlador y la unidad de flash están totalmente cargados.

- Cuando la unidad de flash se ha cargado totalmente en el modo de flash inalámbrico, el iluminador de autofocus de la parte delantera parpadea y el botón TEST se ilumina de color ámbar.

5 Utilice el destello de prueba para comprobar el flash.

- El método utilizado para el destello de prueba varía en función de la cámara utilizada. Para obtener más información, consulte el manual de instrucciones de la cámara.
- Si el destello de prueba no funciona, cambie la posición de la cámara, flash y sujeto, o apunte el receptor señal inalámbrico hacia la cámara. Asimismo, asegúrese que el canal inalámbrico del flash independiente se ajuste en el mismo canal que el controlador.

6 Compruebe nuevamente que el controlador y la unidad de flash están totalmente cargados y pulse el botón del obturador para tomar la fotografía.

- Aunque **RATIO** se ajuste en [OFF], el controlador emite un destello para transmitir una señal.

[3] Fotografía con flash inalámbrico con control de proporción de luz

Puede tomar una fotografía con el flash inalámbrico mientras controla la proporción de luz del controlador y 2 grupos de unidades de flash independientes (RMT, RMT2).

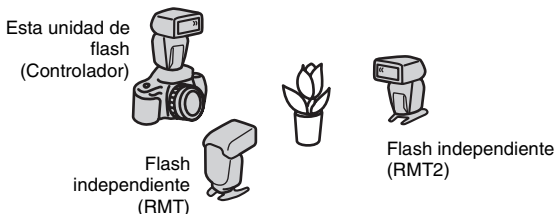

- Cualquier combinación de HVL-F58AM/HVL-F42AM/HVL-F56AM/HVL-F36AM se puede utilizar en un grupo con [RMT]. Para [RMT2], sólo HVL-F58AM ajustado en [CTRL1] se puede utilizar en un grupo.
- Si utiliza el HVL-F56AM/HVL-F36AM como flash independiente, ajuste el modo del controlador en [CTRL2]. En el modo [CTRL2], sólo se puede controlar la proporción de luz de 2 grupos. Para ver detalles sobre el modo de controlador, consulte [C03] en “Ajuste personalizado” (página 73).
- La proporción total del nivel de energía se muestra mediante la visualización del alcance del flash/frecuencia de varios destellos/proporción de destellos en el panel LCD para la fotografía de flash inalámbrico con el control de proporción de luz. Por ejemplo:
Cuando una visualización es [4:2:1], el flash de cada grupo se activa con un nivel de potencia de 4/7, 2/7 y 1/7 de la potencia total.



Continúa en la página siguiente

1 Ajuste la cámara, el flash (controlador) y el flash (flash independiente) en el modo de flash inalámbrico.

Ajuste de la cámara:

Ajuste la cámara en flash inalámbrico.

Para obtener más información, consulte el manual de instrucciones suministrado con la cámara.

Ajuste del controlador:

1 Pulse el botón MODE repetidamente para mostrar [⚡WL].

2 Pulse el botón Fn.

3 Pulse el botón ◀ o ▶ para que parpadee [CTRL].

4 Pulse el botón Fn.

5 Pulse el botón ◀ o ▶ para que parpadee RATIO [ON].

6 Pulse el botón Fn.

7 Pulse el botón Δ o ▽ para seleccionar la proporción de luz.

- La proporción de luz se puede ajustar en los siguientes valores
1, 2, 4, 8, 16, --*

* La unidad de flash no puede emitir destellos cuando la proporción de luz está ajustada en [--].

8 Pulse el botón ◀ o ▶ para seleccionar la proporción de luz del controlador y de las unidades de flash independientes (RMT, RMT2).

- Ajuste la proporción de nivel de potencia en [--] en la unidad de flash cuando utilice un flash independiente (RMT/RMT2) que no desee activar cuando utilice la unidad de flash con el controlador tras ajustar la unidad de flash en [CTRL1].

9 Pulse el botón Fn.

10 Pulse el botón TTL/M para mostrar **TTL**.

- Si **MANUAL** está seleccionado, el flash de ajuste manual se utiliza con el control de proporción de luz.

Ajuste del flash independiente:

Ajuste el flash inalámbrico cuando la unidad de flash está conectada a la cámara y, a continuación, desmóntelo de la cámara. Para obtener más información, consulte el manual de instrucciones suministrado con el flash externo. Si el HVL-F58AM se utiliza como flash independiente, consulte la página 62.

2 Conecte el controlador a la cámara y encienda la cámara, el controlador y el flash independiente.

3 Configure la cámara con el controlador y el flash independiente.

- Consulte la página 54 para obtener información.

4 Asegúrese de que el controlador y la unidad de flash están totalmente cargados.

- Cuando la unidad de flash se ha cargado totalmente en el modo de flash inalámbrico, el iluminador de autofocus de la parte delantera parpadea y el botón TEST se ilumina de color ámbar.

5 Utilice el destello de prueba para comprobar el flash.

- El método utilizado para el destello de prueba varía en función de la cámara utilizada. Para obtener más información, consulte el manual de instrucciones de la cámara.
- Si el destello de prueba no funciona, cambie la posición de la cámara, flash y sujeto, o apunte el receptor de señal inalámbrico hacia la cámara. Asimismo, asegúrese de que el canal inalámbrico del flash independiente se ajuste en el mismo canal que el controlador.

6 Compruebe nuevamente que el controlador y la unidad de flash están totalmente cargados y pulse el botón del obturador para tomar la fotografía.

Conexión de la cámara y el flash mediante un cable

La utilización de cables FA-CC1AM (opcional) para flashes independientes permite la toma de fotografías con unidades de flash fuera de la cámara. Es posible conectar hasta cuatro flashes. Poder tomar fotografías sin tener en cuenta la posición del flash, proporciona una libertad considerable para crear una gran variedad de efectos de sombras en el sujeto.

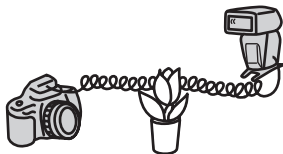

- Las unidades de flash con terminales accesorios pueden conectarse directamente.

1 Extraiga la tapa del terminal.

2 Enchufe el cable en el terminal accesorio.

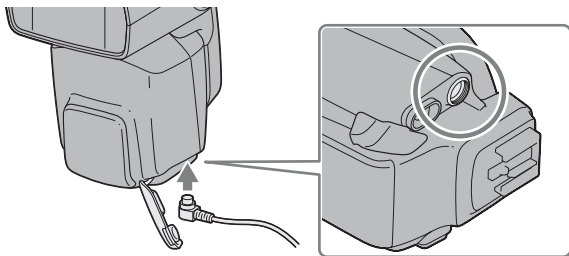

- En este modo, la medición ADI se cancelará y la medición de destellos preliminares TTL se utilizará automáticamente (página 42).
- La sincronización de alta velocidad del modo P no se puede utilizar al conectar el flash mediante el cable FA-CC1AM (opcional) para flash independiente.
- En el modo de flash TTL, todas las unidades de flash tienen el mismo nivel de potencia.
- Al tomar fotografías con un cable independiente, el modo de controlador inalámbrico se cancela automáticamente y no es posible hacer fotografías mediante flash con el control de proporción de luz.

Utilización del adaptador de batería externa

El adaptador de batería externa FA-EB1AM (opcional) se puede utilizar como una fuente de alimentación externa.

- 1 Extraiga la tapa del terminal.**
- 2 Inserte el enchufe del cable de conexión al terminal de alimentación externo.**

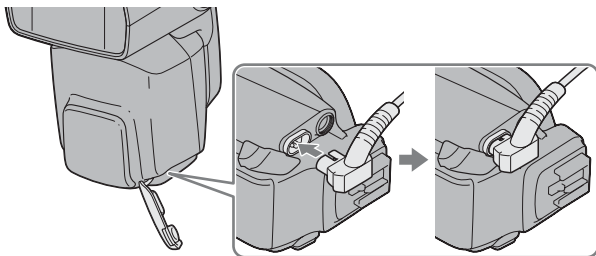

- Para el terminal de alimentación externa o los terminales accesorios, utilice un adaptador de batería o cable externos.

Iluminador de autofocus

Con poca luz o cuando el sujeto tiene poco contraste, al pulsar el botón del obturador hasta la mitad para activar el autofocus, se enciende la luz roja de la parte frontal de la unidad de flash. Es el iluminador de autofocus utilizado para ayudar al autofocus.

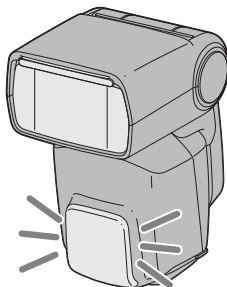

- El iluminador de autofocus funciona incluso cuando [] se muestra en el panel LCD.
- El iluminador de autofocus de la cámara no funciona mientras está funcionando el iluminador de autofocus del flash.
- El iluminador de autofocus no funciona cuando se utiliza el autofocus continuo en el modo de enfoque (cuando se enfoca continuamente sobre un sujeto en movimiento).
- Es posible que el iluminador de autofocus no funcione si la distancia focal del objetivo es superior a 300 mm. La unidad de flash no funcionará si se extrae de la cámara.

Restablecimiento de los ajustes predeterminados

Pulse los botones **MODE** y **TTL/M** a la vez durante tres segundos.

Se restablecerán los ajustes predeterminados de la mayoría de las funciones del flash.

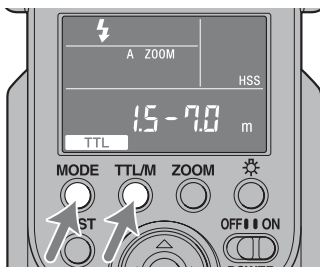

Elemento	Ajustes predeterminados	Página
Flash activado/desactivado	Activado (⚡ Auto o ⚡)	21
Cobertura del flash (zoom)	Zoom automático (105 mm)	31
Modo de flash (TTL/M/MULTI)	TTL	42, 47
Flash inalámbrico (WL)	RMT	53
Proporción de luz	1:1:1	65
Nivel de potencia en TTL/M (LEVEL)	1/1	42, 47
Nivel de potencia en flashes múltiples (LEVEL)	1/32	47
Frecuencia en flashes múltiples (Hz)	5	47
Repetición en flashes múltiples (TIMES)	10	47

El ajuste personalizado no se restablece.

Ajuste personalizado

Los distintos ajustes de flash pueden cambiarse según sea necesario.

Puede cambiar los siguientes ocho elementos.

- Ajuste HSS (activado/desactivado)
- Ajuste del canal inalámbrico (canales 1 a 4)
- Ajuste del modo de controlador inalámbrico (1/2)
- Modos de fotografía en los que se puede ajustar el flash manual o los flashes múltiples (sólo en modo M/todos los modos)
- Ajuste del destello de prueba (una vez/3 veces/4 segundo)
- Tiempo para el ahorro de energía (30 segundo/3 minuto/30 minuto/ninguno)
- Tiempo para el ahorro de energía cuando se utiliza el flash inalámbrico (60 minuto/ninguno)
- Unidades del alcance del flash (m/pies)

Realización del ajuste personalizado

El ajuste personalizado cambia de la siguiente manera.

1 Pulse el botón Fn durante tres segundos mientras el interruptor POWER está en la posición ON.

- Se muestra el primer elemento (ajuste HSS).

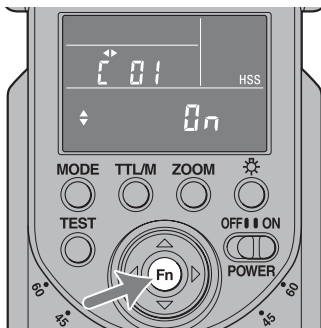

Continúa en la página siguiente

2 Pulse el botón ◀ o ▶ para seleccionar el elemento.

Para obtener información sobre cada ajuste, consulte “Cambio del ajuste personalizado” (página 77).

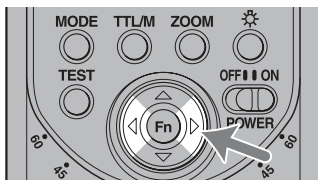

3 Pulse el botón Fn para finalizar el ajuste personalizado.

- El panel LCD vuelve a la indicación original.
- Si un ajuste distinto de los ajustes predeterminados está seleccionado en C03, C04, C06 o C07, **C** permanece encendido en el panel LCD.
- Los ajustes seleccionados se mantienen aunque se apague la unidad de flash o se extraiga la pila.

Realice la selección con el botón Δ o ∇

C01. Ajuste de HSS



activado



desactivado

C02. Ajuste del canal inalámbrico



Canal 1



Canal 2

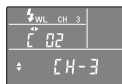

Canal 3

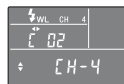

Canal 4

C03. Ajuste del modo de controlador inalámbrico



Control 1



Control 2

C04. Modos de fotografía en el que se puede ajustar el flash manual o los flashes múltiples



Sólo en modo M



Todos los modos

Realice la selección con el botón Δ o ∇

Continúa en la página siguiente

Realice la selección con el botón Δ o ∇

Realice la selección con el botón Δ o ∇

C05. Ajuste del destello de prueba



Una vez



3 veces



4 segundo

C06. Tiempo para ahorro de energía



30 segundo

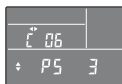

3 minuto

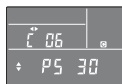

30 minuto

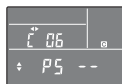

ninguno

C07. Tiempo para ahorro de energía con flash inalámbrico

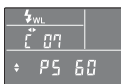

60 minuto



ninguno

C08. Unidades de alcance del flash



m



pies

Cambio del ajuste personalizado

A continuación se describe cómo se pueden cambiar los ajustes personalizados.

Para ajustar la sincronización de alta velocidad (C01)

La sincronización de alta velocidad se puede ajustar.

Pulse el botón Δ o ∇ para seleccionar [ON].

- La indicación cambia entre [ON] y [OFF].
- Esta unidad de flash se ajusta a la sincronización de alta velocidad automáticamente cuando la velocidad del obturador es mayor que la velocidad de sincronización del flash. La velocidad de sincronización del flash puede variar en función de la cámara. Para obtener más información acerca de la velocidad de sincronización del flash, consulte el manual de instrucciones de la cámara.
- Se recomienda tomar fotografías en lugares iluminados.
- La sincronización de alta velocidad no se puede utilizar con el flash de rebote.
- No se recomienda utilizar un exposímetro o un colorímetro con la sincronización de alta velocidad porque interfiere con la correcta exposición y color.
- El alcance del flash es inferior al de la fotografía con flash normal cuando se utiliza la sincronización de alta velocidad. Asegúrese de que el sujeto se encuentra dentro del alcance del flash.
- También puede utilizar la sincronización de alta velocidad cuando se toman fotografías con flash inalámbrico.
- Si selecciona [OFF], se cancela la sincronización de alta velocidad. Cuando se cancela la sincronización de alta velocidad, la velocidad del obturador no puede ser superior a la velocidad de sincronización.

Para cambiar el ajuste de canal del flash inalámbrico (C02)

Puede cambiar el canal inalámbrico para evitar interferencias con otros flashes que se utilicen cerca.

Pulse el botón Δ o ∇ para seleccionar el ajuste deseado.

- La indicación cambia en el siguiente orden.
[CH-1] \leftrightarrow [CH-2] \leftrightarrow [CH-3] \leftrightarrow [CH-4] \leftrightarrow . . .
- Instale la unidad de flash en la cámara y pulse el botón del obturador hasta la mitad de su recorrido tras cambiar el canal.

Para seleccionar el modo de control inalámbrico (C03)

Puede cambiar el modo de control inalámbrico. Esta unidad de flash dispone de dos modos de controlador, [CTRL1] y [CTRL2]. El indicador de controlador inalámbrico del panel LCD se muestra de la siguiente manera.

Modo [CTRL1]: [CTRL+]

Seleccione este modo si se utiliza el HVL-F58AM/HVL-F42AM como flash independiente.

Modo [CTRL2]: [CTRL]

Seleccione este modo si se utiliza el HVL-F56AM/HVL-F36AM como flash independiente.

Pulse el botón Δ o ∇ para seleccionar el modo de control inalámbrico.

- La indicación cambia entre [CTRL1] y [CTRL2].

Para cambiar el modo de fotografía que puede utilizar el modo de flash manual (M) y el modo de flashes múltiples (C04)

Puede cambiar el modo de fotografía que puede utilizar el modo de flash manual (M) y el modo de flashes múltiples.

Pulse el botón Δ o ∇ para seleccionar el modo de fotografía que podrá utilizar el modo de flash manual y el modo de flashes múltiples.

- La indicación cambia de la siguiente manera.
M: (corresponde solamente al modo M de la cámara)
PASM: (corresponde a todos los modos de la cámara)
- Cuando se selecciona [PASM], se puede utilizar la fotografía de flash manual y de flashes múltiples en todos los modos de fotografía de la cámara. Es posible que no se obtenga la exposición correcta con la fotografía en modos diferentes del modo M de la cámara; por lo tanto, recomendamos el modo M de la cámara.
- Esta unidad de flash se ajusta en el modo de flash TTL cuando el modo de grabación de la cámara se ajusta en [AUTO].

Para cambiar el modo de destello de prueba (C05)

El método de destello se puede cambiar si se utiliza el destello de prueba.

Pulse el botón Δ o ∇ para seleccionar el ajuste de destello de prueba.

- La indicación cambia en el siguiente orden.
[TEST1] \leftrightarrow [TEST3] \leftrightarrow [TESTM] \leftrightarrow . . .
[TEST1] : destella una vez al nivel de luz ajustado.
[TEST3] : destella tres veces al intervalo especificado.
[TESTM] : destella durante cuatro segundo al intervalo especificado.

Para cambiar el tiempo para el ahorro de energía (C06)

Puede cambiar el tiempo para el ahorro de energía.

Pulse el botón Δ o ∇ para seleccionar el tiempo que transcurrirá hasta entrar en el ahorro de energía.

- La indicación cambia en el siguiente orden.
[PS 0.5] \leftrightarrow [PS 3] \leftrightarrow [PS 30] \leftrightarrow [PS --] \leftrightarrow [PS 0.5] \leftrightarrow . . .
[PS 0.5] : cambia al modo de ahorro de energía después de 30 segundo.
[PS 3] : cambia al modo de ahorro de energía después de 3 segundo.
[PS 30] : cambia al modo de ahorro de energía después de 30 segundo.
[PS --] : desactiva el modo de ahorro de energía.

Para cambiar el tiempo que debe transcurrir hasta el ahorro de energía si se utiliza el flash inalámbrico (C07)

Puede cambiar el tiempo que debe transcurrir hasta el ahorro de energía si se utiliza el flash inalámbrico.

Pulse el botón Δ o ∇ para seleccionar el tiempo que transcurrirá hasta entrar en el ahorro de energía si se utiliza el flash inalámbrico.

- La indicación cambia entre [PS 60] y [PS --].
[PS 60] : cambia al modo de ahorro de energía después de 60 segundo.
[PS --] : desactiva el modo de ahorro de energía.

Para especificar las unidades de alcance del flash (C08)

Puede cambiar la indicación de las unidades de alcance del flash.

Pulse el botón Δ o ∇ para seleccionar las unidades.

- La indicación cambia entre [m] y [ft].

Notas sobre el uso

Durante la toma de imágenes

- Esta unidad de flash genera una fuerte luz y no debe utilizarse directamente delante de los ojos.
- No utilice el flash 20 veces seguidas o en una rápida sucesión para evitar el calentamiento y la degradación de la cámara y de la unidad de flash. (cuando el nivel de potencia sea 1/32, 40 veces seguidas.)
Deje de utilizar la unidad de flash y déjela enfriar durante 10 minutos o más, si el flash se dispara hasta el límite del número de veces en una sucesión rápida.
- Instale la cámara con la unidad de flash apagada.
De lo contrario, podría provocar un funcionamiento incorrecto de la unidad de flash o el uso de una luminiscencia errónea, cuya potente luz podría dañar los ojos.
- No utilice el flash cerca de otras personas si gira el tubo del flash cuando tome fotografías con rebote. La luz del flash puede causar daños oculares y el tubo del flash caliente quemaduras.

Pilas

- El nivel de carga de la pila mostrado en el panel LCD puede ser inferior a la capacidad real de las pilas, la temperatura y las condiciones de almacenamiento. El nivel de carga mostrado se restaura al valor correcto tras utilizar el flash unas cuantas veces.
- Las pilas de hidruro de níquel-metal pueden perder la carga repentinamente. Si el indicador de baja carga de pila comienza a parpadear o el flash no puede utilizarse mientras toma imágenes, cambie las pilas o recárguelas.
- La frecuencia del flash y el número de destellos que se pueden efectuar con pilas nuevas puede variar con respecto a los valores mostrados en la tabla en función del tiempo que haya transcurrido desde su fabricación.

- Retire las pilas sólo tras desconectar la alimentación y esperar varios minutos cuando cargue las pilas. Las pilas pueden estar calientes, dependiendo del tipo de pila. Retírelas con cuidado.
- Retire y almacene las pilas cuando no piense utilizar la cámara durante un largo período de tiempo.

Temperatura

- La unidad de flash puede utilizarse en una gama de temperaturas de 0 °C a 40 °C
- No exponga la unidad de flash a temperaturas extremadamente altas (por ejemplo a los rayos directos del sol dentro de automóviles) o a condiciones de alta humedad.
- Para evitar que se condense la humedad en el flash, colóquelo en una bolsa herméticamente sellada cuando lo lleve de un ambiente frío a uno caliente. Espere a que alcance la temperatura ambiente antes de extraerlo de la bolsa.
- La capacidad de la pila disminuye a bajas temperaturas. Guarde la cámara y pilas de repuesto en un bolsillo cuando se tomen imágenes en clima frío. Es posible que el indicador de baja carga de pila parpadee aunque todavía quede algo de carga en las pilas en climas fríos. Las pilas recuperarán parte de su capacidad al alcanzar su temperatura de funcionamiento normal.
- Esta unidad de flash no es a prueba de agua. Procure que no entre en contacto con el agua o la arena si la utiliza, por ejemplo, cerca del mar. El contacto con agua, arena, polvo o sal puede provocar averías.

Mantenimiento

Extraiga la unidad de la cámara. Limpie el flash con un paño suave y seco. Si el flash ha estado en contacto con arena, la limpieza dañará la superficie y debe limpiarse suavemente con un soplador. Con las manchas difíciles, utilice un paño ligeramente humedecido con una solución de detergente poco concentrado y, a continuación, limpie la unidad con un paño suave seco. Nunca utilice disolventes fuertes como disolvente o bencina, ya que podría dañarse el acabado de la superficie.

Especificaciones

Número de guía

Flash normal (ISO100)

Flash manual/Formato de 35 mm

Nivel de potencia	Ajuste de la cobertura del flash (mm)						
	16*	24	28	35	50	70	105
1/1	17	29	31	36	42	48	58
1/2	11,9	20,8	21,8	25,1	29,6	34,2	41,0
1/4	8,4	14,7	15,4	17,8	20,9	24,2	29,0
1/8	5,9	10,4	10,9	12,6	14,8	17,1	20,5
1/16	4,2	7,4	7,7	8,9	10,5	12,1	14,5
1/32	3,0	5,2	5,4	6,3	7,4	8,6	10,3

* Cuando se ha instalado el panel panorámico.

Formato APS-C

Nivel de potencia	Ajuste de la cobertura del flash (mm)						
	16*	24	28	35	50	70	105
1/1	17	31	36	42	48	52	58
1/2	11,9	21,8	25,1	29,6	34,2	36,8	41,0
1/4	8,4	15,4	17,8	20,9	24,2	26,0	29,0
1/8	5,9	10,9	12,6	14,8	17,1	18,4	20,5
1/16	4,2	7,7	8,9	10,5	12,1	13,0	14,5
1/32	3,0	5,4	6,3	7,4	8,6	9,2	10,3

* Cuando se ha instalado el panel panorámico.

Flash plano HSS (ISO100)

Flash manual/Formato de 35 mm

Velocidad de obturación	Ajuste de la cobertura del flash (mm)						
	16*	24	28	35	50	70	105
1/250	6,7	11,8	12,9	14,8	17,3	19,5	22,4
1/500	4,7	8,4	9,1	10,5	12,2	13,8	15,9
1/1000	3,3	5,9	6,4	7,4	8,6	9,8	11,2
1/2000	2,4	4,2	4,6	5,2	6,1	6,9	7,9
1/4000	1,7	3,0	3,2	3,7	4,3	4,9	5,6
1/8000	1,2	2,1	2,3	2,6	3,1	3,5	4,0
1/12000	0,8	1,5	1,6	1,8	2,2	2,4	2,8

* Cuando se ha instalado el panel panorámico.

Formato APS-C

Velocidad de obturación	Ajuste de la cobertura del flash (mm)						
	16*	24	28	35	50	70	105
1/250	6,7	12,9	14,8	17,3	19,5	20,9	22,4
1/500	4,7	9,1	10,5	12,2	13,8	14,8	15,9
1/1000	3,3	6,4	7,4	8,6	9,8	10,5	11,2
1/2000	2,4	4,6	5,2	6,1	6,9	7,4	7,9
1/4000	1,7	3,2	3,7	4,3	4,9	5,2	5,6
1/8000	1,2	2,3	2,6	3,1	3,5	3,7	4,0
1/12000	0,8	1,6	1,8	2,2	2,4	2,6	2,8

* Cuando se ha instalado el panel panorámico.

Frecuencia/Repetición

	Alcalinas	Hidruro de níquel (2500 mAh)
Frecuencia (seg)	Aprox. 0,1 - 5	Aprox. 0,1 - 3
Repetición (veces)	Aprox. 100 o más	Aprox. 200 o más

- La repetición es el número aproximado de destellos que es posible realizar hasta que una pila nueva se agote completamente.

Prestaciones de flash continuo	40 ciclos de 5 destellos por segundo (Flash normal, nivel de potencia 1/32, 105 mm pila de hidruro de níquel-metal)
Iluminador de autofoco	Flash automático con bajo contraste y brillo Gama de funcionamiento (con un objetivo de 50 mm instalado en DSLR-A700) Área central: 0,5 m a 10 m Áreas periféricas: 0,5 m a 3 m
Control de flash	Control de flash con un flash previo, medición directa TTL
Dimensiones (Aprox.)	An 77 × Al 147 × Prf 106 mm
Peso (Aprox.)	440 g (excluyendo las pilas)
Requisitos de alimentación	cc 6 V
Pilas recomendadas	Cuatro pilas alcalinas de tamaño AA Cuatro pilas de hidruro de níquel-metal recargables de tamaño AA
Elementos incluidos	Unidad de flash (1), Minisoporte (1), Estuche (1), Juego de documentación impresa

Las funciones que figuran en este manual de instrucciones dependen de las condiciones de prueba de nuestra compañía.

El diseño y las especificaciones están sujetos a cambio sin previo aviso.

Marca comercial

α es una marca comercial de Sony Corporation.

Português

Antes de utilizar o produto, leia este manual até ao fim e guarde-o para consultas futuras.

AVISO

Para reduzir o risco de incêndio ou choque eléctrico, não exponha a unidade à chuva ou à humidade.

Quando deitar fora as pilhas, coloque fita adesiva nos terminais das pilhas de lítio para evitar que entrem em curto-circuito e cumpra os regulamentos locais aplicáveis.

Não deixe as pilhas ou objectos que possam ser engolidos ao alcance das crianças. Em caso de ingestão, contacte imediatamente um médico.

Retire imediatamente as pilhas e deixe de utilizar se...

- flash cair ou for submetido a um choque que deixe a descoberto os componentes internos.
- flash deitar um cheiro estranho, fumo ou aquecer demais.

Não desmonte. Pode receber uma descarga eléctrica se tocar num dos circuitos de alta tensão do interior do aparelho.

As pilhas podem aquecer ou explodir se forem utilizadas incorrectamente.

Utilize apenas as pilhas especificadas neste manual de instruções.

Não instale as pilhas com a polaridade (+/-) invertida.

Não queime nem exponha as pilhas a temperaturas muito altas.

Não tente recarregá-las (excepto se forem pilhas recarregáveis), pô-las em curto-circuito ou desmontá-las.

Não misture pilhas de tipos, marcas ou antiguidades diferentes.

ATENÇÃO

Não toque no tubo do flash durante a utilização pois pode estar quente quando o flash dispara.

Para os clientes na Europa



Tratamento de Equipamentos Eléctricos e Electrónicos no final da sua vida útil (Aplicável na União Europeia e em países Europeus com sistemas de recolha selectiva de resíduos)

Este símbolo, colocado no produto ou na sua embalagem, indica que este não deve ser tratado como resíduo urbano indiferenciado. Deve sim ser colocado num ponto de recolha destinado a resíduos de equipamentos eléctricos e electrónicos. Assegurando-se que este produto é correctamente depositado, irá prevenir potenciais consequências negativas para o ambiente bem como para a saúde, que de outra forma poderiam ocorrer pelo mau manuseamento destes produtos. A reciclagem dos materiais contribuirá para a conservação dos recursos naturais. Para obter informação mais detalhada sobre a reciclagem deste produto, por favor contacte o município onde reside, os serviços de recolha de resíduos da sua área ou a loja onde adquiriu o produto.

Nota para os clientes nos países que apliquem as Directivas da UE

O fabricante deste produto é a Sony Corporation, 1-7-1 Konan Minato-ku Tokyo, 108-0075 Japan. O Representante Autorizado para EMC e segurança de produto é a Sony Deutschland GmbH, Hedelfinger Strasse 61, 70327, Stuttgart, Germany. Para questões acerca de serviço e acerca da garantia, consulte as moradas fornecidas em separado, nos documentos de serviço e garantia.

Índice

Características	8
Nome das peças	9

Preparação para funcionamento

Inserção das pilhas	14
Montagem e desmontagem do dispositivo de flash	17
Ligar a alimentação	19
Mudar o modo do flash	21
Luz do painel LCD	23

Princípios Básicos

Programar o flash automático (Princípios básicos)	24
Utilização do flash em cada modo de gravação da máquina fotográfica	28

Aplicações

Ensaio do flash	30
Zona de cobertura do zoom do flash	31
Flash indirecto	35
Fotografia de grandes planos (inclinação para baixo)	40
Flash Manual (M)	42
Sincronização a Alta Velocidade (HSS)	46
Flash múltiplo (MULTI)	47
Modo de flash sem fios (WL)	53
Ligar a máquina e o flash com um cabo	68
Utilizar um adaptador de pilhas externo	70
Luz AF (focagem automática)	71
Repôr as predefinições	72
Regulação personalizada	73

Informação Adicional

Notas sobre a utilização	80
Manutenção	82
Características	83

Antes de utilizar

Utilize esta unidade em combinação com uma câmara que tenha uma sapata de acessórios.

Para obter pormenores, consultar o manual de instruções fornecido com a máquina fotográfica.

**Este dispositivo de flash não é à prova de pó, salpicos ou água.
Não coloque o dispositivo de flash em nenhum dos locais indicados a seguir**

Independentemente deste dispositivo de flash estar a ser utilizado ou armazenado, não o coloque em qualquer dos seguintes locais. Se o fizer pode provocar uma avaria.

- Colocar o dispositivo de flash em locais expostos à luz solar directa tais como no “tablier” de um automóvel ou perto de um aquecedor pode causar a deformação ou avaria do equipamento.
- Locais em que exista vibração excessiva
- Locais em que existam campos magnéticos fortes
- Locais em que exista muita areia

Em locais tais como a orla marítima ou zonas de areal, onde nuvens de poeira possam ocorrer, proteger o equipamento da areia e da poeira.

Isto pode provocar uma avaria.

Características

O HVL-F58AM é um flash funcional de ligação por grampo que proporciona uma fonte de luz grande com um número guia de 58 (posição de 105 mm, ISO 100 · m).

→ página83

Pode ser utilizado com objectivas compatíveis que permitam ADI (Advanced Distance Integration) a integração da distância na medição da luz emitida a qual não é afectada pela luminosidade reflectida no fundo ou no motivo.

→ página42

Permite a Sincronização a Alta Velocidade sem fios.

→ página46

A função do ângulo de inclinação de mudança rápida permite-lhe ajustar facilmente a posição superior ou lateral durante a fotografia com flash indirecto.

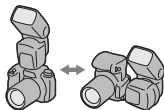

→ página35

A folha do ângulo de inclinação interna permite-lhe criar um realce nos olhos do motivo.

→ página35

Equipado com um painel LCD largo e de visualização fácil.

→ página12

Este dispositivo de flash, utilizando um painel difusor incorporado, permite uma zona de cobertura até à distância focal de 16 mm, quando o flash é disparado.

→ página33

Corrige automaticamente o equilíbrio de brancos utilizando a informação sobre a temperatura de cor.*

→ página27

Executa o ajuste da zona de cobertura óptima do flash em consonância com a dimensão do sensor da imagem da máquina fotográfica.*

→ página31

* Quando se utiliza uma máquina fotográfica digital reflex de objectiva intermutável (SLR) da Sony (excepto a DSLR-A100).

Nome das peças

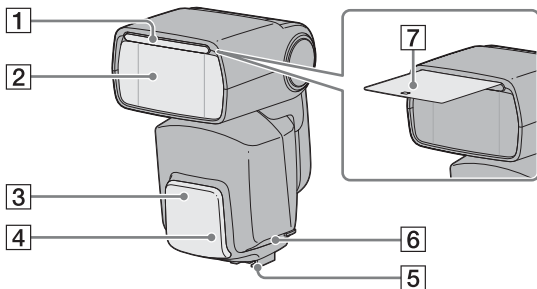

- 1 Painel difusor incorporado (página 33)
- 2 Elemento emissor do flash
- 3 Receptor de sinal de controlo sem fios (página 53)
- 4 Luz AF (focagem automática) (página 71)

Antes da utilização, retire a folha protectora que cobre a Luz AF (focagem automática).

- 5 Base de montagem (página 17)
- 6 Tampa terminal (página 68, 70)
- 7 Folha do ângulo de inclinação (página 35)

Continua na página seguinte

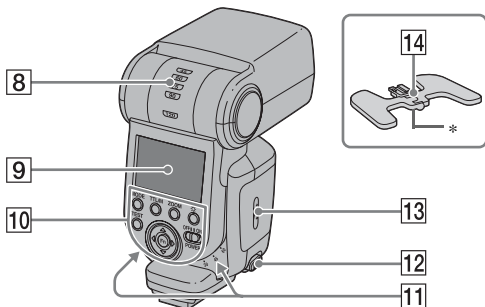

8 Indicador do ângulo de inclinação (ângulo superior) (página 35)

9 Painel LCD (página 12)

10 Painel de controlo (página 11)

11 Indicador do ângulo de inclinação (ângulo lateral) (página 35)

12 Botão de libertação da base de montagem (página 18)

13 Porta do compartimento das pilhas (página 14)

14 Mini-base (página 56)

* Base do tripé

Painel de controlo

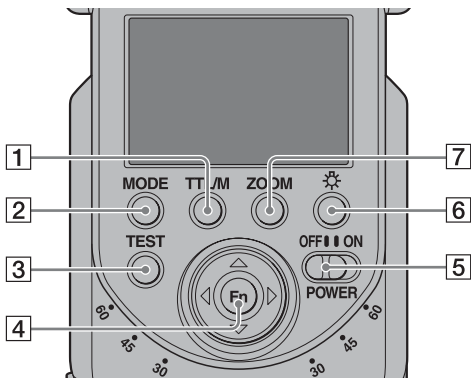

- | | |
|------------------------------------------------------------------------------------------------------------------------------------------------------------------------|---------------------------------------------|
| 1 TTL/M Botão (MANUAL/MULTI)
(página 43, 47, 60, 65, 72) | 5 Comutador de POWER
(página 19) |
| 2 Botão de MODE (página 21) | 6 Botão da luz do LCD
(página 23) |
| 3 Botão de TEST (página 30)
O indicador luminoso de estado
acende na cor
Amarelo Âmbar: O flash está
pronto a disparar
Verde: Exposição correcta | 7 Botão de ZOOM (página 31) |
| 4 Botões de Fn (função)/direcção
(página 43, 47, 60, 63, 65, 73) | |

Continua na página seguinte

Painel LCD

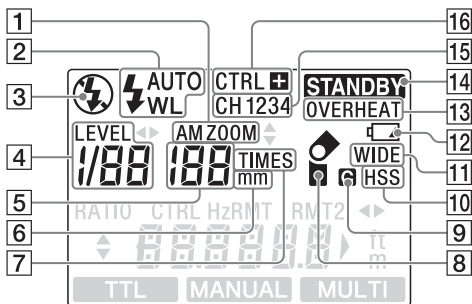

- | | |
|--------------------------------------------------------------------|--------------------------------------------------------------------|
| 1 Indicador do zoom (página 31) | 8 Indicador do ângulo de inclinação (página 35) |
| 2 Indicador do modo do flash (página 21, 60, 63, 65) | 9 Indicador personalizado (página 73) |
| 3 Indicador do Flash-OFF (página 21) | 10 Indicador da sincronização a Alta Velocidade (página 46) |
| 4 Indicador do nível de intensidade (página 42, 47) | 11 Indicador do painel difusor (página 33) |
| 5 Visor de repetição de zoom/flash múltiplo (página 31, 47) | 12 Indicador da carga baixa das pilhas (página 15) |
| 6 Indicador mm (página 31) | 13 Indicador OVERHEAT (página 16) |
| 7 Indicador TIMES (página 47) | 14 Indicador STANDBY (página 20) |
| | 15 Indicador do canal de transmissão sem fios (página 53) |
| | 16 Indicador do controlador sem fios (página 53) |

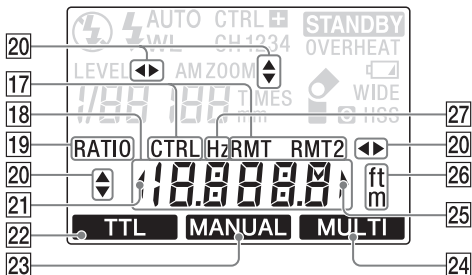

- 17** Indicador do controlador/remoto sem fios (página 53)
- 18** Visor da distância de alcance do flash/frequência múltipla do flash/rácio do flash (página 26, 47, 65)
- 19** Indicador do rácio do flash (página 65)
- 20** Indicador do funcionamento (página 77)
- 21** Indicador do aviso da distância de alcance do flash (lado próximo) (página 26, 42)
- 22** Indicador TTL (página 42)
- 23** Indicador do flash manual (página 42)
- 24** Indicador do flash múltiplo (página 47)
- 25** Indicador do aviso da distância de alcance do flash (lado afastado) (página 26, 42)
- 26** Indicador ft/m (página 26, 42)
- 27** Indicador Hz (página 47)

Inserção das pilhas

O HVL-F58AM pode ser alimentado por:

- Quatro pilhas alcalinas do tipo AA*
- Quatro acumuladores (pilhas) recarregáveis do tipo AA de Níquel-Hidreto Metálico (Ni-MH)*

* Pilhas não fornecidas.

Garantir sempre que os acumuladores de níquel-hidreto metálico são carregados no equipamento carregador apropriado.

1 Abrir a porta do compartimento das pilhas como é indicado.

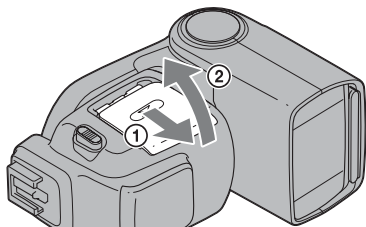

2 Introduzir as pilhas no compartimento respectivo como indica o diagrama.

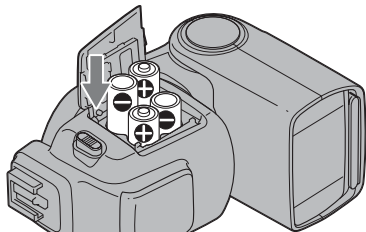

3 Fechar a porta do compartimento das pilhas.

- Seguir o procedimento por ordem inversa quando abrir a porta do compartimento das pilhas.

Verificação das pilhas

O  indicador no painel de dados fica intermitente quando as pilhas estiverem com pouca carga.

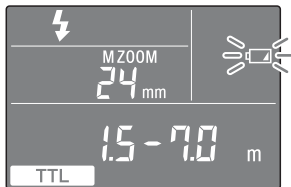

 intermitência

Recomenda-se a mudança das pilhas. O dispositivo de flash pode ser ainda utilizado enquanto o botão de TEST acende na cor amarelo âmbar.



Apenas  intermitência

O flash não pode ser utilizado.
Inserir pilhas novas.

- Se não aparecer nada no painel LCD quando o comutador de POWER estiver em ON, verificar o sentido de colocação das pilhas.

Indicador OVERHEAT

Quando a temperatura deste dispositivo se eleva devido a um ciclo contínuo de disparos ou o equipamento é utilizado em ambientes muito quentes, o flash suspende automaticamente o funcionamento.

- O indicador OVERHEAT fica intermitente quando é detectada uma situação de sobreaquecimento.
- O funcionamento do flash é suspenso até que a temperatura do equipamento diminua.
- Ajuste o comutador de POWER para OFF e pare a utilização do dispositivo de flash durante cerca de 10 minutos de modo a permitir que o equipamento arrefeça.

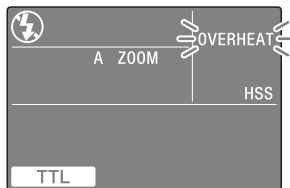

Montagem e desmontagem do dispositivo de flash

Montar o dispositivo de flash na máquina fotográfica

Com a unidade flash desligada, pressione o pé de fixação até ao máximo encaixando-o na sapata de acessórios da câmara.

- O dispositivo de flash fica encaixado com travamento automático no local apropriado.
- Se o flash incorporado da máquina estiver levantado, baixe-o antes de instalar o dispositivo de flash externo.
- Esta unidade só é adequada para uma sapata de acessórios. Não pode utilizar esta unidade com uma câmara que não tenha uma sapata de acessórios.

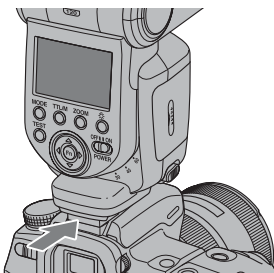

Desmontar da máquina fotográfica o dispositivo de flash

Enquanto prime o botão de libertação da base de montagem ①, retire o dispositivo de flash ②.

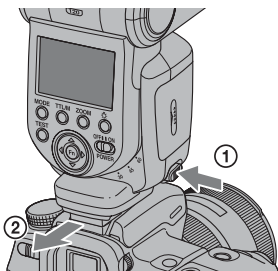

Ligar a alimentação

Coloque o comutador de POWER em ON.

A alimentação do dispositivo de flash é activada.

- Quando a alimentação do dispositivo de flash está activa, o painel LCD acendese.

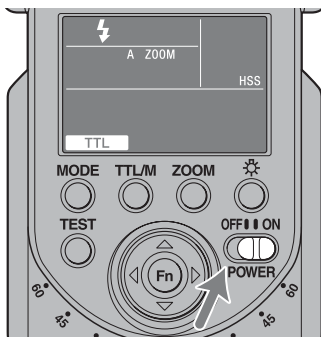

Desligar a alimentação

Coloque o comutador de POWER em OFF.



Modo de poupança de energia

Quando a máquina fotográfica ou o dispositivo de flash não é utilizado durante três minutos, o dispositivo de flash muda para o modo de poupança de energia para poupar as pilhas e o indicador STANDBY aparece no painel LCD.

- Durante a fotografia com flash sem fios (página 53), o dispositivo de flash muda para o modo de poupança de energia passados 60 minutos.
- Pode alterar a temporização da poupança de energia ou desactivar a poupança de energia. (página 73)
- O dispositivo de flash passa automaticamente para o modo de poupança de energia o comutador de POWER da máquina fotográfica está colocado em OFF.*
 - * Quando se utiliza uma máquina fotográfica digital reflex de objectiva intermutável (SLR) da Sony (excepto a DSLR-A100).
- Dado que a máquina fotográfica não comunica com o dispositivo de flash, o modo flash, a comutação para o modo TTL/M, a poupança de energia e a visualização em painel largo não estão interbloqueados com a sua máquina quando a máquina está no modo de poupança de energia ou o monitor LCD está ajustado para se desligar.



Mudar o modo do flash

Prima o botão de MODE..

- O indicador no painel LCD muda da seguinte forma.

Quando o dispositivo de flash não está ligado à sua máquina fotográfica, ou quando a máquina fotográfica está no modo de poupança de energia ou o monitor LCD está a ser desligado quando o dispositivo de flash está ligado à sua máquina:

⚡ (⚡ AUTO) → ⚡ WL → ⚡ → ⚡ (⚡ AUTO) → ...

Quando a sua máquina fotográfica está ligada e o dispositivo de flash é ligado à máquina fotográfica (WL não está configurado):



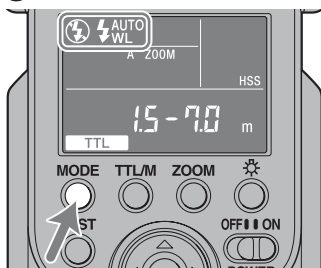

⚡ (⚡ AUTO) → ⚡ → ⚡ (⚡ AUTO) → ...

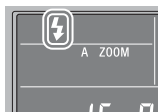

- [⚡ AUTO] acende quando a máquina fotográfica está programada para flash automático (Autoflash). Apenas [⚡] acende quando a máquina fotográfica está programada para o modo Full-flash (carga total).



Acerca do modo de flash

-  (Modo flash forçado)
O dispositivo de flash dispara sempre.
-  AUTO (Modo flash automático)
O dispositivo de flash é ajustado para este modo quando a máquina fotográfica é ajustada para o flash automático.
-  WL (Modo de flash sem fios)
Este modo é utilizado durante a fotografia com flash sem fios.
-  (Modo flash carga parcial)
O dispositivo de flash não dispara.

Luz do painel LCD

Ilumina o painel de dados em níveis de luz baixos.

Prima o botão .

- O painel LCD é iluminado durante cerca de oito segundos. Este período é alargado se o flash ou a máquina fotográfica for utilizada durante este período de tempo.
- Prima de novo o botão  enquanto o painel LCD estiver iluminado para apagar a luz do painel LCD.

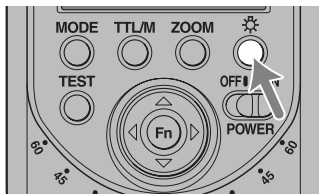

Programar o flash automático (Princípios básicos)

- 1 Seleccione o modo P na máquina fotográfica.
- 2 Prima o botão de MODE. para visualizar [⚡ AUTO] ou [⚡] no painel LCD.

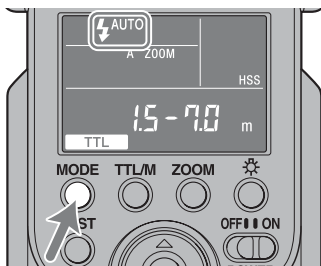

- [⚡ AUTO] acende quando a máquina fotográfica está programada para flash automático (Autoflash). Apenas [⚡] acende quando a máquina fotográfica está programada para o modo Full-flash (carga total).

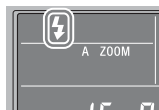

3 Prima o botão de obturação até meio e certifique-se de que o motivo se encontra dentro da distância de alcance do flash.

- Consultar a página 26 para obter mais pormenores sobre a distância de alcance do flash.

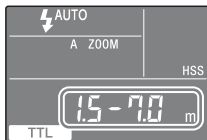

4 Quando o dispositivo de flash está carregado, prima o botão de obturação para tirar uma fotografia.

- O dispositivo de flash está totalmente carregado quando o botão de TEST no painel de controlo acende na cor amarelo âmbar. Pode também confirmar se o dispositivo de flash está totalmente carregado através da iluminação do indicador “⚡” no visor óptico da máquina.

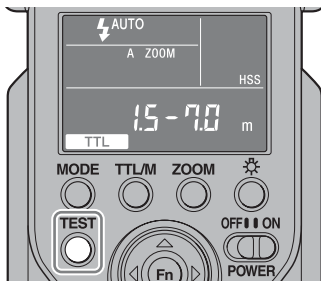

Continua na página seguinte

Quando a fotografia foi tirada com a exposição correcta, o botão de TEST fica intermitente no painel de controlo na cor verde.



- A fotografia ficará sub exposta se for tirada durante o intervalo de reposição de carga do flash antes desta estar completa.
- Quando utiliza ao dispositivo de flash com o temporizador, garanta que o carregamento do flash está finalizado antes de premir o botão de obturação.
- Se a máquina tiver um modo AUTO ou o modo de Selecção de Cena, eles são tratados aqui como programa automático.
- O modo de flash seleccionado (auto flash (flash automático) (⚡ AUTO), fill-flash (flash forçado) (⚡), ou un-full-flash (carga parcial) (⚡)) depende da máquina fotográfica utilizada. Para obter pormenores, consultar o manual de instruções fornecido com a máquina fotográfica.

Distância de alcance do flash

Prima o botão de obturação até meio.

A distância de alcance do flash para a exposição correcta é indicada no painel LCD. Certifique-se de que o motivo se encontra dentro desta distância de alcance e depois tire a fotografia.

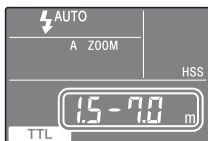

A distância de alcance que pode ser indicada no painel LCD varia de 1,5 m a 28 m (0,7 m a 28 m para ângulo de inclinação descendente; consultar a página 40). Quando a distância ultrapassar este intervalo, ◀ ou ▶ estiver aceso em qualquer um dos lados da distância de alcance do flash.



A exposição correcta é obtida a menos de 1,5 m.



A exposição correcta é obtida de 1,5 m a 28 m ou mais.

- A distância de alcance do flash não é mostrada quando se utiliza o ângulo de inclinação do flash por cima, com flash sem fios ou quando se utilizam cabos distantes da máquina.
- Ao fotografar para lá do limite inferior da distância de alcance do flash, a fotografia pode ficar sobre exposta mesmo que o botão de TEST pisque a verde ou a parte de baixo da fotografia pode ficar escurecida. Fotografe sempre dentro da distância de alcance do flash indicada.

Ajustamento WB automático com informações sobre a temperatura da cor

O dispositivo de flash envia informações sobre a temperatura da cor para uma máquina fotográfica α . A temperatura da cor é ajustada automaticamente para o branco padrão por uma máquina fotográfica α .

- Esta função está activa com o modo flash TTL utilizando a ligação por grampo com a máquina fotográfica.
- Esta função não está activa durante a fotografia com flash no modo manual.

Utilização do flash em cada modo de gravação da máquina fotográfica

Este sub capítulo explica como utilizar o dispositivo de flash em cada modo de gravação da máquina fotográfica.

Fotografia com flash em modo de prioridade à abertura (A)

1 Selecciona o modo A na máquina fotográfica.

2 Prima o botão de MODE para visualizar [⚡].

- O flash forçado é seleccionado.



3 Definir a abertura e focar o motivo.

- Reduza a abertura (i.e. aumentar o valor na escala de aberturas) para reduzir a distância de alcance do flash, ou aumente a abertura (i.e. reduzir o valor na escala de aberturas) para aumentar a distância de alcance do flash.
- A velocidade de obturação é automaticamente definida.

4 Prima o botão de obturação quando a carga do flash estiver completa.

Fotografia com flash em modo de prioridade ao obturador (S)

- 1 **Selecione o modo S na máquina fotográfica.**
- 2 **Prima o botão de MODE para visualizar [⚡].**
 - O flash forçado é seleccionado.
- 3 **Defina a velocidade de obturação e foque o motivo.**
- 4 **Prima o botão de obturação quando a carga do flash estiver completa.**

Fotografia com flash em modo de exposição manual (M)

- 1 **Selecione o modo M na máquina.**
- 2 **Prima o botão de MODE para visualizar [⚡].**
 - O flash forçado é seleccionado.
- 3 **Defina a abertura e a velocidade de obturação e foque o motivo.**
 - Reduza a abertura (i.e. aumentar o valor na escala de aberturas) para reduzir a distância de alcance do flash, ou aumente a abertura (i.e. reduzir o valor na escala de aberturas) para aumentar a distância de alcance do flash.
- 4 **Prima o botão de obturação quando a carga do flash estiver completa.**

Ensaio do flash

O flash pode ser ensaiado antes de se disparar. Verifique o nível de intensidade de luz utilizando o ensaio do flash quando se utiliza um fotómetro para medição da luz do flash, etc. no modo manual (M) do flash.

Prima o botão de TEST quando o botão de TEST acende na cor amarelo âmbar.

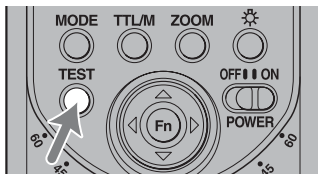

- O nível de intensidade luminosa do ensaio depende da regulação do nível de intensidade luminosa (página 42). O dispositivo de flash dispara com um nível de intensidade luminosa de 1/1 no modo TTL.
- Pode verificar a existência de sombras no motivo antes de tirar fotografias com a função de ensaio do flash (flash de modelagem). O dispositivo de flash dispõe de dois modos de flash de modelagem, o modo de disparos três vezes e o modo do flash de modelagem no qual o dispositivo de flash dispara repetidamente durante quatro segundos. Para obter pormenores sobre a regulação do modo de ensaio do flash, consulte “Regulação personalizada” (página 73).

Botão de TEST

O botão de TEST é activado, de acordo com o estado actual do dispositivo de flash, da seguinte forma.

- Amarelo Âmbar: O flash está pronto a disparar
- Verde: Exposição correcta

Zona de cobertura do zoom do flash

Zoom automático

Quando se fotografa (em zoom automático), o dispositivo de flash otimiza automaticamente a zona de cobertura do flash (área de cobertura do zoom do flash) para englobar o intervalo de distâncias focais entre 24 mm e 105 mm. Em geral, não precisa de ajustar manualmente a zona de cobertura do flash.

O zoom automático está activado quando [A ZOOM] é apresentado no painel LCD. O zoom não é apresentado no painel LCD quando [A ZOOM] é apresentado.

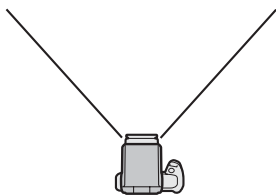

Distância focal de 24 mm



Distância focal de 105 mm

- Quando uma objectiva tem uma distância focal inferior a 24 mm e é utilizada com o zoom automático, o indicador [WIDE] no painel LCD fica intermitente. A utilização do painel difusor incorporado (página 33) é recomendada neste caso para evitar o escurecimento das zonas periféricas da imagem.

Controlo de zoom automático para a dimensão do sensor da imagem

Ao utilizar, com este dispositivo de flash, uma máquina fotográfica digital reflex de objectiva intermutável (SLR) da Sony, à excepção da DSLR-A100, o dispositivo de flash dará uma zona de cobertura óptima de acordo com a dimensão do sensor da imagem (formato APS-C/formato 35 mm) da máquina fotográfica.

Zoom manual

Pode definir manualmente a zona de cobertura do flash independentemente da distância focal da objectiva que está a utilizar (zoom manual).

Prima o botão de ZOOM para seleccionar a zona de cobertura de flash a ser definida.

- A zona de cobertura muda pela ordem seguinte.
105 mm → 70 mm → 50 mm → 35 mm → 28 mm → 24 mm → A ZOOM
→ 105 mm → . . .

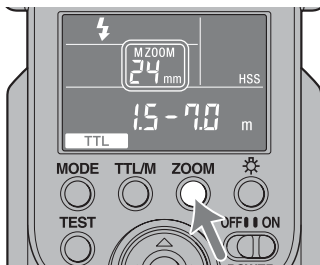

- Quando o zoom é definido manualmente, [M ZOOM] é apresentado por cima da zona de cobertura do zoom.

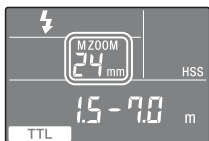

- Se a zona de cobertura do flash é definida para uma distância focal inferior à da objectiva em utilização, as zonas periféricas do ecrã escurecem.
- A zona de cobertura do flash do zoom manual visualizado no painel LCD corresponde ao ângulo de visão da distância focal do formato de 35 mm.

Painel difusor incorporado (zoom na distância focal de 16 mm)

Ao instalar o painel difusor incorporado faz aumentar a zona de cobertura do flash, para a distância focal de 16 mm.

Puxe para fora o painel difusor e ajuste-o para a parte da frente do elemento emissor do flash e depois empurre para trás a folha do ângulo de inclinação.

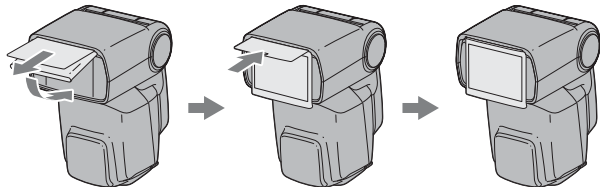

- [WIDE] é apresentado no painel LCD.
- Ao instalar de novo o painel difusor, empurre-o até ao fim.
- Não force ao puxar o painel difusor. Se forçar pode danificar o painel difusor.
- Quando fotografa de frente um motivo plano, com uma objectiva de distância focal de 16 mm, a periferia do ecrã pode escurecer ligeiramente porque as distâncias focais no centro e na periferia são diferentes.
- Quando utiliza objectivas grande angular com distâncias focais inferiores a 16 mm, a periferia do ecrã pode escurecer.
- A distância focal corresponde à distância focal equivalente em formato de 35 mm.
- Este dispositivo de flash não comporta um ângulo de visão de uma objectiva Olho de Peixe de 16 mm F2,8.
- Instale de novo o painel difusor e a folha do ângulo de inclinação no interior da cabeça quando este dispositivo de flash é guardado na caixa fornecida.

Zona de cobertura do flash & distância focal

Quanto maior for a distância focal da objectiva de uma máquina fotográfica, maior é a distância a que o motivo pode ser fotografado para cobrir todo o ecrã; mas a área de cobertura diminui. De forma inversa, com uma distância focal pequena, os motivos podem ser fotografados com uma cobertura mais ampla. A zona de cobertura do flash, expressa em valor angular, é a área de cobertura uniforme conseguida pela luz produzida pelo flash a um determinado nível mínimo de intensidade. A zona de cobertura do flash à qual se pode fotografar é determinada pela distância focal.

Ao ter a cobertura do flash determinada pela distância focal, a zona de cobertura do flash pode ser expressa em termos das unidades da distância focal.

Flash indirecto

A utilização da unidade de flash apontada directamente para um motivo colocado em frente a uma parede produz sombras fortes na mesma. Ao direccionar o dispositivo de flash para o tecto pode iluminar o motivo com luz reflectida, reduzindo a intensidade das sombras e criando uma luz mais suave na imagem.

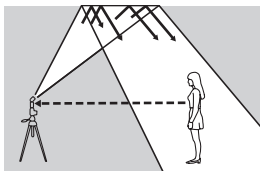



Flash indirecto

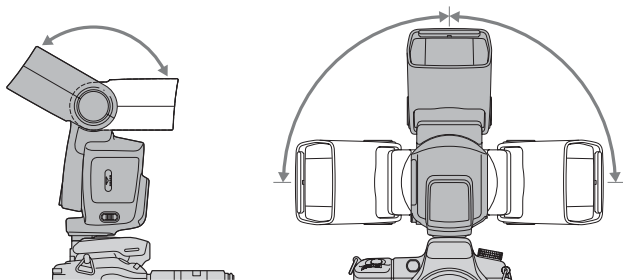

Flash normal

Rode o dispositivo de flash para cima, ou para a esquerda ou para a direita enquanto segura na máquina com firmeza.



-  aparece no painel LCD.

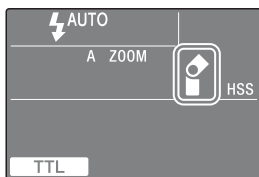

A cabeça do flash pode ser inclinada com os seguintes ângulos.

- Para cima: 45°, 60°, 75°, 90°, 120°, 150°
- Para baixo: 10° (consulte “Fotografia de grandes planos (inclinação para baixo)” página 40)
- Para a direita: 30°, 45°, 60°, 90°
- Para a esquerda: 30°, 45°, 60°, 90°

- Quando o flash é rodado para cima, a distância de alcance do flash não é apresentada no painel LCD. A sincronização a alta velocidade (página 46) é também cancelada.
- Quando o flash é rodado para cima, o indicador do ângulo de inclinação não aparece.
- Utilize um tecto branco ou uma parede para fazer a reflexão da luz do flash. Uma superfície colorida imprimirá uma coloração à luz. A reflexão em tectos muito altos ou em superfícies de vidro não são recomendadas.

Ajustar o ângulo de inclinação

Em simultâneo, a utilização de luz directa combinada com luz indirecta do dispositivo de flash produz uma iluminação pouco uniforme. O ângulo de reflexão deve ser calculado em função da distância à superfície reflectora, da distância da máquina ao motivo, da distância focal da objectiva, etc.

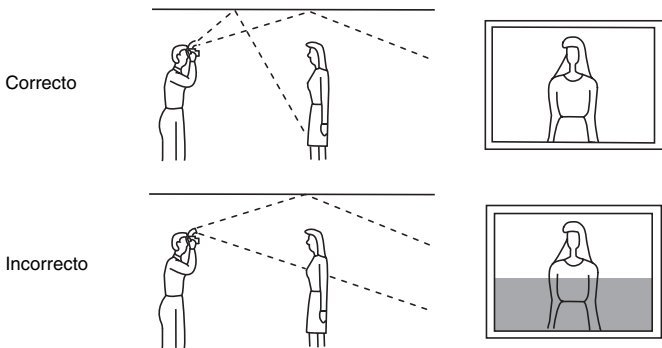

Se apontar o flash indirecto para cima

Determine o ângulo de acordo com a tabela seguinte.

Distância focal da objectiva	Ângulo de reflexão
70 mm no mínimo	45°
28 - 70 mm	60°
28 mm no máximo	75°, 90°

Utilizar a folha do ângulo de inclinação

A folha do ângulo de inclinação cria um realce nos olhos do motivo e fazê-lo parecer mais vibrante.

- A folha do ângulo de inclinação é puxada para fora quando o painel difusor é puxado para fora. Empurre de volta o painel difusor.
- Ao utilizar a folha do ângulo de inclinação, defina o ângulo de inclinação para 90° para cima.

Ângulo de inclinação de mudança rápida

Ao fotografar na posição de retrato, pode ajustar o mesmo flash indirecto que foi utilizado ao fotografar na posição de paisagem e utilizar também o painel de controlo na direcção correcta.

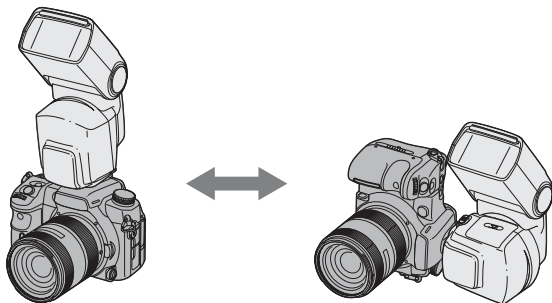

Inclinação de 90° para o lado

Quando o ângulo de inclinação é regulado para 90° para o lado e 0° para cima ao fotografar na posição de retrato, a parte de cima e a parte de baixo da fotografia podem ficar escuras. Neste caso, utilize o painel difusor incorporado ou regule o ângulo de inclinação para 0° para o lado.

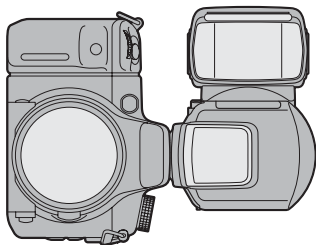

-  pisca no painel LCD.
- Quando a zona de cobertura do zoom do flash é regulada para [A ZOOM] enquanto utiliza uma inclinação 90° para o lado, a cobertura é automaticamente ajustada para o ângulo amplo. Neste caso, a distância de alcance do flash é mais curta do que a da inclinação de 0° para o lado.

Fotografia de grandes planos (inclinação para baixo)

Incline o flash ligeiramente para baixo quando fotografar motivos a uma distância entre 0,7 m e 1,5 m da máquina para garantir uma iluminação correcta.

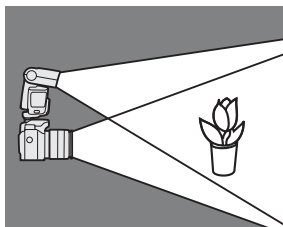

Rode o flash para baixo enquanto segure na máquina com firmeza.

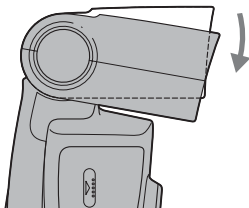

- O ângulo de rotação é de 10°.

-  aparece no painel LCD.

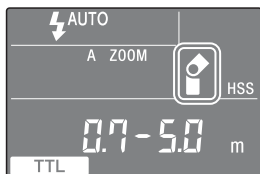

- Quando fotografar a uma distância inferior a 0,7 m, o flash não consegue cobrir completamente o motivo e o fundo da fotografia ficará mais escuro. Utilize um flash fora da máquina, um Flash Macro Twin ou Ring Light.
- A inclinação para baixo só pode ser utilizada quando o ângulo de inclinação está regulado para 0° ou 90° para o lado.
- As objectivas compridas podem obstruir a luz do flash.

Flash Manual (M)

A medição TTL normal do flash ajusta automaticamente a intensidade do flash para proporcionar ao motivo a exposição adequada. O flash manual proporciona uma intensidade de luz fixa qualquer que seja a luminosidade do motivo e a regulação da máquina.

- O flash manual só pode ser utilizado se a máquina fotográfica estiver no modo M. Nos outros modos, a medição TTL é seleccionada automaticamente.
- Como o flash manual não é afectado pela reflexão do motivo deve utilizá-lo se o motivo tiver uma reflexão demasiadamente alta ou baixa.

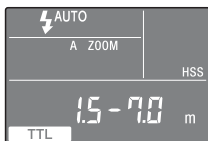

Medição TTL do flash

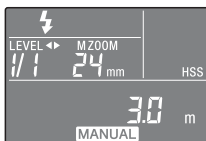

Medição manual do flash

1 Selecciona o modo M na máquina.

2 Prima o botão TTL/M para visualizar **MANUAL** no painel LCD.

- Os modos são alterados na seguinte ordem.

TTL , **MANUAL** , **MULTI**

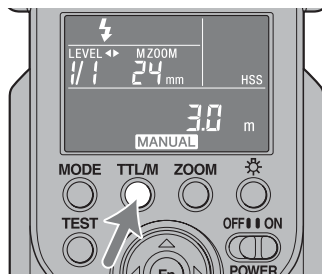

3 Prima o botão < ou > para seleccionar o nível da intensidade a regular.

- O nível de intensidade muda na seguinte ordem.

1/1 → 1/2 → 1/4 → 1/8 → 1/16 → 1/32

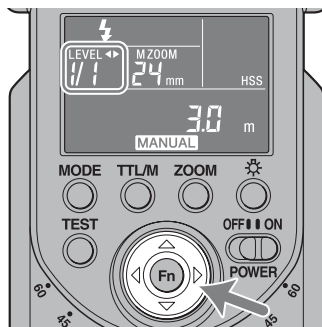

Continua na página seguinte

- Quando o botão de obturação é premido até meio, a distância na qual se obtém a exposição correcta aparece no painel LCD.

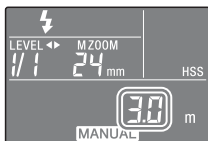

Obtém uma exposição correcta a menos de 1,5 m.



Obtém uma exposição correcta a mais de 28 m.

- Em fotografia com flash no modo manual, se o nível de intensidade é definido como 1/1 o flash dispara com a intensidade máxima. O nível de intensidade (i.e. 1/1 → 1/2) corresponde ao intervalo de aberturas de diafragma (i.e. F4 → 5,6).
- O indicador de verificação da distância de alcance do flash no botão de TEST (fica intermitente na cor verde) não funciona após ter tirado uma fotografia no modo manual do flash.
- Se utilizar funções de personalização, o modo manual do flash pode ser seleccionado sem alterar a máquina no modo M (página 73).

Flash TTL

O flash manual proporciona uma intensidade de luz fixa qualquer que seja a luminosidade do motivo e a regulação da máquina. O flash TTL* mede a luminosidade do motivo a qual é captada através da objectiva.

A medição TTL tem também uma função de medição P-TTL, que adiciona um pré-flash à medição TTL, e uma função de medição ADI, que adiciona dados de distância à medição P-TTL.

Este dispositivo de flash congrega as medições P-TTL e ADI como flash TTL e

TTL é apresentado no painel LCD.

*TTL = através da objectiva

- A medição ADI é possível em conjunto com uma objectiva que tenha um detector de distância incorporado. Antes de utilizar a função de medição ADI, verifique se a sua objectiva tem um detector de distância incorporado consultando as especificações, no manual de instruções fornecido com a objectiva.

Sincronização a Alta Velocidade (HSS)



Sincronização a Alta Velocidade



Flash normal

A sincronização a alta velocidade elimina as restrições da velocidade de sincronização do flash e permite utilizar toda a gama de velocidades de obturação da máquina fotográfica. O aumento da gama de aberturas seleccionáveis permite fazer fotografias com grande abertura de diafragma, deixando o fundo desfocado e acentuando o motivo no primeiro plano. Mesmo fotografando com o diafragma totalmente aberto no modo A ou no modo M da máquina fotográfica, quando o fundo é muito luminoso e a fotografia ficar sobre exposta, a velocidade de obturação pode ser ajustada para valores mais elevados.

Para obter pormenores sobre as características HSS, consulte “Regulação personalizada” (página 73).

Velocidade de Sincronização do Flash

A fotografia com flash está sempre associada a uma velocidade máxima de obturação que se denomina como velocidade de sincronização do flash. Esta restrição não se aplica a máquinas concebidas para fotografia com sincronização a alta velocidade (HSS), dado que permitem a fotografia com flash à velocidade mais elevada da máquina.

Flash múltiplo (MULTI)

O flash é disparado uma série de vezes enquanto o obturador está aberto (flash múltiplo). O flash múltiplo permite que o movimento do motivo seja capturado numa fotografia para análise posterior.

- A máquina fotográfica deve ser ajustada para o modo M para a fotografia com flash múltiplo.

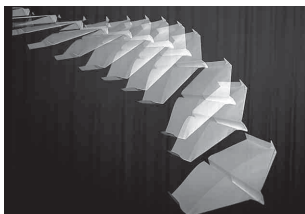

- 1 Ajuste a máquina para o modo M.
- 2 Prima o botão TTL/M para visualizar **MULTI** no painel LCD.

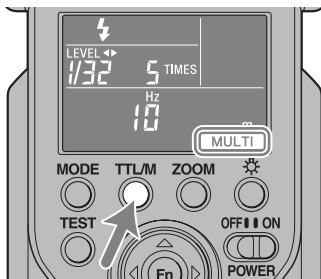

3 Prima o botão Fn para [TIMES] ficar intermitente.

- O número actual de disparos para flash múltiplo é apresentado no painel LCD.

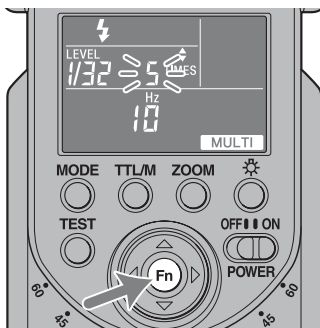

4 Prima o botão Δ ou ∇ para seleccionar o número de disparos.

- O número de disparos pode ser seleccionado a partir dos seguintes.
-- , 100, 90, 80, 70, 60, 50, 45, 40, 35, 30, 25, 20, 15, 10, 9, 8, 7, 6, 5, 4, 3, 2
- Mantenha o botão Δ ou ∇ premido para alterar repetidamente o valor.
- Quando "--" é seleccionado, os disparos continuam na frequência definida enquanto o obturador estiver aberto.

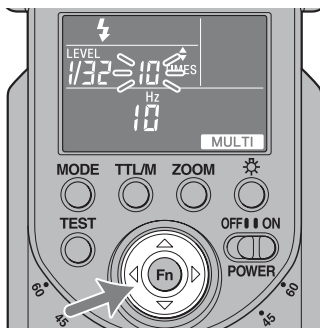

5 Prima o botão Fn para [Hz] ficar intermitente.

- A frequência actual do flash múltiplo (disparos por segundo) é apresentada no painel LCD.

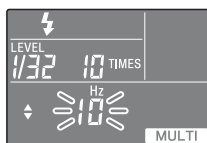

Continua na página seguinte

6 Prima o botão Δ ou ∇ para seleccionar a frequência do flash.

- A frequência de disparos pode ser seleccionado a partir dos seguintes.
100, 90, 80, 70, 60, 50, 40, 30, 20, 10, 9, 8, 7, 6, 5, 4, 3, 2, 1
- Mantenha o botão Δ ou ∇ premido para alterar repetidamente o valor.

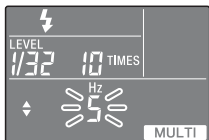

7 Prima o botão Fn para o indicador do nível de intensidade ficar intermitente.

- O nível de intensidade actual é apresentado.

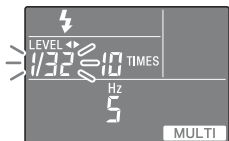

8 Prima o botão \triangleleft ou \triangleright para seleccionar o nível da intensidade a regular.

- O nível de intensidade pode ser seleccionado a partir dos seguintes.
1/8, 1/16, 1/32

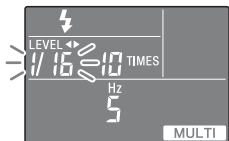

9 Prima o botão Fn.

10 Ajuste a abertura e a velocidade de obturação.

- A velocidade de obturação é calculada conforme indicado de seguida para se adequar à frequência de disparos e ao número de disparos seleccionados. $\text{Número de disparos (TIME)} \div \text{Frequência de utilização (Hz)} = \text{Velocidade de obturação}$
Por exemplo, quando dez disparos e 5 Hz são seleccionados, $10 \div 5 = 2$ requer uma velocidade de obturação superior a dois segundos.

11 Quando o dispositivo de flash está totalmente carregado, prima o botão de obturação para tirar a fotografia.

- A distância na qual se obtém a exposição correcta com um flash simples é apresentada no painel LCD.
- Para prevenir tremores, recomenda-se o uso de um tripé durante a fotografia com flash múltiplo.
- O flash de ensaio dispara de acordo com a frequência/número/nível seleccionados enquanto o botão de TEST estiver a ser premido se [TEST1] estiver seleccionado na definição personalizada. Quando [TEST3] ou [TESTM] é seleccionado, o flash três vezes ou o flash de modelagem de quatro segundos tem prioridade.
- A utilização de regulações personalizadas permite que a máquina seja preparada para a fotografia com flash múltiplo sem seleccionar o modo M (página 73).

Número máximo de disparos contínuos

O número máximo de disparos contínuos durante a fotografia com flash múltiplo é limitado pela carga na bateria. Use os seguintes valores como orientação.

Com pilhas alcalinas

Nível de intensidade	Frequência de utilização (Hz)																			
	100	90	80	70	60	50	40	30	20	10	9	8	7	6	5	4	3	2	1	
1/8	4	4	4	4	4	4	4	4	4	4	5	5	6	6	6	7	8	10	14	14
1/16	8	8	8	8	8	8	8	8	8	10	15	15	15	20	20	20	35	40	100	100
1/32	14	14	14	14	14	18	18	20	20	25	35	35	40	50	50	50	50	100	100*	100*

*100 significa mais de 100.

Com pilhas de níquel-hidreto metálico (ao utilizar 2500 mAh)

Nível de intensidade	Frequência de utilização (Hz)																			
	100	90	80	70	60	50	40	30	20	10	9	8	7	6	5	4	3	2	1	
1/8	4	4	4	4	4	4	5	5	5	7	7	7	7	10	10	15	20	50	100	100
1/16	8	8	8	8	8	9	10	10	10	15	15	15	20	20	30	50	100	100*	100*	100*
1/32	15	17	17	17	18	18	18	20	25	50	60	70	70	70	70	100*	100*	100*	100*	100*

*100 significa mais de 100.

¥ O número máximo de disparos varia segundo o tipo de pilha e o seu estado. No caso da utilização de um Adaptador para pilha externa FA-EB1AM (opcional), o número máximo de disparos aumenta para lá dos valores acima indicados.

Modo de flash sem fios (WL)

As fotografias tiradas com o dispositivo de flash montado na máquina aparecem sem relevo como mostra a fotografia ①. Em tais casos, desmonte o dispositivo de flash da máquina e posicione-o de forma a obter um efeito tridimensional como mostra a fotografia ②. E, utilizando 2 ou mais dispositivos de flash, torna-se possível criar condições luminosas detalhadas tal como mostrado na fotografia ③. Quando se tira este tipo de fotografia com uma máquina SLR, a máquina e o dispositivo de flash estão normalmente ligados por um cabo. Este flash elimina a necessidade do cabo para transmissão de sinais ao dispositivo de flash utilizando, como sinal, a luz do próprio flash. A exposição correcta é determinada automaticamente pela máquina.



Flash normal



Flash sem fios



Flash sem fios
(Modo de controlo do rácio de iluminação)

Distância de alcance do flash sem fios

O flash sem fios utiliza um sinal de luz do flash como um disparador para fazer funcionar o dispositivo de flash distante da máquina. Siga os pontos indicados abaixo no que diz respeito ao posicionamento da máquina, do flash e do motivo.

- Fotografar em locais escuros em interiores.
- Se rodar o elemento emissor do flash utilizando a função de flash indirecto (página 35) de modo a que o receptor de sinal de controlo sem fios fique apontado para a máquina, é mais fácil para o flash receber o sinal da máquina.
- Coloque o flash distante da máquina dentro da zona cinzenta do diagrama a seguir apresentado.

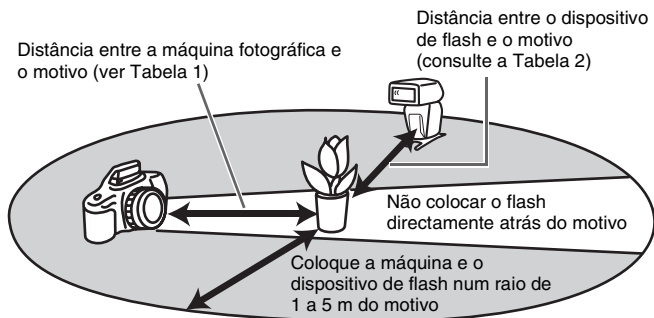

Distância máquina fotográfica-HVL-F58AM-motivo

	Distância máquina fotográfica-motivo (Tabela 1)	Distância HVL-F58AM - motivo (Tabela 2)				
		Além da HSS	HSS			
Velocidade de obturação	Todas as velocidades de obturação	Velocidade de sincronização ou mais lenta	1/250 seg	1/500 seg	1/1000 seg	1/2000 seg
Abertura			1,4 - 5	1 - 3,5	1 - 2,5	1 - 1,7
2.8	1,4 - 5	1,4 - 5	1 - 3,5	1 - 2,5	1 - 1,7	1 - 1,2
4	1 - 5	1 - 5	1 - 2,5	1 - 1,7	1 - 1,2	–
5.6	1 - 5	1 - 5	1 - 1,7	1 - 1,2	–	–

Unidades: m

- As distâncias na tabela acima pressupõem o uso da ISO 100. Se a ISO 400 for utilizada, as distâncias devem ser multiplicadas por factor de dois (pressupor um limite de 5 m).
- A distância de alcance do flash não é apresentada no painel LCD aquando da utilização do flash sem fios.

Notas sobre o flash sem fios

- Não pode utilizar um fotómetro para flash ou um medidor de cor no modo de flash sem fios porque o pré-flash dispara.
- O flash de ensaio para o flash sem fios está, actualmente, no modo de ensaio do flash actualmente seleccionado. Ocorre um disparo com [TEST1] e três disparos com [TEST3]. Os disparos continuam durante quatro segundos com [TESTM]. Para obter pormenores sobre o ensaio do flash, consulte “Regulação personalizada” (página 73).
- A distância focal do zoom para o modelo HVL-F58AM é colocada automaticamente em 24 mm. Qualquer outra distância focal não é recomendada.
- No modo flash sem fios, ADI a medição é cancelada e P-TTL a medição do flash é utilizada automaticamente (página 42).
- O flash múltiplo não pode ser utilizado.
- Se outro flash sem fios for utilizado em local próximo, pode alterar o canal de emissão na personalização da configuração para evitar interferências (página 73).
- Quando se fotografa com flash sem fios, o dispositivo de flash pode disparar acidentalmente devido a electricidade estática ambiental ou ruído electromagnético.

Quando o flash não está a ser utilizado, seleccione [⚡] utilizando o botão de MODE.

Continua na página seguinte

- Em casos raros, o dispositivo de flash proporciona uma luminescência incorrecta porque a luz do sinal não alcança o motivo, etc., devido à posição na qual o flash sem fios foi instalado. Neste caso, pode prevenir a luminescência incorrecta mudando a posição de instalação do flash sem fios ou mudando a definição do canal sem fios nas definições personalizadas.

Abrir e fechar a mini-base

- A mini-base é retractável e tem de ser aberta quando utilizada.



Montar e desmontar a mini-base

- Utilize a mini-base fornecida quando o dispositivo de flash está separada da máquina.

Montagem

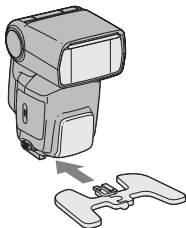

Desmontagem

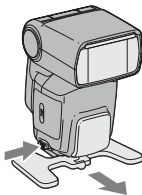

- Pode instalar o dispositivo de flash num tripé utilizando a rosca fêmea de tripé da mini-base. Utilize o tripé equipado com o parafuso com menos de 5,5 mm. Na medida em que o tripé equipado com o parafuso com mais de 5,5 mm não consegue segurar a mini-base com firmeza, esta pode ficar danificada.

- Quando a mini-base se divide nas diversas peças, encaixe a peça da haste na outra peça.

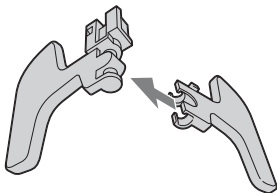

Possível fotografia com flash sem fios para este dispositivo de flash

Os seguintes métodos para a fotografia com flash sem fios podem ser utilizados com este dispositivo de flash.

[1] Tire fotografias com flash sem fios quando a máquina fotográfica tiver um flash interno

Ao utilizar o flash interno da máquina como um controlador, este dispositivo de flash pode disparar como um flash distante da máquina.

[2] Fotografias com flash sem fios quando a máquina não possui um flash interno (sem controlo do rácio de iluminação)

Mesmo que a máquina não possua um flash interno, pode tirar uma fotografia com flash sem fios utilizando este dispositivo de flash como um controlador e o outro dispositivo de flash como um flash distante da máquina.

[3] Fotografias com flash sem fios com controlo do rácio de iluminação

Pode tirar uma fotografia com flash sem fios enquanto controla o rácio de iluminação de alguns grupos de dispositivos de flash utilizando este dispositivo de flash como um controlador.

- (1) Ao utilizar HVL-F58AM/HVL-F42AM como um flash distante da máquina, pode controlar o rácio de iluminação até 3 grupos ([CTRL], [RMT], [RMT2]). Pode usar esta função com DSLR-A900/A700.
- (2) Ao utilizar HVL-F56AM/HVL-F36AM como um flash distante da máquina, pode controlar o rácio de iluminação dos 2 grupos ([CTRL], [RMT]). Pode usar esta função com uma DSLR-A900.

- Para obter pormenores, consulte “Combinação de máquina fotográfica, flash distante da máquina e controlador”.
- Pode utilizar vários dispositivos de flash fora da máquina ao mesmo tempo.
- O flash fora da máquina dispara com o nível de intensidade definido em cada flash quando o flash fora da máquina está no modo MANUAL.
- Neste manual, “controlador” significa o dispositivo de flash ligado a uma máquina fotográfica e “flash fora da máquina” significa o dispositivo de flash retirado de uma máquina fotográfica para utilização.

Combinação de máquina fotográfica, flash distante da máquina e controlador

Tipos		Máquina fotográfica*1	Flash distante da máquina*1	Controlador*2
[1]Com flash-interno		Máquinas fotográficas digitais reflex de objectiva intermutável (SLR) da Sony com flash interno	HVL-F58AM/HVL-F42AM/HVL-F56AM/HVL-F36AM	Flash interno da máquina fotográfica
[2]Sem flash-interno		Máquinas fotográficas com flash interno DSLR-A900	HVL-F58AM*3/HVL-F42AM	HVL-F58AM: [CTRL1] modo*4
			HVL-F58AM/HVL-F42AM/HVL-F56AM/HVL-F36AM	HVL-F58AM: [CTRL2] modo*4*5
[3]Controlo do rácio de iluminação	[3]-(1) Controlo até 3 grupos	DSLR-A700/DSLR-A900	HVL-F58AM /HVL-F42AM*6	HVL-F58AM: [CTRL1] modo*4
	[3]-(2) Controlo de 2 grupos	DSLR-A900	HVL-F58AM/HVL-F42AM/HVL-F56AM/HVL-F36AM	HVL-F58AM: [CTRL2] modo*4*5

*1 Para obter pormenores sobre as máquinas fotográficas e os dispositivos de flash que não sejam apresentados acima, consulte o manual de instruções fornecido com cada produto.

*2 Quando utilizar DSLR-A100/A200/A300/A350, este dispositivo de flash não pode ser regulado para o modo do controlador. Se o dispositivo de flash já se encontrar regulado para o modo do controlador, a definição é automaticamente cancelada. Para as outras máquinas, consulte os manuais de instruções fornecidos com cada uma.

*3 Regule o modo de controlo sem fios/remoto para [RMT].

*4 Este dispositivo de flash possui dois modos de controlo sem fios, [CTRL1] e [CTRL2]. O indicador do controlador sem fios no painel LCD é apresentado da seguinte forma.

Modo [CTRL1]: [CTRL+]

Quando utilizar HVL-F58AM/HVL-F42AM como um flash distante da máquina, seleccione este modo.

Modo [CTRL2]: [CTRL]

Quando utilizar HVL-F56AM/HVL-F36AM como um flash distante da máquina, seleccione este modo.

Quando alterar o modo do controlador, regule [C03] na definição personalizada (página 73).

- *⁵ Quando utilizar DSLR-A700, este dispositivo de flash não pode ser regulado para [CTRL](CTRL2). Se o dispositivo de flash já se encontrar regulado para [CTRL], a definição é automaticamente cancelada. Para as outras máquinas, consulte os manuais de instruções fornecidos com cada uma.
- *⁶ HVL-F42AM utilizado como um flash fora da máquina está incluído no grupo [RMT].

[1] Fotografia com flash sem fios com flash interno da máquina fotográfica

Utilize apenas um dispositivo de flash distante da máquina, utilizando a luz do flash interno como um sinal.

Flash incorporado



Dispositivo de flash

1 Monte o dispositivo de flash na máquina e ligue a alimentação do dispositivo de flash e da máquina.

2 Coloque a máquina no modo de flash sem fios.

- Dependendo da máquina fotográfica utilizada assim o modo de configuração varia. Para obter pormenores, consultar o manual de instruções fornecido com a máquina fotográfica.
- Quando a máquina fotográfica é ajustada para o modo sem fios, o flash é também ajustado automaticamente para o modo sem fios e WL é apresentado no painel LCD.

As informações do canal de flash são transmitidas para a máquina fotográfica.

- O nível de intensidade de emissão de luz pode ser alterado mesmo para o modo de flash sem fios. Para obter pormenores, consulte a página 73.

3 Desmonte o dispositivo de flash da máquina e levante o flash incorporado na máquina.

4 Configure a máquina fotográfica e o dispositivo de flash.

- Configure a máquina fotográfica e a unidade de flash num local escuro, tal como em interiores.
- Consultar a página 54 para obter mais pormenores.

5 Garantir que tanto o flash incorporado na máquina como o dispositivo de flash estão carregados.

- O pictograma “⚡” aparece iluminado no visor óptico quando o flash incorporado está totalmente carregado.
- No modo de flash sem fios quando ao dispositivo de flash está totalmente carregada, a Luz AF (focagem automática) na parte frontal fica intermitente, e o botão de TEST acende na cor amarelo âmbar.

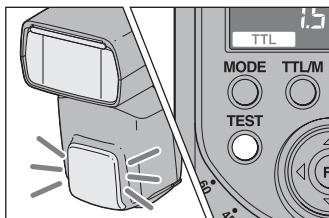

6 Utilize o ensaio do-flash para o verificar.

- Certifique-se de que o modo remoto sem fios do dispositivo de flash está ajustado para [RMT] ou [RMT2].
- Durante a fotografia com flash sem fios, o método de ensaio do-flash difere dependendo da máquina fotográfica utilizada. Para obter pormenores, consultar o manual de instruções fornecido com a máquina fotográfica.
- Se o ensaio do-flash não funcionar, mude a posição da máquina fotográfica, flash e motivo ou aponte o receptor de controlo de sinal sem fios na direcção da máquina fotográfica.

7 Verifique novamente se o flash incorporado e o dispositivo de flash estão totalmente carregados e prima o botão de obturação para tirar a fotografia.

Regulação do flash sem fios por flash apenas

Depois de ter procedido à configuração do flash sem fios no passo [1], se continuar a utilizar a mesma combinação de máquina fotográfica e flash sem mudar o canal sem fios, poderá também regular o flash e a máquina fotográfica em separado para o modo sem fios.

Regulação da máquina:

Coloque a máquina no modo de flash sem fios.

Para obter pormenores, consultar o manual de instruções fornecido com a máquina fotográfica.

Regulação do flash:

1 Prima o botão TTL/M para visualizar **TTL ou **MANUAL**.**

- Quando seleccionar **MANUAL**, o dispositivo de flash dispara com o nível da intensidade a ser regulado.

2 Prima repetidamente o botão de MODE para visualizar [1/4 WL].

3 Prima o botão Fn.

4 Prima o botão ◀ or ▶ para [RMT] ou [RMT2] ficarem intermitentes.

5 Prima o botão Fn.

- Certifique-se de que o canal sem fios do flash distante da máquina está regulado para o mesmo canal que o controlador. Para obter pormenores sobre o canal de transmissão sem fios, consulte “Regulação personalizada” (página 73).

[2] Fotografia com flash sem fios sem flash interno da máquina fotográfica

Pode tirar uma fotografia com o flash sem fios utilizando 2 dispositivos de flash, um como um controlador e o outro como um dispositivo de flash distante da máquina, mesmo que a máquina fotográfica não possua um flash incorporado. Este dispositivo de flash deve ser utilizado como o controlador.

Este dispositivo de flash



Flash distante da máquina

- 1 Regule a máquina fotográfica, o flash (controlador) e o flash (flash distante da máquina) para o flash sem fios.

Regulação da máquina:

Coloque a máquina no modo de flash sem fios.

Para obter pormenores, consultar o manual de instruções fornecido com a máquina fotográfica.

Regulação do controlador:

- 1 Prima repetidamente o botão de MODE para visualizar [$\frac{1}{4}$ WL].
- 2 Prima o botão Fn.
- 3 Prima o botão ◀ ou ▶ para [CTRL] ficar intermitente.
- 4 Prima o botão Fn.

Continua na página seguinte

5 Prima o botão < ou > para RATIO [OFF] ficar intermitente.

6 Prima o botão Fn.

- [CTRL+] ou [CTRL] são apresentados.

Regulação do flash distante da máquina:

Regule o flash sem fios com o dispositivo de flash montado na máquina fotográfica e depois retire-o da máquina. Para obter pormenores, consultar o manual de instruções fornecido com o flash externo. Quando o HVL-F58AM é utilizado como o flash distante da máquina, consulte a página 62 e regule o modo remoto para [RMT].

2 Monte o controlador na máquina fotográfica e ligue a alimentação da máquina fotográfica, controlador e flash distante da máquina.

3 Configure a máquina fotográfica com o controlador e o flash distante da máquina.

- Consultar a página 54 para obter mais pormenores.

4 Garantir que tanto o controlador como o dispositivo de flash estão carregados.

- No modo de flash sem fios quando ao dispositivo de flash está totalmente carregada, a Luz AF (focagem automática) na parte frontal fica intermitente, e o botão de TEST acende na cor amarelo âmbar.

5 Utilize o ensaio do flash para o verificar.

- Dependendo da máquina fotográfica utilizada assim o modo de ensaio do flash varia. Para obter pormenores, consultar o manual de instruções fornecido com a máquina fotográfica.
- Se o ensaio do flash não funcionar, mude a posição da máquina fotográfica, flash e motivo ou aponte o receptor de controlo de sinal sem fios na direcção da máquina fotográfica na direcção da máquina fotográfica. Adicionalmente, certifique-se de que o canal sem fios do flash distante da máquina está regulado para o mesmo canal que o controlador.

6 Verifique novamente se o controlador e o dispositivo de flash estão totalmente carregados e prima o botão de obturação para tirar a fotografia.

- Mesmo que RATIO esteja regulado para [OFF], o controlador pisca para transmitir um sinal.

[3] Fotografias com flash sem fios com controlo do rácio de iluminação

Pode tirar uma fotografia com o flash sem fios enquanto controla o rácio de iluminação do controlador e 2 grupos dos dispositivos de flash distantes da máquina (RMT, RMT2).

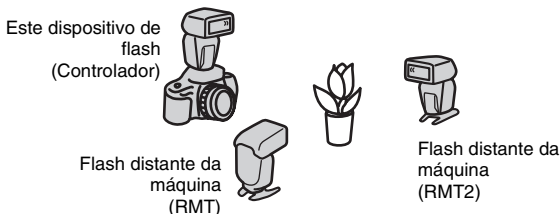

- Pode utilizar-se qualquer combinação de HVL-F58AM/HVL-F42AM/HVL-F56AM/HVL-F36AM num grupo com [RMT]. Para [RMT2], apenas HVL-F58AM que é regulado para [CTRL1] pode ser utilizado num grupo.
- Quando utilizar HVL-F56AM/HVL-F36AM como um flash distante da máquina, regule o modo do controlador para [CTRL2]. No modo [CTRL2], pode controlar o rácio de iluminação de apenas 2 grupos. Para obter pormenores sobre a regulação do modo do controlador, consulte [C03] em “Regulação personalizada” (página 73).
- O rácio inteiro do nível de intensidade é exibido utilizando o visor da distância de alcance do flash/frequência múltipla do flash/rácio do flash no painel LCD para a fotografia com flash sem fios com o controlo do rácio de iluminação.
por ex.)
Quando um visor é [4:2:1], o flash de cada grupo dispara com um nível de intensidade de 4/7, 2/7 e 1/7 da totalidade.



Continua na página seguinte

1 Regule a máquina fotográfica, o flash (controlador) e o flash (flash distante da máquina) para o flash sem fios.

Regulação da máquina:

Coloque a máquina no modo de flash sem fios.

Para obter pormenores, consultar o manual de instruções fornecido com a máquina fotográfica.

Regulação do controlador:

- 1 Prima repetidamente o botão de MODE para visualizar [⚡WL].**
- 2 Prima o botão Fn.**
- 3 Prima o botão ◀ ou ▶ para [CTRL] ficar intermitente.**
- 4 Prima o botão Fn.**
- 5 Prima o botão ◀ ou ▶ para RATIO [ON] ficar intermitente.**
- 6 Prima o botão Fn.**
- 7 Prima o botão △ ou ▽ para seleccionar o rácio de iluminação.**
 - O rácio de iluminação pode ser regulado para os seguintes valores.
1, 2, 4, 8, 16, --*
 - * O dispositivo de flash não pode disparar quando o rácio de iluminação estiver regulado para [--].
- 8 Prima o botão ◀ ou ▶ para seleccionar o rácio de iluminação do controlador e dos dispositivos de flash distante da máquina (RMT, RMT2).**
 - Ajuste o rácio do nível de intensidade para [--] no dispositivo de flash quando existir um flash fora da máquina (RMT/RMT2) que não deseje disparar quando utiliza o dispositivo de flash com o controlador depois de definir o dispositivo de flash para [CTRL1].
- 9 Prima o botão Fn.**

10 Prima o botão TTL/M para visualizar **TTL** .

- Quando **MANUAL** é seleccionado, o flash de regulação manual é utilizado com o controlo do rácio de iluminação.

Regulação do flash distante da máquina:

Regule o flash sem fios com o dispositivo de flash montado na máquina fotográfica e depois retire-o da máquina. Para obter pormenores, consultar o manual de instruções fornecido com o flash externo. Quando o HVL-F58AM for utilizado como o flash distante da máquina, consulte a página 62.

- 2 Monte o controlador na máquina fotográfica e ligue a alimentação da máquina fotográfica, controlador e flash distante da máquina.**
- 3 Configure a máquina fotográfica com o controlador e o flash distante da máquina.**
 - Consultar a página 54 para obter mais pormenores.
- 4 Garantir que tanto o controlador como o dispositivo de flash estão carregados.**
 - No modo de flash sem fios quando ao dispositivo de flash está totalmente carregada, a Luz AF (focagem automática) na parte frontal fica intermitente, e o botão de TEST acende na cor amarelo âmbar.
- 5 Utilize o ensaio do flash para o verificar.**
 - Dependendo da máquina fotográfica utilizada assim o modo de ensaio do flash varia. Para obter pormenores, consultar o manual de instruções fornecido com a máquina fotográfica.
 - Se o ensaio do flash não funcionar, mude a posição da máquina fotográfica, flash e motivo ou aponte o receptor de controlo de sinal sem fios na direcção da máquina fotográfica. Adicionalmente, certifique-se de que o canal de transmissão sem fios do flash distante da máquina está regulado para o mesmo canal que o controlador.
- 6 Verifique novamente se o controlador e o dispositivo de flash estão totalmente carregados e prima o botão de obturação para tirar a fotografia.**

Ligar a máquina e o flash com um cabo

Se utilizar os cabos separados FA-CC1AM (opcionais) pode fotografar utilizando flashes separados da máquina. Pode ligar um máximo de quatro flashes ao mesmo tempo. Com estes cabos pode colocar o flash na posição e distância desejadas, o que lhe dá total liberdade para tirar as fotografias com diversos efeitos de sombras aplicados ao motivo.

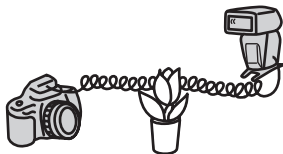

- Os dispositivos de flash com terminais para acessórios podem ser ligados directamente.

1 Retire a tampa dos terminais.

2 Ligue o cabo ao terminal para acessórios.

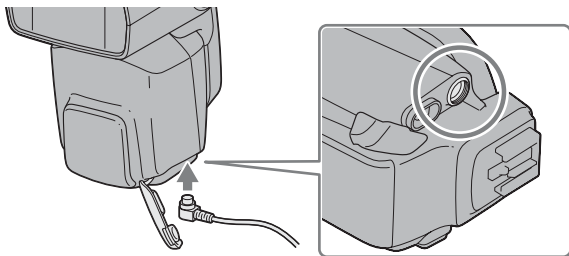

- Neste modo, a medição ADI é cancelada sendo utilizada automaticamente a medição Pré-flash TTL (página 42).
- Não pode utilizar a sincronização a Alta Velocidade no modo P se o flash estiver ligado com o cabo separado FA-CCIAM (opcional).
- Todos os dispositivos de flash estão regulados para o mesmo nível de intensidade no TTL modo de flash.
- Durante a fotografia com um cabo fora da máquina, o modo do controlador sem fios é automaticamente cancelado e deixa de ser possível utilizar a fotografia com flash com controlo do rácio de iluminação.

Utilizar um adaptador de pilhas externo

Pode utilizar um Adaptador para pilha externa FA-EB1AM (opcional) como uma fonte de alimentação externa.

- 1 Retire a tampa dos terminais.**
- 2 Insire a ficha do cabo de ligação no terminal da alimentação externa.**

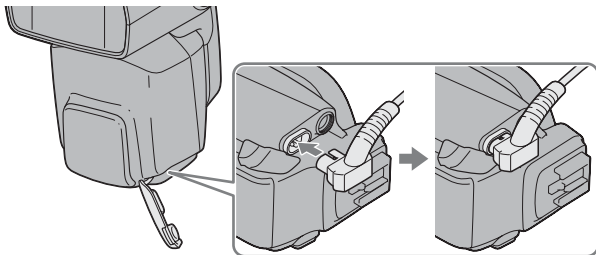

- Utilize um adaptador de pilhas externo ou cabo para este dispositivo de flash para o terminal da alimentação externa ou terminais do acessório.

Luz AF (focagem automática)

Em caso de fraca luminosidade ou quando o motivo é pouco contrastado, quando o botão de obturação é premido a meio curso para realizar a focagem automática, a luz vermelha na parte frontal do dispositivo de flash acende-se. Isto é a Luz AF (focagem automática) utilizado na focagem automática.

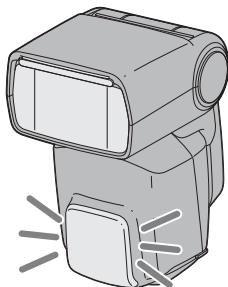

- A Luz AF (focagem automática) funciona mesmo quando [⚡] é apresentado no painel LCD.
- A Luz AF (focagem automática) da máquina fotográfica não funciona durante o funcionamento da Luz AF (focagem automática) do flash.
- A Luz AF (focagem automática) não funciona quando o modo de AF Contínuo é utilizado (quando se foca em contínuo um motivo em movimento).
- A Luz AF (focagem automática) pode não funcionar se a distância for superior a 300 mm. O dispositivo de flash não funciona se o remover da máquina.

Repor as predefinições

Prima simultaneamente os botões **MODE** e **TTL/M** durante três segundos.

A maioria das funções de flash volta às predefinições.



Opção	Predefinições	Página
Flash ligado/desligado	Ligado (⚡ Auto ou ⚡)	21
Distância de alcance do flash (zoom)	Zoom automático (105 mm)	31
Modo de flash (TTL/M/MULTI)	TTL	42, 47
Flash sem fios (WL)	RMT	53
Rácio de iluminação	1:1:1	65
Nível de intensidade em TTL/M (LEVEL)	1/1	42, 47
Nível de intensidade no modo flash múltiplo (LEVEL)	1/32	47
Frequência no modo flash múltiplo (Hz)	5	47
Repetição no modo flash múltiplo (TIMES)	10	47

As regulações personalizadas não são repostas.

Regulação personalizada

As várias regulações do flash podem ser alteradas conforme for necessário. Podem ser alterados os cinco itens que se seguem.

- Regulação HSS (on/off)
- Regulação do canal sem fios (canais 1 a 4)
- Regulação do modo do controlador sem fios (1/2)
- Modo de gravação em que se pode regular o flash manual ou o flash múltiplo (apenas no modo M/todos os modos)
- Regulação do ensaio do flash (uma vez/3 vezes/4 segundos)
- Temporização da poupança de energia (30 segundos/3 minutos/30 minutos/Nenhum)
- Temporização da poupança de energia utilizando o flash sem fios (60 minutos/Nenhum)
- Unidades do intervalo do flash (m)

Execução da regulação personalizada

A regulação personalizada é alterada como se indica a seguir.

1 Prima o botão Fn durante três segundos enquanto o comutador de POWER está colocado em ON.

- A primeira opção (regulação HSS) é apresentada.

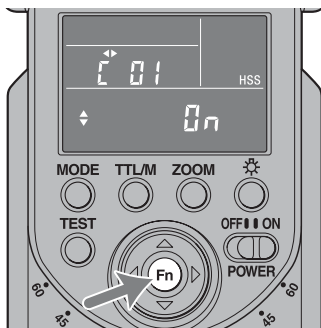

Continua na página seguinte

2 Prima o botão ◀ ou ▶ para seleccionar a opção.

Para obter pormenores sobre cada regulação, consultar “Alteração da regulação personalizada” (página 77).

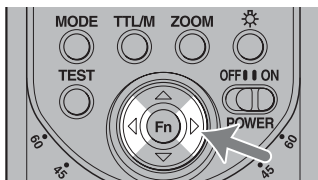

3 Prima o botão Fn para finalizar a regulação personalizada.

- O painel LCD volta à visualização original.
- Quando uma definição diferente da predefinição for seleccionada em C03, C04, C06 ou C07, **C** mantém-se no painel LCD.
- As regulações seleccionadas são mantidas mesmo se o dispositivo de flash for desligado ou as pilhas retiradas.

Selecione com o botão Δ ou o botão ∇

C01. Regulação HSS



on



off

C02. Regulação do canal de transmissão sem fios



Canal 1



Canal 2

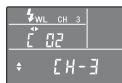

Canal 3

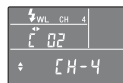

Canal 4

C03. Regulação do modo do controlador sem fios



Controlo 1



Controlo 2

C04. Modo de gravação no qual o flash manual ou o flash múltiplo podem ser regulados



Modo M apenas



Todos os modos

Selecione com o botão Δ ou o botão ∇

Continua na página seguinte

Selecione com o botão Δ ou o botão ∇

C05. Regulação do ensaio do flash



Uma vez



3 vezes



4 segundos

Selecione com o botão Δ ou o botão ∇

C06. Temporização da poupança de energia



30 segundos

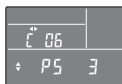

3 minutos

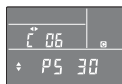

30 minutos

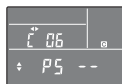

nenhum

C07. Temporização da poupança de energia ao utilizar flash sem fios



60 minutos



nenhum

C08. Unidades da distância de alcance do flash



m



ft

Alteração da regulação personalizada

Segue-se uma explicação de como mudar cada regulação personalizada.

Para regular a sincronização a alta velocidade (C01)

Pode regular a sincronização a alta velocidade.

Prima o botão Δ ou ∇ para seleccionar [ON].

- O visor alterna entre [ON] e [OFF].
- Este dispositivo de flash comuta automaticamente para sincronização a Alta Velocidade quando a velocidade de obturação é superior ao valor da velocidade de sincronização do flash. A velocidade de sincronização do flash pode diferir dependendo da máquina fotográfica. Para mais pormenores acerca da velocidade de sincronização do flash, consultar o manual de instruções fornecido com a máquina fotográfica.
- É recomendado tirar fotografias em locais com boa luminosidade.
- A sincronização a alta velocidade não pode ser utilizada com o flash indirecto.
- Não é aconselhável utilizar um fotómetro para flash ou um medidor de cor com a sincronização a alta velocidade porque interfere com a obtenção da exposição e cor adequadas.
- A distância de alcance do flash torna-se mais curta do que a obtida em fotografia com flash normal quando o modo de sincronização a velocidade alta é utilizado. Certifique-se de que o motivo se situa dentro da distância de alcance do flash.
- Pode também utilizar a sincronização a alta velocidade quando utilizar a fotografia com flash sem fios.
- Se seleccionar [OFF], a sincronização a alta velocidade é desligada. Quando a sincronização a alta velocidade é desligada, a velocidade de obturação não pode ser superior à velocidade de sincronização.

Para alterar a regulação do canal de emissão do flash sem fios (C02)

Pode alterar o canal sem fios para impedir a ocorrência de interferências quando um outro dispositivo de flash é utilizado na proximidade.

Prima o botão Δ ou ∇ para seleccionar a regulação pretendida.

- A informação apresentada no painel LCD é alterada na seguinte ordem.
[CH-1] \leftrightarrow [CH-2] \leftrightarrow [CH-3] \leftrightarrow [CH-4] \leftrightarrow . . .
- Monte o dispositivo de flash na máquina e prima o botão de obturação a meio curso após ter mudado o canal.

Continua na página seguinte

Para seleccionar o modo de controlo sem fios (C03)

Pode alterar o modo de controlo sem fios. Este dispositivo de flash possui dois modos de controlador sem fios, [CTRL1] e [CTRL2]. O indicador do controlador sem fios no painel LCD é apresentado da seguinte forma.

Modo [CTRL1]: [CTRL+]

Quando utilizar HVL-F58AM/HVL-F42AM como um flash distante da máquina, seleccione este modo.

Modo [CTRL2]: [CTRL]

Quando utilizar HVL-F56AM/HVL-F36AM como um flash distante da máquina, seleccione este modo.

Prima o botão Δ ou ∇ para seleccionar o modo de controlo sem fios.

- O visor alterna entre [CTRL1] e [CTRL2].

Para mudar o modo de gravação que pode usar o modo manual (M) do flash e o modo de flash múltiplo (C04).

Pode mudar o modo de gravação que pode usar o modo manual (M) do flash e o modo de flash múltiplo.

Prima o botão Δ ou ∇ para seleccionar o modo de gravação que pode utilizar o modo de flash manual e o modo de flash múltiplo.

- O visor muda da seguinte forma.
 - M: (corresponde somente ao modo M da máquina fotográfica)
 - PASM: (corresponde a todos os modos da máquina fotográfica)
- Quando se selecciona [PASM], a fotografia de flash manual e a fotografia de flash múltiplo podem ser usadas em todos os modos de gravação da máquina. A exposição adequada em fotografia pode não ser conseguida com os outros modos, à excepção do modo M da máquina o qual recomendamos que seja utilizado.
- Este dispositivo de flash é ajustado para o modo de flash TTL quando ajusta o modo de gravação da máquina fotográfica para [AUTO].

Para mudar o modo do ensaio do flash (C05)

Pode mudar o modo de disparo ao utilizar o ensaio do flash.

Prima o botão Δ ou ∇ para seleccionar a regulação do ensaio do flash.

- A informação apresentada no painel LCD é alterada na seguinte ordem.
[TEST1] \leftrightarrow [TEST3] \leftrightarrow [TESTM] \leftrightarrow . . .
[TEST1] : pisca uma vez no nível de luz regulado.
[TEST3] : dispara três vezes a uma velocidade específica.
[TESTM] : dispara durante quatro segundos a uma velocidade específica.

Para alterar a temporização da poupança de energia (C06)

Pode alterar a temporização da poupança de energia.

Prima o botão Δ ou ∇ para seleccionar o período de tempo pretendido até à poupança de energia.

- A informação apresentada no painel LCD é alterada na seguinte ordem.
[PS 0.5] \leftrightarrow [PS 3] \leftrightarrow [PS 30] \leftrightarrow [PS --] \leftrightarrow [PS 0.5] \leftrightarrow . . .
[PS 0.5] : muda para a poupança de energia passados 30 segundos.
[PS 3] : muda para o modo de poupança de energia passados 3 minutos.
[PS 30] : muda para o modo de poupança de energia passados 30 minutos.
[PS --] : desactiva o modo de poupança de energia.

Para mudar o período de tempo para a poupança de energia ao utilizar flash sem fios (C07)

Pode alterar o período de tempo para a poupança de energia ao utilizar flash sem fios.

Prima o botão Δ ou ∇ para seleccionar o período de tempo até à poupança de energia ao utilizar o flash sem fios.

- O visor alterna entre [PS 60] e [PS --].
[PS 60] : muda para o modo de poupança de energia passados 60 minutos.
[PS --] : desactiva o modo de poupança de energia.

Para mudar as unidades da distância de alcance do flash (C08)

Pode mudar as unidades da distância de alcance do flash apresentadas.

Prima o botão Δ ou ∇ para seleccionar as unidades.

- O visor alterna entre [m] e [ft].

Notas sobre a utilização

Enquanto fotografa

- Este dispositivo de flash gera uma luz muito intensa, por isso, não deve ser disparada directamente em frente e na proximidade dos olhos.
- Não disparar o flash 20 vezes consecutivas ou numa sucessão rápida de modo a evitar sobreaquecimento e desgaste do dispositivo de flash e da máquina. (quando o nível de intensidade é de 1/32, 40 vezes consecutivas).
Pare de utilizar o dispositivo de flash e deixe-o arrefecer durante 10 minutos, se este for utilizado até ao limite de disparos em sequência rápida.
- Monte a máquina fotográfica enquanto o dispositivo de flash estiver desligada. Se não o fizer, pode causar uma avaria do dispositivo de flash ou a utilização de uma luminescência incorrecta e a luz potente pode ferir os olhos.
- Não utilize o flash na proximidade de pessoas quando rodar o elemento emissor do flash durante a fotografia indirecta. O flash luminoso pode causar lesões oculares ou o elemento emissor do flash quente pode causar uma queimadura.

Pilhas

- O nível de carga das pilhas que é mostrado no painel LCD pode ser inferior à carga real das pilhas devido à temperatura e às condições de armazenamento. O nível de carga das pilhas mostrado pode recuperar o valor correcto após o flash ter sido utilizado algumas vezes.
- As pilhas de Níquel-Hidreto metálico podem perder a carga subitamente. Se o indicador de carga baixa das pilhas ficar intermitente ou o flash já não pode ser usado para tirar fotografias, mude ou recarregue as pilhas.
- A frequência de utilização e o número de disparos que são conseguidos com pilhas novas podem variar dos valores mostrados na tabela, dependendo do tempo decorrido após o fabrico das pilhas.

- Quando muda as pilhas, retire as pilhas somente quando tiver o dispositivo desligado e após esperar alguns minutos. As pilhas podem estar quentes, dependendo do tipo de acumulador. Retire-as com cuidado.
- Retire-as e armazene-as quando não planeja utilizar a máquina fotográfica por um período longo.

Temperatura

- O dispositivo de flash pode ser utilizada no intervalo de temperaturas entre 0 °C e 40 °C.
- Não expor o dispositivo de flash a temperaturas extremamente altas (i.e. luz directa do sol no interior de um veículo) ou a humidade alta.
- Para evitar a formação de condensação no flash, coloque-o num saco plástico selado, quando o transportar de uma ambiente frio para um ambiente quente. Deixe que ele atinja a temperatura ambiente antes de o remover do saco plástico.
- A capacidade das pilhas reduz-se com a diminuição da temperatura. Manter a máquina e as pilhas de recurso num bolso interior quente quando fotografar com tempo frio. Em tempo frio, o indicador de carga baixa das pilhas pode ficar intermitente mesmo quando ainda existe alguma carga residual. As pilhas ganham novamente alguma carga quando aquecidas até à temperatura normal de funcionamento.
- Este dispositivo de flash não é à prova de água. Tenha cuidado em não a colocar em contacto com a água ou areia, quando a utilizar, por exemplo, em zonas de praia. O contacto com água, areia, poeira, ou sal podem provocar falhas no seu funcionamento.

Manutenção

Remova o dispositivo de flash da máquina fotográfica. Limpe-o com um pano macio e seco. Se o flash tiver estado em contacto com areia, se o limpar com um pano pode danificar a superfície e por isso utilize um soprador. Se não conseguir retirar manchas difíceis, esfregue-o com um pano ligeiramente humedecido com uma solução detergente neutra e depois limpe o flash com um pano macio e seco. Nunca utilize solventes fortes, tais como diluente ou benzina, pois podem danificar o acabamento da superfície.

Características

Número guia

Flash normal (ISO100)

Flash manual/formato de 35 mm

Nível de intensidade	Regulação da zona de cobertura do flash (mm)						
	16*	24	28	35	50	70	105
1/1	17	29	31	36	42	48	58
1/2	11,9	20,8	21,8	25,1	29,6	34,2	41,0
1/4	8,4	14,7	15,4	17,8	20,9	24,2	29,0
1/8	5,9	10,4	10,9	12,6	14,8	17,1	20,5
1/16	4,2	7,4	7,7	8,9	10,5	12,1	14,5
1/32	3,0	5,2	5,4	6,3	7,4	8,6	10,3

* Quando o painel difusor está instalado.

Formato APS-C

Nível de intensidade	Regulação da zona de cobertura do flash (mm)						
	16*	24	28	35	50	70	105
1/1	17	31	36	42	48	52	58
1/2	11,9	21,8	25,1	29,6	34,2	36,8	41,0
1/4	8,4	15,4	17,8	20,9	24,2	26,0	29,0
1/8	5,9	10,9	12,6	14,8	17,1	18,4	20,5
1/16	4,2	7,7	8,9	10,5	12,1	13,0	14,5
1/32	3,0	5,4	6,3	7,4	8,6	9,2	10,3

* Quando o painel difusor está instalado.

Flash padrão HSS (ISO100)

Flash manual/formato de 35 mm

Velocidade de obturação	Regulação da zona de cobertura do flash (mm)						
	16*	24	28	35	50	70	105
1/250	6,7	11,8	12,9	14,8	17,3	19,5	22,4
1/500	4,7	8,4	9,1	10,5	12,2	13,8	15,9
1/1000	3,3	5,9	6,4	7,4	8,6	9,8	11,2
1/2000	2,4	4,2	4,6	5,2	6,1	6,9	7,9
1/4000	1,7	3,0	3,2	3,7	4,3	4,9	5,6
1/8000	1,2	2,1	2,3	2,6	3,1	3,5	4,0
1/12000	0,8	1,5	1,6	1,8	2,2	2,4	2,8

* Quando o painel difusor está instalado.

Formato APS-C

Velocidade de obturação	Regulação da zona de cobertura do flash (mm)						
	16*	24	28	35	50	70	105
1/250	6,7	12,9	14,8	17,3	19,5	20,9	22,4
1/500	4,7	9,1	10,5	12,2	13,8	14,8	15,9
1/1000	3,3	6,4	7,4	8,6	9,8	10,5	11,2
1/2000	2,4	4,6	5,2	6,1	6,9	7,4	7,9
1/4000	1,7	3,2	3,7	4,3	4,9	5,2	5,6
1/8000	1,2	2,3	2,6	3,1	3,5	3,7	4,0
1/12000	0,8	1,6	1,8	2,2	2,4	2,6	2,8

* Quando o painel difusor está instalado.

Frequência/Repetição

	Alcalinas	Níquel-hidreto (2500 mAh)
Frequência (seg.)	Aprox. 0,1 - 5	Aprox. 0,1 - 3
Repetições (vezes)	Aprox. 100 ou mais	Aprox. 200 ou mais

- Repetição é o número aproximado de vezes que é possível disparar até um conjunto de pilhas ficar totalmente esgotado.

Desempenho do flash em disparo contínuo	40 disparos a 5 disparos por segundo (Flash normal, intensidade 1/32, 105 mm, pilhas de níquel-hidreto metálico)
Luz AF (focagem automática)	Flash automático com motivo de baixo contraste e baixa luminosidade Gama de funcionamento (com uma objectiva de 50 mm acoplada a máquina DSLR-A700) Zona central: 0,5 m a 10 m Zonas periféricas: 0,5 m a 3 m
Controlo do flash	Controlo do flash utilizando o pré-flash, com medição directa TTL
Dimensões (Aprox.)	L 77 × A 147 × C 106 mm
Peso (Aprox.)	440 g (excluindo as pilhas)
Necessidades de corrente	DC 6 V
Pilhas recomendadas	Quatro pilhas alcalinas tipo AA Quatro pilhas recarregáveis níquel-hidreto metálico tipo AA
Itens incluídos	Dispositivo de flash (1), Mini-base (1), Estojo (1), Documentos impressos

As funções indicadas no manual de instruções dependem das condições de ensaio na nossa empresa.

O design e as especificações estão sujeitos a alterações sem aviso prévio.

Marca comercial

α é uma marca comercial da Sony Corporation.

Русский

Перед использованием лампы-вспышки рекомендуется прочитать настоящую инструкцию внимательно и хранить у себя для справок.

Предупреждение

Для уменьшения опасности возгорания или поражения электрическим током не подвергайте аппарат воздействию дождя или влаги.

Надо перекрыть изоляционной лентой контакты литиевых батареек при их сбросе, и соблюдать местные правила по сбросу батареек.

Батарейки следует держать в отдалении от детей, т.к. они могут их проглотить. При проглатывании немедленно обратитесь к врачу.

Батарейки обязательно надо снять и прекратить дальнейшее использование в случае, если ...

- лампу-вспышку уронили на пол или подвергали сильным ударам и тряскам.
- лампа-вспышка испускает необычный запах, перегревается или дымит.

Не разбирать. Поражение электрическим током может происходить при касании высоковольтной внутренней цепи лампы- вспышки.

Батарейки при неправильном использовании могут перегреваться или взрываться.

Батарейки обязательно надо применять назначенные в настоящем руководстве.

Не следует подключить батарейки с неправильной, обратной полярностью (+/-).

Не следует подвергать батарейки перегреву или повышенной температуре.

Не следует перезаряжать (за исключением перезаряжаемых типов), накоротко замыкать или разбирать.

Не следует смешанно подключить батарейки разных типов, марок или заряженности.

Внимание

Не следует касаться лампы-вспышки во время ее работы, поскольку она нагревается при ее срабатывании.

Для пользователей в Европе



Утилизация электрического и электронного оборудования (директива применяется в странах Евросоюза и других европейских странах, где действуют системы раздельного сбора отходов)

Данный знак на устройстве или его упаковке обозначает, что данное устройство нельзя утилизировать вместе с прочими бытовыми отходами.

Его следует сдать в соответствующий приемный пункт переработки электрического и электронного оборудования. Неправильная утилизация данного изделия может привести к потенциально негативному влиянию на окружающую среду и здоровье людей, поэтому для предотвращения подобных последствий необходимо выполнять специальные требования по утилизации этого изделия. Переработка данных материалов поможет сохранить природные ресурсы. Для получения более подробной информации о переработке этого изделия обратитесь в местные органы городского управления, службу сбора бытовых отходов или в магазин, где было приобретено изделие.

Примечание для покупателей в странах, где действуют директивы ЕС

Производителем данного устройства является корпорация Sony Corporation, 1-7-1 Konan Minato-ku Tokyo, 108-0075 Japan.

Уполномоченным представителем по электромагнитной совместимости (EMC) и безопасности изделия является компания Sony Deutschland GmbH, Hedelfinger Strasse 61, 70327 Stuttgart, Germany. По вопросам обслуживания и гарантии обращайтесь по адресам, указанным в соответствующих документах.

Оглавление

Свойства	9
Названия компонентов	10

Подготовка

Установка батарей	15
Установка и снятие вспышки	18
Включение питания	20
Изменение режима вспышки	22
Подсветка ЖК-панели	24

Основные функции

Программное автоматическое срабатывание (Основные функции)	25
Использование вспышки в каждом режиме записи камеры ...	29

Использование

Тестовая вспышка	31
Диапазон действия вспышки в режиме масштабирования	32
Отраженная вспышка	36
Съемка крупным планом (отражение вниз)	41
Ручная настройка вспышки (M)	43
Высокоскоростная синхронизация (HSS)	47
Множественное срабатывание вспышки (MULTI)	48
Беспроводной режим вспышки (WL)	54
Подключение камеры к вспышке при помощи кабеля	69
Использование внешнего адаптера для батарей	71
Подсветка АФ	72
Сброс на настройки по умолчанию	73
Пользовательские настройки	74

Дополнительная информация

Примечания по эксплуатации	81
Обслуживание	83
Технические характеристики	84

Перед использованием

Используйте данное устройство с камерой, которая оборудована разъемом для крепления дополнительных аксессуаров.

Для дополнительной информации обратитесь к инструкции по эксплуатации, прилагаемой к камере.

Эта вспышка не имеет защиты от пыли, брызг или воды.

Не оставляйте вспышку в следующих местах

Независимо от того, используется вспышка или находится на хранении, не оставляйте ее в следующих местах. Это может привести к неисправности.

- Размещение вспышки в местах, подверженных воздействию прямых солнечных лучей, таких как приборная панель автомобиля или рядом с нагревательным прибором, может привести к деформации или неисправности устройства.
- Места с повышенной вибрацией
- Места с сильным электромагнитным излучением
- Места с большим содержанием песка в воздухе

Защищайте вспышку в таких местах, как морской пляж и другие зоны с большим количеством песка или в местах, где могут возникать облака пыли.

Это может привести к неисправности.

Свойства

HVL-F58AM - это эффективная соединяющаяся через крепление вспышка большой мощности с ведущим числом 58 (положение 105 мм, ISO 100 · m).

→ стр. 84

Может использоваться с совместимыми объективами для измерения мощности вспышки методом ADI (Advanced Distance Integration), на результаты которого не влияет коэффициент отражения фона или снимаемого объекта.

→ стр. 43

Поддерживает беспроводную высокоскоростную синхронизацию.

→ стр. 47

Быстрое переключение угла отражения вспышки позволяет вам легко установить ее в верхнее или боковое положение во время фотографирования с отраженной вспышкой.

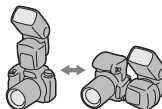

→ стр. 36

Встроенный экран отражения позволяет выделять глаза снимаемого объекта.

→ стр. 36

Оборудована большой, хорошо читаемой ЖК-панелью.

→ стр. 13

Эта вспышка поддерживает диапазон срабатывания для фокусного расстояния вплоть до 16 мм, используя для этого встроенную широкоугольную панель, используемую при срабатывании вспышки.

→ стр. 34

Выполняет автоматическую корректировку баланса белого цвета, используя для этого информацию о температуре цвета.*

→ стр. 28

Регулирует оптимальную зону охвата вспышки в соответствии с размером датчика изображения камеры.*

→ стр. 32

* При использовании цифровой однообъективной зеркальной фотокамеры Sony (за исключением DSLR-A100).

Названия компонентов

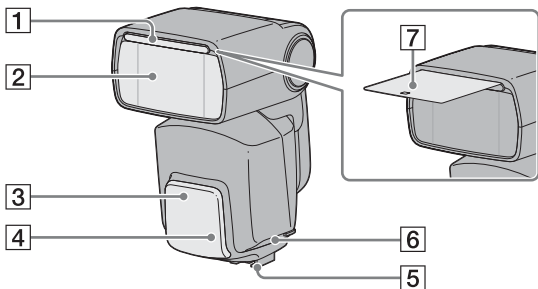

1 Встроенная широкоугольная панель (стр. 34)

2 Лампа вспышки

3 Приемник беспроводного сигнала управления (стр. 54)

4 Подсветка АФ (стр. 72)

Перед использованием снимите защитную пленку с подсветки АФ.

5 Колодка крепления (стр. 18)

6 Крышка разъемов (стр. 69, 71)

7 Экран отражения (стр. 36)

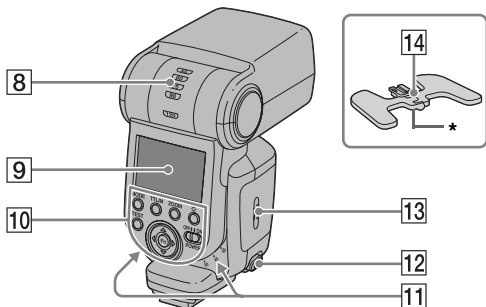

- 8** Индикатор угла отражения (верхний угол) (стр. 36)
- 9** ЖК-панель (стр. 13)
- 10** Панель управления (стр. 12)

- 11** Индикатор угла отражения (боковой угол) (стр. 36)
- 12** Кнопка разблокирования колодки крепления (стр. 19)
- 13** Дверца отсека батарей (стр. 15)
- 14** Миниподставка (стр. 57)
* Для установки на штативе

Продолжение следует на сл.стр.

Панель управления

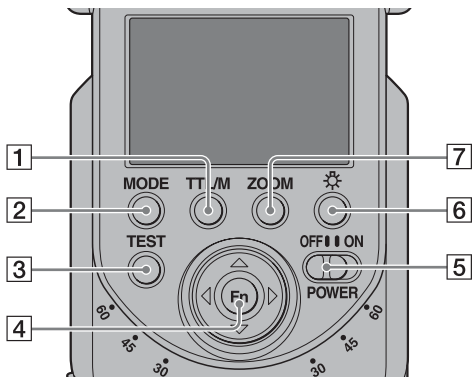

1 Кнопка TTL/M (MANUAL/
MULTI) (стр. 44, 48, 61, 66, 73)

2 Кнопка MODE (стр. 22)

3 Кнопка TEST (стр. 31)

Состояние при свечении
индикатора

Желтый: Вспышка готова

Зеленый: Правильная
экспозиция

4 Кнопки Fn (функция)/
направление (стр. 44, 48, 61,
64, 66, 74)

5 Переключатель POWER
(стр. 20)

6 Кнопка подсветки ЖК-
панели (стр. 24)

7 Кнопка ZOOM (стр. 32)

ЖК-панель

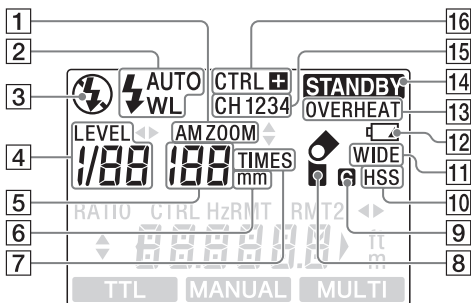

- | | |
|-----------------------------------------------------------------------------|--------------------------------------------------------------|
| 1 Индикатор увеличения (стр. 32) | 8 Индикатор угла отражения (стр. 36) |
| 2 Индикатор режима вспышки (стр. 22, 61, 64, 66) | 9 Индикатор специальных настроек (стр. 74) |
| 3 Индикатор выключения вспышки (стр. 22) | 10 Индикатор высокоскоростной синхронизации (стр. 47) |
| 4 Индикатор уровня мощности (стр. 43, 48) | 11 Индикатор широкоугольной панели (стр. 34) |
| 5 Отображение увеличения/многократного повтора вспышки (стр. 32, 48) | 12 Индикатор разряда батарей (стр. 16) |
| 6 Индикатор mm (стр. 32) | 13 Индикатор OVERHEAT (стр. 17) |
| 7 Индикатор TIMES (стр. 48) | 14 Индикатор STANDBY (стр. 21) |
| | 15 Индикатор беспроводного канала (стр. 54) |
| | 16 Индикатор беспроводного контроллера (стр. 54) |

Продолжение следует на сл.стр.

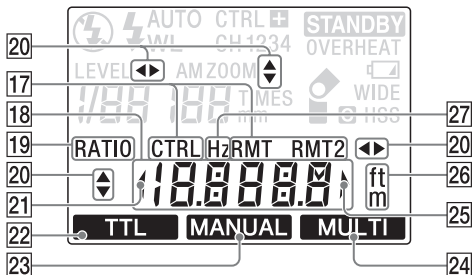

- 17 Индикатор беспроводного контроллера/дистанционного управления (стр. 54)
- 18 Отображение Диапазона вспышки/Частоты многократных вспышек/числа вспышки (стр. 27, 48, 66)
- 19 Индикатор соотношения вспышки (стр. 66)
- 20 Индикатор режима работы (стр. 78)
- 21 Индикатор предупреждения о диапазоне вспышки (ближайшая сторона) (стр. 27, 43)
- 22 Индикатор TTL (стр. 43)
- 23 Индикатор ручной вспышки (стр. 43)
- 24 Индикатор многократной вспышки (стр. 48)
- 25 Индикатор предупреждения о диапазоне вспышки (дальняя сторона) (стр. 27, 43)
- 26 Индикатор ft/м (стр. 27, 43)
- 27 Индикатор Hz (стр. 48)

Установка батарей

Питание HVL-F58AM может осуществляться от следующих источников:

- Четыре щелочные батареи стандарта AA*
- Четыре подзаряжаемые никель-металлогидридные (Ni-MH) батареи стандарта AA*

* Батареи не прилагаются.

Обязательно удостоверьтесь, что подзаряжаемые никель-металлогидридные батареи заряжаются в указанном зарядном устройстве.

- 1 Откройте дверцу отсека батарей, как показано на рисунке.**

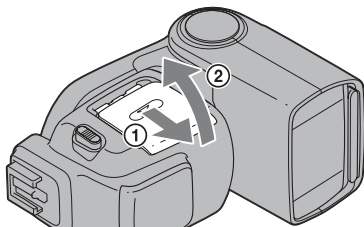

- 2 Вставьте батареи в отсек батарей, как показано на рисунке.**

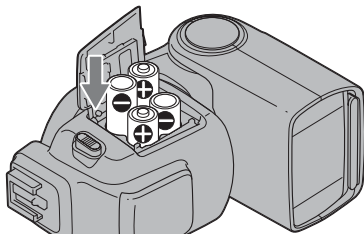

Продолжение следует на сл.стр.

3 Закройте дверцу отсека батарей.

- При открытии дверцы отсека батарей выполните процедуру в обратном порядке.

Проверка заряда батарей

При разряде батарей индикатор  на панели данных будет мигать

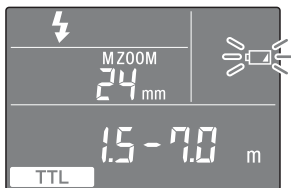

Мигание 

Рекомендуется заменить батареи. Вы все еще можете пользоваться вспышкой, если индикатор кнопки TEST горит желтым светом.



Только мигание 

Использование вспышки невозможно. Установите новые батареи.

- Если при установке переключателя POWER в положение ON ни один из индикаторов не загорается, проверьте правильность установки батарей.

OVERHEAT индикатор

В случае повышения температуры вспышки в результате непрерывного использования или использования при высокой температуре окружающей среды, вспышка автоматически прекращает свою работу.

- При обнаружении перегрева начинает мигать индикатор OVERHEAT.
- Работа вспышки будет прекращена до тех пор, пока температура вспышки не упадет.
- Для охлаждения устройства установите переключатель POWER в положение OFF и прекратите пользоваться вспышкой, приблизительно, в течение 10 минут.

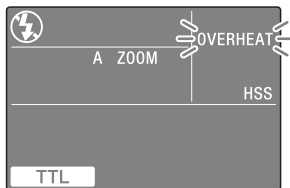

Установка и снятие вспышки

Установка вспышки на камере

При выключенном устройстве вспышки, сильно нажмите лапку и вставьте ее до упора в разъем для крепления дополнительных аксессуаров камеры.

- Вспышка автоматически зафиксируется на месте.
- Если встроенная в камеру вспышка выступает и мешает установке, опустите ее перед установкой внешней вспышки.
- Данное устройство подходит только для разъема для крепления дополнительных аксессуаров.

Использование данного устройства с камерой, которая не оборудована разъемом для крепления дополнительных аксессуаров, невозможно.

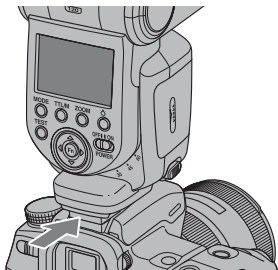

Снятие вспышки с камеры

Нажимая на кнопку разблокирования колодки крепления ①, снимите вспышку с камеры ②.

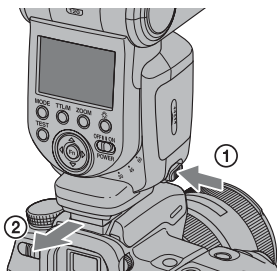

Включение питания

Установите переключатель POWER в положение ON.

Питание вспышки включится.

- При включении питания вспышки начнет светиться ЖК-панель вспышки.

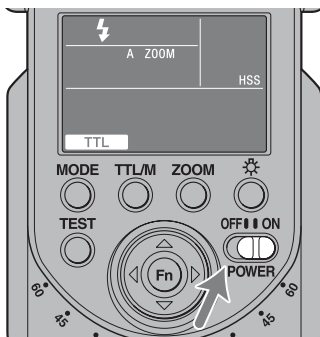

Выключение питания

Установите переключатель POWER в положение OFF.



Режим экономии питания

Если камера или вспышка не используются в течение трех минут, вспышка переходит в режим экономии питания для сохранения заряда батарей и на ЖК-панели появляется индикатор **STANDBY**.

- Во время фотографирования в режиме беспроводной вспышки (стр. 54), вспышка переходит в режим экономии питания через 60 минут.
- Вы можете изменить время до перехода вспышки в режим экономии питания или отключить режим экономии питания. (стр. 74)
- При установке выключателя **POWER** камеры в положение **OFF**, вспышка автоматически переходит в режим экономии питания.*
 - * При использовании цифровой однообъективной зеркальной фотокамеры Sony (отличной от DSLR-A100).
- Так как ваша камера не обменивается информацией со вспышкой, режим вспышки, переключение в режим **TTL/M**, экономия питания и отображение широкоугольной панели не будут взаимосвязаны с вашей камерой, когда камера находится в режиме экономии питания или когда ЖК-монитор выключен.



Изменение режима вспышки

Нажмите кнопку **MODE**.

- Индикатор на ЖК-панели будет меняться следующим образом. Когда вспышка не подключена к камере или когда камера находится в режиме экономии энергии или ЖК-монитор выключен, когда вспышка подключена к камере:

⚡ (⚡ AUTO) → ⚡ WL → ⚡ (⚡) → ⚡ (⚡ AUTO) → ...

Когда ваша камера и вспышка подключена к камере (WL не настроен):



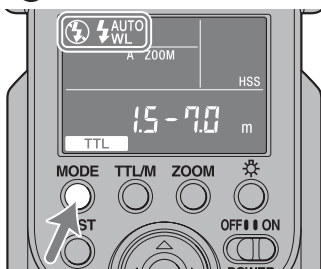

⚡ (⚡ AUTO) → ⚡ (⚡) → ⚡ (⚡ AUTO) → ...

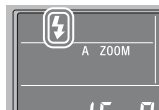

- [⚡ AUTO] светится, когда камера установлена в режим Автоматической вспышки. Когда камера установлена в режим полной вспышки, светится только индикатор [⚡].



Режим автоматической вспышки

-  (режим подсвечивающей вспышки)
Вспышка срабатывает всегда.
-  AUTO (Режим автоматической вспышки)
Вспышка устанавливается в этот режим, когда камера устанавливается в режим автоматической вспышки.
-  WL (Беспроводной режим вспышки)
Этот режим используется во время фотографирования с беспроводной вспышкой.
-  (Режим неполной вспышки)
Вспышка не срабатывает.

Подсветка ЖК-панели

Подсвечивает панель данных при низких уровнях освещенности.

Нажмите кнопку .

- ЖК-панель подсвечивается приблизительно в течение восьми секунд. Этот промежуток времени увеличивается, если вспышка или камера используются в течение этого промежутка времени.
- Для отключения подсветки ЖК-панели еще раз нажмите кнопку .

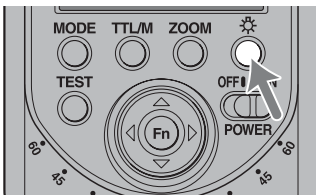

Программное автоматическое срабатывание (Основные функции)

- 1 На камере выберите режим P.
- 2 Нажмите кнопку MODE для отображения [⚡ AUTO] или [⚡] на ЖК-панели.



- [⚡ AUTO] светится, когда камера установлена в режим Автоматической вспышки. Когда камера установлена в режим полной вспышки, светится только индикатор [⚡].

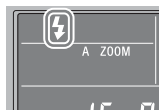

3 Наполовину нажмите кнопку затвора и убедитесь, что снимаемый объект находится в пределах работы вспышки.

- Для дополнительной информации о диапазоне вспышки см. стр. 27.

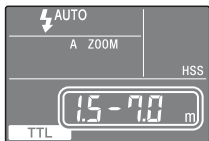

4 Когда вспышка зарядится, нажмите кнопку затвора, чтобы сделать снимок.

- Вспышка будет полностью заряжена, когда кнопка TEST на панели управления будет светиться желтым цветом. Полная зарядка вспышки также подтверждается появлением индикатора “⚡” в видоискателе камеры.

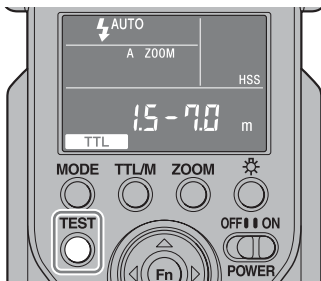

Когда правильная экспозиция будет получена для только что снятого изображения, кнопка TEST на панели управления будет мигать зеленым цветом.



- Если снимок будет сделан до завершения зарядки вспышки, он будет недодержанным из-за недостаточной освещенности.
- При использовании вспышки с таймером автоспуска нажимайте на кнопку затвора, только убедившись в полной зарядке вспышки.
- Если камера имеет режим AUTO или режим Выбора сцены, они рассматриваются в данном руководстве как автоматическая программа.
- Выбранный режим вспышки (автоматическая вспышка (⚡ AUTO), подсвечивающая вспышка (⚡)) или неполная вспышка (⚡)) зависят от вашей камеры. Для дополнительной информации обратитесь к инструкции по эксплуатации вашей камеры.

Диапазон вспышки

Нажмите кнопку затвора наполовину.

Диапазон вспышки для правильной экспозиции показывается на ЖК-панели. Убедитесь, что снимаемый объект находится в пределах диапазона, и затем сделайте снимок.

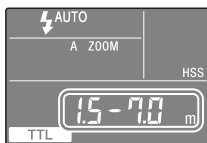

Диапазон, который может показываться на ЖК-панели, составляет от 1,5 м до 28 м (от 0,7 м до 28 м для отражения вниз; см. стр. 41). Когда расстояние находится вне этого диапазона, ◀ или ▶ будет светиться с одной из сторон диапазона вспышки.



Правильная экспозиция достигается при расстоянии менее 1,5 м.



Правильная экспозиция достигается от 1,5 м до 28 м или более.

- Диапазон вспышки не показывается при использовании отражения вспышки вверх, с беспроводной вспышкой или при использовании кабелей для внешней вспышки.
- При съемке за пределами нижнего предела диапазона вспышки, фотография может быть передержанной, или нижняя часть изображения может быть темной, даже если кнопка TEST мигает зеленым цветом. Всегда фотографируйте с указанным диапазоном работы вспышки.

Автоматическая корректировка баланса белого цвета (WB) с использованием информации о температуре цвета

Вспышка передает информацию о температуре цвета на α камеру. α камера автоматически выставляет температуру цвета на стандартный белый.

- Данная функция работает в TTL режиме вспышки, при котором вспышка подключается к камере через крепление.
- Данная функция не работает при съемке с ручным режимом вспышки.

Использование вспышки в каждом режиме записи камеры

В данном разделе даются пояснения по использованию вспышки в каждом режиме записи камеры.

Фотографирование со вспышкой в режиме приоритета диафрагмы (A)

- 1 На камере выберите режим A.
- 2 Нажмите кнопку **MODE** для отображения [f].
 - Выбран режим подсвечивающей вспышки.



- 3 Установите диафрагму и наведите резкость на снимаемый объект.
 - Закройте диафрагму (то есть увеличьте ее значение) для уменьшения диапазона вспышки или откройте диафрагму (то есть уменьшите ее значение) для увеличения диапазона вспышки.
 - Выдержка будет установлена автоматически.
- 4 Нажмите на кнопку затвора, когда зарядка будет завершена.

Продолжение следует на сл.стр.

Фотографирование со вспышкой в режиме приоритета выдержки (S)

- 1** На камере выберите режим S.
- 2** Нажмите кнопку MODE для отображения [⚡].
 - Выбран режим подсвечивающей вспышки.
- 3** Установите выдержку и наведите резкость на снимаемый объект.
- 4** Нажмите на кнопку затвора, когда зарядка будет завершена.

Фотографирование со вспышкой в режиме ручной экспозиции (M)

- 1** На камере выберите режим M.
- 2** Нажмите кнопку MODE для отображения [⚡].
 - Выбран режим подсвечивающей вспышки.
- 3** Установите диафрагму и выдержку, и наведите резкость на снимаемый объект.
 - Закройте диафрагму (то есть увеличьте ее значение) для уменьшения диапазона вспышки или откройте диафрагму (то есть уменьшите ее значение) для увеличения диапазона вспышки.
- 4** Нажмите на кнопку затвора, когда зарядка будет завершена.

Тестовая вспышка

Перед съемкой вы можете сделать тестовую вспышку. Проверьте уровень освещенности при использовании тестовой вспышки с применением измерителя силы вспышки и т. п. в режиме ручной вспышки (M).

Нажмите кнопку TEST, когда кнопка TEST светится желтым светом.

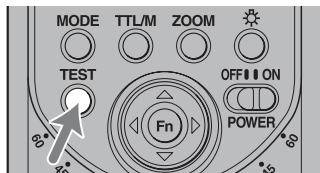

- Уровень освещенности тестовой вспышки зависит от установленной мощности вспышки (стр. 43). Вспышка срабатывает с уровнем освещенности 1/1 в режиме TTL.
- С помощью функции тестовой вспышки (моделирующая вспышка) вы можете посмотреть тени снимаемого объекта перед съемкой. Вспышка имеет два режима моделирующей вспышки: режим трехкратной вспышки и режим моделирующей вспышки, при котором вспышка срабатывает многократно в течение четырех секунд. Для дополнительной информации о режиме тестовой вспышки см. “Пользовательские настройки” (стр. 74).

Кнопка TEST

В зависимости от текущего состояния вспышки кнопка TEST может иметь следующее свечение.

- Желтый: Вспышка готова
- Зеленый: Правильная экспозиция

Диапазон действия вспышки в режиме масштабирования

Автоматическое масштабирование

Данная вспышка автоматически переключается на оптимальный диапазон действия вспышки (диапазон вспышки в режиме масштабирования) для обеспечения оптимального расстояния действия при фотографировании с объективами с фокусным расстоянием от 24 мм до 105 мм (автоматическое масштабирование). Обычно у вас нет необходимости вручную переключать диапазон действия вспышки. Функция автоматического масштабирования работает, когда на ЖК-панели показывается [A ZOOM]. Масштабирование не показывается на ЖК-панели, когда отображается [A ZOOM].

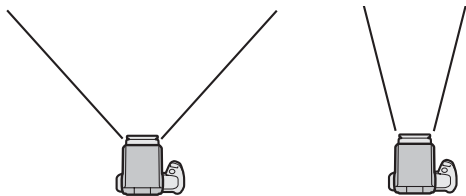

фокусное расстояние 24 мм фокусное расстояние 105 мм

- При использовании с функцией автоматического масштабирования объектива с фокусным расстоянием менее 24 мм, на ЖК-панели мигает индикатор [WIDE]. В этом случае для предотвращения затемнения периферийной части изображения рекомендуется использовать встроенную широкоугольную панель (стр. 34).

Управление автоматическим масштабированием, оптимизированное для размера датчика изображения

При использовании цифровой однообъективной зеркальной камеры Sony, за исключением DSLR-A100, с данной вспышкой, вспышка будет обеспечивать оптимальное расстояние освещения в соответствии с размером датчика изображения (APS-C формат/формат 35 мм) камеры.

Ручное масштабирование

Вы можете вручную установить диапазон освещения вспышки, независимо от фокусного расстояния используемого объектива (ручное масштабирование).

Нажмите кнопку ZOOM для выбора диапазона вспышки, который вы хотите установить.

- Диапазон действия при масштабировании будет меняться в следующей последовательности.
105 мм → 70 мм → 50 мм → 35 мм → 28 мм → 24 мм → A ZOOM → 105 мм → . . .



- При ручной установке масштабирования над зоной масштабирования показывается [M ZOOM].

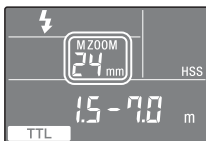

- Если диапазон действия вспышки установлен меньше, чем фокусное расстояние используемого объектива, периферийная часть экрана будет темной.
- Параметр диапазона действия вспышки при ручном масштабировании, представленный на ЖК-панели, будет соответствовать углу обзора объектива с фокусным расстоянием, эквивалентным камере формата 35 мм.

Продолжение следует на сл.стр.

Встроенная широкоугольная панель (угол масштабирования 16 мм объектива)

Выдвижение встроенной широкоугольной панели расширяет диапазон вспышки до широкоугольного объектива с фокусным расстоянием 16 мм.

Выдвиньте широкоугольную панель и установите ее перед лампой вспышки и затем задвиньте внутрь экран отражения.

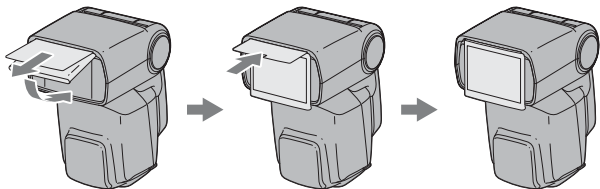

- [WIDE] показывается на ЖК-дисплее.
- При установке широкоугольной панели назад, задвиньте ее полностью.
- Не прилагайте больших усилий при выдвигании панели. Это может привести к ее повреждению.
- При съемке плоского объекта спереди с фокусным расстоянием около 16 мм периферийная часть экрана может быть немного затемненной ввиду разницы фокусных расстояний в центре и на периферии экрана.
- При использовании широкоугольного объектива с фокусным расстоянием менее 16 мм периферийная часть экрана может быть темной.
- Фокусное расстояние соответствует эквивалентному фокусному расстоянию для камеры 35 мм.
- Вспышка не поддерживает угол обзора объектива “рыбий глаз” с фокусным расстоянием 16 мм и F2,8.
- При хранении вспышке в прилагаемом футляре задвиньте широкоугольную панель и экран отражения внутрь головки вспышки.

Диапазон вспышки и фокусное расстояние

Чем больше значение фокусного расстояния объектива камеры, тем более удаленный объект камеры может быть сфотографирован во весь экран. Однако при этом охватываемая зона будет меньше. И наоборот, чем меньше фокусное расстояние объектива, тем более близко расположенные объекты могут быть сфотографированы с более широким охватом зоны съемки. Диапазон вспышки - это участок, который будет равномерно освещаться светом вспышки с установленной или большей интенсивностью. Диапазон выражается в виде угла освещения. Диапазон вспышки, при котором вы можете сделать снимок, определяется фокусным расстоянием.

При определении диапазона действия вспышки в соответствии с фокусным расстоянием объектива, диапазон действия вспышки может выражаться как фокусное расстояние.

Отраженная вспышка

Использование вспышки, направленной непосредственно на объект, располагающийся непосредственно перед стеной, приведет к образованию сильных теней на стене. Направив вспышку на потолок, вы можете подсветить снимаемый объект отраженным светом, что приведет к снижению интенсивности теней и более мягкому освещению экрана.

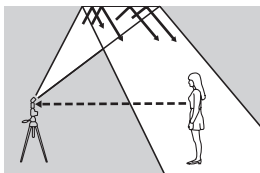



Отраженная вспышка

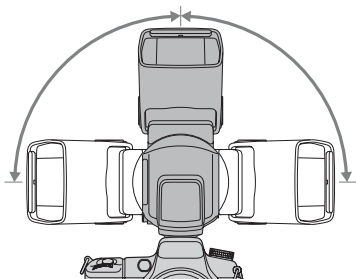
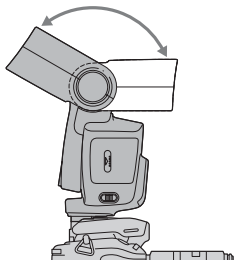

Обычная вспышка

Поверните вспышку вверх, влево или вправо, крепко удерживая камеру.



- На ЖК-экране появится  .

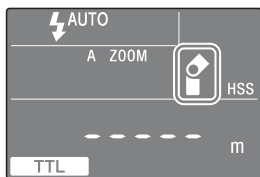

Вспышка может устанавливаться под следующими углами.

- Вверх: 45°, 60°, 75°, 90°, 120°, 150°
- Вниз: 10° (см. “Съемка крупным планом (отражение вниз)”, стр. 41)
- Вправо: 30°, 45°, 60°, 90°
- Влево: 30°, 45°, 60°, 90°

- Когда вспышка поворачивается вверх, диапазон вспышки не показывается на ЖК-панели. Высокоскоростная синхронизация (стр. 47) также удаляется.
- Когда вспышка поворачивается вверх, индикатор отражения не появляется.
- Для отражения света вспышки используйте белый потолок или стену. Цветная поверхность может окрасить свет вспышки. В качестве поверхности отражения не рекомендуется использовать высокие потолки или стекло.

Регулирование угла отражения

Одновременное использование прямого и отраженного света от вспышки приводит к неравномерному освещению. Определите угол отражения в зависимости от расстояния до поверхности отражения, а также расстояния от камеры до снимаемого объекта, фокусного расстояния объектива и т.п.

Правильно

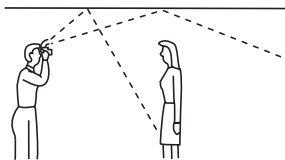

Неправильно

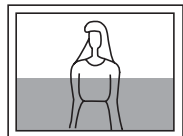
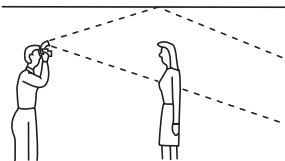

Когда вспышка направлена вверх

Определите угол отражения в соответствии со следующей таблицей.

Фокусное расстояние объектива	Угол отражения
минимум 70 мм	45°
28 - 70 мм	60°
максимум 28 мм	75°, 90°

Использование экрана отражения

Экран отражения создает выделение глаз снимаемого объекта и делает вид снимаемого объекта более эффектным.

- Экран отражения выдвигается, когда выдвигается широкоугольная панель. Задвиньте назад широкоугольную панель.
- При использовании экрана отражения установите угол отражения в 90° вверх.

Быстрое переключение угла отражения вспышки

При съемке в положении портрета вы можете установить такую же отраженную вспышку, как и при использовании в положении пейзажа, и также использовать панель управления в правильном направлении.

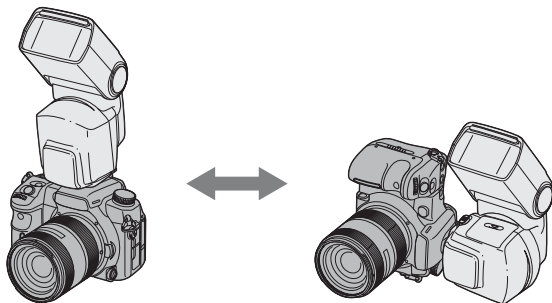

Продолжение следует на сл.стр.

Боковое отражение 90°

Когда угол отражения установлен на 90° вбок и 0° вверх, во время съемки в положении портрета верх и низ снимка могут быть темными. В этом случае используйте встроенную широкоугольную панель или установите угол отражения на 0° вбок.

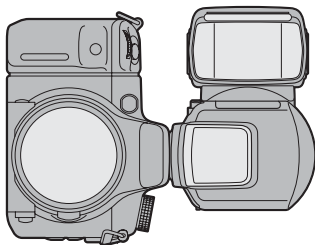

- На ЖК-панели будет мигать .
- Когда диапазон вспышки в режиме масштабирования установлен на [A ZOOM] при использовании бокового отражения 90°, диапазон регулируется автоматически на широкоугольный режим. В этом случае диапазон вспышки будет меньше, чем для бокового отражения 0°.

Съемка крупным планом (отражение вниз)

Для обеспечения точного освещения при съемке объектов на расстоянии от 0,7 м до 1,5 м от камеры немного наклоните вспышку вниз.

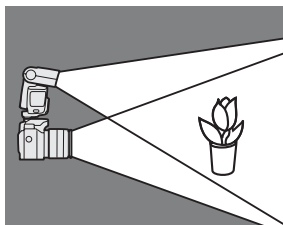

Прочно удерживая камеру, поверните вспышку вниз.

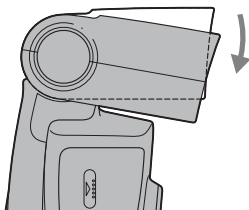

- Угол поворота составляет 10°.

- На ЖК-экране появится .

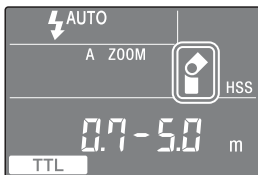

- При фотографировании с расстояния менее 0,7 м вспышка не сможет полностью охватывать снимаемый объект, и нижняя часть изображения будет темнее. Использование отдельно установленной вспышки, двойной вспышки для макростъемки или кольцевой вспышки.
- Отражение вниз может использоваться, когда угол отражения установлен на 0° или 90° вбок.
- Длинные объективы могут загораживать свет вспышки.

Ручная настройка вспышки (M)

Нормальное TTL измерение мощности вспышки регулирует интенсивность вспышки для правильной экспозиции снимаемого объекта. Ручная настройка вспышки устанавливает фиксированную интенсивность вспышки независимо от яркости снимаемого объекта и настройки камеры.

- Ручной режим вспышки может использоваться только тогда, когда камера установлена в режим M. В других режимах будет автоматически выбираться измерение TTL.
- Так как ручная настройка не зависит от отражения от снимаемого объекта, этот режим вспышки удобно использовать при съемке объектов с исключительно высокой или низкой отражающей способностью.

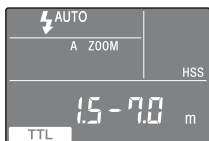

TTL измерение вспышки

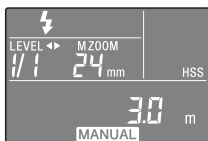

Ручное измерение вспышки

1 На камере выберите режим M.

2 Нажмите кнопку TTL/M для отображения **MANUAL** на ЖК-панели.

- Режимы будут изменяться в следующей последовательности.

TTL , **MANUAL** , **MULTI**

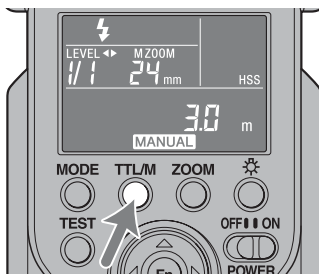

3 Нажмите кнопку \triangleleft или \triangleright для выбора уровня мощности вспышки, который вы хотите установить.

- Уровень мощности будет меняться в следующей последовательности.

1/1 \rightarrow 1/2 \rightarrow 1/4 \rightarrow 1/8 \rightarrow 1/16 \rightarrow 1/32

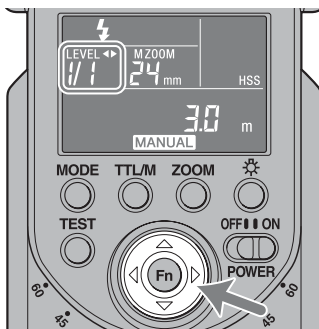

- Когда кнопка затвора будет нажата наполовину, на ЖК-панели будет появляться расстояние, на котором достигается правильная экспозиция.

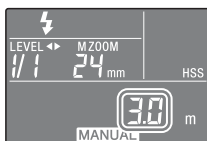

Правильная экспозиция достигается при расстоянии менее 1,5 м.



Правильная экспозиция достигается при расстоянии более 28 м.

- Если при фотографировании с ручной установкой мощности вспышки уровень мощности установлен на 1/1, вспышка будет срабатывать с полной мощностью. Диапазон уровня мощности (например, 1/1 → 1/2) соответствует диапазону диафрагмы (например, F4 → 5,6).
- Индикация проверки диапазона вспышки кнопки TEST (мигание зеленым цветом) не работает после съемки со вспышкой, установленной в ручной режим.
- Используя пользовательские функции, ручная настройка вспышки может быть выбрана без переключения камеры в режим М (стр. 74).

TTL вспышка

Ручная настройка вспышки устанавливает фиксированную интенсивность вспышки независимо от яркости снимаемого объекта и настройки камеры. TTL* вспышки измеряет свет от объекта, отражаемый через объектив.

Измерение TTL также имеет функцию измерения P-TTL, которая добавляет предварительную вспышку к измерению TTL, и функцию измерения ADI, которая добавляет данные расстояния к измерению P-TTL.

Данная вспышка определяет все измерение P-TTL и ADI как измерение TTL вспышки, что приводит к свечению индикатора **TTL** на ЖК-панели.

*TTL = через объектив

- Измерение ADI возможно в сочетании с объективом со встроенным кодирующим устройством расстояния. Перед использованием функции измерения ADI убедитесь, что ваш объектив имеет кодирующее устройство расстояния, обратившись к разделу технических характеристик объектива в инструкции по эксплуатации, прилагаемой к объективу.

Высокоскоростная синхронизация (HSS)



Высокоскоростная синхронизация



Обычная вспышка

Высокоскоростная синхронизация устраняет ограничения скорости синхронизации вспышки и позволяет пользоваться вспышкой во всем диапазоне выдержек камеры. Расширенный выбираемый диапазон диафрагм позволяет делать снимки со вспышкой при большом открытии диафрагмы, делая фон изображения размытым и акцентируя внимание на центральном объекте съемки. Даже при фотографировании с широко открытой диафрагмой в режиме А или М камеры, когда фон изображения очень яркий, и снимок в таких условиях обычно бывает передержанным, вы можете отрегулировать экспозицию при помощи высокоскоростного затвора.

Для дополнительной информации о настройках функций HSS см. раздел “Пользовательские настройки” (стр. 74).

Скорость синхронизации вспышки

Фотографирование со вспышкой обычно ассоциируется с максимальной выдержкой, называемой скоростью синхронизации вспышки. Данное ограничение не применяется к камерам, рассчитанным на фотографирование с высокоскоростной синхронизацией (HSS), так как такие камеры позволяют снимать со вспышкой при максимальной скорости затвора камеры.

Многократное срабатывание вспышки (MULTI)

Вспышка срабатывает несколько раз, пока затвор остается открытым (многократное срабатывание вспышки). Многократное срабатывание вспышки позволяет сфотографировать движение снимаемого объекта для последующего анализа.

- Для фотографирования с многократным срабатыванием вспышки камера должна быть установлена в режим М.

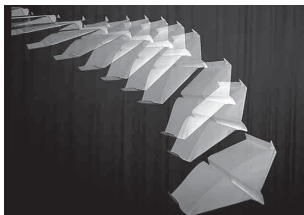

- 1 Установите камеру в режим М.
- 2 Нажмите кнопку TTL/M для отображения **MULTI** на ЖК-панели.

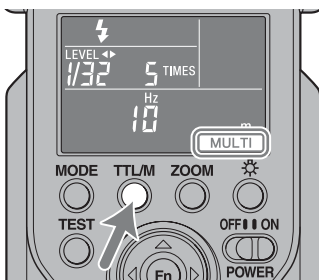

3 Нажмите кнопку Fn так, чтобы параметр [TIMES] начал мигать.

- На ЖК-панели будет показываться текущее число срабатываний для многократного срабатывания вспышки.

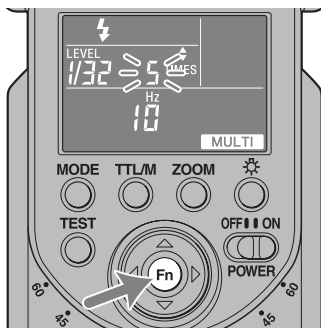

4 Нажмите кнопку Δ или ∇ для выбора количества вспышек.

- Количество вспышек может быть выбрано из следующего числа срабатываний.
--, 100, 90, 80, 70, 60, 50, 45, 40, 35, 30, 25, 20, 15, 10, 9, 8, 7, 6, 5, 4, 3, 2
- Для последовательного изменения значения держите нажатой кнопку Δ или ∇ .
- При выборе "--" вспышка продолжит срабатывание с установленной частотой, пока затвор будет оставаться открытым.

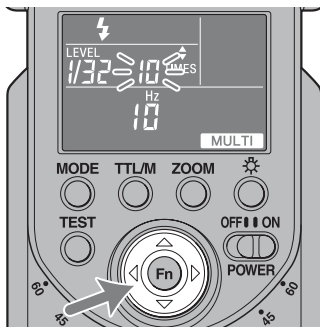

5 Нажмите кнопку Fn так, чтобы параметр [Hz] начал мигать.

- На ЖК-панели будет показываться частота многократного срабатывания вспышки (вспышек в секунду).

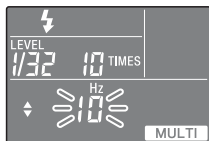

6 Нажмите кнопку Δ или ∇ для выбора частоты вспышки.

- Частота вспышки может быть выбрана из следующего числа срабатываний.
100, 90, 80, 70, 60, 50, 40, 30, 20, 10, 9, 8, 7, 6, 5, 4, 3, 2, 1
- Для последовательного изменения значения держите нажатой кнопку Δ или ∇ .

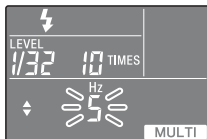

7 Нажмите кнопку Fn так, чтобы индикатор уровня мощности начал мигать.

- На дисплее будет показываться текущий уровень мощности.

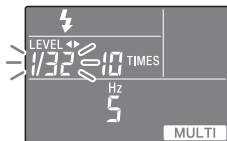

8 Нажмите кнопку \triangleleft или \triangleright для выбора уровня мощности вспышки, который вы хотите установить.

- Уровень мощности может быть выбран из следующих значений.
1/8, 1/16, 1/32

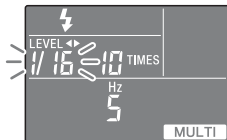

Продолжение следует на сл.стр.

9 Нажмите кнопку Fn.

10 Установите скорость затвора и диафрагму.

- Скорость затвора рассчитывается следующим образом, для соответствия выбранной частоты вспышки и количества вспышек.

Количество вспышек (TIME) ÷ Частота вспышки (Гц) =
Скорость затвора

Например, когда выбрано десять вспышек и частота 5 Гц, $10 \div 5 = 2$, требуется скорость затвора в две секунды или более.

11 Когда вспышка полностью зарядится, нажмите кнопку затвора, чтобы сделать снимок.

- Расстояние, при котором достигается правильная экспозиция с одной вспышкой, показывается на ЖК-панели.
- Во время съемки с режимом многократной вспышки рекомендуется использование штатива для предотвращения дрожания камеры.
- Тестовая вспышка будет срабатывать с выбранной частотой/ количеством/уровнем мощности при нажатой кнопке TEST, если в качестве пользовательской настройки выбрано [TEST1]. Когда выбрано [TEST3] или [TESTM], приоритет будет иметь трехкратная вспышка или вспышка моделирования в течение четырех секунд.
- Использование пользовательских настроек позволяет настроить камеру на фотографирование с многократной вспышкой без выбора режима M (стр. 74).

Максимальное число последовательных вспышек

Максимальное число последовательных вспышек во время фотографирования с многократной вспышкой ограничивается зарядом батареи. Используйте следующие значения как справку.

Со щелочными батареями

Уровень мощности	Частота вспышки (Гц)																			
	100	90	80	70	60	50	40	30	20	10	9	8	7	6	5	4	3	2	1	
1/8	4	4	4	4	4	4	4	4	4	4	5	5	6	6	6	7	8	10	14	14
1/16	8	8	8	8	8	8	8	8	8	10	15	15	15	20	20	20	35	40	100	100
1/32	14	14	14	14	14	18	18	20	20	25	35	35	40	50	50	50	50	100	100*	100*

*100 означает более чем 100.

С никель-металлогидридными батареями (При использовании с емкостью 2500 мА/час)

Уровень мощности	Частота вспышки (Гц)																			
	100	90	80	70	60	50	40	30	20	10	9	8	7	6	5	4	3	2	1	
1/8	4	4	4	4	4	4	5	5	5	7	7	7	7	10	10	15	20	50	100	100
1/16	8	8	8	8	8	9	10	10	10	15	15	15	20	20	30	50	100	100*	100*	100*
1/32	15	17	17	17	18	18	18	20	25	50	60	70	70	70	70	100*	100*	100*	100*	100*

*100 означает более чем 100.

- Максимальное число вспышек зависит от типа батареи и ее состояния. При использовании внешнего адаптера батарей FA-EB1AM (приобретается дополнительно), максимальное число вспышек будет превышать значения, указанные выше.

Беспроводной режим вспышки (WL)

Фотографии, снятые со вспышкой, установленной на камере, будут выглядеть плоскими, как показано на снимке ①. В таких случаях снимите вспышку с камеры и расположите ее таким образом, чтобы получить более объемный эффект, как показано на фотографии ②. При использовании 2 или более вспышек, вы можете создать более детализированные условия освещенности, как показано на фотографии ③.

При съемке такого типа сцен с использованием однообъективной зеркальной камеры, камера и вспышка чаще всего соединяются между собой при помощи кабеля. Эта вспышка не требует использования кабеля для передачи сигналов на вспышку, используя в качестве сигнала свет самой вспышки. Правильная экспозиция определяется камерой автоматически.



Обычная вспышка



Беспроводная вспышка



Беспроводная вспышка
(Режим управления соотношением освещения)

Диапазон беспроводной вспышки

Беспроводная вспышка использует световой сигнал вспышки в качестве устройства включения вспышки, установленной вне камеры. При расположении камеры, вспышки и снимаемого объекта соблюдайте следующие рекомендации.

- Фотографирование в темных помещениях.
- Если вы повернете лампу вспышки при помощи функции установки угла отражения вспышки (стр. 36) таким образом, что приемник сигнала беспроводного управления будет направлен на камеру, вспышке будет легче получать сигналы от камеры.
- Установите отдельно используемую вспышку в зоне, показанной серым цветом на следующем рисунке.

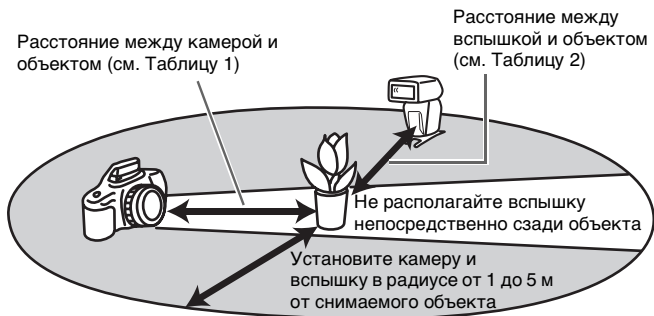

Расстояние камера-HVL-F58AM-объект

	Расстояние камера-объект (Таблица 1)	Расстояние HVL-F58AM - объект (Таблица 2)				
		Отличные от HSS	HSS			
Скорость затвора	Все скорости затвора	Скорость синхронизации или медленнее	1/250 сек	1/500 сек	1/1000 сек	1/2000 сек
Диафрагма						
2,8	1,4 - 5	1,4 - 5	1 - 3,5	1 - 2,5	1 - 1,7	1 - 1,2
4	1 - 5	1 - 5	1 - 2,5	1 - 1,7	1 - 1,2	–
5,6	1 - 5	1 - 5	1 - 1,7	1 - 1,2	–	–

Единицы измерения: м

- Расстояния в приведенной выше таблице подразумевают использование чувствительности по ISO 100. Если используется чувствительность по ISO 400, расстояния должны быть умножены на коэффициент два (предполагается предел в 5 м).
- При использовании беспроводной вспышки диапазон вспышки не показывается на ЖК-панели.

Примечания по беспроводной вспышке

- Вы не сможете использовать измеритель вспышки или измеритель цвета в беспроводном режиме вспышки из-за предварительного срабатывания вспышки.
- Тестовый режим вспышки для беспроводной вспышки будет находиться в текущем выбранном режиме тестовой вспышки. Одна вспышка срабатывает с [TEST1] и три вспышки с [TEST3]. С [TESTM] вспышка работает в течение четырех секунд. Для дополнительной информации о тестовой вспышке см. раздел “Пользовательские настройки” (стр. 74).
- Положение масштабирования для HVL-F58AM автоматически устанавливается на 24 мм. Положение масштабирования, отличное от 24 мм не рекомендуется.
- В режиме беспроводной вспышке измерение ADI аннулируется и автоматически используется измерение вспышки P-TTL (стр. 43).
- Использование многократной вспышки невозможно.
- При использовании близости другой вспышки с беспроводным управлением, вы можете изменить канал в пользовательских настройках для предотвращения возникновения помех (стр. 74).

- При фотографировании с беспроводной вспышкой, она в редких случаях может сработать по ошибке из-за наличия статического электричества или электромагнитных помех. Когда вспышка не используется, выберите [⚡] при помощи кнопки MODE.
- В редких случаях вспышка может давать неправильное освещение из-за того, что свет сигнала не достигает объекта и т. п. из-за положения, в котором была установлена беспроводная вспышка. В этом случае вы можете предупредить неправильное освещение, изменив расположение беспроводной вспышки или изменив настройку беспроводного канала в специальных настройках (стр. 74).

Открытие и закрытие миниподставки

- Миниподставка складывается и должна быть открыта при использовании.



Установка и снятие миниподставки

- Когда вспышка используется отдельно от камеры, воспользуйтесь прилагаемой миниподставкой.

Установка

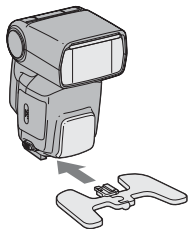

Снятие

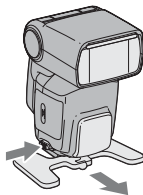

- Вы можете закрепить вспышку на штативе, используя отверстия для штатива миниподставки. Используйте штатив, оборудованный винтом диаметром до 5,5 мм, так как штатив, оборудованный винтом более 5,5 мм, не сможет прочно удерживать миниподставку, и она может быть повреждена.

Продолжение следует на сл.стр.

- Если миниподставка разделится на две части, вставьте часть с осью в другую часть.

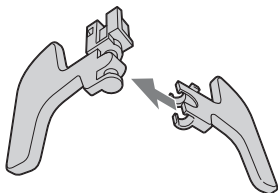

Возможная съемка с беспроводной вспышкой при использовании данной вспышки

С данной вспышкой могут использоваться следующие способы съемки с беспроводной вспышкой.

[1] Съемка с беспроводной вспышкой, когда камера имеет встроенную вспышку

Используя встроенную вспышку камеры как устройство управления, данная вспышка может использоваться как беспроводная вспышка.

[2] Съемка с беспроводной вспышкой, когда камера не имеет встроенной вспышки (без управления соотношением освещения)

Даже если камера не имеет встроенной вспышки, вы можете делать снимки с беспроводной вспышкой, используя данную вспышку как устройство управления, и другую вспышку как отдельно установленную вспышку.

[3] Съемка с беспроводной вспышкой с управлением соотношением освещения

Вы можете делать снимки с беспроводной вспышкой, управляя соотношением освещения нескольких групп вспышек с использованием данной вспышки как устройства управления.

- (1) При использовании HVL-F58AM/HVL-F42AM как вспышки, установленной отдельно от камеры, вы можете управлять соотношением освещения вплоть до 3 групп ([CTRL], [RMT], [RMT2]). Вы можете использовать эту функцию с DSLR-A900/A700.
- (2) При использовании HVL-F56AM/HVL-F36AM как вспышки, установленной отдельно от камеры, вы можете управлять соотношением освещения вплоть до 2 групп ([CTRL], [RMT]). Вы можете использовать эту функцию с DSLR-A900.

- Для дополнительной информации см. “Комбинация камеры, вспышки вне камеры и устройства управления”.
- Вы можете одновременно использовать несколько отдельно используемых вспышек.
- Вспышка, используемая отдельно от камеры срабатывает с уровнем мощности, установленным в каждой вспышке в случае, когда вспышка, используемая отдельно от камеры, установлена в режим MANUAL.
- В данном руководстве под “устройством управления” понимается вспышка, установленная на камере, а под “отдельно используемой вспышкой” – вспышка снятая с камеры для использования.

Комбинация камеры, вспышки вне камеры и устройства управления

Типы		Камера ^{*1}	Вспышка вне камеры ^{*1}	Устройство управления ^{*2}
[1]Со встроенной вспышкой		Цифровые однообъективные зеркальные фотокамеры Sony со встроенной вспышкой	HVL-F58AM/HVL-F42AM/HVL-F56AM/HVL-F36AM	Встроенная вспышка камеры
[2]Без встроенной вспышки		Камеры без встроенной вспышки DSLR-A900	HVL-F58AM ^{*3} /HVL-F42AM	HVL-F58AM: Режим [CTRL1] ^{*4}
			HVL-F58AM/HVL-F42AM/HVL-F56AM/HVL-F36AM	HVL-F58AM: Режим [CTRL2] ^{*4*5}
[3]Управление соотношением освещенности	[3]-(1) Управление до 3 групп	DSLR-A700/ DSLR-A900	HVL-F58AM /HVL-F42AM ^{*6}	HVL-F58AM: Режим [CTRL1] ^{*4}
	[3]-(2) Управление не 2 группами	DSLR-A900	HVL-F58AM/HVL-F42AM/HVL-F56AM/HVL-F36AM	HVL-F58AM: Режим [CTRL2] ^{*4*5}

Продолжение следует на сл.стр.

- *1 Для дополнительной информации о камерах и вспышках, не указанных выше, обратитесь к инструкции по эксплуатации, прилагаемой к каждому изделию.
- *2 При использовании DSLR-A100/A200/A300/A350 данная вспышка не может быть установлена в режим устройства управления. Если вспышка уже установлена в режим устройства управления, эта настройка будет аннулирована автоматически. Для других камер см. инструкции по эксплуатации, прилагаемые к каждой камере.
- *3 Установите режим беспроводного/дистанционного управления на [RMT].
- *4 Эта вспышка имеет два режима беспроводного управления - [CTRL1] и [CTRL2]. Индикатор беспроводного устройства управления на ЖК-панели будет отображаться следующим образом.
Режим [CTRL1]: [CTRL+]
Выберите этот режим при использовании HVL-F58AM/HVL-F42AM, как отдельно установленной вспышки.
Режим [CTRL2]: [CTRL]
Выберите этот режим при использовании HVL-F56AM/HVL-F36AM, как отдельно установленной вспышки.
При использовании режима устройства управления в пользовательской настройке установите [C03] (стр. 74).
- *5 При использовании DSLR-A700 эта вспышка не может быть установлена на [CTRL](CTRL2). Если вспышка уже установлена на [CTRL], эта настройка будет аннулирована автоматически. Для других камер см. инструкции по эксплуатации, прилагаемые к каждой камере.
- *6 HVL-F42AM, как отдельно используемая вспышка включена в группу [RMT].

[1] Съёмка с беспроводной вспышкой с камерой со встроенной вспышкой

Используйте только отдельно установленную вспышку, используя свет от встроенной вспышки как сигнал управления.



1 Подключите вспышку к камере и включите питание вспышки и камеры.

2 Настройте камеру на работу с беспроводной вспышкой.

- Методика настройки варьируется и зависит от используемой камеры. Для дополнительной информации обратитесь к инструкции по эксплуатации вашей камеры.
- Когда камера настроена на беспроводную вспышку, вспышка устанавливается в беспроводной режим автоматически, и на ЖК-панели появляется индикация WL.
- Информация о канале вспышки передается на камеру.
- Уровень интенсивности света может быть изменен и для беспроводного режима вспышки. Для дополнительной информации см. стр. 74.

3 Снимите вспышку с камеры и поднимите встроенную вспышку.

4 Настройте камеру и вспышку.

- Настройте камеру и вспышку в темном месте, например, в помещении.
- Дополнительную информацию см. на стр. 55.

Продолжение следует на сл.стр.

5 Убедитесь в том, что встроенная и внешняя вспышки полностью заряжены.

- “⚡” светится в видоискателе, когда встроенная вспышка полностью заряжена.
- Когда отдельно используемая вспышка, работающая в беспроводном режиме, полностью заряжена, подсветка АФ на лицевой стороне мигает, и кнопка TEST светится желтым цветом.

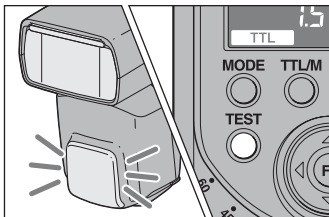

6 Используйте функцию тестирования для проверки работы вспышки.

- Убедитесь, что беспроводной дистанционный режим вспышки установлен на [RMT] или [RMT2].
- Во время съемки с беспроводной вспышкой способ тестирования может быть различным, в зависимости от используемой камеры. Для дополнительной информации обратитесь к инструкции по эксплуатации вашей камеры.
- Если тестирование вспышки не работает, измените положение камеры, вспышки, объекта или направьте приемник беспроводного сигнала управления на камеру.

7 Еще раз убедитесь в полной зарядке встроенной и отдельно используемой вспышек и нажмите на кнопку затвора, чтобы сделать снимок.

Настройка беспроводной вспышки только при помощи вспышки

Если после выполнения настройки беспроводной вспышки в действии [1] вы продолжите использование той же комбинации камеры и вспышки без изменения беспроводного канала, вы также можете настроить на беспроводной режим отдельно камеру и отдельно вспышку.

Настройка камеры:

Установите камеру на режим беспроводной вспышки.

Для дополнительной информации обратитесь к инструкции по эксплуатации, прилагаемой к камере.

Настройка вспышки:

- 1 Нажмите кнопку TTL/M для отображения **TTL** или **MANUAL**.**
 - При выборе **MANUAL**, вспышка срабатывает с устанавливаемым уровнем мощности.
- 2 Нажмите кнопку MODE для отображения **[WL]**.**
- 3 Нажмите кнопку Fn.**
- 4 Нажмите кнопку **◀** or **▶** так, чтобы индикатор **[RMT]** или **[RMT2]** стал мигать.**
- 5 Нажмите кнопку Fn.**
 - Убедитесь, что беспроводной канал отдельно используемой вспышки установлен на тот же канал, что и устройство управления. Для дополнительной информации о настройке беспроводного канала см. раздел “Пользовательские настройки” (стр. 74).

[2] Съёмка с беспроводной вспышкой с камерой без встроенной вспышки

Вы можете делать снимки с беспроводной вспышкой, используя для этого 2 вспышки: одну - как устройство управления и другую как отдельно используемую вспышку, даже в том случае, если камера не имеет встроенной вспышки.

Данная вспышка должна использоваться как устройство управления.

Данная вспышка



Отдельно используемая
вспышка

- 1 Установите камеру, вспышку (устройство управления), вспышку (отдельно используемая вспышка) на беспроводную вспышку.**

Настройка камеры:

Настройте камеру на работу с беспроводной вспышкой.

Для дополнительной информации обратитесь к инструкции по эксплуатации, прилагаемой к камере.

Настройка устройства управления:

- 1 Несколько раз нажмите кнопку MODE для отображения [$\frac{1}{4}$ WL].**
- 2 Нажмите кнопку Fn.**
- 3 Нажмите кнопку \triangleleft или \triangleright так, чтобы индикатор [CTRL] стал мигать.**
- 4 Нажмите кнопку Fn.**
- 5 Нажмите кнопку \triangleleft или \triangleright так, чтобы индикатор RATIO [OFF] стал мигать.**
- 6 Нажмите кнопку Fn.**
 - [CTRL+] или [CTRL] будет показываться на дисплее.

Настройка отдельно используемой вспышки:

Настраивайте беспроводную вспышку, когда вспышка подключена к камере, и затем отключите ее от камеры. Для дополнительной информации обратитесь к инструкции по эксплуатации, прилагаемой к внешней вспышке. Когда HVL-F58AM используется как отдельно используемая вспышка, см. стр. 63 и установите режим дистанционного управления на [RMT].

2 Подключите устройство управления к камере и включите питание камеры, устройства управления и отдельно используемой вспышки.

3 Настройте камеру с устройством управления и отдельно используемой вспышкой.

- Дополнительную информацию см. на стр. 55.

4 Убедитесь в том, что устройство управления и внешняя вспышка полностью заряжены.

- Когда отдельно используемая вспышка, работающая в беспроводном режиме, полностью заряжена, подсветка АФ на лицевой стороне мигает, и кнопка TEST светится желтым цветом.

5 Используйте тестовую вспышку для проверки работы вспышки.

- Методика тестирования вспышки варьируется в зависимости от используемой камеры. Для дополнительной информации обратитесь к инструкции по эксплуатации вашей камеры.
- Если тестирование вспышки не работает, измените положение камеры, вспышки, объекта или направьте приемник беспроводного сигнала управления на камеру. Дополнительно, убедитесь, что беспроводной канал отдельно используемой вспышки установлен на тот же канал, что и устройство управления.

6 Еще раз убедитесь в полной зарядке устройства управления и вспышки и нажмите на кнопку затвора, чтобы сделать снимок.

- Даже если параметр RATIO установлен на [OFF], устройство управления произведет вспышку для передачи сигнала.

Продолжение следует на сл.стр.

[3] Съемка с беспроводной вспышкой с управлением соотношением освещения

Вы можете делать снимки с беспроводной вспышкой, управляя соотношением освещения устройства управления и 2 группами отдельно используемых вспышек (RMT, RMT2).

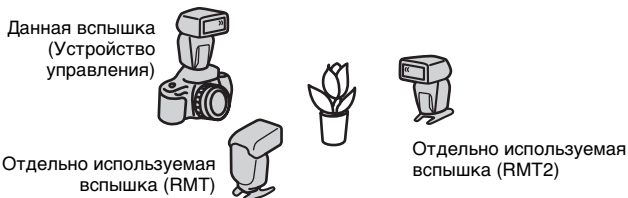

- В группе с [RMT] может использоваться любая комбинация вспышек HVL-F58AM/HVL-F42AM/HVL-F56AM/HVL-F36AM. Для [RMT2] в группе может использоваться только HVL-F58AM, установленная на [CTRL1].
- При использовании HVL-F56AM/HVL-F36AM как отдельно используемой вспышки, установите режим устройства управления на [CTRL2]. В режиме [CTRL2] вы можете управлять соотношением освещения только 2 групп. Для дополнительной информации о настройках режима устройства управления см. [C03] в разделе “Пользовательские настройки” (стр. 74).
- Соотношение общего уровня мощности отображается на ЖК-мониторе при съемке с беспроводной вспышкой с управлением уровнем освещенности в следующем виде: диапазон вспышки/частота многократной вспышки/число вспышки. например)

Когда отображается [4:2:1], вспышка каждой группы срабатывает с уровнем мощности 4/7, 2/7 и 1/7 от общего уровня мощности.



1 Установите камеру, вспышку (устройство управления) и вспышку (отдельно используемая вспышка) на беспроводную вспышку.

Настройка камеры:

Настройте камеру на работу с беспроводной вспышкой.

Для дополнительной информации обратитесь к инструкции по эксплуатации, прилагаемой к камере.

Настройка устройства управления:

- 1 Несколько раз нажмите кнопку **MODE** для отображения [**1/4 WL**].
- 2 Нажмите кнопку **Fn**.
- 3 Нажмите кнопку **<** или **>** так, чтобы индикатор [**CTRL**] стал мигать.
- 4 Нажмите кнопку **Fn**.
- 5 Нажмите кнопку **<** или **>** так, чтобы индикатор **RATIO [ON]** стал мигать.
- 6 Нажмите кнопку **Fn**.
- 7 Нажмите кнопку **△** или **▽** для выбора соотношения освещения.
 - Может быть установлено следующее соотношение освещения.
1, 2, 4, 8, 16, --*
* Вспышка не будет срабатывать при установке соотношения освещения на [--].
- 8 Нажмите кнопку **<** или **>** для выбора соотношения освещения устройства управления и отдельно используемой вспышки (**RMT, RMT2**).
 - Установите на вспышке уровень соотношения мощности на [--], когда вы не хотите чтобы вспышка, используемая отдельно от камеры (**RMT/RMT2**), срабатывала, когда вы используете вспышку с контроллером после ее установки на [**CTRL1**].
- 9 Нажмите кнопку **Fn**.
- 10 Нажмите кнопку **TTL/M** для отображения **TTL** .
 - При выборе **MANUAL** используется ручная настройка вспышки с управлением соотношением освещения.

Продолжение следует на сл.стр.

Настройка отдельно используемой вспышки:

Настраивайте беспроводную вспышку, когда вспышка подключена к камере, и затем отключите ее от камеры. Для дополнительной информации обратитесь к инструкции по эксплуатации, прилагаемой к внешней вспышке. При использовании HVL-F58AM как отдельно используемой вспышки см. стр. 63.

2 Подключите устройство управления к камере и включите питание камеры, устройства управления и отдельно используемой вспышки.

3 Настройте камеру с устройством управления и отдельно используемой вспышкой.

- Дополнительную информацию см. на стр. 55.

4 Убедитесь в том, что устройство управления и внешняя вспышка полностью заряжены.

- Когда отдельно используемая вспышка, работающая в беспроводном режиме, полностью заряжена, подсветка АФ на лицевой стороне мигает, и кнопка TEST светится желтым цветом.

5 Используйте тестовую вспышку для проверки работы вспышки.

- Методика тестирования вспышки варьируется в зависимости от используемой камеры. Для дополнительной информации обратитесь к инструкции по эксплуатации вашей камеры.
- Если тестирование вспышки не работает, измените положение камеры, вспышки, объекта или направьте приемник беспроводного сигнала управления на камеру. Дополнительно, убедитесь, что беспроводной канал отдельно используемой вспышки установлен на тот же канал, что и устройство управления.

6 Еще раз убедитесь в полной зарядке устройства управления и вспышки и нажмите на кнопку затвора, чтобы сделать снимок.

Подключение камеры к вспышке при помощи кабеля

Использование кабелей отдельно используемой вспышки FA-CC1AM (приобретается отдельно) позволяет фотографировать с использованием вспышек отдельно от камеры. Вместе можно подключить до четырех вспышек. Возможность съемки без учета размещения вспышки позволяет получить значительную свободу при создании различных эффектов игры света и тени снимаемого объекта.

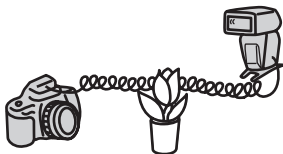

- Вспышки с разъемами для принадлежностей могут подключаться непосредственно.

1 Снимите крышку разъемов.

2 Подключите кабель к разъему принадлежностей.

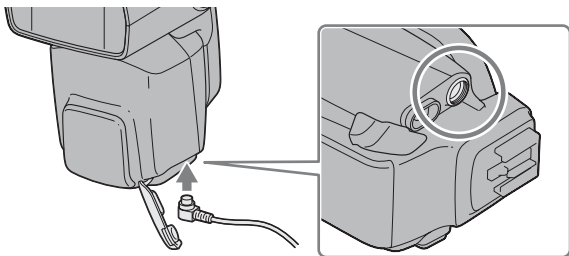

Продолжение следует на сл.стр.

- В этом режиме измерение ADI аннулируется и автоматически используется измерение предварительной вспышки TTL (стр. 43).
- Высокоскоростная синхронизация в режиме Р не может использоваться, если вспышка подключена с использованием кабеля для отдельно используемой вспышки FA-CC1AM (приобретается отдельно).
- Все вспышки будут иметь одинаковый уровень мощности в режиме вспышки TTL.
- Во время съемки с кабелем для отдельно используемой вспышки режим беспроводного устройства управления аннулируется автоматически и вы не сможете фотографировать со вспышкой с управлением соотношением освещения.

Использование внешнего адаптера для батарей

В качестве внешнего источника питания вы можете использовать внешний адаптер для батарей FA-EB1AM (приобретается отдельно).

- 1 Снимите крышку разъемов.**
- 2 Вставьте разъем соединительного кабеля в разъем внешнего питания.**

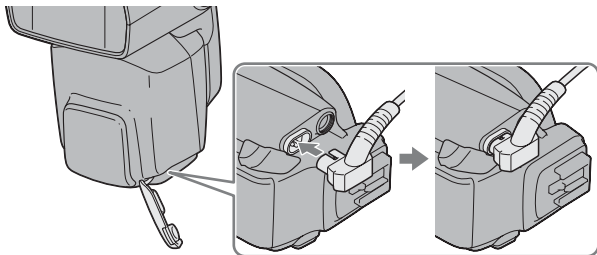

- Используйте внешний батарейный адаптер или кабель для этой вспышки для подключения к разъему внешнего питания или к разъемам принадлежностей.

Подсветка АФ

В условиях низкой освещенности или при слабой контрастности снимаемого объекта, когда кнопка затвора нажимается наполовину для выполнения автоматической фокусировки, будет загораться красная лампочка на лицевой стороне вспышки. Это подсветка АФ, используемая для оказания помощи при автоматической фокусировке.

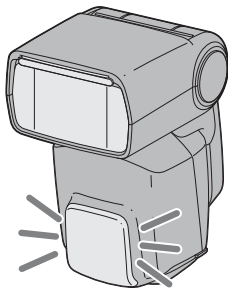

- Подсветка АФ работает даже тогда, когда на ЖК-панели показывается [⚡].
- Во время работы подсветки АФ вспышки, подсветка АФ камеры не работает.
- Подсветка АФ не работает при использовании режима Непрерывной АФ (при непрерывной фокусировке движущегося объекта).
- Подсветка АФ может не работать, если фокусное расстояние объектива больше 300 мм. Вспышка не будет работать при ее снятии с камеры.

Сброс на настройки по умолчанию

Нажмите одновременно кнопки **MODE** и **TTL/M** и держите их нажатыми три секунды.

Большинство функций вспышки вернется к настройкам по умолчанию.



Позиция	Настройки по умолчанию	Стр.
Вспышка вкл/выкл	Вкл (⚡ Авто или ⚡)	22
Диапазон вспышки (масштабирование)	Автоматическое масштабирование (105 мм)	32
Режим вспышки (TTL/M/MULTI)	TTL	43, 48
Беспроводная вспышка (WL)	RMT	54
Соотношение освещения	1:1:1	66
Уровень мощности в TTL/M (LEVEL)	1/1	43, 48
Уровень мощности при многократной вспышке (LEVEL)	1/32	48
Частота при многократной вспышке (Hz)	5	48
Повтор при многократной вспышке (TIMES)	10	48

Пользовательские настройки не сбрасываются.

Пользовательские настройки

Различные настройки камеры могут быть изменены в соответствии с необходимостью.

Можно изменить следующие восемь позиций.

- Настройка HSS (вкл/выкл)
- Настройка беспроводного канала (каналы с 1 по 4)
- Настройка режима беспроводного устройства управления (1/2)
- Режим записи, в котором может быть установлена ручная вспышка или многократная вспышка (только режим M/4 секунд)
- Настройки тестовой вспышки (один раз/3 раза/моделирование)
- Время до перехода в режим экономии питания (30 секунд/3 минуты/30 минут/нет)
- Время до перехода в режим экономии питания при работе с беспроводной вспышкой (60 минут/нет)
- Единицы диапазона вспышки (м/футы)

Установка пользовательских настроек

Пользовательские настройки меняются следующим образом:

- 1 Держите нажатой кнопку Fn в течение трех секунд, когда переключатель POWER установлен в положение ON.**

- Показывается первая позиция (настройка HSS).

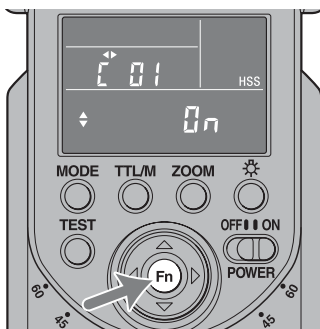

2 Нажмите кнопку ◀ или ▶ для выбора позиции.

Для дополнительной информации о каждой настройке обратитесь к разделу “Изменение пользовательских настроек” (стр. 78).

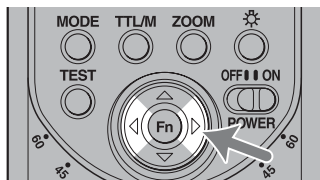

3 Нажмите кнопку Fn для завершения пользовательских настроек.

- ЖК-панель вернется к первоначальному отображению информации.
- При выборе настройки, отличной от настройки по умолчанию, в C03, C04, C06 или C07, **C** будет оставаться на ЖК-панели.
- Выбранные настройки будут сохраняться даже после выключения вспышки или извлечения батарей.

Выберите при помощи кнопки Δ или кнопки ▽

Выберите при помощи кнопки Δ или кнопки ▽

C01. Настройка HSS



ВКЛ



ВЫКЛ

C02. Настройка беспроводного канала



Канал 1



Канал 2



Канал 3

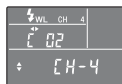

Канал 4

C03. Настройки режима беспроводного устройства управления



Управление 1



Управление 2

C04. Режим записи, в котором может быть установлена ручная вспышка или многократная вспышка



Только режим M



Все режимы

Выберите при помощи кнопки Δ или кнопки ▽

C05. Настройка тестовой вспышки



Один раз

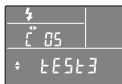

3 раза



4 секунд

C06. Время до перехода в режим экономии питания



30 секунд

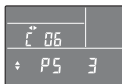

3 минуты

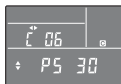

30 минут

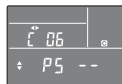

нет

C07. Время до перехода в режим экономии питания при использовании беспроводной вспышки

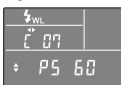

60 минут



нет

C08. Единицы диапазона вспышки



м



футы

Выберите при помощи кнопки Δ или кнопки ▽

Использование

Продолжение следует на сл.стр.

Изменение пользовательских настроек

Пояснение по изменению каждой пользовательской настройки приведено ниже.

Для настройки высокоскоростной синхронизации (C01)

Вы можете настроить высокоскоростную синхронизацию.

Нажмите кнопку Δ или ∇ для выбора [ON].

- Дисплей переключится между [ON] и [OFF].
- Когда выдержка устанавливается на значение, превышающее скорость синхронизации вспышки, эта вспышка автоматически устанавливается на высокоскоростную синхронизацию. Скорость синхронизации вспышки может различаться в зависимости от камеры. Для дополнительной информации о скорости синхронизации вспышки обратитесь к инструкции по эксплуатации, прилагаемой к вашей камере.
- Рекомендуется снимать в ярко освещенных местах.
- Высокоскоростная синхронизация не может использоваться с отраженной вспышкой.
- Использование измерителя вспышки или измерителя цвета с высокоскоростной синхронизацией не рекомендуется, потому что это мешает получению правильной экспозиции и цветопередачи.
- При использовании высокоскоростной синхронизации диапазон вспышки становится короче, чем при фотографировании с нормальной вспышкой. Убедитесь, что объекты находятся в пределах диапазона работы вспышки.
- При съемке с использованием беспроводной вспышки вы также можете использовать высокоскоростную синхронизацию.
- При выборе [OFF] режим высокоскоростной синхронизации отключается. При отключении режима высокоскоростной синхронизации выдержка не может быть установлена выше скорости синхронизации.

Для изменения настройки канала беспроводной вспышки (C02)

Вы можете изменить канал беспроводной вспышки для предотвращения помех другой вспышке, используемой поблизости.

Нажмите кнопку Δ или ∇ для выбора желаемой настройки.

- Дисплей будет изменяться в следующей последовательности.
[CH-1] \leftrightarrow [CH-2] \leftrightarrow [CH-3] \leftrightarrow [CH-4] \leftrightarrow ...
- Установите вспышку на камере и нажмите наполовину кнопку затвора после изменения канала.

Для выбора режима беспроводного управления (C03)

Вы можете изменить режим беспроводного управления. Эта вспышка имеет два режима управления - [CTRL1] и [CTRL2]. Индикатор беспроводного устройства управления на ЖК-панели будет отображаться следующим образом.

Режим [CTRL1]: [CTRL+]

Выберите этот режим при использовании HVL-F58AM/HVL-F42AM, как отдельно установленной вспышки.

Режим [CTRL2]: [CTRL]

Выберите этот режим при использовании HVL-F56AM/HVL-F36AM, как отдельно установленной вспышки.

Нажмите кнопку Δ или ∇ для выбора режима беспроводного управления.

- Дисплей переключится между [CTRL1] и [CTRL2].

Для изменения режима записи, в котором может использоваться ручной режим вспышки (M) и режим многократной вспышки (C04)

Вы можете изменить режима записи, в котором может использоваться ручной режим вспышки (M) и режим многократной вспышки.

Нажмите кнопку Δ или ∇ для выбора режима записи, который может использоваться в режиме ручной вспышки и в режиме многократной вспышки.

- Дисплей меняется следующим образом.
M: (соответствует только режиму M камеры)
PASM: (соответствует всем режимам камеры)
- При выборе [PASM] съемка с ручным и многократным режимом вспышки может использоваться для всех режимов записи вашей камеры. Правильная экспозиция может быть недостижима при съемке в режимах, отличных от режима M вашей камеры, поэтому мы рекомендуем использовать режим M камеры.
- При установке режима записи камеры в положение [AUTO] эта вспышка устанавливается в режим TTL.

Для изменения режима тестовой вспышки (C05)

При использовании тестовой вспышки вы можете изменить способ вспышки.

Нажмите кнопку Δ или ∇ для выбора настройки тестовой вспышки.

- Дисплей будет изменяться в следующей последовательности.
[TEST1] \leftrightarrow [TEST3] \leftrightarrow [TESTM] \leftrightarrow ...
[TEST1]: вспышка срабатывает один раз при установленном уровне освещенности.
[TEST3]: срабатывает три раза с указанной периодичностью.
[TESTM]: срабатывает в течение четырех секунд с указанной периодичностью.

Для изменения времени до перехода в режим экономии питания (C06)

Вы можете изменить время до перехода в режим экономии питания.

Нажмите кнопку Δ или ∇ для выбора желаемого времени до перехода в режим экономии питания.

- Дисплей будет изменяться в следующей последовательности.
[PS 0.5] \leftrightarrow [PS 3] \leftrightarrow [PS 30] \leftrightarrow [PS --] \leftrightarrow [PS 0.5] \leftrightarrow ...
[PS 0.5]: переходит в режим экономии питания через 30 секунд.
[PS 3]: переходит в режим экономии питания через 3 минуты.
[PS 30]: переходит в режим экономии питания через 30 минут.
[PS --]: отключает режим экономии питания.

Для изменения времени до перехода в режим экономии питания при использовании беспроводной вспышки (C07)

Вы можете изменить время до перехода в режим экономии питания при использовании беспроводной вспышки.

Нажмите кнопку Δ или ∇ для выбора времени до перехода в режим экономии питания при использовании беспроводной вспышки.

- Дисплей переключится между [PS 60] и [PS --].
[PS 60]: переходит в режим экономии питания через 60 минут.
[PS --]: отключает режим экономии питания.

Для изменения единиц измерения диапазона вспышки (C08)

Вы можете изменить показываемые единицы измерения диапазона вспышки.

Нажмите кнопку Δ или ∇ для выбора единиц измерения.

- Дисплей переключится между [m] и [ft].

Примечания по эксплуатации

Во время съемки

- Данная вспышка генерирует сильный световой поток, поэтому ее не следует использовать непосредственно перед глазами.
- Не используйте вспышку более 20 раз подряд или несколько раз через короткие промежутки времени, чтобы предотвратить нагрев и ухудшение эксплуатационных характеристик камеры и вспышки. (при уровне мощности 1/32 – 40 раз подряд).
Прекратите пользование вспышкой и дайте ей остыть в течение 10 минут или более, если вспышка использовалась на пределе количества последовательных срабатываний.
- Закрепляйте камеру при выключенной вспышке.
В противном случае, могут возникнуть неполадки в работе вспышки, при съемке может быть использовано неверное освещение, сильный световой поток может повредить зрение.
- Не используйте вспышку рядом с людьми при повороте лампы во время фотографирования с отражением. Свет вспышки может привести к повреждению глаз, или горячая лампа может вызвать ожоги.

Батареи

- Уровень заряда батарей, показываемый на ЖК-панели, может быть ниже реального заряда батарей из-за температуры и условий хранения. Отображение уровня заряда батарей восстанавливается на правильное значение после использования вспышки несколько раз.
- Никель-металлогидридные батареи могут разряжаться внезапно. Если индикатор низкого заряда батарей начал мигать или вспышка не срабатывает во время съемки, замените или зарядите батареи.
- Частота срабатываний вспышки и количество вспышек, которые могут быть сделаны на новых батареях, могут отличаться от значений, представленных в таблице, что зависит от времени, прошедшего с момента изготовления батарей.

- При замене батарей извлекайте их только после отключения питания вспышки и через несколько минут. В зависимости от типа батареи могут быть горячими. Извлекайте батареи с осторожностью.
- Если вспышка не будет использоваться в течение длительного времени, извлеките батареи и храните их отдельно.

Температура

- Вспышка может эксплуатироваться в диапазоне температур от 0 °C до 40 °C.
- Не подвергайте вспышку воздействию очень высоких температур (например, воздействию прямых солнечных лучей внутри автомобиля) или высокой влажности.
- Во избежание образования конденсации внутри вспышки поместите ее в герметично закрытый пластиковый пакет при ее перемещении из холодной среды в теплую. Перед извлечением из пакета дайте ей нагреться до комнатной температуры.
- Емкость батарей уменьшается при низких температурах. При съемке в холодную погоду держите вспышку и запасные батареи в кармане. В холодную погоду индикатор разряда батарей может мигать даже при наличии некоторого заряда батарей. При нагревании до нормальной температуры эксплуатации батареи восстановят часть своей емкости.
- Эта вспышка не является водонепроницаемой. Не допускайте контакта вспышки с водой или песком при ее использовании, например, на пляже. Контакт с водой, песком, пылью или солью может привести к неполадкам.

Обслуживание

Отсоедините вспышку от камеры. Протирайте вспышку сухой мягкой тканью. Если вспышка находилась в контакте с песком, протирка ее тканью приведет к повреждению поверхности, поэтому вспышку следует аккуратно продуть при помощи воздуходувки. В случае возникновения трудно удаляемых пятен используйте мягкую ткань, немного смоченную в растворе мягкого моющего средства, а затем протрите вспышку сухой мягкой тканью. Никогда не используйте сильных растворителей, таких как разбавитель или бензин, так как это может привести к повреждению поверхности.

Технические характеристики

Ведущее число

Обычная вспышка (ISO100)

Ручная вспышка/формат 35 мм

Уровень мощности	Настройка диапазона действия вспышки (мм)						
	16*	24	28	35	50	70	105
1/1	17	29	31	36	42	48	58
1/2	11,9	20,8	21,8	25,1	29,6	34,2	41,0
1/4	8,4	14,7	15,4	17,8	20,9	24,2	29,0
1/8	5,9	10,4	10,9	12,6	14,8	17,1	20,5
1/16	4,2	7,4	7,7	8,9	10,5	12,1	14,5
1/32	3,0	5,2	5,4	6,3	7,4	8,6	10,3

* При использовании широкоугольной панели.

Формат APS-C

Уровень мощности	Настройка диапазона действия вспышки (мм)						
	16*	24	28	35	50	70	105
1/1	17	31	36	42	48	52	58
1/2	11,9	21,8	25,1	29,6	34,2	36,8	41,0
1/4	8,4	15,4	17,8	20,9	24,2	26,0	29,0
1/8	5,9	10,9	12,6	14,8	17,1	18,4	20,5
1/16	4,2	7,7	8,9	10,5	12,1	13,0	14,5
1/32	3,0	5,4	6,3	7,4	8,6	9,2	10,3

* При использовании широкоугольной панели.

HSS плоской вспышки (ISO100)

Ручная вспышка/формат 35 мм

Скорость затвора	Настройка диапазона действия вспышки (мм)						
	16*	24	28	35	50	70	105
1/250	6,7	11,8	12,9	14,8	17,3	19,5	22,4
1/500	4,7	8,4	9,1	10,5	12,2	13,8	15,9
1/1000	3,3	5,9	6,4	7,4	8,6	9,8	11,2
1/2000	2,4	4,2	4,6	5,2	6,1	6,9	7,9
1/4000	1,7	3,0	3,2	3,7	4,3	4,9	5,6
1/8000	1,2	2,1	2,3	2,6	3,1	3,5	4,0
1/12000	0,8	1,5	1,6	1,8	2,2	2,4	2,8

* При использовании широкоугольной панели.

Формат APS-C

Скорость затвора	Настройка диапазона действия вспышки (мм)						
	16*	24	28	35	50	70	105
1/250	6,7	12,9	14,8	17,3	19,5	20,9	22,4
1/500	4,7	9,1	10,5	12,2	13,8	14,8	15,9
1/1000	3,3	6,4	7,4	8,6	9,8	10,5	11,2
1/2000	2,4	4,6	5,2	6,1	6,9	7,4	7,9
1/4000	1,7	3,2	3,7	4,3	4,9	5,2	5,6
1/8000	1,2	2,3	2,6	3,1	3,5	3,7	4,0
1/12000	0,8	1,6	1,8	2,2	2,4	2,6	2,8

* При использовании широкоугольной панели.

Частота/Повторное срабатывание

	Щелочные	Никель-гидридные (2500 мА/час)
Частота (сек)	Приблиз. 0,1 - 5	Приблиз. 0,1 - 3
Повторное срабатывание (раз)	Приблиз. 100 или более	Приблиз. 200 или более

- Повторное срабатывание – это приблизительное число раз срабатывания вспышки до того, как новые батареи будут полностью разряжены.

Продолжение следует на сл.стр.

Характеристики непрерывного срабатывания	40 вспышек с частотой 5 вспышек в секунду (Обычная вспышка, уровень мощности света 1/32, 105 мм, никель-металлогидридная батарея)
Подсветка АФ	Автоматическая вспышка при низкой контрастности и низкой яркости Диапазон работы (с объективом 50 мм, установленным на DSLR-A700) Центральная область: от 0,5 м до 10 м Периферийная область: от 0,5 м до 3 м
Управление вспышкой	Управление вспышкой при помощи предварительной вспышки, прямое TTL-измерение
Размеры (Приблиз.)	Ш 77 × В 147 × Г 106 мм
Масса (Приблиз.)	440 г (за исключением батарей)
Требования к питанию	6 В пост. тока
Рекомендуемые батареи	Четыре щелочные батареи стандарта АА Четыре подзаряжаемые никель-металлогидридные батареи стандарта АА
Комплектность поставки	Вспышка (1), Миниподставка (1), Футляр (1), Набор напечатанной документации

Функции, указанные в данной инструкции по эксплуатации, зависят от условий тестирования нашей компании.

Конструкция и технические характеристики могут быть изменены без уведомления.

Товарный знак

α является товарным знаком Sony Corporation.

Svenska

Läs noga igenom bruksanvisningen för att lära känna produkten och hur du använder den. Spara sedan bruksanvisningen – du kan behöva den som referens i framtiden.

VARNING!

Utsätt inte kameran för regn eller fukt eftersom det kan medföra risk för brand eller elstötår.

Tejpa över kontakterna på litiumbatterier för att undvika kortslutning när du kastar dem, var dessutom noga med att följa de regler som gäller för kassering av batterier.

Håll batterier och andra delar, som kan sväljas borta från småbarn. Om någon råkar svälja ett föremål måste läkare omedelbart kontaktas.

Ta genast ut batterierna och avbryt användandet om...

- du tappar produkten eller om den utsätts för en mekanisk stöt som gör att höljet öppnas.
- produkten avger en egendomlig lukt, värme eller rök.

Plocka inte isär. Det finns risk att du får en elstöt om du vidrör en högspänningskrets inne i produkten.

Batterierna kan bli varma eller explodera om de används på fel sätt.

Använd bara de batterier som anges i den härbruksanvisningen.

Sätt inte i batterierna med omvänd polaritet (+/-).

Utsätt inte batterierna för eld eller höga temperaturer.

Försök inte att ladda upp (gäller ej uppladdningsbara batterier), kortsluta eller öppna batterierna.

Blanda inte olika batterityper, batterier från olika tillverkare eller batterier som är olika gamla.

WARNING!

Vidrör inte blyxtlampan under användning, eftersom den kan bli het när blixten utlöses.

För kunder i Europa



Omhändertagande av gamla elektriska och elektroniska produkter (Användbar i den Europeiska Unionen och andra Europeiska länder med separata insamlingssystem)

Symbolen på produkten eller emballaget anger att produkten inte får hanteras som hushållsavfall. Den skall i stället lämnas in på uppsamlingsplats för återvinning av el-och elektronikkomponenter. Genom att säkerställa att produkten hanteras på rätt sätt bidrar du till att förebygga eventuella negativa miljö- och hälsoeffekter som kan uppstå om produkten kasseras som vanligt avfall. Återvinning av material hjälper till att bibehålla naturens resurser. För ytterligare upplysningar om återvinning bör du kontakta lokala myndigheter eller sophämtningstjänst eller affären där du köpte varan.

Anmärkning för kunder i de länder som följer EU-direktiv

Tillverkaren av den här produkten är Sony Corporation, 1-7-1 Konan Minato-ku Tokyo, 108-0075 Japan. Auktoriserad representant för EMC och produktsäkerhet är Sony Deutschland GmbH, Hedelfinger Strasse 61, 70327 Stuttgart, Tyskland. För eventuella ärenden gällande service och garanti, se adresserna i de separata service- respektive garantidokumentet.

Innehållsförteckning

Egenskaper	8
Delarnas namn och placering	9

Förberedelser

Sätta i batterier	14
Sätta fast och ta bort blixtaggregatet	17
Slå på strömmen	19
Ändra blixtläge	21
Belysningsanordning för LCD-panel	23

Grunderna

Programmering av automatisk blyxt (grunderna)	24
Använda blyxt vid varje inspelningsläge på kameran	28

Tillämpningar

Testblyxt	30
Blyxttäckning vid zoomning	31
Studs blyxt	35
Närbildsfotografering (studs nedåt)	40
Manuell blyxt (M)	42
Höghastighetssynkronisering (HSS)	46
Multipel blyxt (MULTI)	47
Läge för trådlös blyxt (WL)	53
Ansluta kameran och blyxten via kabel	68
Använda extern batteriadapter	70
AF-belysning	71
Återställa inställningarna till de ursprungliga värdena	72
Egna inställningar	73

Övrig information

Att observera angående användning	80
Underhåll	82
Tekniska data	83

Före användning

Använd denna enhet i kombination med en kamera som har en tillbehörssko. Mer information finns i den bruksanvisning som följde med kameran.

Blixten är inte dammskyddad, stänkskyddad eller vattentät.

Placera inte blixten på någon av följande platser

Använd eller förvara inte blixten på följande platser. Det kan leda till funktionsstörningar.

- Platser utsatta för direkt solljus, som t.ex. en instrumentpanel, eller intill ett värmeelement kan medföra deformation eller funktionsstörningar.
- Platser utsatta för starka vibrationer
- Platser utsatta för stark elektromagnetism
- Platser med mycket sand

Skydda blixten från sand och damm, t.ex. på en sandstrand eller på platser där dammoln bildas.

Det kan leda till funktionsstörningar.

Egenskaper

HVL-F58AM är en praktisk blyxt med snabbfäste som avfyrar blyxtar med ett ledtal på 58 (positionen 105 mm, ISO 100 · m).

→ sid.83

Kan användas med kompatibla objektiv för att möjliggöra ADI (Advanced Distance Integration)-blyxtmätning som inte påverkas av reflexer från bakgrunden eller motivet.

→ sid.42

Förberedd för trådlös höghastighetssynkronisering.

→ sid.46

Med snabbinställning för studs blyxt kan du enkelt ställa in vinkeln uppåt eller åt sidan vid fotografering med studs blyxt.

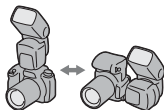

→ sid.35

Med inbyggt studsskiva kan du skapa högdager i motivets ögon.

→ sid.35

Utrustad med en bred LCD-panel som är lätt att avläsa.

→ sid.12

Blyxten ger blyxttäckning upp till en brännvidd på 16 mm genom att använda den inbyggda vidvinkeladaptorn när blyxten löser ut.

→ sid.33

Vitbalans ställs in automatiskt med hjälp av färgtemperaturinformationen.*

→ sid.27

Optimal blyxttäckning ställs in efter kamerans bildstorlek.*

→ sid.31

* När Sonys digitala spegelreflexkamera används (annan än DSLR-A100).

Delarnas namn och placering

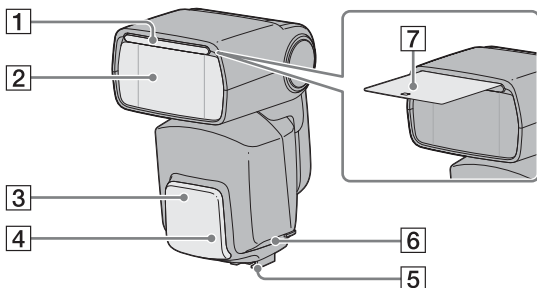

1 Inbyggd vidvinkeladapter
(sid. 33)

2 Blixtrör

3 Mottagare av trådlösa
kontrollsignaler (sid. 53)

4 AF-belysning (sid. 71)

Ta bort skyddsfilmen från AF-
belysningens framsida före
användning.

5 Monteringsfot (sid. 17)

6 Kontaktskydd (sid. 68,70)

7 Studsskiva (sid. 35)

Fortsättning på nästa sida

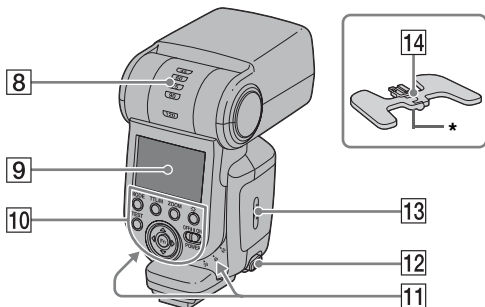

8 Studsindikator (vinkel uppåt)
(sid. 35)

9 LCD-panel (sid. 12)

10 Kontrollpanel (sid. 11)

11 Studsindikator (sidovinkel)
(sid. 35)

12 Knapp för att lossa
monteringsfoten (sid. 18)

13 Batterilucka (sid. 14)

14 Ministäll (sid. 56)

* Stativmontering

Kontrollpanel

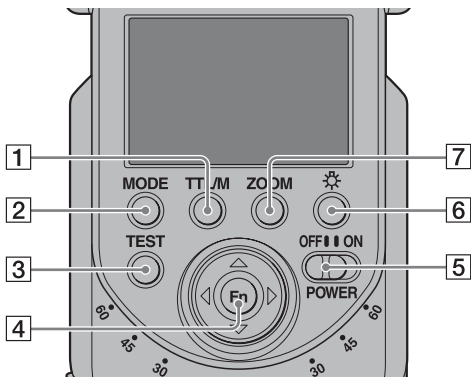

1 TTL/M(MANUAL/MULTI)-knapp
(sid. 43, 47, 60, 65, 72)

2 MODE-knapp (sid. 21)

3 TEST-knapp (sid. 30)

Statusen för tänd lampa

Gult: Blixten är redo

Grönt: Korrekt exponering

4 Fn (funktion)/riktnings-knappar
(sid. 43, 47, 60, 63, 65, 73)

5 POWER-omkopplare (sid. 19)

6 LCD-belysningsknapp (sid. 23)

7 ZOOM-knapp (sid. 31)

Fortsättning på nästa sida

LCD-panel

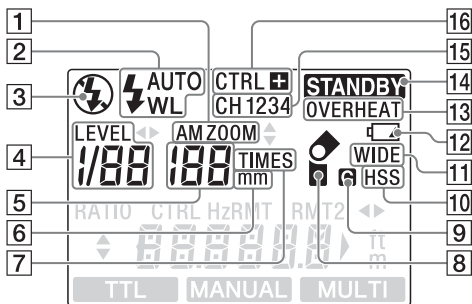

- | | |
|-------------------------------------------------------------|---------------------------------------------------------------|
| 1 Zoomindikator (sid. 31) | 8 Studsindikator (sid. 35) |
| 2 Indikator för blyxtläge (sid. 21, 60, 63, 65) | 9 Indikator för egen inställning (sid. 73) |
| 3 Indikator för blyxt AV (sid. 21) | 10 Indikator för höghastighetssynkronisering (sid. 46) |
| 4 Indikator för blyxtnivå (sid. 42, 47) | 11 Indikator för vidvinkeladapter (sid. 33) |
| 5 Visning av zoom/multiblyxtupprepning (sid. 31, 47) | 12 Indikator för svagt batteri (sid. 15) |
| 6 mm-indikator (sid. 31) | 13 OVERHEAT-indikator (sid. 16) |
| 7 TIMES-indikator (sid. 47) | 14 STANDBY-indikator (sid. 20) |
| | 15 Indikator för trådlös kanal (sid. 53) |
| | 16 Indikator för trådlös styrning (sid. 53) |

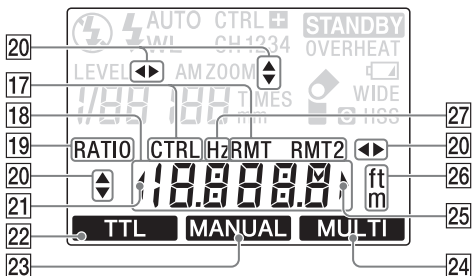

- | | |
|----------------------------------------------------------------------------------------|--------------------------------------------------------------------------|
| 17 Indikator för trådlös styrning/
fjärrindikator (sid. 53) | 24 Indikator för multipel blix
(sid. 47) |
| 18 Visning av blixträckvidd/
multipel blixtfrekvens/blixtvärde
(sid. 26, 47, 65) | 25 Varningsindikator för
blixträckvidd (bortre sida)
(sid. 26, 42) |
| 19 Blixtvärdesindikator (sid. 65) | 26 ft/m-indikator (sid. 26, 42) |
| 20 Funktionsindikator (sid. 77) | 27 Hz-indikator (sid. 47) |
| 21 Varningsindikator för
blixträckvidd (nära sida)
(sid. 26, 42) | |
| 22 TTL-indikator (sid. 42) | |
| 23 Indikator för manuell blix
(sid. 42) | |

Sätta i batterier

Du kan förse HVL-F58AM med ström på följande sätt:

- Fyra alkaliska batterier i storlek AA*
 - Fyra uppladdningsbara nickelmetallhydridbatterier (Ni-MH) i storlek AA*
- *Batterier medföljer ej.

Se alltid till att de uppladdningsbara Ni-MH-batterierna laddas i avsedd laddare.

1 Öppna batteriluckan på det sätt som bilden visar.

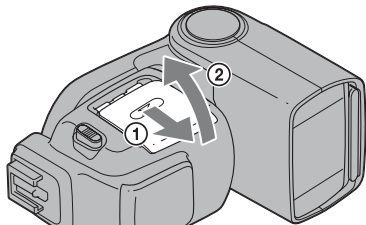

2 Placera batterierna i batterifacket som illustrationen visar.

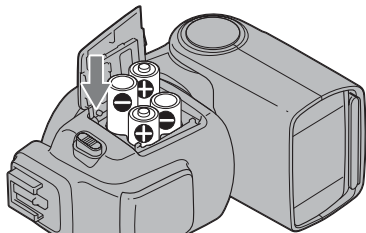



3 Stäng batteriluckan.

- Följ anvisningarna för hur du öppnar batteriluckan, fast i omvänd ordning.

Kontrollera batterierna

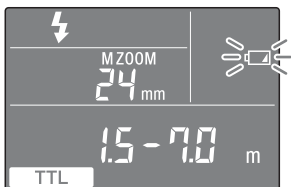
 -indikatorn på informationspanelen blinkar när batterierna är svaga.



 blinkar

Du rekommenderas att byta batterierna.
Blixtaggregatet kan fortfarande användas
när TEST-knappen lyser gult.



Endast  blinkar

Blixten kan inte användas.
Sätt i nya batterier.

- Om ingenting händer på LCD-panelen när du ställer POWER-omkopplaren på ON kontrollerar du om batterierna är isatta åt rätt håll.

OVERHEAT-indikator

När temperaturen på den här enheten stiger vid kontinuerlig användning av blixten eller vid användning i en miljö med hög temperatur, inaktiveras blixten automatiskt.

- OVERHEAT-indikatorn blinkar när överhettning detekteras.
- Blixten fungerar inte igen förrän temperaturen i blyxtaggregatet har sjunkit.
- Ställ POWER-omkopplaren på OFF och låt blyxtaggregatet vila i cirka 10 minuter tills det har svalnat.

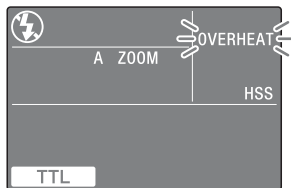

Sätta fast och ta bort blixtaggregatet

Sätta fast blixtaggregatet på kameran

Med blixten avstängd, tryck fast monteringsfoten så att den sitter ordentligt i kamerans tillbehörssko.

- Blixtaggregatet låses automatiskt på plats.
- Om kamerans inbyggda blyxt är utskjuten trycker du in den innan du sätter fast det här blixtaggregatet.
- Denna enhet passar endast för en tillbehörssko. Du kan inte använda denna enhet med en kamera som inte har en tillbehörssko.

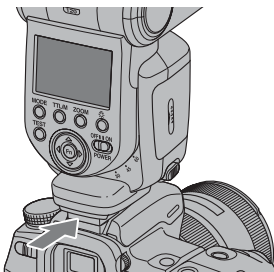

Ta bort blixtaggatet från kameran

Håll knappen för att lossa monteringsfoten ① intryckt och ta bort blixtaggatet ②.

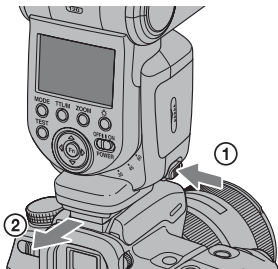

Slå på strömmen

Ställ POWER-omkopplaren på ON.

Strömmen till blytaggregatet slås på.

- När strömmen till blytaggregatet slås på tänds LCD-panelen.

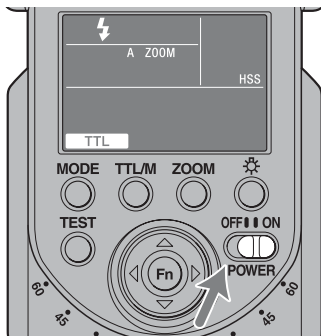

Stänga av strömmen

Ställ POWER-omkopplaren på OFF.



Batterisparfunktion

När kameran eller blixten inte används under tre minuter, går enheten in i batterisparläge för att spara batteri och STANDBY-indikatorn visas på LCD-panelen.

- Vid fotografering med trådlös blix (sid. 53) ställs blixten i batterisparläge efter 60 minuter.
 - Du kan ändra aktiveringstiden för batterisparfunktionen eller stänga av den. (sid. 73)
 - Blixten går in i batterisparläge automatiskt när POWER-omkopplaren på kameran ställs på OFF.*
- * När Sonys digitala spegelreflexkamera används (annan än DSLR-A100).
- Eftersom kameran inte kommunicerar med blixtaggregatet är blixtläget, växlingen av TTL/M-läget, strömsparläget och läget för vidvinkel inte synkroniserat med kameran när kameran är i strömsparläge eller när LCD-monitorn är avstängd.

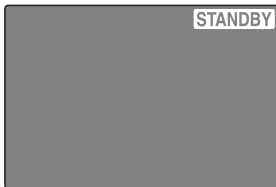

Ändra blytläge

Tryck på MODE-knappen.

- Indikatorn på LCD-panelen ändras på följande sätt.

När blyxtaggregatet inte är anslutet till kameran eller när kameran är i strömsparläge eller om LCD-monitorn stängs av när blyxtaggregatet ansluts till kameran:

⚡ (⚡ AUTO) → ⚡ WL → ⚡ → ⚡ (⚡ AUTO) → ...

När kameran är på och blyxtaggregatet är anslutet till kameran (WL är inte inställt):





⚡ (⚡ AUTO) → ⚡ → ⚡ (⚡ AUTO) → ...



- [⚡ AUTO] tänds när kameran ställs in på automatisk blyxt. Endast [⚡] tänds när kameran ställs in på hel blyxt.



Om blixtläge

-  (upplättningsblix) Blixten avfyras alltid.
-  AUTO (Läge för automatisk blix) Blixten ställs i detta läge när kameran är inställd på automatisk blix.
-  WL (Läge för trådlös blix) Detta läge används vid fotografering med trådlös blix.
-  (Inte-hel blix-läge) Blixten avfyras inte.

Belysningsanordning för LCD-panel

Tänder informationspanelen med låga ljusnivåer.

Tryck på ☀️-knappen.

- LCD-panelen täns i cirka åtta sekunder. Denna period förlängs om blixten eller kameran används under den perioden.
- Tryck en gång till på ☀️-knappen medan LCD-panelen lyser för att släcka LCD-panelens belysning.

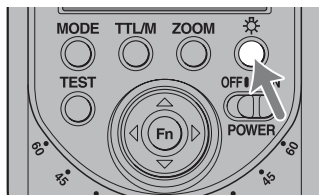

Programmering av automatisk blix (grunderna)

- 1 Välj läget P på kameran.
- 2 Tryck på MODE-knappen för att tända [⚡ AUTO] eller [⚡] på LCD-panelen.



- [⚡ AUTO] tänds när kameran ställs in på automatisk blix. Endast [⚡] tänds när kameran ställs in på hel blix.



3 Tryck ned avtrykaren halvvägs och se till att motivet är inom blixstens räckvidd.

- Mer information om blixstens räckvidd finns på sid. 26.

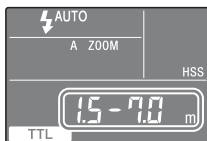

4 När blixtaggregatet är uppladdad trycker du ned avtryckaren för att ta bilden.

- Blixten är fulladdad när TEST-knappen på kontrollpanelen lyser gul. Du kan även bekräfta att blixten är fulladdad genom att indikatorn "⚡" lyser i kamerans sökare.

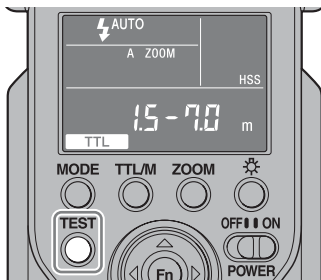

Fortsättning på nästa sida

När rätt exponering uppnås för fotot som just har tagits blinkar TEST-knappen på kontrollpanelen i grönt.



- Fotot blir underexponerat på grund av dåligt ljus om det tas innan uppladdningen är klar.
- När du använder blyxtaggregatet med självutlösaren trycker du på avtryckaren efter att ha kontrollerat att uppladdningen är klar.
- Om kameran har ett AUTO-läge eller scenvalsläge hanteras det i den här bruksanvisningen som ett automatiskt program.
- Valt blyxtläge (automatisk blyxt (⚡ AUTO), upplättningsblyxt (⚡)) och inte-hel blyxt ((⚡)) beror på kameran. Mer information finns i bruksanvisningen till kameran.

Blyxtens räckvidd

Tryck ned avtryckaren halvvägs.

Blyxtens räckvidd för korrekt exponering visas på LCD-panelen. Kontrollera att motivet är inom denna räckvidd och ta därefter fotot.

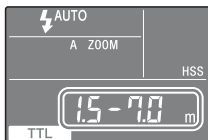

Räckvidden som kan visas på LCD-panelen ligger mellan 1,5 m och 28 m (0,7 m och 28 m för nedåttuds, se sid. 40). Om avståndet är bortom denna räckvidd, lyser ◀ eller ▶ på varje sida om blixstens räckvidd.



Korrekt exponering uppnås på mindre än 1,5 m.



Korrekt exponering uppnås mellan 1,5 m och 28 m eller mera.

- Blixstens räckvidd visas inte när studsblit uppåt används, med trådlös blit eller när kablar för fristående blit används.
- Vid fotografering under den lägre gränsen för blixstens räckvidd kan fotot överexponeras även om TEST-knappen blinkar grön eller så kan den undre delen av bilden bli mörk. Fotografera alltid inom den indikerade räckvidden.

Automatisk WB-justering med färgtemperaturinfo

Blixtaggregatet skickar färgtemperaturinfo till en α -kamera. Färgtemperaturen justeras automatiskt till standardvit av en α -kamera.

- Funktionen kan användas i TTL-blitläget tillsammans med kamerans snabbfäste.
- Den här funktionen kan inte användas vid fotografering med manuell blit.

Använda blix t vid varje inspelningsläge på kameran

I det här avsnittet förklaras hur blyxtaggregatet används i kamerans olika inspelningslägen.

Blyxtfotografering med bländarprioritet (A)

- 1 Välj läget A på kameran.
- 2 Tryck på MODE-knappen för att visa [⚡].
 - Upplättningsblyxt är vald.



- 3 Ställ in bländarvärdet och fokusera på motivet.
 - Minska bländaren (dvs. öka F-talet) för att minska blyxtens räckvidd och öppna bländaren (dvs. minska F-talet) för att öka blyxtens räckvidd.
 - Slutartiden ställs in automatiskt.
- 4 Tryck på avtryckaren när uppladdningen är klar.

Blixtfotografering med slutartidsprioritet (S)

- 1** Välj läget S på kameran.
- 2** Tryck på MODE-knappen för att visa [$\frac{1}{2}$].
 - Upplättningsblixt är vald.
- 3** Ställ in slutartiden och fokusera på motivet.
- 4** Tryck på avtryckaren när uppladdningen är klar.

Blixtfotografering med manuellt exponeringsläge (M)

- 1** Välj läget M på kameran.
- 2** Tryck på MODE-knappen för att visa [$\frac{1}{2}$].
 - Upplättningsblixt är vald.
- 3** Ställ in bländarvärdet och slutartiden och fokusera på motivet.
 - Minska bländaren (dvs. öka F-talet) för att minska blixstens räckvidd och öppna bländaren (dvs. minska F-talet) för att öka blixstens räckvidd.
- 4** Tryck på avtryckaren när uppladdningen är klar.

Testblix

Du kan testa blixten innan du tar bilden. Kontrollera blixtnivån med hjälp av en testblix och t.ex. en blixtmätare i manuellt blixtläge (M).

Tryck på TEST-knappen när TEST-knappen lyser gult.

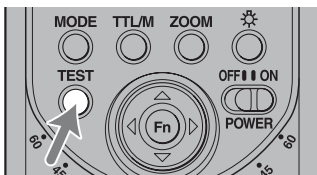

- Blixtnivån för testblixten beror på lys-inställningen (sid. 42). Blixten avfyras med en blixtnivå på 1/1 i TTL-läge.
- Du kan kontrollera skuggorna på motivet innan du tar foton med textblixtfunktionen (modelleringsblix). Blixten har två lägen för modelleringsblix, avfyrning av blix tre gånger och modelleringsblix där blixten avfyras upprepade gånger i fyra sekunder. Mer information om hur du ställer in textblixtläget finns i "Egna inställningar" (sid. 73).

TEST-knapp

TEST-knappen lyser i följande färger beroende på blixtaggregatets aktuella status.

- Gult: Blixten är redo
- Grönt: Korrekt exponering

Blixttäckning vid zoomning

Automatisk zoom

Blixtaggregatet ger automatiskt optimal blixttäckning (zoomtäckning) för brännvidderna 24 - 105 mm vid fotografering (automatisk zoom). I normalfallet behöver inte blixttäckningen ändras manuellt.

Automatisk zoom fungerar när [A ZOOM] visas på LCD-panelen. Zoomen visas inte på LCD-panelen när [A ZOOM] visas.

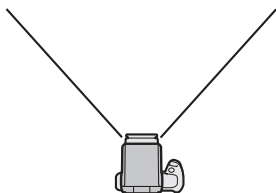

24 mm brännvidd



105 mm brännvidd

- När ett objektiv med en brännvidd på mindre än 24 mm och automatisk zoom används blinkar [WIDE] på LCD-panelen. I detta fall bör du använda den inbyggda vidvinkeladaptorn (sid. 33) för att undvika att bildens ytterkanter blir mörka.

Automatisk zoom, optimerad för kamerans bildstorlek

Om du använder en annan digital spegelreflexkamera från Sony än DSLR-A100 med det här blixtaggregatet, ställs optimal blixttäckning in efter kamerans bildstorlek (APS-C/35 mm-format).

Manuell zoom

Du kan ställa in blyttäckningen manuellt oberoende på brännvidden hos det objektiv som används (manuell zoom).

Tryck på ZOOM-knappen för att ställa in den blyttäckning som ska användas.

- Zoomens täckning ändras i följande ordning.
105 mm → 70 mm → 50 mm → 35 mm → 28 mm → 24 mm → A ZOOM
→ 105 mm → . . .



- När zoomen ställs in manuellt, visas [M ZOOM] ovanför zoomens täckning.

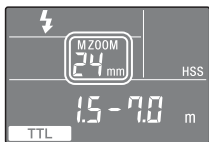

- Om blyttäckningen är inställd på ett mindre värde än brännvidden hos det objektiv som används blir bildens ytterkanter mörka.
- Blyttäckningen för manuell zoom på LCD-panelen är siktvinkeln för motsvarande brännvidd med 35 mm-format.

Inbyggd vidvinkeladapter (16 mm zoomvinkel)

Om du drar ut den inbyggda vidvinkeladaptern expanderas blyxttäckningen till en brännvidd på 16 mm.

Dra ut vidvinkeladaptern och placera den på framsidan av blyxtröret och tryck tillbaka studsskivan.

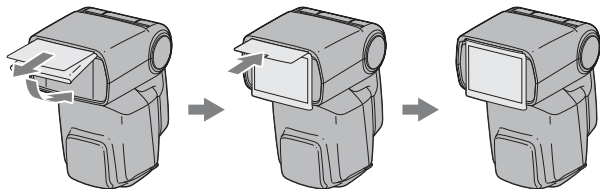

- [WIDE] visas på LCD-panelen.
- När du sätter tillbaka vidvinkeladaptern, trycker du in den helt.
- Dra inte hårt i vidvinkeladaptern. Det kan skada vidvinkeladaptern.
- När du tar bilder av ett plant motiv framifrån med en brännvidd på ungefär 16 mm är det möjligt att bildens ytterkanter blir något mörkare eftersom brännvidden är olika för skärmens mitt och dess ytterkanter.
- När du använder en vidvinkellins med en brännvidd under 16 mm är det möjligt att skärmens ytterkanter blir mörka.
- Brännvidden motsvarar brännvidden med 35-mm format.
- Det här blyxtaggregatet stöder inte siktinkeln för ett 16 mm F2.8 fiskögeobjektiv.
- Tryck tillbaka vidvinkeladaptern och studsskivan i blyxtens huvud när blyxten förvaras i den medföljande väskan.

Blixttäckning och brännvidd

Ju högre brännviddsvärde kamerans objektiv har, desto längre bort kan motivet som fotograferas befinna sig för att täcka hela bilden, men ytan som täcks blir mindre. På samma sätt innebär ett lägre brännviddsvärde att motiv kan fotograferas med en större täckning. Blixttäckningen är det område, uttryckt som en vinkel, där ljuset från blixten med angiven eller högre intensitet ger en jämn täckning. Därför är blixttäckningen vid fotografering beroende av brännvidden.

Eftersom blixttäckningen bestäms av brännvidden kan blixttäckningen uttryckas som ett brännviddsvärde.

Studsblit

Om det finns en vägg alldeles bakom motivet får du starka skuggor på väggen när du använder blixtaggregatet. Genom att rikta blixtaggregatet mot taket belyser du motivet med reflekterat ljus, vilket minskar intensiteten hos skuggorna och skapar ett mjukare ljus på skärmen.

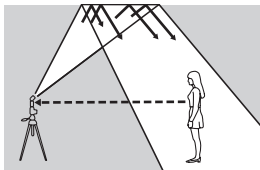

Studsblit



Normal blit

Vrid blyxtaggretaget uppåt, eller åt vänster eller höger, samtidigt som du håller kameran i ett fast grepp.

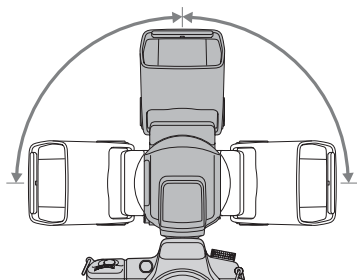
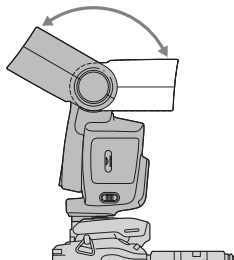

-  visas på LCD-panelen.

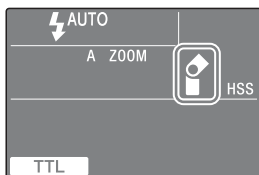

Blixten kan ställas in i följande vinklar.

- Uppåt: 45°, 60°, 75°, 90°, 120°, 150°
- Nedåt: 10° (se "Närbildsfotografering (studs nedåt)", sid. 40)
- Höger: 30°, 45°, 60°, 90°
- Vänster: 30°, 45°, 60°, 90°

- När blixten vrids uppåt visas inte blyxtens räckvidd på LCD-panelen. Även höghastighetssynkronisering (sid. 46) avbryts.
- När blixten vrids uppåt visas inte studsindikatorn.
- Använd ett vitt tak eller en vit vägg som blixten kan reflekteras mot. Det är möjligt att en färgad yta färgar ljuset. Du bör inte låta blixten reflekteras mot ett högt tak eller en glasyta.

Justera studsvinkeln

Om du samtidigt använder direktbelysning och reflekterat ljus från blixten, skapas en ojämn belysning. Fastställ studsvinkeln i relation till avståndet till den reflekterande ytan, avståndet från kameran till motivet, objektivet brännvidd osv.

Rätt

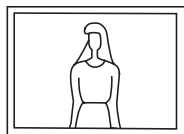
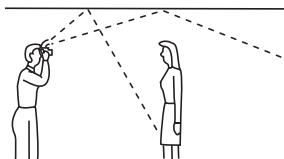

Fel

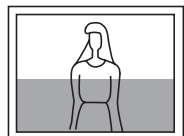
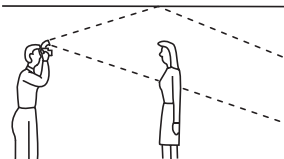

När blixten reflekteras uppåt

Bestäm vinkeln med hjälp av följande tabell.

Objektivets brännvidd	Studsinkel
Min. 70 mm	45°
28 - 70 mm	60°
Max. 28 mm	75°, 90°

Använda studsskivan

Med studsskivan skapas en högdager i motivets ögon och det gör att motivet uppfattas som mera levande.

- Studsskivan dras ut när vidvinkeladaptorn dras ut. Tryck tillbaka vidvinkeladaptorn.
- När du använder studsskivan ställer du in studsvinkeln på 90° uppåt.

Snabbinställning för studsblitx

Vid fotografering i porträttläge kan du ställa in samma studsblitx som används vid fotografering i landskapsläge och även använda kontrollpanelen åt rätt håll.

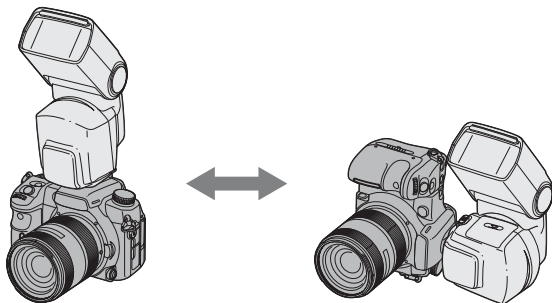

90° studsvinkel åt sidan

Om studsvinkeln är inställd på 90° åt sidan och 0° uppåt vid fotografering i porträttläge, kan den övre och undre delen av fotot bli mörkt. I detta fall använder du den inbyggda vidvinkeladaptorn eller så ställer du in studsvinkeln på 0° åt sidan.

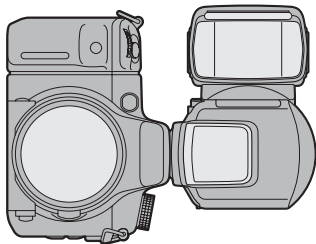

-  blinkar på LCD-panelen.
- Om blyxttäckning vid zoomning är inställd på [A ZOOM] och en studsvinkel på 90° åt sidan används, justeras automatiskt täckningen till vidvinkel. I detta fall är blyxtens räckvidd kortare än vid en studsvinkel på 0° åt sidan.

Närbildsfotografering (studs nedåt)

Vrid blixten något nedåt vid fotografering av motiv mellan 0,7 m och 1,5 m från kameran för att säkerställa korrekt belysning.

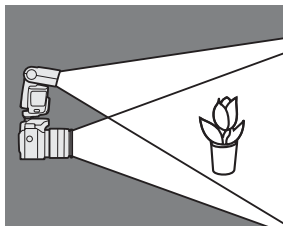

Vrid blixten nedåt medan du håller stadigt i kameran.

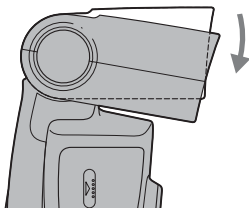

- Vridvinkeln är 10°.

-  visas på LCD-panelen.

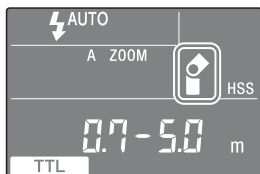

- Vid fotografering på ett avstånd närmare än 0,7 m, kan inte blixten belysa hela motivet och den nedre delen av bilden blir mörkare. Använd en fristående blyxt, dubbelblyxt för makro eller ringblyxt.
- Nedåtskuds kan endast användas när studsinkeln är inställd på 0° eller 90° åt sidan.
- Långa objektiv kan hindra ljuset från blixten.

Manuell blyxt (M)

Normal TTL-blyxtmätning justerar automatiskt blyxtens intensitet för att ge korrekt exponering av motivet. Manuell blyxt ger fast intensitet oberoende av motivets ljusstyrka och kamerans inställningar.

- Manuell blyxt kan bara användas när kameran är i M-läget. I andra lägen väljs TTL-mätning automatiskt.
- Eftersom manuell blyxt inte påverkas av motivets reflektionsförmåga är det här läget passande för motiv med extremt hög eller låg reflektion.

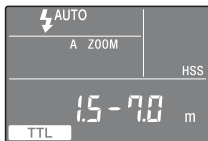

TTL-blyxtmätning

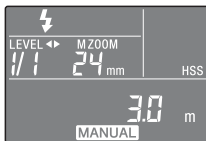

Manuell blyxtmätning

1 Välj läget M på kameran.

2 Tryck på TTL/M-knappen för att visa **MANUAL** på LCD-panelen.

- Lägena ändras i följande ordning.

TTL , **MANUAL** , **MULTI**

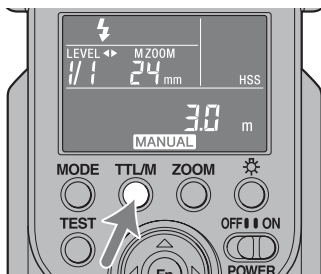

3 Tryck på knappen < eller > för att ställa in den blixtnivå som ska användas.

- Blixtnivån ändras i följande ordning.

1/1 → 1/2 → 1/4 → 1/8 → 1/16 → 1/32

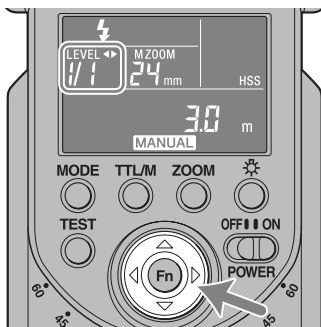

Fortsättning på nästa sida

- När avtryckaren trycks ned halvvägs, visas det avstånd som ger korrekt exponering på LCD-panelen.

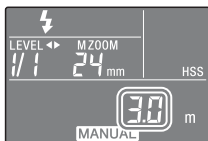

Korrekt exponering uppnås på mindre än 1,5 m.



Korrekt exponering fås på mer än 28 m.

- Vid manuell blyxtfotografering utlöses blixten med full nivå om blyxtnivån är inställd på 1/1. Intervallet för blyxtnivån (t.ex. 1/1 → 1/2) motsvarar intervallet för bländaröppningen (t.ex. F4 → 5.6).
- TEST-knappens kontrollindikering av blyxtintervall (blinkar grönt) fungerar inte efter att ett foto har tagits med manuell blyxt.
- Genom att använda egna inställningar kan du välja manuell blyxt utan att växla till M-läget på kameran (sid. 73).

TTL-blixt

Manuell blixt ger fast intensitet oberoende av motivets ljusstyrka och kamerans inställningar. TTL*-blixt mäter ljuset från motivet som reflekteras genom objektivet.

TTL-mätning har även en funktion för P-TTL-mätning som lägger till en förblixt till TTL-mätning och en funktion för ADI-mätning som lägger till avståndsinformation till P-TTL-mätningen.

I det här blixtaggregatet definieras all P-TTL- och ADI-mätning som TTL-blixtar och **TTL** visas på LCD-panelen.

*TTL = genom objektivet

- ADI-mätning är inte möjligt i kombination med ett objektiv med inbyggd avståndsmätare. Innan du använder funktionen för ADI-mätning ska du, i specifikationerna i bruksanvisningen till objektivet, kontrollera om det finns en inbyggd avståndsmätare.

Höghastighetssynkronisering (HSS)



Höghastighetssynkronisering



Normal blixt

Höghastighetssynkronisering eliminerar de begränsningar som finns för blixtsynkroniseringstiden och gör att blixten kan användas för kamerans alla slutartider. Det utökade intervallet för bländaröppningen ger möjlighet till blyxtfotografering med stor bländaröppning, så att bakgrunden kommer ur fokus och huvudmotivet framhävs. Även vid fotografering med ett högt F-tal i kameraläget A eller M, med mycket ljus bakgrund som i normalfallet skulle ge ett överexponerat foto, kan du justera exponeringen genom att använda höghastighetslutaren.

Mer information om hur du ställer in funktionen HSS finns i "Egna inställningar" (sid. 73).

Blixtsynkroniseringstid

Blyxtfotografering är i allmänhet förknippad med en minsta slutartid som kallas blixtsynkroniseringstiden. Den här begränsningen gäller inte kameror som tillverkats för fotografering med höghastighetssynkronisering (HSS) eftersom de tillåter blyxtfotografering med kamerans kortaste slutartider.

Multipel blix (MULTI)

Blixten avfyras ett antal gånger medan slutaren är öppen (multipel blix). Med multipel blix kan motivets rörelse fångas i ett fotografi för senare analys.

- Kameran måste ställas i M-läge för fotografering med multipel blix.

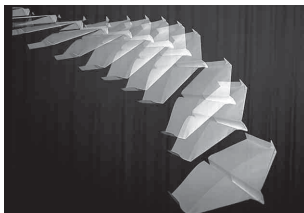

- 1 Ställ kameran i M-läget.
- 2 Tryck på TTL/M-knappen för att visa **MULTI** på LCD-panelen.

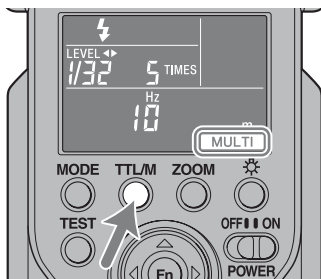

3 Tryck på Fn-knappen så att [TIMES] blinkar.

- Det aktuella antalet gånger som blixten ska avfyras vid fotografering med multipel blyxt visas på LCD-panelen.

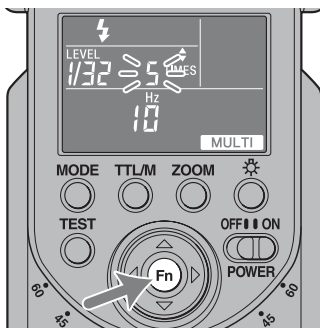

4 Tryck på knappen Δ eller ∇ för att välja antalet gånger som blixten ska avfyras.

- Du kan välja mellan följande antal gånger som blixten ska avfyras.
--, 100, 90, 80, 70, 60, 50, 45, 40, 35, 30, 25, 20, 15, 10, 9, 8, 7, 6, 5, 4, 3, 2
- Håll knappen Δ eller ∇ nedtryckt för att upprepade gånger ändra antalet.
- Om du väljer "--" fortsätter blixten att avfyra med det inställda antalet medan slutaren är öppen.

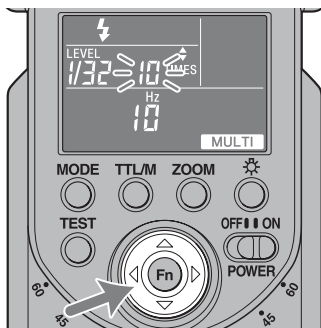

5 Tryck på Fn-knappen så att [Hz] blinkar.

- Den aktuella blixtfrekvensen (blixtar per sekund) för multipel blyxt visas på LCD-panelen.

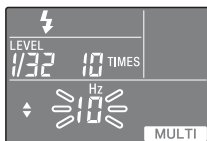

6 Tryck på knappen Δ eller ∇ för att välja blixtfrekvensen.

- Du kan välja mellan följande blixtfrekvenser.
100, 90, 80, 70, 60, 50, 40, 30, 20, 10, 9, 8, 7, 6, 5, 4, 3, 2, 1
- Håll knappen Δ eller ∇ nedtryckt för att upprepade gånger ändra antalet.

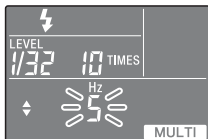

7 Tryck på Fn-knappen så att indikatorn för blixtnivå blinkar.

- Aktuell blixtnivå visas.

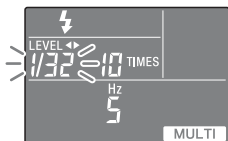

8 Tryck på knappen \triangleleft eller \triangleright för att ställa in den blixtnivå som ska användas.

- Du kan välja mellan följande blixtnivåer.
1/8, 1/16, 1/32

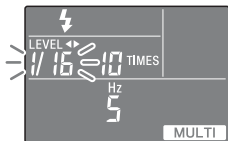

9 Tryck på Fn-knappen.

10 Ställ in slutartiden och bländaren.

- Slutartiden beräknas på följande sätt för att passa den valda blixtfrekvensen och antalet blixtar.

$\text{Antal blixtar (TIME)} \div \text{Blixtfrekvens (Hz)} = \text{Slutartid}$

Om t.ex. tio blixtar och 5 Hz väljs, $10 \div 5 = 2$, krävs en slutartid som är längre än två sekunder.

11 När blixten är fulladdad trycker du ned avtryckaren för att ta bilden.

- Avståndet där korrekt exponering uppnås med en enda avfyring av blixten visas på LCD-panelen.
- Du rekommenderas att använda ett stativ för att förhindra skakningar vid fotografering med multipel blixt.
- Testblixten avfyras med den valda frekvensen/antalet/nivån medan du håller ned TEST-knappen om [TEST1] har valts i egna inställningar. När [TEST3] eller [TESTM] har valts avfyras blixten tre gånger eller så har fyrasekunders modelleringsblixten prioritet.
- Med egna inställningar kan kameran ställas in för fotografering med multipel blixt utan att M-läget väljs (sid. 73).

Maximalt antal kontinuerliga blixtar

Det maximala antalet kontinuerliga blixtar under fotografering med multipel blyxt begränsas av batteriets laddning. Använd följande värden som riktlinje.

Med alkaliska batterier

Blyxtnivå	Blyxtfrekvens (Hz)																			
	100	90	80	70	60	50	40	30	20	10	9	8	7	6	5	4	3	2	1	
1/8	4	4	4	4	4	4	4	4	4	4	5	5	6	6	6	7	8	10	14	14
1/16	8	8	8	8	8	8	8	8	8	10	15	15	15	20	20	20	35	40	100	100
1/32	14	14	14	14	14	18	18	20	20	25	35	35	40	50	50	50	50	100	100*	100*

*100 innebär mer än 100.

Med nickelmetallhydridbatterier (när du använder 2500 mAh)

Blyxtnivå	Blyxtfrekvens (Hz)																			
	100	90	80	70	60	50	40	30	20	10	9	8	7	6	5	4	3	2	1	
1/8	4	4	4	4	4	4	5	5	5	7	7	7	7	10	10	15	20	50	100	100
1/16	8	8	8	8	8	9	10	10	10	15	15	15	20	20	30	50	100	100*	100*	100*
1/32	15	17	17	17	18	18	18	20	25	50	60	70	70	70	70	100*	100*	100*	100*	100*

*100 innebär mer än 100.

- Maximala antalet blixtar varierar med typen av batteri och dess skick. Om External Battery Adaptor (extern batteriadapter) FA-EB1AM (tillval) används ökar det maximala antalet blixtar över de angivna värdena ovan.

Läge för trådlös blix (WL)

Fotografier som tas med blixtaggregatet monterat på kameran blir ofta platta, som i foto ①. I sådana fall kan du ta loss blixtaggregatet från kameran och placera det så att bilden blir mer tredimensionell, som i foto ②. Och, genom att använda 2 eller flera blixtaggregat kan du skapa mera detaljerade ljusförhållande som visas i foto ③.

När du tar den här typen av foton med en spegelreflexkamera är kamera och blixtaggregatet oftast anslutna till varandra via en kabel. Den här blixten eliminerar behovet av kablar för signalöverföring till blixtaggregatet genom att den använder ljuset från själva blixten som signal. Korrekt exponering ställs in automatiskt i kameran.



Normal blix



Trådlös blix



Trådlös blix
(Läge för styrning med belysningsförhållande)

Räckvidd för den trådlösa blixten

Den trådlösa blixten använder en ljussignal från blixten som impuls för att utlösa blixten i det fristående blyxtaggregatet. Följ nedanstående anvisningar när du ställer upp kameran, blixten och motivet.

- Fotografering i mörker inomhus.
- Om du vrider blixtröret när du använder funktionen för studsblilt (sid. 35), så att mottagaren för de trådlösa styrsignalerna riktas mot kameran, kan blixten lättare ta emot signalerna från kameran.
- Placera den fristående blixten inom det grå området på följande bild.

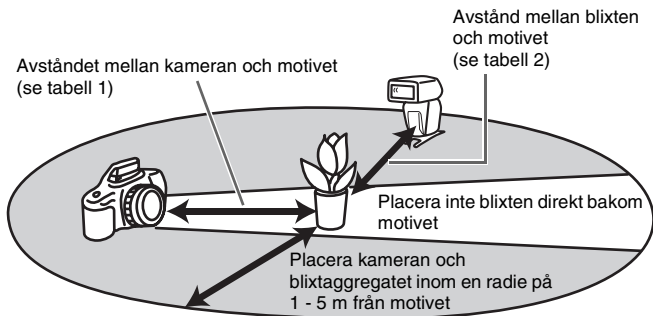

Avstånd för kamera-HVL-F58AM-motiv

	Avstånd för kamera-motiv (tabell 1)	Avstånd för HVL-F58AM - motiv (tabell 2)				
		Annat än HSS	HSS			
Slutartid	Alla slutartider	Synkroniserings-hastighet eller långsammare	1/250 s	1/500 s	1/1000 s	1/2000 s
Bländare			1 - 3,5	1 - 2,5	1 - 1,7	1 - 1,2
2,8	1,4 - 5	1,4 - 5	1 - 3,5	1 - 2,5	1 - 1,7	1 - 1,2
4	1 - 5	1 - 5	1 - 2,5	1 - 1,7	1 - 1,2	–
5,6	1 - 5	1 - 5	1 - 1,7	1 - 1,2	–	–

Enheter: m

- Avståndet i tabellen ovan förutsätter att ISO 100 används. Om ISO 400 används måste avståndet multipliceras med en faktor på två (förutsatt en gräns på 5 m).
- Blixtens räckvidd visas inte på LCD-panelen när en trådlös blixt används.

Om användning av trådlös blixt

- Du kan inte använda en blixtmätare eller färgmätare i läget för trådlös blixt eftersom en förblixt avfyras.
- Testblixt för trådlös blixt finns i det aktuella testblixtläget. Blixten avfyras en gång med [TEST1] och tre gånger med [TEST3]. Blixten avfyras kontinuerligt i fyra sekunder med [TESTM]. Information om testblixt finns i "Egna inställningar" (sid. 73).
- Zoomläget för HVL-F58AM är automatiskt inställt på 24 mm. Det är inte lämpligt att använda ett annat zoomläge än 24 mm.
- I läget med trådlös blixt, avbryts ADI-mätning och P-TTL-blixtmätning används automatiskt (sid. 42).
- Det går inte att använda multipel blixt.
- Om en annan trådlös blixt används i närheten kan du ändra kanalen i de egna inställningarna så att blixtaggregaten inte stör varandra (sid. 73).
- När du fotograferar med en trådlös blixt kan det i sällsynta fall hända att blixtaggregatet utlöses av misstag på grund av statisk elektricitet i omgivningen eller elektromagnetiska störningar.
Om blixten inte används väljer du [] med MODE-knappen.

- Blixtaggregatet kan i sällsynta fall ge felaktigt ljus på grund av att signalljuset inte når motivet m.m. beroende på i vilken position den trådlösa blixten installerades. I detta fall kan du förhindra felaktig belysning genom att ändra installationspositionen för den trådlösa blixten eller ändra inställningen för den trådlösa kanalen i egna inställningar (sid. 73).

Öppna och stänga ministället

- Ministället kan fällas ihop och måste öppnas när det ska användas.



Sätta fast och ta bort ministället

- Använd det medföljande ministället när du använder blixtaggregatet fristående.

Sätta fast

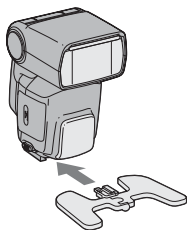

Ta bort

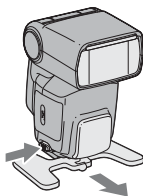

- Du kan sätta fast blixtaggregatet på ett stativ genom att använda hålen för ett stativfäste på ministället. Använd ett stativ med en skruv som är kortare 5,5 mm. Stativ med skruvar som är längre än 5,5 mm inte kan hålla ministället stadigt och det kan då skadas.

- Om ministällets delar separeras, fäster du den ena delen i den andra enligt bilden.

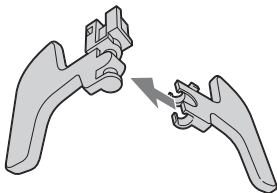

Fotografering med trådlös blyxt som kan utföras med det här blyxtaggregatet

Följande metoder för fotografering med trådlös blyxt kan användas med detta blyxtaggregat.

[1] Fotografering med trådlös blyxt när kameran har en inbyggd blyxt. Genom att använda kamerans inbyggda blyxt som styrenhet, kan detta blyxtaggregat avfyras som en fristående blyxt.

[2] Fotografering med trådlös blyxt när kameran inte har en inbyggd blyxt (utan styrning med belysningsförhållande)

Även om kameran inte har en inbyggd blyxt kan du fotografera med trådlös blyxt genom att använda detta blyxtaggregat som en styrenhet och använda det andra blyxtaggregatet som en fristående blyxt.

[3] Fotografering med trådlös blyxt med styrning med belysningsförhållande

Du kan fotografera med trådlös blyxt medan du styr belysningsförhållandet för en uppsättning blyxtaggregat genom att använda detta blyxtaggregat som styrenhet.

- (1) Om du använder HVL-F58AM/HVL-F42AM som fristående blyxt kan du styra belysningsförhållandet för upp till 3 uppsättningar ([CTRL], [RMT], [RMT2]). Den här funktionen kan användas med DSLR-A900/A700.
- (2) Om du använder HVL-F56AM/HVL-F36AM som fristående blyxt kan du styra belysningsförhållandet för 2 uppsättningar ([CTRL], [RMT]). Den här funktionen kan användas med DSLR-A900.

- Information finns under ”Kombination av kamera, fristående blyxt och styrenhet”.
- Du kan använda flera fristående blyxtaggregat samtidigt.
- Den fristående blyxten avfyras med blyxtnivån som ställts in i varje blyxt när den externa blyxten är i MANUAL-läget.
- I denna handbok avser ”styrenhet” det blyxtaggregat som sitter på kameran och ”fristående blyxt” avser det blyxtaggregat som används på avstånd från kameran.

Kombination av kamera, fristående blyxt och styrenhet

Typer		Kamera ^{*1}	Fristående blyxt ^{*1}	Styrenhet ^{*2}
[1]Med inbyggd blyxt		Sonys digitala spegelreflexkameror med inbyggd blyxt	HVL-F58AM/HVL-F42AM/HVL-F56AM/HVL-F36AM	Inbyggd blyxt i kameror
[2]Utan inbyggd blyxt		Kameror utan inbyggd blyxt DSLR-A900	HVL-F58AM ^{*3} /HVL-F42AM	HVL-F58AM: [CTRL1]-läge ^{*4}
			HVL-F58AM/HVL-F42AM/HVL-F56AM/HVL-F36AM	HVL-F58AM: [CTRL2]-läge ^{*4*5}
[3]Styrning med belysningsförhållande	[3]-(1) Styra upp till 3 grupper	DSLR-A700/ DSLR-A900	HVL-F58AM /HVL-F42AM ^{*6}	HVL-F58AM: [CTRL1]-läge ^{*4}
	[3]-(2) Styra 2 grupper	DSLR-A900	HVL-F58AM/HVL-F42AM/HVL-F56AM/ HVL-F36AM	HVL-F58AM: [CTRL2]-läge ^{*4*5}

^{*1} Mer information om kameror och blyxtaggregat som inte finns med ovan finns i bruksanvisningen som medföljer varje produkt.

^{*2} När DSLR-A100/A200/A300/A350 används kan inte detta blyxtaggregat ställas in som styrenhet. Om blyxtaggregatet redan är inställt på läget för styrenhet, avbryts inställningen automatiskt. För övriga kameror hänvisas till bruksanvisningen som medföljer respektive kamera.

^{*3} Ställ in läget för trådlös styrning/fjärläget på [RMT].

^{*4} Detta blyxtaggregat har två lägen för trådlös styrning, [CTRL1] och [CTRL2]. Indikatorn för trådlös styrning på LCD-panelen visas enligt följande.

[CTRL1]-läge: [CTRL+]

Om HVL-F58AM/HVL-F42AM används som fristående blyxt väljer du detta läge.

[CTRL2]-läge: [CTRL]

Om HVL-F56AM/HVL-F36AM används som fristående blyxt väljer du detta läge.

Om du ändrar styrläget ställer du in [C03] i egna inställningar (sid. 73).

- *5 Om du använder DSLR-A700 kan inte detta blytaggregat ställas in på [CTRL](CTRL2). Om blytaggregatet redan är inställt på [CTRL], avbryts inställningen automatiskt. För övriga kameror hänvisas till bruksanvisningen som medföljer respektive kamera.
- *6 När HVL-F42AM används som en fristående blyxt och ingår i [RMT]-gruppen.

[1] Fotografering med trådlös blyxt med kamerans inbyggda blyxt

Använd endast ett fristående blyxtaggregat som använder ljuset från den inbyggda blyxten som signal.



1 Sätt fast blyxtaggregatet på kameran och slå på strömmen till blyxtaggregatet och kameran.

2 Ställ in kameran på trådlös blyxt.

- Inställningsmetoden varierar mellan olika kameror. Mer information finns i bruksanvisningen till kameran.
- När kameran är inställd på trådlöst läge ställs även blyxten automatiskt in på trådlöst läge och WL visas på LCD-panelen. Informationen om blyxtkanal överförs till kameran.
- Blyxtnivån kan ändras även för det trådlösa blyxtläget. Mer information finns på sid. 73.

3 Ta bort blyxtaggregatet från kameran och skjut ut den inbyggda blyxten.

4 Ställ upp kameran och blyxtaggregatet.

- Ställ upp kameran och blyxtaggregatet på en mörk plats, t.ex. inomhus.
- Mer information finns på sid. 54.

5 Se till att den inbyggda blixten och blyxtaggregatet är fulladdade.

- ”⚡” lyser i sökaren när den inbyggda blixten är fulladdad.
- När blyxtaggregatet är fulladdat i det trådlösa läget blinkar AF-belysningen på framsidan och TEST-knappen lyser gult.

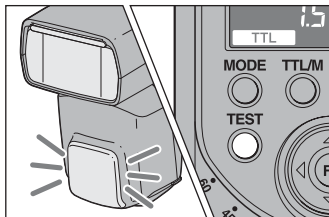

6 Använd testblitzen för att kontrollera blixten.

- Kontrollera att det trådlösa fjärrläget för blyxtaggregatet är inställt på [RMT] eller [RMT2].
- Vid fotografering med trådlös blyxt varierar testblyxtmetoden beroende på kameran som används. Mer information finns i kamerans bruksanvisning.
- Om testblitzen inte fungerar ändrar du kamerans, blyxtens och motivets placering eller så riktar du mottagaren av de trådlösa kontrollsignalerna mot kameran.

7 Kontrollera igen att den inbyggda blixten och blyxtaggregatet är fulladdade och ta fotot genom att trycka på avtryckaren.

Ställa in trådlös blyxt endast för blyxt

När du har utfört inställningarna för trådlös blyxt i steg [1] och fortsätter att använda samma kombination av kamera och blyxt, utan att ändra den trådlösa kanalen, kan du även ställa in blyxten och kameran var för sig på trådlöst läge.

Kamerainställning:

Ställ in kameran på läge för trådlös blyxt.

Mer information finns i den bruksanvisning som följde med kameran.

Inställning av blyxt:

1 Tryck på TTL/M-knappen för att visa **TTL** eller **MANUAL**.

- Om du väljer **MANUAL** avfyras blyxtaggregatet med blyxtnivån som ställs in.

2 Tryck flera gånger på MODE-knappen för att visa [⚡WL].

3 Tryck på Fn-knappen.

4 Tryck på knappen ◀ eller ▶ så att [RMT] eller [RMT2] blinkar.

5 Tryck på Fn-knappen.

- Se till att den fristående blyxtens trådlösa kanal är inställd på samma kanal som styrenheten. Mer information om hur du ställer in trådlös kanal finns i ”Egna inställningar” (sid. 73).

[2] Fotografering med trådlös blyxt utan kamerans inbyggda blyxt

Du kan ta ett foto med trådlös blyxt genom att använda två blyxtaggregat, en som en styrenhet och den andra som en fristående blyxt, även om kameran inte har en inbyggd blyxt.

Detta blyxtaggregat måste användas som styrenhet.

Detta blyxtaggregat



Fristående blyxt

- 1 Ställ in kameran, blyxten (styrenhet), blyxten (fristående blyxt) på trådlöst läge.

Kamerainställning:

Ställ in kameran på trådlös blyxt.

Mer information finns i den bruksanvisning som följde med kameran.

Inställning för styrenhet:

- 1 Tryck flera gånger på MODE-knappen för att visa [⚡WL].
- 2 Tryck på Fn-knappen.
- 3 Tryck på knappen ◀ eller ▶ så att [CTRL] blinkar.
- 4 Tryck på Fn-knappen.

5 Tryck på knappen ◀ eller ▶ så att RATIO [OFF] blinkar.

6 Tryck på Fn-knappen.

- [CTRL+] eller [CTRL] visas.

Inställning för fristående blix:

Ställ in trådlös blix medan blixtaggregatet är anslutet till kameran och ta därefter bort det från kameran. Mer information finns i den bruksanvisning som följde med den externa blixen. När HVL-F58AM används som fristående blix, se sid. 62, ställer du in fjärrläget på [RMT].

2 Anslut styrenheten till kameran och slå på kameran, styrenheten och den fristående blixen.

3 Ställ upp kameran med styrenheten och den fristående blixen.

- Mer information finns på sid. 54.

4 Se till att styrenheten och blixtaggregatet är fulladdade.

- När blixtaggregatet är fulladdat i det trådlösa läget blinkar AF-belysningen på framsidan och TEST-knappen lyser gult.

5 Använd testblixen för att kontrollera blixen.

- Testblixmetoden varierar mellan olika kameror. Mer information finns i bruksanvisningen till kameran.
- Om testblixen inte fungerar ändrar du kamerans, blixens och motivets placering eller så riktar du mottagaren av de trådlösa kontrollsignalerna mot kameran. Se dessutom till att den fristående blixens trådlösa kanal är inställd på samma kanal som styrenheten.

6 Kontrollera igen att styrenheten och blyxtaggregatet är fulladdade och ta fotot genom att trycka på avtryckaren.

- Även om RATIO är inställt på [OFF], avfyras styrenheten för att sända en signal.

[3] Fotografering med trådlös blyxt med styrning med belysningsförhållande

Du kan fotografera med trådlös blyxt medan du styr belysningsförhållandet för styrenheten och 2 grupper av fristående blyxtaggregat (RMT, RMT2).

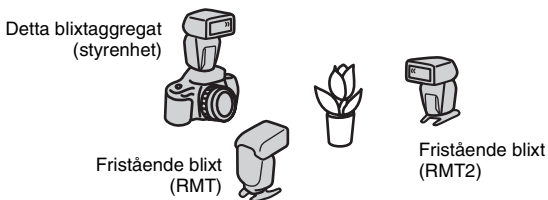

- Alla kombination av HVL-F58AM/HVL-F42AM/HVL-F56AM/HVL-F36AM kan användas i en grupp med [RMT]. För [RMT2] kan endast en HVL-F58AM som är inställd på [CTRL1] användas i en grupp.
- Om HVL-F56AM/HVL-F36AM används som fristående blyxt ställer du in styrenhetens läge på [CTRL2]. I läget [CTRL2] kan du styra belysningsförhållandet för endast 2 grupper. Mer information om hur du ställer in styrläget finns i "Egna inställningar" (sid. 73).
- Totala blyxtnivån visas med visningen av blyxtens räckvidd/multipel blyxtfrekvens/ blyxtvärde på LCD-panelen för fotografering med trådlös blyxt med styrning med belysningsförhållande.

T.ex.)

När visningen är [4:2:1], avfyras blyxten för varje grupp med blyxtnivån 4/7, 2/7 och 1/7 av totala blyxtnivån.



1 Ställ in kameran, blixten (styrenhet) och blixten (fristående blyxt) på trådlöst läge.

Kamerainställning:

Ställ in kameran på trådlös blyxt.

Mer information finns i den bruksanvisning som följde med kameran.

Inställning för styrenhet:

- 1 Tryck flera gånger på **MODE**-knappen för att visa [⚡WL].
- 2 Tryck på **Fn**-knappen.
- 3 Tryck på knappen ◀ eller ▶ så att [CTRL] blinkar.
- 4 Tryck på **Fn**-knappen.
- 5 Tryck på knappen ◀ eller ▶ så att **RATIO [ON]** blinkar.
- 6 Tryck på **Fn**-knappen.
- 7 Tryck på knappen △ eller ▽ för att välja **belysningsförhållandet**.
 - Belysningsförhållandet kan ställas in på följande värden.
1, 2, 4, 8, 16, --*
* Blyxtaggregatet kan inte avfyra om belysningsförhållandet är inställt på [--].
- 8 Tryck på knappen ◀ eller ▶ för att välja **belysningsförhållandet för styrenheten och de fristående blyxtaggregaten (RMT, RMT2)**.
 - Ställ in blyxtnivån på [--] på blyxtaggregatet när det finns en fristående blyxt (RMT/RMT) som du inte vill avfyra när du använder blyxtaggregatet med styrenheten efter att du ställt in blyxtaggregatet på [CTRL1].

9 Tryck på Fn-knappen.

10 Tryck på TTL/M-knappen för att visa **TTL**.

- Om **MANUAL** är valt används manuell blixst med styrning med belysningsförhållande.

Inställning för fristående blixst:

Ställ in trådlös blixst medan blixstaggatet är anslutet till kameran och ta därefter bort det från kameran. Mer information finns i den bruksanvisning som följer med den externa blixsten. Om HVL-F58AM används som fristående blixst se sid. 62.

2 Anslut styrenheten till kameran och slå på kameran, styrenheten och den fristående blixsten.

3 Ställ upp kameran med styrenheten och den fristående blixsten.

- Mer information finns på sid. 54.

4 Se till att styrenheten och blixstaggatet är fulladdade.

- När blixstaggatet är fulladdat i det trådlösa läget blinkar AF-belysningen på framsidan och TEST-knappen lyser gult.

5 Använd testblixsten för att kontrollera blixsten.

- Testblixstmetoden varierar mellan olika kameror. Mer information finns i kamerans bruksanvisning.
- Om testblixsten inte fungerar ändrar du kamerans, blixstens och motivets placering eller så riktar du mottagaren av de trådlösa kontrollsignalerna mot kameran. Se dessutom till att den fristående blixstens trådlösa kanal är inställd på samma kanal som styrenheten.

6 Kontrollera igen att styrenheten och blixstaggatet är fulladdade och ta fotot genom att trycka på avtryckaren.

Ansluta kameran och blixten via kabel

Med blytkablarna FA-CC1AM (tillval) går det att fotografera med blytaggregat som är fristående från kameran. Upp till fyra blytaggregat kan anslutas tillsammans. Att kunna fotografera utan att behöva tänka på blytaggregatets placering ger betydligt större frihet att variera skuggeffekterna på motivet.

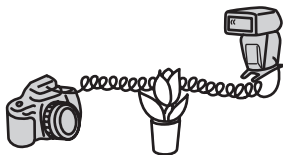

- Blytaggregat med tillbehörsanslutningar kan anslutas direkt.

1 Ta bort kontaktskyddet.

2 Anslut kabeln till tillbehörsanslutningen.

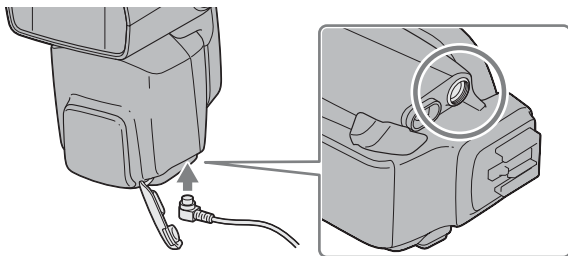

- I det här läget avbryts ADI-mätning och TTL-förblixtmätning används automatiskt (sid. 42).
- Höghastighetssynkronisering i P-läget kan inte användas när blixten är ansluten med blixtkabeln FA-CC1AM (tillval).
- Alla blixtaggregat har samma blixtnivå i blixtläget TTL.
- Vid fotografering med en blixtkabel, avbryts automatiskt läget för trådlös styrning och du kan inte använda blyxt med styrning med belysningsförhållande vid fotografering.

Använda extern batteriadapter

Du kan använda External Battery Adaptor (extern batteriadapter) FA-EB1AM (tillval) för extern strömförsörjning.

- 1 Ta bort kontaktskyddet.**
- 2 Anslut anslutningskabeln till kontakten för extern strömförsörjning.**

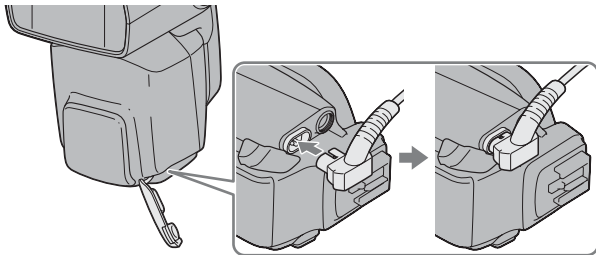

- Använd en extern batteriadapter eller kabel till detta blixtaggregat för extern strömförsörjning eller tillbehörsanslutningar.

AF-belysning

När du trycker ned avtryckaren halvvägs för automatisk fokus i svag belysning eller när motivets kontrast är låg tänds den röda lampan på framsidan. Det här är AF-belysningen som används som en hjälpbelysning för automatisk fokusering.

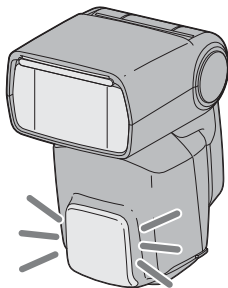

- AF-belysningen fungerar även om [⚡] visas på LCD-panelen.
- Kamerans AF-belysning fungerar inte när blixstens AF-belysning används.
- AF-belysningen används inte när kontinuerlig AF används i fokusläge (vid kontinuerlig fokusering på ett rörligt motiv).
- AF-belysningen kanske inte fungerar om kameraobjektivets brännvidd överstiger 300 mm. Blixtaggregatet kan inte användas om du tar bort den från kameran.

Återställa inställningarna till de ursprungliga värdena

Tryck samtidigt på och håll knapparna MODE och TTL/M i tre sekunder.

De flesta blyxtfunktioner återställs till sina ursprungliga inställningar.

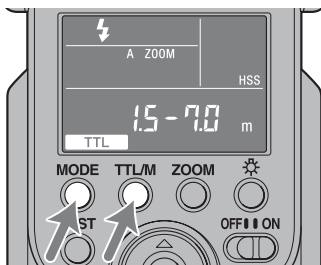

Alternativ	Ursprungliga inställningar	Sid.
Blix på/av	På (⚡ Auto eller ⚡)	21
Blyxttäckning (zoom)	Automatisk zoom (105 mm)	31
Blyxtläge (TTL/M/MULTI)	TTL	42, 47
Trådlös blyxt (WL)	RMT	53
Belysningsförhållande	1:1:1	65
Blyxtnivå för TTL/M (LEVEL)	1/1	42, 47
Blyxtnivå för multipel blyxtar (LEVEL)	1/32	47
Frekvens för multipel blyxtar (Hz)	5	47
Repetitioner för multipel blyxtar (TIMES)	10	47

Egna inställningar har inte återställts.

Egna inställningar

De olika blyxtinställningarna kan ändras om du vill.

Följande åtta alternativ kan ändras.

- HSS-inställning (på/av)
- Inställning av kanal för trådlös signal (kanal 1 till 4)
- Lägesinställning för trådlös styrning (1/2)
- Inspelningsläge där manuell blyxt eller multipel blyxt kan ställas in (endast M-läge/alla lägen)
- Inställning för testblyxt (en gång/3 gånger/4 sekunder)
- Tid för batterisparfunktion (30 sekunder/3 minuter/30 minuter/ingen automatisk avstängning)
- Tid för batterisparfunktion när du använder en trådlös blyxt (60 minuter/ingen automatisk avstängning)
- Enhet för blyxtens räckvidd (m/ft)

Så här gör du egna inställningar

Egna inställningar ändras på följande sätt.

1 Tryck på Fn-knappen i tre sekunder när POWER-omkopplaren står på ON.

- Det första alternativet (HSS-inställning) visas.

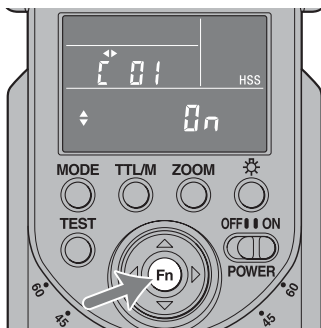

Fortsättning på nästa sida

2 Tryck på knappen ◀ eller ▶ för att välja alternativet.

Mer information om de olika inställningarna finns i ”Ändra egna inställningar” (sid. 77).

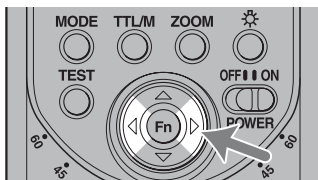

3 Tryck på Fn-knappen för att avsluta egna inställningar.

- LCD-panelen återgår till den ursprungliga visningen.
- När en annan inställning än den ursprungliga inställningen är vald i C03, C04, C06 eller C07, finns **C** kvar på LCD-panelen.
- De valda inställningarna finns kvar även när du slår av strömmen till blyttaggregatet eller tar ur batteriet.

Välj med knappen Δ eller ∇

C01. HSS-inställning



på



av

C02. Inställning av kanal för trådlös signal



Kanal 1



Kanal 2

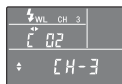

Kanal 3

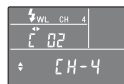

Kanal 4

C03. Lägesinställning för trådlös styrning



Styrenhet 1



Styrenhet 2

C04. Inspelningsläge där manuell blix eller multipel blix kan ställas in



endast M-läge



Alla lägen

Välj med knappen Δ eller ∇

Tillämpningar

Fortsättning på nästa sida

Välj med knappen Δ eller ∇

Välj med knappen Δ eller ∇

C05. Inställning för testblix



En gång



Tre gånger



4 sekunder

C06. Tid för batterisparfunktion



30 sekunder

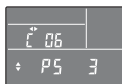

3 minuter

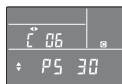

30 minuter

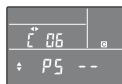

ingen

C07. Tid för batterisparfunktion när du använder en trådlös blix



60 minuter



ingen

C08. Enhet för blixrens räckvidd



m

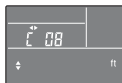

ft

Ändra egna inställningar

Här nedan beskrivs hur du ändrar varje inställning som kan göras i egna inställningar.

Ställa in höghastighetssynkroniseringen (C01)

Du kan ställa in höghastighetssynkroniseringen.

Tryck på knappen Δ eller ∇ för att välja [ON].

- Visningen växlar mellan [ON] och [OFF].
- Blixtaggregatet ställs automatiskt in på höghastighetssynkronisering när slutartiden ställs in på ett högre värde än blixtsynkroniseringstiden. Blixtsynkroniseringstiden kan variera mellan olika kameror. Uppgift om blixtsynkroniseringstiden finns i bruksanvisningen som medföljde kameran.
- Miljöer med bra ljus rekommenderas för fotografering.
- Höghastighetssynkronisering kan inte användas samtidigt som studsblit.
- Att använda en blixtmätare eller färgmätare med höghastighetssynkronisering rekommenderas inte eftersom det påverkar exponeringen och färgen negativt.
- Blixtens räckvidd blir mindre än vid normal blixtfotografering när höghastighetssynkronisering används. Kontrollera att motivet befinner sig inom blixtens räckvidd.
- Du kan även använda höghastighetssynkronisering när du fotograferar med trådlös blit.
- Om du väljer [OFF] avbryts höghastighetssynkroniseringen. När höghastighetssynkroniseringen avbryts kan slutartiden inte ställas in på ett högre värde än synkroniseringstiden.

Ändra kanalinställningen för den trådlösa blixten (C02)

Du kan ändra kanalen för trådlösa signaler för att förhindra störningar om en annan blit används i närheten.

Tryck på knappen Δ eller ∇ för att välja önskad inställning.

- Visningen ändras i följande ordning.
[CH-1] \leftrightarrow [CH-2] \leftrightarrow [CH-3] \leftrightarrow [CH-4] \leftrightarrow . . .
- Sätt fast blixtaggregatet på kameran och tryck ned avtryckaren halvvägs efter att kanalen har ändrats.

Välja läget för trådlös styrning (C03)

Du kan ändra läget för trådlös styrning. Detta blyxtaggregat har två lägen för styrning, [CTRL1] och [CTRL2]. Indikatoren för trådlös styrning på LCD-panelen visas enligt följande.

[CTRL1]-läge: [CTRL+]

Om HVL-F58AM/HVL-F42AM används som fristående blyxt väljer du detta läge.

[CTRL2]-läge: [CTRL]

Om HVL-F56AM/HVL-F36AM används som fristående blyxt väljer du detta läge.

Tryck på knappen Δ eller ∇ för att läget för trådlös styrning.

- Visningen växlar mellan [CTRL1] och [CTRL2].

Ändra inspelningsläget där det manuella blyxtläget (M) och läget för multipel blyxt kan användas (C04)

Du kan ändra inspelningsläget där det manuella blyxtläget (M) och läget för multipel blyxt kan användas.

Tryck på knappen Δ eller ∇ för att välja inspelningsläget där det manuella blyxtläget och läget för multipel blyxt kan användas.

- Visningen ändras enligt följande.
 - M: (motsvarar endast M-läget i kameran)
 - PASM: (motsvarar alla lägen i kameran)
- Om [PASM] väljs kan manuell blyxtfotografering och fotografering med multipel blyxt användas i alla inspelningslägen i kameran. M-läget rekommenderas eftersom det inte är säkert att du får rätt exponering i andra kameralägen än M-läget.
- Detta blyxtaggregat ställs in på blyxtläget TTL om du ställer in kameran i inspelningsläge på [AUTO].

Ändra testblixtläget (C05)

Du kan ändra blyxtmetoden när du använder testblyxt.

Tryck på knappen Δ eller ∇ för att välja inställningen för testblyxt.

- Visningen ändras i följande ordning.
[TEST1] \leftrightarrow [TEST3] \leftrightarrow [TESTM] \leftrightarrow . . .
[TEST1] : avfyrar en blyxt med inställd blyxtnivå.
[TEST3] : avfyrar blyxten tre gånger med angiven frekvens.
[TESTM] : blyxten avfyras under fyra sekunder med angiven frekvens.

Ändra tiden för batterisparfunktion (C06)

Du kan ändra tiden för batterisparfunktionen.

Tryck på knappen Δ eller ∇ för att välja önskad tid för batterisparfunktionen.

- Visningen ändras i följande ordning.
[PS 0.5] \leftrightarrow [PS 3] \leftrightarrow [PS 30] \leftrightarrow [PS --] \leftrightarrow [PS 0.5] \leftrightarrow . . .
[PS 0.5] : går till batterisparläge efter 30 sekunder.
[PS 3] : går till batterisparläge efter 3 minuter.
[PS 30] : går till batterisparläge efter 30 minuter.
[PS --] : inaktiverar batterisparläget.

Ändra tiden för batterisparfunktion när du använder en trådlös blyxt (C07)

Du kan ändra tiden för batterisparfunktion när du använder en trådlös blyxt.

Tryck på knappen Δ eller ∇ för att välja tid för batterisparfunktionen när du använder en trådlös blyxt.

- Visningen växlar mellan [PS 60] och [PS --].
[PS 60] : går till batterisparläge efter 60 minuter.
[PS --] : inaktiverar batterisparläget.

Ändra enheten för blyxtens räckvidd (C08)

Du kan ändra den enhet som visas för blyxtens räckvidd.

Tryck på knappen Δ eller ∇ för att välja enheten.

- Visningen växlar mellan [m] och [ft].

Att observera angående användning

Vid fotografering

- Det här blyxtaggregatet genererar starkt ljus som inte bör riktas in i någons ögon.
- Använd inte blixten 20 gånger i sträck eller i snabb följd för att undvika överhettning och slitage på kamera och blyxtaggregat. (När blixtnivån är 1/32, 40 gånger i sträck.)
Låt blyxtaggregatet vila minst 10 minuter om du har använt den maximalt antal gånger i snabb följd.
- Montera på kameran med blyxtaggregatet avstängt.
Gör du inte det, kan blyxtaggregatets funktion störas eller ett felaktigt ljus användas, och det kraftiga ljuset kan skada ögonen.
- Använd inte blixten nära människor när du vrider blixtröret vid fotografering med studsblxt. Blyxtljuset kan skada ögonen eller så kan det heta blixtröret orsaka brännskador.

Batterier

- Batterinivån som visas på LCD-panelen kan vara lägre än verklig batterikapacitet beroende på temperatur och förvaringsförhållanden. Den batterinivå som visas återställs till korrekt värde när blixten har använts några gånger.
- Nickelmetallhydridbatterier kan plötsligt förlora sin laddning. Om indikatorn för svagt batteri börjar blinka eller om blixten inte längre kan användas när du tar bilder är det dags att byta ut eller ladda upp batterierna.
- Det är möjligt att blyxtfrekvensen och antalet blyxtar som ett nytt batteri kan ge avviker från de värden som visas i tabellen, beroende på hur lång tid som gått sedan batterierna tillverkades.

- När du ska byta batterier ska du ta ur dem först efter att ha stängt av blixten och sedan väntat några minuter. Beroende på batterityp kan batterierna vara varma. Var försiktig när du tar ur dem.
- Ta ur och förvara batterierna om du inte har för avsikt att använda kameran under en längre tid.

Temperatur

- Blixtaggregatet kan användas i temperaturer mellan 0°C och 40°C.
- Utsätt inte blixtaggregatet för extremt höga temperaturer (t.ex. i direkt solljus i ett fordon) eller hög luftfuktighet.
- För att förhindra att kondens uppstår på blixten bör du lägga den i en försluten plastpåse när du flyttar den från en kall till en varm omgivning. Låt blixten uppnå rumstemperatur innan du tar ut den ur påsen.
- Batterikapaciteten minskar i låga temperaturer. När du tar bilder i kallt väder bör du förvara kameran och extrabatterierna i en varm innerficka. I kallt väder är det möjligt att indikatorn för svagt batteri blinkar även om det finns ström kvar i batterierna. Batterierna återfår en viss del av sin kapacitet när de värms upp till normal driftstemperatur.
- Det här blixtaggregatet är inte vattentätt. Låt inte blixten komma i kontakt med vatten eller sand om du använder den på en strand eller liknande. Kontakt med vatten, sand, damm eller salt kan leda till funktionsfel.

Underhåll

Ta bort blixten från kameran. Rengör blixten med en mjuk, torr duk. Om blixten har varit i kontakt med sand är det möjligt att dess yta skadas om du torkar av den, därför bör du rengöra den försiktigt med ett blåsverktyg. Om vissa fläckar är svåra att få bort kan du använda en duk lätt fuktad med ett mildt rengöringsmedel, och sedan torka rent med en torr, mjuk duk. Använd inte starka lösningsmedel, som t.ex. thinner eller bensin, eftersom de kan skada ytskiktet.

Tekniska data

Ledtal

Normal blix (ISO100)

Manuell blix/35-mm format

Blixtnivå	Inställning för blixttäckning (mm)						
	16*	24	28	35	50	70	105
1/1	17	29	31	36	42	48	58
1/2	11,9	20,8	21,8	25,1	29,6	34,2	41,0
1/4	8,4	14,7	15,4	17,8	20,9	24,2	29,0
1/8	5,9	10,4	10,9	12,6	14,8	17,1	20,5
1/16	4,2	7,4	7,7	8,9	10,5	12,1	14,5
1/32	3,0	5,2	5,4	6,3	7,4	8,6	10,3

* Med vidvinkeladapter.

APS-C-format

Blixtnivå	Inställning för blixttäckning (mm)						
	16*	24	28	35	50	70	105
1/1	17	31	36	42	48	52	58
1/2	11,9	21,8	25,1	29,6	34,2	36,8	41,0
1/4	8,4	15,4	17,8	20,9	24,2	26,0	29,0
1/8	5,9	10,9	12,6	14,8	17,1	18,4	20,5
1/16	4,2	7,7	8,9	10,5	12,1	13,0	14,5
1/32	3,0	5,4	6,3	7,4	8,6	9,2	10,3

* Med vidvinkeladapter.

HSS-plattblix (ISO100)

Manuell blix/35-mm format

Slutartid	Inställning för blixttäckning (mm)						
	16*	24	28	35	50	70	105
1/250	6,7	11,8	12,9	14,8	17,3	19,5	22,4
1/500	4,7	8,4	9,1	10,5	12,2	13,8	15,9
1/1000	3,3	5,9	6,4	7,4	8,6	9,8	11,2
1/2000	2,4	4,2	4,6	5,2	6,1	6,9	7,9
1/4000	1,7	3,0	3,2	3,7	4,3	4,9	5,6
1/8000	1,2	2,1	2,3	2,6	3,1	3,5	4,0
1/12000	0,8	1,5	1,6	1,8	2,2	2,4	2,8

* Med vidvinkeladapter.

APS-C-format

Slutartid	Inställning för blixttäckning (mm)						
	16*	24	28	35	50	70	105
1/250	6,7	12,9	14,8	17,3	19,5	20,9	22,4
1/500	4,7	9,1	10,5	12,2	13,8	14,8	15,9
1/1000	3,3	6,4	7,4	8,6	9,8	10,5	11,2
1/2000	2,4	4,6	5,2	6,1	6,9	7,4	7,9
1/4000	1,7	3,2	3,7	4,3	4,9	5,2	5,6
1/8000	1,2	2,3	2,6	3,1	3,5	3,7	4,0
1/12000	0,8	1,6	1,8	2,2	2,4	2,6	2,8

* Med vidvinkeladapter.

Frekvens/Upprepning

	Alkaliskt	Nickelhydrid (2500 mAh)
Frekvens (sek)	Ca. 0,1 - 5	Ca. 0,1 - 3
Upprepning (antal gånger)	Ca. 100 eller fler	Ca. 200 eller fler

- Upprepning är det ungefärliga antalet gånger blixten kan utlösas innan ett nytt batteri tagit slut helt och hållet.

Kontinuerlig blixtanvändning	40 blixtar med 5 blixtar per sekund (Normal blixt, blixtnivå 1/32, 105 mm, nickelmetallhydridbatteri)
AF-belysning	Automatisk blixt vid låg kontrast och svag ljusstyrka Funktionsområde (med 50 mm-objektiv monterat på DSLR-A700) Centralområde: 0,5 - 10 m Periferiområde: 0,5 - 3 m
Blixtkontroll	Blixtkontroll med förblixt, TTL-direktmätning
Storlek (Ca.)	B 77 × H 147 × D 106 mm
Vikt (Ca.)	440 g (utan batterier)
Effektbehov	DC 6 V
Rekommenderade batterier	Fyra alkaliska batterier i storlek AA Fyra uppladdningsbara nickelmetallhydridbatterier i storlek AA
Inkluderade artiklar	Blixtaggregat (1), Ministäll (1), Förvaringsväska (1), Uppsättning tryckt dokumentation

Funktionerna i den här bruksanvisningen beror på testförhållandena på vårt företag. Utförande och specifikationer kan ändras utan föregående meddelande.

Varumärken

α är ett varumärke som tillhör Sony Corporation.