

DVD Home Theatre System

Инструкция по эксплуатации

HTP-82DWK

ПРЕДУПРЕЖДЕНИЕ



Во избежание пожара или поражения электрическим током нельзя подвергать аппарат воздействиям дождя и влаги.

Во избежание пожара нельзя закрывать вентиляционное отверстие аппарата газетой, скатертью, шторой и т.п. Также нельзя ставить зажженную свечу на аппарат.

Во избежание пожара или поражения электрическим током нельзя ставить вазу и другую посуду, наполненную жидкостью, на аппарат.

Нельзя устанавливать аппарат в тесных местах, например, в книжном шкафу или углублении в стенке.



Отработанные батарейки не следует выбрасывать вместе с другими домашними отходами; их следует выбрасывать как химические отходы.



Утилизация электрического и электронного оборудования (директива применяется в странах Евросоюза и других европейских странах, где действуют системы раздельного сбора отходов)

Данный знак на устройстве или его упаковке обозначает, что данное устройство нельзя

утилизировать вместе с прочими бытовыми отходами. Его следует сдать в соответствующий приемный пункт переработки электрического и электронного оборудования. Неправильная утилизация данного изделия может привести к потенциально негативному влиянию на окружающую среду и здоровье людей, поэтому для предотвращения подобных последствий необходимо выполнять специальные требования по утилизации этого изделия. Переработка данных материалов поможет сохранить природные ресурсы. Для получения более подробной информации о переработке этого изделия обратитесь в местные органы городского управления, службу сбора бытовых отходов или в магазин, где было приобретено изделие.

Изготовитель: Сони Корпорейшн
Адрес: 6-7-35 Киташинагава,
Шинагава-ку, Токио 141-0001, Япония
Страна-производитель: Малайзия

0 Настоящем Руководстве

- Настоящее руководство содержит инструкции к моделям НТР-82DWK. Проверьте номер модели ресивера, указанный в нижнем правом углу передней панели.
- В настоящем руководстве описаны органы управления, размещенные на ресивере. Вы также можете воспользоваться органами управления, расположенными на поставляемом с ресивером пульте ДУ, если они имеют одинаковые или подобные наименования, как на самом ресивере. Подробнее об использовании вашего пульта ДУ см. стр. 37–42. Подробные сведения об использовании проигрывателя CD/DVD см. в инструкциях по эксплуатации, прилагаемых к проигрывателю CD/DVD.

Модель НТР-82DWK включает следующие компоненты:

- Ресивер STR-K670P
- Проигрыватель CD/DVD DVP-K82P
- Акустическая система
 - Фронтальный громкоговоритель (Левый) SS-MSP67LE
 - Фронтальный громкоговоритель (Правый) SS-MSP67RE
 - Центральный громкоговоритель SS-CNP87
 - Громкоговоритель объемного звучания (Левый) SS-MSP67SLE
 - Громкоговоритель объемного звучания (Правый) SS-MSP67SRE
 - Сабвуфер SS-WMSP67E

Настоящий ресивер оснащен системами Dolby* Digital и Pro Logic Surround и DTS** Digital Surround System.

* Изготовлено по лицензии компании Dolby Laboratories.

“Долби”, “Pro Logic” и знак в виде двойной буквы D являются товарными знаками компании Dolby Laboratories.

* “DTS” и “DTS Digital Surround” являются торговыми марками Digital Theater Systems, Inc.

Оглавление

Начало работы

- 1: Проверка правильности подключения ваших компонентов 5
 - 1а: Подключение компонентов с цифровыми гнездами аудиовыхода 7
 - 1б: Подключение компонентов только с аналоговыми аудиогнездами 9
- 2: Подключение антенн 10
- 3: Подключение громкоговорителей 11
- 4: Подключение кабеля питания переменного тока 14
- 5: Настройка громкоговорителей 15
- 6: Регулировка уровня и баланса громкоговорителей 17
 - TEST TONE

Управление усилителем

- Выбор компонента 19
- Прослушивание радиопередач FM/AM 20
- Автоматическое сохранение станций в диапазоне FM 21
 - AUTOBETICAL
- Предварительная настройка радиостанций 22
- Использование системы радиоданных (RDS) 23
- Изменение индикации на дисплее 25
- Об индикации на дисплее 26

Прослушивание объемного звука

- Использование только передних громкоговорителей и сабвуфера 27
 - 2CH STEREO
- Прослушивание звука более высокого качества 27
 - AUTO FORMAT DIRECT
- Выбор звукового поля 28

Дополнительные регулировки и настройки

- Переключение входного аудиорежима для цифровых компонентов 31
 - INPUT MODE
- Настройка звуковых полей 31
- Регулировка тембра 33
- Дополнительные настройки 33

Другие операции

- Присвоение наименований для предустановленных станций и входов 35
- Использование таймера отключения 36

Управление с помощью пульта дистанционного управления RM-AAU002

- Перед использованием пульта дистанционного управления 37
- Описание кнопок пульта дистанционного управления 37
- Изменение заводских настроек кнопки переключения входа ... 41

Дополнительная информация

- Меры предосторожности 43
- Поиск и устранение неисправностей 44
- Технические характеристики 47
- Расположение кнопок и список страниц для справки 49
- Предметный указатель 50

Начало работы

1: Проверка правильности подключения ваших компонентов

В пунктах 1а – 1б, начиная со стр. 7, изложено, как подключить ваши компоненты к этому ресиверу. Перед подключением компонентов следует изучить описание “Компоненты, которые могут быть подключены” для правильного подключения каждого компонента.

По окончании подключения всех ваших компонентов, следует перейти к разделу “2: Подключение антенн” (стр. 10).

Компоненты, которые могут быть подключены

Подключаемые компоненты	Стр.
Проигрыватель CD/DVD DVP-K82P (прилагается) или проигрыватель DVD	
С цифровым аудиовыходом ^{а)}	7
Только с аналоговым аудиовыходом ^{б)}	9
Проигрыватель Super Audio CD/CD	
С цифровым аудиовыходом ^{а)}	8
Только с аналоговым аудиовыходом ^{б)}	9
Видеомагнитофон	9

а) Модель с гнездом DIGITAL OPTICAL OUTPUT или DIGITAL COAXIAL OUTPUT и т.п.

б) Модель, оснащенная только гнездами AUDIO OUT L/R и т.п.

Необходимые кабели

Схемы соединений компонентов, приведенные на последующих страницах, предусматривают применение нижеуказанных соединительных кабелей (**A–D**) (не входит в комплект, если не указано иначе).

A Аудиокабель (прилагается)

Белый (Л)
Красный (П)



B Оптический цифровой кабель



C Коаксиальный цифровой кабель (прилагается)

Оранжевый



D Видеокабель (прилагается)

Желтый



Примечание

Входящий в комплект видеокабель используется для подключения проигрывателя DVD к телевизору. Подробную информацию см. в прилагаемых инструкциях “Подключение громкоговорителей”.

Примечания

- Перед выполнением каких-либо соединений следует выключить электропитание всех компонентов.
- Во избежание возникновения шумов и помех соединения следует выполнить надежно.
- При соединении аудиокабелей следует подключать штекеры к гнездам, имеющим одинаковую цветовую маркировку на компонентах: белый (левый, аудио) к белому; и красный (правый, аудио) к красному.
- При подключении оптических цифровых кабелей вставляйте разъемы кабелей до щелчка.
- Не следует сгибать или скручивать оптический кабель.

1а: Подключение компонентов с цифровыми гнездами аудиовыхода

Подключение проигрывателя CD/DVD DVP-K82P (прилагается)

Для получения дополнительной информации о необходимых кабелях (A–D) см. стр. 6.

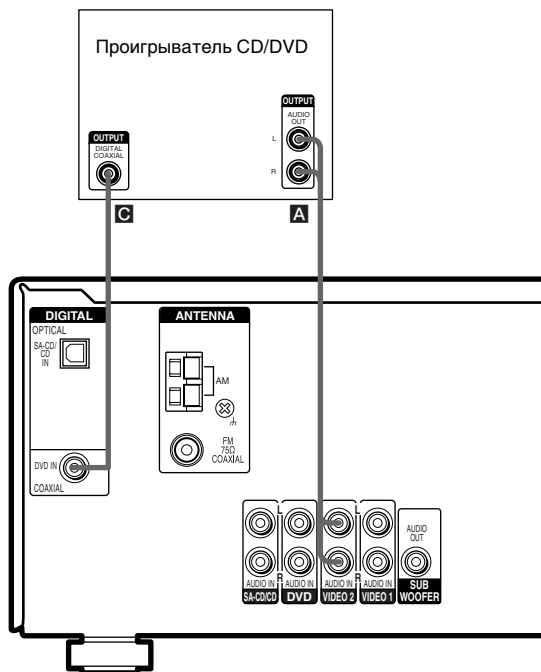

Примечание

Можно петь с помощью функции караоке, подключив прилагаемый проигрыватель CD/DVD (DVP-K82P) к этому ресиверу. Однако функцию караоке можно выводить только через аналоговые гнезда. Подробные сведения см. в инструкциях по эксплуатации, прилагаемых к проигрывателю CD/DVD.

В этом случае подключите гнезда LINE OUT L/R (AUDIO) на DVP-K82P к гнездам VIDEO 2 на этом ресивере. (Подробную информацию см. в прилагаемых инструкциях “Подключение громкоговорителей”.) Затем нажмите VIDEO 2 на ресивере, чтобы воспользоваться функцией караоке. При использовании прилагаемого пульта дистанционного управления RM-AAU002 для выбора функции VIDEO 2, обязательно измените заводскую настройку кнопку VIDEO 2 на проигрыватель DVD. Подробные сведения см. в разделе “Изменение заводских настроек кнопки переключения входа” на стр. 41.

Подключение проигрывателя Super Audio CD/CD

Для получения дополнительной информации о необходимых кабелях (A–D) см. стр. 6.

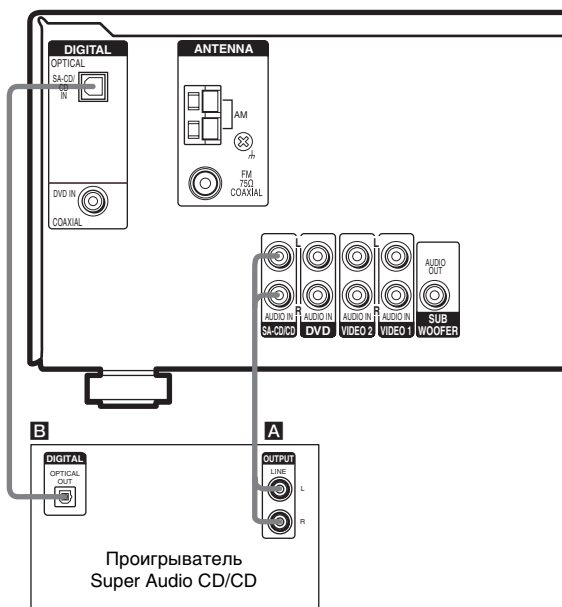

Совет

Все цифровые аудиогнезда совместимы с частотами дискретизации 32 кГц, 44,1 кГц, 48 кГц и 96 кГц.

Примечание

Звук не выводится при воспроизведении диска Super Audio CD на проигрывателе Super Audio CD, подсоединенном к гнезду SA-CD/CD OPTICAL IN этого устройства. Подключение к аналоговым входным гнездам (гнезда SA-CD/CD IN). См. инструкции по эксплуатации, прилагаемые к проигрывателю Super Audio CD.

1b: Подключение компонентов только с аналоговыми аудиогнездами

Для получения дополнительной информации о необходимых кабелях (A-D) см. стр. 6.

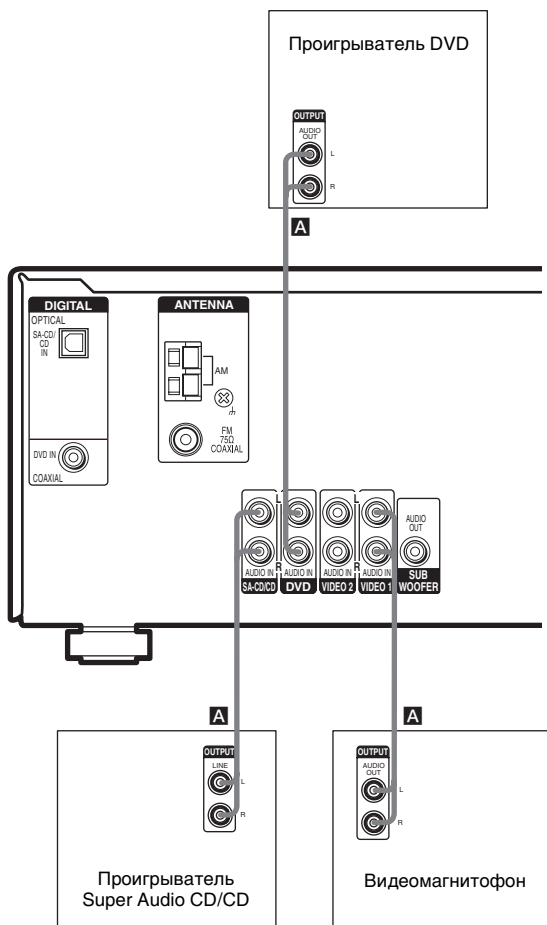

2: Подключение антенн

Подключите прилагаемые антенны: рамочную для диапазона АМ и проволочную для диапазона FM.

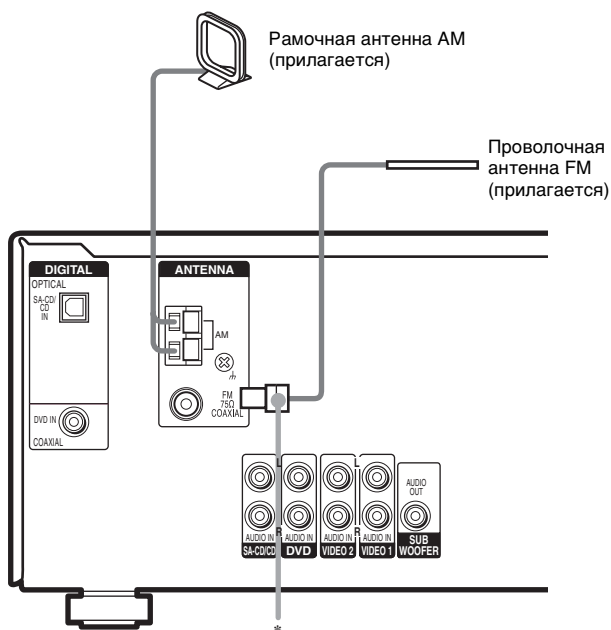

* Конфигурация соединителей может отличаться в зависимости от кода региона.

Примечания

- Во избежание возникновения помех при приеме необходимо устанавливать рамочную антенну АМ как можно дальше от системы и других подключаемых компонентов.
- Обязательно полностью растяните проволочную антенну FM.
- После подключения проволочной антенны FM поддерживайте, насколько это возможно, ее горизонтальное положение.

3: Подключение громкоговорителей

Подключите громкоговорители к ресиверу. Этот ресивер позволяет использовать 5.1-канальную акустическую систему. Чтобы обеспечить полный “театральный” многоканальный эффект окружающего звучания, необходимо наличие пяти громкоговорителей (два фронтальных, центральный и два громкоговорителя объемного звучания) и сабвуфера (5.1-канальный звук).

Пример конфигурации 5.1-канальной акустической системы



Советы

- Так как активный сабвуфер не воспроизводит высоконаправленные сигналы, можно размещать его по своему усмотрению.
- Для большей свободы в размещении громкоговорителей используйте дополнительную напольную подставку WS-FV11 или WS-FV10D (имеются в продаже не во всех странах).
- Передние громкоговорители и громкоговорители объемного звучания объемного звучания можно также установить на стене. (стр. 13).

Примечание

Подключите длинные соединительные шнуры громкоговорителя к разъемам громкоговорителей объемного звучания, а короткие соединительные шнуры громкоговорителя - к разъемам переднего и центрального громкоговорителей.

Прикрепление ножек

Для предотвращения вибрации или перемещения громкоговорителя прикрепите к нему прилагаемые ножки, как показано на следующем рисунке.

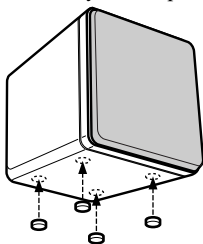

Примечание

Не забудьте также прикрепить прилагаемые ножки к сабвуферу.

Необходимые кабели

A Кабели громкоговорителей (прилагается)

(+)
(-)

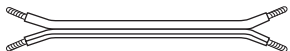

B Монофонический аудиокабель (не прилагается)

Черный

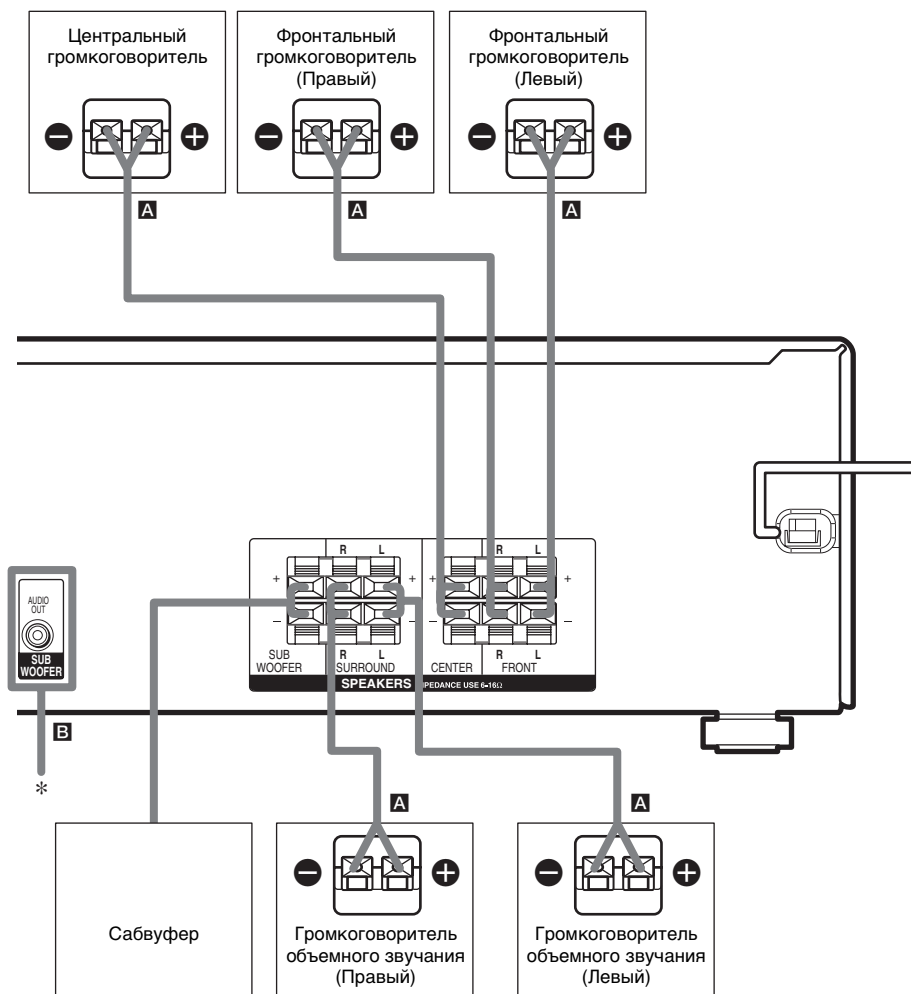

* Если у вас имеется дополнительный активный сабвуфер, подключите его к гнезду SUB WOOFER AUDIO OUT.

Установка громкоговорителей на стене

Передние громкоговорители и громкоговорители объемного звучания можно установить на стене.

- 1** Подготовьте шурупы (не прилагаются), которые подходят для отверстий на задней стороне каждого громкоговорителя. См. рисунки ниже.

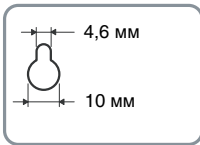
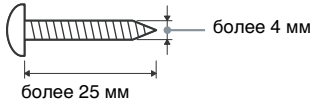

Отверстие на задней стороне громкоговорителя

- 2** Закрепите шурупы в стене. Шурупы должны выступать на 5-7 мм.

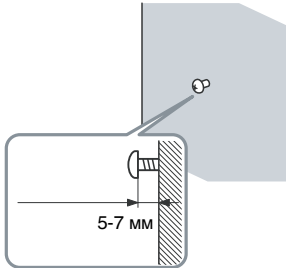

- 3** Подвесьте громкоговорители на эти шурупы.

Отверстие на задней стороне громкоговорителя

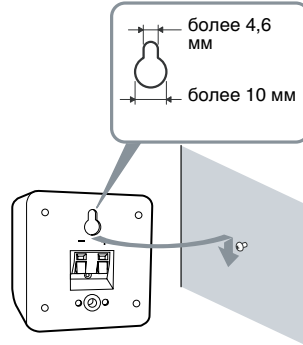

Примечания

- Используйте шурупы, которые соответствуют материалу и прочности стены. Поскольку слой штукатурки на стене легко повредить, надежно закрепите шурупы к стене через прокладку. Установите громкоговорители на вертикальной плоской стене с арматурой.
- По вопросам, связанным с материалом стен и подбором шурупов, обратитесь в специализированный магазин или к специалисту по установке.
- Корпорация Sony не несет ответственности за повреждения или несчастные случаи, вызванные неправильной установкой, недостаточной прочностью стены, неправильной установкой шурупов, стихийным бедствием и т.д.

4: Подключение кабеля питания переменного тока

Надежно подключите кабель питания к электрической розетке.

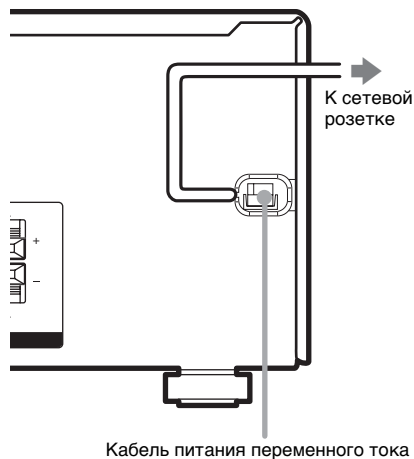

Операции первоначальной настройки

Перед использованием ресивера в первый раз установите его в исходное состояние, выполняя следующие операции.

Эти операции также можно использовать для сброса сделанных вами установок в исходное положение. Для управления пользуйтесь кнопками на ресивере.

- 1 Нажмите кнопку I/⏻, чтобы выключить ресивер.**
- 2 Удерживайте кнопку I/⏻ нажатой в течение 5 секунд.**

На дисплее попеременно отображается индикация “PUSH” и “ENTER”.

- 3 Нажмите кнопку ENTER.**

После того как исчезнет индикация “CLEARING”, на некоторое время отобразится индикация “CLEARED”.

Следующие параметры возвращаются в исходное положение.

- Все установки в меню SET UP, LEVEL, TONE и CUSTOMIZE.
- Звуковое поле, сохраненное для каждого входа и настроенной станции.
- Все параметры звукового поля.
- Все настроенные станции.
- Все индексные наименования для входов и настроенных станций.
- MASTER VOLUME -/+ установлен в положение “VOL MIN”.

5: Настройка громкоговорителей

Используя меню SET UP, можно настроить расположение и расстояние до громкоговорителей, подключенных к этому ресиверу.

- 1 Нажмите кнопку **I/⏻** для включения системы.
- 2 Нажимая кнопку **MAIN MENU**, выберите меню “<SET UP>”.
- 3 Нажимая кнопку **<** или **>**, выберите параметр, который необходимо настроить.

Для получения дополнительной информации см. раздел “Параметры установки громкоговорителей”.

Примечание

Некоторые параметры установки громкоговорителей могут отображаться тускло на дисплее. Это означает, что они были изменены автоматически из-за других настроек громкоговорителей или их нельзя настроить.

- 4 Нажимая кнопку **+** или **-**, выберите необходимый параметр. Параметр вводится автоматически.
- 5 Повторяйте пункты 3 и 4, пока не установите все указанные параметры.

Параметры установки громкоговорителей

Исходная настройка подчеркнута.

■ DIST. X.X m (Расстояние фронтальных громкоговорителей)

Исходные установки: 3.0 м

Позволяет установить расстояние от слушателя до фронтальных громкоговорителей (A). В качестве расстояния можно установить значения в диапазоне от 1,0 метра до 7,0 метров с шагом 0,1 метра.

Если оба фронтальных громкоговорителя расположены на разном расстоянии от слушателя, установите расстояние до ближайшего громкоговорителя.

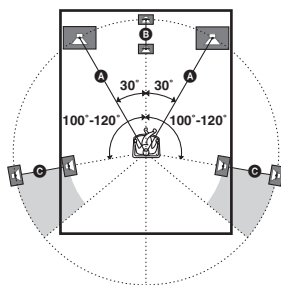

■ DIST. X.X m (Расстояние до центрального громкоговорителя)

Исходные установки: 3.0 м

Позволяет установить расстояние от слушателя до центрального громкоговорителя. Значение расстояния до центрального громкоговорителя должно быть равно расстоянию от слушателя до фронтальных громкоговорителей (A) или быть меньше его не более, чем на 1,5 метра (B).

■ DIST. X.X m

(Расстояние до громкоговорителем объемного звучания)

Исходные установки: 3.0 м

Позволяет установить расстояние от слушателя до громкоговорителей объемного звучания. Значение расстояния до громкоговорителя объемного звучания должно равняться расстоянию до фронтального громкоговорителя (A) или быть меньше его не более, чем на 4,5 метра (C).

Если оба громкоговорителя объемного звучания расположены на разном расстоянии от слушателя, установите расстояние до ближайшего громкоговорителя.

Совет

С помощью ресивера можно ввести значение положения громкоговорителя в зависимости от расстояния. Однако не удастся установить центральный громкоговоритель дальше фронтальных громкоговорителей.

Центральный громкоговоритель можно устанавливать ближе к слушателю, но не дальше, чем на 1,5 метра от фронтальных громкоговорителей.

Кроме того, громкоговорители объемного звучания нельзя устанавливать дальше от слушателя, чем фронтальные громкоговорители. Расстояние не должно быть меньше 4,5 м.

Причина такого ограничения заключается в том, что неправильное расположение громкоговорителей не дает возможности наслаждаться объемным звучанием.

Помните, что установка значения расстояния громкоговорителя меньше ее фактического расстояния вызывает задержку вывода звука из громкоговорителя. Другими словами, звук издается так, как будто громкоговоритель находится на большом расстоянии.

Например, установка расстояния до центрального громкоговорителя на 1–2 м ближе, чем его фактическое расположение вызывает реальное ощущение попадания “внутрь” экрана. Если не удастся достичь необходимого эффекта объемного звучания из-за того, что громкоговорители объемного звучания расположены слишком близко, можно сделать звучание более объемным за счет установки расстояния до громкоговорителя объемного звучания меньше фактического.

Чтобы получить более насыщенный объемный звук, выполняйте настройку этого параметра во время воспроизведения звука. Попробуйте!

■ XXXX/XX

(Положение громкоговорителей объемного звучания)

Позволяет задать положение громкоговорителей объемного звучания для правильной работы в режимах Cinema Studio EX (стр. 29).

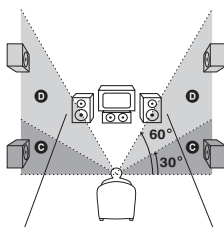
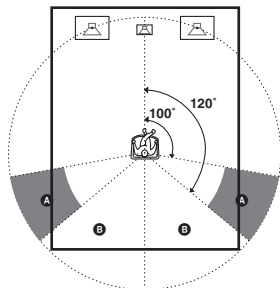

• SIDE/LO

Проверьте, соответствует ли положение громкоговорителей объемного звучания областям A и C, приведенным на рисунке.

• SIDE/HI

Проверьте, соответствует ли положение громкоговорителей объемного звучания областям A и D, приведенным на рисунке.

• BEHD/LO

Проверьте, соответствует ли положение громкоговорителей объемного звучания областям B и C, приведенным на рисунке.

• BEHD/HI

Проверьте, соответствует ли положение громкоговорителей объемного звучания областям B и D, приведенным на рисунке.

Совет

Такое положение громкоговорителей объемного звучания специально предназначено для обеспечения режимов Cinema Studio EX.

Для других звуковых полей положение громкоговорителей не так важно. Звуковые поля разрабатывались с учетом того, что громкоговорители объемного звучания будут расположены сзади положения слушателя, но звуковое представление остается очень устойчивым, даже если громкоговорители объемного звучания расположены под большим углом. Однако, если громкоговорители направлены на слушателя и расположены непосредственно справа и слева от него, то объемное звучание становится нечетким, если не установлено значение “SIDE/LO” или “SIDE/Hi”.

Тем не менее, в каждой среде прослушивания существует множество переменных величин, таких как отражение звука от стен, и при использовании “BEND/Hi” может быть получен оптимальный результат, когда громкоговорители расположены высоко над точкой прослушивания, даже если они размещены непосредственно слева или справа. Поэтому, несмотря на то, что в результате может быть выбрана настройка, противоречащая вышеописанному, рекомендуется воспроизводить программное обеспечение, закодированное с использованием многоканального объемного звука, и выбирать настройку, которая оптимизирует характеристики звука в пространстве между громкоговорителями объемного звучания и передними громкоговорителями. Если вы не уверены в выборе настройки звука, выберите значение “BEND/LO” или “BEND/Hi” и затем выберите оптимальный баланс с помощью настройки параметров расстояния до громкоговорителей и уровня громкоговорителя.

6: Регулировка уровня и баланса громкоговорителей

— TEST TONE

Настройте уровни громкости и баланс громкоговорителей, прослушивая тестовый сигнал с места слушателя. Для этой операции используйте пульт дистанционного управления.

Совет

Тестовый сигнал передается ресивером с частотой 800 Гц.

1 Нажмите кнопку I/O , чтобы включить ресивер.

2 Нажмите кнопку TEST TONE.

“T. TONE” появится на дисплее, и тестовый сигнал будет выведен последовательно через каждый громкоговоритель.

Фронтальный (левый) →

Центральный → Фронтальный

(правый) → Объемного звучания

(правый) → Объемного звучания

(левый) → Сабвуфер

3 С помощью меню LEVEL отрегулируйте уровни громкости и баланс громкоговорителей таким образом, чтобы тестовый сигнал воспроизводился через каждый громкоговоритель с одинаковой громкостью.

Для получения дополнительной информации о настройках меню LEVEL см. стр. 32.

Советы

- Для настройки уровня громкости всех громкоговорителей одновременно, нажмите кнопку MASTER VOL +/- на пульте дистанционного управления или поверните регулятор MASTER VOLUME +/- на ресивере.
- Во время настройки на дисплее отображается настраиваемое значение.

4 После настройки нажмите кнопку **TEST TONE** еще раз.

Тестовый сигнал будет отключен.

Примечание

Хотя все эти настройки можно выполнить с передней панели с помощью меню LEVEL (при выводе тестового сигнала ресивер автоматически переключается в меню LEVEL), рекомендуется выполнить описанную выше процедуру и настроить уровни громкости громкоговорителей с помощью пульта дистанционного управления, находясь в положении слушателя.

Выбор компонента

1 Нажимайте кнопки выбора ввода, чтобы выбрать входной сигнал.

Выбираемый компонент	Нажмите
Видеомагнитофон	VIDEO 1 или VIDEO 2
Проигрыватель CD/DVD	VIDEO 2
Проигрыватель DVD	DVD
Проигрыватель Super Audio CD или CD	SA-CD/CD
Встроенный тюнер (FM/AM)	FM или AM

Выбранный входной сигнал отобразится на дисплее.

2 Включите компонент и начните воспроизведение.

Примечание

При выборе какого-либо видеокон компонента установите видеовход телевизора так, чтобы он соответствовал выбранному компоненту.

3 Поворачивая регулятор MASTER VOLUME $-/+$, настройте уровень громкости.

Примечание

Во избежание повреждения громкоговорителей перед включением ресивера обязательно уменьшите уровень громкости до минимума.

Чтобы отключить звук

Нажмите кнопку MUTE на пульте дистанционного управления.

Функция отключения звука будет отменена, если:

- нажать кнопку MUTE на пульте дистанционного управления еще раз.
- отключить питание.
- увеличить уровень громкости.

Использование наушников

Подсоедините наушники к гнезду PHONES.

- При подключении наушников вывод через громкоговорители автоматически отключается, а индикация “SP” не отображается на дисплее.
- Когда подключены наушники, можно выбрать только следующие звуковые поля (стр. 29).
 - HP 2CH (HEADPHONE 2CH)
 - HP THEA (HEADPHONE THEATER)

Прослушивание радиопередач FM/AM

С помощью встроенного тюнера можно прослушивать радиопрограммы в диапазонах FM и AM. Перед прослушиванием убедитесь, что антенны FM и AM подключены к ресиверу (см. стр. 10).

Совет

Шкала настройки:

FM: 50 кГц

AM: 9 кГц

Автоматическая настройка

Если частота радиостанции неизвестна, можно с помощью ресивера выполнить автоматический поиск всех имеющихся станций в данной области.

1 Нажмите кнопку FM или AM, выберите диапазон FM или AM.

Включается станция, которая принималась последней.

2 Нажмите кнопку TUNING + или TUNING –.

Для поиска от низких до высоких радиочастот нажмите кнопку TUNING +; от высоких до низких частот - кнопку TUNING –.

Ресивер прекращает поиск каждый раз, когда принимает радиостанцию.

Совет

Если на дисплее мигает индикация “STEREO”, но качество приема стереосигнала в диапазоне FM плохое, нажмите кнопку FM MODE, чтобы изменить режим на монофонический (MONO). Стереозвук будет отсутствовать, но искажение звука будет менее выраженным. Чтобы вернуться в стереорежим, нажмите кнопку FM MODE еще раз.

Прямая настройка

Можно непосредственно ввести частоту радиостанции. Для этой операции используйте пульт дистанционного управления.

1 Нажимая кнопку TUNER, выберите диапазон FM или AM.

Включается станция, которая принималась последней.

Совет

Можно также использовать FM или AM на ресивере.

2 Нажмите кнопку D.TUNING.

3 Нажмите номерные кнопки, чтобы ввести частоту.

Пример 1: FM 102,50 МГц

Нажмите кнопку 1 → 0 → 2 → 5 → 0

Пример 2: AM 1350 кГц

Нажмите кнопку 1 → 3 → 5 → 0

(Нельзя вводить последний “0”, если в качестве шага настройки указано 10 кГц.)

При настройке станции в диапазоне AM отрегулируйте направление рамочной антенны AM, чтобы обеспечить оптимально качественный прием сигнала.

Если не удалось настроить требуемую радиостанцию, и на дисплее мигают введенные частоты

Убедитесь, что радиочастота введена правильно. Если нет, повторите пункты 2 и 3. Если индикация введенной частоты продолжает мигать, значит, такая радиочастота не используется в данной области.

Автоматическое сохранение станций в диапазоне FM

— AUTOBETICAL

Эта функция позволяет сохранять до 30 радиостанций FM и FM RDS в алфавитном порядке без повторения. При этом сохраняются только радиостанции с наиболее сильными сигналами.

Если необходимо сохранить радиостанции FM или AM в нужной последовательности, см. раздел “Предварительная настройка радиостанций” (стр. 22).

Для управления пользуйтесь кнопками на ресивере.

1 Нажмите кнопку I/⏻, чтобы выключить ресивер.

2 Удерживая кнопку MEMORY нажатой, нажмите кнопку I/⏻, чтобы снова включить ресивер.

“AUTO-BETICAL SELECT” появляется на дисплее, и ресивер начинает выполнять поиск и сохраняет все радиостанции FM и FM RDS, транслирующие передачи в данном районе.

Для радиостанций в диапазоне RDS, тюнер сначала находит радиостанции, передающие одну и ту же программу, и затем сохраняет одну из них с наиболее сильным сигналом. Выбранные RDS радиостанции сортируются в алфавитном порядке по наименованию передачи радиовещания, и им присваиваются 2-значные коды. Для получения дополнительной информации о диапазоне частот RDS см. стр. 23.

Обычные станции FM обозначаются предварительно установленными 2-значными кодами и сохраняются после станций RDS.

После выполнения этих операций на дисплее появится индикация “FINISH”, и ресивер перейдет в нормальное рабочее состояние.

Примечания

- Не нажимайте никакие кнопки (за исключением I/⏻) на ресивере или прилагаемом пульте дистанционного управления во время автоматической работы ресивера.
- При переезде в другой район необходимо повторять указанные операции, чтобы сохранить станции, действующие в новом районе.
- Для получения дополнительной информации о настройке сохраненных станций см. раздел “Настройка на предустановленные станции” (стр. 22).
- При перемещении антенны после сохранения станций на данном этапе радиосигнал может стать менее качественным. В этом случае повторите описанную процедуру сохранения станций.

Предварительная настройка радиостанций

Можно предварительно настроить до 30 станций в диапазонах FM или AM. После этого можно будет без труда настроить часто прослушиваемые радиостанции.

Предварительная настройка радиостанций

- 1** Нажмите кнопку FM или AM, выберите диапазон FM или AM. Включается станция, которая принималась последней.
- 2** Настройте радиостанцию, которую необходимо сохранить как предварительно настроенную, используя автоматическую (стр. 20) или прямую настройку (стр. 20).
- 3** Нажмите кнопку MEMORY. “MEMORY” будет отображаться на дисплее в течение нескольких секунд. Выполняйте пункты с 4 по 5, пока индикация на дисплее не исчезнет.
- 4** Нажимая кнопку PRESET TUNING + или PRESET TUNING -, выберите номер предустановленной станции. При каждом нажатии кнопки номер предустановленной станции изменяется следующим образом:

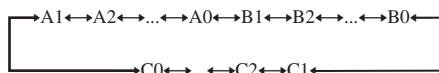

Если индикация “MEMORY” исчезает до того, как будет выбран номер предустановленной станции, начните заново с пункта 3.

Совет

Чтобы выбрать номер предустановленной станции, можно также использовать пульт дистанционного управления. Нажимая кнопку SHIFT, выберите страницу памяти (A, B или C), а затем выберите номер предустановленной станции, нажимая номерные кнопки.

- 5** Нажмите кнопку MEMORY еще раз. Станция сохраняется в выбранный номер предустановки. Если индикация “MEMORY” исчезнет до нажатия кнопки MEMORY, начните заново с пункта 3.
- 6** Повторяйте пункты с 2 по 5, чтобы выполнить предустановку следующей радиостанции.

Настройка на предустановленные станции

- 1** Нажмите кнопку FM или AM, выберите диапазон FM или AM. Включается станция, которая принималась последней.
- 2** Нажимая кнопку PRESET TUNING + или PRESET TUNING -, выберите нужную предварительно установленную станцию. При каждом нажатии кнопки номер предустановленной станции изменяется в следующем порядке:

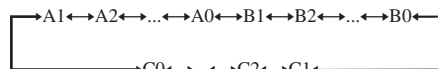

На пульте дистанционного управления

- 1** Нажимая кнопку TUNER, выберите диапазон FM или AM.
- 2** Нажимая кнопку PRESET +/-, выберите необходимую предварительно установленную станцию.

Прямой выбор предустановленной станции

Нажмите цифровые кнопки на пульте дистанционного управления. Будет настроена предустановленная станция, имеющая выбранный номер на текущей странице памяти. Нажмите SHIFT на пульте дистанционного управления, чтобы перейти с одной страницы на другую.

Использование системы радиоданных (RDS)

Этот ресивер позволяет использовать систему радиоданных RDS - услугу, предоставляемую радиостанциями и предназначенную для отправки дополнительной информации вместе с обычным радиосигналом. Можно также отобразить информацию RDS.

Примечания

- Функция RDS доступна только для станций в диапазоне FM.
- Не все станции, работающие в диапазоне FM, предоставляют услуги RDS или подобные услуги. Если Вы не знакомы с системой RDS, обратитесь в местные радиостанции, чтобы получить сведения об услугах RDS.

Прием радиосигналов RDS

Просто выберите радиостанцию в диапазоне FM путем автоматической настройки (стр. 20), прямой настройки (стр. 20) или предустановленной настройки (стр. 22).

При настройке станции, которая предоставляет услуги RDS, загорается индикатор RDS, и, как правило, на дисплее отображается название станции.

Примечание

Функции RDS могут работать неправильно, если принимаемая станция неверно передает сигнал RDS, или сигнал слишком слабый.

Отображение информации RDS

Во время приема станции с системой RDS нажимайте последовательно кнопку **DISPLAY**.

Каждый раз, когда вы нажимаете кнопку, информация RDS на дисплее меняется в следующей последовательности:

Название станции → Частота → Индикация типа программы^{a)} → Индикация радиотекста^{b)} → Индикация текущего времени (в 24-часовой системе) → Звуковое поле, используемое в данный момент

a) Тип передающейся программы (см. стр. 24).

b) Текстовое сообщение, отправляемое RDS станцией.

Примечания

- При поступлении экстренного сообщения от правительственных ведомств на дисплее мигает индикация “ALARM”.
- Если сообщение состоит из 9 или более символов, оно отображается на дисплее в виде бегущей строки.
- Если радиостанция не предоставляет определенную услугу RDS, на дисплее появляется индикация “NO XXXX” (например, “NO TEXT”).

Описание типов программ

Индикация типа программы	Описание
NEWS	Программы новостей
AFFAIRS	Программы по темам, отраженные в последних новостях
INFO	Программы по широкому кругу вопросов, включая потребительские вопросы и медицинскую консультацию
SPORT	Спортивные программы
EDUCATE	Образовательные программы, такие как “Сделай сам” и программы, предлагающие полезные советы
DRAMA	Радиодрамы и сериалы
CULTURE	Программы о национальной или региональной культуре, такие как языковые и социальные проблемы
SCIENCE	Программы по естествознанию и технологиям
VARIED	Другие программы, такие как интервью со знаменитостями, дискуссии и комедии
POP M	Программы популярной музыки
ROCK M	Программы рок-музыки
EASY M	Легкая музыка
LIGHT M	Инструментальная, вокальная и хоровая музыка
CLASSICS	Исполнения известных симфонических оркестров, камерная музыка, опера и т.п.
OTHER M	Музыка других жанров, не входящих в вышеперечисленные категории, такие как ритм-н-блюз и регги
WEATHER	Прогноз погоды
FINANCE	Отчеты о состоянии фондовой биржи, торговли и т.п.
CHILDREN	Программы для детей

Индикация типа программы	Описание
SOCIAL	Программы о людях и вещах, влияющих на них
RELIGION	Программы по религиозным темам
PHONE IN	Программы, в которых радиослушатели могут высказывать свои мнения по телефону или на общественном форуме
TRAVEL	Программы о путешествиях. Не используется для объявлений от TP/TA.
LEISURE	Программы, посвященные отдыху, такие как садоводство, рыбная ловля, кулинария и т.д.
JAZZ	Программы джаз-музыки
COUNTRY	Программы кантри-музыки
NATION M	Программы, освещающие популярную музыку страны или региона
OLDIES	Программы о старой музыке
FOLK M	Программы фольклорной музыки
DOCUMENT	Программы документально-исследовательских жанров
NONE	Другие программы, не указанные выше

Изменение индикации на дисплее

Изменение информации на дисплее

Проверить звуковое поле и т.д. можно путем изменения информации на дисплее.

Нажимайте кнопку DISPLAY.

При каждом нажатии на кнопку DISPLAY индикация изменяется в следующем порядке.

Индексное имя входа* → Выбранный вход → Звуковое поле, используемое в данный момент

Когда выбран тюнер

Название станции или название предустановленной станции* → Частота → Индикация типа программы → Индикация радиотекста → Индикация текущего времени (в 24-часовой системе) → Звуковое поле, используемое в данный момент

* Индексное наименование появится только тогда, когда одно из наименований будет присвоено для входа или предустановленной станции (стр. 35). Индексное наименование не будет отображаться на дисплее, только если были введены пробелы, или при совпадении с наименованием входа.

Настройка яркости дисплея

Нажимайте кнопку DIMMER.

Яркость дисплея изменяется в 3 этапа.

Об индикации на дисплее

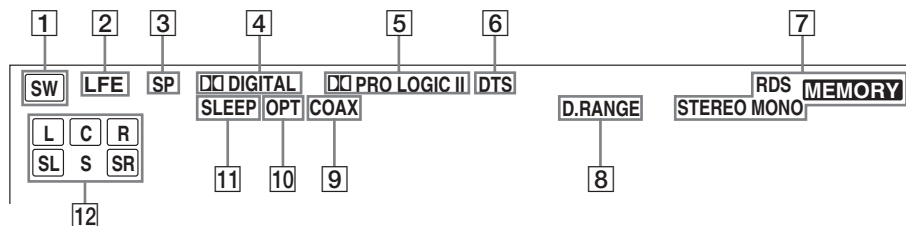

- 1 SW:** Загорается при выводе звуковых сигналов через гнездо SUB WOOFER.
- 2 LFE:** Появляется, когда воспроизводимый диск содержит канал LFE (Низкочастотный эффект), и этот канал LFE уже выводится.
- 3 SP:** Загорается при включении ресивера. Гаснет при подключении наушников к гнезду PHONES.
- 4 DIGITAL:** Появляется, когда ресивер декодирует сигналы, записанные в формате Dolby Digital.
- 5 PRO LOGIC II:** “ PRO LOGIC” появляется, когда ресивер обрабатывает с помощью системы Pro Logic 2-канальные сигналы для вывода сигналов центрального канала и каналов объемного звучания. “ PRO LOGIC II” появляется также в случае активизации декодера сигналов Pro Logic II Movie/Music.
- 6 DTS:** Появляется при получении сигналов DTS.
- Примечание**
При воспроизведении диска в формате DTS убедитесь, что выполнены все цифровые соединения, и для параметра INPUT MODE не установлено значение “ANALOG” (стр. 31).
- 7 Индикаторы тюнера:** Загораются при настройке ресивера на радиостанции и т.д. Дополнительную информацию об управлении тюнером см. на стр. 20–24.
- 8 D.RANGE:** Появляется при активизации сжатия динамического диапазона (стр. 32).
- 9 COAX:** Появляется, когда в качестве источника через гнездо COAXIAL вводится цифровой сигнал.
- 10 OPT:** Появляется, когда в качестве источника через гнездо OPTICAL вводится цифровой сигнал.
- 11 SLEEP:** Появляется при включении таймера отключения.
- 12 Индикаторы каналов воспроизведения:** Буквы (L, C, R и др.) высвечиваются для индикации каналов, которые воспроизводятся в настоящий момент. Рамки вокруг букв изменяются, отображая способ декодирования звукового источника с помощью ресивера.
- L (Фронтальный левый),
R (Фронтальный правый),
C (Центральный (монофонический)),
SL (Объемного звучания левый),
SR (Объемного звучания правый),
S (Объемного звучания (монофонические компоненты или компоненты объемного звука, обработанные с помощью системы Pro Logic))
- Пример:**
Формат записи (Фронтальный/Объемного звучания): 3/2
Звуковое поле: A.F.D. AUTO



Прослушивание объемного звука

Использование только передних громкоговорителей и сабвуфера

— 2CH STEREO

В этом режиме звук выдается ресивером только с передних левого и правого громкоговорителей и сабвуфера.

Если входной сигнал представляет собой многоканальный звук, то происходит его декодирование в 2 канала с воспроизведением низких частот через сабвуфер.

Если входной сигнал представляет собой 2-канальный стереоисточник, то активизируется схема перенаправления низких частот ресивера. Низкие частоты фронтального канала воспроизводятся через сабвуфер.

Нажмите кнопку 2CH.

На дисплее появится индикация “2CH ST.”, и ресивер переключится в режим 2CH STEREO.

Прослушивание звука более высокого качества

— AUTO FORMAT DIRECT

Режим A.F.D. позволяет выбрать требуемый режим декодирования для звука.

Режим A.F.D. (Дисплей)	Режим декодирования
A.F.D. AUTO (A.F.D. AUTO)	Как закодировано
PRO LOGIC (DOLBY PL)	Dolby Pro Logic
PRO LOGIC II MOVIE (PLII MV)	Dolby Pro Logic II
PRO LOGIC II MUSIC (PLII MS)	
MULTI STEREO (MULTI ST.)	

Автоматическое декодирование входящих звуковых сигналов

В этом режиме ресивер автоматически распознает тип входного аудиосигнала (Dolby Digital, DTS, стандартный 2-канальный стереозвук и т.д.) и при необходимости выполняет его правильное декодирование. Этот режим позволяет воспроизводить записанный/закодированный звук в подлинном виде, без дополнительных эффектов окружающего звучания. Однако при отсутствии низкочастотных сигналов (Dolby Digital LFE и т.д.) он будет генерировать низкочастотный сигнал для вывода через сабвуфер.

Нажимая кнопку A.F.D., выберите режим “A.F.D. AUTO”.

Ресивер автоматически распознает тип входного аудиосигнала и при необходимости выполняет его правильное декодирование.

продолжение на следующей

Прослушивание стереозвука в многоканальном режиме (режим 2-канального декодирования)

Эта функция позволяет задать тип декодирования для 2-канальных аудиоисточников. Ресивер может воспроизводить 2-канальный звук в 5-канальном режиме с помощью технологии Dolby Pro Logic II; или 4-канальном режиме с помощью технологии Dolby Pro Logic.

Нажимая кнопку A.F.D., выберите режим 2-канального декодирования.

Выбранный тип декодирования отображается на дисплее.

■ DOLBY PL (PRO LOGIC)

Выполнение декодирования Dolby Pro Logic. Звук источника, записанный с использованием 2 каналов, декодируется в 4.1 канала.

■ PLII MV (PRO LOGIC II MOVIE)

Выполнение декодирования в режиме Dolby Pro Logic II Movie. Этот параметр идеально подходит для фильмов, закодированных в формате Dolby Surround. Кроме того, этот режим позволяет воспроизводить звук по 5.1-каналам при просмотре видеофильмов или старых фильмов, а также дублированных фильмов.

■ PLII MS (PRO LOGIC II MUSIC)

Выполнение декодирования в режиме Dolby Pro Logic II Music. Этот параметр идеально подходит для обычных стереоисточников, например, дисков CD.

■ MULTI ST. (MULTI STEREO)

Вывод 2-канальных сигналов L/R из всех громкоговорителей.

Выбор звукового поля

Можно получить дополнительные ощущения от прослушивания объемного звука, просто выбрав одно из звуковых полей, предварительно запрограммированных в ресивере. С их помощью, находясь дома, можно получить эффект прослушивания мощного звука, как в кинотеатре или концертном зале.

Выбор звукового поля для кинофильмов

Нажимая кнопку MOVIE, выберите желаемое звуковое поле.

Выборное звуковое поле отобразится на дисплее.

Звуковое поле	Дисплей
CINEMA STUDIO EX A DCS	C.ST.EX A
CINEMA STUDIO EX B DCS	C.ST.EX B
CINEMA STUDIO EX C DCS	C.ST.EX C

О системе DCS (Звук цифрового кино)

Для звуковых полей с пометками **DCS** используется технология DCS. DCS является концептуальное названием технологии окружающего звучания, разработанной корпорацией Sony для домашнего театра. Система DCS использует технологию DSP (Digital Signal Processor - Процессор цифрового сигнала) для воспроизведения звуковых характеристик настоящей киностудии в Голливуде. При воспроизведении в домашних условиях система DCS создает мощный эффект присутствия в кинотеатрах, подобный художественной комбинации звука и изображения, как было предусмотрено кинорежиссером.

■ C.ST.EX A (CINEMA STUDIO EX A) **DCS**

Воспроизводится звуковая среда киностудии Sony Pictures Entertainment “Cary Grant Theater”. Этот стандартный режим превосходно подходит для просмотра большинства типов фильмов.

■ C.ST.EX B (CINEMA STUDIO EX B) **DCS**

Воспроизводится звуковая среда киностудии Sony Pictures Entertainment “Kim Novak Theater”. Этот режим превосходно подходит для просмотра научно-фантастических или приключенческих фильмов с большим количеством звуковых эффектов.

■ C.ST.EX C (CINEMA STUDIO EX C) **DCS**

Воспроизводится звуковая среда студии Sony Pictures Entertainment. Этот режим превосходно подходит для просмотра мюзиклов или классических фильмов, в звуковой дорожке которых много музыкальных фрагментов.

О режимах CINEMA STUDIO EX

Режимы CINEMA STUDIO EX подходят для просмотра кинофильмов на дисках DVD (и т.п.) с эффектами многоканального объемного звучания. В домашних условиях можно воспроизводить звуковые характеристики студии звукозаписи Sony Pictures Entertainment.

Режимы CINEMA STUDIO EX состоят из трех следующих элементов.

- **Virtual Multi Dimension (Виртуальная многомерность)**
Вокруг слушателя создаются 5 комплектов виртуальных громкоговорителей с помощью одной пары реальных громкоговорителей объемного звучания.
- **Глубина экрана**
Создается такое чувство, что звук выходит из экрана, как при просмотре в кинотеатре.
- **Реверберация киностудии**
Воспроизводится тип реверберации, как в кинотеатрах.

Режимы CINEMA STUDIO EX объединяют три этих элемента одновременно.

Примечания

- Эффекты, создаваемые виртуальными громкоговорителями, могут вызвать повышенный шум в воспроизводимом сигнале.
- При прослушивании с эффектом звукового поля, включающего виртуальные громкоговорители, вы не можете прослушать звук, поступающий именно от громкоговорителей объемного звучания.

Выбор звукового поля для музыки

Нажимая кнопку **MUSIC**, выберите желаемое звуковое поле.

Выбранное звуковое поле отобразится на дисплее.

Звуковое поле	Дисплей
HALL	HALL
JAZZ CLUB	JAZZ
LIVE CONCERT	CONCERT

■ HALL

Воспроизводится акустика классического концертного зала.

■ JAZZ (JAZZ CLUB)

Воспроизводится акустика джаз-клуба.

■ CONCERT (LIVE CONCERT)

Воспроизводится акустика концертного зала на 300 мест.

Если наушники подключены

Можно выбрать только следующие звуковые поля.

■ HP 2CH (HEADPHONE 2CH)

Вывод звука осуществляется по 2 каналам (стерео). Стандартные 2-канальные (стерео) источники полностью игнорируют обработку звуковых полей, и звук любого многоканального объемного формата декодируется в двухканальный.

■ HP THEA (HEADPHONE THEATER) **DCS**

Этот режим позволяет ощутить эффект театрального звука при прослушивании через наушники.



Примечание

При подключении наушников во время функционирования звукового поля, выбранного с помощью кнопок 2CH или A.F.D., система автоматически переключится на режим HEADPHONE 2CH, если звуковое поле было выбрано с помощью кнопок MOVIE или MUSIC, то система автоматически переключится на режим HEADPHONE THEATER.

Для отключения эффекта объемного звучания

Нажмите 2CH для выбора “2CH ST.” или нажимайте последовательно A.F.D. для выбора “A.F.D. AUTO”.

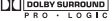
Советы

- Ресивер позволяет при выборе ввода использовать последнее выбранное звуковое поле (Sound Field Link). Например, если выбрать HALL для ввода SA-CD/CD, а затем переключиться на другой ввод и вернуться на SA-CD/CD, будет автоматически снова выбрано звуковое поле HALL.
- Формат кодирования программы DVD и т.д. можно определить по эмблеме на упаковке.
 -  : Диски Dolby Digital
 -  : Программы, закодированные в формате Dolby Surround
 -  : Программы, закодированные в формате DTS Digital Surround

Примечание

Звуковые поля не работают для сигналов с частотой дискретизации более 48 кГц.

Дополнительные регулировки и настройки

Переключение входного аудиорежима для цифровых компонентов

— INPUT MODE

Можно переключать входной аудиорежим для компонентов, имеющих цифровые входные аудиогнезда.

- 1** Нажимайте кнопки выбора ввода, чтобы выбрать входной сигнал.
- 2** Нажимая кнопку INPUT MODE, выберите входной аудиорежим. Выбранный входной аудиорежим отобразится на дисплее.

Входные аудиорежимы

- **AUTO IN**
При наличии и цифровых и аналоговых подключений приоритет отдается цифровым аудиосигналам. При отсутствии цифровых аудиосигналов выбираются аналоговые аудиосигналы.
- **COAX IN**
Задаёт цифровые аудиосигналы, вводимые через входное гнездо DIGITAL COAXIAL.
- **OPT IN**
Задаёт цифровые аудиосигналы, вводимые через входные гнезда DIGITAL OPTICAL.
- **ANALOG**
Задаёт аналоговые аудиосигналы, вводимые через гнезда AUDIO IN (L/R).

Примечания

- При вводе сигналов с частотой дискретизации более 48 кГц невозможно использовать тембр и звуковое поле.
- В зависимости от входного сигнала некоторые входные аудиорежимы могут отображаться тускло. Это означает, что выбранный входной сигнал недоступен.

Настройка звуковых полей

С помощью регулировки меню LEVEL можно настраивать звуковые поля применительно к конкретным условиям прослушивания.

Примечание по отображаемым элементам

Параметры установки, которые можно настраивать в каждом меню, отличаются в зависимости от звукового поля. Некоторые параметры установки могут выглядеть тускло на дисплее. Это значит, что выбранный параметр либо недоступен, либо зафиксирован, т.е. является неизменяемым.

Регулировка меню LEVEL

Можно отрегулировать баланс и уровень громкости каждого громкоговорителя. Эти настройки применяются ко всем звуковым полям, кроме параметра эффективного уровня. Настройки параметра эффективного уровня сохраняются отдельно для каждого звукового поля.

- 1** Начните воспроизведение источника с закодированными эффектами многоканального объемного звучания (диск DVD и др.).
- 2** Нажимая кнопку MAIN MENU, выберите режим “<LEVEL>”.
- 3** Нажимая кнопку < или >, выберите параметр, который нужно настроить.
Для получения дополнительной информации см. раздел “Параметры меню LEVEL”.
- 4** Во время прослушивания, последовательно нажимая кнопку + или -, выберите желаемое значение параметра.
Параметр вводится автоматически.
- 5** Повторяя пункты 3 и 4, отрегулируйте другие параметры.

продолжение на следующей

Параметры меню LEVEL

Исходная настройка подчеркнута.

■ BAL. L/R XX (Баланс фронтальных громкоговорителей)

Исходная установка: BALANCE (0)

Позволяет отрегулировать баланс между фронтальными левым и правым громкоговорителями. Регулировка может производиться в пределах: BAL. L (от +1 до +8), BALANCE (0), BAL. R (от +1 до +8) в 17 этапов.

■ CTR XXX dB (Уровень громкости центрального громкоговорителя)

■ SUR.L. XXX dB (Уровень громкости левого громкоговорителя объемного звучания)

■ SUR.R. XXX dB (Уровень громкости правого громкоговорителя объемного звучания)

■ S.W. XXX dB (Уровень громкости сабвуфера)

Исходная установка: 0 dB

Настройку можно выполнять в диапазоне от -10 дБ до +10 дБ с шагом 1 дБ.

■ COMP. XXX (Компрессор динамического диапазона)

Позволяет сжать динамический диапазон звуковой дорожки. Эта функция полезна во время просмотра фильмов при пониженной громкости поздно вечером.

• OFF

Динамический диапазон не сжат.

• STD

Динамический диапазон сжат в соответствии с установками инженера звукозаписи.

• MAX

Динамический диапазон существенно сжат.

Совет

Компрессор динамического диапазона позволяет сжимать динамический диапазон звуковой дорожки в зависимости от информации о динамическом диапазоне, содержащейся в сигнале Dolby Digital. “STD” является стандартной установкой, однако в случае ее выбора выполняется только незначительное сжатие. Рекомендуется использовать параметр “MAX”. При этом существенно сжимается динамический диапазон, позволяя смотреть фильмы поздно вечером при низкой громкости. В отличие от аналоговых ограничителей, эти уровни определены заранее и обеспечивают очень естественное сжатие.

Примечание

Сжатие динамического диапазона возможно только для источников Dolby Digital.

■ EFCT. XXX (Уровень эффекта)

Исходная установка: STD

Позволяет устанавливать один из 3 уровней “присутствия” текущего эффекта объемного звучания: MIN (минимальный эффект), STD (стандартный эффект) и MAX (максимальный эффект).

Примечание

Этот параметр будет работать только в том случае, когда используется звуковое поле, выбранное с помощью кнопок MOVIE или MUSIC.

Восстановление исходных установок для звуковых полей

Для управления пользуйтесь кнопками на ресивере.

1 Нажав кнопку I/⏻, выключите питание.

2 Удерживая нажатой кнопку 2CH, нажмите кнопку I/⏻.

На дисплее появится индикация “SF. CLR.”, и для всех звуковых полей будут восстановлены исходные установки.

Регулировка тембра

Можно регулировать тональное качество (уровень высоких и низких частот) фронтальных громкоговорителей с помощью меню TONE.

- 1** Начните воспроизведение источника с закодированными эффектами многоканального объемного звучания (диск DVD и др.).
- 2** Нажимая кнопку MAIN MENU, выберите меню “<TONE>”.
- 3** Нажимая кнопку < или >, выберите параметр, который нужно настроить.
Для получения дополнительной информации см. раздел “Параметры меню TONE” ниже.
- 4** Нажимая кнопку + или – во время прослушивания, выберите желаемое значение параметра.
Параметр вводится автоматически.
- 5** Повторите пункты 3 и 4 для регулировки других параметров.

Примечание

Тембр невозможно отрегулировать, если ресивер декодирует сигналы с частотой дискретизации более 48 кГц.

Параметры меню TONE

- **BASS XX dB**
(Уровень низких частот фронтальных громкоговорителей)
- **TREB. XX dB**
(Уровень высоких частот фронтальных громкоговорителей)

Исходная установка: 0 dB

Настройку можно выполнять в диапазоне от –6 дБ до +6 дБ с шагом 1 дБ.

Дополнительные настройки

Использование меню CUSTOMIZE для настройки ресивера

С помощью меню CUSTOMIZE можно выполнять различные настройки ресивера.

- 1** Нажимая кнопку MAIN MENU, выберите меню “<CUSTOM>”.
- 2** Нажимая кнопку < или >, выберите параметр, который нужно настроить.
Для получения дополнительной информации см. раздел “Параметры меню CUSTOMIZE” ниже.
- 3** Нажимая кнопку + или –, выберите необходимый параметр.
Параметр вводится автоматически.
- 4** Повторите пункты 2 и 3 для регулировки других параметров.

Параметры меню CUSTOMIZE

Исходные настройки подчеркнуты.

■ A.V.SYNC. X

(Согласование времени)

- Y (Да) (время задержки: 68 мс)
Задержка вывода звука выполнена таким образом, чтобы полностью синхронизировать звук и видеоизображение.
- N (Нет) (время задержки: 0 мс)
Звук воспроизводится без задержки.

Примечания

- Этот параметр полезен при использовании больших ЖК-панелей, плазменных мониторов или проекционных телевизоров.
- Этот параметр будет работать только в том случае, когда используется звуковое поле, выбранное с помощью кнопок 2CH или A.F.D..
- Этот параметр не будет работать, если входными сигналами являются PCM 96 kHz или DTS 2048.

■ DEC. XXXX

(Приоритет декодирования цифрового аудиовхода)

Позволяет указать режим ввода для цифрового сигнала, вводимого через гнезда DIGITAL IN.

- **AUTO**

Автоматическое переключение режима входа между DTS, Dolby Digital или PCM.

- **PCM**

Сигналы PCM имеют приоритет (для предотвращения прерывания при запуске воспроизведения). Звук воспроизводится, даже когда подаются другие сигналы. Однако этот ресивер не может декодировать сигнал DTS-CD, когда установлен параметр “DEC. PCM”.

Примечание

Когда установлено значение “DEC. AUTO” и звук из цифровых аудиогнезд (для компакт-диска и т.д.) прерывается при запуске воспроизведения, установите параметр “DEC. PCM”.

■ DUAL XXX

(Выбор языка цифрового вещания)

Позволяет выбрать предпочтительный язык для прослушивания цифрового вещания. Эта функция работает только для источников в формате Dolby Digital.

- **M/S (Основной/Суб)**

Звук основного языка выводится через фронтальный левый громкоговоритель, а звук субъязыка выводится одновременно через фронтальный правый громкоговоритель.

- **M (Основной)**

Будет выводиться звук основного языка.

- **S (Суб)**

Будет выводиться звук субъязыка.

- **M+S (Основной+Суб)**

Будет выводиться комбинированный звук из основного языка и субъязыка.

■ NAME IN

(Присвоение наименований для предустановленных станций и входов)

Позволяет ввести названия для предустановленных станций и входов, выбираемых с помощью кнопок. Для получения дополнительной информации см. раздел “Присвоение наименований для предустановленных станций и входов” на стр. 35.

Присвоение наименований для предустановленных станций и входов

В названиях предустановленных станций и входов можно использовать до 8 символов, которые выбираются с помощью кнопок ввода, и затем отобразить их на дисплее ресивера.

1 Присвоение индекса предустановленной станции

Нажмите кнопку FM или AM, выберите диапазон FM или AM, затем включите предварительно установленную станцию, для которой требуется создать индексное название (стр. 22).

Присвоение индекса для входа

Нажимая кнопку ввода, выберите вход, для которого требуется создать индексное название.

- 2 Нажимая кнопку MAIN MENU, выберите “<CUSTOM>”.
- 3 Несколько раз нажмите кнопку < или >, чтобы выбрать “NAME IN”.
- 4 Нажмите кнопку ENTER.
Курсор мигает, и можно будет выбрать символ.
- 5 Используйте < или > и + или -, чтобы создать индексное название.
Нажмите несколько раз кнопку + или -, чтобы выбрать символ, затем нажмите >, чтобы переместить курсор в следующую позицию.

Советы

- Нажимая + или -, можно выбрать тип символов следующим образом.
Буквы (верхний регистр) → Цифры → Символы
- Чтобы ввести пробел, нажимайте + или -, пока на дисплее не отобразится пробел.
- Если сделана ошибка, нажмите кнопку < или > несколько раз, пока не замигает символ, который необходимо заменить, затем, нажимая + или -, выберите нужный символ.

6 Нажмите кнопку ENTER, чтобы сохранить индексное название.

Примечание

При настройке на станцию RDS, которой вы уже присвоили наименование, вместо введенного вами наименования появляется название службы программы. (Название службы программы можно изменять. Введенное наименование заменяется названием службы программы.)

Использование таймера отключения

Можно выполнить такую настройку ресивера, при которой он будет автоматически выключаться в указанное время. Для этой операции используйте пульт дистанционного управления.

При включенном питании нажмите кнопку SLEEP.

При каждом нажатии кнопки SLEEP индикация на дисплее изменяется циклически следующим образом:
2-00-00 → 1-30-00 → 1-00-00 → 0-30-00 → OFF

При использовании таймера отключения на дисплее появляется индикация “SLEEP”.

Совет

Для проверки времени, оставшегося до отключения ресивера, нажмите кнопку SLEEP. На дисплее появится индикация оставшегося времени. При повторном нажатии кнопки SLEEP функция таймера отключения будет отменена.

Управление с помощью пульта дистанционного управления RM-AAU002

Для управления компонентами системы можно использовать пульт дистанционного управления RM-AAU002.

Перед использованием пульта дистанционного управления

Установка батареек в пульт дистанционного управления

Вставьте батарейки R6 (размер AA) в батарейный отсек, соблюдая полярность в соответствии с маркировкой + и -. При использовании пульта дистанционного управления направляйте его на дистанционный датчик на ресивере.

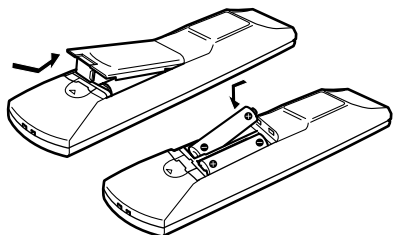

Совет

При обычных условиях срок действия батареек составляет приблизительно 6 месяцев. Если невозможно управлять ресивером с помощью пульта дистанционного управления, установите новые батарейки.

Примечания

- Не оставляйте пульт дистанционного управления в очень жарком или влажном месте.
- Не используйте новую батарейку вместе со старой.
- Не подвергайте датчик дистанционного управления воздействию прямого солнечного света или осветительных приборов. Это может привести к неисправности.
- Если пульт дистанционного управления не используется долгое время, извлеките батарейки, чтобы предотвратить его возможное повреждение, вызванное утечкой вещества батареек и коррозией.

Описание кнопок пульта дистанционного управления

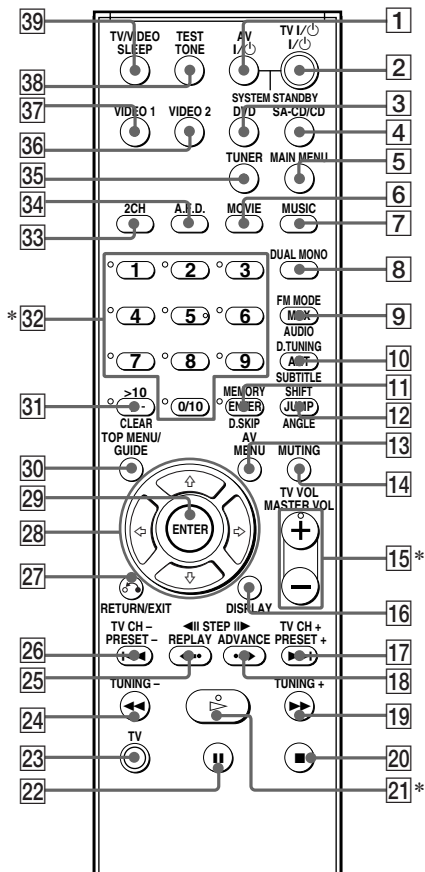

* На кнопке MASTER VOL +, на номерной кнопке 5 и на кнопке ▷ имеется тактильная точка. Тактильная точка выступает в качестве контрольной точки при управлении ресивером и другими аудио-/видеокомпонентами.

В следующих таблицах показаны настройки каждой кнопки.

Кнопка на пульте дистанционного управления	Операции	Функция
A.F.D. [34]	Ресивер	Выбор режима декодирования для звука.
ANGLE [12]	Проигрыватель DVD	Выбор ракурса просмотра или изменение ракурса.
ANT [10]	Видеомагнитофон/спутниковый тюнер	Выбор выходного сигнала для антенного разъема: телевизионный сигнал или программа видеомагнитофона.
AUDIO [9]	Проигрыватель DVD/спутниковый тюнер	Изменение звука на уплотненный, двуязычный или многоканальный звук ТВ.
AV MENU [13]	Видеомагнитофон/проигрыватель DVD/спутниковый тюнер	Отображение меню.
AV I/⏻ [1]	Видеомагнитофон/проигрыватель CD/проигрыватель DVD/спутниковый тюнер/дека MD	Включение и отключение аудио- и видеокomпонентов.
CLEAR [31]	Проигрыватель DVD/спутниковый тюнер	Устраняет ошибку, допущенную при нажатии номерных кнопок, или возобновляет непрерывное воспроизведение и т.д.
DISPLAY [16]	Ресивер/проигрыватель CD/проигрыватель DVD/спутниковый тюнер/дека MD	Выбор информации, отображаемой на экране телевизора.

Кнопка на пульте дистанционного управления	Операции	Функция
D.SKIP [11]	Проигрыватель CD/проигрыватель DVD	Пропуск дисков (только проигрыватель на несколько дисков).
D.TUNING [10]	Ресивер	Переход в режим прямой настройки.
DUAL MONO [8]	Ресивер	Выбор нужного языка цифрового вещания.
DVD [3]	Ресивер	Просмотр DVD.
ENTER [11]	Телевизор/видеомагнитофон/спутниковый тюнер	После выбора канала, диска или дорожки с помощью номерных кнопок нажмите для ввода значения.
ENTER [29]	Ресивер/видеомагнитофон/проигрыватель DVD/спутниковый тюнер/проигрыватель CD/дека MD	Ввод выбранного значения.
FM MODE [9]	Ресивер	Выбор монофонического или стерео приема FM-радиостанций.
JUMP [12]	Спутниковый тюнер	Переключение между текущим и предыдущим каналами.
MAIN MENU [5]	Ресивер	Выбор меню ресивера.
MASTER VOL +/- [15]	Ресивер/телевизор	Регулировка основной громкости ресивера.
MEMORY [11]	Ресивер	Сохранение радиостанции в памяти.
MOVIE [6]	Ресивер	Выбор предварительно запрограммированных звуковых полей для фильма.

Кнопка на пульте дистанционного управления	Операции	Функция
MPX [9]	Видеомагнитофон	Выбор основного языка или субъязыка.
MUSIC [7]	Ресивер	Выбор предварительно запрограммированных звуковых полей для музыки.
MUTING [14]	Ресивер	Отключение звука ресивера.
PRESET +/- [17] [26]	Ресивер	Выбор предустановленных станций.
	Телевизор/ видеомагнитофон/ спутниковый тюнер	Выбор предварительно настроенного канала
RETURN/ EXIT [27]	Проигрыватель DVD	Возврат в предыдущее меню.
	Спутниковый тюнер	Выход из меню.
SA-CD/CD [4]	Ресивер	Прослушивание Super Audio CD или CD.
SHIFT [12]	Ресивер	Выбор страницы памяти для сохранения радиостанций в памяти или настройки на них.
SLEEP [39]	Ресивер	Активизация функции отключения и настройка интервала, по истечении которого ресивер автоматически отключается.
SUBTITLE [10]	Проигрыватель DVD	Изменение субтитров.

Кнопка на пульте дистанционного управления	Операции	Функция
SYSTEM STANDBY (Одновременно нажмите кнопку AV I/⏻ [1] и I/⏻ [2])	Ресивер/ телевизор/ видеомагнитофон/ проигрыватель CD/ проигрыватель DVD/ спутниковый тюнер/ дека MD	Выключение ресивера и других аудио-/ видеокomпонентов Sony.
TEST TONE [38]	Ресивер	Воспроизведение тестового сигнала.
TOP MENU/ GUIDE [30]	Проигрыватель DVD	Отображение главы диска DVD.
	Спутниковый тюнер	Отображение основного меню.
TUNER [35]	Ресивер	Прослушивание радиопрограмм.
TUNING +/- [19] [24]	Ресивер	Сканирование радиостанций.
TV [23]	Телевизор	Просмотр ТВ-программ.
TV CH +/- [17] [26]	Телевизор	Выбор предварительно настроенных телевизионных каналов.
TV/VIDEO [39]	Телевизор	Выбор входного сигнала: телевизионный вход или видеовход.
TV VOL +/- [15]	Телевизор	Регулировка громкости телевизора.
TV I/⏻ [2]	Телевизор	Включение и выключение телевизора.
VIDEO 1 [37]	Ресивер	Просмотр сигнала видеомагнитофона. (режим видеомагнитофона 3)
VIDEO 2 [36]	Ресивер	Просмотр сигнала видеомагнитофона. (режим видеомагнитофона 1)

Кнопка на пульте дистанционного управления	Операции	Функция
1-9 и 0/10 32	Ресивер	Используйте вместе с клавишей SHIFT для сохранения радиостанций в памяти или настройки на сохраненную станцию, а также с клавишей D.TUNING для прямой настройки.
	Проигрыватель CD/ проигрыватель DVD/дека MD	Выбор номеров дорожек. При нажатии 0/10 выбирается дорожка 10.
	Телевизор/ видеомагнитофон/ спутниковый тюнер	Выбор номеров каналов.
2CH 33	Ресивер	Выбор режима 2CH STEREO.
>10 31	Видеомагнитофон/ проигрыватель CD/ проигрыватель DVD/ спутниковый тюнер/дека MD	Выбор номеров дорожек больше 10.
-/-- 31	Телевизор	Выбор режима ввода канала (одно- или двухразрядного).
I/⏻ 2	Ресивер	Включение или выключение ресивера.
◀ STEP ▶ REPLAY ◀▶/ ADVANCE DVD ▶▶ 25 18	Видеомагнитофон/ проигрыватель DVD	Повторное воспроизведение предыдущей сцены или быстрая перемотка текущей сцены вперед.

Кнопка на пульте дистанционного управления	Операции	Функция
◀◀/▶▶ 26 17	Видеомагнитофон/ проигрыватель CD/ проигрыватель DVD	Пропуск дорожек.
◀◀/▶▶ 24 19	Проигрыватель DVD	Поиск дорожек в прямом или обратном направлении.
	Видеомагнитофон/ проигрыватель CD/дека MD/ кассетная дека	Быстрая перемотка в прямом или обратном направлении.
▷ 21	Видеомагнитофон/ проигрыватель CD/ проигрыватель DVD/дека MD/ кассетная дека	Запуск воспроизведения.
22	Видеомагнитофон/ проигрыватель CD/ проигрыватель DVD/дека MD/ кассетная дека	Пауза при воспроизведении или записи. (Также запускает запись, когда компоненты находятся в режиме ожидания записи.)
■ 20	Видеомагнитофон/ проигрыватель DVD/дека MD/ кассетная дека	Остановка воспроизведения.
↶ 27	Проигрыватель DVD	Возврат в предыдущее меню или выход из меню.
⬆/⬇ 28	Ресивер	Выбор элемента меню.
⬅/➡ 28	Ресивер	Настройка или изменение параметра.
⬆/⬇/⬅/➡ 28	Видеомагнитофон/ спутниковый тюнер/ проигрыватель DVD	Выбор элемента меню.

Примечания

- Некоторые функции, описанные в этом разделе, могут не работать в зависимости от модели.
- Ранее приведенное описание служит только в качестве примера. Поэтому в зависимости от компонента описанные выше действия могут быть невозможны или функции будут работать по-другому.
- При нажатии кнопок переключения входа (VIDEO 1, VIDEO 2 или DVD) режим ввода телевизора может не переключаться на соответствующий режим ввода. В этом случае нажмите кнопку TV/VIDEO, чтобы переключить режим входа телевизора.
- Для активации кнопок, выделенных оранжевым цветом, одновременно нажмите TV и нужную кнопку.

Изменение заводских настроек кнопки переключения входа

Если заводские настройки кнопок переключения входа не соответствуют компонентам системы, их можно изменить. Например, при наличии проигрывателя компакт-дисков и отсутствии проигрывателя дисков DVD можно назначить кнопку DVD для проигрывателя компакт-дисков.

1 Нажмите и удерживайте нажатой кнопку, источник ввода которой необходимо изменить (например, DVD).

2 Нажмите соответствующую кнопку компонента, который требуется назначить на кнопку (например, 5 - проигрыватель CD).

Следующие кнопки назначены для выбора ввода:

Управляемое устройство	Нажмите
Видеомагнитофон (режим VTR 3*)	1
Видеомагнитофон (режим VTR 2*)	2
Проигрыватель CD/DVD DVP-K82P (прилагается), проигрыватель DVD или устройство записи дисков DVD (command mode DVD 1)	3
Устройство записи дисков DVD (command mode DVD 3)	4
Проигрыватель CD	5
Дека MD	6
Кассетная дека B	7
Тюнер (данный ресивер)	8
DSS (Цифровой спутниковый ресивер)	9
DCS (цифровой тюнер CS)	0/10
BSD (цифровой тюнер BS)	-/--

*Для управления видеомагнитофонами Sony можно использовать режимы VTR 2 или 3. Они соответствуют видеомагнитофонам 8мм и VHS соответственно.

Теперь кнопку DVD можно использовать для управления проигрывателем компакт-дисков.

Чтобы восстановить заводские настройки для кнопки

Повторите описанную процедуру.

Чтобы вернуть настройки всех кнопок входа к заводским

Одновременно нажмите кнопки I/⏻, TEST TONE и MASTER VOL –.

Дополнительная информация

Меры предосторожности

Безопасность

В случае попадания какого-либо твердого предмета или жидкости внутрь корпуса следует отсоединить проигрыватель от сети и перед дальнейшей эксплуатацией проверить его у квалифицированного специалиста.

Источники питания

- Перед эксплуатацией аппарата проверьте, что рабочее напряжение соответствует напряжению, используемому в вашем регионе. Рабочее напряжение указано на табличке, расположенной на задней панели ресивера.
- Пока ресивер включен в электророзетку, он остается подключенным к сети электропитания, даже если сам ресивер выключен.
- Если вы не собираетесь использовать ресивер в течение длительного времени, отключите его от электросети. Чтобы отключить кабель питания, потяните его за вилку; никогда не тяните за шнур.
- Кабель питания переменного тока необходимо заменять только в специализированной ремонтной мастерской.

Перегрев

Несмотря на то, что ресивер нагревается при работе, это не является неисправностью. Если аппарат эксплуатируется продолжительное время при повышенной громкости, температура верхней, нижней и боковых частей корпуса значительно повышается. Во избежание ожога не прикасайтесь к корпусу.

Установка

- Установите ресивер в месте с хорошей вентиляцией для предотвращения нагрева внутри аппарата и увеличения срока его службы.
- Не располагайте ресивер возле источников тепла или в местах попадания прямого солнечного света, чрезмерно запыленных местах или в местах с повышенной вибрацией.

- Не ставьте никаких предметов на поверхность корпуса, что может перекрыть вентиляционные отверстия и вызвать неисправность аппарата.
- Соблюдайте осторожность при размещении ресивера и громкоговорителей на поверхностях, обработанных особым образом (натертых воском, покрашенных масляными красками, полированных и т.д.), так как это может привести к появлению на них пятен или изменению цвета.

Эксплуатация

Перед подключением других компонентов, выключите ресивер и отсоедините его от сети.

При обнаружении изменения цветности на экране находящегося поблизости телевизора

Передние и центральный громкоговорители, а также сабвуфер являются громкоговорителями магнитозащищенного типа и могут быть установлены в непосредственной близости от телевизора. Однако в некоторых моделях телевизоров может все же наблюдаться искажение цветности. Однако громкоговорители объемного звучания не являются громкоговорителями магнитозащищенного типа, и их рекомендуется разместить на некотором расстоянии от телевизора (стр. 11).

Если наблюдаются искажения цвета...

Выключите телевизор, затем включите его снова через 15 - 30 минут.

Если искажения цвета наблюдаются снова...

Разместите громкоговоритель подальше от телевизора.

При возникновении эффекта акустической обратной связи

Переставьте громкоговорители или уменьшите громкость на ресивере.

Очистка

Протрите корпус, панель и органы управления мягкой тканью, слегка смоченной слабым раствором моющего средства. Не используйте никаких типов абразивных материалов, чистящих порошков или растворителей, например, спирта или бензина.

Если у Вас возникнут вопросы или проблемы относительно Вашего ресивера, обратитесь к ближайшему дилеру Sony.

Поиск и устранение неисправностей

При возникновении любой из последующих затруднительных ситуаций во время использования ресивера воспользуйтесь руководством по устранению неполадок, чтобы устранить неисправность.

Независимо от выбранного компонента, звук не выводится или выводится с очень низким уровнем громкости.

- Проверьте правильность и надежность подключения громкоговорителей и компонентов.
- Убедитесь, что ресивер и все компоненты включены.
- Убедитесь, что на ресивере выбран правильный компонент.
- Убедитесь, что регулятор MASTER VOLUME $-/+$ не установлен в положение “VOL MIN”.
- Убедитесь, что наушники не подключены.
- Нажав кнопку MUTING на пульте дистанционного управления, отмените функцию отключения звука.

Отсутствие звука от определенного компонента.

- Убедитесь, что компонент правильно подключен к предназначенным для него входным аудиогнездам.
- Убедитесь, что кабели, используемые для соединения, полностью вставлены в гнезда как на ресивере, так и на компоненте.
- Убедитесь, что на ресивере выбран правильный компонент.

Отсутствие звука от одного из фронтальных громкоговорителей.

- Подключите наушники к гнезду PHONES и убедитесь, что звук выводится через наушники. Если через наушники выводится звук только одного канала, то компонент, возможно, неправильно подключен к ресиверу. Убедитесь, что все кабели полностью вставлены в гнезда как на ресивере, так и на компоненте. Если через наушники выводится звук обоих каналов, то, возможно, фронтальный громкоговоритель неправильно подключен к ресиверу. Проверьте соединение фронтального громкоговорителя, из которого не воспроизводится звук.

Отсутствие звука от аналоговых 2-канальных источников.

- Убедитесь, что переключатель INPUT MODE не установлен в положение “COAX IN” или “OPT IN” (стр. 31).

Отсутствие звука от цифровых источников (через входные гнезда COAXIAL или OPTICAL).

- Убедитесь, что переключатель INPUT MODE не установлен в положение “ANALOG” (стр. 31). Проверьте, чтобы переключатель INPUT MODE не был установлен в положение “COAX IN” для источников, вводимых через входное гнездо OPTICAL, или в положение “OPT IN” для источников, вводимых через входное гнездо COAXIAL.

Звук из левого и правого громкоговорителей не сбалансирован, или каналы подключены неверно.

- Проверьте правильность и надежность подключения громкоговорителей и компонентов.
- Отрегулируйте параметры баланса в меню LEVEL.

Слышен сильный фон или помехи.

- Проверьте надежность подключения громкоговорителей и компонентов.
- Убедитесь, что соединительные кабели не соприкасаются с трансформатором или двигателем и находятся не ближе 3 м от телевизора или лампы дневного света.
- Переместите телевизор подальше от аудиокomпонентов.
- Штекеры и разъемы загрязнены. Протрите их тканью, слегка смоченной в спирте.

Звук не выводится или выводится с очень низким уровнем громкости через центральный громкоговоритель/громкоговоритель объемного звучания.

- Выберите режим CINEMA STUDIO EX (стр. 29).
- Отрегулируйте уровень громкости громкоговорителя (стр. 17).

Звук через сабвуфер не выводится.

- Проверьте правильность и надежность подключения сабвуфера.

Эффект объемного звучания не достигается.

- Убедитесь, что функция звукового поля включена (нажмите кнопку MOVIE или MUSIC).
- Звуковые поля не работают для сигналов с частотой дискретизации более 48 кГц.

При использовании функции караоке искажается звук

- Уменьшите громкость с помощью регуляторов MASTER VOLUME +/- (на ресивере), MIC 1 LEVEL, MIC 2 LEVEL или ECHO LEVEL (на проигрывателе CD/DVD), чтобы получить приемлемый звук.

Низкое качество приема в диапазоне FM.

- Воспользуйтесь 75-омным коаксиальным кабелем (не прилагается) для подключения ресивера к наружной антенне FM, как показано ниже. При подключении системы к наружной антенне обязательно обеспечьте ее заземление с целью защиты от грозового разряда. Чтобы предотвратить возгорание газа, не подсоединяйте провод заземления к газовым трубам.

Наружная антенна FM

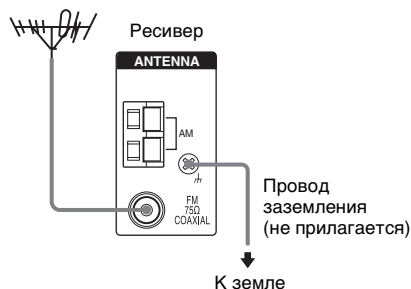

Не удается выполнить настройку на радиостанции.

- Проверьте правильность подключения антенн. Отрегулируйте антенны. При необходимости подключите внешнюю антенну.
- Сигнал станции слишком слабый (для автоматической настройки). Выполните прямую настройку вручную.
- Убедитесь, что интервал настройки установлен правильно (при настройке на станции AM в режиме прямой настройки).
- Станции предварительно не настроены или удалены из памяти (при настройке путем сканирования предварительно настроенных станций). Выполните предварительную настройку станций (стр. 22).
- Нажимайте кнопку DISPLAY, чтобы на дисплее появилась индикация частоты.

Система RDS не работает.





- Убедитесь, что выполнена настройка на FM-станцию, поддерживающую систему RDS.
- Выберите станцию FM с более сильным сигналом.

Требуемая информация RDS не отображается.

- Обратитесь к радиостанции и проверьте, предоставляет ли она данную услугу или нет. Если эта услуга предоставляется, возможно, она временно недоступна.

Пульт дистанционного управления

Пульт дистанционного управления не работает.

- Направьте пульт дистанционного управления на датчик дистанционного управления  на ресивере.
- Удалите все препятствия между пультом дистанционного управления и ресивером.
- Если батарейки в пульте дистанционного управления разрядились, установите новые.
- Убедитесь в том, что на пульте дистанционного управления выбран нужный вход.
- Для активации кнопок, выделенных оранжевым цветом, одновременно нажмите TV и нужную кнопку.
- Нажмите кнопку MAIN MENU, прежде чем использовать кнопку /// для работы ресивера. Для работы других компонентов нажмите кнопку TOP MENU/GUIDE или AV MENU после нажатия кнопки ввода.

Сообщения об ошибках

При возникновении неисправности на дисплее отображается сообщение. Вы можете проверить состояние ресивера, прочитав сообщение. Руководствуйтесь следующей таблицей для устранения проблемы.

DEC. ERROR

Появляются при подаче сигналов, которые ресивер не может декодировать (например, DTS-CD), если для параметра “DEC. XXXX” установлено значение “DEC. PCM”.
Установите значение “DEC. AUTO”.

ПРОТЕСТ

Через громкоговорители воспроизводится помеха. Ресивер автоматически выключится через несколько секунд. Проверьте подключение громкоговорителей и снова включите питание. Если неисправность остается, обратитесь к ближайшему дилеру Sony.

Если не удается устранить неисправность с помощью руководства по устранению неполадок

Устранить эту неисправность может очистка памяти ресивера (стр. 14). Однако следует учесть, что все настройки, занесенные в память, будут сброшены до заводских значений и потребуются заново выполнить все настройки ресивера.

Если проблему устранить не удалось

Обратитесь к ближайшему дилеру фирмы Sony.

Справочная информация по очистке памяти ресивера

Очистить	См.
Все запомненные установки	стр. 14
Настроенные звуковые поля	стр. 32

Технические характеристики

Усилитель

Выходная Мощность¹⁾

(6 Ом при 1 кГц, общий коэффициент нелинейных искажений 0,7%)

FRONT²⁾: 50 Вт/канал

CENTER²⁾: 50 Вт

SURR²⁾: 50 Вт/канал

(6 Ом при 100 Гц, общий коэффициент нелинейных искажений 0,7%)

SUB WOOFER²⁾: 50 Вт

(6 Ом при 1 кГц, общий коэффициент нелинейных искажений 10%)

FRONT²⁾: 85 Вт/канал

CENTER²⁾: 85 Вт

SURR²⁾: 85 Вт/канал

(6 Ом при 100 Гц, общий коэффициент нелинейных искажений 10%)

SUB WOOFER²⁾: 85 Вт

1) Рассчитано для следующих условий:

230 В переменного тока, 50 Гц

2) В зависимости от установок звукового поля и источника, звуковой сигнал может отсутствовать.

Входы (аналоговые)

SA-CD/CD, DVD, VIDEO 1, 2	Чувствительность: 800 мВ Сопrotивление: 50 кОм
------------------------------	--

Входы (цифровые)

DVD (Коаксиальный)	Чувствительность: – Сопrotивление: 75 Ом
--------------------	---

SA-CD/CD (Оптический)	Чувствительность: – Сопrotивление: –
--------------------------	---

Выходы (аналоговые)

SUB WOOFER	Напряжение: 2 В Сопrotивление: 1 кОм
------------	---

Диапазон воспроизводимых частот:
28 – 20000 Гц

Тембр

Уровни усиления	±6 дБ, с шагом в 1 дБ
-----------------	-----------------------

Тюнер FM

Диапазон настройки	87,5 – 108,0 МГц
Антенна	проволочная антенна FM
Разъемы для подключения антенны	75 Ом, несбалансированные
Промежуточная частота	10,7 МГц

Тюнер AM

Диапазон настройки	
При шаге настройки 9 кГц:	531 – 1602 кГц
Антенна	Рабочая антенна
Промежуточная частота	450 кГц

Общие

Требования по электропитанию	230 В переменного тока, 50/60 Гц
Потребляемая мощность	160 Вт
Потребляемая мощность (в режиме ожидания)	0,2 Вт
Габариты (ш/в/г) (прибл.)	430 x 145 x 301,5 мм включая выступающие детали и органы управления
Масса (прибл.)	6,5 кг

Громкоговорители

Фронтальный громкоговоритель (SS-MSP67LE/SS-MSP67RE)

Центральный громкоговоритель (SS-CNP87)

Громкоговоритель объемного звучания (SS-MSP67SLE/SS-MSP67SRE)

Фронтальный громкоговоритель/
Центральный громкоговоритель
Всечастотный,
магнитозащищенный

Громкоговоритель объемного звучания
Всечастотный

Громкоговоритель 80 мм, конического
типа

Тип корпуса Фазоинвертор

Номинальное сопротивление
6 Ом

Габариты (ш/в/г) (прибл.)

Фронтальный громкоговоритель/
Громкоговоритель объемного звучания
120 x 122 x 100 мм

Центральный громкоговоритель	225 x 102 x 126 мм
Масса (прибл.)	
Фронтальный громкоговоритель	0,8 кг
Центральный громкоговоритель	1,0 кг
Громкоговоритель объемного звучания	0,6 кг

Сабвуфер

SS-WMSP67E

Акустическая система	Магнитозащищенный
Громкоговоритель	160 мм, конического типа
Тип корпуса	фазоинвертор
Габариты (ш/в/г) (прибл.)	200 x 380 x 335 мм включая переднюю панель
Масса (прибл.)	6,0 кг

Входящие в комплект принадлежности

- Проволочная антенна FM (1)
- Рамочная антенна AM (1)
- Соединительный шнур громкоговорителя, длинный (2)
- Соединительный шнур громкоговорителя, короткий (3)
- Коаксиальный цифровой кабель (1)
- Аудиокабель (1)
- Видеокабель (1)
- Микрофоны (2)
- Диск караоке (1)
- Ножки (громкоговорители) (20)
- Ножки (сабвуфер) (4)
- Пульт дистанционного управления (1)
- Батарейки R6 (размера AA) (2)
- Громкоговорители
 - Фронтальный громкоговоритель (2)
 - Центральный громкоговоритель (1)
 - Громкоговоритель объемного звучания (2)
 - Сабвуфер (1)

Конструкция и характеристики могут быть изменены без предварительного уведомления.

Предметный указатель

А

Автоматическая настройка 20

В

Входящие в комплект принадлежности 48

Выбор

звучное поле 28—29

компонент 19

Г

Громкоговорители

подключение 11

установка 11

Установка громкоговорителей на стене

13

Д

Двойной монофонический 34

З

Звук цифрового кино 28

Звучное поле

возврат в исходные установки 32

выбор 28—29

предварительно запрограммированное

28—29

настройка 31

И

Изменение

дисплей 25

М

Маркировка. *См.* Присвоение наименований

Меню CUSTOMIZE 33

Меню LEVEL 31

Меню SET UP 15

Меню TONE 33

Н

Настройка

Автоматическая 20

на предустановленные станции 22

прямая 20

О

Очистка памяти ресивера 14

П

Предварительно установленные станции

как 22

как настроить 22

Присвоение индексов. *См.* Присвоение наименований

Присвоение наименований 35

Прямая настройка 20

Р

Регулировка

параметры CUSTOMIZE 33

параметры LEVEL 31

параметры SET UP 15

параметры TONE 33

уровни и баланс громкоговорителей 17

настройка уровней и баланса

громкоговорителей 17

Т

Таймер отключения 36

Тестовый сигнал 17

У

Установка громкоговорителей на стене 13

Р

RDS 23

