

Home Theatre System

Инструкция по эксплуатации

HT-SS1000P

ПРЕДУПРЕЖДЕНИЕ

Во избежание пожара или поражения электрическим током не подвергайте аппарат воздействию дождя или влаги.

Во избежание пожара нельзя закрывать вентиляционное отверстие аппарата газетой, скатертью, шторой и т.п. Также нельзя ставить зажженную свечу на аппарат. Во избежание пожара или поражения электрическим током нельзя ставить вазу и другую посуду, наполненную жидкостью, на аппарат.

Нельзя устанавливать аппарат в тесных местах как в книжном шкафу или углублении в стенке.



Отработанные батарейки не следует выбрасывать вместе с другими домашними отходами; правильное их следует выбрасывать как химические отходы.



Изготовитель: Сони Корпорейшн
Адрес: 6-7-35 Киташинагава,
Шинагава-ку, Токио 141-0001, Япония
Страна-производитель: Малайзия

Утилизация электрического и электронного оборудования (директива применяется в странах Евросоюза и других европейских странах, где действуют системы раздельного сбора отходов)



Данный знак на устройстве или его упаковке обозначает, что данное устройство нельзя утилизировать вместе с прочими бытовыми отходами. Его следует сдать в соответствующий приемный пункт переработки электрического и электронного оборудования. Неправильная утилизация данного изделия может привести к потенциально негативному влиянию на окружающую среду и здоровье людей, поэтому для предотвращения подобных последствий необходимо выполнять специальные требования по утилизации этого изделия. Переработка данных материалов поможет сохранить природные ресурсы. Для получения более подробной информации о переработке этого изделия обратитесь в местные органы городского управления, службу сбора бытовых отходов или в магазин, где было приобретено изделие.

О данном руководстве

- В данном руководстве приведены инструкции для модели HT-SS1000P. В данном руководстве в иллюстративных целях использована модель с кодом региона CEL, если нет оговорок. Любое отличие в работе четко указано в тексте, например, “Только модели с кодом региона CEL”.

Модель HT-SS1000P включает следующие компоненты:

- Ресивер STR-KS1000P
- Акустическая система^{a)}
 - Передний громкоговоритель SS-MSP1000
 - Центральный громкоговоритель SS-CNP1000
 - Громкоговоритель объемного звучания SS-SRP1000
 - Сабвуфер SS-WP1000

^{a)} Используйте только прилагаемые громкоговорители.

- Инструкции в данном руководстве относятся к регуляторам на прилагаемом пульте дистанционного управления. Вы также можете использовать регуляторы на ресивере, если они имеют такие же или похожие названия, что и на пульте дистанционного управления.

О кодах регионов

Код региона приобретенного ресивера указан в нижней части задней панели (см. рисунок ниже).

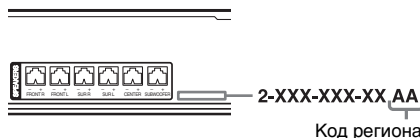

Любые отличия в работе в соответствии с кодом региона четко указаны в тексте, например, “Только модели с кодом региона AA”.

Этот ресивер включает цифровые системы окружающего звука Dolby* Digital и Pro Logic Surround, а также систему DTS**.

* Изготовлено по лицензии компании Dolby Laboratories.

“Долби”, “Pro Logic”, и знак в виде двойной буквы D являются товарами знаками компании Dolby Laboratories.

** “DTS” и “DTS Digital Surround”, являются торговыми знаками Digital Theater Systems, Inc.

Оглавление

Подготовка к эксплуатации

Описание и расположение частей	5
1. Установка громкоговорителей	14
2. Подключение громкоговорителей	16
3. Подключение аудио- и видеокomпонентов	18
4. Подключение антенн	22
5. Подготовка ресивера и пульта дистанционного управления	23
6. Автоматическая калибровка подходящих настроек (AUTO CALIBRATION)	24
7. Регулировка уровня и баланса громкоговорителей (TEST TONE)	29

Воспроизведение

Выбор компонента	30
Прослушивание и просмотр с помощью компонента	31

Функции усилителя

Перемещение по меню	33
Регулировка уровня (Меню LEVEL)	36
Регулировка тембра (Меню TONE)	37
Установки для объемного звука (Меню SUR)	37
Установки для тюнера (Меню TUNER)	38
Установки для звука (Меню AUDIO)	38
Установки для системы (Меню SYSTEM)	40
Автоматическая калибровка соответствующих настроек (Меню A. CAL)	42

Прослушивание объемного звука

Объемный звук Dolby Digital и DTS (AUTO FORMAT DIRECT)	42
Выбор предварительно запрограммированного звукового поля	44
Использование только передних громкоговорителей и сабвуфера (2CH STEREO)	46
Восстановление исходных установок для звуковых полей	47

Функции тюнера

Прослушивание радиопередач в диапазонах FM и AM	47
Автоматическое сохранение станций в диапазоне FM (AUTOBETICAL)	49
Предварительная настройка радиостанций	50
Использование системы радиоданных (RDS)	52

Другие операции

Использование таймера отключения	54
--	----

Использование пульта дистанционного управления

Изменение назначений кнопок	55
-----------------------------------	----

Дополнительная информация

Глоссарий	56
Меры предосторожности	57
Поиск и устранение неисправностей	59
Технические характеристики	62
Алфавитный указатель	Задняя обложка

Описание и расположение частей

Ресивера

Передняя панель

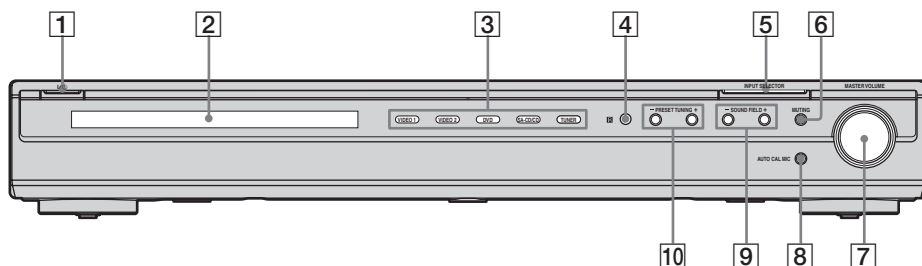

Название	Функция
1 I/⏻	Нажмите для включения или выключения ресивера (стр. 23, 31, 32, 47, 49)
2 Отображается	Отображает текущее состояние выбранного компонента или список выбираемых пунктов (стр. 6).
3 Индикаторы входов	Загорается индикатор выбранного источника входа (стр. 30).
4 Датчик дистанционного управления	Принимает сигналы с пульта дистанционного управления.
5 INPUT SELECTOR	Нажмите для выбора источника входного сигнала для воспроизведения (стр. 30, 31, 32, 48, 50, 52, 59).
6 MUTING	Нажмите для сохранения станции (стр. 30).

Название	Функция
7 MASTER VOLUME	Поворачивайте для регулировки уровня громкости всех громкоговорителей одновременно (стр. 29, 30, 31, 32).
8 Гнездо AUTO CAL MIC	Для подсоединения прилагаемого микрофона объемного звука ЕСМ-AC2 для функции автоматической калибровки (стр. 25).
9 SOUND FIELD +/-	Нажмите, чтобы выбрать звуковое поле (стр. 42, 44, 46, 47).
10 PRESET TUNING +/-	Нажмите, чтобы выбрать предустановленную станцию (стр. 52).

Об индикаторах на дисплее

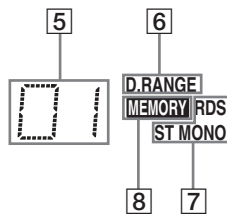
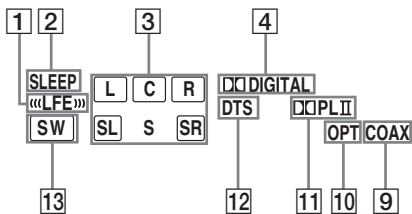

Название	Функция
1 «LFE»	Высвечивается, если воспроизводимый диск содержит сигнал канала LFE (Низкочастотный эффект) и сигнал этого канала LFE в данный момент воспроизводится.
2 SLEEP	Высвечивается при активации функции таймера отключения (стр. 54).
3 Индикаторы воспроизводимых каналов	Буквы (L, C, R и т.п.) обозначают воспроизводимые каналы. В рамках будут отображаться разные буквы, показывая, каким образом ресивер декодирует звук от источника. L Передний левый канал R Передний правый канал C Центральный (монофонический) канал SL Левый канал объемного звучания SR Правый канал объемного звучания S Канал объемного звучания (монофонический или включающий компоненты объемного звучания, полученные путем обработки с помощью функции Pro Logic) Пример: Формат записи (передний канал/канал объемного звучания): 3/2.1 Звуковое поле: A.FD. AUTO



Название	Функция
4 DDDIGITAL	Высвечивается при вводе сигналов Dolby Digital. Примечание При воспроизведении диска в формате Dolby Digital убедитесь, что выполнены цифровые соединения, а для режима аудиовхода для входа VIDEO 2 или SA-CD/CD не установлено значение "V2 ANLG" или "CD ANLG" (стр. 39).
5 Индикаторы предварительно настроенных станций	Высвечиваются при настройке ресивера на предварительно настроенные радиостанции. Для получения дополнительной информации о предварительной настройке радиостанций см. стр. 50.
6 D.RANGE	Высвечивается при активации сжатия динамического диапазона (стр. 34).
7 Индикаторы тонера	Высвечиваются при настройке ресивера на радиостанции (стр. 47) и т.д.
8 MEMORY	Высвечивается, когда активирована функция памяти, например памяти предварительных установок (стр. 51) и т.д.
9 COAX	Высвечивается, если выбран вход DVD.

Название	Функция
10 OPT	<p>Высвечивается, когда</p> <ul style="list-style-type: none"> – для режима аудиовхода для входа VIDEO 2 установлено значение “V2 AUTO”, а в качестве источника сигнала выбран цифровой сигнал, подаваемый через гнездо VIDEO 2 OPT IN (стр. 39). – для режима аудиовхода для входа SA-CD/CD установлено значение “CD AUTO”, а в качестве источника сигнала выбран цифровой сигнал, подаваемый через гнездо SA-CD/CD OPT IN (стр. 39). – Для режима аудиовхода для входа VIDEO 2 или SA-CD/CD установлено значение “V2 OPT” или “CD OPT” (стр. 39).

11 DPL (II)	<p>Высвечивается при использовании ресивером функции Pro Logic для обработки 2-канальных сигналов и вывода сигналов центрального канала и каналов объемного звучания. Когда включен декодер Pro Logic II Movie/Music, высвечивается индикация “D PL II”.</p> <p>Примечание Декодирование Dolby Pro Logic и Dolby Pro Logic II невозможно для сигналов в формате DTS.</p>
--------------------	---

Название	Функция
12 DTS	<p>Высвечивается при вводе сигналов DTS.</p> <p>Примечание При воспроизведении диска в формате DTS убедитесь, что выполнены цифровые соединения, а для режима аудиовхода для входа VIDEO 2 или SA-CD/CD не установлено значение “V2 ANLG” или “CD ANLG” (стр. 39).</p>
13 SW	<p>Отображается при выводе звуковых сигналов через гнездо SUBWOOFER.</p>

Задняя панель

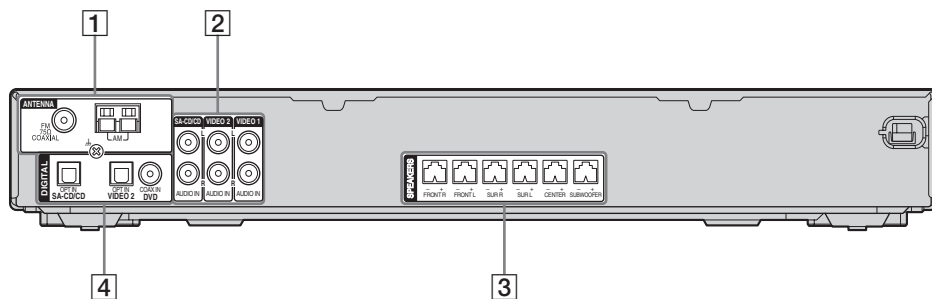

1 Секция ANTENNA



FM
ANTENNA

Для подсоединения проволочной антенны FM, входящей в комплект данного ресивера (стр. 22).



AM
ANTENNA

Для подсоединения рамочной антенны AM, входящей в комплект данного ресивера (стр. 22).

2 Секция AUDIO INPUT



Белый
(L)

Гнездо
AUDIO IN

Для подсоединения деки мини-дисков, CD-проигрывателя и т.п. (стр. 19, 20).



Красный
(R)

3 Секция SPEAKER



Для подсоединения громкоговорителей (стр. 16). В следующей таблице показаны цвета гнезд громкоговорителей.

Гнездо громкоговорителя	Цвет
FRONT R (Правый передний громкоговоритель)	Красный
FRONT L (Левый передний громкоговоритель)	Белый
SUR R (Правый громкоговоритель объемного звучания)	Серый
SUR L (Левый громкоговоритель объемного звучания)	Голубой
CENTER (Центральный громкоговоритель)	Зеленый
SUBWOOFER (Сабвуфер)	Фиолетовый

4 Секция DIGITAL INPUT



Гнездо
OPTICAL
IN

Для
подсоединения
DVD-
проигрыва-
теля т.п. Гнездо



Гнездо
COAXIAL IN

Гнездо
COAX IN
обеспечивает
улучшенное
качество
громкого звука
(стр. 20).

Пульт дистанционного управления

Ресивером можно управлять с помощью прилагаемого пульта дистанционного управления. С помощью пульта дистанционного управления можно также управлять аудио- и видеокomпонентами Sony, для которых он подходит (стр. 55).

RM-AAU006

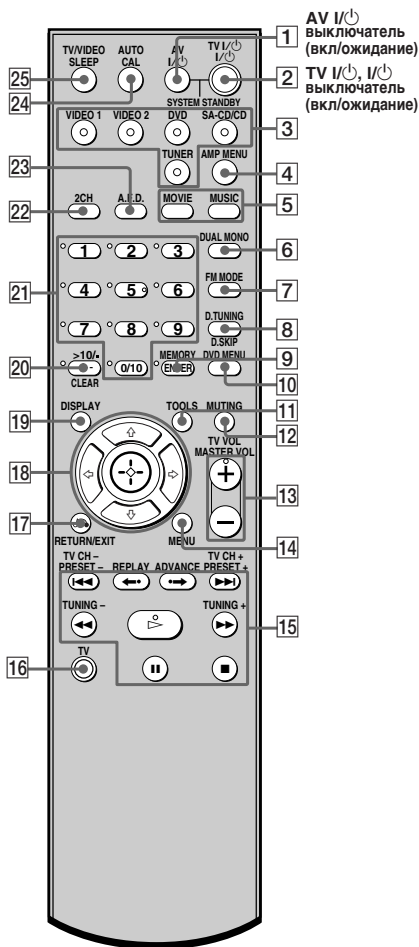

Название	Функция
1 AV I/⏻	Нажмите для включения или выключения аудио/видеокомпонентов Sony, для управления которыми подходит этот пульт дистанционного управления (стр. 55). Если одновременно нажать кнопку I/⏻ (2), то будет выключен ресивер и другие компоненты (SYSTEM STANDBY). Примечание Функция переключателя AV I/⏻ автоматически изменяется каждый раз, когда нажимаются кнопки ввода (3).
2 TV I/⏻	Нажмите одновременно кнопки TV I/⏻ и TV (16) для включения или выключения телевизора.
I/⏻	Нажмите для включения или выключения ресивера. Чтобы выключить все компоненты, одновременно нажмите кнопки I/⏻ и AV I/⏻ (1) (SYSTEM STANDBY).
3 Кнопки ввода	Нажмите одну из кнопок для выбора нужного компонента. При нажатии любой кнопки ввода ресивер включается. Этим кнопкам назначены заводские установки для управления компонентами Sony, перечисленными ниже. Можно изменить назначение кнопок, выполнив действия, описанные в разделе “Изменение назначений кнопок” на стр. 55.
Кнопка	Назначенный компонент Sony
VIDEO 1	Видеомагнитофон (режим VTR 3)
VIDEO 2	Видеомагнитофон (режим VTR 2)
DVD	DVD-проигрыватель
SA-CD/CD	Super Audio CD/CD-проигрыватель
TUNER	Встроенный тюнер

Название	Функция
4 AMP MENU	Нажмите для отображения меню ресивера. Затем используйте кнопки управления для выполнения операций меню.
5 MOVIE, MUSIC	Нажмите для выбора звуковых полей для фильмов или музыки.
6 DUAL MONO	Нажмите для выбора предпочтительного языка для прослушивания цифрового вещания.
7 FM MODE	Нажмите для выбора приема FM-сигналов в монофоническом или стереофоническом режиме.
8 D.TUNING	Нажмите для входа в режим прямой настройки.
D.SKIP	Нажмите для пропуска диска CD-проигрывателя или DVD-проигрывателя (только проигрыватель на несколько дисков).
9 ENTER	Нажмите для ввода значения после выбора канала, диска или дорожки с помощью номерных кнопок.
MEMORY	Нажмите для сохранения станции.
10 DVD MENU	Нажмите для отображения меню DVD-проигрывателя на экране телевизора. Затем используйте кнопки управления для выполнения операций меню.

Название	Функция
11 TOOLS	Нажмите для отображения параметров, применимых ко всему диску (например, защита диска), устройству для записи (например, настройке звука во время записи), или нескольких элементов в списке меню (например, удаление нескольких названий).
12 MUTING	Нажмите для отключения звука.
13 TV VOL +/-	Нажмите кнопки TV VOL +/- и TV (16) одновременно, чтобы настроить уровень громкости телевизора.
MASTER VOL +/-	Нажмите, чтобы настроить уровень громкости всех громкоговорителей одновременно.
14 MENU	Нажмите для отображения меню видеомагнитофона, DVD-проигрывателя или спутникового тюнера на экране телевизора. Затем используйте кнопки управления для выполнения операций меню.
15 ◀◀/▶▶	Нажмите для пропуска дорожек CD-проигрывателя, DVD-проигрывателя, деки мини-дисков или кассетной деки.
REPLAY ◀-/ ADVANCE ▶-	Нажмите для повторного воспроизведения предыдущей сцены или для быстрой перемотки текущей сцены при воспроизведении с видеомагнитофона или DVD-проигрывателя.

Название	Функция
◀◀/▶▶	Нажмите кнопку для – поиска дорожек в направлении вперед или назад при воспроизведении с DVD проигрывателя. – быстрой перемотки вперед или назад при воспроизведении с видеомагнитофона, CD-проигрывателя, деки мини-дисков или кассетной деки.
▷ a)	Нажмите для начала воспроизведения с видеомагнитофона, CD-проигрывателя, DVD-проигрывателя, деки мини-дисков или кассетной деки.
 	Нажмите для временной остановки воспроизведения или записи на видеомагнитофоне, CD-проигрывателе, DVD-проигрывателе, деки мини-дисков или кассетной деке (также запускает запись, когда компоненты находятся в режиме ожидания записи).
■	Нажмите для остановки воспроизведения с видеомагнитофона, CD-проигрывателя, DVD-проигрывателя, деки мини-дисков или кассетной деки.
TV CH +/-	Нажмите кнопки TV CH +/- и TV (16) одновременно для выбора предварительного установленных телевизионных каналов.
PRESET +/-	Нажмите кнопку для – предварительной установки станций. – предварительной установки каналов видеомагнитофона или спутникового тюнера.

Название	Функция
15 TUNING +/-	Нажмите для поиска станции.
16 TV	Для активации кнопок, выделенных оранжевым цветом, одновременно нажмите TV и оранжевую кнопку.
17 RETURN/EXIT ↵	Нажмите кнопку для – возврата к предыдущему меню. – выхода из меню во время отображения на экране телевизора меню или экранных инструкций для видеомагнитофона, DVD-проигрывателя или спутникового тюнера.
18 Кнопки управления	После нажатия кнопки AMP MENU (4), DVD MENU (10) или MENU (14) нажмите кнопку управления ↑, ↓, ← или → для выбора настроек. При нажатии кнопки DVD MENU или MENU нажмите кнопку управления для ввода выбранного значения.
19 DISPLAY	Нажмите – для выбора информации, отображаемой на дисплее ресивера (только для входа TUNER). – для выбора отображаемой на экране телевизора информации для видеомагнитофона, спутникового тюнера, CD-проигрывателя, DVD-проигрывателя или деки мини-дисков.
20 -/--	Нажмите кнопки -/-- и TV (16) одновременно для выбора режима ввода телевизионного канала (одно- или двухразрядного).

Название	Функция
20 >10/-	Нажмите кнопку для выбора – дорожек с номерами выше 10 при воспроизведении с видеомагнитофона, спутникового тюнера, CD-проигрывателя или деки мини-дисков. – номеров каналов цифрового терминала SATV.
CLEAR	Нажмите кнопку для – устранения ошибки при нажатии неправильной номерной кнопки. – возобновления непрерывного воспроизведения и т.п. для спутникового тюнера или DVD-проигрывателя.
21 Номерные кнопки (номер 5 ^a)	Нажмите кнопку для – предварительной установки/настройки предварительно установленных станций. – выбора номеров дорожек при воспроизведении с CD-проигрывателя, DVD-проигрывателя или деки мини-дисков. Нажмите кнопку 0/10 для выбора дорожки номер 10. – выбора номеров каналов при воспроизведении с видеомагнитофона или спутникового тюнера. Нажмите одновременно номерные кнопки и кнопку TV (16) для выбора телевизионных каналов.
22 2CH	Нажмите для выбора режима 2CH STEREO.
23 A.F.D.	Нажмите для выбора режима A.F.D.

Название	Функция
24 AUTO CAL	Нажмите для активации функции автоматической калибровки.
25 TV/VIDEO	Нажмите кнопки TV/VIDEO и TV (16) одновременно для выбора входящего сигнала (входящий телевизионный или видеосигнал).
SLEEP	Нажмите для активации функции таймера отключения и настройки интервала, по истечении которого ресивер автоматически отключается.

a) На кнопках 5, MASTER VOL +, TV VOL + и ▷ имеются тактильные точки.

Тактильные точки облегчают управление ресивером.

Примечания

- Некоторые функции, описанные в этом разделе, могут не работать на отдельных моделях.
- Приведенное выше описание служит только в качестве примера. Поэтому для некоторых компонентов описанные выше действия могут оказаться недоступными, а функции могут работать иначе.

1. Установка громкоговорителей

Этот ресивер позволяет использовать 5.1-канальную акустическую систему. Для обеспечения многоканального эффекта окружающего звучания как в кинотеатре требуется пять громкоговорителей (два передних, центральный и два громкоговорителя объемного звучания) и сабвуфер (5.1-канальная система).

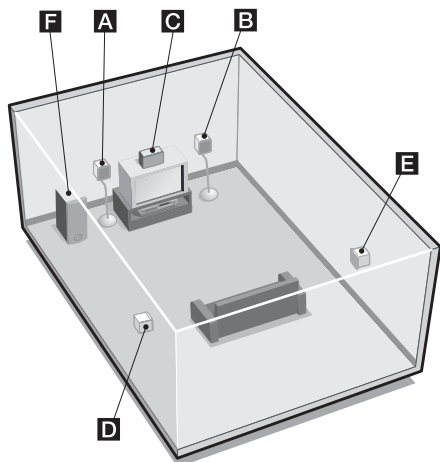

- A** Передний громкоговоритель (Л)
- B** Передний громкоговоритель (П)
- C** Центральный громкоговоритель
- D** Громкоговоритель объемного звучания (Л)
- E** Громкоговоритель объемного звучания (П)
- F** Сабвуфер

Совет

Так как сабвуфер не воспроизводит высокочастотные сигналы, его можно установить в любом месте.

Установка громкоговорителей на плоской поверхности

Перед установкой громкоговорителей и сабвуфера, обязательно прикрепите прилагаемые подкладки, как показано на следующем рисунке, для предотвращения вибрации или перемещения.

Пример переднего громкоговорителя



Установка громкоговорителей на стойку

Для большей свободы в размещении громкоговорителей используйте дополнительную стойку WS-FV11 или WS-FV10D (имеются в продаже не во всех странах). Подробные сведения см. в инструкциях по эксплуатации, прилагаемых к подставке для громкоговорителей.

Установка громкоговорителей на стене

Передние громкоговорители и громкоговорители объемного звучания можно установить на стене.

1 Подготовьте шурупы (не прилагаются), которые подходят для отверстий на задней стороне каждого громкоговорителя. См. рисунки ниже.

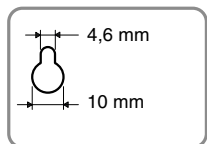
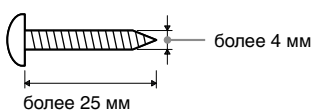

Отверстие на задней стороне громкоговорителя

2 Заверните шурупы в стену. Шурупы должны выступать на 5-7 мм.

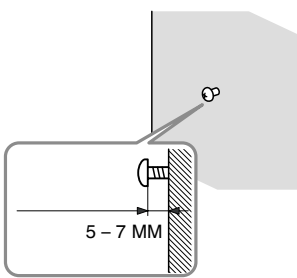

3 Подвесьте громкоговорители на эти шурупы.

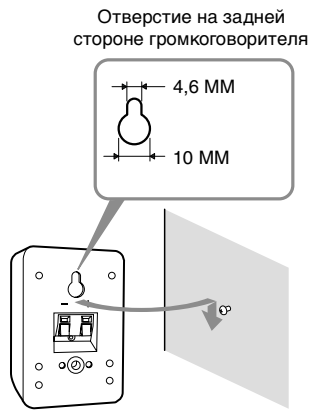

Примечания

- Используйте шурупы, которые соответствуют материалу и прочности стены. Поскольку слой штукатурки на стене легко повредить, надежно заверните шурупы в стену через прокладку. Устанавливайте громкоговорители на прочной вертикальной плоской стене.
- По вопросам, связанным с материалом стен и подбором шурупов, обратитесь в специализированный магазин или к специалисту по установке.
- Корпорация Sony не несет ответственности за повреждения или несчастные случаи, вызванные неправильной установкой, недостаточной прочностью стены, неправильной установкой шурупов, стихийным бедствием и т.д.

2. Подключение громкоговорителей

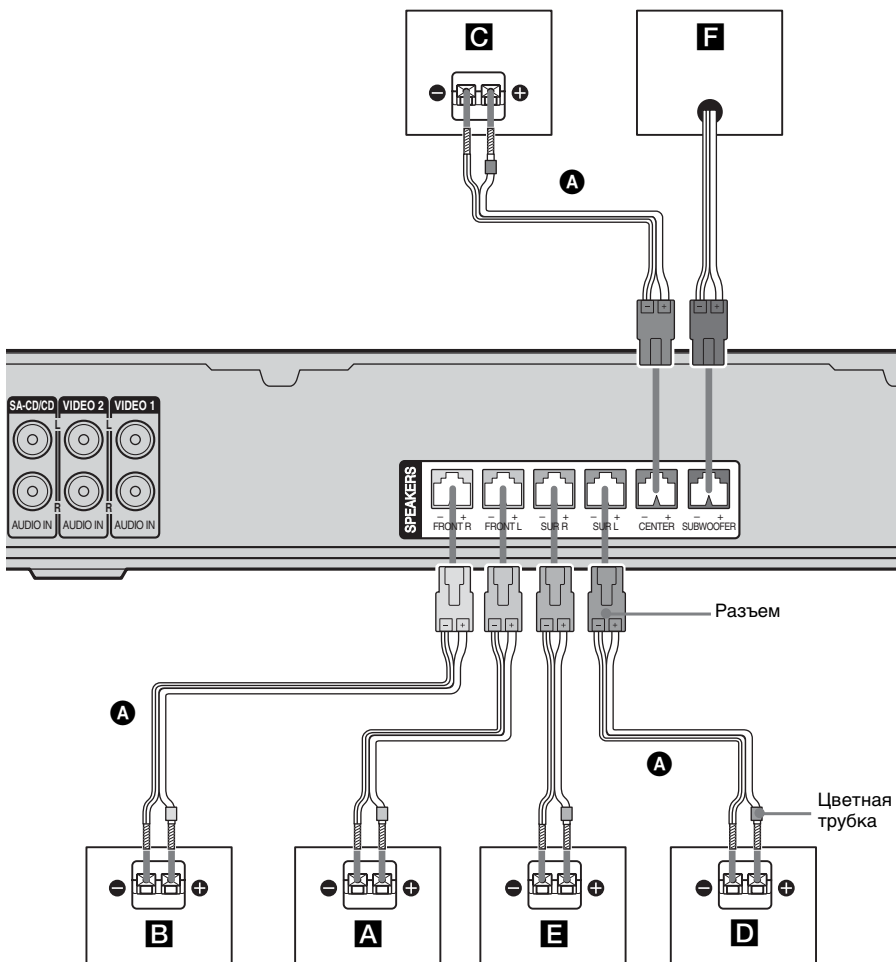

A Кабели громкоговорителей (прилагается)

- A** Передний громкоговоритель (Л)
- B** Передний громкоговоритель (П)
- C** Центральный громкоговоритель
- D** Громкоговоритель объемного звучания (Л)
- E** Громкоговоритель объемного звучания (П)
- F** Сабвуфер

Примечания относительно кабелей громкоговорителей

- Разъем и цветная трубка* кабелей громкоговорителя имеют тот же цвет, что и гнездо громкоговорителя, к которому выполняется подключение. При подключении кабеля громкоговорителя подключайте цветные штекеры к гнездам соответствующего цвета на ресивере:

Разъем	Гнездо громкоговорителя
Красный	FRONT R
белый	FRONT L
Серый	SUR R
Голубой	SUR L
Зеленый	CENTER
Фиолетовый	SUBWOOFER

- Цветная трубка* на кабеле громкоговорителя соответствуют положительному выводу (+), подсоедините этот провод к плюсовому выводу (+) на громкоговорителе.

* На кабеле громкоговорителя, который подсоединен к сабвуферу, отсутствует цветная трубка.

Примечания относительно громкоговорителей

Чтобы правильно подсоединить громкоговорители, проверьте их тип по наклейке* на громкоговорителях.

Символ на наклейке громкоговорителя	Индикаторы входов
L	Передний левый канал
R	Передний правый канал
SL	Левый канал объемного звучания
SR	Правый канал объемного звучания

* На наклейке центрального громкоговорителя и сабвуфера отсутствуют символы. Сведения о типе громкоговорителя см. на стр. 3.

3. Подключение аудио- и видеокomпонентов

Подключение комонентов

В данном разделе описывается подключение комонентов к этому ресиверу. Перед началом подключения найдите страницы в разделе “Подключаемые комоненты”, на которых описано подключение аудио- и видеокomпонентов.

После подключения всех имеющих комонентов перейдите к разделу “4. Подключение антенн” (стр. 22).

Подключаемые комоненты

Чтобы подключить	См.
Аудиокomпоненты	стр. 19
• Super Audio CD/CD-проигрыва-тель	
Видеокomпоненты	стр. 20
• DVD проигрыва-тель	
• DVD рекордер	
• Спутниковый тюнер	
• Видеомагнитофон	

Входное аудиогнездо, используемое для подключения

Качество звука зависит от того, какое гнездо используется для подключения. См. приведенный ниже рисунок. Выберите тип подключения, подходящий для гнезд, которыми оснащен комонент.

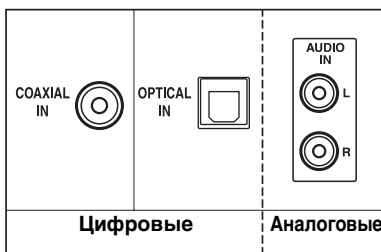

←
Высококачественный звук

Подключение аудиокomпонентов

На следующем рисунке показано подключение аудиокomпонентов, таких как проигрыватель Super Audio CD проигрыватель или CD-проигрыватель компакт-дисков.

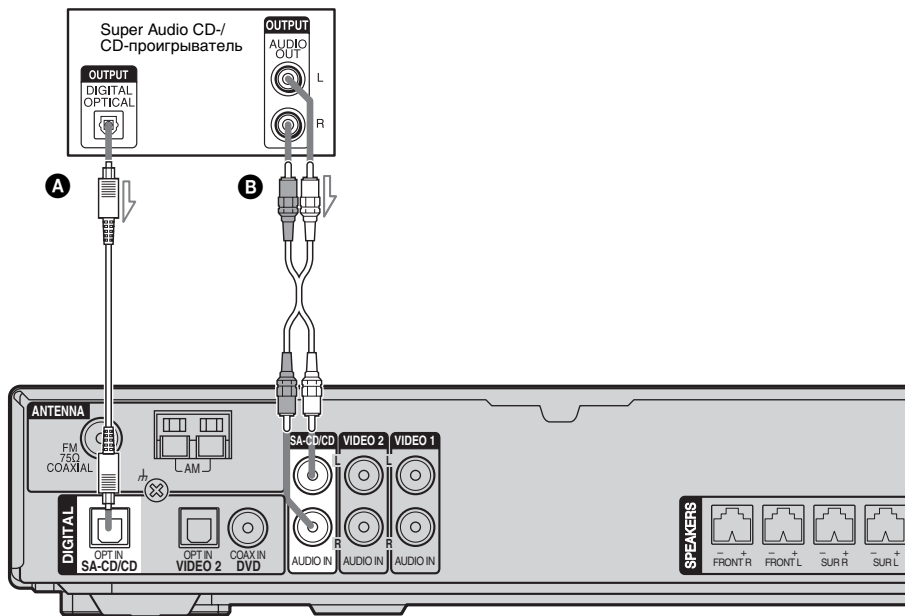

- A** Оптический цифровой кабель (не прилагается)
- B** Аудиокабель (не прилагается)

Примечание

При воспроизведении диска Super Audio CD на проигрывателе для дисков Super Audio CD звук воспроизводится только в том случае, если выполнить подключение к гнездам SA-CD/CD AUDIO IN (гнездо аналогового входа) на ресивере. См. инструкции по эксплуатации, прилагаемые к проигрывателю Super Audio CD.

Подключение видеокomпонентов

На следующем рисунке показано подключение видеокomпонентов, таких как проигрыватель DVD, DVD-рекордер, спутниковый тюнер или видеомагнитофон.

При подключении DVD-рекордера

Обязательно измените заводские установки для кнопки ввода DVD на пульте дистанционного управления, чтобы эту кнопку можно было использовать для управления DVD-рекордером. Для получения дополнительной информации см. раздел “Изменение назначений кнопок” (стр. 55).

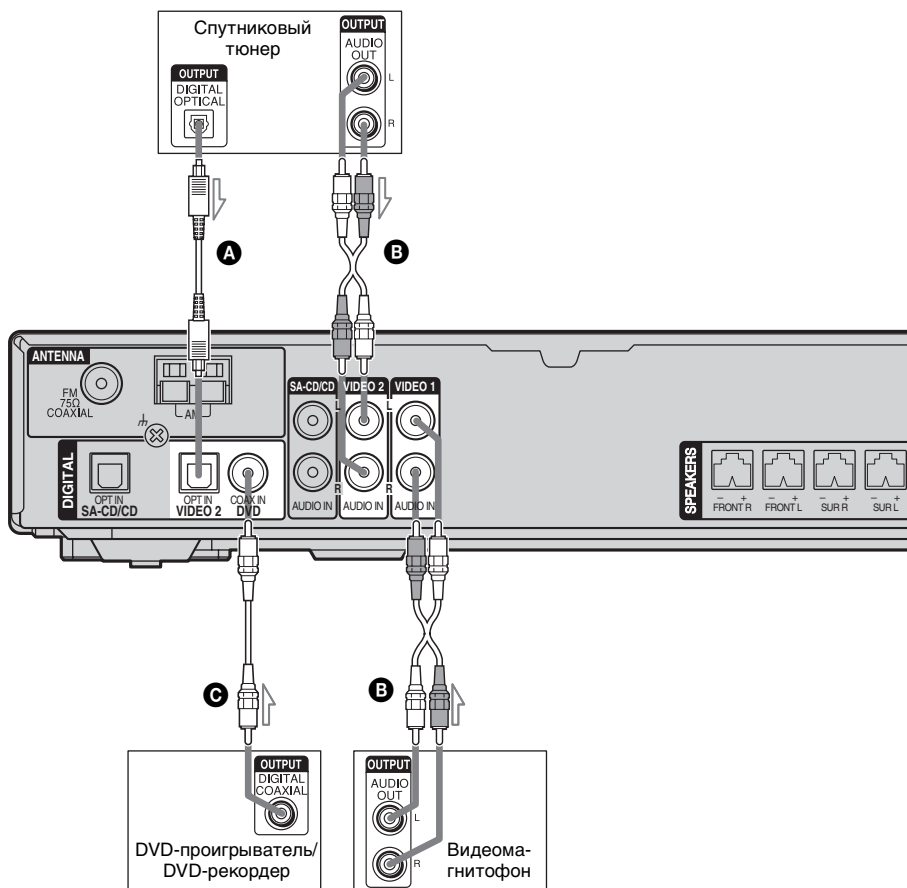

- A** Оптический цифровой кабель (не прилагается)
- B** Аудиокабель (не прилагается)
- C** Коаксиальный цифровой кабель (оранжевый) (прилагается)

Примечания

- Запись на устройстве записи DVD или видеомаягнитофоне через этот ресивер невозможна. Дополнительную информацию см. в инструкциях по эксплуатации, прилагаемой к устройству записи дисков DVD или видеомаягнитофону.
- Для приема многоканального цифрового аудиосигнала с DVD-проигрывателя установите нужное значение выводимого цифрового аудиосигнала на DVD-проигрывателе. См. инструкции по эксплуатации, входящие в комплект DVD-проигрывателя.
- При подключении оптических цифровых кабелей вставляйте разъемы кабелей до щелчка.
- Не перегибайте или не скручивайте оптические цифровых кабели.

Совет

Все цифровые аудиогнезда поддерживают частоты дискретизации 32 кГц, 44,1 кГц, 48 кГц и 96 кГц.

4. Подключение антенн

Подключите входящие в комплект антенны: рамочную для диапазона АМ и проволочную для диапазона FM.

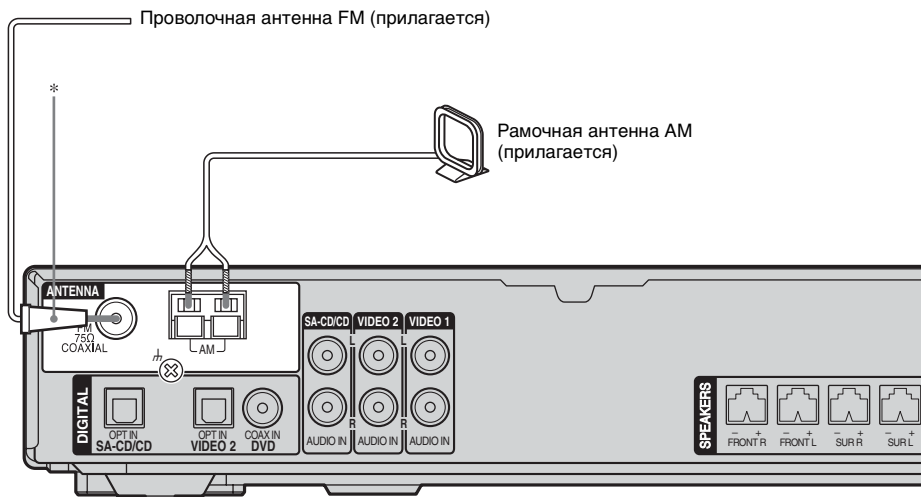

* Конфигурация разъемов может отличаться в зависимости от того, какой код региона имеет данный ресивер.

Примечания

- Во избежание помех приема рамочную антенну АМ необходимо установить как можно дальше от ресивера и других компонентов.
- Обязательно полностью растяните проволочную антенну FM.
- После подключения проволочной антенны FM поддерживайте, насколько это возможно, ее горизонтальное положение.

5. Подготовка ресивера и пульта дистанционного управления

Подключение кабеля питания переменного тока

Надежно подключите кабель питания переменного тока к электрической розетке.

Кабель питания переменного тока

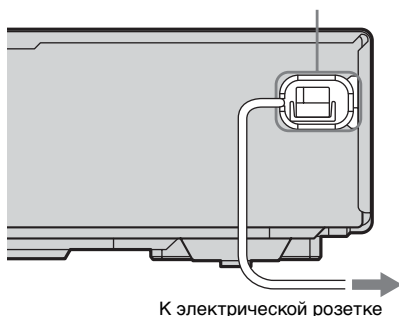

Примечание

Установите систему так, чтобы в случае возникновения неполадок можно было немедленно отключить кабель питания от электрической розетки.

Выполнение первоначальной настройки

Перед использованием ресивера в первый раз установите его в исходное состояние, выполнив следующие операции. Эти операции можно также использовать для сброса выполненных настроек до заводских значений. Для выполнения этих действий следует использовать кнопки на ресивере.

1,2

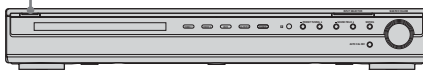

- 1 Нажмите кнопку I/⏻, чтобы выключить ресивер.
- 2 Удерживайте кнопку I/⏻ нажатой в течение 5 секунд.

На дисплее появится индикация “INITIAL”.

Заводские значения будут восстановлены для следующих элементов.

- Все настройки в меню LEVEL, TONE, SUR, TUNER, AUDIO и SYSTEM.
- Звуковое поле, сохраненное для каждого входа и предварительно настроенной станции.
- Все параметры звукового поля.
- Все предварительно настроенные станции.
- Для MASTER VOLUME устанавливается значение “VOL MIN”.
- Для входа устанавливается значение “DVD”.

Установка батареек в пульт дистанционного управления

Вставьте две батарейки R6 (размера AA) в пульт дистанционного управления RM-AAU006.

При установке батареек соблюдайте полярность.

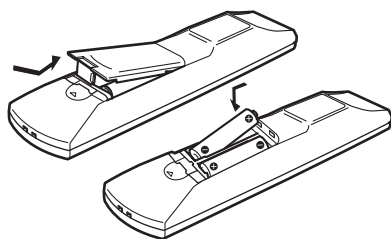

Примечания

- Не оставляйте пульт дистанционного управления в очень жарком или влажном месте.
- Не используйте новую батарейку вместе со старыми.
- Не используйте вместе со щелочными батарейками батарейки других типов.
- Не подвергайте датчик дистанционного управления воздействию прямого солнечного света или осветительных приборов. Это может привести к неисправности.
- Если пульт дистанционного управления не планируется использовать в течение длительного времени, извлеките батарейки, чтобы предотвратить его возможное повреждение, вызванное утечкой внутреннего вещества батареек и коррозией.

Совет

При обычных условиях срок действия батареек составляет приблизительно 3 месяца. Если невозможно управлять ресивером с помощью пульта дистанционного управления, замените все батарейки на новые.

6. Автоматическая калибровка подходящих настроек (AUTO CALIBRATION)

Данный ресивер оснащен технологией D.C.A.C. (автоматическая калибровка цифрового видео), которая позволяет выполнять автоматическую калибровку в следующем порядке:

- Проверка соединения между каждым громкоговорителем и ресивером.
- Регулировка уровня громкости громкоговорителей.
- Измерение расстояния от каждого громкоговорителя до точки прослушивания.

Уровни громкости и баланс громкоговорителей можно также настроить вручную. Для получения дополнительной информации см. в разделе “7. Регулировка уровня и баланса громкоговорителей (TEST TONE)” (стр. 29).

Перед выполнением автоматической калибровки

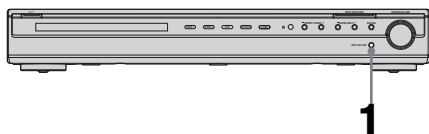

- 1** Подключите прилагаемый микрофон объемного звука ECM-AC2 к гнезду AUTO CAL MIC.
- 2** Установите микрофон объемного звука в точке прослушивания.
- 3** Установите громкоговорители так, чтобы они были направлены на микрофон объемного звука.

Советы

- Микрофон объемного звука можно также закрепить на штативе (не входит в комплект) и установить штатив в точке прослушивания.
- Обязательно устраните любые препятствия между микрофоном объемного звука и громкоговорителями.
- Если направить громкоговорители на микрофон объемного звука, измерение будет более точным.

Выполнение автоматической калибровки

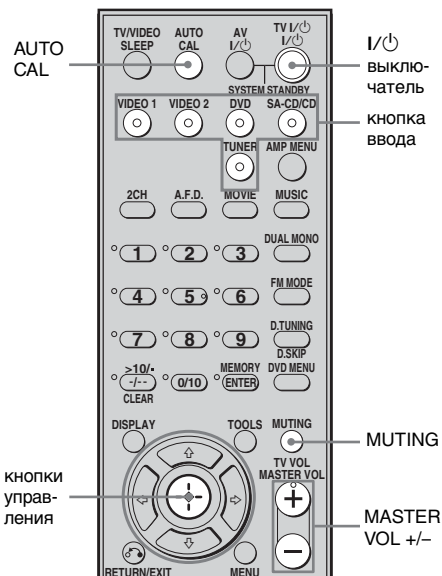

Нажмите кнопку AUTO CAL.

На дисплее отобразится следующее :
 A.CAL [5] → A.CAL [4] → A.CAL [3]
 → A.CAL [2] → A.CAL [1]

В представленной ниже таблице показано то, что отображается на дисплее в момент начала измерения.

Измеряется	Отображается
Уровень фонового шума	NOISE.CHK
Подключение громкоговорителей	Поочередно MEASURE и SP DET.*
Уровень громкости громкоговорителя	Поочередно MEASURE и GAIN*
Расстояние до громкоговорителя	Поочередно MEASURE и DISTANCE*

* В процессе измерения на дисплее загорается индикатор соответствующего громкоговорителя.

По завершении измерения на дисплее отображается индикация “COMPLETE” и настройки регистрируются.

Примечания

- Автоматическая калибровка невозможна для сабвуфера. Именно поэтому все настройки для сабвуфера сохраняются.
- Процесс измерения занимает несколько минут.

Советы

- При запуске автоматической калибровки:
 - встаньте на некотором расстоянии от громкоговорителей и точки прослушивания, чтобы избежать ошибочного измерения; это необходимо, так как в процессе измерения через громкоговорители выводятся тестовые сигналы.
 - для получения более точного измерения не создавайте никаких звуковых помех.
- Функция автоматической калибровки отменяется, если во время измерения произойдет следующее:
 - Будет нажата кнопка I/⏻, или кнопка MUTING.
 - Нажмите соответствующую кнопку ввода на пульте дистанционного управления или переключатель INPUT SELECTOR на ресивере.
 - Измените уровень громкости.
 - Будет нажата повторно кнопку AUTO CAL.

Коды ошибок и предупреждений

Коды ошибок

Если в процессе автоматической калибровки будет выявлена ошибка, ее код отобразится на дисплее после каждого процесса измерения следующим образом:

Код ошибки → индикация отсутствует → (код ошибки → индикация отсутствует)^{a)} → PUSH → индикация отсутствует → ENTER

^{a)} Появляется при отображении нескольких кодов ошибок.

Устранение ошибки

- 1 Запишите код ошибки.
- 2 Нажмите кнопку управления.
- 3 Нажмите кнопку I/⏻, чтобы выключить ресивер.
- 4 Устраните ошибку.
Подробную информацию см. в разделе “Код ошибки и действия по устранению”.
- 5 Включите ресивер и повторно выполните автоматическую калибровку (стр. 25).

Код ошибки и действия по устранению

Код ошибки	Описание	Действия по устранению
ERROR 10	Слишком высокий уровень фонового шума.	В процессе автоматической калибровки следует соблюдать тишину.
ERROR 11	Громкоговорители расположены слишком близко к микрофону объемного звука.	Поместите громкоговорители подальше от микрофона объемного звука.
ERROR 20	Не распознаны передние громкоговорители или распознан только один передний громкоговоритель.	Поверьте надежность подключения переднего громкоговорителя.
ERROR 21	Распознан только один громкоговоритель объемного звучания.	Проверьте надежность подключения громкоговорителя объемного звучания.

Коды предупреждений

В процессе автоматической калибровки код предупреждения сообщает о результате измерения. Код предупреждения будет циклически отображаться на дисплее следующим образом:

Код предупреждения → индикация отсутствует → (код предупреждения → индикация отсутствует)^{b)} → PUSH → индикация отсутствует → ENTER

^{b)}Появляется при отображении нескольких кодов предупреждения

Можно проигнорировать код предупреждения, поскольку функция автоматической калибровки обеспечит автоматическую установку настроек. Можно также изменить настройки вручную.

Изменение настроек вручную

- 1 Запишите код предупреждения.
- 2 Нажмите кнопку управления.
- 3 Нажмите кнопку I/⏻, чтобы выключить ресивер.
- 4 Выполните решения, описанные в разделе “Код предупреждения и решение” ниже.
- 5 Включите ресивер и повторно выполните автоматическую калибровку (стр. 25).

Код предупреждения и решение

Код предупреждения	Описание	Решение
WARN. 40	Высокий уровень фонового шума.	В процессе автоматической калибровки следует соблюдать тишину.
WARN. 50	Не подключен центральный громкоговоритель.	Подключите центральный громкоговоритель.
WARN. 51	Не подключены громкоговорители объемного звучания.	Обязательно подключите громкоговорители объемного звучания.
WARN. 60	Баланс передних громкоговорителей находится вне допустимых пределов.	Переместите передние громкоговорители. ^{c)}
WARN. 62	Уровень громкости центрального громкоговорителя находится вне допустимых пределов.	Переместите центральный громкоговоритель. ^{d)}
WARN. 63	Уровень громкости левого громкоговорителя объемного звучания находится вне допустимых пределов.	Переместите левый громкоговоритель объемного звучания. ^{e)}

Код предупреждения	Описание	Решение
WARN. 64	Уровень громкости правого громкоговорителя объемного звучания находится вне допустимых пределов.	Переместите правый громкоговоритель объемного звучания. ^{f)}
WARN. 70	Расстояние до передних громкоговорителей вне допустимых пределов.	Переместите передние громкоговорители. ^{c)}
WARN. 72	Расстояние до центрального громкоговорителя вне допустимых пределов.	Переместите центральный громкоговоритель. ^{d)}
WARN. 73	Расстояние до левого громкоговорителя объемного звучания вне допустимых пределов.	Переместите левый громкоговоритель объемного звучания. ^{e)}
WARN. 74	Расстояние до правого громкоговорителя объемного звучания вне допустимых пределов.	Переместите правый громкоговоритель объемного звучания. ^{f)}

^{c)}Для получения дополнительной информации см. раздел “Расстояние до переднего громкоговорителя” (стр. 40).

^{d)}Для получения дополнительной информации см. раздел “Расстояние до центрального громкоговорителя” (стр. 40).

^{e)}Для получения дополнительной информации см. раздел “Расстояние до левого громкоговорителя объемного звучания” (стр. 40).

^{f)}Для получения дополнительной информации см. раздел “Расстояние до правого громкоговорителя объемного звучания” (стр. 40).

7. Регулировка уровня и баланса громкоговорителей (TEST TONE)

Уровни громкости и баланс громкоговорителей можно настроить, прослушивая тестовый сигнал в точке прослушивания.

Совет

Тестовый сигнал передается ресивером с частотой 800 Гц.

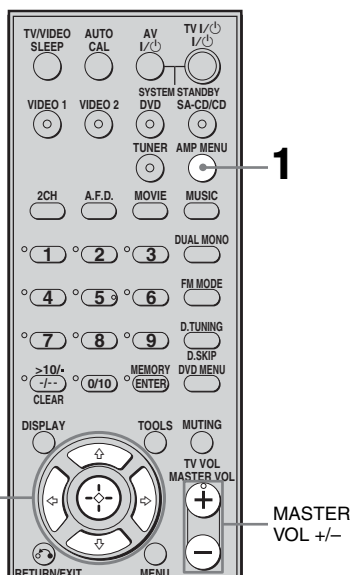

- 1** Нажмите кнопку **AMP MENU**.
На дисплее появится индикация “1-LEVEL”.
- 2** Нажмите кнопку управления или кнопку управления ➔ для входа в меню.
- 3** Нажмите кнопку управления ⬆/⬇ несколько раз для выбора “T. TONE”.

- 4** Нажмите кнопку управления или кнопку управления ➔, чтобы подтвердить выбор этого параметра.

- 5** Нажмите кнопку управления ⬆/⬇ несколько раз для выбора “T. TONE Y”.

Тестовый сигнал будет воспроизведен каждым громкоговорителем в следующей последовательности:

Передний левый → Центральный → Передний правый → Правый объемного звучания → Левый объемного звучания → Сабвуфер

- 6** С помощью меню **LEVEL** отрегулируйте уровни громкости и баланс громкоговорителей таким образом, чтобы тестовый сигнал воспроизводился через каждый громкоговоритель с одинаковой громкостью.

Для получения дополнительной информации см. раздел “Регулировка уровня (Меню LEVEL)” (стр. 36).

Советы

- Чтобы настроить уровень громкости всех громкоговорителей одновременно, нажмите **MASTER VOL +/-**. Можно также использовать кнопку **MASTER VOLUME** на ресивере.
- Во время настройки на дисплее отображается настраиваемое значение.

Чтобы отключить тестовый звуковой сигнал

Повторите действия 1 - 5 выше. Затем выберите “T. TONE N” в пункте 5.

Выбор компонента

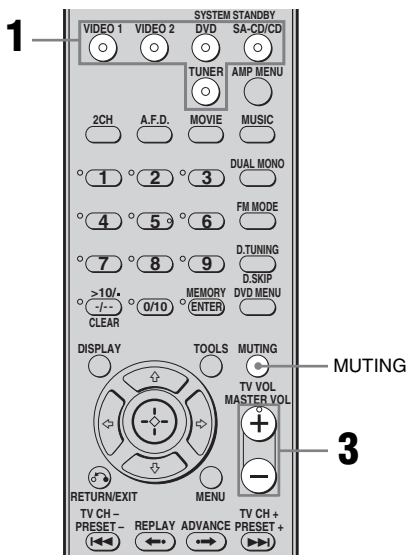

1 Нажмите кнопку ввода, чтобы выбрать компонент.

Можно также использовать INPUT SELECTOR на ресивере. Выбранный входной сигнал отобразится на дисплее.

Отображение на дисплее [Отображение на дисплее]	Компоненты, с помощью которых можно выполнить воспроизведение
VIDEO 1 или VIDEO 2 [VIDEO 1 или VIDEO 2]	Видеомагнитофон и другие компоненты, подключенные к гнезду VIDEO 1 или VIDEO 2
DVD [DVD]	DVD-проигрыватель и другие компоненты, подключенные к гнезду DVD
SA-CD/CD [SA-CD/CD]	Проигрыватель Super Audio CD/CD и другие компоненты, подключенные к гнезду SA-CD/CD
TUNER [Диапазон FM или AM]	Встроенный тюнер

2 Включите компонент и начните воспроизведение.

3 Используйте кнопки MASTER VOL +/- для регулировки громкости.

Можно также использовать MASTER VOLUME на ресивере.

Отключение звука

Нажмите кнопку MUTING. Чтобы включить звук, выполните одно из следующих действий.

- Нажмите повторно кнопку MUTING.
- Увеличьте уровень громкости.
- Выключите ресивер.

Обеспечение безопасности громкоговорителей

Перед выключением ресивера обязательно уменьшите уровень громкости до минимума.

Прослушивание и просмотр с помощью компонента

Прослушивание Super Audio CD/CD

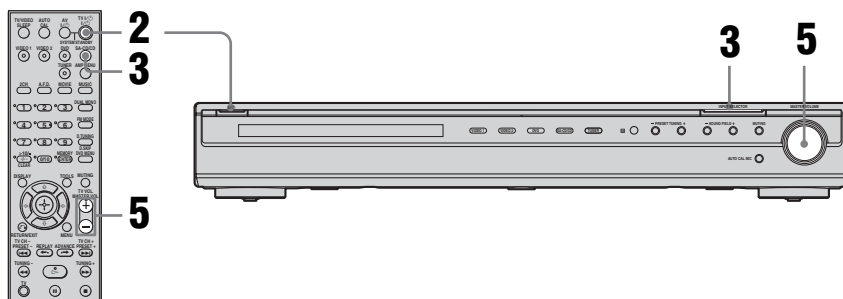

Примечания

- Описываемая процедура относится к проигрывателю Sony Super Audio CD.
- См. инструкции по эксплуатации, прилагаемые к проигрывателю Super Audio CD или проигрывателю CD.

Советы

- Можно выбрать звуковое поле, соответствующее музыке. Подробную информацию см. на стр. 44. Рекомендуются звуковые поля:
Классическая музыка: HALL
Джаз: JAZZ
Живой концерт: CONCERT
- Для прослушивания 2-канальных записей можно использовать все громкоговорители (многоканальный режим). Подробную информацию см. на стр. 42.

- 1** Включите проигрыватель Super Audio CD/CD, а затем поместите диск на лоток.
- 2** Включите ресивер.
- 3** Нажмите кнопку SA-CD/CD.
Для выбора SA-CD/CD можно также использовать переключатель INPUT SELECTOR на ресивере.
- 4** Начните воспроизведение диска.
- 5** Отрегулируйте громкость.
- 6** После прослушивания Super Audio CD/CD извлеките диск, а затем выключите ресивер и проигрыватель Super Audio CD/CD.

Просмотр DVD

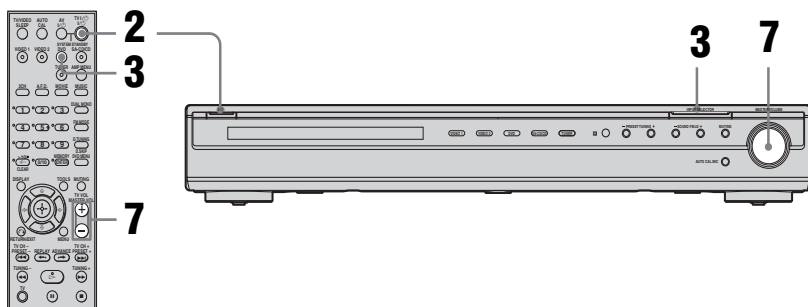

Примечания

- См. инструкции по эксплуатации, прилагаемые к телевизору и проигрывателю DVD.
- Если многоканальный режим не работает, проверьте следующее:
 - Убедитесь, что ресивер подключен к проигрывателю DVD посредством цифрового соединения.
 - Убедитесь, что цифровой аудиовыход проигрывателя DVD правильно настроен.

Советы

- Выберите аудиоформат воспроизводимого диска, если необходимо.
- Можно выбрать звуковое поле, соответствующее фильму или музыке. Подробную информацию см. на стр. 44. Рекомендуемые звуковые поля:
Фильм: C.ST.EX
Музыка: CONCERT

1 Включите телевизор и проигрыватель DVD.

2 Включите ресивер.

3 Нажмите кнопку DVD.

Для выбора DVD можно также использовать переключатель INPUT SELECTOR на ресивере.

4 Переключите входной сигнал телевизора, чтобы он передавал изображение DVD.

Если на экране телевизора отсутствует изображение, убедитесь, что видеовыход проигрывателя DVD соединен с телевизором.

5 Настройте проигрыватель DVD.

6 Начните воспроизведение диска.

7 Отрегулируйте громкость.

8 После просмотра DVD извлеките диск, а затем выключите ресивер, телевизор и проигрыватель DVD.

Функции усилителя

Перемещение по меню

С помощью меню усилителя можно настраивать разные параметры ресивера.

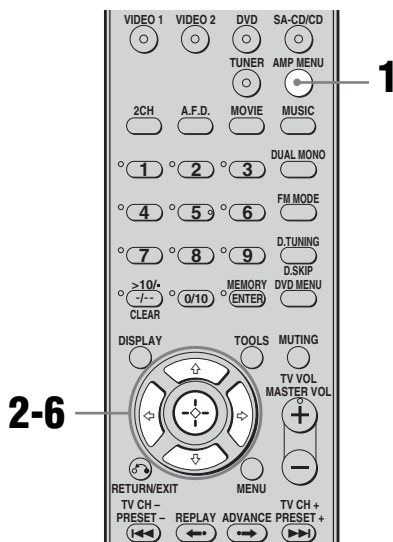

- 1** Нажмите кнопку AMP MENU. На дисплее появится индикация “1-LEVEL”.
- 2** Нажмите кнопку управления \uparrow/\downarrow несколько раз, чтобы выбрать необходимое меню.
- 3** Нажмите кнопку управления или кнопку управления \rightarrow для входа в меню.
- 4** Нажмите кнопку управления \uparrow/\downarrow несколько раз, чтобы выбрать параметр, который необходимо настроить.

- 5** Нажмите кнопку управления или кнопку управления \rightarrow , чтобы подтвердить выбор этого параметра.

- 6** Нажмите кнопку управления \uparrow/\downarrow несколько раз, чтобы выбрать необходимую установку.

Установка вводится автоматически.

Возврат к предыдущему экрану

Нажмите кнопку управления \leftarrow .

Выход из меню

Нажмите кнопку AMP MENU.

Примечание

Некоторые параметры и установки на экране могут быть выделены бледным цветом. Это значит, что они либо недоступны, либо зафиксированы, т.е. являются неизменяемыми.

Обзор меню

Следующие параметры доступны в каждом меню. Для получения подробной информации о перемещении по меню см. стр. 33.

Меню [Отображение на дисплее]	Параметры [Отображение на дисплее]	Установки	Исходная установка
LEVEL (36) [1-LEVEL]	Тестовый сигнал ^{a)} [T. TONE]	T. TONE Y, T. TONE N	T. TONE N
	Баланс передних громкоговорителей ^{a)} [FRT BAL]	От BAL. L +1 до BAL. L +8, BALANCE, от BAL. R +1 до BAL. R +8	BALANCE
	Уровень громкости центрального громкоговорителя [CNT LVL]	От CNT -10 dB до CNT +10 dB (шаг: 1 dB (дБ))	CNT 0 dB
	Уровень громкости левого громкоговорителя объемного звучания [SL LVL]	От SUR L -10 dB до SUR L +10 dB (шаг: 1 dB (дБ))	SUR L 0 dB
	Уровень громкости правого громкоговорителя объемного звучания [SR LVL]	От SUR R -10 dB до SUR R +10 dB (шаг: 1 dB (дБ))	SUR R 0 dB
	Уровень громкости сабвуфера [SW LVL]	От SW -10 dB до SW +10 dB (шаг: 1 dB (дБ))	SW 0 dB
	Компрессор динамического диапазона ^{a)} [D. RANGE]	COMP. OFF, COMP. STD, COMP. MAX	COMP. OFF
TONE (37) [2-TONE]	Уровень низких частот передних громкоговорителей [BASS LVL]	От BASS -6 dB до BASS +6 dB (шаг: 1 dB (дБ))	BASS 0 dB
	Уровень высоких частот передних громкоговорителей [TRE LVL]	От TRE -6 dB до TRE +6 dB (шаг: 1 dB (дБ))	TRE 0 dB
SUR (37) [3-SUR]	Выбор звукового поля ^{a)} [S.F. SELCT]	2CH ST., A.FD. AUTO, DOLBY PL, PLII MV, PLII MS, MULTI ST., C.ST.EX A, C.ST.EX B, C.ST.EX C, HALL, JAZZ, CONCERT	A.FD. AUTO
	Уровень эффекта ^{a)} [EFFECT]	EFCT. MIN, EFCT. STD, EFCT. MAX	EFCT. STD

Меню [Отображение на дисплее]	Параметры [Отображение на дисплее]	Установки	Исходная установка
TUNER (38) [4-TUNER]	Режим приема станции FM ^{a)} [FM MODE]	FM AUTO, FM MONO	FM AUTO
AUDIO (38) [5-AUDIO]	Приоритет декодирования цифрового аудиовхода ^{a)} [DEC. PRI.]	DEC. AUTO, DEC. PCM	DEC. AUTO для: VIDEO 2; DEC. PCM для: DVD, SA-CD/CD
	Выбор языка цифрового вещания ^{a)} [DUAL]	DUAL M/S, DUAL M, DUAL S, DUAL M+S	DUAL M
	Синхронизация A/V ^{a)} [A.V. SYNC.]	A.V. SYNC. Y, A.V. SYNC. N	A.V. SYNC. N
	Режим аудиовхода для входа VIDEO 2 ^{a)} [V2 INPUT]	V2 AUTO, V2 OPT, V2 ANLG	V2 AUTO
	Режим аудиовхода для входа SA-CD/CD ^{a)} [CD INPUT]	CD AUTO, CD OPT, CD ANLG	CD AUTO
SYSTEM (40) [6-SYSTEM]	Расстояние до переднего громкоговорителя ^{a)} [FRT DIST.]	От DIST. 1.0 м до DIST. 7.0 м (Шаг: 0.1 м)	DIST. 3.0 м
	Расстояние до центрального громкоговорителя ^{a)} [CNT DIST.]	От DIST. 1.0 м – DIST. 7.0 м (Шаг: 0.1 м)	DIST. 3.0 м
	Расстояние до левого громкоговорителя объемного звучания ^{a)} [SL DIST.]	От DIST. 1.0 м – DIST. 7.0 м (Шаг: 0.1 м)	DIST. 3.0 м
	Расстояние до правого громкоговорителя объемного звучания ^{a)} [SR DIST.]	От DIST. 1.0 м – DIST. 7.0 м (Шаг: 0.1 м)	DIST. 3.0 м
	Положение громкоговорителя объемного звучания ^{a)} [SUR PL.]	PL. LOW, PL. HIGH	PL. LOW
A. CAL (42) [7-A. CAL]	Автоматическая калибровка ^{a)} [AUTO CAL.]	A.CAL YES, A.CAL NO	A.CAL NO

^{a)}Подробную информацию см. на странице, указанной в скобках.

Регулировка уровня (Меню LEVEL)

Можно отрегулировать баланс и уровень громкости каждого громкоговорителя с помощью меню LEVEL. Эти настройки применяются для всех звуковых полей. Выберите пункт “1-LEVEL” в меню усилителя. Для получения дополнительной информации о настройке параметров см. раздел “Перемещение по меню” (стр. 33) и “Обзор меню” (стр. 34).

Параметры меню LEVEL

■ T. TONE (Тестовый сигнал)

Этот параметр позволяет настроить уровни громкости и баланс громкоговорителей, прослушивая тестовый сигнал в точке прослушивания. Для получения дополнительной информации см. раздел “7. Регулировка уровня и баланса громкоговорителей (TEST TONE)” (стр. 29).

■ FRT BAL (Баланс передних громкоговорителей)

Позволяет отрегулировать баланс между передними левым и правым громкоговорителями.

■ CNT LVL (Уровень громкости центрального громкоговорителя)

■ SL LVL (Уровень громкости левого громкоговорителя объемного звучания)

■ SR LVL (Уровень громкости правого громкоговорителя объемного звучания)

■ SW LVL (Уровень громкости сабвуфера)

■ D. RANGE (Компрессор динамического диапазона)

Позволяет сжимать динамический диапазон звуковой дорожки. Эта функция полезна во время просмотра фильмов при пониженной громкости поздно вечером. Сжатие динамического диапазона возможно только для источников в формате Dolby Digital.

• COMP. OFF

Динамический диапазон не сжат.

• COMP. STD

Динамический диапазон сжат в соответствии с установками инженера звукозаписи.

• COMP. MAX

Динамический диапазон существенно сжат.

Совет

Компрессор динамического диапазона позволяет сжимать динамический диапазон звуковой дорожки в соответствии с информацией о динамическом диапазоне, содержащейся в сигнале Dolby Digital. “COMP. STD” является стандартной установкой, однако в случае ее выбора выполняется только незначительное сжатие. Рекомендуется использовать установку “COMP. MAX”. При этом существенно сжимается динамический диапазон, позволяя смотреть фильмы поздно вечером при низкой громкости. В отличие от аналоговых ограничителей, эти уровни определены заранее и обеспечивают очень естественное сжатие.

Регулировка тембра (Меню TONE)

В меню TONE можно регулировать тональное качество (уровень высоких и низких частот) передних громкоговорителей.

Выберите пункт “2-TONE” в меню усилителя. Для получения дополнительной информации о настройке параметров см. раздел “Перемещение по меню” (стр. 33) и “Обзор меню” (стр. 34).

Параметры меню TONE

- **BASS LVL (Уровень низких частот передних громкоговорителей)**
- **TRE LVL (Уровень высоких частот передних громкоговорителей)**

Установки для объемного звука (Меню SUR)

В меню SUR можно выбрать звуковое поле в соответствии с предпочтениями. Выберите пункт “3-SUR” в меню усилителя. Для получения дополнительной информации о настройке параметров см. раздел “Перемещение по меню” (стр. 33) и “Обзор меню” (стр. 34).

Параметры меню SUR

- **S.F. SELCT (Выбор звукового поля)**

Этот параметр позволяет выбрать звуковое поле. Для получения дополнительной информации см. раздел “Прослушивание объемного звука” (стр. 42).

Примечание

Ресивер позволяет при выборе ввода использовать последнее выбранное звуковое поле (Sound Field Link). Например, если для входа SA-CD/CD выбрать режим HALL, при выборе другого ввода и последующем возврате к входу SA-CD/CD, режим HALL включится автоматически.

- **EFFECT (Уровень эффекта)**

С помощью этого параметра можно настраивать эффект “присутствия” объемного звучания для звуковых полей, выбранных с помощью кнопки MOVIE или MUSIC.

- **EFCT. MIN**
Минимальный эффект объемного звучания.
- **EFCT. STD**
Стандартный эффект объемного звучания.
- **EFCT. MAX**
Максимальный эффект объемного звучания.

Установки для тюнера (Меню TUNER)

В меню TUNER можно задать режим приема станции FM.

Выберите пункт “4-TUNER” в меню усилителя. Для получения дополнительной информации о настройке параметров см. раздел “Перемещение по меню” (стр. 33) и “Обзор меню” (стр. 34).

Параметры меню TUNER

■ FM MODE (Режим приема станции FM)

• FM AUTO

Этот ресивер декодирует сигналы как стереосигналы, если радиостанция транслируется в стереорежиме.

• FM MONO

Этот ресивер декодирует сигналы как моносигналы независимо от того, какой сигнал транслируется.

Установки для звука (Меню AUDIO)

В меню AUDIO можно выполнить настройку звука в соответствии с предпочтениями.

Выберите пункт “5-AUDIO” в меню усилителя. Для получения дополнительной информации о настройке параметров см. раздел “Перемещение по меню” (стр. 33) и “Обзор меню” (стр. 34).

Параметры меню AUDIO

■ DEC. PRI. (Приоритет декодирования цифрового аудиовхода)

Позволяет указать режим входа для цифрового сигнала, входящего через гнезда DIGITAL IN.

• DEC. AUTO

Автоматическое переключение режима входа между DTS, Dolby Digital или PCM.

• DEC. PCM

Сигналы PCM имеют приоритет (для предотвращения прерывания при запуске воспроизведения). Однако при других входящих сигналах звук может отсутствовать в зависимости от формата. В этом случае установите значение “DEC. AUTO”.

Примечание

Когда установлено значение “DEC. AUTO” и звук из цифровых аудиогнезд (для проигрывателя компакт-дисков и т.д.) прерывается при запуске воспроизведения, установите значение “DEC. PCM”.

■ DUAL (Выбор языка цифрового вещания)

Позволяет выбрать язык цифрового вещания. Эта функция работает только для источников в формате Dolby Digital.

- DUAL M/S (Основной/суб)
Звук основного языка выводится через передний левый громкоговоритель, а звук субъязыка одновременно выводится через передний правый громкоговоритель.
- DUAL M (Основной)
Выводится звук основного языка.
- DUAL S (Суб)
Выводится звук субъязыка.
- DUAL M+S (Основной+Суб)
Выводится комбинированный звук из основного языка и субъязыка.

■ A.V. SYNC. (Синхронизация A/V)

- A.V. SYNC. Y (Да)
(время задержки: 68 мс)
Задержка вывода звука выполняется для того, чтобы полностью синхронизировать звук и видеозображение.
- A.V. SYNC. N (Нет)
(время задержки: 0 мс)
Звук воспроизводится без задержки.

Примечания

- Этот параметр полезен при использовании больших ЖКД, плазменных мониторов или проекторов.
- Этот параметр действует только в том случае, когда используется звуковое поле, выбранное с помощью кнопки 2CH или A.FD.
- Этот параметр не будет работать, если входными сигналами являются сигналы PCM 96 кГц или DTS 2048.

■ V2 INPUT (Режим аудиовхода для входа VIDEO 2)

Позволяет выбрать режим аудиовхода для входа VIDEO 2.

- V2 AUTO
При наличии и цифровых и аналоговых подключений приоритет отдается цифровым аудиосигналам. При отсутствии цифровых аудиосигналов будет выбрана подача аналоговых аудиосигналов.
- V2 OPT
Определяет, какие цифровые аудиосигналы подаются на гнездо DIGITAL VIDEO 2 OPT IN.
- V2 ANLG
Задает аналоговые аудиосигналы, вводимые через гнезда VIDEO 2 AUDIO IN (L/R).

■ CD INPUT (Режим аудиовхода для входа SA-CD/CD)

Позволяет выбрать режим аудиовхода для входа SA-CD/CD.

- CD AUTO
При наличии и цифровых и аналоговых подключений приоритет отдается цифровым аудиосигналам. При отсутствии цифровых аудиосигналов будет выбрана подача аналоговых аудиосигналов.
- CD OPT
Определяет, какие цифровые аудиосигналы подаются на гнездо DIGITAL SA-CD/CD OPT IN.
- CD ANLG
Задает аналоговые аудиосигналы, вводимые через гнезда SA-CD/CD AUDIO IN (L/R).

Установки для системы

(Меню SYSTEM)

В меню SYSTEM можно задавать расстояние до громкоговорителей, подключенных к системе. Выберите пункт “6-SYSTEM” в меню усилителя. Дополнительную информацию о настройке параметров см. раздел “Перемещение по меню” (стр. 33) и “Обзор меню” (стр. 34)

Параметры меню SYSTEM

■ FRT DIST. (Расстояние до переднего громкоговорителя)

Позволяет установить расстояние от слушателя до переднего громкоговорителя (A). Если передние громкоговорители расположены на разном расстоянии от слушателя, установите среднее расстояние между передними громкоговорителями.

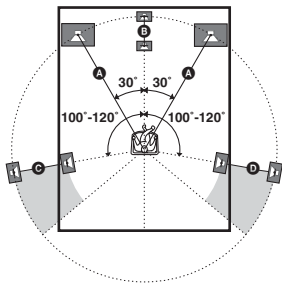

■ CNT DIST. (Расстояние до центрального громкоговорителя)

Позволяет установить расстояние от слушателя до центрального громкоговорителя. Расстояние до центрального громкоговорителя должно быть равно расстоянию от слушателя до одного из переднего громкоговорителей (A) или быть меньше его не более, чем на 1,5 метра (B).

■ SL DIST. (Расстояние до левого громкоговорителя объемного звучания)

Позволяет установить расстояние от слушателя до левого громкоговорителя объемного звучания. Расстояние до левого громкоговорителя объемного звучания должно быть равно расстоянию от слушателя до одного из переднего громкоговорителей (A на стр. 40) или быть меньше его не более, чем на 4,5 метра (C на стр. 40).

■ SR DIST. (Расстояние до правого громкоговорителя объемного звучания)

Позволяет установить расстояние от слушателя до правого громкоговорителя объемного звучания. Расстояние до правого громкоговорителя объемного звучания должно быть равно расстоянию от слушателя до одного из переднего громкоговорителей (A на стр. 40) или быть меньше его не более, чем на 4,5 метра (D на стр. 40).

Совет

На ресивере можно задать положение громкоговорителя, указав расстояние до этого громкоговорителя. Однако нельзя установить центральный громкоговоритель дальше передних громкоговорителей. Центральный громкоговоритель можно устанавливать ближе к слушателю, но не дальше, чем на 1,5 метра от передних громкоговорителей.

Кроме того, громкоговорители объемного звучания нельзя устанавливать дальше от слушателя, чем передние громкоговорители. Расстояние не должно быть меньше 4,5 метров. Причина такого ограничения заключается в том, что неправильное расположение громкоговорителей отражается на качестве объемного звучания. Помните, что установка значения расстояния громкоговорителя меньше фактического расстояния до этого громкоговорителя может привести к задержке вывода звука из громкоговорителя. Иными словами, будет создаваться впечатление, что звук исходит из громкоговорителя, находящегося на большем расстоянии.

Например, установка расстояния до центрального громкоговорителя на 1-2 м ближе, чем его фактическое расположение вызывает реальное ощущение попадания “внутри” экрана. Если не удастся достичь необходимого эффекта объемного звучания из-за того, что громкоговорители объемного звучания расположены слишком близко, можно сделать звучание более объемным за счет установки расстояния до громкоговорителя объемного звучания меньше фактического. Чтобы получить более насыщенный объемный звук, выполняйте настройку этого параметра во время воспроизведения звука. Попробуйте!

■ SUR PL. (Положение громкоговорителя объемного звучания)

Позволяет задать высоту громкоговорителей объемного звучания для правильной работы в режимах Cinema Studio EX (стр. 45).

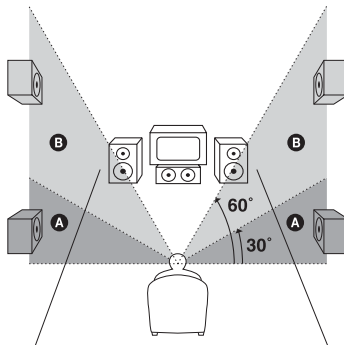

- **PL. LOW**
Проверьте, соответствует ли высота громкоговорителей объемного звучания области **A**.
- **PL. HIGH**
Проверьте, соответствует ли высота громкоговорителей объемного звучания области **B**.

Автоматическая калибровка соответствующих настроек (Меню A. CAL)

Для получения дополнительной информации см. раздел “6. Автоматическая калибровка подходящих настроек (AUTO CALIBRATION)” (стр. 24).

Прослушивание объемного звука

Объемный звук Dolby Digital и DTS (AUTO FORMAT DIRECT)

Режим Auto Format Direct (A.F.D.) обеспечивает звук более высокого качества и позволяет выбрать режим декодирования для прослушивания 2-канального стереозвука в многоканальном формате.

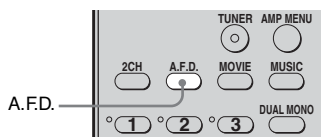

Нажимая кнопку A.F.D., выберите желаемое звуковое поле.

Можно также использовать SOUND FIELD +/- на ресивере.

Для получения дополнительной информации см. раздел “Типы режима A.F.D.” (стр. 43).

Типы режима A.F.D.

Режим декодирования	Режим A.F.D. [Отображение на дисплее]	Многоканальный звук после декодирования	Эффект
(Автоматическое определение)	A.F.D. AUTO [A.F.D. AUTO]	(Автоматическое определение)	Звук выводится в том виде, в котором он был записан (закодирован), без дополнительных эффектов объемного звучания. Однако при отсутствии сигналов LFE этот ресивер будет генерировать низкочастотный сигнал для вывода через сабвуфер.
Dolby Pro Logic	PRO LOGIC [DOLBY PL]	4-канальный	Выполняется декодирование Dolby Pro Logic. Звук источника, записанный в 2-канальном формате, декодируется в 4.1-канальный формат.
Dolby Pro Logic II	PRO LOGIC II MOVIE [PLII MV]	5-канальный	Выполняется декодирование в режиме Dolby Pro Logic II Movie. Эта установка идеально подходит для фильмов, закодированных в формате Dolby Surround. Кроме того, этот режим позволяет воспроизводить звук в 5.1-канальном формате при просмотре дублированных или старых фильмов.
	PRO LOGIC II MUSIC [PLII MS]	5-канальный	Выполняется декодирование в режиме Dolby Pro Logic II Music. Этот параметр идеально подходит для обычных стереоисточников, например, компакт-дисков.
(Многоканальный стереозвук)	MULTI STEREO [MULTI ST.]	(Многоканальный стереозвук)	2-канальные сигналы (левый и правый) выводятся их всех громкоговорителей.

Примечание

Декодирование Dolby Pro Logic и Dolby Pro Logic II невозможно для сигналов в формате DTS.

Выбор предварительно запрограммирован- ного звукового поля

Можно получить дополнительные ощущения от прослушивания объемного звука, просто выбрав одно из звуковых полей, предварительно запрограммированных в ресивере. С их помощью, находясь дома, можно получить эффект прослушивания мощного звука, как в кинотеатре или концертном зале.

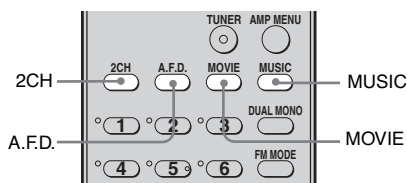

Нажмите несколько раз кнопку MOVIE, чтобы выбрать нужное звуковое поле для просмотра фильмов, или кнопку MUSIC - для прослушивания музыки.

Можно также использовать SOUND FIELD +/- на ресивере.

Для получения дополнительной информации см. раздел “Типы доступных звуковых полей” (стр. 45).

Типы доступных звуковых полей

Звуковое поле для	Звуковое поле [Отображение на дисплее]	Эффект
Фильмов	CINEMA STUDIO EX A DCS [C.ST.EX A]	Воспроизводится звуковая среда киностудии Sony Pictures Entertainment “Cary Grant Theater”. Этот стандартный режим превосходно подходит для просмотра почти любого типа фильма.
	CINEMA STUDIO EX B DCS [C.ST.EX B]	Воспроизводится звуковая среда киностудии Sony Pictures Entertainment “Kim Novak Theater”. Этот режим превосходно подходит для просмотра научно-фантастических или приключенческих фильмов с большим количеством звуковых эффектов.
	CINEMA STUDIO EX C DCS [C.ST.EX C]	Воспроизводится звуковая среда тонателье Sony Pictures Entertainment. Этот режим превосходно подходит для просмотра мюзиклов или фильмов, в которых звучит музыка, исполняемая оркестром.
Музыки	HALL [HALL]	Воспроизводится акустика классического концертного зала.
	JAZZ CLUB [JAZZ]	Воспроизводится акустика джаз-клуба.
	LIVE CONCERT [CONCERT]	Воспроизводится акустика концертного зала на 300 мест.

О DCS (Digital Cinema Sound)

Для звуковых полей с пометкой **DCS** используется технология DCS. DCS - это уникальная технология воспроизведения звука для домашнего кинотеатра, разработанная Sony совместно с Sony Pictures Entertainment, благодаря которой, находясь дома, можно получить эффект прослушивания мощного звука, как в кинотеатре. Благодаря технологии “Digital Cinema Sound” (Звук цифрового кино), в которой интегрируется технология DSP (Digital Signal Processor - Процессор цифрового сигнала) и данные измерений, можно, находясь дома, наслаждаться идеальным звуком высочайшего качества.

О режимах CINEMA STUDIO EX

Режимы CINEMA STUDIO EX подходят для просмотра фильмов на дисках DVD (и т.д.) с эффектами многоканального объемного звучания. В домашних условиях можно

воспроизводить звук, характерный для студии перезаписи Sony Pictures Entertainment.

Режимы CINEMA STUDIO EX состоят из трех следующих элементов.

- **Virtual Multi Dimension** (Виртуальная многомерность)
Вокруг слушателя создаются 5 комплектов виртуальных громкоговорителей с помощью одной пары реальных громкоговорителей объемного звучания.
 - **Screen Depth Matching** (Глубина экрана)
Создается такое чувство, что звук выходит из экрана, как при просмотре в кинотеатре.
 - **Cinema Studio Reverberation** (Реверберация киностудии)
Воспроизводится тип реверберации, как в кинотеатрах.
- Режимы CINEMA STUDIO EX объединяют три этих элемента одновременно.



продолжение следует

Примечания

- Эффекты виртуальных громкоговорителей могут вызвать увеличение шума в воспроизводимом сигнале.
- Если выбрано звуковое поле, которое использует виртуальные громкоговорители, будет невозможно услышать звук, идущий непосредственно из громкоговорителей объемного звучания.
- Эта функция не работает для сигналов с частотой дискретизации более 48 кГц.

Совет

Формат кодирования программы DVD и т.д. можно определить по логотипу на упаковке.

-  : диски Dolby Digital
-  : программы, закодированные в формате Dolby Surround
-  : программы, закодированные в формате DTS Digital Surround

Отключение эффекта объемного звучания для фильмов и музыки

Нажмите кнопку 2CH для выбора “2CH ST.” или нажмите кнопку A.F.D. и удерживайте ее до тех пор, пока не будет выбрано значение “A.F.D. AUTO”.

Использование только передних громкоговорителей и сабвуфера (2CH STEREO)

В этом режиме звук выдается ресивером только с передних левого и правого громкоговорителей и сабвуфера.

Если входной сигнал представляет собой многоканальный звук, то происходит его декодирование в 2 канала с воспроизведением низких частот через сабвуфер.

Если входной сигнал представляет собой 2-канальный стереоисточник, то активизируется схема перенаправления низких частот ресивера. Низкие частоты переднего канала воспроизводятся через сабвуфер.

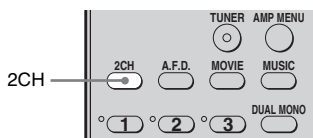

Нажмите кнопку 2CH.

Можно также использовать SOUND FIELD +/- на ресивере.

Восстановление исходных установок для звуковых полей

Для выполнения этих действий следует использовать кнопки на ресивере.

1,2

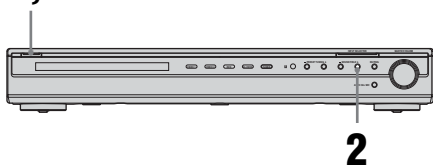

1 Нажмите кнопку I/O, чтобы выключить ресивер.

2 Удерживая кнопку SOUND FIELD + нажатой, нажмите кнопку I/O.

На дисплее появится надпись “S.F. CLR.”, и для всех звуковых полей будут восстановлены исходные установки.

Функции тюнера

Прослушивание радиопередач в диапазонах FM и AM

С помощью встроенного тюнера можно прослушивать радиопрограммы в диапазонах FM и AM. Перед использованием убедитесь, что антенны FM и AM подключены к ресиверу (стр. 22).

Совет

Как показано в следующей таблице, шаг прямой настройки изменяется в зависимости от кода региона. Для получения дополнительной информации о коде региона см. стр. 3.

Код региона	FM	AM
CEL, CEK	50 кГц	9 кГц

Автоматическая настройка

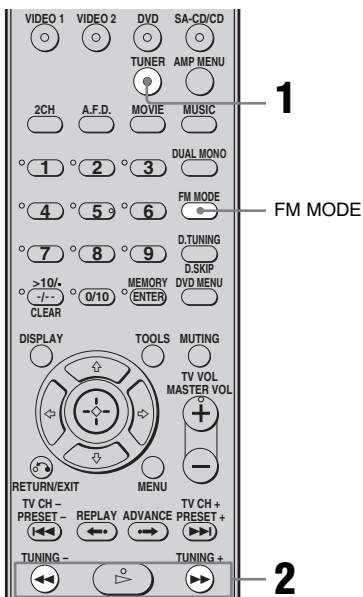

Низкое качество приема стереосигнала в диапазоне FM

Если качество приема стереосигнала в диапазоне FM низкое и на дисплее мигает надпись “ST”, выберите монофонический режим, чтобы снизить искажение звука.

Для выбора монофонического звучания – нажимайте кнопку FM MODE до тех пор, пока на дисплее не отобразится индикация “MONO”.

– в меню TUNER установите для параметра “FM MODE” значение “FM MONO” (стр. 38).

Для возврата в стереофонический режим

– нажимайте кнопку FM MODE до тех пор, пока с дисплея не исчезнет индикация “MONO”.

– в меню TUNER установите для параметра “FM MODE” значение “FM AUTO” (стр. 38).

1 Нажмите несколько раз кнопку TUNER, чтобы выбрать диапазон FM или AM.

Можно также использовать INPUT SELECTOR на ресивере.

2 Нажмите кнопку TUNING + или TUNING -.

Нажмите кнопку TUNING + для поиска от низких до высоких радиочастот, от высоких до низких - кнопку TUNING -.

Ресивер прекращает поиск каждый раз, когда принимает радиостанцию.

Прямая настройка

Можно ввести частоту станции напрямую с помощью номерных кнопок.

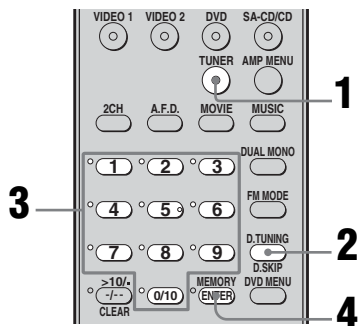

- 1** Нажмите несколько раз кнопку **TUNER**, чтобы выбрать диапазон **FM** или **AM**.

Можно также использовать **INPUT SELECTOR** на ресивере.

- 2** Нажмите кнопку **D.TUNING**.

- 3** Нажмите номерные кнопки, чтобы ввести частоту.

Пример 1: FM 102,50 МГц
Выберите 1 → 0 → 2 → 5 → 0

Пример 2: AM 1,350 кГц
Выберите 1 → 3 → 5 → 0

При настройке станции в диапазоне **AM** отрегулируйте направление рамочной антенны **AM**, чтобы обеспечить оптимально качественный прием сигнала.

- 4** Нажмите кнопку **ENTER**.

Если не удастся настроиться на станцию

Убедитесь, что радиочастота введена правильно. Если нет, повторите действия с 2 по 4. Если все еще не удастся настроиться на станцию, значит, такая радиочастота не используется в данной области.

Автоматическое сохранение станций в диапазоне FM (AUTOVETICAL)

Эта функция позволяет сохранять до 30 радиостанций **FM** и **FM RDS** в алфавитном порядке без повторения. При этом сохраняются только радиостанции с наиболее сильными сигналами.

Если необходимо сохранить радиостанции **FM** или **AM** в нужной последовательности, см. раздел

“Предварительная настройка радиостанций” (стр. 50).

Для выполнения этих действий следует использовать кнопки на ресивере.

1,2

2

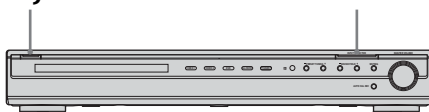

- 1** Нажмите кнопку **I/O**, чтобы выключить ресивер.

2 Удерживая кнопку INPUT SELECTOR нажатой, нажмите кнопку I/⏻, чтобы снова включить ресивер.

На экране отобразится “AUTO-VERTICAL SELECT”, ресивер начнет поиск и сохранит все радиостанции FM и FM RDS, транслирующие передачи в данном районе.

Для радиостанций RDS тюнер сначала находит радиостанции, передающие одну и ту же программу, и затем сохраняет станции с наиболее сильным сигналом.

Выбранные RDS радиостанции сортируются в алфавитном порядке по наименованию передачи радиовещания, и им присваиваются 2-значные коды. Для получения дополнительной информации о RDS радиостанциях см. стр. 52.

Обычные станции FM обозначаются предварительно установленными 2-значными кодами и сохраняются после станций RDS.

После выполнения этих операций на экране появится индикация “FINISH” и ресивер перейдет в нормальное рабочее состояние.

Примечания

- Не нажимайте никакие кнопки (за исключением I/⏻) на ресивере или прилагаемом пульте дистанционного управления во время автоматической работы ресивера.
- При переезде в другой район необходимо повторять указанные операции, чтобы сохранить станции, действующие в новом районе.
- Для получения дополнительной информации о настройке сохраненных станций см. раздел “Настройка на предварительно установленные станции” (стр. 51).
- Если после сохранения станций переместить антенну, настройки могут не сохраниться. В этом случае повторите описанную процедуру сохранения станций.

Предварительная настройка радиостанций

Можно запрограммировать до 30 станций в диапазоне FM и 30 станций в диапазоне AM. После этого можно будет без труда настроить часто прослушиваемые радиостанции.

Предварительная настройка радиостанций

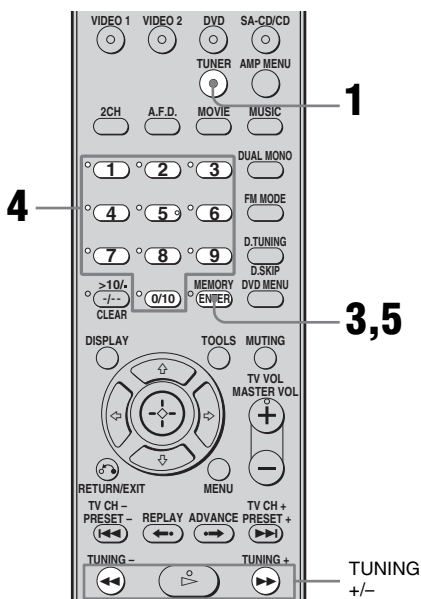

- 1 Нажмите несколько раз кнопку TUNER, чтобы выбрать диапазон FM или AM.

Можно также использовать INPUT SELECTOR на ресивере.

Настройка на предварительно установленные станции

- 2** Настройте радиостанцию, предварительную настройку которой необходимо выполнить с помощью функций автоматической настройки (стр. 48) или прямой настройки (стр. 49).

Переключите режим приема FM при необходимости (стр. 48).

- 3** Нажмите кнопку **MEMORY**.

На несколько секунд загорится индикатор “MEMORY”. Выполните действия 4 и 5 перед тем, как погаснет индикация “MEMORY”.

- 4** Нажмите номерные кнопки для выбора номера предустановленной станции.

Для выбора номера предустановленной станции можно также нажать кнопку **TUNING +** или **TUNING -**. Если индикация “MEMORY” погаснет перед тем, как будет выбран номер предварительной установки, еще раз выполните действия, начиная с пункта 3.

- 5** Нажмите кнопку **ENTER**.

Станция будет сохранена в памяти под выбранным номером предварительной установки. Если индикация “MEMORY” погаснет перед тем, как будет нажата кнопка **MEMORY**, еще раз выполните действия, начиная с пункта 3.

- 6** Повторяйте действия пунктов с 1 по 5 для предварительной установки другой станции.

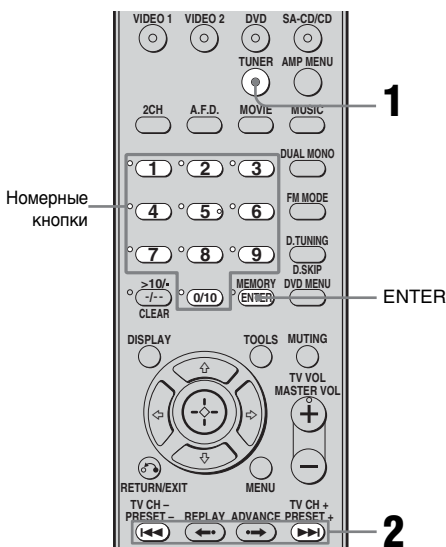

- 1** Нажмите несколько раз кнопку **TUNER**, чтобы выбрать диапазон FM или AM.

- 2** Несколько раз нажмите кнопку **PRESET +** или **PRESET -**, чтобы выбрать нужную предварительно настроенную станцию.

При каждом нажатии кнопки номер предварительно установленной станции изменяется в следующем порядке:

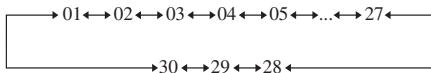

Также можно нажимать номерные кнопки, чтобы выбрать нужную предварительно настроенную станцию. Затем нажмите кнопку **ENTER**, чтобы подтвердить выбор.

Использование элементов управления на ресивере

- 1 Нажмите несколько раз кнопку INPUT SELECTOR, чтобы выбрать диапазон FM или AM.
- 2 Нажмите несколько раз кнопку PRESET TUNING + или PRESET TUNING – чтобы выбрать необходимую предварительно установленную станцию.

Использование системы радиоданных (RDS)

Этот ресивер позволяет использовать систему радиоданных RDS - услугу, предоставляемую радиостанциями и заключающуюся в посылке дополнительной информации вместе с обычным радиосигналом. Можно отобразить информацию RDS.

Примечания

- Функция RDS доступна только для станций в диапазоне FM.
- Не все станции в диапазоне FM предоставляют услуги RDS, и не все услуги, предоставляемые ими, одинаковы. Если Вы не знакомы с услугами RDS, обратитесь в местные радиостанции, чтобы получить сведения об услугах RDS.

Прием радиосигналов RDS

Просто выберите радиостанцию в диапазоне FM путем прямой настройки (стр. 49), автоматической настройки (стр. 48) или предварительно установленной настройки (стр. 51).

При настройке на станцию, которая предоставляет услуги RDS, загорается индикатор “RDS”, и на дисплее отображается название службы программы.

Примечание

Функции RDS могут работать неверно, если принимаемая станция некорректно передает сигнал RDS или сигнал слишком слабый.

Отображение информации RDS

Во время приема станции с системой RDS нажимайте последовательно кнопку DISPLAY.

Каждый раз, когда вы нажимаете кнопку, информация RDS на дисплее меняется в следующей последовательности:

Название станции → Частота →

Индикация типа программы^{a)} →

Индикация радиотекста^{b)} → Индикация текущего времени (в 24-часовой системе) → Звуковое поле, используемое в данный момент → Уровень громкости

a) Тип транслируемой программы. (стр. 53)

b) Текстовое сообщение, отправляемое RDS станцией.

Примечания

- При поступлении экстренного сообщения от правительственных ведомств на дисплее мигает индикация “ALARM”.
- Если сообщение состоит из 9 или более символов, оно отображается на дисплее в виде бегущей строки.
- Если радиостанция не предоставляет определенную услугу RDS, на дисплее появляется индикация “NO XXXX” (например, “NO TEXT”).

Описание типов программ

Индикация типа программы	Описание
NEWS	Программы новостей
AFFAIRS	Программы по темам, отраженные в последних новостях
INFO	Программы по широкому кругу вопросов, включая потребительские вопросы и медицинскую консультацию
SPORT	Спортивные программы
EDUCATE	Образовательные программы, такие как “Сделай сам” и программы, предлагающие полезные советы
DRAMA	Радиодрамы и сериалы
CULTURE	Программы о национальной или региональной культуре, такие как языковые и социальные проблемы
SCIENCE	Программы по естествознанию и технологиям
VARIED	Другие программы, такие как интервью со знаменитостями, дискуссии и комедии
POP M	Программы популярной музыки
ROCK M	Программы рок-музыки
EASY M	Легкая музыка
LIGHT M	Инструментальная, вокальная и хоровая музыка
CLASSICS	Исполнения известных симфонических оркестров, камерная музыка, опера и т.п.
OTHER M	Музыка других жанров, не входящих в вышеперечисленные категории, такие как ритм-н-блюз и регги
WEATHER	Прогноз погоды

Индикация типа программы	Описание
FINANCE	Отчеты о состоянии фондовой биржи, торговли и т.п.
CHILDREN	Программы для детей
SOCIAL	Программы о людях и вещах, влияющих на них
RELIGION	Программы по религиозным темам
PHONE IN	Программы, в которых радиослушатели могут высказывать свои мнения по телефону или на общественном форуме
TRAVEL	Программы о путешествиях. Не для объявлений, которые размещаются по TP/TA.
LEISURE	Программы, посвященные отдыху, такие как садоводство, рыбная ловля, кулинария и т.д.
JAZZ	Программы джаз-музыки
COUNTRY	Программы кантри-музыки
NATION M	Программы, освещающие популярную музыку страны или региона
OLDIES	Программы о старой музыке
FOLK M	Программы фольклорной музыки
DOCUMENT	Программы документально-исследовательских жанров
NONE	Другие программы, не указанные выше

Другие операции

Использование таймера отключения

Можно выполнить такую настройку ресивера, при которой он будет автоматически выключаться в указанное время.

При включенном питании нажимайте последовательно кнопку SLEEP.

При каждом нажатии данной кнопки индикация на дисплее изменяется циклически следующим образом:

2-00-00 → 1-30-00 → 1-00-00 → 0-30-00 → OFF

При использовании таймера отключения на дисплее появляется индикация "SLEEP".

Совет

Для проверки времени, оставшегося до отключения ресивера, нажмите кнопку SLEEP. На дисплее появится индикация оставшегося времени. При повторном нажатии кнопки SLEEP функция таймера отключения будет отменена.

Использование пульта дистанционного управления

Изменение назначений кнопок

Можно изменить заводские установки кнопок ввода, чтобы они соответствовали компонентам системы. Например, при подключении устройство для записи дисков DVD к гнездам DVD на ресивере, можно установить кнопку DVD на этом пульте дистанционного управления для управления устройством для записи дисков DVD.

1 Нажмите и удерживайте нажатой кнопку, назначение которой необходимо изменить.

Пример: Нажмите кнопку DVD.

2 Используя приведенную ниже таблицу, нажмите соответствующую кнопку для необходимой категории.

Пример: Нажмите кнопку 4. Теперь кнопку DVD можно использовать для управления устройством для записи дисков DVD.

Категории и соответствующие кнопки

Категории	Нажмите
Видеомагнитофон (режим управления VTR 3) ^{a)}	1
Видеомагнитофон (режим управления VTR 2) ^{a)}	2
DVD-проигрыватель/DVD-рекордер (режим управления DVD1) ^{b)}	3
DVD-рекордер (режим управления DVD3) ^{b)}	4
CD-проигрыватель	5
Дека мини-дисков	6
Кассетная дека B	7
Тюнер (данный ресивер)	8
DVR (Цифровой терминал CATV)	9
DSS (Цифровой спутниковый ресивер) 0/10	

^{a)}Для управления видеомагнитофонами Sony можно использовать режимы VTR 2 или VTR 3, которые соответствуют видеомагнитофонам 8 mm и VHS соответственно.

^{b)}Для управления DVD-проигрывателями Sony можно использовать режим DVD1 или DVD3. Дополнительную информацию см. в инструкциях по эксплуатации, прилагаемой к устройству записи дисков DVD.

Для очистки всех назначений кнопок пульта дистанционного управления

Удерживайте нажатыми кнопки I/⏻, AUTO CAL и MASTER VOL-, одновременно.

Пульт дистанционного управления возвращается к заводским установкам.

Глоссарий

■ Dolby Digital

Технология кодирования/декодирования цифровых аудиосигналов, разработанная Dolby Laboratories, Inc. Состоит из передних (левый/правый) каналов, центрального канала, канала окружающего звука (левый/правый) и канала сабвуфера. Это характерный аудиостандарт для DVD-видеосигналов, который известен как 5.1-канальный аудиосигнал окружающего звука. Поскольку информация сигнала окружающего звука записана и воспроизводится в стереофоническом режиме, то передается более реалистичный звук с более полным эффектом присутствия, чем с помощью формата Dolby surround.

■ Dolby Pro Logic II

Данная технология преобразует 2-канальный аудиосигнал, записанный в стереофоническом режиме, для 5.1-канального воспроизведения. Режим MOVIE предназначен для фильмов, режим MUSIC предназначен для стереофонических источников, например, музыки. Старые фильмы, закодированные в традиционном стереоформате, могут быть улучшены с помощью 5.1-канального воспроизведения окружающего звука.

■ Dolby Surround (Dolby Pro Logic)

Технология обработки аудиосигналов, разработанная Dolby Laboratories, Inc. Информация центрального и монофонического аудиосигналов передается по двум стереоканалам. При воспроизведении аудиосигнал декодируется и воспроизводится как 4-канальный окружающий звук. Это наиболее распространенный метод обработки для DVD-видеосигналов.

■ DTS Digital Surround

Технология кодирования/декодирования цифровых аудиосигналов, разработанная Digital Theater Systems, Inc. Она сжимает аудиосигналы в меньшей степени, чем Dolby Digital, обеспечивая более высокое качество звучания.

■ Частота дискретизации

Для преобразования аналоговых аудиосигналов в цифровые аналоговые данные должны быть представлены в дискретном виде. Данный процесс называется дискретизацией, а величина, показывающая сколько раз в секунду квантифицируется аналоговый сигнал для преобразования в цифровую форму, называется частотой дискретизации. Стандартный музыкальный компакт-диск хранит данные с преобразованием в цифровую форму со скоростью 44100 раз в секунду, что выражается величиной частоты дискретизации 44,1 кГц. В сущности, чем выше частота дискретизации, тем лучше качество звука.

Меры предосторожности

Безопасность

В случае попадания какого-либо твердого предмета или жидкости внутрь корпуса следует отсоединить проигрыватель от сети и перед дальнейшей эксплуатацией проверить его у квалифицированного специалиста.

Источники питания

- Перед эксплуатацией аппарата проверьте, что рабочее напряжение соответствует напряжению, используемому в вашем регионе. Рабочее напряжение указано на табличке, расположенной на задней панели ресивера.
- Аппарат не отсоединяется от источника сетевого питания переменного тока (электрической сети) до тех пор, пока он подсоединен к стенной розетке, даже если сам аппарат будет выключен.
- Если вы не собираетесь использовать ресивер в течение длительного времени, отключите его от электросети. Чтобы отключить кабель питания, потяните его за вилку; никогда не тяните за сам кабель.
- Кабель питания переменного тока необходимо заменять только в квалифицированной ремонтной мастерской.

Перегрев

Несмотря на то, что ресивер нагревается при работе, это не является неисправностью. Если аппарат эксплуатируется продолжительное время при повышенной громкости, температура верхней, нижней и боковых частей корпуса значительно повышается. Во избежание ожога не прикасайтесь к корпусу.

Установка

- Установите ресивер в месте с хорошей вентиляцией для предотвращения нагрева внутри аппарата и увеличения срока его службы.
- Не располагайте ресивер возле источников тепла или в местах попадания прямого солнечного света, чрезмерно запыленных местах или в местах с повышенной вибрацией.
- Не ставьте никаких предметов на поверхность корпуса, что может перекрыть вентиляционные отверстия и вызвать неисправность аппарата.
- Не располагайте ресивер рядом с таким оборудованием, как телевизор, видеомагнитофон или кассетная дека. (Если ресивер используется в комбинации с телевизором, видеомагнитофоном или кассетной декой и установлен слишком близко к данному оборудованию, могут возникнуть помехи и снизиться качество изображения. Это особенно характерно при использовании комнатной антенны. Поэтому рекомендуется использовать наружную антенну.)
- Соблюдайте осторожность при размещении ресивера или громкоговорителей на поверхностях, обработанных особым образом (натертых воском, покрашенных масляными красками, полированных и т.д.), так как это может привести к появлению на них пятен или изменению цвета.

Эксплуатация

Перед подключением других компонентов, выключите ресивер и отсоедините его от сети.

При обнаружении искажения цветности на экране находящегося поблизости телевизора

Передних и центральный громкоговорители, а также сабвуфер являются громкоговорителями магнитозащищенного типа и могут быть установлены в непосредственной близости от телевизора. Однако в некоторых моделях телевизоров может все же наблюдаться искажение цветности. Поскольку громкоговорители объемного звучания не являются громкоговорителями магнитозащищенного типа, их рекомендуется разместить на некотором расстоянии от телевизора (стр. 14).

Если наблюдаются искажения цвета...

Выключите телевизор, затем включите его снова через 15 - 30 минут.

Если по-прежнему наблюдается искажение цветности...

Разместите громкоговоритель подальше от телевизора.

При возникновении эффекта акустической обратной связи

Переставьте громкоговорители или уменьшите громкость на ресивере.

Очистка

Чистите корпус, панель и регуляторы мягкой тканью, слегка смоченной раствором нейтрального моющего средства. Не пользуйтесь никакими абразивными подушечками, чистящими порошками или растворителями, такими как спирт или бензин.

Если у Вас возникнут вопросы или проблемы относительно Вашего ресивера, обратитесь к ближайшему дилеру Sony.

Поиск и устранение неисправностей

При возникновении любой из последующих затруднительных ситуаций во время использования ресивера воспользуйтесь руководством по устранению неполадок, чтобы устранить неисправность.

Отсутствие звука в независимости от выбранного компонента или воспроизведение звука с очень низким уровнем громкости.

- Проверьте надежность подключения громкоговорителей и компонентов.
- Убедитесь, что ресивер и все компоненты включены.
- Убедитесь, что регулятор громкости MASTER VOLUME не установлен в положение “VOL MIN”.
- Нажмите кнопку MUTE для отмены функции отключения звука.
- Убедитесь, что на ресивере выбран правильный компонент с помощью кнопок ввода на пульте дистанционного управления или переключателя INPUT SELECTOR на ресивере.
- Включено защитное устройство ресивера. Выключите ресивер, устраните причину короткого замыкания и снова включите питание.

Отсутствие звука от определенного компонента.

- Убедитесь, что компонент правильно подключен к предназначенным для него входным аудиогнездам.
- Убедитесь, что кабели, используемые для соединения, полностью вставлены в гнезда как на ресивере, так и на компоненте.
- Убедитесь, что на ресивере выбран правильный компонент с помощью кнопок ввода на пульте дистанционного управления или переключателя INPUT SELECTOR на ресивере.

Отсутствие звука от одного из передних громкоговорителей.

- Убедитесь, что подключение произведено к обоим аналоговым гнездам L и R компонента, а не только к одному из этих гнезд. Используйте аудиокабель (не входит в комплект).

Звук из левого и правого громкоговорителей не сбалансирован, или каналы подключены неверно.

- Проверьте правильность и надежность подключения громкоговорителей и компонентов.
- Отрегулируйте параметры баланса с помощью меню LEVEL (стр. 36).

Слышен сильный фон или помехи.

- Проверьте надежность подключения громкоговорителей и компонентов.
- Убедитесь, что соединительные кабели не соприкасаются с трансформатором или двигателем и находятся не ближе 3 м от телевизора или лампы дневного света.
- Отодвиньте телевизор от аудиокомпонентов.
- Штекеры и разъемы загрязнены. Протрите их тканью, слегка смоченной в спирте.

Звук не выводится или выводится с очень низким уровнем громкости через центральный громкоговоритель и громкоговоритель объемного звучания.

- Выберите режим CINEMA STUDIO EX (стр. 45).
- Отрегулируйте уровень громкости громкоговорителя (стр. 29).

Звук через сабвуфер не выводится.

- Проверьте правильность и надежность подключения сабвуфера.

продолжение следует

Эффект объемного звучания не достигается.

- Убедитесь, что с помощью кнопки MOVIE или MUSIC выбрано звуковое поле.
- Звуковые поля не работают для сигналов с частотой дискретизации более 48 кГц.

Многоканальное звучание Dolby Digital или DTS не воспроизводится.

- Убедитесь, что воспроизводимый диск DVD и т.д. записан в формате Dolby Digital или DTS.
- При подключении проигрывателя DVD или других устройств к гнездам цифрового входа ресивера проверьте звуковые настройки (настройки для аудиовыхода) подключаемого компонента.

Низкое качество приема в диапазоне FM.

- Воспользуйтесь 75-омным коаксиальным кабелем (не прилагается) для подключения ресивера к наружной антенне FM, как показано ниже. При подключении системы к наружной антенне обязательно обеспечьте ее заземление с целью защиты от грозового разряда. Чтобы предотвратить возгорание газа, не подсоединяйте провод заземления к газовым трубам.

Наружная антенна FM

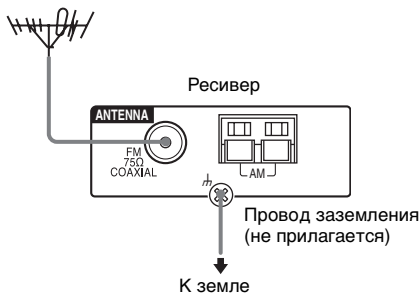

Не удается выполнить настройку на радиостанции.

- Проверьте правильность подключения антенн. Отрегулируйте антенны. При необходимости подключите внешнюю антенну.
- Сигнал станции слишком слабый (для автоматической настройки). Выполните прямую настройку вручную (стр. 50).
- Убедитесь, что интервал настройки установлен правильно (при настройке на станции AM в режиме прямой настройки).
- Станции предварительно не настроены или удалены из памяти (при настройке путем сканирования предварительно настроенных станций). Выполните предварительную настройку станций (стр. 50).

Не работает система RDS.

- Убедитесь, что выполнена настройка на станцию FM RDS.
- Выберите станцию FM с более сильным сигналом.

Не отображается необходимая информация системы RDS.

- Обратитесь к радиостанции и проверьте, предоставляет ли она данную услугу или нет. Если эта услуга предоставляется, возможно, она временно недоступна.

Отсутствие изображения, или нечеткое изображение выводится на экран телевизора или монитора.

- Убедитесь, что видеовыход видеокomпонента подключен к телевизору.
 - Отодвиньте телевизор от аудиокomпонентов.
-

Пульт дистанционного управления

Пульт дистанционного управления не работает.

- Для правильной работы ресивера, при выбранном входе TUNER можно пользоваться только кнопкой DISPLAY.
- Направьте пульт дистанционного управления на датчик дистанционного управления на ресивере.
- Удалите все препятствия между пультом дистанционного управления и ресивером.
- Если батарейки в пульте дистанционного управления разрядились, установите новые.
- Убедитесь в том, что на пульте дистанционного управления выбран нужный вход.

Сообщения об ошибках

При возникновении неисправности на дисплее отображается сообщение. Вы можете проверить состояние системы по данному сообщению.

Руководствуйтесь следующей таблицей для устранения проблемы. Если какая-либо проблема не устраняется, обратитесь к ближайшему дилеру фирмы Sony.

При отображении сообщения об ошибке во время выполнения автоматической калибровки см. раздел “Коды ошибок и предупреждений” (стр. 26) для устранения проблемы.

ПРОТЕСТ

Через ресивер воспроизводится помеха. Ресивер автоматически выключится через несколько секунд. Проверьте подключение громкоговорителей и снова включите питание.

Если не удастся устранить неисправность с помощью руководства по устранению неполадок

Устранить эту неисправность может очистка памяти ресивера (стр. 23). Однако следует учесть, что все настройки, занесенные в память, будут сброшены до заводских значений и потребуются заново выполнить все настройки ресивера.

Если проблему устранить не удалось

Обратитесь к ближайшему дилеру фирмы Sony.

Справочная информация по очистке памяти ресивера

Очистить	См.
Все запомненные установки	стр. 23
Настроенные звуковые поля	стр. 47

Технические характеристики

Секция усилителя

Выходная мощность¹⁾

Стереорежим (номинальная)

70 Вт + 70 Вт
(4 Ом при 1 кГц, 0,7%)

Выходная мощность звука (справочная)

FRONT²⁾: 143 Вт/канал

(При использовании
SS-MSP1000)

CENTER²⁾: 143 Вт

(При использовании
SS-CNP1000)

SUR²⁾: 143 Вт/канал

(При использовании
SS-SRP1000)

SUBWOOFER²⁾:

285 Вт

(При использовании
SS-WP1000)

¹⁾Измерено в следующих условиях:

Код региона	Требования по электропитанию
CEL, CEK	230 В переменного тока, 50 Гц

²⁾В зависимости от установок звукового поля и источника, звуковой сигнал может отсутствовать.

Входы (Аналоговые)

SA-CD/CD, VIDEO 1, 2	Чувствительность: 1 В Сопротивление: 50 кОм
-------------------------	--

Входы (Цифровые)

DVD (Коаксиальный)	Чувствительность: – Сопротивление: 75 Ом
VIDEO 2, SA-CD/ CD (Оптический)	Чувствительность: – Сопротивление: –

Диапазон воспроизводимых частот:

28 – 20000 Гц

Тембр

Уровни усиления ±6 дБ, с шагом в 1 дБ

Тюнер FM

Диапазон настройки

87,5 - 108,0 МГц

Антенна Проволочная антенна FM

Разъемы для подключения антенны

75 Ом,
несбалансированные

Промежуточная частота

10,7 МГц

Тюнер AM

Диапазон настройки

Для моделей с кодом региона CEL, CEK

При шаге настройки 9 кГц:

531 – 1602 кГц

Антенна Рамочная антенна

Промежуточная частота

450 кГц

Общие

Требования по электропитанию

Код региона	Требования по электропитанию
CEL, CEK	230 В переменного тока, 50/60 Гц

Потребляемая мощность

Код региона	Потребляемая мощность
CEL, CEK	110 Вт

Потребляемая мощность (в режиме ожидания)

0,3 Вт

Габариты (ш/в/г) (Прибл.)

430 x 64 x 338 мм
включая выступающие
детали и регуляторы

Масса (Прибл.) 3,5 кг

Громкоговоритель

- **Передний громкоговоритель (SS-MSP1000)**
- **Центральный громкоговоритель (SS-CNP1000)**
- **Громкоговоритель объемного звучания (SS-SRP1000)**

Передний громкоговоритель/

Центральный громкоговоритель

Всесчастотный,
магнитозащищенный

Громкоговоритель объемного звучания

Всесчастотный

Громкоговоритель

57 мм конического
типа

Тип корпуса Фазоинверторный

Номинальное сопротивление

2,7 Ом

Габариты (ш/в/г) (Прибл.)

Передний громкоговоритель/

Громкоговоритель объемного звучания

83 x 180 x 98 мм

Центральный громкоговоритель

250 x 85 x 98 мм

Масса (Прибл.)

Передний громкоговоритель

0,6 кг

Центральный громкоговоритель

0,7 кг

Громкоговоритель объемного звучания

0,5 кг

- **Сабвуфер (SS-WP1000)**

Акустическая система

магнитозащищенный

Громкоговоритель

160 мм конического
типа

Тип корпуса Фазоинверторный

Номинальное сопротивление

1,3 Ом

Габариты (ш/в/г) (Прибл.)

200 x 379 x 335 мм
включая переднюю
панель

Масса (Прибл.) 6 кг

Входящие в комплект принадлежности

Проволочная антенна FM (1)

Рамочная антенна AM (1)

Пульт дистанционного управления

RM-AAU006 (1)

Батарейки R6 (размера AA) (2)

Микрофон объемного звука ECM-AC2 (1)

Кабели громкоговорителей (5)

Коаксиальный цифровой кабель (1)

Подкладки

- Громкоговоритель (20)

- Сабвуфер (4)

Громкоговоритель

- Передний громкоговоритель (2)

- Центральный громкоговоритель (1)

- Громкоговоритель объемного
звучания (2)

- Сабвуфер (1)

Для получения дополнительной информации о коде региона используемого компонента см. стр. 3.

Конструкция и характеристики могут быть изменены без предварительного уведомления.

Алфавитный указатель

Численные значения

2CH STEREO 46
2-канальный 46
5-канальный 14

В

Видеомагнитофон
 подсоединение 18
Выбор
 звуковое поле 44
 компонента 30

Г

Громкоговорители
 подключение 16
 установка 14

З

Звуковые поля
 возврат к исходным
 установкам 47
 выбор 44

М

Меню
 A. CAL 42
 AUDIO 38
 LEVEL 36
 SUR 37
 SYSTEM 40
 TONE 37
 TUNER 38

Н

Настройка
 автоматически 48
 прямая 49
 на предварительно
 установленные
 станции 51

О

Отключение звука 30

П

Первоначальная
 настройка 23

С

CD-проигрыватель
 воспроизведение 31
 подключение 18
Сообщения об ошибках
 61
Спутниковый тюнер
 подсоединение 18

Т

TEST TONE 29
Тюнер
 подключение 22
Таймер отключения 54

A

AUTO CALIBRATION
 24
AUTO FORMAT
 DIRECT (A.F.D.) 42
AUTOBETICAL 49

D

Digital Cinema Sound
 (DCS) 45
Dolby Digital 56
DVD - рекордер
 подсоединение 18
DVD-проигрыватель
 воспроизведение 32
 подсоединение 18

R

RDS 52

S

Super Audio CD-
 проигрыватель
 воспроизведение 31
 подключение 18