

Home Theater System

Инструкция по эксплуатации

HT-SL5

ПРЕДУПРЕЖДЕНИЕ

Во избежание пожара и поражения электрическим током нельзя подвергать аппарат воздействиям дождя и влаги.

Во избежание пожара нельзя закрывать вентиляционное отверстие аппарата газетой, скатертью, шторой и т.п. Также нельзя ставить зажженную свечу на аппарат.

Во избежание пожара и поражения электрическим током нельзя ставить вазу и др. посуду, наполненную водой, на аппарат.



Отработанные батарейки не следует выбрасывать, а отдавать их на обработку в качестве вредных отходов.

Нельзя установить аппарат в тесном месте, в том числе в книжном шкафу или углублении в стенке.

Настоящий аппарат оснащен системами Dolby* Digital и Pro Logic Surround и DTS** Digital Surround.

* Изготавливается по лицензии фирмы Dolby Laboratories.
“Dolby”, “Pro Logic” и знак из двух букв D являются торговыми марками фирмы Dolby Laboratories.

** “DTS” и “DTS Digital Surround” являются торговыми марками фирмы Digital Theater Systems, Inc.

Совет

Настоящая инструкция содержит основные сведения о дистанционном управлении ресивером. Органы управления на собственно аппарате можно использовать аналогично органам управления на пульте, если они имеют одинаковую надпись. Подробнее о пульте дистанционного управления см. стр. 33–36.

Оглавление

Органы управления

Основной блок	4
---------------------	---

Подключение компонентов

Необходимые кабели	5
Подключение антенн	6
Подключение видеокomпонентов ...	7
Подключение цифровых компонентов	8
Подключение прочих	9

Подключение и настройка акустической системы

Подключение акустической системы	10
Операции первоначальной настройки	12
Настройка по многоканальному окружающему звучанию	12
Проверка соединений	17

Основные операции

Выбор компонента	17
------------------------	----

Наслаждение окружающим звучанием

Выбор звукового поля	18
Пояснение индикаций многоканального окружающего звучания	20
Дополнительная настройка звуковых полей	21

Прием радиопередач

Прямая настройка	23
Автоматическая настройка	23
Настройка на предустановленные станции	24

Другие операции

Применение таймера засыпания ...	25
Регулировка в меню SET UP	25

Дополнительная информация

Меры предосторожности	27
Возможные неисправности и способы их устранения	27
Технические характеристики	29
Таблица параметров, устанавливаемых при помощи кнопки MAIN MENU	31
Регулируемые параметры для каждого звукового поля	32
Перед употреблением пульта	33
Кнопки дистанционного управления	33
Изменение заводской настройки функциональных кнопок Задняя сторона обложки

Органы управления показаны ниже в алфавитном порядке.
Более подробно смотрите страницы, приведенных в скобках ().

Основной блок

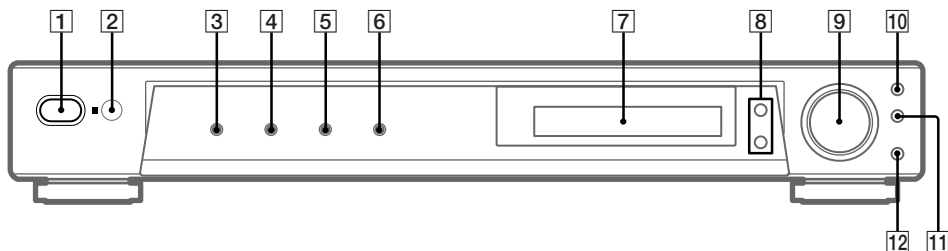

- Дисплей **7** (20)
- DVD **4** (17)
- ИК-приемник **2**
- MASTER VOLUME **9** (17)
- MUTING **12** (17)
- PLII **10** (19)
- PRESET TUNING +/- **8** (24)
- SOUND FIELD **11** (18, 21)
- TUNER **6** (17, 23, 24)
- TV/SAT **5** (17)
- VIDEO **3** (17)
- I/⏻ (Питание) **1** (12, 16, 17, 22)

Необходимые кабели

Перед приступлением к работе

- Перед выполнением каких-либо соединений нужно выключить питание всех компонентов.
- Не следует подключить силовой кабель переменного тока к сети до тех пор, пока все соединения не завершены.
- Соединения следует выполнить надежно во избежание фонов и шумов.
- При подключении оптических цифровых кабелей надо вставить их штекеры в их гнезда прямо до щелчка.
- Не допускается загибание или петлеобразование оптических цифровых кабелей.

A Аудио/видеокабель (Не поставляется)

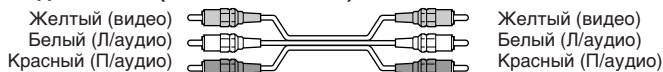

B Видеокабель (Не поставляется)



C Оптический цифровой кабель (Не поставляется)



D Коаксиальный цифровой кабель (Поставляется)

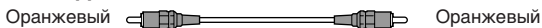

Подключение антенн

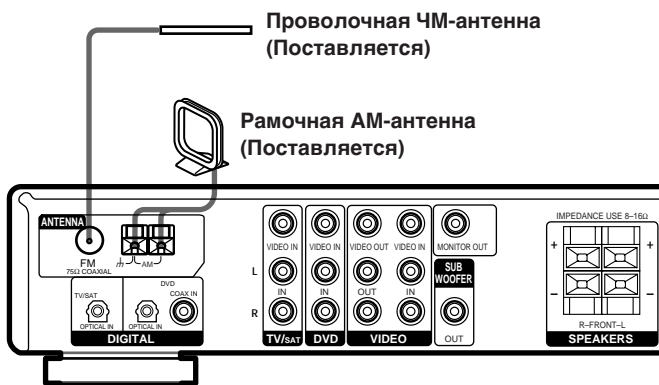

Замечания по подключению антенн

- Во избежание шумовой помехи необходимо разместить рамочную АМ-антенну подальше от ресивера и других компонентов.
- Проволочную ЧМ-антенну следует растянуть полностью.
- После подключения проволочной ЧМ-антенны надо поддерживать антенну возможно горизонтальнее.
- Для заземления ресивера не следует использовать клемму h SIGNAL GND.

Подключение видеокomпонентов

Подробнее о необходимых кабелях (A – D) см. стр. 5.

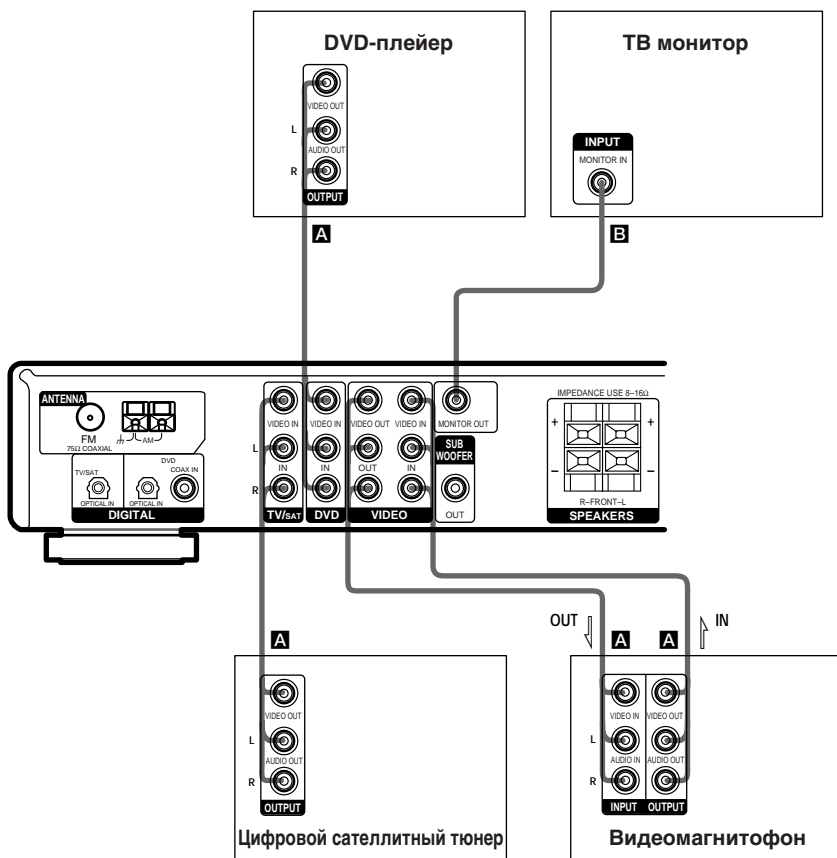

Подключение цифровых компонентов

Цифровые выходные гнезда DVD-плеера (и т.п.) следует соединить с цифровыми входными гнездами этого ресивера, при этом можно создать многоканальное окружающее звучание кинотеатра в домашних условиях. Для наслаждения полным эффектом многоканального окружающего звучания требуется применять пять громкоговорителей (два фронтальных, два для окружающего звучания и центральный) и сабвуфер.

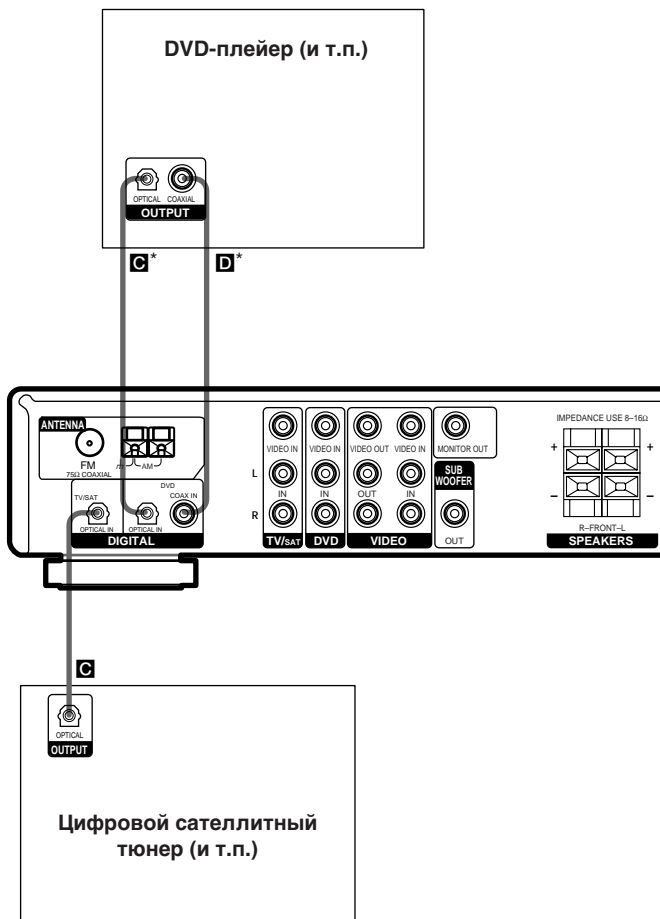

* Подключить к одному из гнезд COAX IN и OPTICAL IN. Рекомендуется подключить предпочтительно к гнезду COAX IN.

Примечания

- Входные гнезда OPTICAL IN и COAX IN совместимы с частотами дискретизации в 96 кГц, 48 кГц, 44,1 кГц и 32 кГц.
- Для воспроизведения многоканального окружающего звучания через ресивер необходимо переменить режим выходных сигналов от подключенного к ресиверу цифрового компонента. Более подробно см. руководство к данному цифровому компоненту.

Подключение прочих

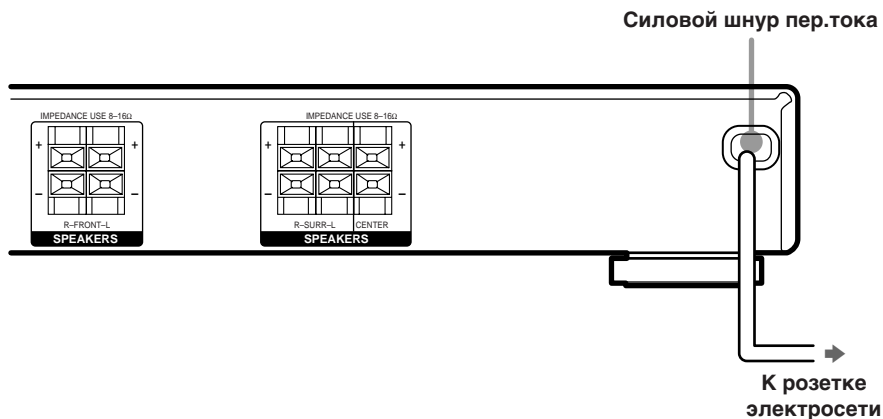

Подключение силового шнура пер.тока

Перед подключением шнура пер.тока питания этого ресивера к розетке сети следует подключить акустическую систему к ресиверу (см. стр.10).

Шнур(ы) питания аудио-видеокомпонента(ов) следует заранее подключить к розетку электросети.

Подключение акустической системы

Перед подключением громкоговорителей надо убедиться в отключении питания аппарата.

Необходимые кабели

A Акустические кабели (поставляется)



B Монофонический аудиокабель (поставляется)

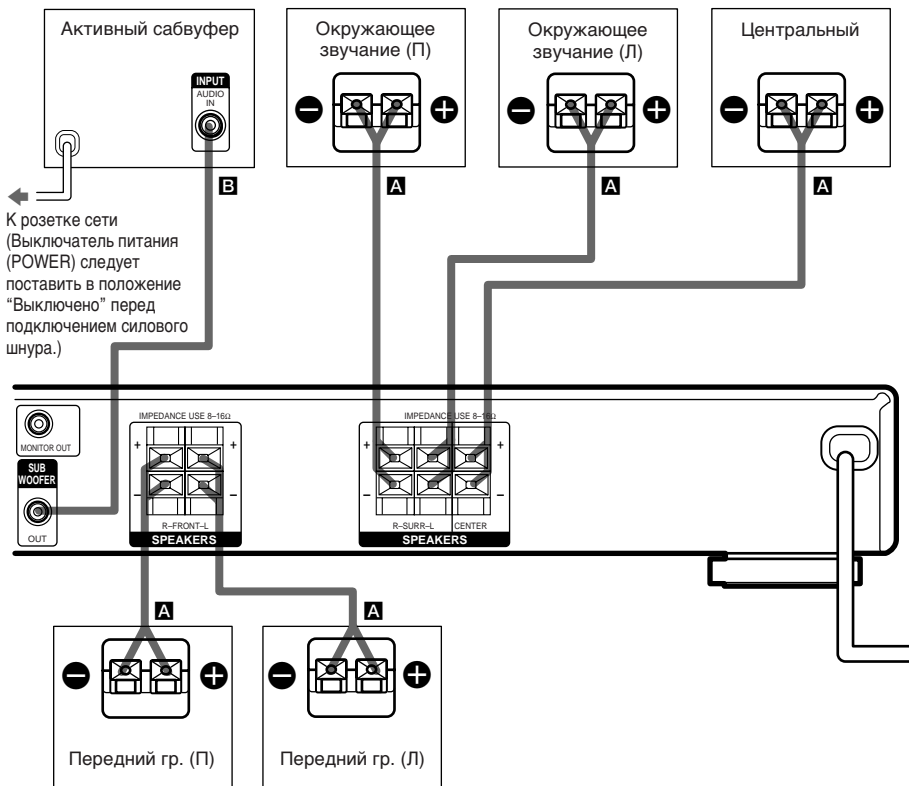

Совет

Для предотвращения вибраций и сотрясений громкоговорителей во время их работы следует прикрепить подушки к низу акустических колонок.

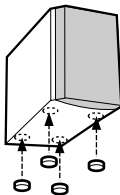

Примечания

- Длинные соединительные кабели следует присоединить к выводам динамиков окружающего звучания, а короткие кабели к выводам динамиков передних и центрального.
- Акустические кабели со снятой изоляцией следует скрутить примерно на 10 мм с их концов. Акустические кабели обязательно надо присоединить правильно к выводам компонентов с соблюдением полярности подключения: плюс к плюсу и минус к минусу. При неправильном подключении кабелей по полярности вызывается искажение звука и понижение баса.
- В случае применения громкоговорителей с низким входным номиналом необходимо отрегулировать уровень громкости осторожно, чтобы избежать чрезмерной выходной мощности громкоговорителей.

Предотвращение короткого замыкания громкоговорителей

Короткое замыкание громкоговорителей может привести к повреждению ресивера. Во избежание короткого замыкания необходимо соблюдать следующие указания при подключении громкоговорителей.

Обязательно надо убедиться, что концы громкоговорительных кабелей со снятой изоляцией не касаются выводных проволок данного или другого громкоговорителя или металлической части корпуса ресивера.

Примеры ненадежного присоединения кабелей

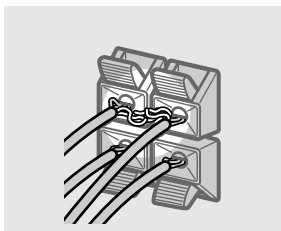

Кабель со снятой изоляцией касается другой выводной проволоки.

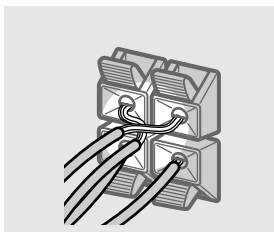

Концы кабеля со снятой изоляцией касаются друг друга из-за снятия изоляции на чрезмерную длину.

После подключения всех компонентов, громкоговорителей и силовых шнуров их питания, проверяют, правильно ли подключены все громкоговорители, с помощью испытательного тонального сигнала. Подробнее об испытательном сигнале см. стр. 16.

В случае, если никакой звук не получается от всех громкоговорителей во время издания испытательного тонального сигнала или испытательный сигнал слышится только от одного, которое показывается в данное же время на дисплее ресивера, то это указывает на короткое замыкание громкоговорителей. В таком случае надо снова проверить соединение громкоговорителей.

Предотвращение повреждения громкоговорителей

Перед отключением ресивера рекомендуется снизить уровень громкости акустической системы. С этим, при включении ресивера получается уровень громкости, на котором отключили ресивер.

Операции первоначальной настройки

После подключения всех громкоговорителей к ресиверу с последующим включением питания ресивера надо стирать память в ресивере, затем выбрать нужные параметры громкоговорителей (размер, положение и т.п.) и выполнить операции первоначальной настройки, необходимые для акустической системы.

Совет

Для проверки аудиовыхода во время настройки (для настройки с изданием звука) следует проверить правильность соединений (См. стр. 17).

Стирание памяти в ресивере

Перед первым включением ресивера или по вашему рассмотрению, стирают память в ресивере в следующем порядке.

1 Выключить питание ресивера.

2 Удерживать кнопку I/⏻ нажатой в течение 5 секунд.

Все перечисленные ниже возвращаются в исходное состояние или стираются с памяти в ресивере:

- Все параметры звукового поля возвращаются в первоначальные заводские настройки.
- Все параметры SET UP возвращаются в первоначальные заводские настройки.
- Звуковые поля, запомненные для каждого источника программы, и предустановленные радиостанции стираются с памяти в ресивере.
- Регулятор громкости устанавливается в положение "MIN".
- Управление вентилятором устанавливается в положение "FAN ON".

Операции первоначальной настройки

Перед первым включением ресивера в работу нужно отрегулировать параметры MAIN MENU так, чтобы ресивер соответствовал вашей системе. Подробнее о регулируемых параметрах см. Таблицу на стр. 31. Об уставках акустической системы см. стр.13–16, а об остальных уставках стр. 25–26.

Настройка по многоканальному окружающему звучанию

Для обеспечения возможно лучшего окружающего звучания рекомендуется расположить все громкоговорители на одинаковом расстоянии от места слушателя (A).

Однако, настоящий ресивер позволяет разместить громкоговоритель центрального канала ближе до 1,5 м (B) и громкоговорители окружающего звучания ближе до 4,5 м (C) к месту слушателя.

Фронтальные громкоговорители могут быть расположены на расстоянии от 1,0 до 12,0 метров от места слушателя (A).

Громкоговорители окружающего звучания можно разместить сзади или сбоку в зависимости от формы комнаты (и др. условий).

Сабвуфер следует разместить на одинаковом расстоянии с фронтальным громкоговорителем (левым или правым) в отношении места слушателя.

При размещении громкоговорителей окружающего звучания сбоку

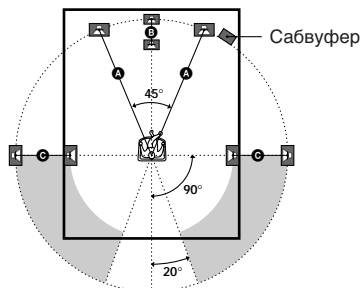

При размещении громкоговорителей окружающего звучания сзади

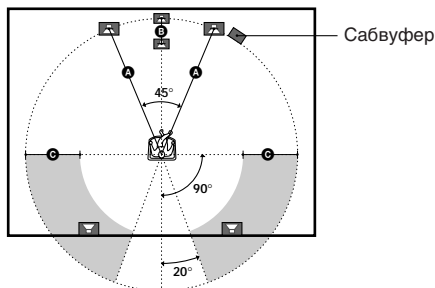

Примечание

Громкоговоритель центрального канала не следует разместить дальше фронтальных в отношении места слушателя.

Задание параметров акустической системы

- 1 Нажимая кнопку MAIN MENU повторно, выбрать меню SET UP.
- 2 Перемещая кнопку $\uparrow/\downarrow/\leftarrow/\rightarrow$ вверх и вниз, выбрать параметр, подлежащий регулированию.
- 3 Перемещая кнопку $\uparrow/\downarrow/\leftarrow/\rightarrow$ влево и вправо, выбрать нужную уставку.
- 4 Повторяя операции пп. 2 и 3, установить все последующие параметры.

Исходные уставки

Параметр	Исходная уставка
DIST. XX.X m	5,0 m
DIST. XX.X m	5,0 m
DIST. XX.X m	5,0 m
PL. XXX	BEHD.
HGT. XXX	LOW

■ Расстояние фронтальных громкоговорителей (DIST. XX.X m)

Устанавливается расстояние от места слушателя до фронтальных громкоговорителей (A на стр.12).

■ Расстояние центрального громкоговорителя (DIST. XX.X m)

Устанавливается расстояние от места слушателя до центрального громкоговорителя. Этот громкоговоритель следует разместить в пределах расстояния от одинакового с фронтальным громкоговорителем (A на стр.12) до 1,5 м ближе к месту слушателя (B на стр.12).

■ Расстояние громкоговорителей окружающего звучания (DIST. XX.X m)

Устанавливается расстояние от места слушателя до громкоговорителей окружающего звучания. Эти громкоговорители следует разместить в пределах расстояния от одинакового с фронтальными (A на стр.12) до 4,5 м ближе к месту слушателя (C на стр.12).

Совет

Ресивер позволяет принять положение громкоговорителей в отношении расстояния от места слушателя. Однако, не следует разместить центральный громкоговоритель дальше фронтальных. Кроме того, центральный громкоговоритель не следует установить не менее 1,5 м ближе к месту слушателя по сравнению с фронтальными громкоговорителями. Аналогичным образом, расстояние громкоговорителей окружающего звучания до места слушателя не должно превышать расстояние фронтальных громкоговорителей до места слушателя, причем допускается разместить их до 4,5 м ближе к месту слушателя.

Такое ограничение расстояния обуславливается тем, что неправильное расположение громкоговорителей не обеспечивает эффекта окружающего звучания.

Надо помнить, что задание расстояния громкоговорителей ближе фактического приводит к задержке во времени издания звука от громкоговорителей, а именно звук от громкоговорителей слышится как будто подальше от реального.

Так например, при задании параметра расстояния центрального громкоговорителя на 1–2 м ближе, чем его фактическое положение, создается реальное ощущение находится “внутри” киноэкрана. В случае, если нужный эффект окружающего звучания не получается из-за того, что громкоговорители окружающего звучания расположены слишком близко, то следует задать параметр расстояния этих громкоговорителей ближе (меньше) фактического расстояния, чтобы создать больший эффект звучания. Регулируя эти параметры во время прослушивания, можно получить лучшее окружающее звучание. Попробуйте!

Настройка по многоканальному окружающему звучанию (Продолжение)

■ Положение громкоговорителей окружающего звучания

(  PL. XXX)*

По этому параметру задается расположение громкоговорителей окружающего звучания. См. нижеприведенную иллюстрацию.

- Выбрать “SIDE”, если громкоговорители расположены в зоне **A**.
- Выбрать “MID”, если громкоговорители расположены в зоне **B**.
- Выбрать “BEHD.”, если громкоговорители расположены в зоне **C**.

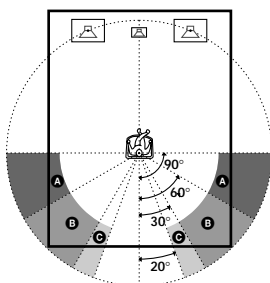

■ Высота громкоговорителей окружающего звучания

(  HGT. XXX)*

По этому параметру задается высота громкоговорителей окружающего звучания. См. нижеприведенную иллюстрацию.

- Выбрать “LOW”, если громкоговорители расположены в зоне **A**.
- Выбрать “HIGH”, если громкоговорители расположены в зоне **B**.

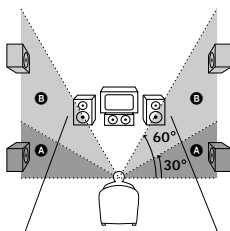







В случае применения акустической системы кроме входящей в комплект поставки, обязательно нужно выбрать следующие параметры.

Размер громкоговорителей и параметр сабвуфера следует предварительно установить на MICRO SP.

(Микросателлитный громкоговоритель) в соответствии с поставленной акустической системой. В случае перемены акустической системы надо выбрать NORM. SP.

(Нормальный громкоговоритель), чтобы отрегулировать размер громкоговорителей и выбрать сабвуфер. Для выбора NORM. SP. надо выключить электропитание, затем снова включить питание, нажимая кнопку MUTING. (Для возврата на MICRO SP. выполняют операции аналогично.)

Параметр	Исходная установка
  (FRONT)	LARGE
 (CENTER)	LARGE
  (SURR)	LARGE
 S.W. XXX (SUB WOOFER)	YES

Конфигурация не меняется, если выбран MICRO SP.

■ Размер фронтальных громкоговорителей (

- При подключении больших громкоговорителей, эффективно воспроизводящие низкочастотный звук, следует выбрать “LARGE”.
- При искажении звука или снижении эффекта окружающего звучания в режиме многоканального окружающего звучания следует выбрать “SMALL” для активирования схемы перенаправления низких звуковых частот с выводом низких звуковых частот сабвуфера на фронтальные громкоговорители.
- В случае установки фронтальных громкоговорителей на “SMALL”, громкоговорители, центральный и окружающего звучания, также автоматически устанавливаются на “SMALL” (если заранее установлен на “NO”).

* Эти параметры не действуют в том случае, когда “Размер громкоговорителей окружающего звучания” установлен на “NO”.

■ Размер центрального громкоговорителя ()

- При подключении большого громкоговорителя, эффективно воспроизводящего низкочастотный звук, следует выбрать “LARGE”. Однако, если фронтальные громкоговорители установлены на “SMALL”, центральный громкоговоритель не устанавливается на “LARGE”.
- При искажении звука или снижении эффекта окружающего звучания в режиме многоканального окружающего звучания следует выбрать “SMALL” для активирования схемы перенаправления низких звуковых частот с выводом низких звуковых частот на центральный канал от фронтальных громкоговорителей (если выбран “LARGE”) или сабвуфера.*1
- Если центральный громкоговоритель не подключен, надо выбрать “NO”. Звук центрального канала выводится от фронтальных громкоговорителей.*2

■ Размер громкоговорителей окружающего звучания ()

- При подключении больших громкоговорителей, эффективно воспроизводящих низкочастотный звук, следует выбрать “LARGE”. Однако, если фронтальные громкоговорители установлены на “SMALL”, то громкоговорители окружающего звучания не устанавливаются на “LARGE”.
- При искажении звука или снижении эффекта окружающего звучания в режиме многоканального окружающего звучания следует выбрать “SMALL” для активирования схемы перенаправления низких частот с выводом низких частот на канал окружающего звучания от сабвуфера или других громкоговорителей “LARGE”.
- Если громкоговорители окружающего звучания не подключены, то надо выбрать “NO”.*3

Совет

*1–*3 соответствуют следующим режимам Долби ПроЛозик

*1 NORMAL

*2 PHANTOM

*3 3 STEREO

Совет

С выбором установки LARGE или SMALL для каждого громкоговорителя встроенный звукопроцессор отсекает или не отсекает низкочастотные звуковые сигналы от данного акустического канала. При отсечке низких частот от канала схема перенаправления направляет соответствующие низкие частоты на сабвуфер или другие громкоговорители, установленные на “LARGE”.

Однако, поскольку низкочастотный звук имеет определенную направленность, рекомендуется, по возможности, не отсекайте низкие звуковые частоты. Поэтому, даже при выборе громкоговорителей малого размера можно установить их на “LARGE”, если вы хотите получить низкочастотный звук от таких громкоговорителей. А, наоборот, при выборе громкоговорителей большого размера, с предпочтением не выводить низкие частоты от этих громкоговорителей, следует установить их на “SMALL”.

Если общий уровень звука составляет ниже предпочтительного значения, рекомендуется установить все громкоговорители на “LARGE”.

■ Выбор сабвуфера (S.W. XXX)

- Если сабвуфер подключен, надо выбрать “YES”.
- Если сабвуфер не подключен, надо выбрать “NO”. Это позволяет активировать схему перенаправления низких частот и выводить сигналы LFE от других громкоговорителей.
- Для полного воспользования преимуществами схемы перенаправления низких частот Dolby Digital рекомендуется принять возможно выше частоты сабвуфера.

Продолжение следует

Настройка по многоканальному окружающему звучанию (Продолжение)

Регулировка громкости громкоговорителей

Уровень громкости каждого громкоговорителя нужно отрегулировать с пульта дистанционного управления, сидя в месте слушателя.



- 1 Нажав кнопку I/ON , включить ресивер.
- 2 Повернуть ручку MASTER VOLUME на ресивере по часовой стрелке.
- 3 Включить питание сабвуфера.
- 4 Повернуть LEVEL на сабвуфере по часовой стрелке (примерно до положения III).
- 5 Нажать кнопку TEST TONE.
Испытательный тональный сигнал слышится из каждого громкоговорителя в следующей последовательности.
Фронтальный (левый) →
Центральный → Фронтальный (правый) → Окружающего звучания (правый) → Окружающего звучания (левый) → Сабвуфер

- 6 Отрегулировать параметры уровня громкости так, чтобы из каждого громкоговорителя издавался испытательный сигнал с одинаковой громкостью, при слушании в основном месте слушателя.

Для регулировки баланса и уровня громкости громкоговорителей, нажимая кнопку MAIN MENU повторно, выбрать меню LEVEL и, перемещая кнопку $\uparrow/\downarrow/\leftarrow/\rightarrow$ вверх или вниз, выбрать параметр, подлежащий регулировке (стр. 21). Затем. Перемещая кнопку $\uparrow/\downarrow/\leftarrow/\rightarrow$ влево или вправо, выбрать параметр и нажать кнопку для ввода выбранного.

- 7 Нажав кнопку TEST TONE снова, отключить испытательный тональный сигнал.

Совет

Уровень громкости всех громкоговорителей можно отрегулировать одновременно, поворачивая ручку MASTER VOLUME на собственно аппарате или нажимая кнопку MASTER VOL +/- на пульте дистанционного управления.

Примечания

- Во время регулировки на дисплее показываются баланс фронтальных, уровень громкости центрального, окружающего звучания и сабвуфера.
- Для обеспечения лучшего качества звучания не следует повернуть ручку громкости сабвуфера к высшему положению.

Проверка соединений

После подключения всех компонентов к ресиверу надо проверить правильность их соединений в следующем порядке.

- 1 **Нажав кнопку I/⏻, включить питание ресивера.**
- 2 **Нажимая кнопку функции, выбрать компонент (источник программы), подключенный к ресиверу (например DVD-плеер).**
- 3 **Включив компонент, начать проигрывание.**
- 4 **Поворачивая ручку MASTER VOLUME, установить уровень громкости на требуемый.**

Если не получается нормальное звучание даже после выполнения указанных выше операций, то, руководствуясь “Возможные неисправности и способы их устранения” на стр. 27, принимают соответствующие меры для устранения неисправностей.

Переключение уставки управления работой вентилятора

Поддерживая кнопку PLII нажатой, нажать кнопку I/⏻ для изменения режима управления. Каждым нажатием кнопки переключается режим следующим образом.

Выбрать	Чтобы
FAN ON*	Включить вентилятор постоянно.
FAN AUTO	Включить вентилятор автоматически при достижении достаточной мощности акустики.

* Начальная уставка.

Выбор компонента

Кнопки функции

Нажимая кнопку функции, выбирают применяемый компонент.

Выбираемый компонент	Нажать кнопку
Видеомагнитофон	VIDEO
DVD-плеер	DVD
ТВ или цифровой спутниковый тюнер (и др.)	TV/SAT
Тюнер	TUNER

После включения питания выбранного компонента выбирают данный компонент и воспроизводят источник программы.

ПРИГЛУШЕНИЕ

Для приглушения звука нужно нажать кнопку MUTING, при этом, при приглушении звука появляется индикация MUTING на экране дисплея. Для отмены приглушения нужно нажать кнопку снова или повернуть ручку громкости до отказа.

Функция приглушения звука отменяется также при выключении питания или отсоединении силового шнура от розетки электросети.

Эффектом окружающего звучания можно воспользоваться, выбирая одно из предварительно запрограммированных звуковых полей на ресивере. В домашних условиях они воздают такой же возбуждающий и мощный звук, как и в кинотеатрах и концертных залах. А, дополнительную настройку звуковых полей можно выполнить для получения желаемого звука, изменяя разные параметры окружающего звучания.

Для достаточного наслаждения эффектом окружающего звучания надо зарегистрировать количество и расположения акустических систем. Смотрите “Настройка по многоканальному окружающему звучанию” на стр. 12 и следующих для установки параметров акустических систем перед воспользованием эффектом окружающего звучания.

Выбор звукового поля

Эффектом окружающего звучания можно воспользоваться, выбирая один из предварительно запрограммированных звуковых полей согласно программе, которую вы хотите прослушать.

Нажимая кнопку SOUND FIELD +/- повторно, выберите нужное звуковое поле.

Текущее звуковое поле показывается на дисплее. Информацию о каждом звуковом поле смотрите на стр. 18–19.

Для выключения эффекта окружающего звучания

Нажмите кнопку AUTO DEC или выберите 2CH ST.

Советы

- В памяти ресивера запоминается последнее выбранное звуковое поле для каждого источника программы (функция Sound Field Link (Связь звукового поля)). При выборе источника программы последнее примененное звуковое поле восстанавливается автоматически. Например, если вы прослушиваете DVD-диск в режиме HALL (Зал) как звуковое поле, переключаете на другой источник и возвращаетесь к DVD-диске, то режим HALL восстанавливается опять.
- Вы можете распознать формат, в котором закодирована программа, наблюдая за его упаковкой.

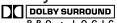
Диски, закодированные в формате Dolby Digital, отмечены логотипом , а программы, закодированные в формате Dolby Surround, отмечены логотипом .

О системе DCS (Цифровое кинозвучание) DCS

DCS является концептным названием технологии, разработанной фирмой Sony для создания окружающего звучания в домашнем театре. DCS выполняется с технологией DSP (Цифровой сигнальный процессор), позволяющей создать звуковые характеристики на действительной студии редактирования кинофильмов в Голливуде.

При воспроизведении кинозаписи в домашних условиях система DCS создает совершенный мощный эффект присутствия в кинотеатрах, подобный художественной комбинации звука и изображения.

■ AUTO DEC (Авт. декодирование)

Автоматически детектируется тип поступающего аудиосигнала (Dolby Digital, DTS или стандартный 2х канальный стереофонический) и выполняется правильное декодирование по требованию. В этом режиме воспроизводится записанный/кодированный звук в исходном состоянии без дополнительных эффектов (например, реверберация).

■ 2CH ST. (2х канальный стереофонический)

Выводится звук только из фронтальных левой и правой громкоговорителей. Стандартные 2х канальные (стереофонические) звукоисточники совершенно байпасируют процессор звукового поля. Сигналы в форматах многоканального окружающего звучания микшируются в 2х канальные.

■ NORM.SURR. (Нормальное окружающее звучание)

Программа на аудиосигналах многоканального окружающего звучания воспроизводится по отдельным способам их записи. Программы на 2х канальных аудиосигналах декодируются в формате Dolby Pro Logic (II) для создания эффектов окружающего звучания.

■ C.ST.EX A-C DCS

- В режиме C.ST.EX A воспроизводятся звуковые характеристики на студии редактирования классической музыки при фирме Sony Pictures Entertainment.
- В режиме C.ST.EX B воспроизводятся звуковые характеристики на студии микширования при фирме Sony Pictures Entertainment, которая является один из наиболее современных учреждений в Голливуде.
- В режиме C.ST.EX C воспроизводятся звуковые характеристики на студии звукозаписи музыкального сопровождения при фирме Sony Pictures Entertainment.

■ HALL (Зал)

Воспроизводится акустика в концертном зале прямоугольной формы.

■ JAZZ (Джаз-клуб)

Воспроизводится акустика в джаз-клубе.

■ CONCERT (Концерт в зрительном зале)

Воспроизводится акустика в 300-местном зрительном зале.

■ GAME (Игра)

Получается максимальный акустический эффект при электронной видеоигре.

Примечания

- Звук не выводится из сабвуфера при выборе "2CH ST." Для прослушивания 2х канальных (стереофонических) источников через фронтальные левую и правую громкоговорители и сабвуфер выберите "AUTO DEC".
- При выборе MICRO SP. внутренний звуковой процессор автоматически перенаправляет басовый звук на сабвуфер.

Наслаждение звуком по системе Dolby Pro Logic II (2CH MODE)

Эта функция позволяет задать тип декодирования для 2-канальных аудиосистем.

Данный ресивер может воспроизвести 2-канальный звук в 5-канальный по системе Dolby Pro Logic II; или 4-канальный по системе Dolby Pro Logic.

Нажимая кнопку  повторно, выберите режим 2-канального декодирования.

Выбранный режим появляется на дисплее. Звуковое поле автоматически переключается на "NORM.SURR." (стр. 18).

- В режиме "DOLBY PL" выполняется декодирование по системе Pro Logic. Источник, записанный в 2-канальном режиме, декодируется в 4,1 канала.
- В режиме "II MOVIE" выполняется декодирование в режиме Movie (Кино) системы Pro Logic II. Эта установка предназначена для кинофильмов, закодированных в формате Dolby Surround. Кроме того, этот режим позволяет воспроизвести звук в 5,1-канальный при просмотре видеозаписи перезаписанных или старых кинофильмов.
- В режиме "II MUSIC" выполняется декодирование в режиме Music (Музыка) системы Pro Logic II. Эта установка предназначена для таких нормальных стереофонических источников, как CD-диски.

Совет

Также нажимом кнопки PLII на ресивере можно выбрать режим 2-канального декодирования.

Пояснение индикаций многоканального окружающего звучания

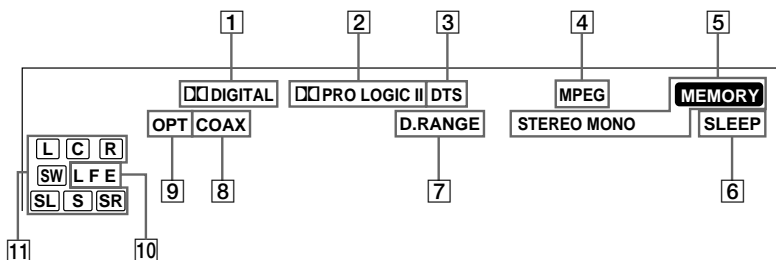

1 **DIGITAL**: Загорается в том случае, когда ресивер декодирует сигналы, записанные в формате Dolby Digital.

2 **PRO LOGIC II**: “PRO LOGIC” загорается в том случае, когда 2х канальный сигнал перерабатывается по системе “DOLBY PL” или в режимах C.ST.EX A–C. “PRO LOGIC II” загорается при установке 2х канального сигнала на “II MOVIE” или “II MUSIC”.

Однако, эта индикация не светит, если громкоговорители центрального канала и окружающего звучания переведены на “NO” и звуковое поле “AUTO DEC” или “NORM. SURR.” выбрано.

3 **DTS**: Загорается при вводе сигналов в формате DTS.

4 **MPEG**: Загорается при вводе сигналов в формате MPEG.

Примечание

Только фронтальные 2 канала совместимы с форматом MPEG. Сигналы многоканального окружающего звучания микшируются и звук выводится из фронтальных 2 каналов.

5 **Индикации тюнера**: Загораются при настройке ресивера на радиостанции. Об управлении тюнером смотрите стр. 23–24.

6 **SLEEP**: Загорается в том случае, когда таймер засыпания активирован.

7 **D.RANGE**: Загорается при сжатии динамического диапазона. Подробнее о сжатии динамического диапазона смотрите стр. 22.

8 **COAX**: Загорается при вводе цифрового звукового сигнала в гнездо COAX.

9 **OPT**: Загорается при вводе цифрового звукового сигнала в гнездо OPTICAL.

10 **LFE**: Загорается в том случае, когда воспроизводящийся диск содержит канал LFE (низкочастотный звуковой эффект) и когда звук сигнала канала LFE действительно воспроизводится.

11 **Индикации воспроизводящегося канала**: Буквенные знаки светят для индикации воспроизводящегося канала.

L (фронтальный левый), R (фронтальный правый), C (центральный (монофонический)), SL (окружающего звучания, левый), SR (окружающего звучания, правый), S (окружающего звучания (монофонический или компоненты окружающего звучания, получаемые при переработке по системе Pro Logic)), SW (сабвуфер)

Рамки вокруг буквенных знаков светят для индикации акустической системы, используемой для воспроизведения каналов.

Дополнительная настройка звуковых полей

Путем регулировки параметров уровня можно настраивать звуковые поля применительно к конкретным условиям прослушивания.

При настройке звукового поля любые изменения поля запоминаются в памяти аппарата. Настроенное звуковое поле можно переменить в любое время, регулируя его на новые параметры.

Регулируемые параметры в каждом звуковом поле смотрите в таблице на стр. 32.

Получение наивысшего эффекта многоканального окружающего звучания



Прежде чем выбрать тот или иной режим звукового поля, следует разместить громкоговорители надлежащим образом и выполнить операции, приведенные в п. “Настройка по многоканальному окружающему звучанию” на стр. 12 и следующих.

Регулирование параметров уровня

Меню LEVEL содержит в себе параметры, позволяющие отрегулировать баланс и громкость отдельных громкоговорителей. Установки в этом меню применяются ко всем режимам звукового поля.

- 1 Начните воспроизведение источника программы, закодированного по системе многоканального окружающего звучания.
- 2 Нажимая кнопку MAIN MENU повторно, выберите меню LEVEL.
- 3 Перемещая кнопку $\uparrow/\downarrow/\leftarrow/\rightarrow$ вверх или вниз, выберите параметр, который вы хотите отрегулировать.
- 4 Перемещая кнопку $\uparrow/\downarrow/\leftarrow/\rightarrow$ влево или вправо, выберите нужную установку.

Исходные установки

Параметр	Исходная установка
  BAL. L/R XXX	BALANCE
CTR XXX dB	0 dB
SUR.L. XXX dB	0 dB
SUR.R. XXX dB	0 dB
S.W. XXX dB	0 dB
L.F.E. XXX dB	0 dB
 COMP. XXX	OFF
EFFECT	(зависит от режима звукового поля)

Баланс фронтального звука

(  BAL. L/R XXX)

Регулируется баланс между правым и левым фронтальными громкоговорителями.

Баланс центрального звука

(CTR XXX dB)

Регулируется уровень громкости центрального громкоговорителя.

Уровень окружающего звучания (левого)

(SUR.L. XXX dB)

Регулируется уровень громкости левого громкоговорителя окружающего звучания.

Уровень окружающего звучания (правого)

(SUR.R. XXX dB)

Регулируется уровень громкости правого громкоговорителя окружающего звучания.

Уровень сабвуфера (S.W. XXX dB)

Регулируется уровень громкости сабвуфера.

Продолжение следует

Дополнительная настройка звуковых полей (Продолжение)

Низкочастотный звуковой эффект (L.F.E. XXX dB)

Уменьшается уровень выходных сигналов канала LFE (низкочастотного звукового эффекта) от сабвуфера, не оказывая влияния на уровень басовых частот, подаваемых в сабвуфер от звуковых каналов громкоговорителей фронтальных, центрального и окружающего звучания, через цепь перенаправления баса по Dolby Digital или DTS.

- При "0 dB" выводится полный сигнал LFE на уровне микширования, установленном техником звукозаписи.
- Для приглушения звука канала LFE, поступающего от сабвуфера, выберите "OFF" (Выкл.). Но, низкочастотные звуки громкоговорителей фронтальных, центрального и окружающего звучания выводятся от сабвуфера в соответствии с установками, выбранными для каждого громкоговорителя, по отдельной наладке громкоговорителей (стр. 14–15).

Сжатие динамического диапазона (D. RANGE COMP. XXX)

Сжимается динамический диапазон саундтрека. Этот параметр успешно применяется в случае просмотра кинофильмов с пониженным звуковым сопровождением в ночное время. Рекомендуется использовать режим "MAX".

- Выберите "OFF" (Выкл.) для воспроизведения саундтрека без сжатия динамического диапазона.
- Выберите "STD" (Стандарт.) для воспроизведения саундтрека с динамическим диапазоном, предусмотренным техником звукозаписи.
- Выберите "0,1"–"0,9" для сжатия динамического диапазона с мелким интервалом для получения желаемого звучания.
- Выберите "MAX" для резкого сжатия динамического диапазона.

Уровень эффекта (EFFECT)

Регулируется "наличие" текущего эффекта окружающего звучания.

Регулировка параметров тона

Меню TONE содержит в себе параметры, позволяющие отрегулировать нижние и верхние частоты. Установки запоминаются отдельно для каждого звукового поля.

- 1 Начните воспроизведение источника программы, закодированного по системе многоканального окружающего звучания.
- 2 Нажимая кнопку MAIN MENU повторно, выберите меню TONE.
- 3 Перемещая кнопку $\uparrow/\downarrow/\leftarrow/\rightarrow$ вверх или вниз, выберите параметр, который вы хотите отрегулировать.
- 4 Перемещая кнопку $\uparrow/\downarrow/\leftarrow/\rightarrow$ влево или вправо, выберите нужную установку.

Исходные установки

Параметр	Исходная установка
BASS	0 dB
TREB.	0 dB

Регулировка нижних частот (BASS)

Регулируется коэффициент усиления нижних частот.

Регулировка верхних частот (TREB.)

Регулируется коэффициент усиления верхних частот.

Возврат дополнительно настроенных звуковых полей к заводским установкам

- 1 Если включено питание, нажмите кнопку I/⏻ для выключения аппарата.
- 2 Поддерживая нажатой кнопку SOUND FIELD, нажмите кнопку I/⏻.
"S.F. CLR." появляется на дисплее и все режимы звукового поля сбрасываются сразу.

Перед приемом радиопередач надо убедиться, что ЧМ- и АМ-антенны подключены к ресиверу (см. стр. 6).

Примените пульт дистанционного управления для управления тюнером.

Прямая настройка

Частоту радиостанции, на которую вы хотите прямо настроить, можно вводить нажимом цифровых кнопок на пульте дистанционного управления, поставляемом в комплекте.

- 1 **Нажмите кнопку TUNER.**
Ресивер настраивается на принятую последнюю радиостанцию.
- 2 **Нажмите кнопку TUNER для переключения на ЧМ- или АМ-диапазон.**
- 3 **Нажмите кнопку D.TUNING.**
- 4 **Нажимая цифровые кнопки, ввести радиочастоту.**
Пример 1: ЧМ-диапазон, 102,50 МГц

① → ② → ⑤ → ⑤ → ①

Пример 2: АМ-диапазон, 1.350 кГц

① → ③ → ⑤ → ①

В случае, когда не настраивается на требуемую радиостанцию, то введенные номера мигают

Убедитесь в правильном введении радиочастоты. При неправильном введении надо повторить операции пп. 3 и 4. Если введенные номера продолжают мигать на дисплее, введенная радиочастота не распространяется в вашем районе.

- 5 **При настройке на АМ-станцию надо отрегулировать ориентацию рамочной АМ-антенны для оптимального приема радиосигналов.**
- 6 **Повторяя операции пп. 2–5, примите другую радиостанцию.**

Советы

- Если вы не вспоминаете точную частоту, нажмите кнопку TUNING + или TUNING – после введения приближенного значения желаемой частоты. Ресивер автоматически настраивается на желаемую радиостанцию. Если желаемая частота кажется выше введенной, следует нажать кнопку TUNING +, а кажется ниже введенной, следует нажать кнопку TUNING –.
- Если “STEREO” мигает на дисплее и ЧМ-стереосигналы принимаются слабо, нажмите кнопку FM MODE для улучшения звука. Стерефонический эффект при этом не получается, но звук искажается меньше.

Примечание

Если “STEREO” совсем не появляется при нормальном приеме ЧМ-передач, нажмите кнопку FM MODE для отображения “STEREO” на дисплее.

Автоматическая настройка

Если вам неизвестна частота желаемой радиостанции, дайте ресивер сканировать все радиостанции, расположенные в вашем районе.

- 1 **Нажмите кнопку TUNER.**
Ресивер настраивается на принятую последнюю радиостанцию.
- 2 **Нажмите кнопку TUNER для переключения на ЧМ- или АМ-диапазон.**
- 3 **Нажмите кнопку TUNING + или TUNING –.**
Нажмите кнопку TUNING + для сканирования с низких на высокие частоты; нажмите кнопку TUNING – для сканирования с высоких на низкие частоты.
Ресивер прекращает сканирование, когда принята та или иная радиостанция.

При достижении одного конца диапазона сканируемых радиочастот
Сканирование повторяется в одном и том же направлении.

- 4 **Для продолжения сканирования нужно нажать кнопку TUNING + или TUNING – опять.**

Настройка на предустановленные станции

После выполнения настройки на радиостанции путем прямой или автоматической настройки, можно предварительно установить их в ресивер. После этого можно прямо настроить на любые радиостанции, вводя двухзначный код с пульта дистанционного управления, поставляемого в комплекте. Можно предварительно установить до 30 ЧМ- или АМ-станций. Ресивер при этом сканирует все предустановленные станции.

Перед настройкой на предустановленную станцию необходимо предварительно установить их, выполняя операции по п. “Предварительная установка радиостанций”.

Предварительная установка радиостанций

- 1 Нажмите кнопку TUNER.**
Ресивер настраивается на принятую последнюю радиостанцию.
- 2 Настройте на станцию, которую вы хотите установить предварительно, выполняя прямую или автоматическую настройку (стр. 23).**
- 3 Нажмите кнопку MEMORY.**
“MEMORY” показывается несколько секунд на дисплее.
Выполните операции пп. 4–5 до исчезновения “MEMORY”.
- 4 Нажимая кнопку PRESET + или PRESET –, выберите номер предустанавливаемой станции.**
В случае, если “MEMORY” исчезает перед введением номера предустанавливаемой станции, снова начните операции с п. 3.
- 5 Нажмите кнопку MEMORY снова для запоминания станции.**
В случае, если “MEMORY” исчезает перед запоминания станции, снова начните операции с п. 3.
- 6 Повторяя операции пп. 2–5, предварительно установить другую станцию.**

Настройка на предустановленные станции

Настройка на предустановленные станции осуществляется по одному из приведенных ниже двух способов.

Сканирование предустановленных станций

- 1 Нажмите кнопку TUNER.**
Ресивер настраивается на принятую последнюю радиостанцию.
- 2 Нажимая кнопку PRESET + или PRESET –, выберите желаемую предустановленную станцию.**
При каждом нажатии кнопки ресивер настраивается на одну из предустановленных станций в такой последовательности, как показано ниже:

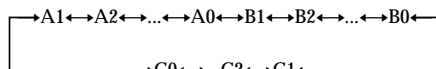

С использованием предустановленных кодов

С пульта дистанционного управления выполните следующие операции. Подробнее о кнопках, применяемых для этой цели, смотрите стр. 33–35.

- 1 Нажмите кнопку TUNER.**
Ресивер настраивается на принятую последнюю радиостанцию.
- 2 Нажимая кнопку SHIFT, выберите страницу памяти (A, B или C), затем нажмите нужный номер предустановленной станции с помощью цифровых кнопок.**

Совет

Также нажатием кнопки PRESET TUNING +/- на ресивере можно настроить на предустановленные станции.

Применение таймера засыпания

Вы можете настроить ресивер так, чтобы он автоматически выключился в заданное время.

После нажатия кнопки ALT (стр. 35), нажмите кнопку SLEEP при включенном питании.

При каждом нажатии кнопки индикация меняется циклически в следующем порядке:

2-00-00 → 1-30-00 → 1-00-00 → 0-30-00 → OFF

Задание любого времени

- 1 После нажатия кнопки ALT (стр. 35), нажмите кнопку SLEEP.
- 2 После нажатия кнопки MAIN MENU (стр. 35), задайте желаемое время, нажимая кнопку $\uparrow/\downarrow/\leftarrow/\rightarrow$.

Задаваемое время таймера засыпания меняется с интервалом в 1 минуту.

Можно задать время до 5 часов.

Совет

Для проверки оставшегося времени до выключения ресивера нажмите кнопку SLEEP. При этом оставшееся время отображается на дисплее.

Регулировка в меню SET UP

Применение меню SET UP позволяет выполнить приведенные ниже регулировки.

- 1 Нажимая кнопку MAIN MENU повторно, выберите меню SET UP.
- 2 Перемещая кнопку $\uparrow/\downarrow/\leftarrow/\rightarrow$ вверх или вниз, выберите параметр, который вы хотите отрегулировать.
- 3 Перемещая кнопку $\uparrow/\downarrow/\leftarrow/\rightarrow$ влево или вправо, выберите нужную установку.
- 4 Повторите операции пп. 2–3 до совершения установки всех приведенных ниже параметров.

Исходные установки

Параметр	Исходная установка
DVD-XXXX	AUTO
TV-XXXX	AUTO

■ Режим входных аудиосигналов для функции DVD (DVD-XXXX)

Выбирается режим входных аудиосигналов для функции DVD.

- В режиме “AUTO” отдается приоритет аналоговым аудиосигналам, поступающим в гнезда DVD IN (L/R), при отсутствии цифровых аудиосигналов.
- В режиме “COAX” задаются цифровые аудиосигналы, поступающие в гнезда DIGITAL DVD COAX IN.
- В режиме “OPT” задаются цифровые аудиосигналы, поступающие в гнезда DIGITAL DVD OPTICAL IN.
- В режиме “ANLG” задаются аналоговые аудиосигналы, поступающие в гнезда DVD IN (L/R).

Продолжение следует

Регулировка в меню SET UP (Продолжение)

■ Режим входных аудиосигналов для функции TV/SAT (TV-XXXX)

Выбирается режим входных аудиосигналов для функции TV/SAT.

- В режиме “AUTO” отдается приоритет аналоговым аудиосигналам, поступающим в гнезда TV/SAT IN (L/R), при отсутствии цифровых аудиосигналов.
- В режиме “OPT” задаются цифровые аудиосигналы, поступающие в гнезда DIGITAL TV/SAT OPTICAL IN.
- В режиме “ANLG” задаются аналоговые аудиосигналы, поступающие в гнезда TV/SAT IN (L/R).

Меры предосторожности

По безопасности

При попадании твердого предмета или жидкости в корпус надо отключить ресивер от сети и подвергнуть его проверке квалифицированным персоналом перед дальнейшей эксплуатацией.

По источнику питания

- Перед эксплуатацией аппарата надо проверить, что рабочее напряжение соответствует напряжению, принятому в вашем районе. Рабочее напряжение указано на табличке, расположенной на задней панели ресивера.
- Аппарат не отключается от источника переменного тока (сети) даже при выключении его собственно, пока силовой кабель не отключится от настенной розетки.
- При длительном нахождении ресивера в нерабочем состоянии надо отсоединить его от настенной розетки. При отсоединении силового кабеля переменного тока следует вынуть его, захватывая за штепсель; категорически запрещается вынуть кабель, захватывая за сам кабель.
- Силовой кабель переменного тока допускается заменять только в квалифицированном центре обслуживания.

По тепловыделению

- Повышение температуры аппарата во время работы не является его неисправным состоянием. Если аппарат работает долгое время с большой громкостью, температура верхней, боковых и нижней сторон корпуса повышается значительно. В таком случае для безопасности не следует касаться корпуса.
- Подробнее о срабатывании вентилятора смотрите стр. 17.

По установке

- Следует установить ресивер в достаточно проветриваемом помещении для предотвращения тепловыделения и, в результате, удлинения его срока службы.
- Не следует устанавливать ресивер близко к источникам тепла или в помещении, подвергающемся воздействиям прямых солнечных лучей, в месте с чрезмерной запыленностью или в месте, где создаются механические удары.
- На корпус не следует поставить никакой предмет, который мог бы закрыть вентиляционные отверстия или вызвать неисправность аппарата.
- Соблюдайте осторожность, располагая аппарат или громкоговорители на поверхностях, подвергавшихся специальной обработке (воощению, смазке, полировке и т.п.), поскольку это может привести к появлению на поверхности пятен или к обесцвечиванию поверхности.

По эксплуатации

Перед подключением других компонентов необходимо выключить ресивер и отсоединить его от сети.

По очистке

Следует очистить корпус, панель и органы управления мягкой ветошью, слегка смоченной раствором неагрессивного детергента. Нельзя применять никакого типа абразивного материала, очищающего порошка или такого растворителя, как спирт или бензин.

Если имеется вопрос или проблема относительно вашего ресивера, то посоветуйтесь с ближайшим дилером фирмы Sony.

Возможные неисправности и способы их устранения

Если возникли затруднения в применении данного ресивера, то надо устранить их по нижеприведенным указаниям. К тому же, ссылаясь на “Проверка соединений” на стр. 17, убедитесь, что соединения выполнены правильно. Если невозможно решить проблему, то посоветуйтесь с ближайшим дилером фирмы Sony.

Звук не выдается, несмотря на то, что компонент выбран.

- Проверьте, что ресивер и все компоненты включены.
- Проверьте, что регулятор MASTER VOLUME не установлен в положение “MIN”.
- Проверьте, что все аудиокабели подключены правильно.
- Нажав кнопку MUTE, отмените функцию приглушения звука.

Звук не выдается от некоторого компонента.

- Проверьте, что данный компонент подключен правильно к аудиовходным гнездам, предназначенным для него.
- Проверьте, что кабель(и), используемый(е) для соединения, вставлен(ы) достаточно в гнезда как на ресивере, так и на компоненте.

Звук не выдается от одного из фронтальных громкоговорителей.

- Проверьте, что данный компонент подключен правильно к аудиовходным гнездам, предназначенным для него.
- Проверьте, что кабель(и), используемый(е) для соединения, вставлен(ы) достаточно в гнезда как на ресивере, так и на компоненте.

Не получается эффект многоканального окружающего звучания по системе Dolby Digital или DTS.

- Проверьте, что DVD-программа или др. записана в формате Dolby Digital или DTS.
- Если DVD-плеер или др. подключен к цифровому входному гнезду на ресивере, проверьте установку аудиосигналов (для цифровых аудиосигналов) на компоненте.
- Проверьте, что аудиотрек выбран правильно на DVD-плеере. (Проверьте установку аудиосигналов в меню DVD.)

Возможные неисправности и способы их устранения (Продолжение)

Звук не выдается или только звук значительно низкого уровня слышится.

- Проверьте, что акустические системы и компоненты подсоединены надежно.
- Проверьте, что правильный компонент выбран на ресивере.
- Нажмите кнопку MUTING, если функция приглушения звука срабатывает.
- Предохранительная цепь активирована. Выключите ресивер, устраните причину короткого замыкания и через 20 секунд включите питание опять.

Звуки по левому и правому каналам не сбалансированы или перепутаны.

- Проверьте, что акустические системы и компоненты подключены правильно и надежно.
- Отрегулируйте параметры баланса звуков в меню LEVEL.

Чрезмерный фон или шум слышится.

- Проверьте, что акустические системы и компоненты подключены надежно.
- Проверьте, что соединительные кабели находятся далеко от трансформатора или электродвигателя и также на расстоянии не менее 3 метров от телевизора и флуоресцентного освещения.
- Штекеры и гнезда загрязнены. Вытрите их тряпкой, слегка смоченной спиртом.

Звук не выдается от центрального громкоговорителя.

- Убедитесь, что функция звукового поля включена (нажмите кнопку SOUND FIELD +/-).
- Выберите любой из режимов C.ST.EX. A-C (см. стр. 18).
- Отрегулируйте уровень громкости громкоговорителя (см. стр. 21).
- Убедитесь, что параметр размера центрального громкоговорителя не установлен на "NO" (см. стр. 15).

Звук не выдается или только звук значительно низкого уровня слышится от громкоговорителей окружающего звучания.

- Убедитесь, что функция звукового поля включена (нажмите кнопку SOUND FIELD +/-).
- Выберите любой из режимов C.ST.EX. A-C (см. стр. 18).
- Отрегулируйте уровень громкости громкоговорителей (см. стр. 21).
- Убедитесь, что параметр размера громкоговорителей окружающего звучания не установлен на "NO" (см. стр. 15).

Звук не выдается от активного сабвуфера.

- В случае, когда выбран режим NORM. SP., убедитесь, что сабвуфер установлен на "YES" (см. стр. 15).
- Проверьте, что не выбран режим "2CH ST." (см. стр. 19).

Настройка на радиостанции не может выполняться.

- Проверьте, что антенны подсоединены надежно. Отрегулируйте антенны и подсоедините внешнюю антенну при необходимости.
- Интенсивность сигнала радиостанций слишком мала (в режиме автоматической настройки). Выполните прямую настройку.
- Никакие станции не установлены предварительно или предустановленные станции стерты (при настройке со сканированием предустановленных станций). Предварительно установите станции (см. стр. 24).

Эффект окружающего звучания не получается.

- Убедитесь, что функция звукового поля включена (нажмите кнопку SOUND FIELD +/-).

Изображение не выводится или нечеткое изображение выводится на экран телевизора или монитора.

- Выберите подходящую функцию на ресивере.
- Установите телевизор на подходящий режим входных сигналов.

Пульт ДУ не работает.

- Направьте пульт ДУ на датчик ДУ  на ресивере.
- Удалите препятствующие предметы в пути между пультом ДУ и ресивером.
- Замените обе батарейки в пульте ДУ на новые, если они слабы.
- Убедитесь, что выбрана правильная функция на ресивере.

Справочная информация об очистке памяти ресивера

Для очистки	Смотрите
Всех запомненных установок	стр. 12
Дополнительно настроенных звуковых полей	стр. 22

Технические характеристики

Усилитель

ВЫХОДНАЯ МОЩНОСТЬ

Номинальная выходная мощность в стереорежиме
(8 Ом, 1 кГц, DIN) 25 Вт + 25 Вт

Справочная выходная мощность
(8 Ом, 1 кГц, коэфф. гармоник 10 %)

Фронтальные
громкоговорители¹⁾:
35 Вт/канал
Центральный
громкоговоритель¹⁾: 35 Вт
Громкоговорители
окружающего
звучания¹⁾: 35 Вт/канал

1) В зависимости от установок звукового поля и источника, звуковой выходной сигнал может отсутствовать.

Частотная характеристика

MICRO SP.: 150 Гц – 50 кГц
–3/+0,5 дБ
150 Гц (6 дБ/октава)
ФВЧ Вкл.
NORMAL SP.: 10 Гц – 50 кГц
–3/+0,5 дБ (при выкл.
звукового поля и
тонального сигнала)

Входы (аналоговые) Чувствительность:
250 мВ
Импеданс: 50 кОм
Отношение сигнал/
шум²⁾: 96 дБ
(А, 250 мВ³⁾)

2) Короткое замыкание входа.

3) Схема с весовой обработкой сигналов,
уровень входного сигнала.

Входы (цифровые)

DVD (Коаксиальный) Чувствительность: –
Импеданс: 75 Ом
Отношение сигнал/
шум: 100 дБ
(А, ФНЧ на 20 кГц)

**DVD, TV/SAT
(Оптический)** Чувствительность: –
Импеданс: –
Отношение сигнал/
шум: 100 дБ
(А, ФНЧ на 20 кГц)

Частота дискретизации

COAX, OPT 96 кГц

Выходы

LINE (SUB WOOFER) Напряжение: 2 В
Импеданс: 1 кОм

Видеомагнитофон

Входы

Видео: 1 В размах, 75 Ом

Выходы

Видео: 1 В размах, 75 Ом

ЧМ-тюнер

Диапазон настройки 87,5 – 108,0 МГц

Клеммы для подсоединения антенн
75 Ом,
несбалансированные

Промежуточная частота

10,7 МГц

Чувствительность Монорежим: 18,3 дБf,
2,2 мкВ/75 Ом
Стереорежим: 38,3 дБf,
22,5 мкВ/75 Ом

Используемая чувствительность

11,2 дБf, 1 мкВ/75 Ом

Отношение сигнал/шум Монорежим: 76 дБ
Стереорежим: 70 дБ

Коэффициент гармоник при 1 кГц

Монорежим: 0,3%
Стереорежим: 0,5%

Разделение

45 дБ при 1 кГц

Частотная характеристика 30 Гц – 15 кГц
+0,5/–2 дБ

Селективность 60 дБ при 400 кГц

АМ-тюнер

Диапазон настройки 531 – 1.602 кГц

Антенна Рамочная

Промежуточная частота

450 кГц

Используемая чувствительность

50 дБ/м (при 999 кГц)

Отношение сигнал/шум 54 дБ (при 50 мВ/м)

Коэффициент гармоник 0,5% (50 мВ/м, 400 Гц)

Селективность При 9 кГц: 35 дБ

Продолжение следует

Технические характеристики (продолжение)

Общие данные

Требования к электропитанию 230 В пер.т., 50/60 Гц

Потребляемая мощность 110 Вт

Потребляемая мощность (в дежурном режиме) 0,5 Вт

Габариты (ш/в/г) 430 × 63 × 289 мм
включая
выступающие детали
и органы управления

Масса (ориентировочн.) 4,6 кг

Акустические системы

**Громкоговорители фронтальные и
окружающего звучания SS-MSP2**
Центральный громкоговоритель SS-CNP2

Акустическая система Полнодиапазонная,
с магнитным
экранированием

Динамики 70 мм × 100 мм,
конусный тип

Тип кожуха С отражением баса

Номинальный импеданс 8 Ом

**Предельно допустимая мощность
(Наибольшая входная мощность)** 100 Вт

Уровень чувствительности 85 дБ (1 Вт, 1 м)

Диапазон частот 160 Гц – 20.000 Гц

Габариты (ш/в/г) Ориентировочн.
(MSP2) 81 × 141 × 121 мм
(CNP2) 230 × 81 × 121 мм
включая переднюю
решетку

Масса Ориентировочн.
(MSP2) 0,8 кг
(CNP2) 1,0 кг

Сабвуфер SA-WMSP3

Акустическая система Активный сабвуфер,
с магнитным
экранированием

Динамик Вуфер: 20 см,
конусный тип

Тип кожуха С акустической
загрузкой и
отражением баса

**Непрерывная выходная мощность, RMS
(6 Ом, 20 – 250 Гц)** 100 Вт

Диапазон частот при звуковоспроизведении 28 Гц – 200 Гц

Частота среза фильтра нижних частот 150 Гц

Вход LINE IN (входное
штырьковое гнездо)

Требования к электропитанию 230 В пер.т., 50/60 Гц

Потребляемая мощность 100 Вт

Габариты (ш/в/г) 272 × 326 × 405 мм
включая переднюю
панель

Масса (ориентировочн.) 10 кг

Аксессуары, поставляемый в комплекте

- Проволочная ЧМ-антенна (1)
- Рамочная АМ-антенна (1)
- Пульт ДУ RM-U25 (1)
- Батарейки R6 (размера AA) (2)
- Акустические системы
 - Фронтальные громкоговорители (2)
 - Центральный громкоговоритель (1)
 - Громкоговорители окружающего звучания (2)
 - Сабвуфер (1)
- Аудиокабели (длинные) (2)
- Аудиокабели (короткие) (3)
- Громкоговорительные ножные подушки (24)
- Коаксиальный цифровой кабель (1)
- Монофонический аудиокабель (1)

Конструкция и технические характеристики могут изменяться без дополнительной информации.

Регулируемые параметры для каждого звукового поля

Отрегулированные параметры LEVEL применяются к всем режимам звукового поля. Отрегулированные параметры TONE запоминаются в каждом режиме звукового поля.

	LEVEL									
	<	FRONT BAL	CENTER LEVEL	SUR.L LEVEL	SUR.R LEVEL	SUB WOOFER LEVEL	LFE MIX	D.RANGE COMP.	EFFECT LEVEL	>
2CH ST.		●					●		●	
AUTO DEC		●	●	●	●	●	●		●	
NORM.SURR.		●	●	●	●	●	●		●	
C.ST.EX A		●	●	●	●	●	●		●	●
C.ST.EX B		●	●	●	●	●	●		●	●
C.ST.EX C		●	●	●	●	●	●		●	●
HALL		●	●	●	●	●	●		●	●
JAZZ		●	●	●	●	●	●		●	●
CONCERT		●	●	●	●	●	●		●	●
GAME		●	●	●	●	●	●		●	●
PCM 96K*		●								

	TONE	
	<	>
	BASS GAIN	TREBLE GAIN
2CH ST.	●	●
AUTO DEC	●	●
NORM.SURR.	●	●
C.ST.EX A	●	●
C.ST.EX B	●	●
C.ST.EX C	●	●
HALL	●	●
JAZZ	●	●
CONCERT	●	●
GAME	●	●
PCM 96K*		

* "PCM96K" появляется в качестве режима звукового поля только для цифровых входных сигналов. При этом другие режимы звукового поля не срабатывают.

Перед употреблением пульта

Загрузка батареек в пульт управления

В батарейный карман пульта вводят батарейки R6 (разм. AA) с правильной полярностью их подключения по знакам + и -. Пульт дистанционного управления следует направить на сенсор ресивера .

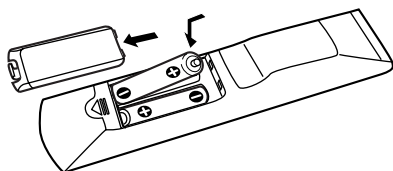

Совет

При нормальных условиях работы срок службы батареек составляет примерно 6 месяцев. Если ресивер не действует от пульта дистанционного управления нужно заменить все батарейки на новые.

Примечания

- Не следует оставлять пульт в чрезмерно горячем или влажном месте.
- Не следует применять новую батарейку вместе с старой.
- Не следует подвергать сенсор дистанционного управления непосредственному воздействию солнечных или осветительных лучей. Несоблюдение указания может вызывать неисправности в управлении аппаратом.
- При длительном нахождении пульта в нерабочем состоянии надо вывести батарейки из кармана пульта, чтобы предотвращать неполадки, могущие вызываться от утечки электролита и коррозии батареек.





Кнопки дистанционного управления

Пульт применяется для дистанционного управления работой компонентов, подключенных к системе. Ниже в таблице приведены кнопки и их функции.

Надпись кнопки	Компоненты	Функция
SLEEP	Ресивер	Срабатывание таймера засыпания с установкой времени авт.отключения ресивера.
I/⏻	Ресивер	Включение или выключение питания ресивера.
AV I/⏻	TB/KBM/ CD-плеер/ LD-плеер/ DVD-плеер/ MD-дека	Включение или выключение аудио- и видеокomпонентов.
SYSTEM STANDBY (Нажать AV I/⏻ и I/⏻ одновременно)	Ресивер/TB/ KBM/Спутник. тюнер/ CD-плеер/ LD-плеер/ DVD-плеер/ MD-дека	Отключение ресивера и других аудио/ видеокomпонентов фирмы Sony.
VIDEO	Ресивер	Просмотр записи на KBM.
DVD	Ресивер	Просмотр записи на DVD-диске.
TV	Ресивер	Просмотр программ ТВ или спутникового вещания.
SAT	Ресивер	Просмотр программ ТВ или спутникового вещания.
TUNER	Ресивер	Прослушивание радиoproграмм.
1-9 и 0/10	Ресивер	Нажимая эти кнопки вместе с кнопкой "SHIFT", выбирают вводимые номера предустановленных станций в тюнер в режиме DIRECT TUNING или MEMORY.
	CD-плеер/ LD-плеер/ MD-дека	Выбор номеров трека. Нажимом кнопки 0 выбирается трек 10.
	TB/KBM/ Спутник.тюнер	Выбор номеров канала.

Кнопки дистанционного управления (Продолжение)

Надпись кнопки	Компоненты	Функция
SHIFT	Ресивер	Нажимая кнопку повторно, выбрать страницу памяти для предустановки радиостанций или настройки на предустановленные станции.
D.TUNING	Ресивер	Прямая настройка тюнера на станцию.
TUNING +/-	Ресивер	Сканирование радиостанций.
MEMORY	Ресивер	Запоминание радиостанций.
FM MODE	Ресивер	Выбор ЧМ-радио, монофонического или стереофонического.
>10/11	CD-плеер/ LD-плеер/ MD-дека	Выбор номеров трека больше 10.
AUDIO	ТВ/КВМ/ DVD-плеер	Переключение звука на мультимплексный, двуязычный или многоканальный телевизионный.
TIME	CD-плеер/ DVD-плеер	Индикация часов или времени проигрывания диска и др.
PRESET/ CH/ D.SKIP +/-	Ресивер	Сканирование и выбор предустановленных станций.
	ТВ/КВМ/ Спутник.тюнер	Выбор предустановленных каналов.
	CD-плеер/ DVD-плеер/ MD-дека	Пропуска дисков (только для многодискового чейнджера).
ENTER/12	ТВ/КВМ/ Спутник.тюнер/ LD-плеер/ MD-дека	После выбора канала, диска или трека с цифровых кнопок нажимают кнопку для ввода выбранного.

Надпись кнопки	Компоненты	Функция
DISC	CD-плеер	Прямой выбор диска (только для многодискового чейнджера).
DISPLAY	ТВ/КВМ/ LD-плеер/ DVD-плеер	Выбор информации, показываемой на экране.
ANT	КВМ	Выбор выходных сигналов от антенной клеммы – программы ТВ или сигнала КВМ.
	КВМ/ CD-плеер/ LD-плеер/ DVD-плеер/ MD-дека	Пропуск треков.
	CD-плеер/ DVD-плеер/ LD-плеер/ MD-дека	Поиск треков (в направлении вперед или назад).
	КВМ	Ускоренная перемотка вперед или назад.
	КВМ/ CD-плеер/ LD-плеер/ DVD-плеер/ MD-дека	Включение режима воспроизведения.
	КВМ/ CD-плеер/ LD-плеер/ DVD-плеер/ MD-дека	Кратковременная пауза при воспроизведении или записи (также включение записи в режиме готовности компонентов).
	КВМ/ CD-плеер/ LD-плеер/ DVD-плеер/ MD-дека	Останов проигрывания.

Надпись кнопки	Компоненты	Функция
AV MENU	KBМ/ Спутник, тюнер/ DVD-плеер	Показание меню.
↕/↔/↔/↔	KBМ/ Спутник, тюнер/ DVD-плеер	Выбор параметров меню. Нажимая кнопку, вводят выбранный.
RETURN EXIT	LD-плеер/ DVD-плеер	Возврат к предыдущему меню.
	Спутник, тюнер	Вывод меню.
SUBTITLE	DVD-плеер	Изменение подзаголовков.
ANGLE	DVD-плеер	Выбор угла наблюдения или изменение угла.
CLEAR	DVD-плеер	При ошибке в нажатии цифровых кнопок или при возвращении к режиму непрерывного проигрывания нужно нажать эту кнопку.
SEARCH MODE	DVD-плеер	Выбор режима поиска. Нажимают для выбора изыскиваемого объекта (трека, индекса и др.)
TOP MENU/GUIDE	DVD-плеер	Показание заголовка DVD-диска.
	Спутник, тюнер	Показание меню указаний.
MAIN MENU	Ресивер	Выбор главных меню.
SOUND FIELD +/-	Ресивер	Выбор звуковых полей.
TEST TONE	Ресивер	Вывод испытательного сигнала.
AUTO DEC	Ресивер	Автоматическое декодирование.
DDPL/PLII	Ресивер	Выбор 2-канального режима декодирования.

Надпись кнопки	Компоненты	Функция
TV I/⏻	ТВ	Включение или выключение телевизора.
-/--	ТВ	Выбор режима ввода канала, в одной или двух цифрах.
TV VOL +/-	ТВ	Регулировка громкости телевизора.
TV CH +/-	ТВ	Выбор предустановленных каналов телевизора.
TV/VIDEO	ТВ	Выбор входных сигналов – ТВ или видео.
SWAP*	ТВ	Перестановка изображений меньшего или большего размера.
JUMP	ТВ	Переключение между предыдущим и текущим каналами.
ALT	Пульт ДУ	Изменение функции кнопок на пульте дистанционного управления для активирования кнопок оранжевой окраски.

* Только для телевизора фирмы Sony, оснащенных функцией “Картинка в картинке”.

Примечания

- Вышеизложенное описание дается в качестве примера. Поэтому, в зависимости от отдельного компонента надо принять, можно ли выполнить указания или нет соответственно конкретным условиям.
- Для активирования кнопок оранжевой окраски следует нажать кнопку ALT перед нажатием других кнопок.
- Перед нажатием кнопки ↕/↔/↔/↔ для управления работой ресивера надо нажать кнопку MAIN MENU. Для управления работой других компонентов следует нажать кнопку TOP MENU/GUIDE или AV MENU после нажатия кнопки функции.

Изменение заводской настройки функциональных кнопок

В случае, если кнопки заводской настройки не соответствуют управляемым компонентам системы, то можно изменить их назначение. Например, если в состав системы входит MD-плеер, а DVD-плеер не входит, можно переназначить кнопку DVD на MD-деку.



- 1 Удерживать нажатой кнопку, функцию которой вы хотите изменить (например DVD).
- 2 Нажать соответствующую кнопку компонента, которую вы хотите переназначить на функциональную кнопку (например ◀ MD-дека).
Для выбора нужных функций переназначаются следующие кнопки:

Управляемые компоненты	Нажать кнопку
KBM (командный режим VTR 1*)	1
KBM (командный режим VTR 2*)	2
KBM (командный режим VTR 3*)	3
DVD-плеер	4
Телевизор	5
DSS (цифр.спутник.ресивер)	6
Тюнер (этого ресивера)	>10/11
CD-плеер	12
MD-дека	◀◀
LD-плеер	▶▶

* Управление работой видеомагнитофонов фирмы Sony осуществляется с выбором VTR 1, 2 или 3. Эти режимы соответствуют видеосистемам Beta, 8 мм и VHS.

Для возврата всех функциональных кнопок в их заводскую настройку
Нажать I/⏻, AV I/⏻ и MASTER VOL - одновременно.