

**SONY**<sup>®</sup>

3-095-523-31(1)

# ***Wireless Stereo Headset***

---

Gebruiksaanwijzing \_\_\_\_\_ **NL**

Istruzioni per l'uso \_\_\_\_\_ **IT**

Manual de Instruções \_\_\_\_\_ **PT**

Инструкции по эксплуатации \_\_\_\_\_ **RU**



***DR-BT50***

©2007 Sony Corporation

---

# WAARSCHUWING

**Stel het apparaat niet bloot aan regen of vocht. Zo kunt u het risico op brand of elektrische schokken verkleinen.**

**Open de behuizing niet om elektrocutie te voorkomen. Laat het toestel alleen nakijken door bevoegd vakpersoneel.**

Installeer de apparatuur niet in een beperkte ruimte zoals een boekenrek of inbouwkast.

Om de kans op brand te verkleinen mag u de ventilatieopeningen van het apparaat niet blokkeren met een krant, tafelkleed, gordijn, enz. Plaats ook geen brandende kaarsen op het apparaat.

Om de kans op brand of een elektrische schok te verkleinen, mag u geen voorwerpen met een vloeistof erin, zoals een bloemenvaas, op het apparaat zetten.

Sluit de netspanningsadapter aan op een gemakkelijk toegankelijk stopcontact. Als er een probleem optreedt met de netspanningsadapter, moet u deze onmiddellijk uit het stopcontact halen.

Bescherm de batterij tegen overmatige hitte zoals direct zonlicht, vuur, enzovoort.



Hierbij verklaart Sony Corp. dat dit apparaat in overeenstemming is met de essentiële eisen en de andere relevante bepalingen van richtlijn 1999/5/EG. Nadere informatie kunt u vinden op: <http://www.compliance.sony.de/>

Het woordmerk en de logo's van Bluetooth zijn eigendom van Bluetooth SIG, Inc. en Sony Corporation gebruikt deze items onder licentie. Andere handelsmerken en handelsnamen zijn eigendom van hun respectieve eigenaren.

MPEG Layer-3 audio-codeertechnologie en patenten gebruikt onder licentie van Fraunhofer IIS en Thomson.

## Voor de klanten in Nederland

Gooi de batterij niet weg maar lever deze in als klein chemisch afval (KCA).





**Verwijdering van  
oude elektrische en  
elektronische  
apparaten  
(Toepasbaar in de  
Europese Unie en  
andere Europese  
landen met  
gescheiden  
ophaalsystemen)**

Het symbool op het product of op de verpakking wijst erop dat dit product niet als huishoudelijk afval mag worden behandeld. Het moet echter naar een plaats worden gebracht waar elektrische en elektronische apparatuur wordt gerecycled. Als u ervoor zorgt dat dit product op de correcte manier wordt verwijderd, voorkomt u voor mens en milieu negatieve gevolgen die zich zouden kunnen voordoen in geval van verkeerde afvalbehandeling. De recycling van materialen draagt bij tot het vrijwaren van natuurlijke bronnen. Voor meer details in verband met het recyclen van dit product, neemt u contact op met de gemeentelijke instanties, het bedrijf of de dienst belast met de verwijdering van huishoudafval of de winkel waar u het product hebt gekocht.

## Inhoudsopgave

<b>Welkom .....</b>	<b>4</b>
3 stappen van de Bluetooth- functie .....	5
<b>Plaats en functie van onderdelen .....</b>	<b>6</b>
<b>Het apparaat opladen .....</b>	<b>7</b>
<b>Koppelen .....</b>	<b>9</b>
Wat is koppelen? .....	9
Koppelingsprocedures .....	9
<b>De headset dragen .....</b>	<b>11</b>
<b>Aanduidingen voor de Bluetooth-functie .....</b>	<b>12</b>
<b>Muziek beluisteren .....</b>	<b>13</b>
Het audioapparaat bedienen – AVRCP .....	14
<b>Bellen .....</b>	<b>16</b>
De mobiele Bluetooth-telefoon bedienen – HFP, HSP .....	18
<b>Bellen tijdens het afspelen van muziek .....</b>	<b>19</b>
<b>Het apparaat weggoien .....</b>	<b>20</b>
<b>Vorzorgsmaatregelen ...</b>	<b>21</b>
<b>Wat is de draadloze technologie van Bluetooth? .....</b>	<b>23</b>
<b>Problemen oplossen .....</b>	<b>24</b>
<b>Het apparaat initialiseren .....</b>	<b>26</b>
<b>Technische gegevens ....</b>	<b>27</b>

**NL**

---

# Welkom

Dank u voor de aankoop van deze draadloze stereoheadset van Sony. Dit apparaat gebruikt draadloze Bluetooth™-technologie.

- Geniet draadloos van muziek op een Bluetooth-muziekspeler.\*<sup>1</sup>
- Behuizingen met een diameter van 40 mm zorgen voor een uitstekende geluidskwaliteit.
- Luxe oorkussentjes die comfortabel op uw oren vallen.
- U kunt handsfree bellen met uw mobiele Bluetooth-telefoon zonder de telefoon uit uw tas te halen.\*<sup>2</sup>
- Voor uw gemak kunt u de basisfuncties van een Bluetooth-muziekspeler op afstand uitvoeren (afspelen, stoppen, enzovoort).\*<sup>3</sup>
- Handige functie voor opladen.
- Handig opvouwbaar ontwerp om gemakkelijk mee te nemen.

Zie pagina 23 voor meer informatie over de draadloze technologie van Bluetooth.

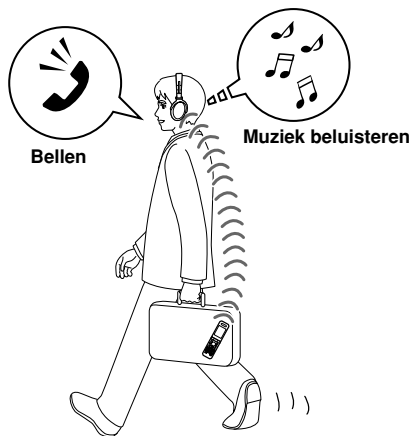

\*<sup>1</sup> Het aangesloten Bluetooth-apparaat moet ondersteuning bieden voor A2DP (Advanced Audio Distribution Profile).

\*<sup>2</sup> Het aangesloten Bluetooth-apparaat moet ondersteuning bieden voor HFP (Hands-free Profile) of HSP (Headset Profile).

\*<sup>3</sup> Het aangesloten Bluetooth-apparaat moet ondersteuning bieden voor AVRCP (Audio Video Remote Control Profile).

## 3 stappen van de Bluetooth-functie

### Koppelen

Registreer ("koppel") eerst onderling een Bluetooth-apparaat (mobiele telefoon, enzovoort) en dit apparaat. Zodra de koppeling is uitgevoerd, hoeft dit niet opnieuw te gebeuren.

Mobiele  
Bluetooth-telefoons,  
enzovoort

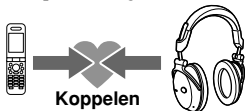

Draadloze  
stereoheadset

→ Pagina 9

### Muziek beluisteren

#### Bluetooth-verbinding

Gebruik het Bluetooth-apparaat om de Bluetooth-verbinding tot stand te brengen.



Verbinding

A2DP

AVRCP

→ Pagina 13

### Bellen

#### Bluetooth-verbinding

Als het apparaat is ingeschakeld, brengt het apparaat automatisch een Bluetooth-verbinding met de herkende mobiele telefoon tot stand.



Verbinding

HFP

HSP

→ Pagina 16

### Muziek beluisteren

U kunt muziek beluisteren die op het Bluetooth-apparaat wordt afgespeeld.

Vanaf dit apparaat kunt u muziek afspelen, stoppen of onderbreken.



Muziek

→ Pagina 13 - 15

### Bellen

U kunt bellen en gesprekken ontvangen met dit apparaat.

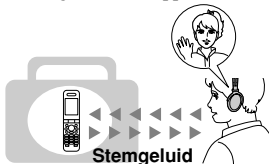

Stemgeluid

→ Pagina 17 - 19

## Plaats en functie van onderdelen

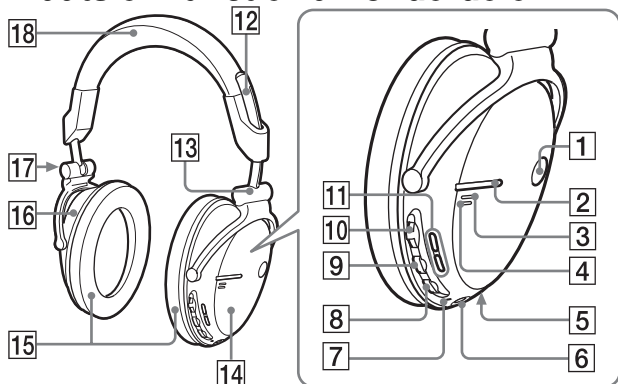

- 1 POWER toets**
- 2 Multifunctionele toets**  
Hiermee kunt u verschillende belfuncties bedienen.
- 3 Lampje (blauw)**  
Hiermee wordt de communicatiestatus van het apparaat aangegeven.
- 4 Lampje (rood)**  
Hiermee wordt de voedingsstatus van het apparaat aangegeven.
- 5 Microfoon**
- 6 DC IN 3 V-aansluiting**
- 7 RESET toets**  
Druk op deze toets wanneer het apparaat niet correct functioneert.  
Koppelingsgegevens worden niet verwijderd door deze bewerking.
- 8 VOL (volume) – toets**
- 9 VOL (volume) +\* toets**
- 10 Instelknop**  
Hiermee kunt u verschillende functies bedienen wanneer u naar muziek luistert.
- 11 +/- toetsen**  
Naar vorige/volgende groepen gaan wanneer u muziek beluistert.
- 12 Schuifregelaar**
- 13 (RIGHT) (rechts)-aanduiding**
- 14 Rechter ( (RIGHT) )-behuizing**
- 15 Oorkussentje**
- 16 Linker ( (LEFT) )-behuizing**
- 17 (LEFT) (links)-aanduiding**
- 18 Hoofdband**

\*Deze toets is voorzien van een voelstip.

# Het apparaat opladen

Het apparaat bevat een oplaadbare Lithium-Ion batterij, die u moet opladen voordat u het apparaat voor het eerst gebruikt.

## 1 Sluit de bijgeleverde netspanningsadapter aan op de DC IN 3 V - aansluiting van het apparaat.

Draadloze stereoheadset

Naar een stopcontact

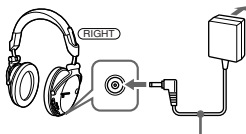

Naar DC IN 3 V - aansluiting

Netspanningsadapter (bijgeleverd)

Wanneer u de netspanningsadapter aansluit op een stopcontact, wordt het opladen gestart.

### Tip

Als de netspanningsadapter is aangesloten op een stopcontact terwijl het apparaat is ingeschakeld, wordt het apparaat automatisch uitgeschakeld.

## 2 Controleer of het lampje (rood) brandt tijdens het opladen.

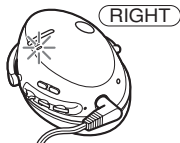

Het opladen duurt ongeveer 3 uur\*, waarna het lampje (rood) automatisch uitgaat.

\* Benodigde tijd voor volledig opladen van lege batterij.

## Let op

Als er tijdens het opladen problemen optreden met dit apparaat, gaat het lampje (rood) mogelijk uit terwijl het opladen nog niet is voltooid.

Dit kan de volgende oorzaken hebben:

- De omgevingstemperatuur valt buiten het bereik van 0 °C tot 40 °C.
- Er is een probleem met de batterij.

In dit geval laadt u de batterij opnieuw op binnen het bovengenoemde temperatuurbereik.

Als het probleem blijft optreden, neemt u contact op met de dichtstbijzijnde Sony-handelaar.

## Opmerkingen

- Als de batterij langere tijd niet wordt gebruikt, kan deze sneller leeg raken. Wanneer u de batterij echter een aantal keer opnieuw oplaadt, wordt de levensduur verlengd.
- Als de levensduur van de ingebouwde oplaadbare batterij is gehalveerd, moet de batterij worden vervangen. Neem contact op met de dichtstbijzijnde Sony-handelaar voor het vervangen van de oplaadbare batterij.
- Stel het apparaat niet bloot aan extreme temperaturen, direct zonlicht, vocht, zand, stof of mechanische schokken. Laat het apparaat niet achter in een auto die in de zon geparkeerd staat.
- Gebruik alleen de bijgeleverde netspanningsadapter. Gebruik geen andere netspanningsadapter.

## Gebruiksuren\*

Status	Gebruiksuren (bij benadering)
Communicatietijd (inclusief tijd voor het afspelen van muziek) (maximaal)	17 uur
Stand-bytijd (maximaal)	200 uur

\* De bovenstaande tijden kunnen verschillen, afhankelijk van de omgevingstemperatuur of gebruiksomstandigheden.

## De resterende batterijlading controleren

Wanneer u op POWER drukt terwijl het apparaat is ingeschakeld, knippert het lampje (rood). De resterende batterijlading wordt aangegeven door het aantal keer dat het lampje (rood) knippert.

Lampje (rood)	Status
3 keer	Opgeladen
2 keer	Halfvol
1 keer	Bijna leeg (moet worden opgeladen)

## Opmerking

U kunt de resterende batterijlading niet controleren wanneer het apparaat net is ingeschakeld of tijdens het koppelen.

## Als de batterij bijna leeg is

Het lampje (rood) knippert automatisch langzaam.

Wanneer de batterij leegraakt, hoort u een pieptoon en wordt het apparaat automatisch uitgeschakeld.

# Koppelen

## Wat is koppelen?

Bluetooth-apparaten moeten eerst aan elkaar worden "gekoppeld". Zodra de Bluetooth-apparaten zijn gekoppeld, hoeft dit niet opnieuw te gebeuren, behalve in de volgende gevallen:

- De koppelingsgegevens zijn gewist na een reparatie, enzovoort.
- Dit apparaat is gekoppeld aan 9 of meer apparaten. Dit apparaat kan aan maximaal 8 apparaten worden gekoppeld. Als een nieuw apparaat wordt gekoppeld nadat er al 8 apparaten zijn gekoppeld, wordt het apparaat met de oudste verbindingsdatum van de 8 apparaten, vervangen door het nieuwe apparaat.
- Wanneer het aangesloten apparaat dit apparaat niet langer herkent.
- Dit apparaat is opnieuw ingesteld. Alle koppelingsgegevens zijn gewist.

## Koppelingsprocedures

- 1 Plaats het Bluetooth-apparaat binnen 1 meter van dit apparaat.**
- 2 Houd POWER ten minste 7 seconden ingedrukt om het apparaat stand-by te zetten voor het koppelen wanneer het apparaat is uitgeschakeld.**



### Opmerkingen

- Na ongeveer 3 seconden wordt het apparaat ingeschakeld en knipperen de lampjes (blauw en rood) allebei twee keer. Houd de toets ingedrukt tot beide lampjes tegelijk beginnen met knipperen en laat dan de toets los. De koppelingsmodus van dit apparaat wordt ingeschakeld.
- Als de koppeling niet binnen ongeveer 5 minuten is uitgevoerd, wordt de koppelingsmodus geannuleerd en wordt dit apparaat uitgeschakeld. In dat geval begint u weer bij stap 1.

### **3 Voer de koppelingsprocedure op het Bluetooth-apparaat uit om dit apparaat te herkennen.**

Op het scherm van het Bluetooth-apparaat wordt een lijst met herkende apparaten weergegeven. Dit apparaat wordt weergegeven als "DR-BT50".

Als "DR-BT50" niet wordt weergegeven, herhaalt u de procedure vanaf stap **1**.

### **4 Selecteer "DR-BT50" op het scherm van het Bluetooth-apparaat.**

### **5 Als een toegangscode\* moet worden opgegeven op het scherm van het Bluetooth-apparaat, geeft u "0000" op.**

Het koppelen is voltooid wanneer het lampje (blauw) langzaam knippert. Op het scherm van bepaalde Bluetooth-apparaten wordt een bericht weergegeven dat aangeeft dat de koppeling is voltooid ("Koppeling voltooid").

\* Toegangscode kan ook "wachtwoord", "PIN-code", "PIN-nummer" of "paswoord" worden genoemd.

### **6 Breng de Bluetooth-verbinding tot stand vanaf het Bluetooth-apparaat.**

Het apparaat wordt onthouden als het laatst verbonden apparaat. Als het koppelen is voltooid, brengen sommige Bluetooth-apparaten automatisch een verbinding tot stand met dit apparaat.

### **Wanneer een Bluetooth-apparaat wordt gekoppeld waarop geen lijst met herkende apparaten kan worden weergegeven of dat geen scherm heeft**

U kunt het apparaat koppelen door op zowel dit apparaat als het Bluetooth-apparaat de koppelingsmodus in te stellen. Raadpleeg de gebruiksaanwijzing bij het Bluetooth-apparaat voor meer informatie.

#### **Tips**

- Als u een koppeling met andere Bluetooth-apparaten wilt maken, herhaalt u stap **1** tot en met **5** voor elk apparaat.
- Zie "Het apparaat initialiseren" (pagina 26) als u alle koppelingsgegevens wilt wissen.

# De headset dragen

De headset heeft aanduidingen voor links (LEFT) en rechts (RIGHT); draag de headset op de juiste manier.



## Tip

Naast de aanduiding voor links (LEFT) bevindt zich een voetstip om aan te geven dat dit de linkerkant is.

## De headset intrekken en opvouwen

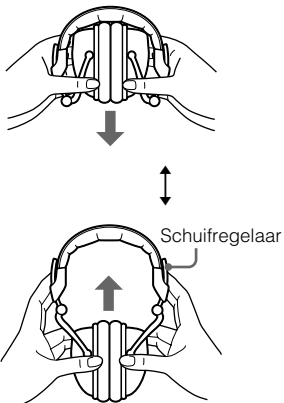

## Tip

Trek de schuifregelaar aan beide kanten in wanneer u de headset opvouwt om deze compacter te maken.

# Aanduidingen voor de Bluetooth-functie

**B** : Lampje (blauw)

**R** : Lampje (rood)

Status		Knipperpatronen	
Koppelen	Zoeken	<b>B</b>	● - ● - ● - ● - ● - ● - ● - ● - ...
		<b>R</b>	● - ● - ● - ● - ● - ● - ● - ● - ...
Verbinden	Gereed voor verbinding	<b>B</b>	● - - - ● - - - ● - - - ● - - - ● - - - ● - - - ...
	Verbinden	<b>B</b>	● - - - ● - - - ● - - - ● - - - ● - - - ● - - - ...
Verbonden	HFP/HSP of A2DP (stand-by voor ontvangst audiosignaal)	<b>B</b>	● - - - - - - - - - - ● - - - - - - - - - - ...
	HFP/HSP en A2DP (stand-by voor ontvangst audiosignaal)	<b>B</b>	● - ● - - - - - - - - - ● - ● - - - - - - - - - ...
Muziek	Luisteren	<b>B</b>	● ● - - - - - - - - - - ● ● - - - - - - - - - ...
	Luisteren bij stand-by voor telefoongesprek	<b>B</b>	● ● ● - - - - - - - - - - ● ● ● - - - - - - - - - ...
Bellen	Binnenkomend gesprek	<b>B</b>	● ● ● ● ● ● ● ...
	Spreken	<b>B</b>	● ● - - - - - - - - - - ● ● - - - - - - - - - ...
	Bellen tijdens het afspelen van muziek	<b>B</b>	● ● ● - - - - - - - - - - ● ● ● - - - - - - - - - ...

# Muziek beluisteren

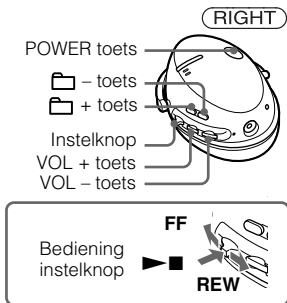

Controleer het volgende voordat u het apparaat gebruikt.

- Het Bluetooth-apparaat is ingeschakeld.
- De koppeling tussen dit apparaat en het Bluetooth-apparaat is voltooid.
- Het Bluetooth-apparaat biedt ondersteuning voor de functie voor het verzenden van muziek (profiel: A2DP\*).

## 1 Houd POWER ongeveer 3 seconden ingedrukt wanneer het apparaat is uitgeschakeld.

De lampjes (blauw en rood) knipperen allebei twee keer en het apparaat wordt ingeschakeld.

### Opmerkingen

- Houd de POWER toets niet langer dan 7 seconden ingedrukt. Als u dit wel doet, wordt de koppelingsmodus van dit apparaat ingeschakeld.

- Nadat het apparaat is ingeschakeld, probeert het apparaat automatisch verbinding te maken met het Bluetooth-apparaat waarmee het laatst verbinding is gemaakt via HFP of HSP. Als u tijdens het muziek beluisteren wilt bellen of gesprekken wilt ontvangen, stelt u het Bluetooth-apparaat waarmee het laatst verbinding is gemaakt in voor een verbinding via HFP of HSP voordat u de headset inschakelt.

## 2 Breng de Bluetooth-verbinding (A2DP) tussen een Bluetooth-apparaat en dit apparaat tot stand.

Raadpleeg de gebruiksaanwijzing bij het Bluetooth-apparaat voor meer informatie over de bediening.

## 3 Start het afspelen op het Bluetooth-apparaat.

### Tip

U kunt de Bluetooth-verbinding A2DP (Advanced Audio Distribution Profile; profiel voor geavanceerde audiodistributie) ook met de instelknop tot stand brengen tussen dit apparaat en het Bluetooth-apparaat, behalve wanneer u met dit apparaat belt.

### Opmerking

Wanneer u muziek afspeelt via een verbinding met HSP (Headset Profile) tussen dit apparaat en het Bluetooth-apparaat, is de geluidskwaliteit niet hoog. Voor een beter geluid wijzigt u de Bluetooth-verbinding in A2DP op het Bluetooth-apparaat.

- \* Zie pagina 23 voor meer informatie over profielen.

## Het volume aanpassen

Druk op VOL + of – terwijl u luistert naar de muziek.

### Tips

- Afhankelijk van het aangesloten apparaat, is het wellicht nodig om ook het volume van het aangesloten apparaat aan te passen.
- Het volume voor bellen en muziek afspelen kan afzonderlijk worden ingesteld.

## Het gebruik stoppen

### 1 Beëindig de Bluetooth-verbinding met de toetsen op het Bluetooth-apparaat.

### 2 Houd POWER ongeveer 3 seconden ingedrukt.

De lampjes (blauw en rood) gaan beide branden en het apparaat wordt uitgeschakeld.

### Tip

Wanneer u stopt met het afspelen van muziek, wordt de Bluetooth-verbinding mogelijk automatisch beëindigd, afhankelijk van het Bluetooth-apparaat.

## Het audioapparaat bedienen – AVRCP

Als het Bluetooth-audioapparaat dat is verbonden met dit apparaat, ondersteuning biedt voor AVRCP (Audio Video Remote Control Profile; profiel voor externe audio-/videobediening), kunt u het apparaat bedienen met de toetsen op dit apparaat.

Raadpleeg de gebruiksaanwijzing bij het Bluetooth-apparaat voor meer informatie over de bediening.

### Opmerking

De bediening van het verbonden Bluetooth-apparaat met dit apparaat is afhankelijk van de specificaties van het apparaat.

### Status: in de stop- of pauzestand

	Kort indrukken	Lang indrukken
	①	②
FF / REW	③	④
 + / -	⑤	⑥

- ① Afspelen starten\*<sup>1</sup>
- ② Stoppen
- ③ Naar volgende/vorige gaan
- ④ Snel vooruitspoelen/snel terugspoelen\*<sup>2</sup>
- ⑤ Naar de volgende/vorige groepen gaan\*<sup>2</sup>
- ⑥ Doorlopend naar de volgende/vorige groepen gaan\*<sup>2</sup>

## Status: in de afspeelstand

	Kort indrukken	Lang indrukken
▶ ■	⑦	⑧
FF / REW	⑨	⑩
□ + / -	⑪	⑫

- ⑦ Onderbreken\*<sup>1</sup>
- ⑧ Stoppen
- ⑨ Naar volgende/vorige gaan
- ⑩ Snel vooruitspoelen/snel terugspoelen\*<sup>2</sup>
- ⑪ Naar de volgende/vorige groepen gaan\*<sup>2</sup>
- ⑫ Doorlopend naar de volgende/vorige groepen gaan\*<sup>2</sup>

\*<sup>1</sup> U moet mogelijk twee keer op de toets drukken, afhankelijk van het Bluetooth-apparaat.

\*<sup>2</sup> Werkt bij sommige Bluetooth-apparaten wellicht niet.

### Opmerking

U kunt het volume van het Bluetooth-apparaat niet aanpassen met de volumetoetsen op dit apparaat.

# Bellen

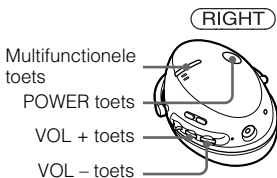

Controleer het volgende voordat u het apparaat gebruikt.

- De Bluetooth-functie is actief op de mobiele telefoon.
- De koppeling tussen dit apparaat en de mobiele Bluetooth-telefoon is voltooid.

## 1 Houd POWER ongeveer 3 seconden ingedrukt wanneer het apparaat is uitgeschakeld.

De lampjes (blauw en rood) knipperen allebei twee keer en het apparaat wordt ingeschakeld. Dit apparaat probeert automatisch verbinding te maken met de laatste mobiele Bluetooth-telefoon die is gebruikt.

### Opmerking

Houd de POWER toets niet langer dan 7 seconden ingedrukt. Als u dit wel doet, wordt de koppelingsmodus van dit apparaat ingeschakeld.

### Tip

Na 1 minuut probeert dit apparaat niet langer om verbinding te maken met de mobiele Bluetooth-telefoon. In dit geval drukt u op de multifunctionele toets om opnieuw te proberen verbinding te maken.

## Wanneer dit apparaat niet automatisch verbinding maakt met een mobiele Bluetooth-telefoon

U kunt een verbinding maken vanaf de mobiele Bluetooth-telefoon of u maakt een verbinding met het laatste Bluetooth-apparaat waarmee een verbinding is gemaakt vanaf dit apparaat.

### A Verbinding maken vanaf de mobiele Bluetooth-telefoon

#### 1 Breng de Bluetooth-verbinding (HFP of HSP\*) tussen de mobiele Bluetooth-telefoon en dit apparaat tot stand.

Raadpleeg de documentatie die bij de mobiele Bluetooth-telefoon is geleverd voor meer informatie. Op het scherm van de mobiele Bluetooth-telefoon wordt een lijst met herkende apparaten weergegeven. Dit apparaat wordt weergegeven als "DR-BT50".

Wanneer u functies op de mobiele Bluetooth-telefoon gebruikt, zijn zowel HFP (Hands-free Profile) als HSP (Headset Profile) ingesteld op HFP.

### Opmerking

Wanneer u een verbinding maakt met een mobiele Bluetooth-telefoon die anders is dan de vorige verbinding, brengt u de verbinding tot stand door de bovenstaande procedure uit te voeren.

\* Zie pagina 23 voor meer informatie over profielen.

## **B** **Verbinding maken met het laatste Bluetooth-apparaat waarmee verbinding is gemaakt vanaf dit apparaat.**

### **1 Druk op de multifunctionele toets.**

De lampjes (blauw en rood) beginnen tegelijkertijd te knipperen en het apparaat probeert ongeveer 5 seconden verbinding te maken.

#### **Opmerking**

Wanneer u muziek beluistert met dit apparaat, kunt u geen Bluetooth-verbinding tot stand brengen met de multifunctionele toets.

#### **Bellen**

### **1 Gebruik tijdens het bellen de toetsen op de mobiele telefoon.**

Als u geen kiestoon hoort via dit apparaat, houdt u de multifunctionele toets ongeveer 2 seconden ingedrukt.

#### **Tip**

U kunt op de volgende manieren een gesprek tot stand brengen, afhankelijk van de mobiele Bluetooth-telefoon. Raadpleeg de documentatie die bij de mobiele telefoon is geleverd voor meer informatie.

- Wanneer u niet communiceert, kunt u een gesprek tot stand brengen met de functie voor voicemail (nummer kiezen via spraak) door op de multifunctionele toets te drukken.
- U kunt het laatste gebelde nummer bellen door de multifunctionele toets ongeveer 2 seconden ingedrukt te houden.

## **Gesprekken ontvangen**

Wanneer u een binnenkomend gesprek ontvangt, hoort u een beltoon vanaf het apparaat.

### **1 Druk op de multifunctionele toets op het apparaat.**

De beltoon verschilt per mobiele telefoon op de volgende manieren.

- beltoon ingesteld op het apparaat
- beltoon ingesteld op de mobiele telefoon
- beltoon ingesteld op de mobiele telefoon, alleen voor de Bluetooth-verbinding

#### **Opmerking**

Als u een gesprek aanneemt door op de toets op de mobiele Bluetooth-telefoon te drukken, geven sommige mobiele Bluetooth-telefoons voorrang aan de handset. In dit geval kunt u het gesprek voeren via dit apparaat door de multifunctionele toets ongeveer 2 seconden ingedrukt te houden of de mobiele Bluetooth-telefoon te gebruiken. Raadpleeg de documentatie die bij de mobiele Bluetooth-telefoon is geleverd voor meer informatie.

## **Het volume aanpassen**

Druk op VOL + of –.

#### **Tips**

- U kunt het volume niet aanpassen wanneer u niet communiceert.
- Het volume voor bellen en muziek afspelen kan afzonderlijk worden ingesteld.

## **Een gesprek beëindigen**

U kunt een gesprek beëindigen door de multifunctionele toets op het apparaat in te drukken.

## Het gebruik stoppen

- 1 Beëindig de Bluetooth-verbinding met de mobiele Bluetooth-telefoon.**
- 2 Houd POWER ongeveer 3 seconden ingedrukt om het apparaat uit te schakelen.**

De lampjes (blauw en rood) gaan beide branden en het apparaat wordt uitgeschakeld.

## De mobiele Bluetooth-telefoon bedienen – HFP, HSP

De werking van de toetsen op dit apparaat is afhankelijk van de mobiele telefoon.

HFP (Hands-free Profile; handsfree profiel) of HSP (Headset Profile; headsetprofiel) wordt gebruikt voor de mobiele Bluetooth-telefoon.

Raadpleeg de gebruiksaanwijzing bij de mobiele Bluetooth-telefoon voor meer informatie over ondersteunde Bluetooth-profielen en de bediening.

## HFP (Hands-free Profile)

Status	Multifunctionele toets	
	Kort indrukken	Lang indrukken
Stand-by	Voicemail starten	Laatste nummer opnieuw bellen
Voicemail ingeschakeld	Voicemail annuleren	–
Uitgaand gesprek	Uitgaand gesprek beëindigen	–
Binnenkomend gesprek	Beantwoorden	Weigeren
Tijdens een gesprek	Gesprek beëindigen	Actief apparaat wijzigen

## HSP (Headset Profile)

Status	Multifunctionele toets	
	Kort indrukken	Lang indrukken
Stand-by	–	Bellen*1
Uitgaand gesprek	Uitgaand gesprek beëindigen*1	Uitgaand gesprek beëindigen of actief apparaat wijzigen in hoofdtelefoon*2
Binnenkomend gesprek	Beantwoorden	–
Tijdens een gesprek	Gesprek beëindigen*3	Actief apparaat wijzigen in hoofdtelefoon

\*1 Sommige functies worden wellicht niet ondersteund, afhankelijk van de mobiele Bluetooth-telefoon.

\*2 Dit verschilt afhankelijk van de mobiele Bluetooth-telefoon.

\*3 Sommige functies worden wellicht niet ondersteund bij het bellen met de mobiele Bluetooth-telefoon.

---

# Bellen tijdens het afspelen van muziek

Er is een Bluetooth-verbinding met HFP of HSP en A2DP vereist wanneer u wilt bellen terwijl u muziek beluistert.

Wanneer u bijvoorbeeld wilt bellen met een mobiele Bluetooth-telefoon terwijl u muziek beluistert op een compatibele Bluetooth-muziekspeler, moet u dit apparaat op de mobiele telefoon aansluiten met HFP of HSP.

**Breng een Bluetooth-verbinding tot stand tussen dit apparaat en het apparaat dat u gebruikt door de onderstaande procedure uit te voeren.**

- 1 Breng een Bluetooth-verbinding tot stand tussen dit apparaat en de mobiele telefoon met HFP of HSP door de procedures in "Bellen" uit te voeren (zie pagina 16).**
- 2 Maak een verbinding vanaf het Bluetooth-apparaat (muziekspeler of mobiele telefoon) waarmee u muziek afspeelt met dit apparaat via A2DP.**

## Bellen tijdens het afspelen van muziek

- 1 Druk op de multifunctionele toets terwijl u muziek afspeelt (pagina 18) of gebruik de toetsen op de mobiele Bluetooth-telefoon om te bellen.**

Als u geen kiestoon hoort via dit apparaat, houdt u de multifunctionele toets ongeveer 2 seconden ingedrukt.

## Een gesprek ontvangen tijdens het afspelen van muziek

Wanneer u een binnenkomend gesprek ontvangt, wordt de muziek onderbroken en hoort u een beltoon vanaf het apparaat.

- 1 Druk op de multifunctionele toets en begin te praten.**

Nadat het gesprek is beëindigd, drukt u op de multifunctionele toets. Dit apparaat gaat verder met het afspelen van de muziek.

## Wanneer u geen beltoon hoort zelfs wanneer u een binnenkomend gesprek ontvangt

- 1 Stop het afspelen van de muziek.**
- 2 Wanneer er gebeld wordt, drukt u op de multifunctionele toets en begint u te praten.**

# Het apparaat weggooien

In dit apparaat is een oplaadbare Lithium-Ion batterij geplaatst in de rechterbehuizing.

Uit milieuoverwegingen kunt u de ingebouwde oplaadbare batterijen het beste verwijderen uit het apparaat voordat u dit weggooit. Gooi de batterijen op de juiste manier weg.

## 1 Koppel de rechterbehuizing los.

- 1 Verwijder het oorkussentje van de rechterbehuizing.
- 2 Verwijder de 3 schroeven.
- 3 Verwijder de rechterbehuizing.

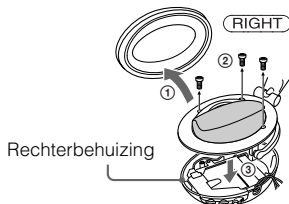

## 2 Verwijder de instelknop van de rechterbehuizing.

- 1 Verwijder de schroef naast de oplaadbare batterij.
- 2 Til de printplaat omhoog waarop de instelknop is geïnstalleerd met de klep van de instelknop.

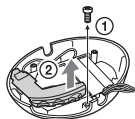

## 3 Koppel de oplaadbare batterij los van dit apparaat.

- 1 Verwijder de schroef.
- 2 Verwijder de printplaat waarop de oplaadbare batterij is geïnstalleerd en draai deze om.
- 3 Trek de aansluiting op de printplaat los.

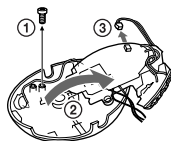

## 4 Schuif de oplaadbare batterij en verwijder deze.

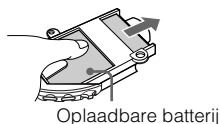

---

# Voorzorgsmaatregelen

## Informatie over Bluetooth-communicatie

- Draadloze Bluetooth-technologie functioneert binnen een straal van ongeveer 10 meter.  
De maximale communicatieafstand is afhankelijk van obstakels (personen, metalen voorwerpen, muren, enzovoort) of elektromagnetische storing.
- De antenne van dit apparaat is ingebouwd in het deel dat u om uw rechteroor draagt. De gevoeligheid van de Bluetooth-communicatie kan worden verbeterd door een verbonden Bluetooth-apparaat rechts van u te plaatsen.
- De volgende omstandigheden kunnen van invloed zijn op de gevoeligheid van Bluetooth-communicatie.
  - Er bevindt zich een obstakel, zoals een persoon, een metalen voorwerp of een muur, tussen dit apparaat en het Bluetooth-apparaat.
  - Er bevindt zich een apparaat dat de frequentie 2,4 GHz gebruikt, zoals een draadloos LAN-apparaat, draadloze telefoon of magnetron, in de buurt van dit apparaat.
- Omdat Bluetooth-apparaten en draadloze LAN-apparaten (IEEE802.11b/g) dezelfde frequentie gebruiken, kan storing worden veroorzaakt door microgolven. Als dit apparaat in de buurt van een draadloos LAN-apparaat wordt gebruikt, kan dit een lagere communicatiesnelheid, ruis of een ongedige verbinding tot gevolg hebben. In dit geval moet u het volgende doen.
  - Gebruik dit apparaat op ten minste 10 meter afstand van het draadloze LAN-apparaat.
- Als dit apparaat binnen 10 meter van een draadloos LAN-apparaat wordt gebruikt, schakelt u het draadloze LAN-apparaat uit.
- Plaats dit apparaat en het Bluetooth-apparaat zo dicht mogelijk bij elkaar in de buurt.
- Microgolven die afkomstig zijn van een Bluetooth-apparaat, kunnen van invloed zijn op de werking van elektronische medische apparaten. Schakel dit apparaat en andere Bluetooth-apparaten uit op de volgende plaatsen, omdat dit ongelukken kan veroorzaken.
  - in de buurt van ontvlambare gassen, in ziekenhuizen, treinen, vliegtuigen of benzinestations
  - in de buurt van automatische deuren of brandalarmen
- Dit apparaat ondersteunt beveiligingsmogelijkheden die voldoen aan de Bluetooth-norm voor een beveiligde verbinding wanneer de draadloze Bluetooth-technologie wordt gebruikt, maar afhankelijk van de instelling is beveiliging wellicht niet genoeg. Wees voorzichtig wanneer u communiceert via de draadloze Bluetooth-technologie.
- We zijn niet verantwoordelijk voor het lekken van informatie tijdens het Bluetooth-communicatie.
- We kunnen niet garanderen dat een verbinding tot stand kan worden gebracht met alle Bluetooth-apparaten.
  - Apparaten met Bluetooth-functies moeten voldoen aan de Bluetooth-norm die is vastgesteld door Bluetooth SIG, en moeten zijn geverifieerd.

- Zelfs als het aangesloten apparaat voldoet aan de hierboven vermelde Bluetooth-norm, kan met sommige apparaten wellicht geen verbinding worden gemaakt of functioneert het apparaat niet correct, afhankelijk van de kenmerken of technische gegevens van het apparaat.
- Wanneer u handsfree belt via de telefoon, kan ruis optreden, afhankelijk van het apparaat of de omgeving.
- Afhankelijk van het apparaat dat wordt aangesloten, kan het enige tijd duren voordat de communicatie wordt gestart.

### Informatie over de bijgeleverde netspanningsadapter

- Gebruik alleen de netspanningsadapter die bij dit apparaat wordt geleverd. Gebruik geen andere netspanningsadapter, omdat hierdoor storingen in het apparaat kunnen worden veroorzaakt.



Polariteit van de stekker

- Als u het apparaat langere tijd niet gebruikt, haalt u de stekker van de netspanningsadapter uit het stopcontact. Wanneer u de netspanningsadapter uit het stopcontact haalt, moet u aan de stekker van de adapter trekken en nooit aan het snoer.

### Overigen

- Zet dit apparaat niet op een plaats waar het wordt blootgesteld aan vochtigheid, stof, roet, stoom of direct zonlicht of in een auto die wacht voor het stoplicht. Dit kan een storing veroorzaken.
- Wees voorzichtig en zorg dat uw vingers niet beklemd raken wanneer u de headset opvouwt.
- De Bluetooth-functie van een mobiele telefoon functioneert mogelijk niet correct, afhankelijk van radiogolven en de locatie waar het apparaat wordt gebruikt.
- Als u ongemakken ondervindt na het gebruik van een Bluetooth-apparaat, moet u meteen stoppen met het gebruik van het apparaat. Als het probleem daarmee niet is verholpen, raadpleegt u de dichtstbijzijnde Sony-handelaar.
- Wanneer u muziek beluistert met dit apparaat met een te hoog volume, kan uw gehoor worden beschadigd. Voor veiligheid in het verkeer kunt u dit apparaat het beste niet gebruiken tijdens het autorijden of fietsen.
- Plaats geen voorwerpen op dit apparaat en oefen geen druk uit op het apparaat, omdat het apparaat kan vervormen als dit lange tijd aan dergelijke situaties wordt blootgesteld.
- De oorkussentjes kunnen worden vervangen. De kwaliteit van de oorkussentjes kan achteruitgaan door langdurige opslag of langdurig gebruik. Vervang deze door nieuwe als ze zijn beschadigd.
- Met alle vragen of problemen met betrekking tot dit apparaat die niet aan bod komen in deze gebruiksaanwijzing, kunt u terecht bij uw Sony-handelaar.

---

# Wat is de draadloze technologie van Bluetooth?

Draadloze Bluetooth-technologie is een draadloze technologie met klein bereik waarmee gegevens draadloos kunnen worden overgebracht tussen digitale apparaten, zoals een computer of digitale camera.

Draadloze Bluetooth-technologie functioneert binnen een straal van ongeveer 10 meter.

Gewoonlijk sluit u twee apparaten aan, maar bepaalde apparaten kunnen op meerdere apparaten tegelijk worden aangesloten.

U hebt geen kabel nodig voor de verbinding. Daarnaast is het ook niet nodig de apparaten op elkaar te richten zoals bij infraroodtechnologie. U kunt een apparaat bijvoorbeeld in uw broekzak gebruiken.

De Bluetooth-standaard is een internationale norm die door duizenden bedrijven over de hele wereld wordt ondersteund en gebruikt.

## Communicatiesysteem en compatibele Bluetooth-profielen van dit apparaat

Met profielen worden standaardfuncties voor afzonderlijke Bluetooth-apparaten gespecificeerd. Dit apparaat ondersteunt de volgende Bluetooth-versie en het volgende Bluetooth-profiel:

Communicatiesysteem:

Bluetooth-specificatie versie 2.0

Compatibele Bluetooth-profielen:

- A2DP (Advanced Audio Distribution Profile): audiogegevens van hoge kwaliteit verzenden of ontvangen.
- AVRCP (Audio Video Remote Control Profile): audio/video-apparatuur bedienen; afspelen onderbreken, stoppen, starten, volumeregeling, enzovoort.
- HSP (Headset Profile)\*: bellen/de telefoon bedienen.
- HFP (Hands-free Profile)\*: bellen/de telefoon hands-free bedienen.

\* Wanneer u een mobiele Bluetooth-telefoon gebruikt die zowel HFP (Hands-free Profile) als HSP (Headset Profile) ondersteunt, moet u HFP instellen.

## Opmerking

Voor het gebruik van de Bluetooth-functie is voor het Bluetooth-apparaat dat wordt aangesloten, hetzelfde profiel vereist als voor dit apparaat.

Houd er ook rekening mee dat zelfs wanneer de apparaten hetzelfde profiel gebruiken, mogelijk verschillende functies beschikbaar zijn afhankelijk van de specificaties.

# Problemen oplossen

Als u problemen ondervindt bij het gebruik van dit apparaat, gebruikt u de volgende controlelijst. Als het probleem daarmee niet is verholpen, raadpleegt u de dichtstbijzijnde Sony-handelaar.

## Algemeen

### Het apparaat wordt niet ingeschakeld.

- Laad de batterij van het apparaat op.
- Het apparaat wordt niet ingeschakeld tijdens het opladen. Koppel het apparaat los van de netspanningsadapter en schakel het apparaat in.

### De koppeling kan niet worden gemaakt.

- Plaats dit apparaat en het Bluetooth-apparaat dichter bij elkaar.

### De Bluetooth-verbinding kan niet tot stand worden gebracht.

- Controleer of dit apparaat is ingeschakeld.
- Controleer of het te verbinden Bluetooth-apparaat is ingeschakeld en of de Bluetooth-functie is ingeschakeld.
- Verbinding met het Bluetooth-apparaat wordt wellicht niet onthouden op dit apparaat. Breng de Bluetooth-verbinding vanaf het Bluetooth-apparaat tot stand met dit apparaat meteen nadat het koppelen is voltooid.
- Dit apparaat of het te verbinden Bluetooth-apparaat bevindt zich in de slaapstand.
- De Bluetooth-verbinding is beëindigd. Breng de Bluetooth-verbinding opnieuw tot stand.

### Vervormd geluid

- Controleer of dit apparaat storing ondervindt van een draadloos LAN-apparaat, een ander draadloos apparaat met een frequentie van 2,4 GHz of magnetron.
- Zet dit apparaat op een andere plaats.

### De communicatieafstand is te klein. (Het geluid verspringt.)

- Als een apparaat dat elektromagnetische straling genereert, zoals een draadloos LAN-apparaat, andere Bluetooth-apparaten of een magnetron, zich in de buurt van dit apparaat bevindt, plaatst u dit apparaat verder uit de buurt van dergelijke bronnen.

### Het apparaat werkt niet correct.

- Stel het apparaat opnieuw in. Koppelingsgegevens worden niet verwijderd door deze bewerking. Steek een klein puntig voorwerp onder een hoek in de opening en duw het voorwerp in de opening tot u een klik voelt.

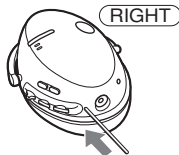

## Bij het beluisteren van muziek

### Geen geluid

- ➔ Controleer of dit apparaat en het Bluetooth-apparaat zijn ingeschakeld.
- ➔ Controleer of de Bluetooth-verbinding A2DP (Advanced Audio Distribution Profile; profiel voor geavanceerde audiodistributie) tot stand is gebracht tussen dit apparaat en het Bluetooth-apparaat.
- ➔ Controleer of muziek wordt afgespeeld op het Bluetooth-apparaat.
- ➔ Controleer of het volume van het apparaat niet te laag staat.
- ➔ Zet het volume op het aangesloten apparaat hoger indien gewenst.
- ➔ Voer de koppeling tussen dit apparaat en het Bluetooth-apparaat opnieuw uit.

### Zacht geluid

- ➔ Verhoog het volume van dit apparaat.
- ➔ Zet het volume op het aangesloten apparaat hoger indien gewenst.

### Lage geluidskwaliteit

- ➔ Schakel de Bluetooth-verbinding over naar A2DP (Advanced Audio Distribution Profile) wanneer HSP (Headset Profile) is ingesteld.

### Er kan vanaf een Bluetooth-apparaat geen Bluetooth-verbinding met dit apparaat tot stand worden gebracht.

- ➔ Het Bluetooth-apparaat is niet uitgerust met SCMS-T-inhoudsbeveiliging\*. Terwijl het apparaat is uitgeschakeld, houdt u de POWER-toets en ►■ ongeveer 7 seconden ingedrukt om de SCMS-T-beveiliging uit te schakelen. Het lampje (blauw) knippert één keer.

\* De SCMS-T-methode voor inhoudsbeveiliging is een van de methoden om de inhoud te beveiligen die wordt verzonden via de draadloze Bluetooth-technologie. Dit apparaat kan inhoud ontvangen die wordt beveiligd door deze methode. Houd de POWER-toets en ►■ nogmaals 7 seconden ingedrukt om de SCMS-T-methode voor inhoudsbeveiliging op dit apparaat weer in te schakelen. Het lampje (blauw) knippert twee keer.

### Het geluid verspringt regelmatig tijdens het afspelen.\*1

- ➔ Beëindig de Bluetooth-verbinding (A2DP) met de toetsen op het Bluetooth-apparaat. Terwijl het apparaat is ingeschakeld, houdt u ►■ ongeveer 7 seconden ingedrukt om de bitsnelheid te verlagen. Het lampje (blauw) knippert één keer.\*2

\*1 Dit apparaat kan muziek met een hoge bitsnelheid ontvangen. Bij hoge bitsnelheden kan het geluid echter verspringen.

\*2 Houd er rekening mee dat het verspringen van geluid hiermee niet altijd wordt verholpen, afhankelijk van de omstandigheden. Houd ►■ nogmaals ongeveer 7 seconden ingedrukt om het apparaat in te stellen zodat het muziek met hoge bitsnelheid kan ontvangen. Het lampje (blauw) knippert twee keer.

## Bij het bellen

### U hoort de ontvanger niet.

- ➔ Controleer of dit apparaat en de mobiele Bluetooth-telefoon zijn ingeschakeld.
- ➔ Controleer de verbinding tussen dit apparaat en de mobiele Bluetooth-telefoon.
- ➔ Controleer of de uitvoer van de mobiele Bluetooth-telefoon is ingesteld op dit apparaat.
- ➔ Controleer of het volume van het apparaat niet te laag staat.
- ➔ Zet zo nodig het volume hoger op de aangesloten mobiele Bluetooth-telefoon.
- ➔ Als u naar muziek luistert met dit apparaat, stopt u het afspelen, drukt u op de multifunctionele toets en voert u het gesprek.

### Zacht geluid van de ontvanger

- ➔ Verhoog het volume van dit apparaat.
- ➔ Zet zo nodig het volume hoger op de aangesloten mobiele Bluetooth-telefoon.

---

## Het apparaat initialiseren

U kunt de standaardinstellingen (zoals de volume-instelling) van dit apparaat herstellen en alle koppelingsgegevens verwijderen.

**1 Als dit apparaat is ingeschakeld, houdt u POWER ongeveer 3 seconden ingedrukt om dit apparaat uit te schakelen.**

**2 Houd POWER en de multifunctionele toets ongeveer 7 seconden tegelijk ingedrukt.**

De lampjes (blauw en rood) knipperen allebei vier keer en dit apparaat wordt opnieuw ingesteld op de standaardinstellingen. Alle koppelingsgegevens worden gewist.

# Technische gegevens

## Algemeen

### Communicatiesysteem

Bluetooth-specificatie versie 2.0

### Uitvoer

Bluetooth-specificatie Power Class 2

### Maximaal communicatiebereik

Ongeveer 10 m (zonder obstakels) \*<sup>1</sup>

### Frequentieband

2,4 GHz-band (2,4000 GHz – 2,4835 GHz)

### Modulatiemethode

FHSS

### Compatibele Bluetooth-profielen \*<sup>2</sup>

A2DP (Advanced Audio Distribution

Profile; profiel voor geavanceerde

audiodistributie)

AVRCP (Audio Video Remote Control

Profile; profiel voor externe audio-/

videobediening)

HSP (Headset Profile; headsetprofiel)

HFP (Hands-free Profile; handsfree

profiel)

### Ondersteunde codecs\*<sup>3</sup>

SBC\*<sup>4</sup>, MP3

### Overdrachtsbereik (A2DP)

20 – 20.000 Hz (bemonsteringsfrequentie

44,1 kHz)

### Bijgeleverd accessoire

Netspanningsadapter (1)

Draagtas (1)

Gebruiksaanwijzing

(deze handleiding) (1)

\*<sup>1</sup> Het werkelijke bereik is afhankelijk van factoren zoals obstakels tussen apparaten, magnetische velden rond een magnetron, statische elektriciteit, de ontvangstgevoeligheid, de prestatie van de antenne, het besturingssysteem, de software, enzovoort.

\*<sup>2</sup> Bluetooth-standaardprofielen geven het doel aan van Bluetooth-communicatie tussen apparaten.

\*<sup>3</sup> Codec: indeling voor audiosignaalcompressie en -conversie

\*<sup>4</sup> Subband Codec

## Headset

### Voedingsbron

3,7 V gelijkstroom: Ingebouwde oplaadbare lithium-ion batterij

### Gewicht

Ongeveer 180 g

### Nominaal stroomverbruik

3,0 W

## Receiver

### Type

Gesloten type, dynamisch

### Stuureenheid

40 mm koepeltype

### Frequentiebereik van weergave

10 – 25.000 Hz

## Microfoon

### Type

Alle richtingen, electret-condensator

### Effectief frequentiebereik

100 – 4.000 Hz

Wijzigingen in ontwerp en technische gegevens voorbehouden zonder voorafgaande kennisgeving.

---

# ATTENZIONE

**Per ridurre il rischio di incendi o scosse elettriche, non esporre questo apparecchio alla pioggia o all'umidità.**

**Per ridurre il rischio di scosse elettriche, non aprire il rivestimento esterno. Per qualsiasi riparazione rivolgersi solo a personale qualificato.**

Non installare l'apparecchiatura in un ambiente ristretto, come scaffali per libri o mobiletti incorporati.

Per ridurre il rischio di incendi, non coprire le aperture di ventilazione dell'apparecchio con giornali, tovaglie, tende e simili. Inoltre, non collocare candele accese sull'apparecchio.

Per ridurre il rischio di incendi o scosse elettriche, non mettere sull'apparecchio degli oggetti che contengono liquidi, come i vasi.

Collegare l'alimentatore CA a una presa di rete CA facilmente accessibile. In caso di funzionamento anomalo dell'alimentatore CA, scollegarlo immediatamente dalla presa di rete CA.

Non esporre la batteria a fonti di calore eccessivo, quali luce solare diretta, fuoco o simili.



Con la presente Sony Corp. dichiara che questo apparecchio è conforme ai requisiti essenziali ed alle altre disposizioni pertinenti stabilite dalla direttiva 1999/5/CE.

Per ulteriori dettagli, si prega di consultare il seguente URL: <http://www.compliance.sony.de/>

Bluetooth e i relativi loghi sono di proprietà di Bluetooth SIG, Inc., concessi in licenza a Sony Corporation. Gli altri marchi di fabbrica e nomi commerciali appartengono ai rispettivi proprietari.

Tecnologia di codifica audio MPEG Layer-3 e brevetti su licenza di Fraunhofer IIS e Thomson.



**Trattamento del  
dispositivo elettrico  
od elettronico a fine  
vita (applicabile in  
tutti i paesi  
dell'Unione Europea  
e in altri paesi  
europei con sistema  
di raccolta  
differenziata)**

Questo simbolo sul prodotto o sulla confezione indica che il prodotto non deve essere considerato come un normale rifiuto domestico, ma deve invece essere consegnato ad un punto di raccolta appropriato per il riciclo di apparecchi elettrici ed elettronici. Assicurandovi che questo prodotto sia smaltito correttamente, voi contribuirete a prevenire potenziali conseguenze negative per l'ambiente e per la salute che potrebbero altrimenti essere causate dal suo smaltimento inadeguato. Il riciclaggio dei materiali aiuta a conservare le risorse naturali. Per informazioni più dettagliate circa il riciclaggio di questo prodotto, potete contattare l'ufficio comunale, il servizio locale di smaltimento rifiuti oppure il negozio dove l'avete acquistato.

## Indice

### **Benvenuti ..... 4**

3 fasi per utilizzare la funzione  
Bluetooth ..... 5

### **Posizione e funzione delle parti ..... 6**

### **Carica dell'apparecchio ... 7**

### **Associazione ..... 9**

Informazioni sull'associazione .... 9  
Procedure di associazione ..... 9

### **Applicazione delle cuffie ..... 11**

### **Indicazioni della funzione Bluetooth ..... 12**

### **Ascolto della musica ..... 13**

Controllo del dispositivo audio  
– AVRCP ..... 14

### **Chiamate ..... 16**

Controllo del telefono cellulare  
Bluetooth – HFP, HSP ..... 18

### **Chiamate durante la riproduzione della musica ..... 19**

### **Smaltimento dell'apparecchio ..... 20**

### **Precauzioni ..... 21**

### **Tecnologia senza fili Bluetooth ..... 23**

### **Guida alla soluzione dei problemi ..... 24**

### **Inizializzazione dell'apparecchio ..... 26**

### **Caratteristiche tecniche ..... 27 **3****

# Benvenuti

Complimenti per avere acquistato queste cuffie auricolari stereo senza fili Sony, che utilizzano la tecnologia senza fili Bluetooth™.

- Per ascoltare la musica in modalità senza fili con un lettore musicale Bluetooth\*1.
- Unità pilota da 40 mm in grado di riprodurre una qualità audio superiore.
- Eleganti auricolari per una perfetta aderenza.
- È possibile effettuare conversazioni in modalità senza fili con il telefono cellulare Bluetooth senza estrarlo dalla borsa\*2.
- Per praticità, è possibile utilizzare in remoto le funzioni di base di un lettore musicale Bluetooth (riproduzione, arresto e così via)\*3.
- Utile funzione di ricarica.
- Design pieghevole particolarmente pratico per il trasporto.

Per ulteriori informazioni sulla tecnologia senza fili Bluetooth, vedere a pagina 23.



\*1 È necessario che il dispositivo Bluetooth connesso supporti il profilo A2DP (Advanced Audio Distribution Profile).

\*2 È necessario che il dispositivo Bluetooth connesso supporti il profilo HFP (Hands-free Profile) o HSP (Headset Profile).

\*3 È necessario che il dispositivo Bluetooth connesso supporti il profilo AVRCP (Audio Video Remote Control Profile).

## 3 fasi per utilizzare la funzione Bluetooth

### Associazione

Innanzitutto, occorre registrare (“associare”) un dispositivo Bluetooth (telefono cellulare e così via) e il presente apparecchio l’uno con l’altro. Una volta effettuata l’associazione, non occorre eseguire di nuovo l’operazione.

Telefoni cellulari  
Bluetooth e così  
via



Cuffie auricolari  
stereo senza fili

**Associazione**

→ Pagina 9

### Ascolto della musica

### Chiamate

#### Connessione Bluetooth

Per la connessione Bluetooth, utilizzare il dispositivo Bluetooth.



**Connessione**

**A2DP**

**AVRCP**

→ Pagina 13

#### Connessione Bluetooth

Quando è acceso, l’apparecchio inizia a stabilire automaticamente una connessione Bluetooth con il telefono cellulare riconosciuto.



**Connessione**

**HFP**

**HSP**

→ Pagina 16

### Ascolto della musica

È possibile ascoltare la musica riprodotta mediante il dispositivo Bluetooth.

Tramite il presente apparecchio, è possibile utilizzare le funzioni di riproduzione, arresto o pausa.



**Musica**

→ Pagina 13 - 15

### Conversazioni telefoniche

È possibile effettuare e ricevere una chiamata utilizzando il presente apparecchio.



**Voce**

→ Pagina 17 - 19

## Posizione e funzione delle parti

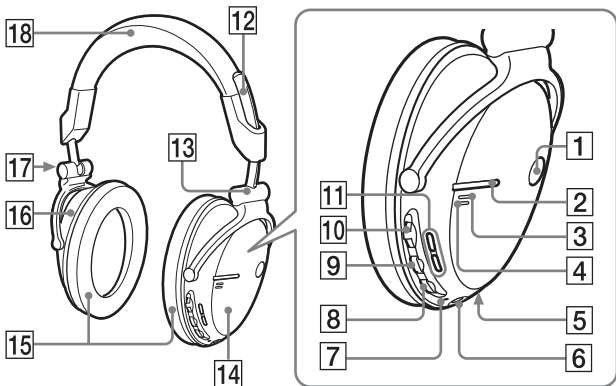

**1 Tasto POWER**

**2 Tasto multifunzione**

Consente di controllare varie funzioni di chiamata.

**3 Indicatore (blu)**

Indica lo stato della comunicazione dell'apparecchio.

**4 Indicatore (rosso)**

Indica lo stato dell'alimentazione dell'apparecchio.

**5 Microfono**

**6 Presa DC IN 3 V**

**7 Tasto RESET**

Premere questo tasto se l'apparecchio non funziona correttamente. Questa operazione non comporta l'eliminazione delle informazioni relative all'associazione.

**8 Tasto VOL (volume) -**

**9 Tasto VOL (volume) +\***

**10 Interruttore**

Consente di controllare varie funzioni durante l'ascolto della musica.

**11 Tasti  $\square$  +/-**

Consentono di passare ai gruppi precedenti/successivi durante l'ascolto di musica.

**12 Dispositivo di scorrimento**

**13 Indicazione (RIGHT) (destra)**

**14 Unità (RIGHT) destra**

**15 Protezione per l'auricolare**

**16 Unità (LEFT) sinistra**

**17 Indicazione (LEFT) (sinistra)**

**18 Fascia per la testa**

\* Il tasto dispone di un punto tattile.

# Carica dell'apparecchio

Nell'apparecchio è inclusa una batteria ricaricabile agli ioni di litio, da caricare precedentemente al primo uso.

## 1 Collegare l'alimentatore CA in dotazione alla presa DC IN 3 V dell'apparecchio.

Cuffie auricolari stereo senza fili



Alla presa DC IN 3 V

A una presa di rete CA

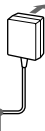

Alimentatore CA (in dotazione)

La carica ha inizio non appena l'alimentatore CA viene collegato ad una presa di rete CA.

### Suggerimento

Se l'alimentatore CA viene collegato a una presa di rete CA mentre l'apparecchio è acceso, quest'ultimo si spegne automaticamente.

## 2 Accertarsi che durante la carica l'indicatore (rosso) si illumini.

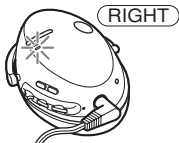

La carica viene completata in circa 3 ore\*, dopo di che l'indicatore (rosso) si spegne automaticamente.

\* Tempo necessario alla carica di una batteria completamente scarica.

### Attenzione

Se il presente apparecchio rileva un problema durante la carica, è possibile che l'indicatore (rosso) si spenga nonostante la carica non sia ancora completata.

Controllare le seguenti possibili cause:

- La temperatura ambiente non rientra nella gamma di 0 °C – 40 °C.
- Si è verificato un problema con la batteria.

In tal caso, eseguire di nuovo la carica entro la gamma di temperature specificata.

Se il problema persiste, rivolgersi ad un rivenditore Sony.

## Note

- Se la batteria non viene utilizzata per un periodo prolungato, è possibile che si scarichi rapidamente. Tuttavia, dopo alcuni cicli di ricarica, la durata della batteria migliora.
- Se la durata della batteria ricaricabile incorporata si riduce della metà, occorre sostituire la batteria. Per la sostituzione della batteria ricaricabile, consultare un rivenditore Sony.
- Non esporre l'apparecchio a temperature estreme, luce solare diretta, umidità, sabbia, polvere o urti meccanici. Non lasciare in alcun caso l'apparecchio all'interno di un'auto parcheggiata al sole.
- Utilizzare solo l'alimentatore CA in dotazione. Non utilizzare altri tipi di alimentatore CA.

## Ore d'uso\*

Stato	Ore d'uso approssimative
Tempo di comunicazione (incluso il tempo di riproduzione musicale) (max.)	17 ore
Tempo di attesa (max.)	200 ore

\* È possibile che le durate indicate varino in base alla temperatura ambiente o alle condizioni d'uso.

## Controllo della capacità residua della batteria

Premendo il tasto POWER con l'apparecchio acceso, l'indicatore (rosso) lampeggia. È possibile controllare la carica residua della batteria contando i lampeggiamenti dell'indicatore (rosso).

Indicatore (rosso)	Stato
3 volte	Carica completa
2 volte	Carica media
1 volta	Carica scarsa (da ricaricare)

## Nota

Non è possibile controllare la capacità residua della batteria subito dopo l'accensione dell'apparecchio o durante l'associazione.

## Se la batteria è quasi scarica

L'indicatore (rosso) lampeggia lentamente in modo automatico. Quando la batteria è scarica, viene emesso un segnale acustico e l'apparecchio si spegne automaticamente.

# Associazione

## Informazioni sull'associazione

Prima di utilizzare i dispositivi Bluetooth, è necessario "associarli" l'uno all'altro.

Una volta associati i dispositivi Bluetooth, non è necessario effettuare di nuovo l'associazione, ad eccezione dei casi riportati di seguito:

- Se le informazioni relative all'associazione vengono eliminate in seguito ad una riparazione e così via.
- Se il presente apparecchio viene associato a 9 o più dispositivi. Questo apparecchio può essere associato ad un massimo di 8 dispositivi. Se viene associato un nuovo dispositivo dopo l'ottavo, il dispositivo la cui data dell'ultima associazione o dell'ultima connessione è anteriore a quella degli altri 8 dispositivi associati, viene sostituito da quello nuovo.
- Se il riconoscimento dell'apparecchio mediante il dispositivo da connettere viene annullato.
- L'apparecchio viene inizializzato. In questo caso, tutte le informazioni relative all'associazione vengono eliminate.

## Procedure di associazione

- 1 Posizionare il dispositivo Bluetooth entro 1 m da questo apparecchio.**
- 2 Tenere premuto il tasto POWER per almeno 7 secondi per impostare il modo di attesa per l'associazione mentre l'apparecchio è spento.**



### Note

- Dopo circa 3 secondi, l'apparecchio si accende, quindi l'indicatore (blu) e l'indicatore (rosso) lampeggiano insieme due volte. Tenere premuto il tasto senza rilasciarlo fino a quando entrambi gli indicatori iniziano a lampeggiare contemporaneamente, quindi rilasciare il tasto. L'apparecchio entra nel modo di associazione.
- Se l'associazione non viene effettuata entro 5 minuti, il modo di associazione viene annullato e l'apparecchio si spegne. In questo caso, ripetere la procedura a partire dal punto **1**.

**Continua 9**

### **3 Eseguire la procedura di associazione sul dispositivo Bluetooth affinché questo riconosca il presente apparecchio.**

Sul display del dispositivo Bluetooth viene visualizzato l'elenco dei dispositivi rilevati. Il presente apparecchio viene visualizzato come "DR-BT50".

Se "DR-BT50" non viene visualizzato, ripetere la procedura a partire dal punto **1**.

### **4 Selezionare "DR-BT50" visualizzato sul display del dispositivo Bluetooth.**

### **5 Se sul display del dispositivo Bluetooth viene richiesto di specificare il codice di protezione\*, immettere "0000".**

Se l'indicatore (blu) lampeggia lentamente, significa che l'associazione è stata completata. Sul display di alcuni dispositivi Bluetooth viene visualizzato il messaggio che indica il completamento dell'associazione (Pairing complete).

\* È possibile che il codice di protezione venga denominato "codice di accesso", "codice PIN", "numero PIN" o "password".

### **6 Avviare la connessione Bluetooth dal dispositivo Bluetooth.**

L'apparecchio memorizza il dispositivo come dispositivo connesso per ultimo. Una volta completata l'associazione, su alcuni dispositivi Bluetooth è possibile che la connessione con l'apparecchio venga effettuata in modo automatico.

### **Se si effettua l'associazione con un dispositivo Bluetooth che non supporta la visualizzazione dei dispositivi rilevati o privo di display**

È possibile associare il dispositivo impostando il presente apparecchio e il dispositivo Bluetooth sul modo di associazione. Per ulteriori informazioni, consultare le istruzioni per l'uso in dotazione con il dispositivo Bluetooth.

### **Suggerimenti**

- Per effettuare l'associazione con altri dispositivi Bluetooth, ripetere le procedure riportate ai punti da **1** a **5** per ciascuno dei dispositivi.
- Per eliminare tutte le informazioni relative all'associazione, consultare la sezione "Inizializzazione dell'apparecchio" (pagina 26).

# Applicazione delle cuffie

Le cuffie sono contrassegnate dalle indicazioni **LEFT** e **RIGHT**; indossarle rispettivamente sull'orecchio sinistro e sull'orecchio destro.



## Suggerimento

Sull'indicazione **LEFT**, è presente un punto tattile ad indicare l'unità sinistra.

## Come estrarre e piegare le cuffie

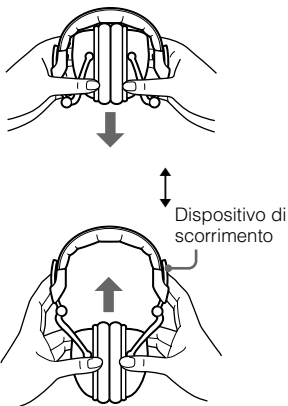

## Suggerimento

Premere i dispositivi di scorrimento su entrambe le estremità per piegare le cuffie in modo da renderle più compatte.

# Indicazioni della funzione Bluetooth

**B** : indicatore (blu)

**R** : indicatore (rosso)

Stato		Tipi di lampeggiamento	
Associazione	Ricerca	<b>B</b>	● - ● - ● - ● - ● - ● - ● - ● - ● - ...
		<b>R</b>	● - ● - ● - ● - ● - ● - ● - ● - ● - ...
Connessione	Connessione possibile	<b>B</b>	● - - - ● - - - ● - - - ● - - - ● ...
	Connessione in corso	<b>B</b>	● - - - ● - - - ● - - - ● - - - ● ...
Connessione eseguita	HFP/HSP o A2DP (attesa della ricezione del segnale audio)	<b>B</b>	● - - - - - - - - - - ● - - - - - ...
	HFP/HSP e A2DP (attesa della ricezione del segnale audio)	<b>B</b>	● - ● - - - - - - - - - ● - ● - - - - ...
Musica	Ascolto	<b>B</b>	●● - - - - - - - - - - ●● - - - - ...
	Ascolto di unachiamata nel modo di attesa	<b>B</b>	●●● - - - - - - - - - - ●●● - - - - ...
Telefono	Chiamata in arrivo	<b>B</b>	●●●●●● ...
	Conversazione	<b>B</b>	●● - - - - - - - - - - ●● - - - - ...
	Chiamate durante la riproduzione della musica	<b>B</b>	●●● - - - - - - - - - - ●●● - - - - ...

# Ascolto della musica

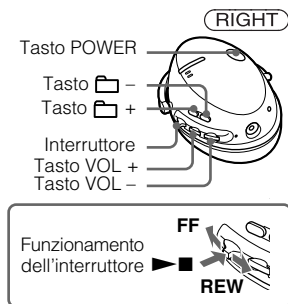

Prima di utilizzare l'apparecchio, effettuare quanto segue.

- Verificare che il dispositivo Bluetooth sia acceso.
- Verificare che l'associazione del presente apparecchio con il dispositivo Bluetooth sia completata.
- Verificare che il dispositivo Bluetooth supporti la funzione di trasmissione della musica (profilo: A2DP\*).

## 1 Tenere premuto il tasto POWER per circa 3 secondi con l'apparecchio spento.

L'indicatore (blu) e l'indicatore (rosso) lampeggiano insieme due volte, quindi l'apparecchio si accende.

### Note

- Non tenere premuto il tasto POWER per oltre 7 secondi. Diversamente, l'apparecchio entra nel modo di associazione.
- Una volta acceso, l'apparecchio si connette automaticamente all'ultimo dispositivo Bluetooth

connesso mediante il profilo HFP o HSP. Per effettuare o rispondere a una chiamata durante l'ascolto di musica, preparare l'ultimo dispositivo Bluetooth connesso per la connessione HFP o HSP prima di accendere l'apparecchio.

## 2 Stabilire la connessione Bluetooth (A2DP) da un dispositivo Bluetooth verso il presente apparecchio.

Per ulteriori informazioni sul funzionamento del dispositivo Bluetooth in uso, consultare le istruzioni per l'uso in dotazione con lo stesso.

## 3 Avviare la riproduzione sul dispositivo Bluetooth.

### Suggerimento

La connessione Bluetooth di A2DP (Advanced Audio Distribution Profile, profilo di distribuzione audio avanzata) può inoltre essere effettuata mediante l'interruttore di questo apparecchio verso il dispositivo Bluetooth, se il presente apparecchio non è in uso per una chiamata telefonica.

### Nota

Se la riproduzione di musica viene eseguita mediante connessione dell'apparecchio ad un dispositivo Bluetooth utilizzando il profilo HSP (Headset Profile), non sarà possibile ottenere una qualità audio elevata. Per ottenere un audio migliore, cambiare la connessione Bluetooth in A2DP utilizzando il dispositivo Bluetooth.

\* Per informazioni sui profili, vedere a pagina 23.

**Continua 13**

## Per regolare il volume

Premere il tasto VOL + o – durante l'ascolto di musica.

### Suggerimenti

- A seconda del dispositivo connesso, potrebbe essere necessario regolare anche il volume del dispositivo connesso.
- Il livello di volume per le chiamate telefoniche e l'ascolto della musica può essere impostato separatamente.

## Per interrompere l'uso

### 1 Terminare la connessione Bluetooth mediante il dispositivo Bluetooth.

### 2 Tenere premuto il tasto POWER per circa 3 secondi.

L'indicatore (blu) e l'indicatore (rosso) si illuminano contemporaneamente, quindi l'apparecchio si spegne.

### Suggerimento

A seconda del dispositivo Bluetooth, è possibile che al termine della riproduzione della musica la connessione Bluetooth termini automaticamente.

## Controllo del dispositivo audio – AVRCP

Se il dispositivo audio Bluetooth connesso al presente apparecchio supporta il profilo AVRCP (Audio Video Remote Control Profile, profilo di controllo remoto audio e video), è possibile controllarlo utilizzando i tasti dell'apparecchio. Per ulteriori informazioni sul funzionamento del dispositivo Bluetooth in uso, consultare le istruzioni per l'uso in dotazione con lo stesso.

### Nota

Il funzionamento del dispositivo di connessione Bluetooth mediante il presente apparecchio, varia in base alle relative caratteristiche tecniche.

### Stato: nel modo di arresto o di pausa

	Pressione breve	Pressione prolungata
▶■	①	②
FF / REW	③	④
📁 + / -	⑤	⑥

- ① Consente di avviare la riproduzione\*<sup>1</sup>
- ② Arresto della riproduzione
- ③ Brano successivo/Brano precedente
- ④ Avanzamento rapido/Ricerca rapida all'indietro\*<sup>2</sup>
- ⑤ Consente di passare ai gruppi successivi/precedenti\*<sup>2</sup>
- ⑥ Consente di passare in modo continuo ai gruppi successivi/precedenti\*<sup>2</sup>

## Stato: nel modo di riproduzione

	Pressione breve	Pressione prolungata
▶■	⑦	⑧
FF / REW	⑨	⑩
📁 + / -	⑪	⑫

- ⑦ Pausa della riproduzione\*<sup>1</sup>
- ⑧ Arresto della riproduzione
- ⑨ Brano successivo/Brano precedente
- ⑩ Avanzamento rapido/Ricerca rapida all'indietro\*<sup>2</sup>
- ⑪ Consente di passare ai gruppi successivi/precedenti\*<sup>2</sup>
- ⑫ Consente di passare in modo continuo ai gruppi successivi/precedenti\*<sup>2</sup>

\*<sup>1</sup> A seconda del dispositivo Bluetooth, potrebbe essere necessario premere il tasto due volte.

\*<sup>2</sup> È possibile che alcuni dispositivi Bluetooth non funzionino.

### Nota

Non è possibile regolare il volume del dispositivo Bluetooth mediante i tasti di regolazione del volume dell'apparecchio.

# Chiamate

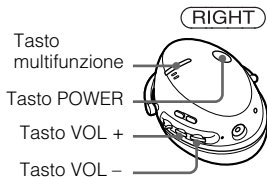

Prima di utilizzare l'apparecchio, effettuare quanto segue.

- Verificare che la funzione Bluetooth del telefono cellulare sia attivata.
- Verificare che l'associazione del presente apparecchio con il telefono cellulare Bluetooth sia completata.

## 1 Tenere premuto il tasto POWER per circa 3 secondi con l'apparecchio spento.

L'indicatore (blu) e l'indicatore (rosso) lampeggiano insieme due volte, quindi il presente apparecchio si accende ed effettua la connessione automatica con l'ultimo telefono cellulare Bluetooth utilizzato.

### Nota

Non tenere premuto il tasto POWER per oltre 7 secondi. Diversamente, l'apparecchio entra nel modo di associazione.

### Suggerimento

Il tentativo di connessione tra il presente apparecchio e il telefono cellulare Bluetooth terminerà dopo 1 minuto. In tal caso, premere il tasto multifunzione per tentare di nuovo di stabilire la connessione.

## Se l'apparecchio non è in grado di stabilire la connessione automatica a un telefono cellulare Bluetooth

È possibile effettuare una connessione utilizzando il telefono cellulare Bluetooth o effettuare la connessione con l'ultimo dispositivo Bluetooth connesso utilizzando il presente apparecchio.

### A Per effettuare la connessione utilizzando il telefono cellulare Bluetooth

#### 1 Stabilire la connessione Bluetooth (HFP o HSP\*) dal telefono cellulare Bluetooth verso il presente apparecchio.

Per ulteriori informazioni sull'uso, consultare il manuale delle istruzioni del telefono cellulare Bluetooth.

Sul display del telefono cellulare Bluetooth viene visualizzato l'elenco dei dispositivi riconosciuti. Il presente apparecchio viene visualizzato come "DR-BT50".

Se il telefono cellulare è dotato di entrambi i profili HFP (Hands-free Profile) e HSP (Headset Profile), impostarlo su HFP.

### Nota

Per effettuare la connessione a un telefono cellulare Bluetooth diverso dall'ultimo telefono connesso, seguire la procedura riportata sopra.

\* Per ulteriori informazioni sui profili, vedere a pagina 23.

## **B** Per effettuare la connessione all'ultimo dispositivo Bluetooth connesso utilizzando il presente apparecchio

### **1** Premere il tasto multifunzione.

L'indicatore (blu) e l'indicatore (rosso) iniziano a lampeggiare insieme, quindi l'apparecchio effettua le operazioni di connessione per circa 5 secondi.

#### **Nota**

Durante l'ascolto di musica con il presente apparecchio, non è possibile effettuare una connessione Bluetooth utilizzando il tasto multifunzione.

## **Per effettuare una chiamata**

### **1** Per chiamare, utilizzare i tasti del telefono cellulare.

Se tramite l'apparecchio non è possibile udire alcun tono di chiamata, tenere premuto il tasto multifunzione per circa 2 secondi.

#### **Suggerimento**

È possibile effettuare le chiamate nel seguente modo, in base al telefono cellulare Bluetooth. Per ulteriori informazioni sull'uso, consultare il manuale delle istruzioni del telefono cellulare.

- Se non è in corso alcuna comunicazione, è possibile effettuare le chiamate tramite la funzione di riconoscimento vocale premendo il tasto multifunzione.
- È possibile chiamare l'ultimo numero digitato tenendo premuto il tasto multifunzione per circa 2 secondi.

## **Per ricevere una chiamata**

Alla ricezione di una chiamata, l'apparecchio emette un tono di chiamata.

### **1** Premere il tasto multifunzione sull'apparecchio.

Il tono di chiamata cambia come riportato di seguito, a seconda del telefono cellulare in uso.

- tono di chiamata impostato sull'apparecchio
- tono di chiamata impostato sul telefono cellulare
- tono di chiamata impostato sul telefono cellulare solo per la connessione Bluetooth

#### **Nota**

Se viene ricevuta una chiamata premendo il tasto del telefono cellulare Bluetooth, è possibile che su alcuni telefoni cellulari Bluetooth sia impostata la priorità d'uso delle cuffie auricolari. In tal caso, per conversare tramite l'apparecchio tenere premuto il tasto multifunzione per circa 2 secondi oppure utilizzare il telefono cellulare Bluetooth. Per ulteriori informazioni, consultare il manuale delle istruzioni del telefono cellulare Bluetooth.

## **Per regolare il volume**

Premere il tasto VOL + o –.

#### **Suggerimenti**

- Non è possibile regolare il volume se non è in corso la comunicazione.
- Il livello di volume per le chiamate telefoniche e l'ascolto della musica può essere impostato separatamente.

## Per terminare una chiamata

È possibile terminare una chiamata premendo il tasto multifunzione dell'apparecchio.

## Per interrompere l'uso

**1 Terminare la connessione Bluetooth utilizzando il telefono cellulare Bluetooth.**

**2 Tenere premuto il tasto POWER per circa 3 secondi per disattivare l'alimentazione.**

L'indicatore (blu) e l'indicatore (rosso) si illuminano contemporaneamente, quindi l'apparecchio si spegne.

## Controllo del telefono cellulare Bluetooth – HFP, HSP

L'uso dei tasti del presente apparecchio varia in base al telefono cellulare utilizzato.

Per il telefono cellulare Bluetooth, vengono utilizzati i profili HFP (Hands-free Profile, profilo vivavoce) o HSP (Headset Profile, profilo cuffie auricolari). Per ulteriori informazioni sui profili Bluetooth supportati e sul relativo funzionamento, consultare le istruzioni per l'uso in dotazione con il telefono cellulare Bluetooth.

## HFP (Hands-free Profile)

Stato	Tasto multifunzione	
	Pressione breve	Pressione prolungata
Attesa	Attivazione della funzione di riconoscimento vocale	Riselezione dell'ultimo numero
Riconoscimento vocale attivo	Annullamento della funzione di riconoscimento vocale	–
Chiamata in uscita	Termine della chiamata in uscita	–
Chiamata in arrivo	Risposta	Rifiuto
Chiamata in corso	Termine della chiamata	Modifica del dispositivo attivo

## HSP (Headset Profile)

Stato	Tasto multifunzione	
	Pressione breve	Pressione prolungata
Attesa	–	Chiamata*1
Chiamata in uscita	Termine della chiamata in uscita*1	Termine della chiamata in uscita o sostituzione del dispositivo attivo con le cuffie auricolari*2
Chiamata in arrivo	Risposta	–
Chiamata in corso	Termine della chiamata*3	Sostituzione del dispositivo attivo con le cuffie auricolari

\*1 A seconda del telefono cellulare Bluetooth, è possibile che alcune funzioni non siano supportate.

\*2 Potrebbe variare in base al telefono cellulare Bluetooth.

\*3 Durante le chiamate tramite il telefono cellulare Bluetooth, è possibile che alcune funzioni non siano supportate.

---

# **Chiamate durante la riproduzione della musica**

Per effettuare una chiamata durante la riproduzione di musica, è necessaria una connessione Bluetooth mediante HFP o HSP e A2DP.

Ad esempio, per effettuare una chiamata utilizzando un telefono cellulare Bluetooth durante l'ascolto di musica su un lettore musicale compatibile con Bluetooth, è necessario che il presente apparecchio sia connesso al telefono cellulare con HFP o HSP.

**Effettuare la connessione Bluetooth tra l'apparecchio e il dispositivo in uso seguendo la procedura riportata di seguito.**

- 1 Effettuare la connessione Bluetooth tra l'apparecchio e il telefono cellulare in uso con HFP o HSP seguendo la procedura riportata nella sezione "Chiamate" (vedere a pagina 16).**
- 2 Utilizzare il dispositivo Bluetooth (lettore musicale o telefono cellulare) utilizzato per la riproduzione di musica per effettuare una connessione al presente apparecchio mediante A2DP.**

**Per effettuare una chiamata durante la riproduzione della musica**

- 1 Premere il tasto multifunzione durante la riproduzione musicale (pagina 18), oppure utilizzare il telefono cellulare Bluetooth per effettuare una chiamata.**

Se tramite l'apparecchio non è possibile udire alcun tono di chiamata, tenere premuto il tasto multifunzione per circa 2 secondi.

**Per ricevere una chiamata durante la riproduzione della musica**

Alla ricezione di una chiamata, la musica si arresta e l'apparecchio emette un tono di chiamata.

- 1 Premere il tasto multifunzione e parlare.**

Al termine della chiamata, premere il tasto multifunzione. L'apparecchio viene ripristinato sul modo di riproduzione.

**Se alla ricezione di una chiamata non viene emesso alcun tono di chiamata**

- 1 Arrestare la riproduzione della musica.**
- 2 Quando viene emesso il tono di chiamata, premere il tasto multifunzione e parlare.**

## Smaltimento dell'apparecchio

Il presente apparecchio è dotato di una batteria ricaricabile agli ioni di litio all'interno dell'unità destra.

Ai fini della protezione ambientale, prima dello smaltimento accertarsi di rimuovere le batterie ricaricabili incorporate nell'apparecchio e di smaltirle in modo appropriato.

### 1 Rimuovere l'alloggiamento destro dall'unità destra.

- ① Rimuovere la protezione per l'auricolare dall'unità destra.
- ② Rimuovere le 3 viti.
- ③ Rimuovere l'alloggiamento destro.

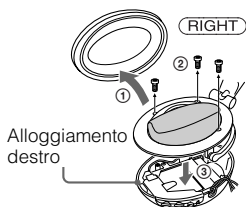

### 2 Rimuovere l'interruttore dall'alloggiamento destro.

- ① Rimuovere la vite posizionata a lato della batteria ricaricabile.
- ② Sollevare la scheda di circuito sulla quale è installato l'interruttore insieme al coperchio dell'interruttore.

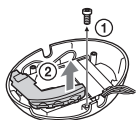

### 3 Scollegare la batteria ricaricabile dall'apparecchio.

- ① Rimuovere la vite.
- ② Rimuovere e capovolgere la scheda di circuito sulla quale è installata la batteria ricaricabile.
- ③ Estrarre il connettore presente sulla scheda di circuito.

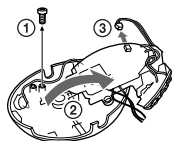

### 4 Fare scorrere verso l'esterno e rimuovere la batteria ricaricabile.



Batteria ricaricabile

---

# Precauzioni

## Informazioni sulla comunicazione Bluetooth

- La tecnologia senza fili Bluetooth opera entro un raggio di circa 10 metri. La distanza massima di comunicazione potrebbe variare in base alla presenza di ostacoli (elementi metallici, pareti, persone e così via) o di campi elettromagnetici.
- L'antenna del presente apparecchio è incorporata nella cuffia per l'orecchio destro. È possibile migliorare la sensibilità della comunicazione Bluetooth posizionando un dispositivo Bluetooth connesso sul lato destro.
- Nei casi riportati di seguito, è possibile che la sensibilità della comunicazione Bluetooth venga alterata.
  - Tra il presente apparecchio e il dispositivo Bluetooth sono presenti ostacoli quali elementi metallici, pareti o persone.
  - In prossimità del presente apparecchio è in uso un dispositivo che impiega frequenze a 2,4 GHz, ad esempio un dispositivo LAN senza fili, un telefono cordless o un forno a microonde.
- I dispositivi Bluetooth e le reti LAN senza fili (IEEE802.11b/g) impiegano le stesse frequenze, pertanto, se utilizzati entro brevi distanze, si potrebbero verificare interferenze a microonde che causerebbero alterazioni della velocità di comunicazione, disturbi o connessioni errate. In tal caso, effettuare quanto riportato di seguito.
  - Utilizzare il presente apparecchio ad una distanza minima di 10 m dal dispositivo LAN senza fili.
  - Se il presente apparecchio viene utilizzato entro un raggio di 10 m da un dispositivo LAN senza fili, spegnere quest'ultimo.
- Installare il presente apparecchio e il dispositivo Bluetooth il più vicino possibile l'uno all'altro.
- Le microonde trasmesse da un dispositivo Bluetooth potrebbero influire sul funzionamento di apparecchiature mediche elettroniche. Spegnerle il presente apparecchio e altri dispositivi Bluetooth nei seguenti luoghi, onde evitare di causare incidenti.
  - in presenza di gas infiammabili, all'interno di ospedali, treni, aerei o stazioni di rifornimento
  - in prossimità di porte automatiche o allarmi anti-incendio
- Sebbene il presente apparecchio supporti funzioni di protezione conformi allo standard Bluetooth per garantire la connessione sicura durante l'uso della tecnologia senza fili Bluetooth, a seconda dell'impostazione la protezione potrebbe risultare insufficiente. Per questo motivo, prestare attenzione durante le comunicazioni mediante la tecnologia senza fili Bluetooth.
- Sony non potrà essere ritenuta responsabile in caso di eventuale dispersione di informazioni durante le comunicazioni Bluetooth.
- Non è possibile garantire la connessione con tutti i dispositivi Bluetooth.
  - Per la conformità con lo standard Bluetooth specificato da Bluetooth SIG e per l'autenticazione, occorre disporre di un dispositivo dotato della funzione Bluetooth.
  - Anche se il dispositivo connesso è conforme con lo standard Bluetooth di cui sopra, potrebbe non essere possibile connettere alcuni dispositivi oppure alcuni di essi potrebbero non funzionare correttamente in base alle relative funzioni o specifiche.

- Durante le conversazioni telefoniche mediante la funzione vivavoce, a seconda del dispositivo o dell'ambiente di comunicazione si potrebbero verificare disturbi.
- A seconda del dispositivo da connettere, l'avvio della comunicazione potrebbe richiedere tempo.

### Alimentatore CA in dotazione

- Utilizzare l'alimentatore CA in dotazione con il presente apparecchio. Non utilizzare altri alimentatori CA, onde evitare problemi di funzionamento dell'apparecchio.



Polarità della spina

- Se si prevede di non utilizzare il presente apparecchio per un periodo di tempo prolungato, scollegare l'alimentatore CA dalla presa di rete. Per scollegare l'alimentatore CA dalla presa di rete, tirare afferrando la spina dell'alimentatore e non il cavo.

### Altro

- Non collocare il presente apparecchio in luoghi esposti a umidità, polvere, cenere o vapore, soggetti alla luce solare diretta o in un'auto durante la sosta ad un semaforo. Diversamente, si potrebbero causare problemi di funzionamento.
- Prestare attenzione a non ferirsi le dita al momento della chiusura delle cuffie.
- A seconda delle condizioni delle onde radio e del luogo in cui l'apparecchio viene utilizzato, potrebbe non essere possibile utilizzare il dispositivo Bluetooth con i telefoni cellulari.

- Se in seguito all'uso del dispositivo Bluetooth si avvertono dei fastidi, interrompere immediatamente l'uso. Se eventuali problemi persistono, rivolgersi ad un rivenditore Sony.
- L'ascolto ad alto volume mediante il presente apparecchio può provocare danni all'udito. Per motivi di sicurezza stradale, non utilizzare l'apparecchio durante la guida o in bicicletta.
- Durante il periodo di deposito, non appoggiare oggetti pesanti, né esercitare pressione sull'apparecchio onde evitare che si deformi.
- Le protezioni per gli auricolari sono parti consumabili. È possibile che si usurino a seguito di periodi prolungati di deposito o uso. Se danneggiate, sostituirle con altre nuove.
- Per eventuali domande o problemi riguardanti questo apparecchio non trattati nel presente manuale, rivolgersi al più vicino rivenditore Sony.

---

# Tecnologia senza fili Bluetooth

Bluetooth è una tecnologia senza fili funzionante entro brevi distanze che, senza l'uso di cavi, consente di trasmettere dati tra dispositivi digitali, ad esempio un computer o una fotocamera digitale. La tecnologia senza fili Bluetooth opera entro un raggio di circa 10 metri. La connessione di due dispositivi costituisce l'uso più comune di tale tecnologia, tuttavia alcuni dispositivi consentono la connessione a più dispositivi contemporaneamente.

Non occorre utilizzare cavi, né posizionare i dispositivi l'uno di fronte all'altro come con la tecnologia a infrarossi.

Ad esempio, è possibile utilizzare questi tipi di dispositivo in una borsa o una tasca.

Lo standard Bluetooth è uno standard internazionale supportato da migliaia di aziende che la impiegano in tutto il mondo.

## Sistema di comunicazione e profili Bluetooth compatibili dell'apparecchio

La creazione di un profilo consente di rendere standard la funzione Bluetooth di ogni specifica dei dispositivi dotati di questa tecnologia. Il presente apparecchio supporta la versione e il profilo Bluetooth seguenti:

Sistema di comunicazione:  
specifico Bluetooth versione 2.0

Profili Bluetooth compatibili:

- A2DP (Advanced Audio Distribution Profile): trasmissione o ricezione di contenuto audio di alta qualità.
- AVRCP (Audio Video Remote Control Profile): controllo delle funzioni di pausa, arresto, avvio della riproduzione, regolazione del volume e così via di un apparecchio A/V.
- HSP (Headset Profile)\*: conversazioni telefoniche/uso del telefono.
- HFP (Hands-free Profile)\*: conversazioni telefoniche/uso della funzione vivavoce del telefono.

\* Se il telefono cellulare Bluetooth supporta entrambi i profili HFP (Hands-free Profile) e HSP (Headset Profile), impostarlo su HFP.

## Nota

Per utilizzare la funzione Bluetooth, è necessario che il dispositivo Bluetooth da connettere disponga dello stesso profilo dell'apparecchio.

Si noti inoltre che anche in presenza dello stesso profilo, il funzionamento dei dispositivi potrebbe variare in base alle relative specifiche.

# Guida alla soluzione dei problemi

Se durante l'uso del presente apparecchio vengono riscontrati dei problemi, fare riferimento al seguente elenco di verifica. Se il problema persiste, rivolgersi ad un rivenditore Sony.

## Generali

### Non è possibile accendere l'apparecchio.

- ➔ Caricare la batteria dell'apparecchio.
- ➔ L'apparecchio non è acceso durante la ricarica. Scollegare l'apparecchio dall'alimentatore CA, quindi accendere l'apparecchio.

### Associazione impossibile

- ➔ Avvicinare ulteriormente l'apparecchio e il dispositivo Bluetooth.

### Non è possibile effettuare la connessione Bluetooth.

- ➔ Verificare che l'apparecchio sia acceso.
- ➔ Verificare che il dispositivo di connessione Bluetooth sia acceso con la funzione Bluetooth attivata.
- ➔ La connessione con il dispositivo Bluetooth potrebbe non venire memorizzata su questo apparecchio. Stabilire la connessione Bluetooth dal dispositivo Bluetooth verso il presente apparecchio subito dopo il completamento dell'associazione.
- ➔ Il presente apparecchio o il dispositivo di connessione Bluetooth è impostato sul modo di attesa.
- ➔ La connessione Bluetooth è stata terminata. Stabilire di nuovo la connessione Bluetooth.

### Audio distorto

- ➔ Verificare che il presente apparecchio non sia soggetto a interferenze provenienti da una rete LAN senza fili, da un altro dispositivo senza fili a 2,4 GHz o da un forno a microonde.
- ➔ Posizionare nuovamente il presente apparecchio.

### La distanza di corrispondenza è eccessivamente breve (il suono salta).

- ➔ Se in prossimità dell'apparecchio sono presenti dispositivi che generano radiazioni elettromagnetiche, ad esempio una rete LAN senza fili, altri dispositivi Bluetooth o un forno a microonde, allontanare l'apparecchio da tali sorgenti.

### L'apparecchio non funziona correttamente.

- ➔ Azzerare l'apparecchio. Questa operazione non comporta l'eliminazione delle informazioni relative all'associazione. Inserire un piccolo oggetto appuntito e così via all'interno del foro in modo leggermente inclinato, quindi spingere fino a quando non si sente uno scatto.

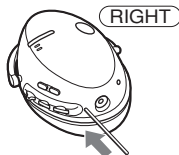

## Durante l'ascolto della musica

### Assenza di audio

- ➔ Verificare che l'apparecchio e il dispositivo Bluetooth siano accesi.
- ➔ Accertarsi che su entrambi l'apparecchio e il dispositivo Bluetooth sia in corso la connessione Bluetooth, A2DP (Advanced Audio Distribution Profile, profilo di distribuzione audio avanzata).
- ➔ Verificare che la musica venga riprodotta tramite il dispositivo Bluetooth.
- ➔ Verificare che il volume dell'apparecchio non sia regolato su un livello eccessivamente basso.
- ➔ Alzare il volume del dispositivo connesso, se necessario.
- ➔ Effettuare di nuovo l'associazione del presente apparecchio e del dispositivo Bluetooth.

### Livello audio basso

- ➔ Alzare il volume sul presente apparecchio.
- ➔ Alzare il volume del dispositivo connesso, se necessario.

### Audio di qualità scarsa

- ➔ Regolare la connessione Bluetooth sul profilo A2DP (Advanced Audio Distribution Profile) qualora sia impostato il profilo HSP (Headset Profile).

### Non è possibile effettuare la connessione Bluetooth dal dispositivo Bluetooth verso il presente apparecchio.

- ➔ Il dispositivo Bluetooth non è dotato di protezione del contenuto SCMS-T\*. Mentre l'apparecchio è spento, tenere premuti il tasto POWER e ►■ per circa 7 secondi per disattivare la protezione SCMS-T. L'indicatore (blu) lampeggia una volta.

\* La protezione del contenuto SCMS-T è un metodo che consente di proteggere i contenuti trasmessi mediante tecnologia senza fili Bluetooth. Il presente apparecchio è in grado di ricevere i contenuti protetti mediante questo metodo. Tenere premuti il tasto POWER e ►■ per circa 7 secondi per riattivare il metodo di protezione del contenuto SCMS-T sul presente apparecchio. L'indicatore (blu) lampeggia due volte.

### Durante la riproduzione l'audio si interrompe di frequente\*1.

- ➔ Terminare la connessione Bluetooth (A2DP) mediante il dispositivo Bluetooth. Mentre l'apparecchio è acceso, tenere premuto il tasto ►■ per circa 7 secondi per ridurre la velocità di trasmissione. L'indicatore (blu) lampeggia una volta\*2.

\*1 Sebbene il presente apparecchio sia in grado di ricevere musica a velocità di trasmissione elevata, a queste velocità è possibile che si verifichino interruzioni dell'audio.

\*2 A seconda delle condizioni, è possibile che le interruzioni dell'audio non vengano ridotte mediante tale operazione. Tenere premuto il tasto ►■ per circa 7 secondi per impostare l'apparecchio in modo da ricevere musica a velocità di trasmissione elevata. L'indicatore (blu) lampeggia due volte.

## Durante le conversazioni telefoniche

### Non è possibile udire la voce dell'interlocutore.

- ➔ Verificare che il presente apparecchio e il telefono cellulare Bluetooth siano accesi.
- ➔ Verificare la connessione tra l'apparecchio e il telefono cellulare Bluetooth.
- ➔ Verificare che il telefono cellulare Bluetooth sia impostato per l'uso con questo apparecchio.
- ➔ Verificare che il volume dell'apparecchio non sia regolato su un livello eccessivamente basso.
- ➔ Alzare il volume del telefono cellulare Bluetooth connesso, se necessario.
- ➔ Se si sta ascoltando la musica mediante il presente apparecchio, arrestare la riproduzione, premere il tasto multifunzione, quindi iniziare la conversazione.

### Livello audio basso dall'interlocutore

- ➔ Alzare il volume sul presente apparecchio.
- ➔ Alzare il volume del telefono cellulare Bluetooth connesso, se necessario.

## Inizializzazione dell'apparecchio

È possibile ripristinare il presente apparecchio sulle impostazioni predefinite (ad esempio, l'impostazione del volume) ed eliminare tutte le informazioni relative all'associazione.

- 1 Se questo apparecchio è acceso, tenere premuto il tasto POWER per circa 3 secondi per spegnerlo.**
- 2 Tenere premuti contemporaneamente il tasto POWER e il tasto multifunzione per circa 7 secondi.**

L'indicatore (blu) e l'indicatore (rosso) lampeggiano contemporaneamente quattro volte, quindi l'apparecchio viene reimpostato sui valori predefiniti. In questo caso, tutte le informazioni relative all'associazione vengono eliminate.

# Caratteristiche tecniche

## Generali

### Sistema di comunicazione

Specifica Bluetooth versione 2.0

### Uscita

Specifica Bluetooth Power Class 2

### Distanza di comunicazione massima

Linea d'aria: circa 10 m\*1

### Banda di frequenza

Banda da 2,4 GHz (2,4000 GHz – 2,4835 GHz)

### Metodo di modulazione

FHSS

### Profili Bluetooth compatibili\*2

A2DP (Advanced Audio Distribution Profile, profilo di distribuzione audio avanzata)

AVRCP (Audio Video Remote Control Profile, profilo di controllo remoto audio e video)

HSP (Headset Profile, profilo cuffie auricolari)

HFP (Hands-free Profile, profilo vivavoce)

### Codec supportati\*3

SBC\*4, MP3

### Gamma di trasmissione (A2DP)

20 – 20.000 Hz (frequenza di campionamento 44,1 kHz)

### Accessorio in dotazione

Alimentatore CA (1)

Custodia di trasporto (1)

Istruzioni per l'uso

(il presente libretto) (1)

\*1 La gamma effettiva varia in base a fattori quali ostacoli tra i dispositivi, campi magnetici in prossimità di forni a microonde, elettricità statica, sensibilità di ricezione, prestazioni dell'antenna, sistema operativo, applicazione software e così via.

\*2 I profili standard Bluetooth indicano lo scopo della comunicazione Bluetooth tra i dispositivi.

\*3 Codec: formato di conversione e di compressione dei segnali audio

\*4 Codec sottobanda

## Cuffie auricolari

### Alimentazione

3,7 V CC: batteria ricaricabile agli ioni di litio incorporata

### Massa

Circa 180 g

### Consumo energetico nominale

3,0 W

## Ricevitore

### Tipo

Tipo chiuso, dinamico

### Unità pilota

Tipo a cupola da 40 mm

### Gamma di frequenze di riproduzione

10 – 25.000 Hz

## Microfono

### Tipo

Condensatore omnidirezionale a elettretto

### Gamma di frequenze effettive

100 – 4.000 Hz

Il design e le caratteristiche tecniche sono soggetti a modifiche senza preavviso.

---

# Aviso

**Para reduzir o risco de incêndio ou choque eléctrico, não exponha este aparelho à chuva nem à humidade.**

**Para evitar riscos de choque eléctrico, não abra a caixa do aparelho. Consulte a assistência técnica, a reparação só pode ser efectuada por pessoal qualificado.**

Não instale o aparelho num espaço fechado, como uma estante ou um armário embutido.

Para reduzir o risco de incêndio, não tape a ventilação do aparelho com jornais, panos de mesa, cortinas, etc. E não coloque velas acesas em cima do aparelho.

Para reduzir o risco de incêndio ou choque eléctrico, não coloque objectos cheios de líquido, tais como jarras, em cima do aparelho.

Ligue o transformador de CA a uma tomada de corrente de fácil acesso. Se notar qualquer anormalidade no transformador, desligue-o imediatamente da tomada de corrente.

Não exponha a bateria a calor excessivo como luz solar directa, fogo ou situações semelhantes.



A Sony Corp. declara que este equipamento está conforme com os requisitos essenciais e outras provisões da Directiva 1999/5/CE.

Para mais informações, por favor consulte a seguinte

URL: <http://www.compliance.sony.de/>

Os logótipos e a marca Bluetooth são propriedade da Bluetooth SIG, Inc. e a utilização destas marcas pela Sony Corporation é feita sob licença.

As outras marcas comerciais e nomes de marcas comerciais são propriedade dos respectivos proprietários.

Tecnologia de codificação de áudio MPEG Layer-3 e patentes licenciadas de Fraunhofer IIS e Thomson.



**Tratamento de Equipamentos Eléctricos e Electrónicos no final da sua vida útil (Aplicável na União Europeia e em países Europeus com sistemas de recolha selectiva de resíduos)**

Este símbolo, colocado no produto ou na sua embalagem, indica que este não deve ser tratado como resíduo urbano indiferenciado. Deve sim ser colocado num ponto de recolha destinado a resíduos de equipamentos eléctricos e electrónicos. Assegurando-se que este produto é correctamente depositado, irá prevenir potenciais consequências negativas para o ambiente bem como para a saúde, que de outra forma poderiam ocorrer pelo mau manuseamento destes produtos. A reciclagem dos materiais contribuirá para a conservação dos recursos naturais. Para obter informação mais detalhada sobre a reciclagem deste produto, por favor contacte o município onde reside, os serviços de recolha de resíduos da sua área ou a loja onde adquiriu o produto.

## Índice

<b>Bem-vindo!</b> .....	<b>4</b>
Os 3 passos da função Bluetooth .....	5
<b>Localização e funções das peças</b> .....	<b>6</b>
<b>Carregar os auscultadores</b> .....	<b>7</b>
<b>Sincronização</b> .....	<b>9</b>
O que é a sincronização? .....	9
Procedimentos de sincronização .....	9
<b>Colocar os auscultadores</b> .....	<b>11</b>
<b>Indicações da função Bluetooth</b> .....	<b>12</b>
<b>Ouvir música</b> .....	<b>13</b>
Controlar o dispositivo de áudio – AVRCP .....	14
<b>Fazer chamadas</b> .....	<b>16</b>
Controlar o telemóvel Bluetooth – HFP, HSP .....	18
<b>Fazer uma chamada enquanto ouve música</b> .....	<b>19</b>
<b>Deitar fora os auscultadores</b> .....	<b>20</b>
<b>Precauções</b> .....	<b>21</b>
<b>O que é a tecnologia sem fios Bluetooth?</b> .....	<b>23</b>
<b>Resolução de problemas</b> .....	<b>24</b>
<b>Inicializar o aparelho</b> .....	<b>26</b>
<b>Características técnicas</b> .....	<b>27</b>

# Bem-vindo!

Obrigado por ter adquirido estes auscultadores estéreo sem fios da Sony, equipados com a tecnologia sem fios Bluetooth™. Com eles pode:

- Tire partido do leitor de música Bluetooth, sem precisar de fios.\*1
- Sensacional qualidade de som das unidades accionadoras de 40 mm de diâmetro.
- Almofadas elegantes para um encaixe confortável.
- Tire partido da conversação mãos-livres do seu telemóvel Bluetooth, sem o tirar da mala.\*2
- Para maior facilidade, pode utilizar remotamente as funções básicas do leitor de música Bluetooth (Reprodução, Paragem, etc.).\*3
- Função recarregável muito prática.
- De tipo dobrável muito prático e fácil de transportar.

Para obter informações sobre a tecnologia sem fios Bluetooth, consulte a página 23.

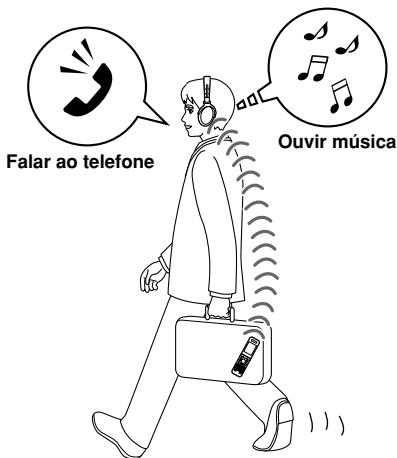

\*1 O dispositivo Bluetooth ligado tem de suportar o A2DP (Advanced Audio Distribution Profile).

\*2 O dispositivo Bluetooth ligado tem de suportar o HFP (Hands-free Profile) ou o HSP (Headset Profile).

\*3 O dispositivo Bluetooth ligado tem de suportar o AVRCP (Audio Video Remote Control Profile).

## Os 3 passos da função Bluetooth

### Sincronização

Primeiro, registe (“sincronize”) um dispositivo Bluetooth (telemóvel, etc.) com este aparelho. Depois de concluída a sincronização, não é necessário voltar a fazê-la.

Telemóveis  
Bluetooth, etc.



Sincronização



Sistema de  
auscultadores  
estéreo sem fio

→ Página 9

Ouvir música

Fazer chamadas

### Ligação Bluetooth

Utilize o dispositivo Bluetooth para fazer a ligação Bluetooth.



Ligação

A2DP

AVRCP

→ Página 13

### Ligação Bluetooth

Quando liga o sistema de auscultadores ele começa automaticamente a estabelecer uma ligação Bluetooth com o telemóvel reconhecido.



Ligação

HFP

HSP

→ Página 16

### Ouvir música

Pode ouvir a música reproduzida no dispositivo Bluetooth. É possível reproduzir, parar ou fazer pausa com este aparelho.



Música

→ Páginas 13 - 15

### Falar ao telefone

Pode fazer e atender chamadas utilizando este aparelho.

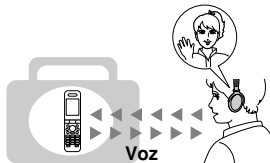

Voz

→ Páginas 17 - 19

## Localização e funções das peças

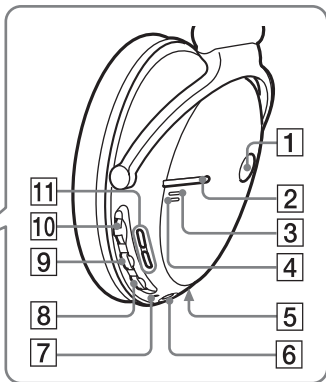
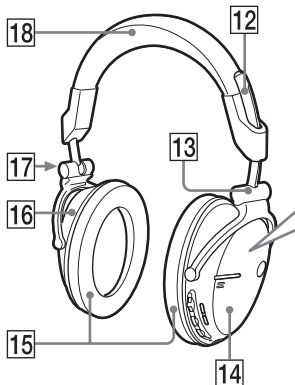

**1 Botão POWER**

**2 Botão multi-funções**

Controla várias funções de chamadas.

**3 Indicador (azul)**

Indica o estado de comunicação dos auscultadores.

**4 Indicador (vermelho)**

Indica o nível de carga dos auscultadores.

**5 Microfone**

**6 Tomada DC IN 3 V**

**7 Botão RESET**

Carregue neste botão quando os auscultadores não funcionarem correctamente. Esta operação não apaga a informação de sincronização.

**8 Botão VOL (volume) -**

**9 Botão VOL (volume) +\***

**10 Selector jog**

Controla as diversas funções enquanto ouve música.

**11 Botões +/-**

Salta os grupos anteriores/seguíntes quando estiver a ouvir música.

**12 Cursor de deslocamento**

**13 Indicação (RIGHT)**

**14 Auscultador (RIGHT) direito**

**15 Almofada**

**16 Auscultador (LEFT) esquerdo**

**17 Indicação (LEFT) (esquerda)**

**18 Aro para a cabeça**

\* Este botão tem um ponto em relevo.

# Carregar os auscultadores

Os auscultadores têm uma bateria recarregável de íões de lítio que deve ser carregada antes de os utilizar pela primeira vez.

## 1 Ligue o transformador de CA fornecido à tomada DC IN 3 V dos auscultadores.

Sistema de auscultadores estéreo sem fio



À tomada DC IN 3 V

A uma tomada de CA

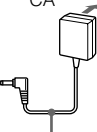

Transformador de CA (fornecido)

Quando ligar o transformador de CA a uma tomada de corrente a carga começa.

### Sugestão

Se ligar o transformador de CA a uma tomada de corrente com os auscultadores ligados, eles desligam-se automaticamente.

## 2 Verifique se o indicador (vermelho) se acende durante a carga.

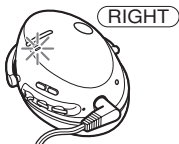

A carga demora cerca de 3 horas\* e o indicador (vermelho) apaga-se automaticamente.

\* Tempo necessário para recarregar uma bateria sem carga.

### Atenção

Se os auscultadores detectarem um problema durante a carga, o indicador (vermelho) pode desligar-se, apesar da carga não estar terminada.

Verifique o seguinte:

- A temperatura ambiente ultrapassou os limites de 0 °C – 40 °C.
- Há um problema com a bateria.

Neste caso, carregue-a novamente a uma temperatura dentro dos limites mencionados acima.

Se o problema persistir, consulte o agente Sony mais próximo.

## Notas

- Se não utilizar a bateria durante muito tempo a carga pode esgotar-se rapidamente mas, depois de a carregar algumas vezes, a duração respectiva aumenta.
- Se a duração da bateria recarregável interna diminuir para metade do tempo normal, substitua a bateria. Consulte o agente Sony mais próximo, para substituir a bateria recarregável.
- Evite expor os auscultadores a temperaturas extremas, à incidência directa dos raios solares, humidade, areia, pó ou choques mecânicos. Nunca deixe os auscultadores num automóvel estacionado ao sol.
- Utilize apenas o transformador de CA fornecido. Não utilize nenhum outro tipo de transformador de CA.

## Horas de utilização\*

<b>Estado</b>	<b>Nº aproximado de horas de utilização</b>
Tempo de comunicação (incluindo o tempo de reprodução de música) (máximo)	17 horas
Tempo de espera (máximo)	200 horas

\* O tempo indicado acima depende da temperatura ambiente ou das condições de utilização.

## Verificar o tempo restante da bateria

Se carregar no botão POWER com os auscultadores ligados, o indicador (vermelho) pisca. Pode verificar a carga restante da bateria pelo número de vezes que o indicador (vermelho) pisca.

<b>Indicador (vermelho)</b>	<b>Estado</b>
3 vezes	Carga total
2 vezes	Médio
1 vez	Baixo (precisa de ser carregada)

## Nota

Não pode verificar a carga restante imediatamente depois de ter ligado os auscultadores nem durante a sincronização.

## Quando a bateria estiver quase vazia

Automaticamente, o indicador (vermelho) pisca lentamente. Quando a bateria ficar vazia, ouve-se um sinal sonoro e o aparelho desliga-se automaticamente.

# Sincronização

## O que é a sincronização?

Os dispositivos Bluetooth têm de ser “sincronizados” uns com os outros antecipadamente.

Depois de sincronizar os dispositivos Bluetooth, não tem de o fazer novamente, excepto nos seguintes casos:

- As informações de sincronização foram apagadas depois de uma reparação, etc.
- Os auscultadores estão sincronizados com 9 dispositivos ou mais.

É possível sincronizar estes auscultadores com um máximo de 8 dispositivos; se sincronizar um novo dispositivo, depois de ter sincronizado 8 dispositivos, aquele cuja última hora de ligação seja a mais antiga dos 8 dispositivos é substituído pelo novo.

- Se o reconhecimento dos auscultadores pelo dispositivo que quer ligar for apagado.
  - Os auscultadores são inicializados.
- Todas as informações de sincronização são apagadas.

## Procedimentos de sincronização

- 1 Coloque o dispositivo Bluetooth a 1 m dos auscultadores.**
- 2 Carregue continuamente no botão POWER durante 7 segundos ou mais para entrar no modo de espera de sincronização com os auscultadores desligados.**



### Notas

- Passados cerca de 3 segundos, o aparelho liga-se e o indicador (azul) bem como o indicador (vermelho) piscam duas vezes em conjunto. Não solte o botão até ambos os indicadores começarem a piscar em conjunto. Depois solte o botão. Os auscultadores entram no modo de sincronização.
- Se a sincronização não ficar concluída num período de aproximadamente 5 minutos, o modo de sincronização é cancelado e este aparelho desliga-se. Neste caso, recomeça a partir do passo 1.

**Continua 9**

### **3 Execute o procedimento de sincronização no dispositivo Bluetooth para que ele reconheça os auscultadores.**

A lista dos dispositivos detectados aparece no visor do dispositivo Bluetooth. Estes auscultadores aparecem como “DR-BT50”.

Se não aparecer a indicação “DR-BT50”, recomece a partir do passo **1**.

### **4 Seleccione “DR-BT50” no visor do dispositivo Bluetooth.**

### **5 Se aparecer um pedido de introdução de palavra-passe\* no visor do dispositivo Bluetooth, introduza “0000”.**

A sincronização fica concluída quando o indicador (azul) piscar lentamente.

Em alguns dispositivos Bluetooth aparece, no visor, uma mensagem equivalente a “Pairing complete” (Sincronização concluída).

\* A palavra-passe pode ser designada por “Passkey”, “PIN code”, “PIN number” ou “Password”.

### **6 Inicie a ligação Bluetooth no dispositivo Bluetooth.**

Este aparelho memoriza o dispositivo como o último dispositivo ligado. Em determinados dispositivos Bluetooth a ligação pode estabelecer-se automaticamente depois de concluída a sincronização.

### **Se fizer a sincronização com um dispositivo Bluetooth que não mostre uma lista dos dispositivos detectados ou que não tenha visor**

Pode sincronizar o dispositivo definindo os auscultadores e o dispositivo Bluetooth para o modo de sincronização. Para obter mais informações, consulte o manual de instruções fornecido com o dispositivo Bluetooth.

#### **Sugestões**

- Para fazer a sincronização com outros dispositivos Bluetooth, repita os passos **1** a **5** para cada dispositivo.
- Para apagar todas as informações de sincronização, consulte “Inicializar o aparelho” (página 26).

# Colocar os auscultadores

Os auscultadores têm indicações **LEFT** e **RIGHT**; coloque-os nos seus ouvidos esquerdo e direito, respectivamente.



## Sugestão

Existe um ponto em relevo na indicação **LEFT** para identificar o auscultador esquerdo.

## Puxar e dobrar os auscultadores

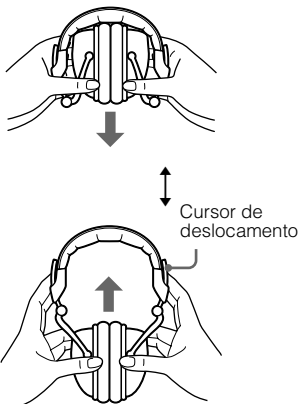

## Sugestão

Puxe os cursores de deslocamento para baixo quando estiver a dobrar os auscultadores, para os tornar mais compactos.

# Indicações da função Bluetooth

**B** : Indicador (azul)

**R** : Indicador (vermelho)

Estado		Código das luzes intermitentes
Sincronização	Procurar	<b>B</b> ● - ● - ● - ● - ● - ● - ● - ● - ● - ... <b>R</b> ● - ● - ● - ● - ● - ● - ● - ● - ● - ...
	Pode ligar-se	<b>B</b> ● - - ● - - ● - - ● - - ● - - ● - - ● - ... <b>R</b> -
Ligação	Ligar	<b>B</b> ● - - ● - - ● - - ● - - ● - - ● - - ● - ... <b>R</b> ● - - ● - - ● - - ● - - ● - - ● - - ● - ...
	HFP/HSP ou A2DP (em espera para recepção do sinal de áudio)	<b>B</b> ● - - - - - - - - - - ● - - - - - ... <b>R</b> -
Ligado	HFP/HSP e A2DP (em espera para recepção do sinal de áudio)	<b>B</b> ● - ● - - - - - - - - - ● - ● - - - - ... <b>R</b> -
	Ouvir	<b>B</b> ●● - - - - - - - - - ●● - - - - - ... <b>R</b> -
Música	Ouvir durante a espera de uma chamada telefónica	<b>B</b> ●●● - - - - - - - - - ●●● - - - - - ... <b>R</b> -
	Atender chamada	<b>B</b> ●●●●●●● ... <b>R</b> -
Telefone	Falar	<b>B</b> ●● - - - - - - - - - ●● - - - - - ... <b>R</b> -
	Fazer uma chamada enquanto ouve música	<b>B</b> ●●● - - - - - - - - - ●●● - - - - - ... <b>R</b> -

# Ouvir música

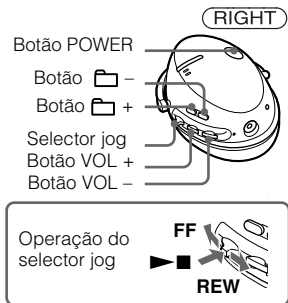

Verifique o seguintes antes de utilizar os auscultadores.

- O dispositivo Bluetooth está ligado.
- A sincronização dos auscultadores com o dispositivo Bluetooth está concluída.
- O dispositivo Bluetooth é compatível com a função de transmissão de música (perfil: A2DP\*).

## 1 Carregue continuamente no botão POWER durante cerca de 3 segundos com os auscultadores desligados.

O indicador (azul) e o indicador (vermelho) piscam duas vezes em conjunto e os auscultadores ligam-se.

### Notas

- Não carregue continuamente no botão POWER durante mais de 7 segundos, pois se o fizer os auscultadores entram no modo de sincronização.
- Depois de ligados, os auscultadores tentam ligar-se automaticamente, através do HFP ou do HSP, ao último dispositivo Bluetooth utilizado. Para fazer ou receber uma chamada enquanto ouve música utilize o último dispositivo Bluetooth ligado automaticamente através do HFP ou do HSP, antes de ligar os auscultadores.

## 2 Faça a ligação Bluetooth (A2DP) entre um dispositivo Bluetooth e os auscultadores.

Consulte o manual de instruções fornecido com o dispositivo Bluetooth para saber como utilizá-lo.

## 3 Inicie a reprodução no dispositivo Bluetooth.

### Sugestão

Também pode efectuar a ligação Bluetooth do A2DP (Advanced Audio Distribution Profile) dos auscultadores ao dispositivo Bluetooth com o selector jog, excepto se estiver a utilizar os auscultadores para fazer uma chamada.

### Nota

Quando ouvir música ligando os auscultadores a um dispositivo Bluetooth utilizando HSP (Headset Profile), a qualidade do som não é muito boa. Para obter um som melhor, mude a ligação Bluetooth para A2DP utilizando o dispositivo Bluetooth.

\* Para obter informações sobre os perfis, consulte a página 23.

## Para ajustar o volume

Carregue no botão VOL + ou – enquanto ouve a música.

### Sugestões

- Dependendo do dispositivo ligado, pode ser igualmente necessário regular o seu volume.
- Pode regular o nível do volume de som da música e de uma chamada independentemente.

## Para parar de utilizar

### 1 Termine a ligação Bluetooth com o dispositivo Bluetooth.

### 2 Carregue continuamente no botão POWER durante cerca de 3 segundos.

O indicador (azul) e o indicador (vermelho) acendem-se em conjunto e os auscultadores desligam-se.

### Sugestão

Dependendo do dispositivo Bluetooth, quando acabar de ouvir música, a ligação Bluetooth pode terminar automaticamente.

## Controlar o dispositivo de áudio – AVRCP

Se o dispositivo de áudio Bluetooth ligado aos auscultadores for compatível com AVRCP (Audio Video Remote Control Profile), pode comandá-lo utilizando os botões dos auscultadores.

Consulte o manual de instruções fornecido com o dispositivo

Bluetooth para saber como utilizá-lo.

### Nota



O funcionamento do dispositivo de ligação Bluetooth com os auscultadores varia com as respectivas características.

### Estado: No modo de paragem ou de pausa

	Carregar ligeiramente	Carregar longamente
▶■	①	②
FF / REW	③	④
📁 + / -	⑤	⑥

- ① Inicia a reprodução\*<sup>1</sup>
- ② Pára
- ③ Salta para a seguinte/anterior
- ④ Avança/Recua rapidamente\*<sup>2</sup>
- ⑤ Saltar para os grupos anteriores/seguintes\*<sup>2</sup>
- ⑥ Saltar rapidamente para os grupos anteriores/seguintes\*<sup>2</sup>

## Estado: No modo de reprodução

	Carregar ligeiramente	Carregar longamente
	⑦	⑧
<b>FF / REW</b>	⑨	⑩
 + / -	⑪	⑫

- ⑦ Pausa\*<sup>1</sup>
- ⑧ Pára
- ⑨ Salta para a seguinte/anterior
- ⑩ Avança/Recua rapidamente\*<sup>2</sup>
- ⑪ Saltar para os grupos anteriores/seguintes\*<sup>2</sup>
- ⑫ Saltar rapidamente para os grupos anteriores/seguintes\*<sup>2</sup>

\*<sup>1</sup> Dependendo do dispositivo Bluetooth pode precisar de carregar duas vezes no botão.

\*<sup>2</sup> Alguns dispositivos Bluetooth podem não funcionar.

### Nota

Não pode ajustar o volume do dispositivo Bluetooth com os botões de volume dos auscultadores.

# Fazer chamadas

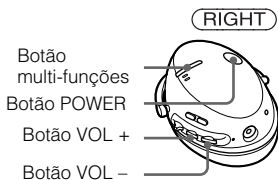

Verifique os pontos seguinte antes de utilizar os auscultadores.

- A função Bluetooth está activa no telemóvel.
- A sincronização dos auscultadores com o telemóvel Bluetooth está concluída.

## 1 Carregue continuamente no botão POWER durante cerca de 3 segundos com os auscultadores desligados.

O indicador (azul) e o indicador (vermelho) piscam em conjunto duas vezes, os auscultadores ligam-se e tentam fazer automaticamente a ligação ao último telemóvel Bluetooth utilizado.

### Nota

Não carregue continuamente no botão POWER durante mais de 7 segundos, pois se o fizer os auscultadores entram no modo de sincronização.

### Sugestão

Os auscultadores deixam de tentar fazer a ligação ao telemóvel Bluetooth passado 1 minuto. Se isso acontecer, carregue no botão multi-funções para tentar ligar-se de novo.

## Se este aparelho não se ligar automaticamente a um telemóvel Bluetooth

Pode fazer uma ligação utilizando um telemóvel Bluetooth ou um destes auscultadores, para se ligar ao último dispositivo Bluetooth ligado.

### A Fazer uma ligação utilizando um telemóvel Bluetooth

#### 1 Estabeleça a ligação Bluetooth (HFP ou HSP\*) aos auscultadores a partir do telemóvel Bluetooth.

Consulte o manual fornecido com o telemóvel Bluetooth para obter informações sobre a operação.

A lista dos dispositivos reconhecidos aparece no visor do telemóvel Bluetooth. Estes auscultadores aparecem como "DR-BT50".

Se utilizar um telemóvel Bluetooth com HFP (Hands-free Profile) e HSP (Headset Profile), seleccione HFP.

### Nota

Quando se a ligar a um telemóvel Bluetooth diferente do anteriormente utilizado, efectue a ligação de acordo com o procedimento acima referido.

\* Para obter informações sobre os perfis, consulte a página 23.

## **B** Fazer uma ligação com o último dispositivo Bluetooth ligado, utilizando estes auscultadores

### **1** Carregue no botão multi-funções.

O indicador (azul) e o indicador (vermelho) começam a piscar ao mesmo tempo e os auscultadores executam a ligação durante cerca de 5 segundos.

#### **Nota**

Se estiver a ouvir música com estes auscultadores, não pode ser estabelecida uma ligação Bluetooth com o botão multi-funções.

## **Para fazer uma chamada**

### **1** Utilize os botões do telemóvel para fazer a chamada.

Se não ouvir qualquer sinal nos auscultadores, carregue sem soltar no botão multi-funções durante cerca de 2 segundos.

#### **Sugestão**

Dependendo do telemóvel Bluetooth pode fazer a chamada da maneira descrita a seguir. Consulte o manual fornecido com o telemóvel para obter informações sobre a operação.

- Quando não estiver em comunicação, pode fazer a chamada utilizando a função de marcação por voz carregando no botão multi-funções.
- Pode ligar para o último número marcado, carregando no botão multi-funções durante cerca de 2 segundos.

## **Para atender uma chamada**

Quando o telefone tocar, ouve o toque de chamada nos auscultadores.

### **1** Carregue no botão multi-funções dos auscultadores.

Consoante o telemóvel, o toque de chamada é diferente nos seguintes casos.

- toque de chamada definido no aparelho
- toque de chamada definido no telemóvel
- toque de chamada definido no telemóvel apenas para ligação Bluetooth

#### **Nota**

Se tiver atendido uma chamada carregando no botão do telemóvel Bluetooth, alguns telemóveis Bluetooth podem dar prioridade à utilização dos auscultadores. Nesse caso, seleccione o modo de chamada nos auscultadores carregando continuamente no botão multi-funções durante cerca de 2 segundos ou utilizando o telemóvel Bluetooth. Para obter informações, consulte o manual fornecido com o telemóvel Bluetooth.

## **Para ajustar o volume**

Carregue no botão VOL + ou – .

#### **Sugestões**

- Não pode ajustar o volume se não estiver em comunicação.
- Pode regular o nível do volume de som da música e de uma chamada independentemente.

## Para terminar uma chamada

Podem terminar a chamada carregando no botão multi-funções dos auscultadores.

## Para parar de utilizar

### 1 Termine a ligação Bluetooth no telemóvel Bluetooth.

### 2 Carregue continuamente no botão POWER durante cerca de 3 segundos para desligar os auscultadores.

O indicador (azul) e o indicador (vermelho) acendem-se em conjunto e os auscultadores desligam-se.

## Controlar o telemóvel Bluetooth – HFP, HSP

O funcionamento dos botões destes auscultadores varia em função do telemóvel.

Utiliza-se HFP (Hands-free Profile) ou HSP (Headset Profile) para sincronizar o telemóvel Bluetooth. Consulte o manual de instruções fornecido com o telemóvel Bluetooth para obter informações sobre os perfis Bluetooth suportados e como utilizá-los.

## HFP (Hands-free Profile)

Estado	Botão multi-funções	
	Carregar ligeiramente	Carregar longamente
Em espera	Activa a marcação por voz	Volta a marcar o último número
Marcação por voz activa	Cancela a marcação por voz	–
Fazer chamada	Terminar chamada	–
Atender chamada	Atender	Rejeitar
Durante a chamada	Termina a chamada	Mudar dispositivo activo

## HSP (Headset Profile)

Estado	Botão multi-funções	
	Carregar ligeiramente	Carregar longamente
Em espera	–	Marcar*1
Fazer chamada	Terminar chamada*1	Terminar chamada ou mudar dispositivo activo para auscultadores*2
Atender chamada	Atende	–
Durante a chamada	Termina a chamada*3	Mudar dispositivo activo para auscultadores

\*1 Consoante o telemóvel Bluetooth, podem não estar disponíveis determinadas funções.

\*2 Isto pode variar, dependendo do telemóvel Bluetooth.

\*3 Quando fizer chamadas com o telemóvel Bluetooth, podem não estar disponíveis determinadas funções.

---

# Fazer uma chamada enquanto ouve música

É necessária uma ligação Bluetooth utilizando o HFP, o HSP ou o A2DP, para fazer uma chamada enquanto ouve música.

Por exemplo, para fazer uma chamada utilizando um telemóvel Bluetooth enquanto ouve música num leitor de música compatível com Bluetooth, os auscultadores precisam de estar ligados ao telemóvel através do HFP ou do HSP.

**Estabeleça uma ligação Bluetooth entre os auscultadores e o dispositivo que estiver a utilizar, seguindo o procedimento abaixo descrito.**

- 1 Estabeleça uma ligação Bluetooth, com o HFP ou o HSP, entre os auscultadores e o telemóvel que está a utilizar, seguindo o procedimento descrito em “Fazer Chamadas” (consulte a página 16).**
- 2 Utilize o dispositivo Bluetooth (leitor de música ou telemóvel) utilizado para ouvir música, para estabelecer uma ligação Bluetooth com os auscultadores, através do A2DP.**

**Para fazer uma chamada enquanto ouve música**

- 1 Carregue no botão multi-funções enquanto ouve música (página 18) ou utilize o telemóvel Bluetooth para fazer uma chamada.**

Se não ouvir qualquer sinal nos auscultadores, carregue sem soltar no botão multi-funções durante cerca de 2 segundos.

**Para atender uma chamada enquanto ouve música**

Se receber uma chamada, a música pára e ouve um toque nos auscultadores.

- 1 Carregue no botão multi-funções e fale.**  
Depois de terminar a chamada, carregue no botão multi-funções. Volta a ouvir a música nos auscultadores.

**Não ouve qualquer toque, mesmo quando recebe uma chamada**

- 1 Interrompa a reprodução da música.**
- 2 Quando ouvir o toque de chamada, carregue no botão multi-funções e fale.**

## Deitar fora os auscultadores

Os auscultadores têm uma bateria recarregável de íões de lítio, no interior do auscultador direito.

Para proteger o ambiente, antes de se desfazer dos auscultadores retire as baterias internas recarregáveis e coloque-as no contentor de recolha adequado (pilhão).

### 1 Retirar a caixa da direita do auscultador direito.

- ① Retire a almofada do auscultador direito.
- ② Desaperte os 3 parafusos.
- ③ Retire a caixa da direita.

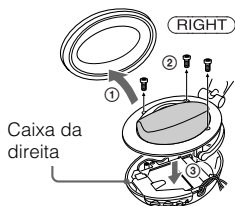

### 2 Retire o selector jog da caixa da direita.

- ① Desaperte o parafuso que se encontra no lado da bateria recarregável.
- ② Levante a placa de circuitos em que está instalado o selector jog e a tampa respectiva.

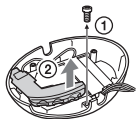

### 3 Desligue a bateria recarregável dos auscultadores.

- ① Desaperte o parafuso.
- ② Retire a placa de circuitos em que a bateria recarregável está instalada e vire-a ao contrário.
- ③ Retire o conector da placa de circuitos.

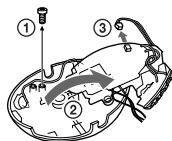

### 4 Faça deslizar a bateria recarregável para fora e retire-a.

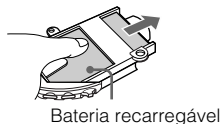

---

# Precauções

## Comunicação Bluetooth

- A tecnologia sem fios Bluetooth funciona a uma distância máxima de cerca de 10 metros.  
A distância máxima de comunicação pode variar consoante os obstáculos (pessoa, metal, parede, etc.) ou o ambiente electromagnético.
- A antena dos auscultadores está integrada no auscultador direito. A sensibilidade da comunicação Bluetooth melhora se colocar o dispositivo Bluetooth ligado à sua direita.
- As seguintes condições podem afectar a sensibilidade da comunicação Bluetooth.
  - Existe um obstáculo como, por exemplo, uma pessoa, metal ou parede, entre os auscultadores e o dispositivo Bluetooth.
  - Alguém está a utilizar um dispositivo com frequência de 2,4 GHz como, por exemplo, um dispositivo de rede local sem fios, telefone sem fios ou forno microondas, perto dos auscultadores.
- Dado que os dispositivos Bluetooth e de rede local sem fios (IEEE802.11b/g) utilizam a mesma frequência, se utilizar estes auscultadores perto de um dispositivo de rede local sem fios, pode haver interferência de microondas resultando na deterioração da velocidade de comunicação, em ruído ou numa ligação inválida. Neste caso, faça o seguinte:
  - Utilize estes auscultadores a pelo menos 10 m do dispositivo de rede local sem fios.
  - Se utilizar estes auscultadores a menos de 10 m de um dispositivo de rede local sem fios, desligue este último.
  - Coloque os auscultadores e o dispositivo Bluetooth o mais perto possível um do outro.
- A emissão de microondas de um dispositivo Bluetooth pode afectar o funcionamento de dispositivos médicos electrónicos. Dado que podem provocar um acidente, desligue os auscultadores e outros dispositivos Bluetooth nos seguintes locais:
  - onde houver gás inflamável, num hospital, comboio, avião ou estação de serviço
  - perto de portas automáticas ou de um alarme de incêndio
- Estes auscultadores têm funções de segurança que respeitam a norma Bluetooth para proporcionar uma ligação segura quando se utiliza a tecnologia sem fios Bluetooth; no entanto, dependendo da definição, é possível que a segurança não seja suficiente. Tenha cuidado quando comunicar através da tecnologia Bluetooth sem fios.
- Não assumimos nenhuma responsabilidade relativamente a fugas de informação durante a comunicação Bluetooth.
- Não é possível garantir a ligação com todos os dispositivos Bluetooth.
  - É necessário um dispositivo que esteja autenticado e cuja função Bluetooth esteja em conformidade com a norma Bluetooth especificada pela Bluetooth SIG.
  - Mesmo se o dispositivo ligado estiver em conformidade com a norma Bluetooth acima mencionada, determinados dispositivos podem não ficar ligados ou funcionar correctamente consoante as respectivas características ou especificações.
  - Enquanto fala ao telefone em mãos livres pode haver interferências, dependendo das condições do dispositivo e da comunicação.
- Dependendo do dispositivo que vai ligar, pode demorar algum tempo a iniciar a comunicação.

## Transformador de CA fornecido

- Utilize o transformador de CA fornecido com estes auscultadores. Não utilize qualquer outro transformador pois pode prejudicar o funcionamento dos auscultadores.



Polaridade da ficha

- Se não tenciona utilizar os auscultadores durante muito tempo, desligue o transformador de CA da tomada de corrente. Para desligar o transformador de CA da tomada de parede, agarre na ficha do transformador; nunca puxe pelo cabo.

## Outros

- Não coloque os auscultadores num local exposto a humidade, pó, fuligem ou vapor, sujeito à incidência directa de raios solares nem num automóvel parado num semáforo. Isso pode causar um mau funcionamento.
- Quando dobrar os auscultadores tenha cuidado para não entalar os dedos.
- Dependendo das condições da onda de rádio e do local onde o equipamento está a ser utilizado, pode não ser possível utilizar o dispositivo Bluetooth nos telemóveis.
- Se depois da utilização do dispositivo Bluetooth sentir desconforto deixe imediatamente de o utilizar. Se o problema persistir, consulte o agente Sony mais próximo.
- Ouvir com o volume dos auscultadores muito alto pode afectar a sua audição. Para uma maior segurança na condução, não utilize os auscultadores enquanto conduzir ou andar de bicicleta.
- Não faça pressão nem coloque objectos pesados sobre os auscultadores quando os guardar pois podem deformar-se com o tempo.

- As almofadas são substituíveis. Podem deteriorar-se devido à utilização ou armazenamento prolongado. Caso estejam danificadas, substitua-as por umas novas.
- Se tiver dúvidas ou problemas relativos a estes auscultadores que não estejam descritos neste manual, contacte o agente Sony mais próximo.

---

# O que é a tecnologia sem fios Bluetooth?

A tecnologia sem fios Bluetooth é uma tecnologia sem fios de curto alcance que permite a comunicação de dados sem fios entre dispositivos digitais como, por exemplo, um computador ou máquina fotográfica digital. A tecnologia sem fios Bluetooth funciona numa distância máxima de cerca de 10 metros. O habitual é ligar dois dispositivos, mas alguns dispositivos admitem a ligação a vários dispositivos ao mesmo tempo. Não tem de utilizar um cabo para ligação, nem é necessário virar os dispositivos um para o outro, como acontece com a tecnologia de infravermelhos. Pode, por exemplo, utilizar esse dispositivo num saco ou no bolso. A tecnologia Bluetooth é uma norma internacional suportada por milhares de empresas em todo o mundo e utilizada por várias empresas a nível mundial.

## Sistema de comunicação e perfis Bluetooth compatíveis deste aparelho

O perfil é a estandardização da função para cada especificação de dispositivo Bluetooth. Estes auscultadores suportam os seguintes perfis e versão Bluetooth:

Sistema de comunicação:

Especificação Bluetooth versão 2.0

Perfis Bluetooth compatíveis:

- A2DP (Advanced Audio Distribution Profile): Transmitir ou receber conteúdos de áudio de alta qualidade.
- AVRCP (Audio Video Remote Control Profile): Comandar equipamento de A/V; fazer pausa, parar, iniciar a reprodução, controlo de volume, etc.
- HSP (Headset Profile)\*: Falar/utilizar o telefone.
- HFP (Hands-free Profile)\*: Falar ao telefone/Utilizar o telefone em mãos livres.

\* Se utilizar um telemóvel Bluetooth compatível com HFP (Hands-free Profile) e HSP (Headset Profile), seleccione HFP.

## Nota

Para poder utilizar a função Bluetooth, o dispositivo Bluetooth que vai ligar tem de ter o mesmo perfil dos auscultadores. Note também que mesmo que o mesmo perfil exista, os dispositivos podem ter funções diferentes dependendo das características respectivas.

# Resolução de problemas

Se surgirem problemas na utilização dos auscultadores, recorra à seguinte lista de verificação. Se não o conseguir, consulte o agente Sony mais próximo.

## Normal

### Os auscultadores não estão ligados.

- ➔ Carregue a bateria.
- ➔ Os auscultadores não se ligam durante a carga. Desligue-os do transformador de CA e depois ligue-os.

### Não é possível efectuar a sincronização.

- ➔ Aproxime mais os auscultadores do dispositivo Bluetooth.

### Não consegue estabelecer a ligação Bluetooth.

- ➔ Verifique se os auscultadores estão ligados.
- ➔ Verifique se o dispositivo de ligação Bluetooth está ligado e a função Bluetooth activada.
- ➔ A ligação com o dispositivo Bluetooth pode não ficar memorizada nestes auscultadores. Faça a ligação Bluetooth do dispositivo Bluetooth a estes auscultadores assim que terminar a sincronização.
- ➔ O sistema de auscultadores ou o dispositivo de ligação Bluetooth está no modo de suspensão.
- ➔ A ligação Bluetooth está desligada. Volte a estabelecer a ligação Bluetooth.

### Som distorcido

- ➔ Verifique se os auscultadores não estão a receber interferências de uma rede local sem fios, de outro dispositivo sem fios de 2,4 GHz ou de um forno microondas.
- ➔ Mude os auscultadores de posição.

### A distância de comunicação é pequena. (O som salta.)

- ➔ Se um dispositivo que gera radiações electromagnéticas como, por exemplo, uma rede local sem fios, outro(s) dispositivo(s) Bluetooth ou um forno microondas, estiver próximo, afaste os auscultadores deste tipo de fonte.

### Os auscultadores não estão a funcionar correctamente.

- ➔ Reinicie os auscultadores. Esta operação não apaga a informação de sincronização. Introduza um alfinete pequeno, etc., no orifício ligeiramente inclinado e carregue até ouvir um estalido.

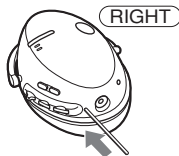

### Quando ouvir música

#### Não se ouve o som

- ➔ Verifique se os auscultadores e o dispositivo Bluetooth estão ligados.
- ➔ Verifique se os auscultadores e o dispositivo Bluetooth estabelecem uma ligação Bluetooth A2DP (Advanced Audio Distribution Profile).
- ➔ Verifique se a música está a ser reproduzida no dispositivo Bluetooth.
- ➔ Verifique se o volume dos auscultadores não está demasiado baixo.

- ➔ Se necessário, aumente o volume do dispositivo ligado.
- ➔ Sincronize novamente os auscultadores e o dispositivo Bluetooth.

## Nível de som baixo

- ➔ Aumente o volume dos auscultadores.
- ➔ Se necessário, aumente o volume do dispositivo ligado.

## Som de baixa qualidade

- ➔ Mude a ligação Bluetooth para A2DP (Advanced Audio Distribution Profile) se HSP (Headset Profile) estiver seleccionado.

## Não consegue fazer a ligação Bluetooth entre um dispositivo Bluetooth e os auscultadores.

- ➔ O dispositivo Bluetooth não está equipado com a protecção de conteúdo SCMS-T\*. Com os auscultadores desligados, carregue sem soltar, durante cerca de 7 segundos, nos botões POWER e ►■ para desactivar a protecção SCMS-T. O indicador (azul) pisca uma vez.

\* O método de protecção de conteúdo SCMS-T é um dos métodos para proteger os conteúdos transmitidos com a tecnologia sem fios Bluetooth. Estes auscultadores recebem os conteúdos protegidos por este método. Carregue sem soltar nos botões POWER e ►■, novamente durante cerca de 7 segundos, para voltar a activar o método de protecção de conteúdos SCMS-T nos auscultadores. O indicador (azul) pisca duas vezes.

## O som salta frequentemente durante a reprodução.\*1

- ➔ Termine a ligação Bluetooth (A2DP) com o dispositivo Bluetooth. Com os auscultadores ligados, carregue sem soltar em ►■, durante cerca de 7 segundos, para diminuir a taxa de bits. O indicador (azul) pisca uma vez.\*2

\*1 Os auscultadores podem receber música com uma taxa de bits elevada, no entanto, nestes casos, o som pode saltar.

\*2 Isto nem sempre reduz os saltos no som, dependendo das circunstâncias. Carregue sem soltar em ►■ novamente, durante cerca de 7 segundos, para programar os auscultadores para receberem música com uma taxa de bits elevada. O indicador (azul) pisca duas vezes.

## Quando faz chamadas

### Não consegue ouvir a voz do interlocutor.

- ➔ Verifique se os auscultadores e o telemóvel Bluetooth estão ligados.
- ➔ Verifique a ligação entre os auscultadores e o telemóvel Bluetooth.
- ➔ Verifique se a saída do telemóvel Bluetooth está ajustada para os auscultadores.
- ➔ Verifique se o volume dos auscultadores não está demasiado baixo.
- ➔ Se necessário, aumente o volume do telemóvel Bluetooth ligado.
- ➔ Se estiver a ouvir música nos auscultadores, pare a reprodução, carregue no botão multi-funções e fale.

## Não ouve o interlocutor

- ➔ Aumente o volume dos auscultadores.
- ➔ Se necessário, aumente o volume do telemóvel Bluetooth ligado.

---

## Inicializar o aparelho

Podem inicializar as predefinições dos auscultadores (como a regulação do volume) e apagar todas as informações de sincronização.

**1 Se os auscultadores estiverem ligados, carregue continuamente no botão POWER durante cerca de 3 segundos para o desligar.**

**2 Carregue continuamente no botão POWER e no botão multi-funções durante cerca de 7 segundos.**

O indicador (azul) e o indicador (vermelho) piscam em conjunto quatro vezes e os auscultadores voltam às predefinições. Todas as informações de sincronização são apagadas.

# Características técnicas

## Geral

### Sistema de comunicação

Especificação Bluetooth versão 2.0

### Saída

Classe de potência 2 da especificação Bluetooth

### Distância máxima de comunicação

Linha de mira de cerca de 10 m \*1

### Banda de frequências

Banda de 2,4 GHz (2,400 GHz – 2,4835 GHz)

### Método de modulação

FHSS

### Perfis Bluetooth compatíveis\*2

A2DP (Advanced Audio Distribution Profile)

AVRCP (Audio Video Remote Control Profile)

HSP (Headset Profile)

HFP (Hands-free Profile)

### Codecs suportados\*3

SBC\*4, MP3

### Alcance da transmissão (A2DP)

20 – 20.000 Hz (Frequência de amostragem 44,1 kHz)

### Acessório fornecido

Transformador de CA (1)

Estojo de transporte (1)

Manual de instruções (este documento) (1)

\*1 O alcance real varia com factores como, por exemplo, obstáculos entre dispositivos, campos magnéticos à volta de um forno microondas, electricidade estática, sensibilidade da recepção, desempenho da antena, sistema operativo, aplicação de software, etc.

\*2 Os perfis da norma Bluetooth indicam a finalidade da comunicação Bluetooth entre dispositivos.

\*3 Codec: Compressão do sinal de áudio e formato de conversão

\*4 Codec da sub-banda

## Sistema de auscultadores

### Fonte de alimentação

CC 3,7 V: Bateria recarregável de iões de lítio interna

### Massa

Aprox. 180 g

### Consumo de potência nominal

3,0 W

## Receptor

### Tipo

Tipo fechado, dinâmico

### Unidades accionadoras

40 mm, tipo cúpula

### Reprodução da banda de frequências

10 – 25.000 Hz

## Microfone

### Tipo

Omni direccional, condensador electret

### Banda de frequências efectiva

100 – 4.000 Hz

O design e as especificações estão sujeitos a alterações sem aviso prévio.

# ВНИМАНИЕ

Для предотвращения возгорания или поражения электрическим током не подвергайте аппарат воздействию дождя или влаги.

Для снижения опасности поражения электрическим током не открывайте корпус устройства. Для ремонта обращайтесь только к квалифицированному специалисту.

Не устанавливайте этот аппарат в изолированном пространстве, например, в книжном шкафу или во встроенной мебели.

Для предотвращения возгорания не накрывайте вентиляционные отверстия аппарата газетами, скатертями, шторами т.п. А также не ставьте на аппарат зажженные свечи.

Для предотвращения возгорания или поражения электрическим током не ставьте на корпус аппарата предметы, содержащие жидкость, например цветочные вазы и т.п.

Подключите адаптер сетевого питания к розетке переменного тока, находящейся в легкодоступном месте. Заметив отклонения в нормальной работе адаптера сетевого питания, немедленно отсоедините его от розетки переменного тока.

Не подвергайте батарейку чрезмерному нагреванию, например не оставляйте под прямыми солнечными лучами, рядом с огнем и т.п.

## Беспроводные стереонаушники



Этот знак предназначен только для использования на российском рынке.

Сделано в Малайзия

Изготовитель: Сони Корпорейшн

Адрес: 1-7-1 Конан, Минато-ку, Токио  
Япония

Товарный знак и эмблема Bluetooth принадлежат Bluetooth SIG, Inc. и используются корпорацией Sony по лицензии.

Другие товарные знаки и торговые названия являются товарными знаками и торговыми названиями их соответствующих владельцев.

Лицензия на технологию звуковой кодировки MPEG Layer-3 и патенты получена от Fraunhofer IIS и Thomson.



**Утилизация  
электрического и  
электронного  
оборудования  
(директива применяется  
в странах Евросоюза и  
других европейских  
странах, где действуют  
системы раздельного  
сбора отходов)**

Данный знак на устройстве или его упаковке обозначает, что данное устройство нельзя утилизировать вместе с прочими бытовыми отходами. Его следует сдать в соответствующий приемный пункт переработки электрического и электронного оборудования. Неправильная утилизация данного изделия может привести к потенциально негативному влиянию на окружающую среду и здоровье людей, поэтому для предотвращения подобных последствий необходимо выполнять специальные требования по утилизации этого изделия. Переработка данных материалов поможет сохранить природные ресурсы. Для получения более подробной информации о переработке этого изделия обратитесь в местные органы городского управления, службу сбора бытовых отходов или в магазин, где было приобретено изделие.



---

# Содержание

<b>Поздравляем с покупкой!</b> .....	6	<b>Утилизация устройства</b> .....	24
3 действия для подготовки функции Bluetooth .....	7	<b>Меры предосторожности</b> ...	25
<b>Расположение и назначение элементов</b> .....	8	<b>Что такое беспроводная технология Bluetooth?</b> .....	28
<b>Зарядка устройства</b> .....	9	<b>Поиск и устранение неисправностей</b> .....	29
<b>Согласование</b> .....	11	<b>Инициализация устройства</b> .....	31
Что такое “согласование”? .....	11	<b>Технические характеристики</b> .....	32
Процедуры согласования .....	11		
<b>Как носить наушники</b> .....	13		
<b>Индикация для функции Bluetooth</b> .....	14		
<b>Прослушивание музыки</b> .....	15		
Управление аудиоустройством – AVRCP .....	16		
<b>Выполнение вызовов</b> .....	18		
Контроль мобильного телефона, поддерживающего Bluetooth - HFP, HSP .....	21		
<b>Выполнение вызова во время воспроизведения музыки</b> .....	22		

# Поздравляем с покупкой!

Благодарим за покупку беспроводных стереонаушников Sony. В этом устройстве используется беспроводная технология Bluetooth™.

- Установив беспроводное соединение, можно прослушивать музыку на музыкальном проигрывателе, совместимом с Bluetooth™.\*1.
- Динамики 40 мм обеспечивают высокое качество звучания.
- Высококачественные ушные подушечки для удобного размещения.
- Можно разговаривать по мобильному телефону, поддерживающему Bluetooth, не доставая его из сумки.\*2
- Можно удаленно управлять основными функциями музыкального проигрывателя Bluetooth (воспроизведением, остановкой и т.п.).\*3
- Полезная функция зарядки.
- Удобная складная конструкция для простой переноски.

Для получения дополнительной информации о беспроводной технологии Bluetooth см. стр. 28.



\*1 Подсоединенное устройство Bluetooth должно поддерживать профиль A2DP (Advanced Audio Distribution Profile).

\*2 Подсоединенное устройство Bluetooth должно поддерживать профиль HFP (Hands-free Profile) или HSP (Headset Profile).

\*3 Подсоединенное устройство Bluetooth должно поддерживать профиль AVRCP (Audio Video Remote Control Profile).

## 3 действия для подготовки функции Bluetooth

### Согласование

Сначала выполните регистрацию (“сопряжение”) устройства Bluetooth (мобильного телефона и т.п.) и данного устройства. Если сопряжение выполнено, то выполнять сопряжение повторно не требуется.

Мобильные телефоны, поддерживающие Bluetooth, и т.д.



Согласование



Беспроводные стереонаушники

→ Стр. 11

### Прслушивание музыки

#### Соединение Bluetooth

Установите соединение Bluetooth с помощью устройства Bluetooth.

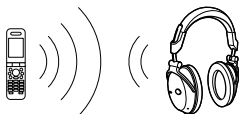

Соединение

A2DP

AVRCP

→ Стр. 15

### Выполнение вызовов

#### Соединение Bluetooth

При включении данного устройства оно автоматически начинает устанавливать соединение Bluetooth с распознанным мобильным телефоном.



Соединение

HFP

HSP

→ Стр. 18

### Прслушивание музыки

Можно слушать музыку, воспроизводимую на устройстве Bluetooth. На данном устройстве доступны функции воспроизведения, остановки или паузы.

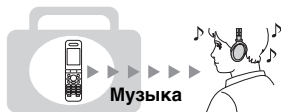

Музыка

→ Стр. 15 - 17

### Разговор по телефону

Можно выполнять и принимать вызовы во время работы данного устройства.



Голос

→ Стр. 19 - 23

## Расположение и назначение элементов

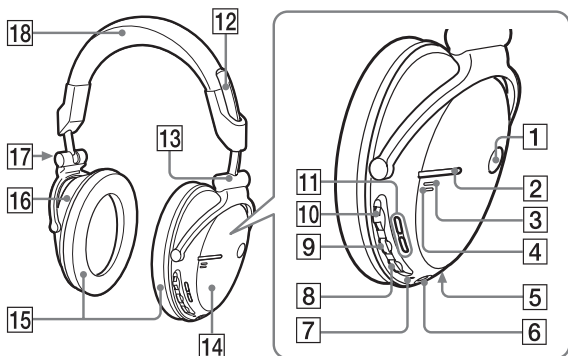

- 1 Кнопка POWER**
- 2 Многофункциональная кнопка**  
Используется для управления различными функциями вызова.
- 3 Индикатор (синий)**  
Отображает состояния связи данного устройства.
- 4 Индикатор (красный)**  
Отображает состояние питания данного устройства.
- 5 Микрофон**
- 6 Гнездо DC IN 3 V**
- 7 Кнопка RESET**  
Нажмите эту кнопку, если устройство работает неправильно. При этой операции информация о согласовании не удаляется.
- 8 Кнопка VOL (громкость) –**
- 9 Кнопка VOL (громкость) +\***
- 10 Переключатель**  
Используется для управления различными функциями во время прослушивания музыки.
- 11 Кнопки +/-**  
Переход к следующей/предыдущей группе при прослушивании музыки.
- 12 Регулятор**
- 13 Индикация**
- 14 Правый**  наушник
- 15 Ушная подушечка**
- 16 Левый**  наушник
- 17 Индикация**  (левый)
- 18 Держатель**

\* На этой кнопке имеется тактильная точка.

# Зарядка устройства

В устройстве имеется литиево-ионная аккумуляторная батарейка, которую следует зарядить перед первым использованием.

## 1 Подключите прилагаемый адаптер сетевого питания к гнезду DC IN 3 V данного устройства.

Беспроводные стереонаушники



К гнезду DC IN 3 V

К сетевой розетке

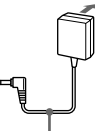

Адаптер сетевого питания (прилагается)

Когда адаптер сетевого питания подключается к сетевой розетке, начинается зарядка.

### Совет

Если адаптер сетевого питания подключить к сетевой розетке, когда устройство включено, оно автоматически отключается.

## 2 Убедитесь, что во время зарядки горит индикатор (красный).



Зарядка завершится примерно через 3 часа\*, и индикатор (красный) погаснет автоматически.

\* Время, необходимое для зарядки полностью разряженной батарейки.

### Предупреждение

Если во время зарядки будут обнаружены неполадки данного устройства, индикатор (красный) может погаснуть, хотя зарядка не будет завершена. Это может произойти по следующим причинам:

- температура окружающей среды выходит за пределы 0 °C – 40 °C.
- возникла неполадка с батареей.

В этом случае выполните зарядку повторно, когда температура будет находиться в пределах указанного выше диапазона. Если неисправность не устраняется, обратитесь к ближайшему дилеру фирмы Sony.

**продолжение на следующей стр. 9**

## Примечания

- Если батарейка долгое время не используется, заряд батарейки может быстро иссякать, однако после нескольких процедур зарядки продолжительность работы батарейки увеличится.
- Если продолжительность работы встроенной аккумуляторной батарейки снижается наполовину, батарейку следует заменить. По вопросу замены аккумуляторной батарейки обратитесь к ближайшему дилеру фирмы Sony.
- Не допускайте воздействия экстремальных температур, прямых солнечных лучей, влажности, песка, пыли и механических ударов. Никогда не оставляйте устройство в автомобиле, припаркованном на солнце.
- Используйте только прилагаемый адаптер сетевого питания. Другие адаптеры сетевого питания использовать не следует.

## Продолжительность использования\*

Состояние	Прибл. время использования
-----------	----------------------------

Продолжительность соединения (включая время воспроизведения музыки) (до)	17 часов
--	----------

Продолжительность режима ожидания (до)	200 часов
--	-----------

\* Указанное выше время может изменяться в зависимости от температуры окружающей среды или условий использования.

## Проверка оставшегося заряда батарейки

Если устройство включено и нажимается кнопка POWER, индикатор (красный) начинает мигать. Оставшийся заряд батарейки можно проверить по количеству миганий индикатора (красного).

Индикатор (красный)	Состояние
---------------------	-----------

3 раза	Полный заряд
2 раза	Средний уровень заряда
1 раз	Низкий уровень заряда (требуется зарядка)

## Примечание

Невозможно проверить оставшийся заряд батарейки сразу после включения устройства или во время согласования.

## Когда батарейка почти полностью разряжена

Индикатор (красный) автоматически медленно мигает.

Когда батарейка разряжается, звучит звуковой сигнал и устройство автоматически отключается.

# Согласование

## Что такое “согласование”?

Устройства Bluetooth должны быть “согласованы” друг с другом заранее.

Если устройства Bluetooth согласованы, выполнять согласование повторно не требуется, кроме следующих случаев.

- Информация о согласовании удалена после ремонта и т.п.

- Данное устройство согласовано с 9 или более устройствами.

Данное устройство может быть сопряжено максимум с 8 устройствами; при выполнении сопряжения нового устройства, когда уже выполнено сопряжение 8 устройств, устройство, последнее время подключения которого является самым ранним среди 8 сопряженных устройств, заменяется новым.

- Удалена информация о распознавании данного устройства подключаемым устройством.
- Это устройство инициализируется. Удалена вся информация о согласовании.

## Процедуры согласования

- 1 Расположите устройство Bluetooth на расстоянии не более 1 м от устройства.**
- 2 Когда устройство выключено, нажмите и удерживайте кнопку POWER в течение 7 или более секунд для установки режима ожидания для согласования.**



### Примечания

- Примерно через 3 секунды включается питание, и индикатор (синий) и индикатор (красный) дважды мигнут вместе. Удерживайте эту кнопку нажатой, пока оба индикатора не начнут мигать вместе, затем отпустите кнопку. Это устройство перейдет в режим согласования.
- Если сопряжение не выполнено в течение приблизительно 5 минут, режим сопряжения отменяется и данное устройство отключается. В этом случае перейдите снова к шагу 1.

**продолжение на следующей стр. 11**

**3 Выполните процедуру согласования на устройстве Bluetooth для распознавания данного устройства.**

На дисплее устройства Bluetooth отобразится список распознанных устройств. Это устройство отображается как “DR-BT50”.

Если индикация “DR-BT50” не отображается, повторите указанные действия, начиная с пункта **1**.

**4 Выберите “DR-BT50” на дисплее устройства Bluetooth.**

**5 Если на дисплее устройства Bluetooth потребуется ввести секретные данные\*, введите “0000”.**

Согласование будет завершено, когда индикатор (синий) медленно замигает. На дисплее некоторых устройств Bluetooth отображается сообщение “Pairing complete” (Согласование завершено).

\* Кодом доступа могут называться секретные данные, код-пароль, PIN-код, номер PIN или пароль.

**6 Установите согласования Bluetooth с устройства Bluetooth.**

Это устройство запоминает устройство как последнее подключенное устройство. Некоторые устройства Bluetooth могут автоматически подключаться к устройству после завершения сопряжения.

**Согласование с устройством Bluetooth, которое не может отображать список распознанных устройств или не имеет дисплея**

Согласование устройств можно выполнить, установив для данного устройства и для устройства Bluetooth режим согласования. Для получения дополнительной информации см. инструкции по эксплуатации, прилагаемые к устройству Bluetooth.

**Советы**

- Для выполнения согласования с другими устройствами Bluetooth повторите для каждого устройства действия пунктов **1 - 5**.
- Для удаления всей информации о согласовании см. раздел “Инициализация устройства” (стр. 31).

# Как носить наушники

Наушники имеют индикации **LEFT** и **RIGHT** ; следует их надевать в соответствии с этими индикациями.



## Совет

На индикации **LEFT** имеется тактильная точка, которая обозначает левый наушник.

## Складывание и раскладывание наушников

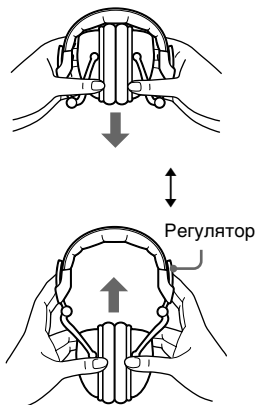

## Совет

Во время складывания потяните оба регулятора вниз, чтобы устройство стало компактнее.

# Индикация для функции Bluetooth

**B** : Индикатор (синий)

**R** : Индикатор (красный)

Состояние		Образцы мигания	
Согласование	Поиск	<b>B</b>	● - ● - ● - ● - ● - ● - ● - ● - ...
		<b>R</b>	● - ● - ● - ● - ● - ● - ● - ● - ...
Соединение	Подключение возможно	<b>B</b>	● - - ● - - ● - - ● - - ● - - ● - - ● - - ...
		<b>R</b>	-
Соединение	Устанавливается подключение	<b>B</b>	● - - ● - - ● - - ● - - ● - - ● - - ● - - ...
		<b>R</b>	● - - ● - - ● - - ● - - ● - - ● - - ● - - ...
Подключение завершено	HFP/HSP или A2DP (ожидание для приема аудиосигнала)	<b>B</b>	● - - - - - - - - - - ● - - - - - ...
		<b>R</b>	-
Подключение завершено	HFP/HSP и A2DP (ожидание для приема аудиосигнала)	<b>B</b>	● - ● - - - - - - - - - ● - ● - - - - - ...
		<b>R</b>	-
Музыка	Прослушивание	<b>B</b>	●● - - - - - - - - - - ●● - - - - - ...
		<b>R</b>	-
Музыка	Прослушивание во время ожидания для телефонного вызова	<b>B</b>	●●● - - - - - - - - - - ●●● - - - - - ...
		<b>R</b>	-
Телефон	Входящий вызов	<b>B</b>	●●●●●● ...
		<b>R</b>	-
	Телефон	Разговор	<b>B</b>
<b>R</b>			-
Телефон	Выполнение вызова во время воспроизведения музыки	<b>B</b>	●●● - - - - - - - - - - ●●● - - - - - ...
		<b>R</b>	-

## Прослушивание музыки

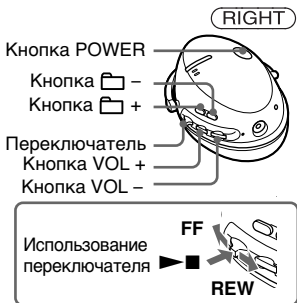

Перед началом эксплуатации устройства проверьте следующее.

- Устройство Bluetooth должно быть включено.
- Сопряжение данного устройства и устройства Bluetooth должно быть завершено.
- Устройство Bluetooth должно поддерживать функцию передачи музыки (профиль: A2DP\*).

### 1 Нажмите и удерживайте кнопку POWER в течение примерно 3 секунд, когда устройство выключено.

Индикатор (синий) и индикатор (красный) дважды мигнут вместе, а затем устройство включится.

#### Примечания

- Не удерживайте кнопку POWER нажатой более 7

секунд, так как в этом случае устройство перейдет в режим согласования.

- После включения устройства оно автоматически начинает устанавливать соединение с устройством Bluetooth, которое подсоединялось последний раз, используя HFP или HSP. Чтобы выполнить или принять вызов во время прослушивания музыки, перед включением наушников подготовьте устройство Bluetooth, которое подключалось последним, к соединению HFP или HSP.

### 2 Установите соединение Bluetooth (A2DP) между устройством Bluetooth и данным устройством.

Способы управления устройством Bluetooth см. в инструкции по эксплуатации.

### 3 Начните воспроизведение на устройстве Bluetooth.

#### Совет

Для установки соединения Bluetooth A2DP (Advanced Audio Distribution Profile) с устройством Bluetooth можно также воспользоваться переключателем на данном устройстве, если только оно не используется для выполнения вызова.

## Примечание

При воспроизведении музыки путем подключения устройства Bluetooth с помощью профиля HSP (Headset Profile) качество звука не будет высоким. Для улучшения качества звука измените профиль соединения Bluetooth на A2DP, выполнив необходимые операции на устройстве Bluetooth.

\* Для получения дополнительной информации о профилях см. стр. 28.

## Регулировка уровня громкости

Нажмите кнопку VOL + или – во время прослушивания музыки.

### Советы

- На некоторых подключаемых устройствах, возможно, потребуется также отрегулировать громкость.
- Уровень громкости для прослушивания музыки и выполнения вызовов можно установить независимо друг от друга.

## Прекращение использования

**1 Завершите соединение Bluetooth, выполнив необходимые операции на устройстве Bluetooth.**

**2 Нажмите и удерживайте кнопку POWER в течение примерно 3 секунд.**

Индикатор (синий) и индикатор (красный) загорятся вместе, и устройство выключится.

## Совет

На некоторых устройствах Bluetooth соединение Bluetooth может по окончании воспроизведения музыки завершиться автоматически.

## Управление аудиоустройством – AVRCP

Если аудиоустройство Bluetooth, подключенное к этому устройству, поддерживает AVRCP (Audio Video Remote Control Profile), то им можно управлять с помощью кнопок устройства. Способы управления устройством Bluetooth см. в инструкции по эксплуатации.

### Примечание

Работа устройства Bluetooth, подключенного с этим изделием, будет зависеть от его технических характеристик.

### Состояние: в режиме остановки

	Краткое нажатие	Долгое нажатие
	①	②
FF / REW	③	④
 + / -	⑤	⑥

- ① Начало воспроизведения\*<sup>1</sup>
- ② Остановка
- ③ Переход к следующей/предыдущей
- ④ Перемотка вперед/назад\*<sup>2</sup>
- ⑤ Переход к следующей/предыдущей группе\*<sup>2</sup>
- ⑥ Непрерывный переход к следующей/предыдущей группе\*<sup>2</sup>

**Состояние: в режиме  
воспроизведения**

	Краткое нажатие	Долгое нажатие
▶■	⑦	⑧
FF / REW	⑨	⑩
📁 + / -	⑪	⑫

- ⑦ Пауза\*<sup>1</sup>
- ⑧ Остановка
- ⑨ Переход к следующей/  
предыдущей
- ⑩ Перемотка вперед/назад\*<sup>2</sup>
- ⑪ Переход к следующей/  
предыдущей группе\*<sup>2</sup>
- ⑫ Непрерывный переход к  
следующей/предыдущей  
группе\*<sup>2</sup>

\*<sup>1</sup> На некоторых устройствах Bluetooth кнопку потребуются нажать дважды.

\*<sup>2</sup> Некоторые устройства Bluetooth могут не работать.

**Примечание**

Нельзя настроить громкость устройства Bluetooth с помощью кнопок громкости на устройстве.

# Выполнение вызовов



Перед началом эксплуатации устройства проверьте следующее.

- На мобильном телефоне должна быть активна функция Bluetooth.
- Согласование данного устройства и мобильного телефона, поддерживающего Bluetooth, должно быть завершено.

## 1 Нажмите и удерживайте кнопку POWER в течение примерно 3 секунд, когда устройство выключено.

Индикатор (синий) и индикатор (красный) дважды мигнут вместе, устройство включится и затем попытается подключиться к мобильному телефону, поддерживающему Bluetooth, который использовался последним.

### Примечание

Не удерживайте кнопку POWER нажатой более 7 секунд, так как в этом случае устройство перейдет в режим согласования.

### Совет

Работа устройства будет остановлена для подключения к мобильному телефону Bluetooth через 1 минуту. В этом случае нажмите многофункциональную кнопку для повторного подключения.

## Если это устройство не подключается к мобильному телефону Bluetooth автоматически

Можно установить соединение с устройством Bluetooth, которое подключалось последний раз, выполнив необходимые операции на мобильном телефоне, поддерживающем Bluetooth, или на данном устройстве.

### A Установка соединения путем выполнения необходимых операций на мобильном телефоне, поддерживающим Bluetooth

## 1 Установите соединение Bluetooth (HFP или HSP\*) между мобильным телефоном, поддерживающим Bluetooth и этим устройством.

Информацию о необходимых операциях см. в руководстве, прилагаемом к мобильному

телефону,  
поддерживающему  
Bluetooth.

На дисплее мобильного  
телефона Bluetooth  
отобразится список  
распознанных устройств.  
Данное устройство  
отображается как  
“DR-BT50”.

При использовании  
мобильного телефона,  
поддерживающего  
Bluetooth и оба профиля -  
HFP (Hands-free Profile) и  
HSP (Headset Profile),  
установите профиль HFP.

#### **Примечание**

В случае подсоединения  
мобильного телефона,  
поддерживающего Bluetooth,  
который отличается от  
телефона, подсоединяемого  
последний раз, установите  
соединение в соответствии с  
описанной выше процедурой.

\* Для получения дополнительной  
информации о профилях см.  
стр. 28.

## **В Установка соединения с устройством Bluetooth, которое подключалось последний раз, путем выполнения необходимых операций на данном устройстве**

### **1 Нажмите многофункциональную кнопку.**

Индикатор (синий) и  
индикатор (красный) начнут  
мигать одновременно, и

устройство выполнит  
соединение в течение  
приблизительно 5 секунд.

#### **Примечание**

При прослушивании музыки с  
помощью этого устройства  
невозможно выполнить соединение  
Bluetooth с помощью  
многофункциональной кнопки.

## **Выполнение вызова**

### **1 Для выполнения вызова используйте кнопки на мобильном телефоне.**

Если сигнал линии не слышен на  
устройстве, нажмите и  
удерживайте  
многофункциональную  
кнопку в течение  
приблизительно 2 секунд.

#### **Совет**

На некоторых мобильных  
телефонах, поддерживающих  
Bluetooth, для выполнения вызова  
можно использовать способ,  
описанный ниже. Информацию о  
необходимых операциях см. в  
руководстве, прилагаемом к  
мобильному телефону.

- Когда обмен данными не  
выполняется, можно выполнить  
вызов с помощью функции  
голосового набора, для чего  
требуется нажать  
многофункциональную кнопку.
- Вызов на последний набираемый  
номер можно выполнить,  
нажимая многофункциональную  
кнопку в течение примерно 2  
секунд.

## Принятие вызова

Когда поступит вызов, мелодия звонка будет слышна в данном устройстве.

### 1 Нажмите многофункциональную кнопку на устройстве.

В зависимости от мобильного телефона мелодия звонка изменяется следующим образом.

- Мелодия звонка устанавливается на устройстве.
- Мелодия звонка устанавливается на мобильном телефоне.
- Мелодия звонка устанавливается на мобильном телефоне только для соединения Bluetooth.

#### Примечание

При принятии вызова путем нажатия кнопки на мобильном телефоне, поддерживающем Bluetooth, следует помнить, что на некоторых мобильных телефонах, поддерживающих Bluetooth, может быть установлен приоритет трубки. В этом случае переведите разговор на данное устройство, нажав и удерживая многофункциональную кнопку в течение примерно 2 секунд или выполнив необходимые операции на мобильном телефоне, поддерживающем Bluetooth. Подробную информацию см. в руководстве, прилагаемом к мобильному телефону, поддерживающему Bluetooth.

## Регулировка уровня громкости

Нажмите кнопку VOL + или –.

#### Советы

- Если обмен данными не осуществляется, регулировка уровня громкости невозможна.
- Уровень громкости для прослушивания музыки и выполнения вызовов можно установить независимо друг от друга.

## Завершение вызова

Вызов можно завершить, нажав многофункциональную кнопку на данном устройстве.

## Прекращение использования

### 1 Завершите соединение Bluetooth с помощью мобильного телефона, поддерживающего Bluetooth.

### 2 Для отключения питания нажмите и удерживайте кнопку POWER в течение примерно 3 секунд.

Индикатор (синий) и индикатор (красный) загорятся вместе, и устройство выключится.

## Контроль мобильного телефона, поддерживающего Bluetooth - HFP, HSP

Функции кнопок данного устройства различаются в зависимости мобильного телефона.

Для мобильного телефона, поддерживающего Bluetooth, используется профиль HFP (Hands-free Profile) или HSP (Headset Profile). Информацию о профилях Bluetooth или способах работы см. в инструкции по эксплуатации, прилагаемой к мобильному телефону, поддерживающему Bluetooth.

### HFP (Hands-free Profile)

Состояние	Многофункциональная кнопка	
	Краткое нажатие	Долгое нажатие
Режим ожидания	Запуск голосового набора	Повторный набор последнего номера
Активирован голосовой набор	Отмена голосового набора	–
Исходящий вызов	Завершение исходящего вызова	–
Входящий вызов	Ответ	Отказ
Во время вызова	Конец вызова	Изменение активного устройства

### HSP (Headset Profile)

Состояние	Многофункциональная кнопка	
	Краткое нажатие	Долгое нажатие
Режим ожидания	–	Набор*1
Исходящий вызов	Завершение исходящего вызова*1	Завершение исходящего вызова или изменение активного устройства на наушники*2
Входящий вызов	Ответ	–
Во время вызова	Конец вызова*3	Изменение активного устройства на наушники

\*1 Некоторые функции могут не поддерживаться в зависимости от мобильного телефона Bluetooth.

\*2 Зависит от мобильного телефона, поддерживающего Bluetooth.

\*3 Некоторые функции могут не поддерживаться при выполнении вызова с мобильного телефона Bluetooth.

---

## **Выполнение вызова во время воспроизведения музыки**

Чтобы выполнить вызов во время воспроизведения музыки, необходимо установить соединение Bluetooth с помощью HFP или HSP, а также с помощью A2DP.

Например, чтобы во время прослушивания музыки на музыкальном проигрывателе, совместимом с Bluetooth, выполнить вызов на мобильном телефоне, поддерживающем Bluetooth, устройство необходимо подсоединить к мобильному телефону с помощью HFP или HSP.

**Установите соединение Bluetooth между этим устройством и используемым устройством, выполнив описанную ниже процедуру.**

- 1 Установите соединение Bluetooth между этим устройством и используемым мобильным телефоном с профилем HFP или HSP, выполнив процедуру, описанную в разделе “Выполнение вызовов” (см.стр 18).**
- 2 Используйте устройство Bluetooth (музыкальный проигрыватель или мобильный телефон), предназначенное для воспроизведения музыки, чтобы установить соединение Bluetooth с этим устройством с помощью профиля A2DP.**

## **Выполнение вызова во время воспроизведения музыки**

- 1 Нажмите многофункциональную кнопку во время воспроизведения музыки (стр. 21) или воспользуйтесь мобильным телефоном Bluetooth для выполнения телефонного вызова.**

Если сигнал линии не слышен на устройстве, нажмите и удерживайте многофункциональную кнопку в течение приблизительно 2 секунд.

## **Принятие вызова во время воспроизведения музыки**

Когда поступит вызов, музыка перестанет играть и в данном устройстве будет слышна мелодия звонка.

- 1 Нажмите многофункциональную кнопку и начинайте разговаривать.**

После завершения вызова нажмите многофункциональную кнопку. Устройство вернется к воспроизведению музыки.

## **Когда мелодия звонка отсутствует даже при входящем вызове**

- 1 Остановите воспроизведение музыки.**
- 2 Во время звонка нажмите многофункциональную кнопку и начинайте разговаривать.**

## Утилизация устройства

В правом наушнике этого устройства имеется литиево-ионная аккумуляторная батарея.

С целью защиты окружающей среды при утилизации данного устройства обязательно извлеките из него встроенные аккумуляторные батарейки и утилизируйте их надлежащим образом.

### 1 Отсоедините правый телефон от правого наушника.

- ① Извлеките ушную подушечку от правого наушника.
- ② Выверните 3 винта.
- ③ Снимите правый телефон.

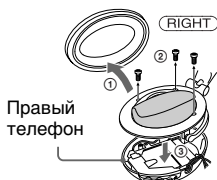

### 2 Снимите переключатель с правого телефона.

- ① Выверните винт, расположенный со стороны аккумуляторной батареи.
- ② Приподнимите монтажную плату, на которой установлен переключатель, вместе с крышкой.

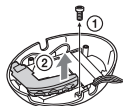

### 3 Извлеките аккумуляторную батарею из устройства.

- ① Выверните винт.
- ② Снимите и переверните монтажную плату, на которой установлена аккумуляторная батарея.
- ③ Отключите соединительный провод от монтажной платы.

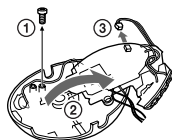

### 4 Выдвиньте и извлеките аккумуляторную батарею.



Аккумуляторная батарея

---

# Меры предосторожности

## О связи Bluetooth

- Технология Bluetooth обеспечивает беспроводную связь в радиусе 10 метров. Максимальная дальность связи может зависеть от препятствий (люди, металлические предметы, стены и т.д.) или электромагнитной обстановки.
- Антенна этого устройства встроена в корпус правого наушника. При размещении подключенного устройства Bluetooth с правой стороны чувствительность связи Bluetooth улучшается.
- На чувствительность и качество связи Bluetooth могут влиять условия, перечисленные ниже.
  - Наличие препятствия, например человека, металлического предмета или стены между данным устройством и устройством Bluetooth.
  - Наличие устройства, работающего на частоте 2,4 ГГц, например устройства беспроводной локальной сети, беспроводного телефона или микроволновой печи, рядом с данным устройством.
- Поскольку устройства Bluetooth и беспроводная локальная сеть (стандарта IEEE802.11b/g) работают на одной частоте, то при использовании данного устройства рядом с устройствами беспроводной локальной сети может возникнуть интерференция микроволн, что приведет к снижению скорости

обмена данными, помехам или разрыву соединения. В этом случае выполните следующие действия.

- Используйте данное устройство на расстоянии не менее 10 м от устройства беспроводной локальной сети.
  - Если данное устройство используется на расстоянии менее 10 м от устройства беспроводной локальной сети, выключите устройство беспроводной локальной сети.
  - Установите данное устройство и устройство Bluetooth настолько близко друг к другу, насколько это возможно.
- Микроволновое излучение устройства Bluetooth может влиять на работу электронных медицинских устройств. Выключайте данное устройство и другие устройства Bluetooth в указанных далее местах. Если этого не сделать, может произойти несчастный случай.
    - В местах, где имеется горючий газ, в больнице, поезде, самолете или на автозаправочной станции
    - Рядом с автоматическими дверями или системами пожарной сигнализации
  - Данное устройство поддерживает функции безопасности, удовлетворяющие требованиям стандарта Bluetooth, для обеспечения защищенного соединения, устанавливаемого с помощью технологии беспроводной связи Bluetooth, однако существующие настройки безопасности могут быть недостаточными. Будьте осторожны, используя технологию беспроводной связи Bluetooth для обмена данными.

**продолжение на следующей стр. 25**

- Мы не принимаем на себя никакой ответственности в случае утечки информации во время сеанса связи Bluetooth.
- Связь со всеми устройствами Bluetooth не гарантируется.
  - Устройство, оснащенное функцией Bluetooth, должно соответствовать требованиям стандарта Bluetooth, установленного группой Bluetooth SIG, а его подлинность должна быть удостоверена.
  - Даже если подключенное устройство соответствует требованиям вышеуказанного стандарта Bluetooth, некоторые устройства могут не подключаться и работать неправильно, что зависит от функций или характеристик устройства.
  - При использовании во время разговора телефонной гарнитуры могут возникать помехи, зависящие от того, какое устройство или среда связи используется.
- В зависимости от того, какое устройство подключается, для установки соединения может потребоваться некоторое время.
- Если данное устройство не будет использоваться длительное время, отсоедините адаптер сетевого питания от розетки. Отсоединяйте адаптер сетевого питания от розетки, держа вилку за корпус; ни в коем случае не тяните за шнур.

### Прочее

- Не размещайте данное устройство в местах, подверженных воздействию влаги, пыли, копоти или пара, прямых солнечных лучей, или в автомобиле, стоящем рядом со светофором. Это может привести к неисправности.
- Будьте осторожны, чтобы не прищемить пальцы при складывании наушников.
- Устройство Bluetooth может не функционировать при его использовании с мобильными телефонами при некоторых условиях радиопогоды и при нахождении в некоторых местах.
- Если вы почувствуете недомогание после использования устройства Bluetooth, немедленно прекратите пользоваться устройством Bluetooth. Если разрешить какую-либо проблему не удастся, обратитесь к ближайшему дилеру фирмы Sony.
- Высокий уровень громкости данного устройства при прослушивании может оказывать отрицательное воздействие на слух. В целях безопасности на дорогах не пользуйтесь данным устройством при управлении автомобилем или езде на велосипеде.

### О прилагаемом адаптере сетевого питания

- Используйте адаптер сетевого питания, прилагаемый к данному устройству. Не используйте какой-либо другой адаптер сетевого питания, поскольку это может негативно отразиться на работе данного устройства.



Полярность штекера

- Не кладите тяжелые предметы и не надавливайте сильно на данное устройство, так как это может вызвать его деформацию во время длительного хранения.
- Ушные подушечки можно заменить. От длительного хранения или использования они могут прийти в негодность. При наличии повреждений замените их новыми.
- В случае возникновения вопросов или проблем, касающихся данного устройства, которые не описаны в данном руководстве, обратитесь к ближайшему дилеру Sony.

# Что такое беспроводная технология Bluetooth?

Беспроводная технология Bluetooth - это технология беспроводной связи с небольшим радиусом действия, обеспечивающая беспроводной обмен данными между цифровыми устройствами, например персональными компьютерами или цифровыми камерами. Технология Bluetooth обеспечивает беспроводную связь в радиусе 10 метров.

Установка соединения между двумя устройствами является обычной задачей, но некоторые устройства могут одновременно поддерживать связь с несколькими устройствами.

Для подключения не требуется использовать кабели, не требуется также, чтобы устройства были обращены друг к другу соответствующими датчиками, как в случае инфракрасной технологии.

Например, такое устройство может использоваться, если оно лежит в сумке или кармане. Стандарт Bluetooth является международным стандартом, поддерживаемым тысячами компаний по всему миру и применяемым различными компаниями-производителями.

## Система связи и совместимые профили Bluetooth этого устройства

Профиль - это стандартный способ функционирования устройства Bluetooth,

имеющего те или иные характеристики. Ниже указаны версия и профили Bluetooth, поддерживаемые данным устройством.

Система связи:  
Спецификации Bluetooth версии 2.0

- Совместимые профили Bluetooth:
- A2DP (Advanced Audio Distribution Profile) - передача или прием музыкального содержимого высокого качества.
  - AVRCP (Audio Video Remote Control Profile) - управление аудио/видеооборудованием - пауза, остановка, запуск воспроизведения, управление громкостью и т.п.
  - HSP (Headset Profile)\* - разговор по телефону/управление телефоном.
  - HFP (Hands-free Profile)\* - разговор по телефону/управление телефоном с помощью гарнитуры.

\* При использовании мобильного телефона, поддерживающего Bluetooth и оба профиля - HFP (Hands-free Profile) и HSP (Headset Profile), установите профиль HFP.

## Примечание

Чтобы использовать функцию Bluetooth, на подключаемом устройстве Bluetooth должен быть установлен тот же профиль, что и на данном устройстве.

Помните также, что даже если профили одинаковы, функции устройств, имеющих разные характеристики, могут различаться.

# Поиск и устранение неисправностей

При возникновении неполадок во время использования данного устройства воспользуйтесь следующим контрольным перечнем. Если разрешить какую-либо проблему не удастся, обратитесь к ближайшему дилеру фирмы Sony.

## Общие

### Устройство не включается.

- Замените батарейку данного устройства.
- Устройство не включается во время зарядки. Отсоедините данное устройство от адаптера сетевого питания, а затем включите устройство.

### Не удается выполнить согласование.

- Переместите данное устройство и устройство Bluetooth ближе друг к другу.

### Не удается установить соединение Bluetooth.

- Убедитесь, что это устройство включено.
- Убедитесь, что включено устройство Bluetooth, а также активирована функция Bluetooth.
- Данное устройство, возможно, не запомнит соединение с устройством Bluetooth. Сразу после завершения сопряжения установите соединение Bluetooth между устройством Bluetooth и данным устройством.
- Это устройство или подключенное устройство Bluetooth находятся в режиме ожидания.
- Соединение Bluetooth разорвано. Снова установите соединение Bluetooth.

### Звук с искажениями.

- Проверьте, не принимает ли данное устройство интерферирующие сигналы беспроводной локальной сети, беспроводного устройства, работающего на частоте 2,4 ГГц, или микроволновой печи.
- Переместите данное устройство.

### Слишком короткое расстояние, на котором поддерживается обмен данными (звук “прыгает”).

- Если рядом работает устройство, генерирующее электромагнитное излучение, например беспроводная локальная сеть, другие устройства Bluetooth или микроволновая печь, переместите данное устройство подальше от таких источников.

### Устройство работает неправильно.

- Выполните сброс настроек устройства. При этой операции информация о согласовании не удаляется. Вставьте небольшую шпильку (или что-нибудь подобное) в отверстие под небольшим углом и нажмите до появления щелчка.

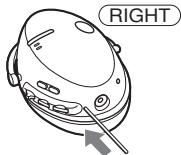

## При прослушивании музыки

### Нет звука

- Убедитесь, что данное устройство и устройство Bluetooth включены.
- Убедитесь, что между данным устройством и устройством Bluetooth установлено соединение Bluetooth A2DP (Advanced Audio Distribution Profile).
- Убедитесь, что на устройстве Bluetooth воспроизводится музыка.
- Убедитесь, что на данном устройстве не установлен слишком низкий уровень громкости.
- Увеличьте громкость на подключенном устройстве при необходимости.
- Заново выполните операцию согласования данного устройства и устройства Bluetooth.

### Низкий уровень звука

- Увеличьте громкость на данном устройстве.
- Увеличьте громкость на подключенном устройстве при необходимости.

### Низкое качество звука

- Измените профиль соединения Bluetooth на A2DP (Advanced Audio Distribution Profile), если установлен HSP (Headset Profile).

### Невозможно установить соединение Bluetooth между устройством Bluetooth и данным устройством.

- На устройстве Bluetooth отсутствует функция защиты содержимого SCMS-T\*. Для отключения функции защиты

SCMS-T нажмите и удерживайте кнопку POWER и ►■ примерно 7 секунд, когда устройство выключено. Индикатор (голубого цвета) мигнет один раз.

\* Метод защиты содержимого SCMS-T является одним из способов защиты данных, передаваемых с помощью беспроводной технологии Bluetooth. При использовании данного метода устройство может получать защищенное содержимое. Чтобы снова включить функцию защиты содержимого SCMS-T на данном устройстве, нажмите и удерживайте кнопку POWER и ►■ примерно 7 секунд. Индикатор (голубого цвета) мигнет дважды.

### Частые перерывы в звучании во время воспроизведения.\*1

- Завершите соединение Bluetooth (A2DP), выполнив необходимые операции на устройстве Bluetooth. Чтобы снизить скорость передачи данных, когда устройство выключено, нажмите и удерживайте ►■ примерно на 7 секунд. Индикатор (голубого цвета) мигнет один раз.\*2

\*1 Это устройство может принимать музыкальные файлы с высокой скоростью передачи бит, однако в этом случае возможны скачки звука.

\*2 Следует иметь в виду, что при этом не всегда удается устранить скачки звука в зависимости от обстоятельств. Чтобы настроить устройство для приема музыки с высокой скоростью передачи бит, снова нажмите и удерживайте ►■ примерно на 7 секунд. Индикатор (голубого цвета) мигнет дважды.

## Во время вызова

### Не слышен голос вызываемого абонента.

- ➔ Убедитесь, что данное устройство и мобильный телефон, поддерживающий Bluetooth, включены.
- ➔ Проверьте соединение между данным устройством и мобильным телефоном, поддерживающим Bluetooth.
- ➔ Убедитесь, что в качестве устройства вывода для мобильного телефона, поддерживающего Bluetooth, установлено данное устройство.
- ➔ Убедитесь, что на данном устройстве не установлен слишком низкий уровень громкости.
- ➔ При необходимости увеличьте громкость на подключенном мобильном телефоне, поддерживающем Bluetooth.
- ➔ Если вы используете данное устройство для прослушивания музыки, остановите воспроизведение, нажмите многофункциональную кнопку и начинайте разговаривать.

### Низкий уровень громкости вызываемого абонента

- ➔ Увеличьте громкость на данном устройстве.
- ➔ При необходимости увеличьте громкость на подключенном мобильном телефоне, поддерживающем Bluetooth.

## Инициализация устройства

Для данного устройства можно выполнить сброс до заводских настроек (например настройку громкости) и удалить всю информацию о согласовании.

- 1 Если данное устройство включено, нажмите и удерживайте кнопку POWER в течение примерно 3 секунд, чтобы выключить данное устройство.**
- 2 Одновременно нажмите и удерживайте нажатыми кнопку POWER и многофункциональную кнопку в течение примерно 7 секунд.**

После того как индикатор (синий) и индикатор (красный) мигнут вместе четыре раза, будет восстановлена настройка устройства по умолчанию. Вся информация о согласовании будет удалена.

# Технические характеристики

## Общие

### Система связи

Спецификации Bluetooth версии 2.0

### Выход

Класс мощности 2 по спецификации Bluetooth

### Максимальная дальность связи

10 м в пределах прямой видимости\*1

### Диапазон частот

Диапазон 2,4 ГГц (2,4000 – 2,4835 ГГц)

### Метод модуляции

FHSS

### Совместимые профили Bluetooth\*2

A2DP (Advanced Audio Distribution Profile)

AVRCP (Audio Video Remote Control Profile)

HSP (Headset Profile)

HFP (Hands-free Profile)

### Поддерживаемые кодеки\*3

SBC\*4, MP3

### Диапазон передачи (A2DP)

20 – 20000 Гц (частота дискретизации: 44,1 кГц)

### Дополнительные принадлежности

Адаптер переменного тока (1)

Сумка для переноски (1)

Инструкции по эксплуатации (данная брошюра) (1)

\*1 Действительный диапазон может отличаться при наличии таких факторов, как препятствия между устройствами, магнитные поля вокруг микроволновой печи, статическое электричество, чувствительность приема, эффективность антенны, операционная система, программное приложение и т.д.

\*2 Стандартные профили Bluetooth определяют назначение связи Bluetooth между устройствами.

\*3 Кодеки: сжатие аудиосигнала и формат преобразования

\*4 Кодеки с многополосным кодированием

## Наушники

### Источник питания

3,7 В постоянного тока: встроенная литиево-ионная аккумуляторная батарейка

### Масса

Прибл. 180 г

### Номинальная потребляемая мощность

3,0 Вт

### Ресивер

#### Тип

Закрытый тип, открытый

#### Динамик

40 мм купольного типа

#### Диапазон воспроизводимых частот

10 – 25000 Гц

### Микрофон

#### Тип

Всенаправленный, электретный конденсаторный

#### Диапазон воспроизводимых частот

100 – 4000 Гц

Конструкция и характеристики могут изменяться без предварительного уведомления.





## Ελληνικά

Με την παρούσα η Sony Corp.  
Δηλώνει ότι αυτός ο εξοπλισμός  
συμμορφώνεται προς της ουσιώδεις  
απαιτήσεις και της λοιπές σχετικές  
διατάξεις της οδηγίας 1999/5/ΕΚ.  
Για λεπτομέρειες παρακαλούμε  
όπως ελένξετε την ακόλουθη σελίδα  
του διαδικτύου:  
<http://www.compliance.sony.de/>

<http://www.sony.net/>

Printed in Malaysia



\* 3 0 9 5 5 2 3 3 1 \* (1)